



Count on it.

Упутство за оператера

**DPA jedinica za sečenje
EdgeSeries™ od 68 cm sa 8
ili 11 sečiva ili od 81 cm sa 8
sečiva**

Vučna jedinica Reelmaster® 3100-D ili 3105-D

Број модела 03189—Серијски број 407900000 и више

Број модела 03190—Серијски број 407900000 и више

Број модела 03191—Серијски број 407900000 и више

Број модела 03192—Серијски број 400000000 и више



Ovaj proizvod je usaglašen sa svim relevantnim evropskim direktivama. Za detalje pogledajte Deklaraciju o ugradnji (DOI) na zadnjoj strani ove publikacije.

Увод

Predviđeno je da ovu jedinicu za sečenje koriste profesionalni zaposleni operateri u komercijalnim primenama. Projektovana je za košenje trave na dobro održanim travnjacima na golf terenima, u parkovima i na sportskim i komercijalnim terenima. Korišćenje ovog proizvoda za namene za koje nije predviđen može da bude opasno po vas i okolne posmatrača.

Pažljivo pročitajte ove informacije da biste naučili kako da pravilno koristite i održavate svoj uređaj i kako da izbegnete povrede i oštećenje proizvoda. Pravilno i bezbedno rukovanje proizvodom je vaša odgovornost.

Posetite www.Toro.com za materijale u vezi sa bezbednošću i za obuku za korišćenje proizvoda, za informacije o dodatnoj opremi, za pomoć u pronalazanju prodavca ili da biste registrovali svoj proizvod.

Kad god vam je potreban servis, originalni Toro delovi ili dodatne informacije, obratite se ovlašćenom serviseru ili Toro korisničkoj službi i pripremite broj modela i serijski broj vašeg proizvoda. [Слика 1](#) pokazuje lokaciju modela i serijskog broja na proizvodu. Zapišite brojeve u za to predviđenom prostoru.

Важно: Можете да мобилним уређајем скенирате QR код на pločici sa serijskim brojem (ako je deo opreme) kako biste pristupili informacijama o garanciji, delovima i drugim informacijama o proizvodu.

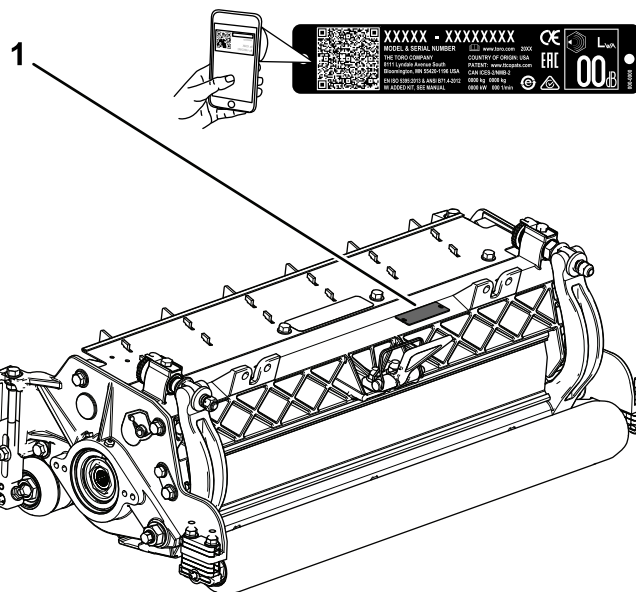

Слика 1

1. Lokacija modela i serijskog broja

Број модела _____
Серијски број _____

Ovaj priručnik navodi potencijalne opasnosti i sadrži bezbednosne poruke označene simbolom za bezbednosno upozorenje ([Слика 2](#)), koji označava opasnost koja može dovesti do teške povrede ili smrtnog ishoda ako ne poštujete preporučene mere opreza.



Слика 2

Simbol za bezbednosno upozorenje

Ovaj priručnik koristi 2 reči za isticanje informacija. **Važno** skreće pažnju na posebne mehaničke informacije, a **Napomena** naglašava opšte informacije koje zaslužuju posebnu pažnju.

Садржај

Безбедност	3
Opšta bezbednost	3
Bezbednost jedinice za sečenje	4
Bezbednost sečiva	4
Безбедносне налепнице и налепнице са инструкцијама	4
Подешавање	5
1 Postavljanje mazalice cilindra	5
2 Podešavanje jedinice za sečenje	6
3 Montiranje motora cilindra	6
4 Podešavanje sklopova radioničkog valjka(samo model 03192)	7
Преглед производа	7
Спецификације	7
Dodatna oprema/priključci	7
Рад	8
Podešavanje jedinice za sečenje	8
Podešavanje visine košenja (samo za modele 03189, 03190 i 03191)	12
Табела висине сеčenja(samo modeli 03189, 03190 i 03191)	13
Podešavanje sklopova radioničkog valjka (samo za model 03192)	14
Podešavanje visine košenja (samo za model 03192)	15
Instaliranje fiksne ploče na reznu jedinicu(samo modeli 03189, 03190 i 03191)	16
Табела висине сеčenja (samo model 03192)	17
Табела за избор donjeg sečiva	17
Termini u tabeli visine košenja	18
Одржавање	19
Podupiranje jedinice za sečenje	19
Podmazivanje jedinica za sečenje	19
Specifikacije ležajnog noža	20
Specifikacije cilindra	24
Servisiranje HD zavrtnja za podešavanje u dve tačke (DPA)	26
Servisiranje valjka	28

Безбедност

Opšta bezbednost

Ovaj proizvod je u stanju da amputira šake i stopala. Uvek poštujte sva bezbednosna uputstva kako biste izbegli tešku telesnu povredu.

- Pre pokretanja mašine, pažljivo pročitajte sadržaj ovog *priručnika za operatera*.
- Usredsredite svu pažnju dok upravljate mašinom. Nemojte se baviti aktivnostima koje odvlače pažnju; u suprotnom može doći do povrede ili materijalne štete.
- Nemojte približavati šake ili stopala pokretnim komponentama mašine.
- Nemojte da rukujete mašinom ako svi štitnici i drugi sigurnosni zaštitni uređaji nisu na mestu i ne funkcionišu pravilno na mašini.
- Držite se podalje od svakog otvora za pražnjenje.
- Vodite računa da posmatrači i deca budu van radnog prostora. Nemojte nikada dozvoliti deci da koriste mašinu.
- Pre nego što napustite položaj operatera, uradite sledeće:
 - Parkirajte mašinu na ravnoj površini.
 - Spustite jedinicu(e) za sečenje.
 - Deaktivirajte pogone.
 - Aktivirajte parkirnu kočnicu (ako je deo opreme).
 - Isključite motor i uklonite ključ.
 - Sačekajte da se svi pokreti zaustave.

Неправилно коришћење или одржавање ове машине акумулатора може довести до повреде. Да бисте смањили могућност повреде, поштуйте ова безбедносна упутства и увек обратите пажњу на симбол за безбедносно упозорење▲, који значи Опрез, Упозорење или Опасност – упутство за личну безбедност. Непоштовање ових упутстава може довести до телесне повреде или смртног ishoda.

Bezbednost jedinice za sečenje

- Jedinica za sečenje je kompletna mašina samo kada je montirana na vučnu jedinicu. Pažljivo pročitajte *priručnik za operatera* za potpuna uputstva o bezbednom korišćenju mašine.
- Zaustavite mašinu, uklonite ključ (ako je deo opreme) i sačekajte da se svi pokreti zaustave pre nego što pregledate priključak nakon udara u neki predmet ili ako u mašini postoje neuobičajene vibracije. Obavite sve potrebne popravke pre nego što nastavite sa radom.
- Sve delove održavajte u dobrom radnom stanju i vodite računa da svi zavrtnji budu dobro pritegnuti. Zamenite sve pohabane ili oštećene nalepnice.
- Koristite samo dodatnu opremu, priključke i zamenske delove koje je odobrila kompanija Toro.

Bezbednost sečiva

Istrošeno ili oštećeno sečivo može se slomiti, a deo sečiva bi mogao da odleti ka vama ili prolaznicima, što može dovesti do teške telesne povrede ili smrti.

- Periodično proveravajte da li je sečivo istrošeno ili oštećeno.
- Budite pažljivi prilikom provere sečiva. Sečiva umotajte ili nosite rukavice i budite pažljivi kada ih servisirate. Sečiva samo menjajte ili oštrite; nemojte ih nikada ispravljati ni variti.
- Na mašinama sa više sečiva, vodite računa jer rotiranje 1 sečiva može dovesti do rotiranja ostalih sečiva.

Безбедносне налепнице и налепнице са инструкцијама



Bezbednosne nalepnice i uputstva su lako vidljivi operateru i nalaze se u blizini svake oblasti sa potencijalnom opasnošću. Zamenite svaku nalepnicu koja je oštećena ili nedostaje.

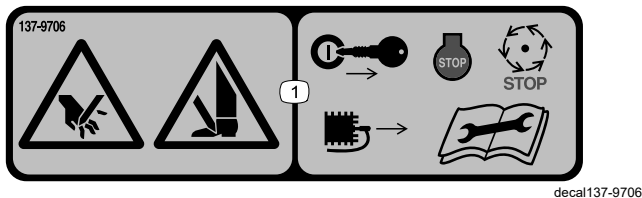

137-9706

decal137-9706

1. Opasnost od odsecanja šake ili stopala – pre radova na održavanju, isključite motor, uklonite ključ ili skinite kabl svećice, sačekajte da se svi pokretni delovi zaustave i pročitajte *priručnik za operatera*.

Подешавање

Непричвршћени делови

Употребите доњи дијаграм како бисте проверили да ли су испоручени сви делови.

Поступак	Опис	Кол.	Употреба
1	Ravna mazalica	1	Postavite mazalicu cilindra.
2	Делови нису потребни	–	Podesite jedinicu za sečenje
3	O-prsten Zavrtnji sa kapicom (mogu biti montirani)	1 2	Montirajte motore cilindra.
4	Делови нису потребни	–	Podesite položaje za sklop radioničkog valjka (samo za model 03192).

Медији и додатни делови

Опис	Кол.	Употреба
Priručnik za operatera	1	Pregledajte materijal i sačuvajte ga na odgovarajućem mestu.
Katalog delova (nije priložen) – pogledajte priloženu dopisnicu za informacije o nabavci kataloga delova.	–	

Напомена: Utvrdite levu i desnu stranu mašine iz uobičajenog položaja operatera.



Postavljanje mazalice cilindra

Делови потребни за овај поступак:

1	Ravna mazalica
---	----------------

Поступак

Postavite mazalicu na strani motora cilindra jedinice za sečenje. Pogledajte [Слика 3](#) kako biste odredili položaj motora cilindra na osnovu položaja jedinice za sečenje na mašini.

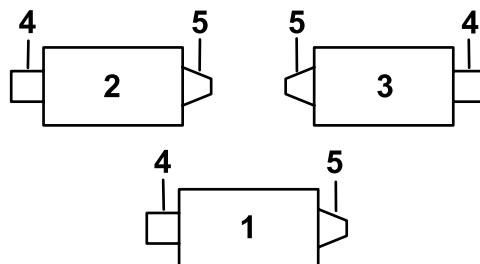

Слика 3

- | | |
|--------------------------|-------------------|
| 1. Jedinica za sečenje 1 | 4. Težina |
| 2. Jedinica za sečenje 2 | 5. Motor cilindra |
| 3. Jedinica za sečenje 3 | |

1. Уклоните и баците завртанј за podešavanje на бојној плочи мотора цилиндра ([Слика 4](#)).

G034633
g034633

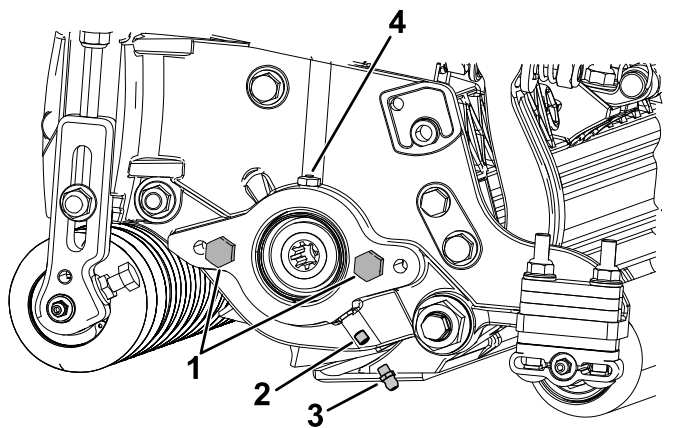

Слика 4

1. Zavrtanj sa šestougaonom glavom (2)
2. Zavrtanj za podešavanje
3. Mazalica
4. Otvor za mazivo

2. Postavite ravnu mazalicu (Слика 4).

Напомена: Mazalica služi za podmazivanje žlebova motora cilindra.

2

Podešavanje jedinice za sečenje

Делови нису потребни

Поступак

1. Podesite ležajni nož na cilindar.
2. Podesite zadnji valjak prema vašim zahtevima za visinu košenja.
3. Postavite visinu košenja.
4. Podesite po potrebi zadnji zaštitni element.

Pogledajte Рад (страна 8) za potpuna uputstva za obavljanje ovih podešavanja.

3

Montiranje motora cilindra

Делови потребни за овај поступак:

1	O-prsten
2	Zavrtnji sa kapicom (mogu biti montirani)

Поступак

Важно: Pre montiranja motora cilindra, nabavite i postavite kontra tegove ili drugu dodatnu opremu na suprotnu stranu jedinica za sečenje od motora cilindra, kao što je opisano u uputstvima isporučenim uz tegove ili dodatnu opremu.

1. Montirajte jedinice za sečenje na vučnu jedinicu; za uputstva pogledajte *priručnik za operatera* vučne jedinice.
2. Ako nema zavrtnja sa kapicom na bočnoj ploči motora cilindra, postavite ih (Слика 4).
3. Postavite O-prsten na motor cilindra (Слика 5).

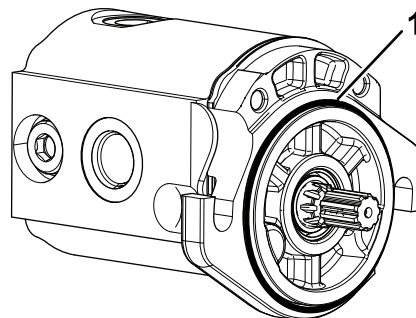

Слика 5

1. O-prsten
4. Montirajte motor cilindra i pričvrstite ga pomoću zavrtnja sa kapicom.
5. Podmažite bočnu ploču dok višak maziva ne počne da izlazi iz otvora za mazivo (Слика 4).

4

Podešavanje sklopova radioničkog valjka (samo model 03192)

Делови нису потребни

Поступак

Podesite položaje za radionički valjak pre nego što prvi put koristite jedinice za sečenje; pogledajte [Podešavanje sklopova radioničkog valjka \(samo za model 03192\)](#) (страна 14).

Преглед производа Спецификације

Broj modela	Težina
03189	60 kg
03190	62 kg
03191	67 kg
03192	54 kg

Dodatna oprema/priključci

Radi poboljšanja i proširenja mogućnosti mašine, za korišćenje sa njom je dostupan izbor dodatne opreme i priključaka koje je odobrila kompanija Toro. Za listu odobrene dodatne opreme i priključaka obratite se ovlašćenom serviseru ili ovlašćenom distributeru kompanije Toro ili posetite www.Toro.com.

Da biste obezbedili optimalne performanse i produžetak bezbednosne sertifikacije mašine, koristite samo originalne zamenske delove i dodatnu opremu kompanije Toro. Zamenski delovi i dodatna oprema drugih proizvođača može biti opasna i njihovo korišćenje može da poništi garanciju za proizvod.

Рад

Za detaljna uputstva za rad pogledajte *priručnik za operatera* vučne jedinice. Pre svakodnevnog korišćenja jedinice za sečenje, podesite ležajni nož; pogledajte [Podešavanje ležajnog noža na cilindar \(strana 9\)](#). Testirajte kvalitet sečenja probnim otkosom pre korišćenja jedinice za sečenje kako biste bili sigurni da je završno košenje ispravno.

Podešavanje jedinice za sečenje

Podešavanje zadnjeg zaštitnog elementa

U većini uslova možete postići najbolje rasipanje pokošene trave kada je zadnji zaštitni element zatvoren (prednje pražnjenje). Kada su uslovi teški ili vlažni, možete otvoriti zadnji zaštitni element.

Da biste otvorili zadnji zaštitni element ([Слика 6](#)), olabavite zavrtnj koji pričvršćuje zaštitni element na levu bočnu ploču, okrenite zaštitni element u otvoreni položaj i zategnite zavrtnj.

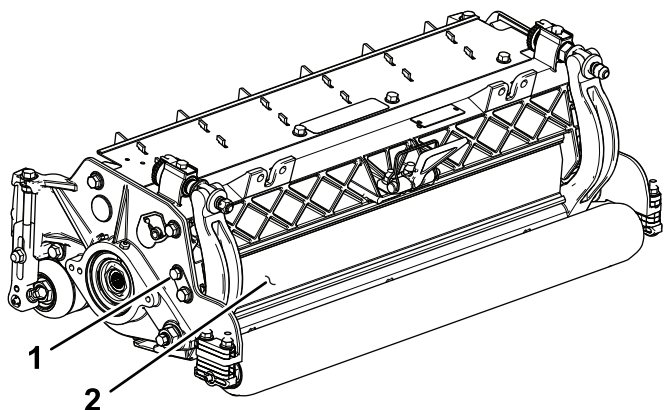

Слика 6

g191341

1. Zavrtnj

2. Zadnji zaštitni element

Podešavanje kontakta između ležajnog noža i cilindra

Svakodnevno podešavanje ležajnog noža

Dvostruko dugme za podešavanje sistema ležajnog noža i cilindra koje je ugrađeno u ovu jedinicu za sečenje pojednostavljuje postupak podešavanja koji je potreban za postizanje optimalnih performansi košenja. Precizno podešavanje koje je moguće dizajnom dvostrukog dugmeta/ležajne šipke daje

potrebnu kontrolu za kontinuirano delovanje samooštrenja - čime se oštrice održavaju oštrom, obezbeđuje dobar kvalitet košenja i umnogome se smanjuje potreba za rutinskim oštrenjem.

Pre svakodnevnog košenja, ili prema potrebi, na svakoj jedinici za sečenje proverite ispravan kontakt između ležajnog noža i cilindra. **Obavite ovaj postupak čak i kada je kvalitet košenja prihvatljiv.**

1. Spustite jedinicu za sečenje na tvrdnu površinu, isključite motor i uklonite kontakt ključ.
2. Polako okrećite cilindar u obrnutom smeru, osluškajući kontakt cilindra sa ležajnim nožem.
 - Ako nema vidljivog kontakta, podesite ležajni nož na sledeći način:
 - A. Okrenite zavrtnje za podešavanje ležajne šipke u smeru kretanja kazaljke na satu ([Слика 7](#)), po 1 klik, dok ne osetite i ne čujete blagi kontakt.

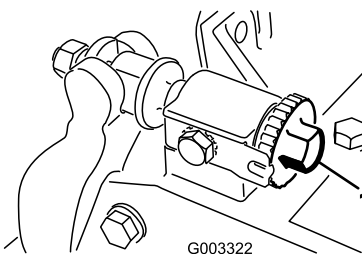

Слика 7

g003322

1. Zavrtnj za podešavanje ležajne šipke

- B. Umetnite dugačku traku papira za proveru performansi sečenja (Toro br. dela 125-5610) između cilindra i ležajnog noža, pod pravim uglom u odnosu na ležajni nož ([Слика 8](#)), a zatim **polako** okrećite cilindar unapred; to bi trebalo da preseče papir, ako ne seče, ponovite korake A i B dok se to ne desi.

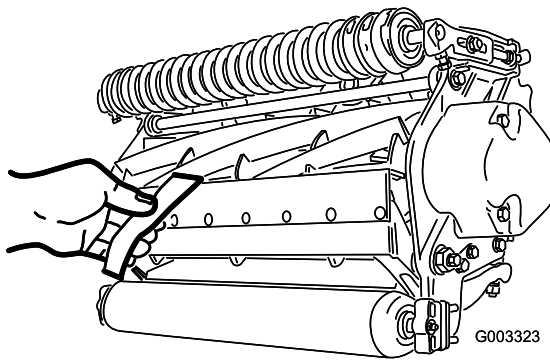

Слика 8

g003323

- Ako je evidentan prekomeran kontakt/povlačenje cilindra, ili naoštrene, obnovite površinu prednjeg ležajnog noža ili izbrusite ležajni nož i/ili cilindar kako biste postigli oštre ivice potrebne za precizno sečenje; pogledajte *Toro priručnik za oštrenje kosilica sa cilindrom i rotacionim sečivom*, obrazac br. 09168SL.

Важно: Lagani kontakt je poželjan sve vreme. Ako ne održavate lagani kontakt, ivice ležajnog noža/cilindra se neće dovoljno samooštriti i nakon nekog vremena će otupeti. Ako održavate prekomeran kontakt, habanje ležajnog noža/cilindra će se ubrzati, može doći do neravnomernog habanja i pada kvaliteta košenja.

Напомена: Nakon dugotrajnog rada, na kraju će nastati greben na oba kraja ležajnog noža. Zaoblite ove ureze ili ih turpijajte u ravni sa oštricom ležajnog noža kako biste osigurali miran rad.

Напомена: Vremenom ćete morati izbrusiti zakošeni deo (Слика 9), jer je projektovan da traje samo 40% veka trajanja ležajnog noža.

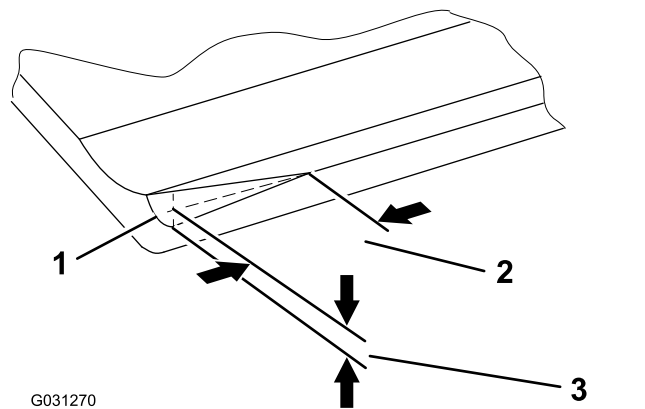

Слика 9

G031270

g031270

1. Uvodni zakošeni deo na desnom kraju ležajnog noža
2. 6 mm
3. 1,5 mm

Напомена: Nemojte da napravite preveliki uvodni zakošeni deo jer to može dovesti do čupanja travnjaka.

Podešavanje ležajnog noža na cilindar

Primenite ovaj postupak tokom početnog podešavanja jedinice za sečenje i nakon brušenja, oštrenja ili rasklapanja cilindra. Ovo nije dnevno podešavanje.

- Nakon oštrenja jedinice za sečenje ili brušenja ležajnog noža i/ili cilindra, možda će biti potrebno da nekoliko minuta kosite jedinicom za sečenje a onda da obavite ovaj postupak podešavanja ležajnog noža na cilindru jer se cilindar i ležajni nož podešavaju jedan prema drugom.
- Možda će vam trebati dodatna podešavanja ako je travnjak izuzetno gust ili je vaša visina košenja vrlo niska.

1. Postavite jedinicu za sečenje na ravnu, horizontalnu radnu površinu.
2. Okrenite zavrtnje za podešavanje ležajne šipke u smeru suprotnom od kretanja kazaljke na satu da biste osigurali da ležajni nož ne dodiruje cilindar (Слика 10).

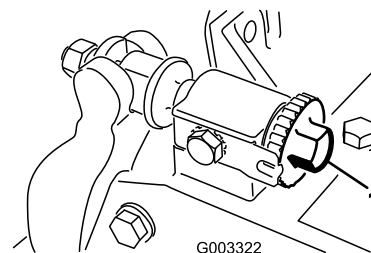

Слика 10

G003322

g003322

1. Zavrtnj za podešavanje ležajne šipke

3. Nagnite jedinicu za sečenje kako biste otkrili ležajni nož i cilindar.

Важно: Uverite se da navrtke na zadnjem kraju zavrtnja za podešavanje ležajne šipke ne naležu na radnu površinu; koristite naslanjač (Слика 11).

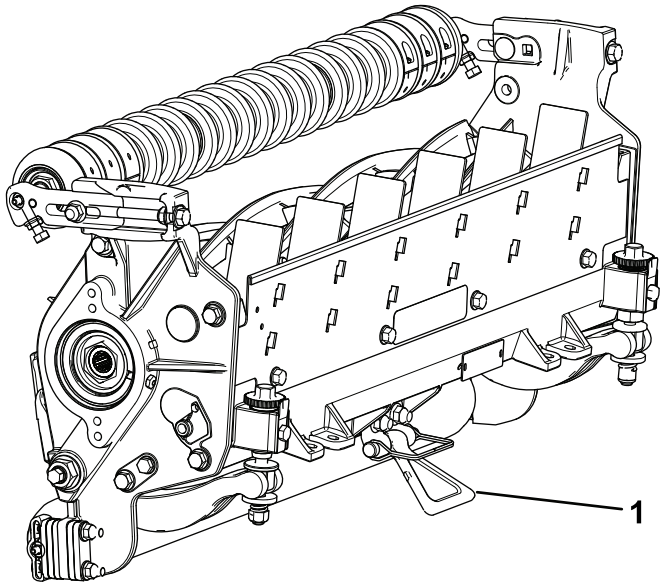

Слика 11

g191340

1. Naslanjač

4. Rotirajte cilindar tako da 1 od sečiva prelazi preko ležajnog noža oko 25 mm od kraja ležajnog noža na desnoj strani jedinice za sečenje.

5. Napravite znak prepoznavanja na sečivu cilindra gde prelazi ivicu ležajnog noža.

Напомена: То олакшава каснија прилагођавања.

6. Umetnite pločicu od 0,05 mm (deo br. 140-5531) između sečiva cilindra i ivice ležajnog noža na mestu označenom u koraku 5.

7. Okrenite zavrtnj za podešavanje desne ležajne šipke u smeru kretanja kazaljke na satu dok ne osetite **lagani** pritisak na pločicu, a zatim olabavite zavrtnj za podešavanje ležajne šipke za 2 klika i uklonite pločicu.

Напомена: Podešavanje 1 strane jedinice za sečenje utiče na drugu stranu, 2 klika će obezbediti zazor kada se druga strana podesi.

Напомена: Ако поčinјете са великим размаком, обе стране у почетку треба приближити наизменичним затезањем десне и леве стране.

8. **Polako** rotirajte cilindar tako da isto sečivo koje proveravate na desnoj strani prelazi preko ležajnog noža oko 25 mm od kraja ležajnog noža na levoj strani jedinice za sečenje.

9. Okrenite zavrtnj za podešavanje leve ležajne šipke u smeru kretanja kazaljke na satu dok pločica ne bude mogla da se provuče kroz cilindar do razmaka ležajnog noža uz lagano povlačenje.
10. Vratite se na desnu stranu i po potrebi podesite kako biste dobili lagano povlačenje pločice između istog sečiva i ležajnog noža.
11. Ponovite korake 9 i 10 dok pločica ne bude mogla da se provuče kroz oba razmaka uz lagano povlačenje, s tim da 1 klik na obe strane sprečava da pločica prođe na obema stranama.

Напомена: Ležajni nož je sada paralelan sa cilindrom.

12. Iz ovog položaja (tj. 1 klik i pločica ne prolazi) okrenite zavrtnje za podešavanje ležajne šipke u smeru kretanja kazaljke na satu za po 1 klik.

Напомена: Svaki klik koji se okrene pomera ležajni nož za 0,022 mm. **Nemojte previše zatezati zavrtnje za podešavanje.**

13. Umetnite dugačku traku papira za proveru performansi sečenja (Toro deo br. 125-5610) između cilindra i ležajnog noža, pod pravim uglom u odnosu na ležajni nož (Слика 8), a zatim **polako** okrećite cilindar unapred; to bi trebalo da odseče papir, ako ne seče, okrenite svaki zavrtnj za podešavanje ležajne šipke u smeru kretanja kazaljke na satu po 1 klik i ponovite ovaj korak dok ne preseče papir.

Напомена: Ако је евидентан прекомеран контакт/повлачење цилиндра, или наоштрите, обновите површину предњег лежajног ножа или избрусите лежajни нож и/или цилиндар како бисте постигли оштре ивице потребне за прецизно сечење; погледajte *Toro priručnik za oštrenje kosilica sa cilindrom i rotacionim sečivom*, obrazac br. 09168SL.

Podešavanje visine zadnjeg valjka

1. Podesite nosače zadnjeg valjka (Слика 12) na željeni opseg visine košenja pozicioniranjem potrebnog broja odstojnika ispod prirubnice za montažu bočne ploče (Слика 12) prema tabeli VK.

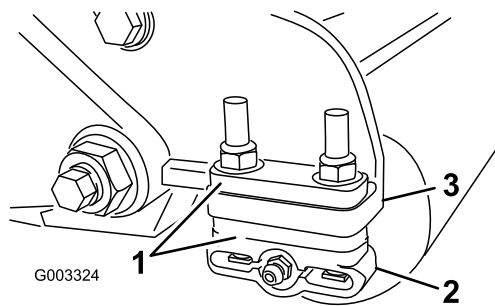

Слика 12

- | | |
|-----------------|--------------------------------------|
| 1. Odstojnik | 3. Prirubnica za montažu bočne ploče |
| 2. Nosač valjka | |

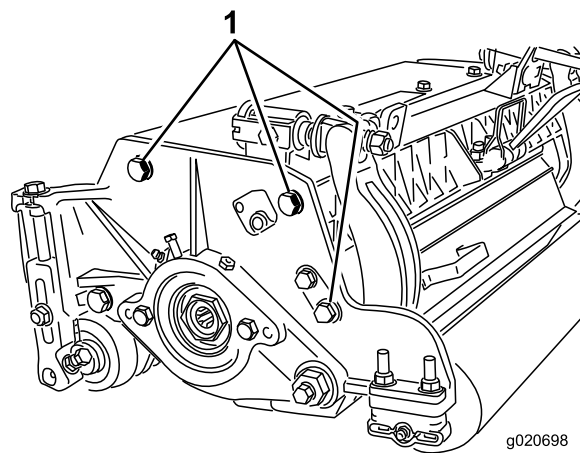

Слика 13

1. Zavrtnji sa kapicom za montažu bočne ploče

2. Podignite zadnji deo jedinice za sečenje i stavite blok ispod ležajnog noža.
3. Uklonite 2 navrtke koje pričvršćuju svaki nosač valjka i odstojnik na svaku prirubnicu za montažu bočne ploče.
4. Spustite valjak i zavrtnje sa prirubnica za montažu bočne ploče i odstojnika.
5. Postavite odstojnike na zavrtnje na nosačima valjka.
6. Pričvrstite nosač valjka i odstojnike na donju stranu prirubnica za montažu bočne ploče pomoću prethodno uklonjenih navrtki.
7. Proverite da li je kontakt između ležajnog noža i cilindra odgovarajući. Nagnite kosilicu kako biste otkrili prednje i zadnje valjke i ležajni nož.

Напомена: Položaj zadnjeg valjka prema cilindru se kontroliše tolerancijama podudaranja montiranih komponenti; stoga nije potrebno paralelno postavljanje. Ograničeni iznos podešavanja je moguć postavljanjem jedinice za sečenje na površinsku ploču i otpuštanjem zavrtnja sa kapicom za montažu bočne ploče (Слика 13). Podesite i zategnite zavrtnje sa kapicom. Zategnite zavrtnje sa kapicom na 37 do 45 N·m.

Podešavanje visine košenja (samo za modele 03189, 03190 i 03191)

Напомена: Koristite tabelu visine košenja (modeli 03189, 03190 i 03191) da biste odredili broj potrebnih zadnjih odstojnika za željenu postavku agresivnosti košenja; pogledajte [Podešavanje visine košenja \(samo za modele 03189, 03190 i 03191\)](#) (strana 12).

1. Otpustite sigurnosne navrtke koje pričvršćuju držače za podešavanje visine košenja za bočne ploče jedinice za sečenje (Слика 14).

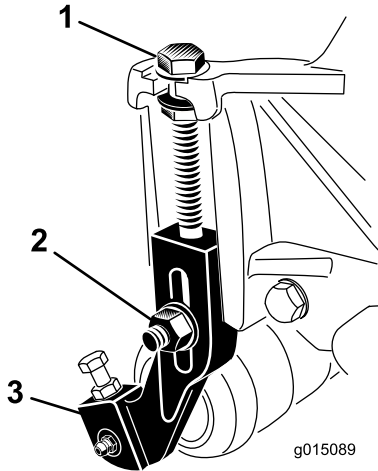

Слика 14

1. Zavrtanj za podešavanje
2. Kontranavrtka
3. Držač za podešavanje visine košenja

2. Otpustite navrtku na mernoj šipki (Слика 15) i namestite zavrtanj za podešavanje na željenu visinu košenja.

Напомена: Rastojanje od dna glave zavrtnja do površine šipke predstavlja visinu košenja.

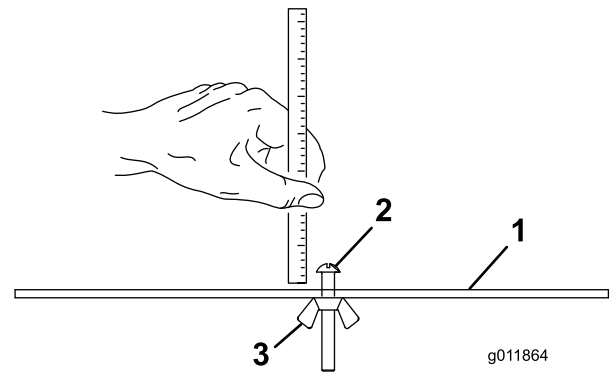

Слика 15

1. Merna šipka
2. Zavrtanj za podešavanje visine
3. Navrtka

3. Zakačite glavu zavrtnja na oštricu ležajnog noža i naslonite zadnji kraj šipke na zadnji valjak (Слика 16).
4. Okrećite zavrtanj za podešavanje dok prednji valjak ne dodirne mernu šipku (Слика 16). Podesite oba kraja valjka dok čitav valjak ne bude paralelan sa ležajnim nožem.

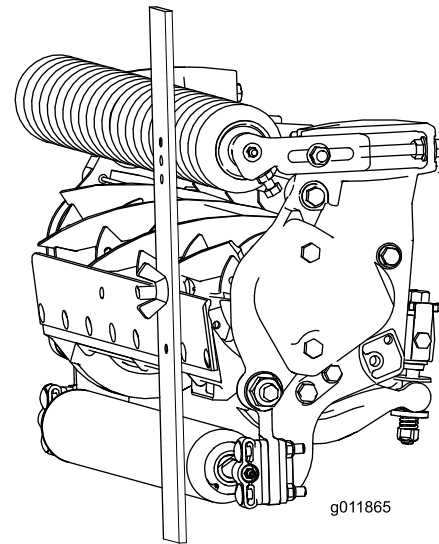

Слика 16

Важно: Kada su pravilno podešeni, zadnji i prednji valjak će doći u dodir sa mernom šipkom, a zavrtanj će biti čvrsto priljubljen uz ležajni nož. To obezbeđuje identičnu visinu košenja na oba kraja ležajnog noža.

5. Zategnite navrtke kako biste učvrstili podešavanje.

Напомена: Nemojte previše zatezati navrtke. Zategnite ih tek toliko da uklonite bilo kakav zazor od podloške.

Tabela visine sečenja (samo modeli 03189, 03190 i 03191)

Tabela visine košenja (modeli 03189, 03190 i 03191)						
Postavka VK	Agresivnost košenja	Broj zadnjih odstojnika od 6,4mm		Postavka VK	Agresivnost košenja	Broj zadnjih odstojnika od 6,4mm
6 mm	Manje	0		32 mm	Manje	4
	Normalno	0			Normalno	5
	Više	1			Više	6
9 mm	Manje	0		35 mm	Manje	4
	Normalno	1			Normalno	5
	Više	2			Više	6
13 mm	Manje	0		38 mm	Manje	5
	Normalno	1			Normalno	6
	Više	2			Više	7
16 mm	Manje	1		41 mm	Manje	6
	Normalno	2			Normalno	7
	Više	3			Više	8
19 mm	Manje	2		44 mm	Manje	6
	Normalno	3			Normalno	7
	Više	4			Više	8
22 mm	Manje	2		48 mm	Manje	7
	Normalno	3			Normalno	8
	Više	4			Više	9
25 mm	Manje	3	51 mm	Manje	7	
	Normalno	4		Normalno	8	
	Više	5		Više	9	
29 mm	Manje	4				
	Normalno	5				
	Više	6				

Podešavanje sklopova radioničkog valjka (samo za model 03192)

Pre nego što spustite jedinice za sečenje na radionički pod ili ih uklonite sa vučne jedinice, spustite sklopove radioničkog valjka kako biste zaštitili cilindar i sečiva ležajnog noža od dodira sa tvrdom površinom.

Pre korišćenja jedinica za sečenje, montirajte ih na mašinu, podignite jedinice za sečenje i podignite sklopove radioničkog valjka da biste sprečili da dodiruju travu i ometaju rad.

1. Uklonite rascepku sa svornjaka koji pričvršćuje nosač radioničkog valjka za bočnu ploču.
2. Postavite sklop radioničkog valjka prema potrebi:
 - Spustite nosače radioničkog valjka pre nego se jedinica za sečenje spusti na radionički pod ili ukloni sa vučne jedinice (Слика 17).

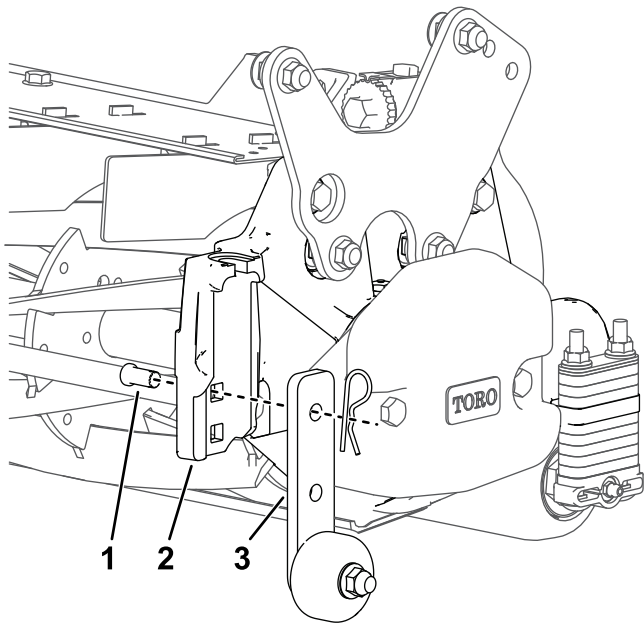

Слика 17

g341821

1. Svornjak (uvek postavljen u gornji kvadratni otvor na bočnoj ploči)
2. Bočna ploča
3. Sklop radioničkog valjka (u spuštenom/radioničkom položaju)

- Podignite nosače radioničkog valjka nakon što se jedinica za sečenje podigne u radni položaj (Слика 18).

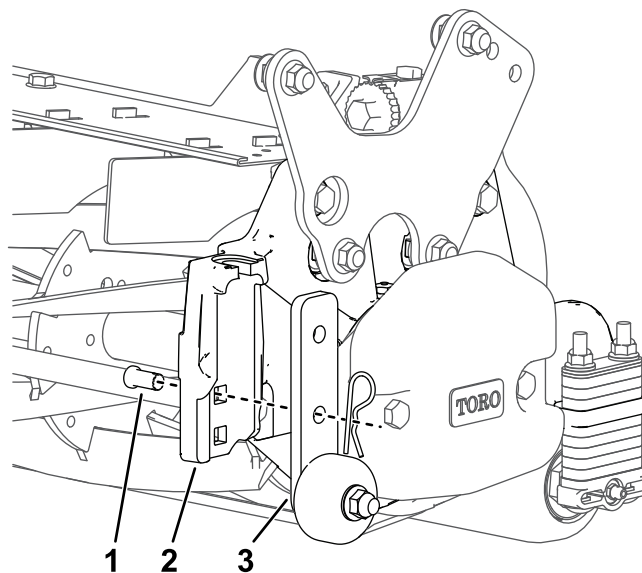

Слика 18

g341820

1. Svornjak (uvek postavljen u gornji kvadratni otvor na bočnoj ploči)
2. Bočna ploča
3. Sklop radioničkog valjka (u podignutom/radnom položaju)

Напомена: Proverite da li je svornjak uvek postavljen u gornji kvadratni otvor na bočnoj ploči.

3. Причврстите носаче радioničkog валјка на сворњак помоћу расцепке.
4. Поновите овај поступак на супротном крају јединице за сечење и за све остале јединице за сечење према потреби.

Podešavanje visine košenja (samo za model 03192)

Na modelu 03192, podesite visinu košenja (VK) dodavanjem ili uklanjanjem zadnjih odstoynika za podešavanje (sa prorezom) ispod odbojnika bočne ploče na jedinici za sečenje.

Напомена: Odstojnici postavljeni iznad bočne ploče ne utiču na VK.

Zadnji odstoynici za podešavanje (sa prorezom) su smešteni iznad odbojnika bočne ploče; da biste povećali VK, pomerite ih ispod odbojnika bočne ploče.

Postoje 2 vrste zadnjih odstoynika sa prorezom koji se koriste za podešavanje VK na modelu 03192 jedinica za sečenje:

- Zadnji odstoynici sa prorezom debljine 6,4 mm, do 3 na svakoj strani.
- Tanki zadnji odstoynici sa prorezom debljine 1,9 mm, do 2 na svakoj strani.

Dodatno postoji 5 fiksnih zadnjih odstoynika (6,4 mm) koji se uvek nalaze ispod odbojnika bočne ploče.

Важно: Nemojte uklanjati niti podešavati 5 donjih zadnjih odstoynika; ova jedinica za sečenje je projektovana da radi za VK između 32 do 51 mm i uklanjanje donjih fiksnih odstoynika bi dovelo do toga da VK izađe iz tog opsega.

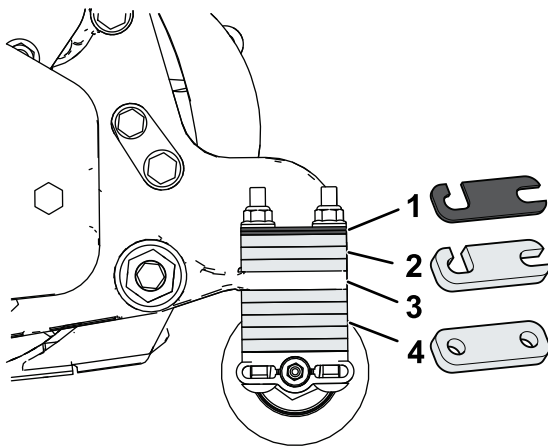

Слика 19

g341920

1. Tanki zadnji odstoynici debljine 1,9 mm
2. Odstojnici za podešavanje debljine 6,4 mm
3. Odbojnik bočne ploče
4. Donji fiksni odstoynici (ne podešavati)

Da biste podesili agresivnost košenja na modelu 03192 jedinica za sečenje, postupite na sledeći način:

- Montirajte jedinicu za sečenje na vučnu jedinicu, kao što je opisano u *priručniku za operatera*.
- Otpustite, ali nemojte uklanjati, sigurnosne navrtke na prednjoj strani fiksnih ploča i uklonite noseće zavrtnje, odstoynike i sigurnosne navrtke sa zadnje strane fiksnih ploča i podesite njihov položaj.

Напомена: Da biste postigli **manje** agresivno košenje, montirajte spone jedinice za sečenje na poziciju broj 1 ili montirajte spone na poziciju broj 3 za **agresivnije** košenje (Слика 20).

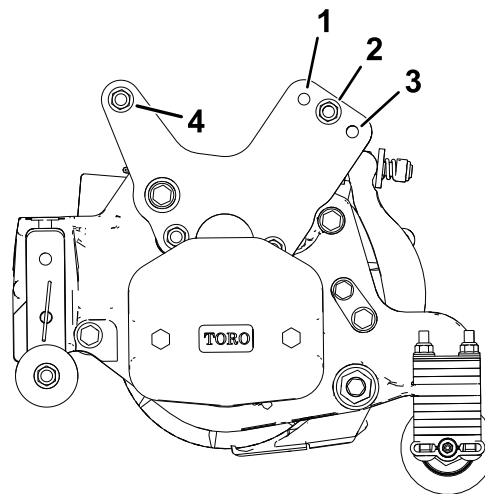

Слика 20

Prikaz leve strane

g341875

1. Manje agresivno
2. Izvođenje/standardno
3. Agresivnije
4. Ove navrtke samo otpustite pre podešavanja agresivnosti košenja

Instaliranje fiksne ploče na reznu jedinicu (samo modeli 03189, 03190 i 03191)

3. Pogledajte [Слика 20](#) za konfiguracije agresivnosti sečenja.

Напомена: Опционална фиксна плоча (продаје се засебно) препоручује се за nivelisane површине за сеčenje и visinu сеčenja од 38 mm до 64 mm.

1. Уклоните навртке и подлошке које учвршћују полуђжа за подизање за боћну плочу реzne јединице и носећи оквир ([Слика 21](#)). Оdbacите подлошке.

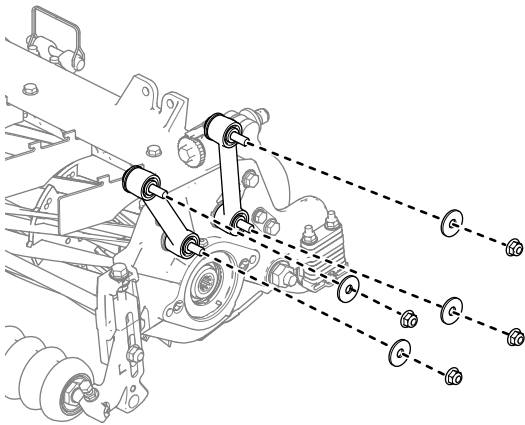

Слика 21

g589827

2. Уметните фиксну плочу на вијке и учврстите је prethodno uklonjenim navrtkama ([Слика 22](#)).

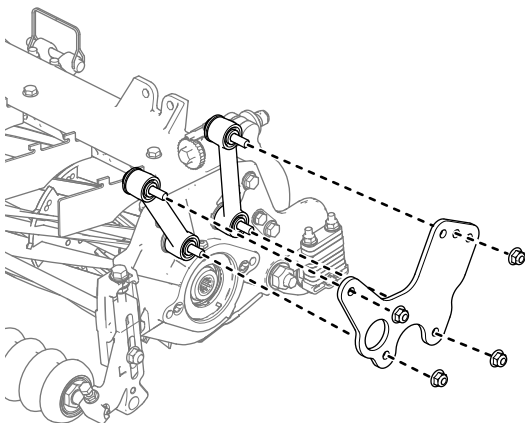

Слика 22

g589826

Tabela visine sečenja (samo model 03192)

Tabela visine sečenja (model 03192 i rezne jedinice sa instaliranom fiksnom pločom)		
Postavka VK	Broj zadnjih odstojnika od 6,4 mm*	Broj tankih zadnjih odstojnika
32 mm	5	0
34 mm	5	1
35 mm	5	2
38 mm	6	0
40 mm	6	1
42 mm	6	2
45 mm	7	0
46 mm	7	1
48 mm	7	2
51 mm	8	0

*Postavljeni ispod odbojnika bočne ploče

Tabela za izbor donjeg sečiva

Koristite sledeću tabelu da odredite koji ležajni nož je najprikladniji za željenu visinu košenja.

Tabela izbora ležajnog noža / visine košenja			
Ležajni nož	Br. dela	Visina ivice ležajnog noža	Visina košenja
Mala VK	147-1248 (68 cm)	5,6 mm	6,4 do 12,7 mm
	147-1252 (81 cm)		
EdgeMax®	137-6095 (68 cm)	6,9 mm	9,5 do 50,8 mm *
Standardno	147-1249 (model 03189/90, 68 cm)	6,9 mm	9,5 do 50,8 mm *
	147-1253 (model 03191, 81 cm)		
Za teške radove	147-1250 (model 03192, 68 cm) 147-1254 (81 cm)	9,3 mm	12,7 do 50,8 mm

* Trava u toploj sezoni može zahtevati ležajni nož male VK za 12,7 mm i manje.

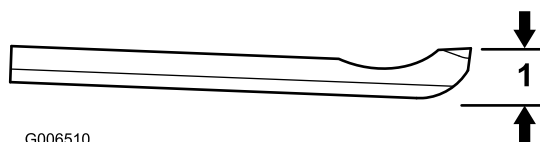

G006510

g006510

Слика 23

1. Visina ivice ležajnog noža*

Termini u tabeli visine košenja

Visina košenja (VK)

Ovo odgovara željenoj visini košenja.

Podešena visina košenja

Podešena visina košenja je visina na kojoj je gornja ivica noža postavljena iznad ravne horizontalne površine koja dodiruje donji deo prednjeg i zadnjeg valjka.

Efektivna visina košenja

Ovo je stvarna visina na kojoj je trava pokošena. Za datu podešenu visinu košenja, stvarna visina košenja varira u zavisnosti od vrste trave, doba godine, travnjaka i stanja zemljišta. Podešavanje jedinice za sečenje (agresivnost košenja, valjci, ležajni noževi, montirani priključci, postavke kompenzacije travnjaka, itd.) takođe utiče na efektivnu visinu košenja.

Redovno proveravajte efektivnu visinu košenja pomoću Toro analizatora travnjaka kako biste odredili željenu podešenu visinu košenja.

Preporučeni Toro analizatori travnjaka za merenje Toro Reelmaster efektivne VK (Слика 24):

- Analizator travnjaka, model 04399: za podešenu VK od 6 do 25 mm.
- Analizator travnjaka velike visine košenja, model 136-3635: za podešenu VK od 25 do 51 mm.

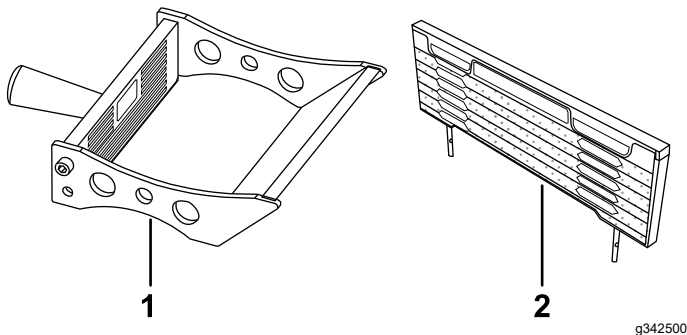

Слика 24

1. Analizator travnjaka – opseg efektivne VK: 0 do 41 mm
2. Analizator travnjaka velike VK – opseg efektivne VK: 19 do 152 mm

Агресивност кошења

Агресивност кошења има значајан утицај на перформансе јединице за сечење. Агресивност кошења се односи на угао лежајног ножа у односу на тло (Слика 25).

Најбоље podešavanje јединице за сечење зависи од стања вашег травњака и жељених резултата. Искуство са јединицом за сечење на вашем травњаку одредиће најбољу поставку за коришћење. Агресивност кошења можете podešavati током целе сезоне кошења како би одговарала различитим стањима травњака.

Уопштено, мање до нормално агресивне поставке су прикладније за траве у топлој сезони (бермудска трава, бисерни просо, zoysia трава), док траве у хладној сезони (савијена, bluegrass, раж) могу захтевати нормално до више агресивне поставке. Више агресивне поставке режу више траве допуштајући окретном цилиндру да повуче више траве у лежајни нож.

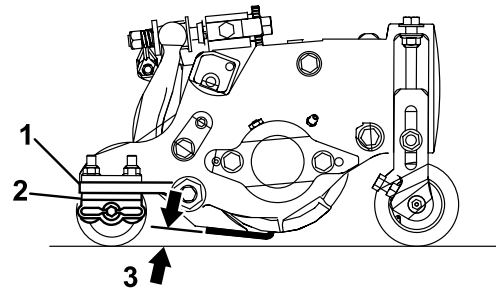

Слика 25

1. Прирубница за монтажу бојне плоче
2. Задњи одстојници
3. Агресивност кошења

Задњи одстојници

Број задњих одстојника одређује агресивност кошења јединице за сечење. За дату висину кошења, додавањем одстојника испод прирубнице за монтажу бојне плоче повећава се агресивност јединице за сечење. Све јединице за сечење на одређеној машини морају бити podešene на исту агресивност кошења (број задњих одстојника, бр. дела 119-0626), у супротном би то могло да негативно утиче на изглед након кошења (Слика 25).

Одржавање

Podupiranje jedinice za sečenje

Svaki put kada treba nagnuti jedinicu za sečenje kako bi se otkrili ležajni nož/cilindar, poduprite zadnji deo jedinice za sečenje pomoću naslanjača (isporučuje se uz vučnu jedinicu) kako biste osigurali da navrtke na zadnjem kraju zavrtnja za podešavanje ležajne šipke ne budu naslonjene na radnu površinu (Слика 26).

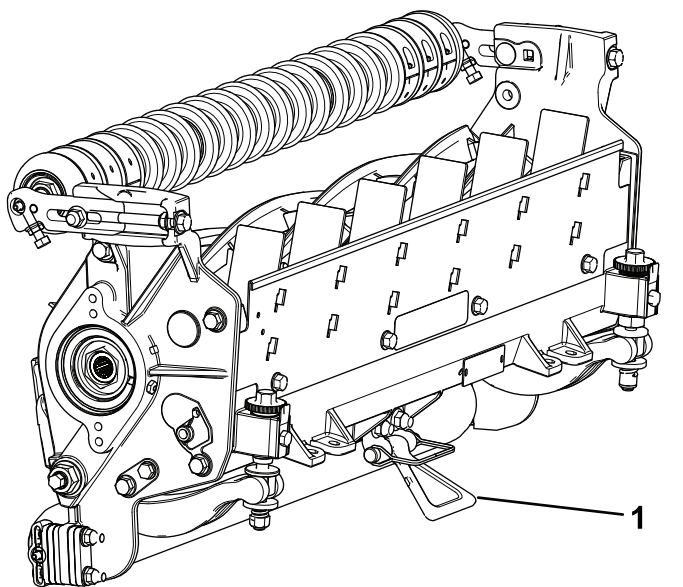

Слика 26

g191340

1. Naslanjač

Podmazivanje jedinica za sečenje

Redovno podmazujte 5 mazalica na svakoj jedinici za sečenje (Слика 27) pomoću litijumove masti br. 2.

Postoje 2 mesta za podmazivanje na prednjem valjku, 2 na zadnjem valjku i 1 na žlebu motora cilindra.

Напомена: Model 03192 nema prednji valjak; postoje samo 2 mesta za podmazivanje na zadnjem valjku i 1 na žlebu motora cilindra.

Важно: Podmazivanje jedinica za sečenje odmah nakon pranja pomaže u izbacivanju vode iz ležajeva i produžuje vek trajanja ležaja.

1. Svaku mazalicu obrišite čistom krpom.
2. Nanesite mast dok čista mast ne počne da izlazi iz zaptivki valjka i rasteretnih ventila ležaja.
3. Obrišite višak masti.

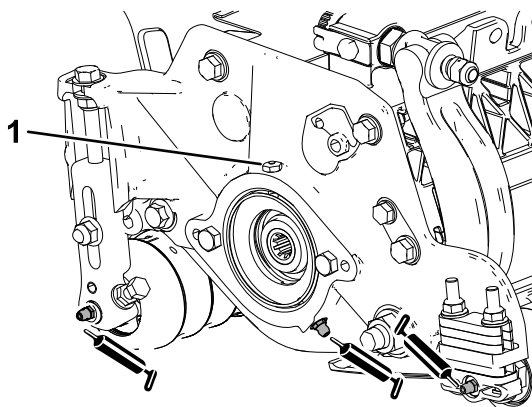

Слика 27

g191601

Mazalice na strani motora cilindra

1. Rasteretni ventil

Specifikacije ležajnog noža

Servisiranje ležajnog noža

Uklanjanje sklopa ležajne šipke/ ležajnog noža

1. Okrenite zavrtnje za podešavanje ležajne šipke u smeru suprotnom od kretanja kazaljke na satu da biste udaljili ležajni nož od cilindra (Слика 28).

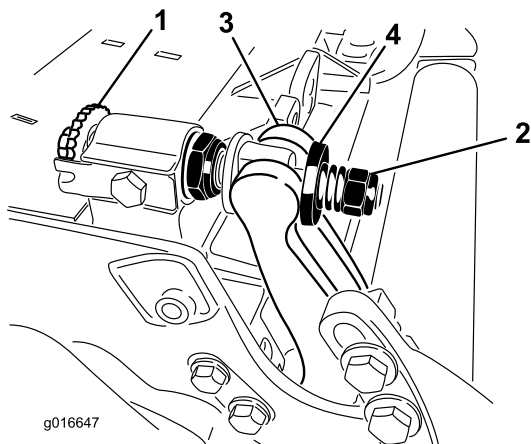

Слика 28

- | | |
|---|------------------|
| 1. Zavrtnj za podešavanje ležajne šipke | 3. Ležajna šipka |
| 2. Navrtka za zatezanje opruge | 4. Podloška |

2. Olabavite navrtku za zatezanje opruge dok podloška više ne bude zategnuta uz ležajnu šipku (Слика 28).
3. Na svakoj strani mašine, otpustite sigurnosnu navrtku koja pričvršćuje zavrtnj ležajne šipke (Слика 29).

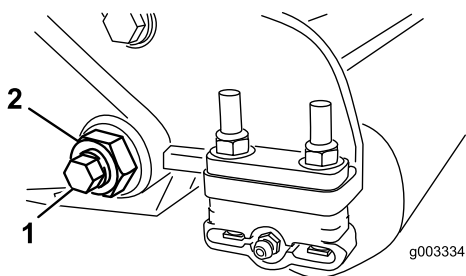

Слика 29

- | | |
|--------------------------|------------------|
| 1. Zavrtnj ležajne šipke | 2. Kontranavrtka |
|--------------------------|------------------|

4. Uklonite svaki zavrtnj ležajne šipke, omogućavajući da se ležajna šipka povuče nadole i ukloni sa jedinice za sečenje (Слика 29).

Uzmite 2 najlonske podloške i 1 čeličnu podlošku na svakom kraju ležajne šipke (Слика 30).

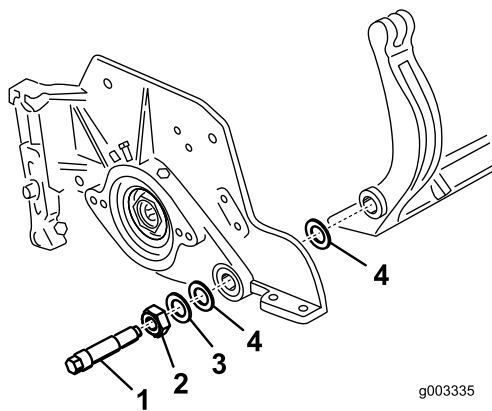

Слика 30

- | | |
|--------------------------|-----------------------|
| 1. Zavrtnj ležajne šipke | 3. Čelična podloška |
| 2. Navrtka ležajne šipke | 4. Najlonska podloška |

5. Uklonite ležajni nož sa ležajne šipke uklanjanjem svih zavrtnja koje ga drže pričvršćenim. Upotrebite nasadni ključ sa alatom za zavrtnje ležajnog noža (br. dela TOR510880).

Напомена: Можете да употребите механички или пневматски ударни клиуч да отпустите зavrtnje ležajnog noža.

Напомена: Odložite ležajni nož i zavrtnje.

Montiranje novog ležajnog noža

1. Izaberite novi ležajni nož u skladu sa [Tabela za izbor donjeg sečiva](#) (страна 17).
2. Uklonite rđu, kamenac i koroziju sa površine ležajne šipke i nanesite tanak sloj ulja na površinu ležajne šipke.

Важно: Nemojte uklanjati izliveni materijal sa ležajne šipke. Ležajna šipka je projektovana da bude konkavna u sredini; nemojte je brusiti.

3. Očistite navoje u ležajnoj šipci.
4. Nanesite sredstvo protiv vezivanja na nove zavrtnje ležajnog noža i montirajte ležajni nož na ležajnu šipku.

Важно: Koristite isključivo nove zavrtnje ležajnog noža.

Напомена: Број потребних zavrtnja zavisi od ležajne šipke.

7. Naoštrite novi ležajni nož; pogledajte [Tabela za servisiranje donjeg noža \(strana 22\)](#).

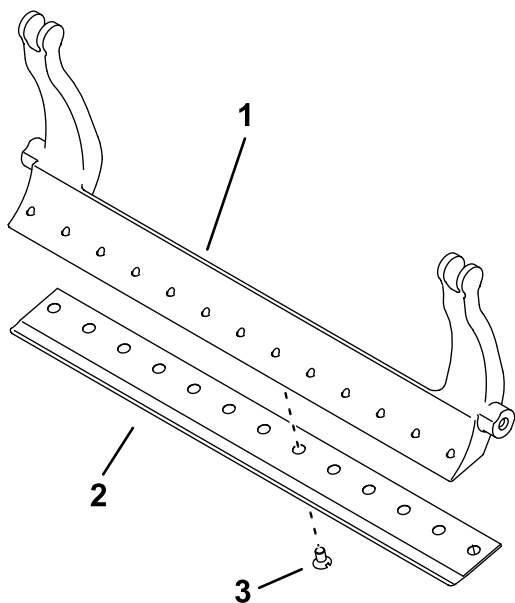

g557599

Слика 31

Prikazana je ležajna šipka sa 13 zavrtnja

1. Ležajna šipka 3. Zavrtnj
2. Ležajni nož

5. Zategnite 2 spoljašnja zavrtnja na 1 N·m.
6. Radeći od sredine ležajnog noža, zategnite zavrtnje momentom od 29,8 +/- 1 N·m.

Важно: Nemojte zatezati zavrtnje ležajnog noža pomoću mehaničkog ili pneumatskog udarnog ključa.

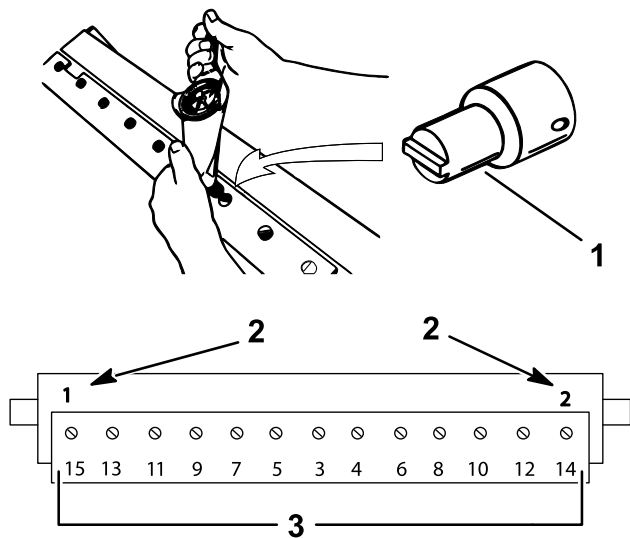

g255046

Слика 32

1. Alat za zavrtnje ležajnog noža (br. dela TOR510880)
2. Postavite ih i zategnite prvo na 1 N·m.
3. Pritegnite na 29,8 +/- 1 N·m.

Tabela za servisiranje donjeg noža

Servisna ograničenja ležajnog noža su navedena u sledećoj tabeli.

Важно: Korišćenje jedinice za sečenje sa ležajnim nožem ispod servisnog ograničenja može imati za posledicu loš izgled nakon košenja i smanjeni strukturni integritet ležajnog noža za udarce.

Tabela za servisiranje donjeg noža				
Ležajni nož	Br. dela	Visina ivice ležajnog noža	Servisno ograničenje*	Gornji/prednji uglovi oštrenja
Mala VK	147-1248 (68 cm) 147-1252 (81 cm)	5,6 mm	4,8 mm	10/5°
EdgeMax®	137-6095 (68 cm)	6,9 mm	4,8 mm	10/5°
Standardno	147-1249 (model 03189/90, 68 cm) 147-1253 (model 03191, 81 cm)	6,9 mm	4,8 mm	10/5°
Za teške radove	147-1250 (model 03192, 68 cm) 147-1254 (81 cm)	9,3 mm	4,8 mm	10/5°

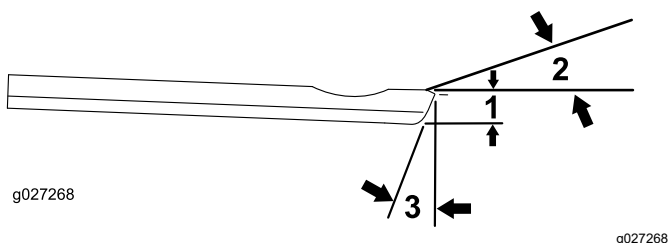

Слика 33

Preporučeni gornji i prednji uglovi oštrenja ležajnog noža

1. Servisno ograničenje ležajnog noža*
2. Gornji ugao oštrenja
3. Prednji ugao oštrenja

Напомена: Sva merenja servisnog ograničenja ležajnog noža odnose se na donji deo ležajnog noža (Слика 34).

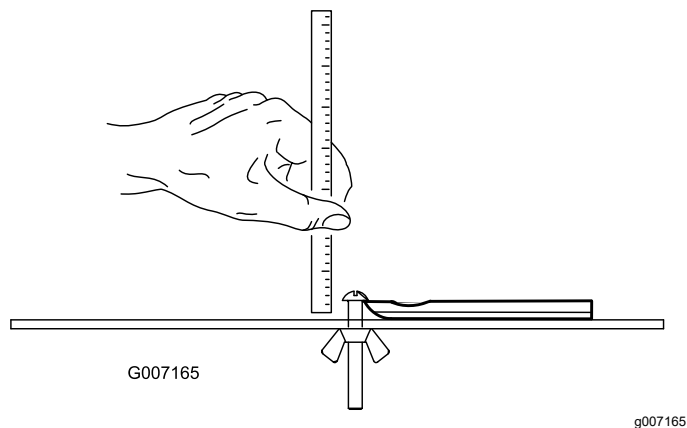

Слика 34

Provera gornjeg ugla oštrenja

Ugao koji koristite za oštrenje ležajnih noževa je vrlo važan.

Koristite indikator ugla (Toro br. dela 131-6828) i nosač indikatora ugla (Toro br. dela 131-6829) da biste proverili ugao koji proizvodi vaš oštrač, a zatim ispravite bilo kakvu netačnost oštrača.

1. Postavite indikator ugla na donju stranu ležajnog noža kao što je prikazano na Слика 35.

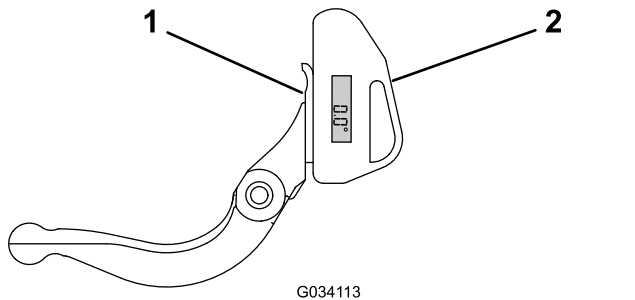

Слика 35

1. Ležajni nož (vertikalni)
2. Indikator ugla

2. Pritisnite dugme Alt Zero na indikatoru ugla.
3. Postavite držač indikatora ugla na ivicu ležajnog noža tako da ivica magneta bude spojena sa ivicom ležajnog noža (Слика 36).

Напомена: Digitalni displej bi trebalo da se vidi sa iste strane tokom ovog koraka kao što je bilo u koraku 1.

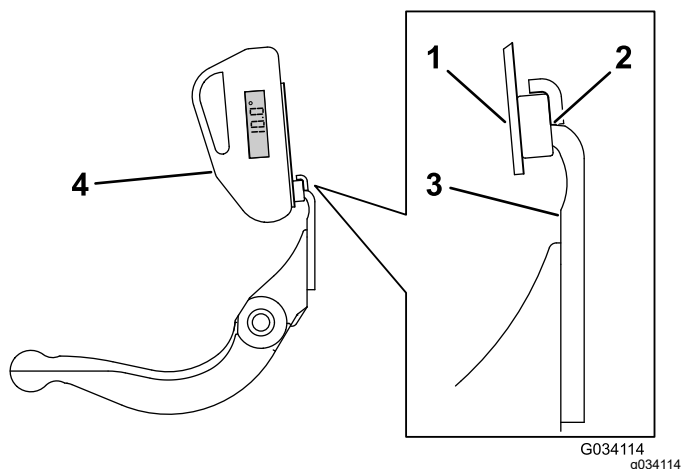

Слика 36

1. Nosač indikatora ugla
2. Ilica magneta spojena sa ivicom ležajnog noža
3. Ležajni nož
4. Indikator ugla

4. Postavite indikator ugla na nosač kao što je prikazano na [Слика 36](#).

Напомена: Ovo je ugao koji proizvodi vaš oštrač i treba da bude unutar 2° od preporučenog gornjeg ugla oštrenja.

Montiranje sklopa ležajna šipka / ležajni nož

1. Instalirajte sklop nosača donjeg noža / donjeg noža, pozicionirajući ušice za montažu između podloške i zavrtnja za podešavanje nosača donjeg noža.

Важно: Centrirajte podešavanja u dve tačke (DPA) u ušicama ležajne šipke, kao što je prikazano na [Слика 37](#).

Ако су podešavanja u две таčke (DPA) montirana на ушце лежajне шипке, то може негативно да утиче на контакт између лежajног ножа и цилиндра.

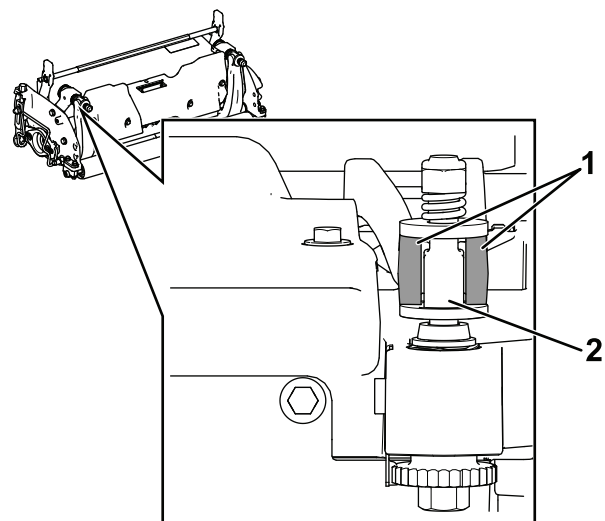

Слика 37

1. Ушце лежajне шипке
2. Podešavanja u две таčke (DPA)

2. Причврстите лежajну шипку на сваку бочну плочу помоћу завртња лежajне шипке (наврткама на завртњима) и 3 подлошке (укупно 6).
3. Postavite najlonsku podlošku на свакој страни главчине бочне плоче. Postavite челичну подлошку споља на свакој најлонској подлошци ([Слика 30](#)).
4. Zategnite завртње лежajне шипке на 37 до 45 N·m.
5. Polako pritežite kontranavrtke ležajne šipke dok spoljašnje čelične podloške ne počnu da se okreću rukom.

Важно: Nemojte previše zatezati kontranavrtke jer će saviti bočne ploče.

Напомена: Najlonska podloška između ležajne šipke i bočne ploče ima mali zazor.

6. Zategnite navrtku za zatezanje opruge dok se opruga ne priljubi, a zatim je olabavite za ½ okreta ([Слика 38](#)).

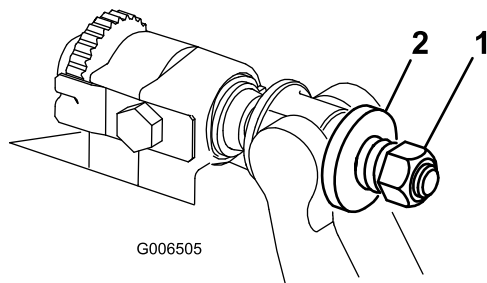

Слика 38

1. Navrtka za zatezanje opruge
2. Opruga

Specifikacije cilindra

Instaliranje sklopa prednje osovine za brušenje vitla (samo model 03192)

Важно: Da bi jedinica za sečenje mogla da se ugradi na mašinu za oštrenje cilindra potrebno je da poručite sledeće delove:

Kol.	Deo	Br. dela
2	Prednji držač za podešavanje VK	125-2796
2	Noseći zavrtnaj ($\frac{3}{8}$ x 1- $\frac{1}{2}$ inča)	3231-4
2	Sigurnosna navrtka ($\frac{3}{8}$ inča)	104-8301
2	Zavrtnaj sa šestougaonom glavom ($\frac{5}{16}$ x 1- $\frac{1}{8}$ inča)	322-16
1	Prednja osovina valjka	117-0957

1. Uklonite sklopove radioničkog valjka (ako su deo opreme); pogledajte [Podešavanje sklopova radioničkog valjka \(samo za model 03192\) \(strana 14\)](#).
2. Pomoću nosećih zavrtnaja i sigurnosnih navrtki postavite prednje držače za podešavanje VK u gornji otvor bočne ploče ([Слика 39](#)).

Важно: Proverite da li je držač za podešavanje VK postavljen sa nosećim zavrtnjem na vrhu proreza tako da držač za podešavanje VK bude što je moguće niže.

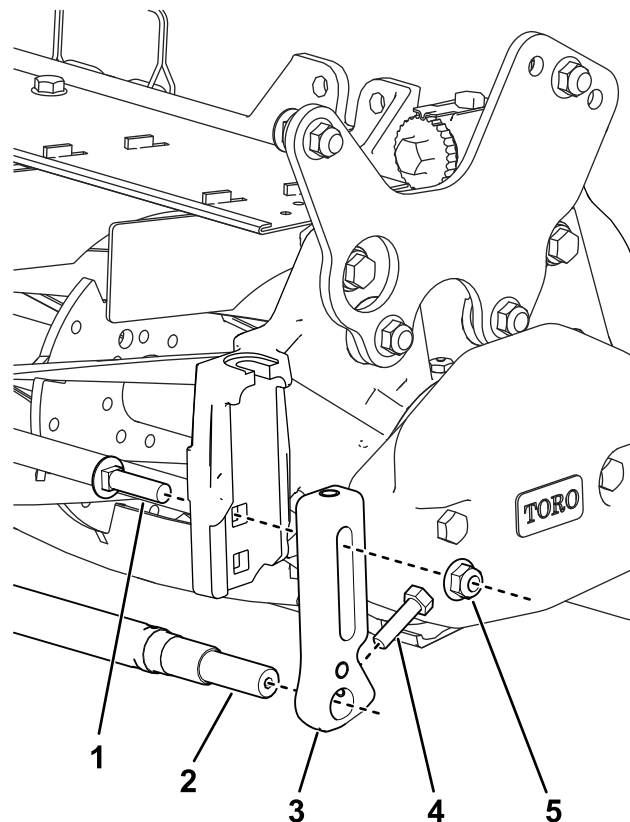

Слика 39

g361153

- | | |
|---|--|
| 1. Noseći zavrtnaj ($\frac{3}{8}$ x 1- $\frac{1}{2}$ inča) | 4. Zavrtnaj sa šestougaonom glavom ($\frac{5}{16}$ x 1- $\frac{1}{8}$ inča) |
| 2. Prednja osovina valjka | 5. Sigurnosna navrtka ($\frac{3}{8}$ inča) |
| 3. Prednji držač za podešavanje VK | |

3. Montirajte osovinu na dno držača za podešavanje VK pomoću 2 zavrtnja sa šestougaonom glavom.
4. Proverite da li je osovina paralelna sa jedinicom za sečenje; ako nije, otpustite noseći zavrtnaj na donjoj strani i ponovo ga zategnite kada osovina bude paralelna.

Rasteretno oštrenje cilindra

Novi cilindar ima širinu kontakta od 1,3 do 1,5 mm i rasteretni ugao oštrenja od 30°.

Kada širina kontakta postane veća od 3 mm, uradite sledeće:

1. Primenite oštrenje pod rasteretnim uglom od 30° na sva sečiva cilindra dok širina kontakta ne bude široka 1,3 mm ([Слика 40](#)).

Servisiranje HD zavrtnja za podešavanje u dve tačke (DPA)

1. Uklonite sve delove (pogledajte *uputstva za instalaciju* HD DPA kompleta i [Слика 42](#)).
2. Nanesite smesu protiv vezivanja na unutrašnju stranu čaure na centralnom okviru jedinice za sečenje ([Слика 42](#)).

3. Poravnajte ključeve na prirubničkim čaurama sa žlebovima na okviru i postavite čaure ([Слика 42](#)).
4. Postavite talasastu podlošku na osovinu zavrtnja za podešavanje i gurnite osovinu u prirubničke čaure na okviru jedinice za sečenje ([Слика 42](#)).
5. Pričvrstite osovinu zavrtnja za podešavanje pomoću ravne podloške i sigurnosne navrtke ([Слика 42](#)).
6. Zategnite sigurnosnu navrtku na 20 do 27 N·m.

Напомена: Osovina zavrtnja za podešavanje ležajne šipke ima levi navoj.

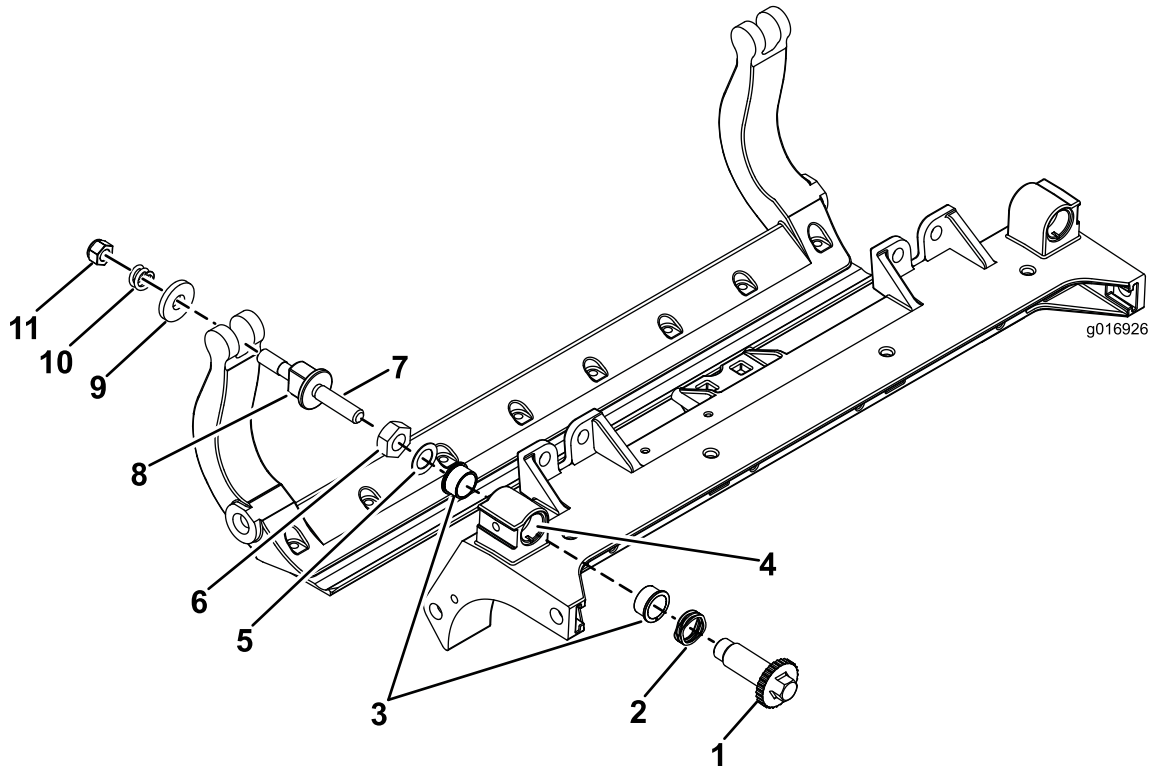

Слика 42

g016926

- | | | | |
|------------------------------------|--|--|---------------------------------|
| 1. Osovina zavrtnja za podešavanje | 4. Ovde nanesite smesu protiv vezivanja. | 7. Ovde nanesite smesu protiv vezivanja. | 10. Kompresiona opruga |
| 2. Talasasta podloška | 5. Ravna podloška | 8. Zavrtnj za podešavanje ležajne šipke | 11. Navrtka za zatezanje opruge |
| 3. Prirubnička čaura | 6. Kontranavrtka | 9. Ojačana podloška | |
-
7. Nanesite smesu protiv vezivanja na navoje zavrtnja za podešavanje ležajne šipke koji se uklapaju u osovinu zavrtnja za podešavanje.
 8. Navrtite zavrtnj za podešavanje ležajne šipke u osovinu zavrtnja za podešavanje.
 9. Labavo postavite ojačanu podlošku, oprugu i navrtku za zatezanje opruge na zavrtnj za podešavanje.
 10. Montirajte ležajnu šipku, postavljajući montažne ušice između podloški i zavrtnja za podešavanje ležajne šipke.
 11. Pričvrstite ležajnu šipku na svaku bočnu ploču pomoću zavrtnja ležajne šipke (navrtkama na zavrtnjima) i 6 podloški.
- Напомена:** Postavite najlonsku podlošku na svakoj strani glavčine bočne ploče.
12. Postavite čeličnu podlošku spolja na svakoj najlonskoj podloški ([Слика 42](#)).
 13. Zategnite zavrtnje ležajne šipke na 37 do 45 N·m.
 14. Zatežite sigurnosne navrtke dok spoljašnja čelična podloška ne prestane da se okreće i dok

se krajnji zazor ne ukloni, ali nemojte previše zatezati ili savijati bočne ploče.

Напомена: Podloške na unutrašnjoj strani mogu imati razmak ([Слика 42](#)).

15. Zategnite navrtku na svakom sklopu zavrtnja za podešavanje ležajne šipke dok se kompresiona opruga ne sabije u potpunosti, a zatim otpustite navrtku za $\frac{1}{2}$ okreta ([Слика 42](#)).
16. Ponovite ovaj postupak na drugom kraju jedinice za sečenje.
17. Podesite ležajni nož na cilindar; pogledajte [Podešavanje ležajnog noža na cilindar \(страна 9\)](#).

Servisiranje valjka

Komplet za remont valjaka (br. dela 114-5430) i komplet alata za remont valjaka (br. dela 115-0803) (Слика 43) su dostupni za servisiranje valjaka. Komplet za remont valjaka uključuje sve ležaje, navrtke ležaja, unutrašnje zaptivke

i spoljašnje zaptivke za remont valjaka. Komplet za remont valjaka uključuje sve alate i uputstva za instalaciju potrebne za remont valjaka pomoću kompleta za remont valjaka. Pogledajte svoj katalog delova ili se obratite za pomoć ovlašćenom distributeru kompanije Toro.

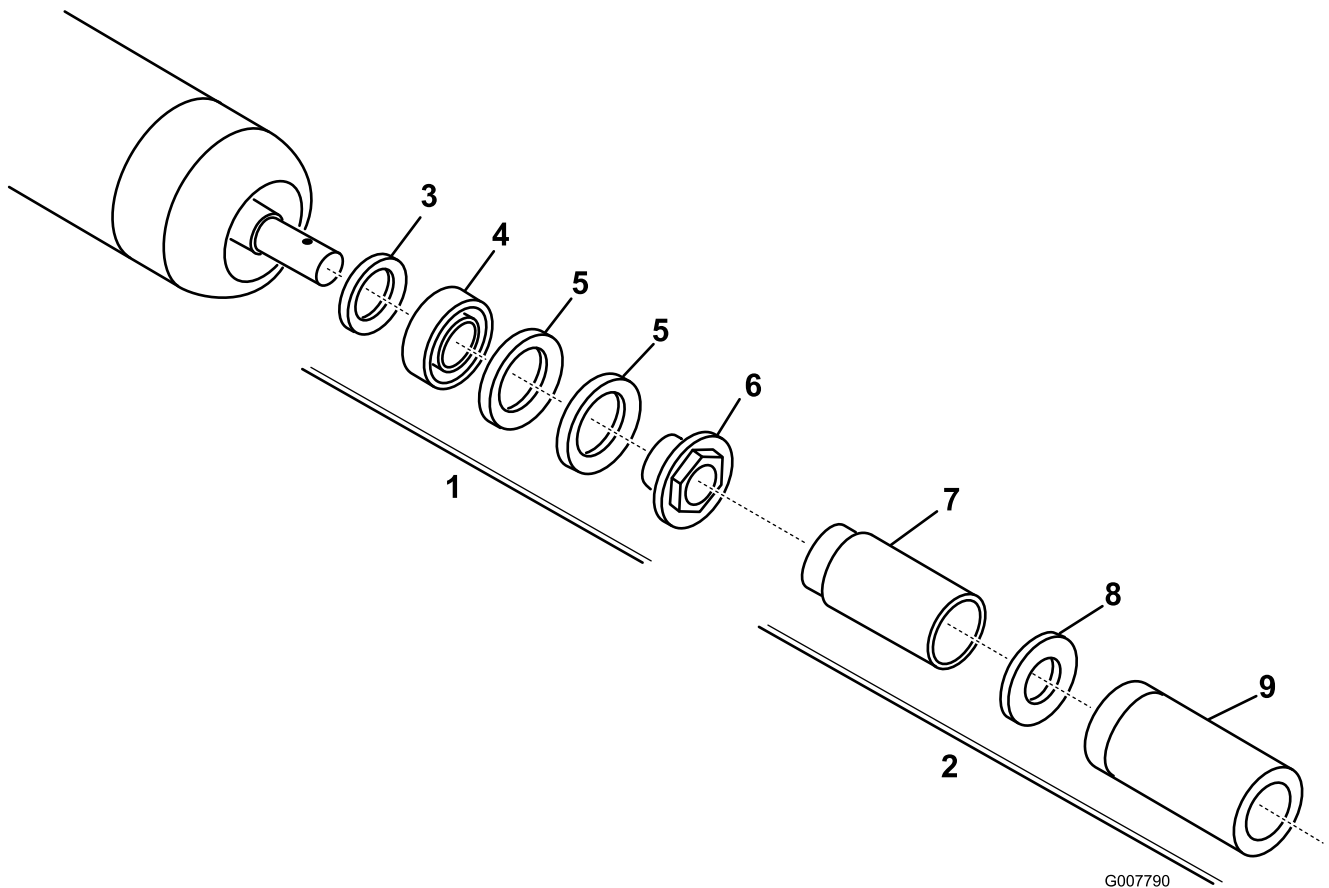

Слика 43

- | | |
|--|--------------------------------------|
| 1. Komplet za remont valjaka (br. dela 114-5430) | 6. Navrtka ležaja |
| 2. Komplet alata za remont valjaka (br. dela 115-0803) | 7. Alat za unutrašnju zaptivku |
| 3. Unutrašnja zaptivka | 8. Podloška |
| 4. Ležaj | 9. Alat za ležaj/spoljašnju zaptivku |
| 5. Spoljašnja zaptivka | |

Напомене:

Напомене:

Декларација о регистрацији

Kompanija Toro Company, 8111 Lyndale Ave. South, Bloomington, MN, SAD izjavljuje da je sledeća(e) jedinica(e) u skladu sa navedenim direktivama, kada se montiraju u skladu sa pratećim uputstvima na određene Toro modele, kao što je navedeno u relevantnim Deklaracijama o usaglašenosti.

Број модела	Серијски број	Опис производа	Опис фактуре	Општи опис	Директива
03189	407900000 и више	DPA jedinica za sečenje Edge serije od 68 cm sa 8 sečiva, Vučna jedinica Reelmaster serije 3100-D	RM3100 27IN 8-BLADE (RR) ES DPA CU	Jedinica za sečenje	2006/42/EZ
03190	407900000 и више	DPA jedinica za sečenje Edge serije od 68 cm sa 11 sečiva, Vučna jedinica Reelmaster serije 3100-D	RM3100 27IN 11-BLADE ES (RR) DPA CU	Jedinica za sečenje	2006/42/EZ
03191	407900000 и више	DPA jedinica za sečenje Edge serije od 68 cm sa 8 sečiva, Vučna jedinica Reelmaster serije 3100-D	RM3100 32IN 8-BLADE ES (RR) DPA CU	Jedinica za sečenje	2006/42/EZ
03192	400000000 и више	DPA jedinica za sečenje EdgeSeries od 68 cm sa 8 sečiva, Vučna jedinica Reelmaster 3105-D	RM3105 27IN, 8BLD RR ES NO FRT ROLLER CU	Jedinica za sečenje	2006/42/EZ

Relevantna tehnička dokumentacija je sastavljena prema zahtevima standarda 2006/42/EZ Deo B Dodatak VII.

Obavezujemo se da na zahtev nacionalnih nadležnih organa prenesemo relevantne informacije o ovoj delimično završenoj mašineriji. Način dostavljanja je elektronski prenos.

Ove mašine se ne smeje puštati u rad dok se ne ugrade u odobrene Toro modele, kao što je navedeno u priloženoj Deklaraciji o usaglašenosti u skladu sa svim uputstvima, čime se mogu deklarirati u skladu sa svim relevantnim direktivama.

Сертификовано:



Tom Langworthy
Tehnički direktor
8111 Lyndale Ave. South
Bloomington, MN 55420, USA
Октобар 18, 2022

Овлашћени представник:

Marcel Dutrieux
Manager European Product Integrity
Toro Europe NV
Nijverheidsstraat 5
2260 Oevel
Belgium

UK Declaration of Incorporation

Kompanija Toro Company, 8111 Lyndale Ave. South, Bloomington, MN, SAD izjavljuje da je sledeća(e) jedinica(e) u skladu sa navedenim standardima, kada se montira u skladu sa pratećim uputstvima na određene Toro modele, kao što je navedeno u relevantnim Deklaracijama o usaglašenosti.

Број модела	Серијски број	Опис производа	Опис фактуре	Општи опис	Директива
03189	407900000 и више	DPA jedinica za sečenje Edge serije od 68 cm sa 8 sečiva, Vučna jedinica Reelmaster serije 3100-D	RM3100 27IN 8-BLADE (RR) ES DPA CU	Jedinica za sečenje	S.I. 2008 br. 1597
03190	407900000 и више	DPA jedinica za sečenje Edge serije od 68 cm sa 11 sečiva, Vučna jedinica Reelmaster serije 3100-D	RM3100 27IN 11-BLADE ES (RR) DPA CU	Jedinica za sečenje	S.I. 2008 br. 1597
03191	407900000 и више	DPA jedinica za sečenje Edge serije od 68 cm sa 8 sečiva, Vučna jedinica Reelmaster serije 3100-D	RM3100 32IN 8-BLADE ES (RR) DPA CU	Jedinica za sečenje	S.I. 2008 br. 1597
03192	400000000 и више	DPA jedinica za sečenje EdgeSeries od 68 cm sa 8 sečiva, Vučna jedinica Reelmaster 3105-D	RM3105 27IN, 8BLD RR ES NO FRT ROLLER CU	Jedinica za sečenje	S.I. 2008 br. 1597

Prikupljena je relevantna tehnička dokumentacija prema zahtevima iz Rasporeda 10 u S.I. 2008 br. 1597.

Obavezujemo se da na zahtev nacionalnih nadležnih organa prenesemo relevantne informacije o ovoj delimično završenoj mašineriji. Način dostavljanja je elektronski prenos.

Ove mašine se ne smeje puštati u rad dok se ne ugrade u odobrene Toro modele, kao što je navedeno u priloženoj Deklaraciji o usaglašenosti u skladu sa svim uputstvima, čime se mogu deklarirati u skladu sa svim relevantnim propisima.

This declaration has been issued under the sole responsibility of the manufacturer.
The object of the declaration is in conformity with relevant UK legislation.



Tom Langworthy
Tehnički direktor
8111 Lyndale Ave. South
Bloomington, MN 55420, USA
Октобар 18, 2022

Овлашћени представник:

Marcel Dutrieux
Manager European Product Integrity
Toro U.K. Limited
Spellbrook Lane West
Bishop's Stortford
CM23 4BU
United Kingdom



Garancija kompanije Toro

Ograničena garancija u trajanju od dve godine ili 1.500 sati

Uslovi i pokriveni proizvodi

Kompanija Toro i njeno povezano privredno društvo, Toro Warranty Company, u skladu sa ugovorom između njih, zajednički garantuju da vaš Toro komercijalni proizvod („Proizvod“) nema nedostataka u materijalu ili izradi tokom 2 godine ili 1500 radnih sati*, koji se uslov pre ispuni. Ova garancija je primenljiva na sve proizvode sa izuzetkom aeratora (pogledajte posebne izjave o garanciji za te proizvode). U slučaju da postoji stanje pokriveno garancijom, popravićemo proizvod bez troška po vas, što uključuje dijagnostiku, delove i transport. Ova garancija počinje da teče na dan kada je proizvod isporučen originalnom maloprodajnom kupcu.

* Proizvod opremljen meračem broja sati.

Uputstva za ostvarivanje servisa u garanciji

Vaša je odgovornost da obavestite distributera komercijalnih proizvoda ili ovlašćenog prodavca komercijalnih proizvoda od kojeg ste kupili proizvod čim smatrate da postoji stanje pokriveno garancijom. Ako vam treba pomoć da pronađete distributera ili ovlašćenog prodavca komercijalnih proizvoda, ili imate pitanja u vezi sa vašim pravima ili obavezama u pogledu garancije, možete nam se obratiti na:

Toro Commercial Products Service Department
Toro Warranty Company
8111 Lyndale Avenue South
Bloomington, MN 55420-1196

952-888-8801 ili 800-952-2740

E-pošta: commercial.warranty@toro.com

Odgovornosti vlasnika

Kao vlasnik proizvoda, vi ste odgovorni za potrebna održavanja i podešavanja navedena u vašem *Priručniku za operatera*. Popravke problema sa proizvodom izazvanih nevršenjem potrebnih održavanja i podešavanja nisu pokrivena ovom garancijom.

Stavke i stanja koja nisu pokrivena

Nisu svi kvarovi ili neispravnosti proizvoda koji se javljaju tokom garantnog roka nedostaci u pogledu materijala ili izrade. Ova garancija ne pokriva sledeće:

- Nedostatak na proizvodu koji su rezultat korišćenja zamenskih delova koji nisu Toro ili ugradnje i korišćenja dodatnih ili prepravljenih priključaka i proizvoda koji nisu marke Toro.
- Kvarovi proizvoda koji nastanu iz nevršenja preporučenih održavanja i/ili podešavanja.
- Kvarovi proizvoda koji nastanu iz nasilnog, nemarnog ili bezobzirnog rukovanja proizvodom.
- Delovi potrošeni tokom korišćenja koji nisu neispravni. Primeri delova koji se potroše ili iskoriste tokom normalnog rada proizvoda uključuju, između ostalog, kočione pločice i obloge, obloge kvačila, sečiva, cilindre, valjke i ležaje (zaptivene ili podmazive), ležajne noževe, svećice, točkove i ležaje, gume, filtere, kaiševe i određene komponente raspršivača kao što su dijafragme, mlaznice i kontrolni ventili.
- Kvarovi izazvani spoljašnjim uticajem, uključujući, između ostalog, vremenske prilike, postupke skladištenja, kontaminaciju, korišćenje neodobrenih goriva, rashladnih tečnosti, maziva, aditiva, đubriva, vode ili hemikalija.
- Kvarovi ili problemi sa učinkom usled korišćenja goriva (npr. benzina, dizela ili biodizela) koje nije usklađeno sa odgovarajućim industrijskim standardima za tu vrstu goriva.
- Redovna buka, vibracije, habanje i propadanje. Redovno „habanje“ uključuje, ali se ograničava na oštećenje sedišta usled habanja ili trenja, dotrajale ofarbane površine, ogrebane nalepnice ili prozore.

Delovi

Delovi koji su u okviru potrebnog održavanja predviđeni za zamenu imaju garanciju za period do predviđenog vremena zamene za taj deo. Delovi koji su zamenjeni na osnovu ove garancije su pokriveni tokom trajanja originalne garancije za proizvod i postaju vlasništvo kompanije Toro. Konačnu odluku o tome da li da popravi postojeći deo ili sklop ili da ga zameni donosi kompanija Toro. Kompanija Toro može da koristi refabrikovane delove za popravke na osnovu garancije.

Garancija za akumulatore za duboko pražnjenje i litijum-jonske akumulatore

Akumulatori za duboko pražnjenje i litijum-jonski akumulatori imaju precizirani ukupan broj kilovat-časova koje mogu da isporuče tokom svog radnog veka. Načini rada, punjenja i održavanja mogu da produže ili smanje ukupan radni vek akumulatora. Kako se akumulatori u ovom proizvodu troše, količina korisnog rada između intervala punjenja će se postepeno smanjivati dok se akumulator potpuno ne istroši. Zamena istrošenih akumulatora, usled normalne potrošnje, odgovornost je vlasnika proizvoda. Napomena: (samo litijum-jonski akumulator): procenjen nakon 2 godine. Dodatne informacije potražite u garanciji akumulatora.

Doživotna garancija za radilicu (samo model ProStripe 02657)

Kolenasto vratilo ProStripe koje je opremljeno originalnim delovima kompanije Toro – kočionom papučom i Crank-Safe kvačilom za zaustavljanje sečiva (integrisano kvačilo za zaustavljanje sečiva (brake blade clutch – BBC) + kočiona papučica) kao originalnom opremom i koje koristi originalni kupac u skladu sa preporučenim postupcima rada i održavanja pokriveno je doživotnom garancijom protiv krivljenja kolenastog vratila motora. Mašine opremljene frikcionim podloškama, BBC jedinicama i drugi takvi uređaji nisu pokriveni doživotnom garancijom na kolenasto vratilo.

Održavanje je o trošku vlasnika

Fino podešavanje motora, podmazivanje, čišćenje i poliranje, zamena filtera, rashladne tečnosti i izvođenje preporučenog održavanja su samo neki od uobičajenih servisnih radova potrebnih za Toro proizvode, a koji su o trošku vlasnika.

Opšti uslovi

Popravka od strane ovlašćenog distributera ili prodavca kompanije Toro je vaš jedini pravni lek na osnovu ove garancije.

Ni Kompanija Toro niti Toro Warranty Company nisu odgovorne za indirektnu, slučajnu ili posledičnu štetu u vezi sa korišćenjem proizvoda kompanije Toro pokrivenih ovom garancijom, uključujući bilo koji trošak ili izdatke za nabavku zamenske opreme ili usluge tokom razumnih perioda kvara ili nekorišćenja do završetka popravke u okviru ove garancije. Osim dole navedene garancije u pogledu emisije štetnih gasova, ako je primenljiva, nema nijedne druge izričite garancije. Sve podrazumevane garancije o mogućnosti prodaje pogodnosti za upotrebu su ograničene na trajanje ove garancije za dati rok.

Neke države ne dozvoljavaju isključivanje slučajnih ili posledičnih šteta ili ograničenja za to koliko dugo podrazumevana garancija traje pa gore navedena isključenja i ograničenja možda ne važe za vas. Ova garancija vam daje posebna zakonska prava, a možete imati i druga prava koja se razlikuju od države do države.

Napomena u vezi sa garancijom u pogledu emisija štetnih gasova

Sistem za kontrolu emisija na vašem proizvodu bi mogao biti pokriven posebnom garancijom koja ispunjava zahteve koje su utvrdili američka Agencija za zaštitu životne sredine (EPA) i Kalifornijski odbor za vazdušne resurse (CARB). Gore navedena ograničenja broja sati nisu primenljiva na garanciju za sistem za kontrolu emisija. Pogledajte izjavu o garanciji za sistem za kontrolu emisija motora koja je dostavljena sa vašim proizvodom ili sadržana u dokumentaciji proizvođača motora.

Države koje nisu Sjedinjene Američke Države ili Kanada

Kupci koji su kupili proizvode kompanije Toro izvezene iz Sjedinjenih Američkih Država ili Kanade treba da se obrate svom distributeru (prodavcu) kompanije Toro da bi pribavili politiku garancije za svoju zemlju, provinciju ili državu. Ako iz bilo kog razloga niste zadovoljni uslugom vašeg distributera ili imate problema sa dobijanjem informacija o garanciji, obratite se ovlašćenom servisnom centru kompanije Toro.