



**Count on it.**

Form No. 3473-504 Rev D

**Ръководство за оператора**

**DPA режещ апарат серия  
EdgeSeries™ с 69-сантиметрови  
8 или 11 ножа или с  
81-сантиметрови 8 ножа**

**Самоходна косачка Reelmaster® 3100-D  
или 3105-D**

Номер на модела 03189—Сериен номер 407900000 и следващ

Номер на модела 03190—Сериен номер 407900000 и следващ

Номер на модела 03191—Сериен номер 407900000 и следващ

Номер на модела 03192—Сериен номер 400000000 и следващ



Настоящият продукт отговаря на всички съответни Европейски директиви. За подробна информация вижте „Декларация за вграждане“ (ДВ) на гърба на настоящата публикация.

## Въведение

Този режещ апарат е предназначен за употреба от професионални наемни оператори за приложения с търговска цел. Той е предназначен за косене на трева в добре поддържани тревни площи в голф игрища, паркове, спортни терени и площи с търговско предназначение. Използването на продукта за цели, различни от неговото предназначение, може да бъде опасно за Вас и странични лица.

Внимателно прочетете тази информация, за да се запознаете с правилните начини за работа и поддръжка на Вашия продукт и за избягване на наранявания или повреждане на продукта. Вие носите отговорност за правилната работа с продукта и за безопасността.

Посетете [www.Toro.com](http://www.Toro.com) за учебни материали по безопасност на продукта и експлоатация, информация за аксесоари, помощ при намиране на дилър или за регистриране на продукта.

Във всички случаи, когато се нуждаете от сервизно обслужване, от оригинални резервни части на Toro или от допълнителна информация, свържете се с упълномощен за сервизно обслужване дилър или с Център за обслужване на клиентите на Toro, като не забравите да укажете модела и серийните номера на Вашия продукт. **Фигура 1** указва местоположението на данните за модела и серийния номер на продукта. Напишете числата в предвиденото поле.

**Важно:** За достъп до данни за гаранцията, резервни части и друга информация за продукта можете с Вашето мобилно устройство да сканирате QR кода (ако има) върху табелката със серийния номер.

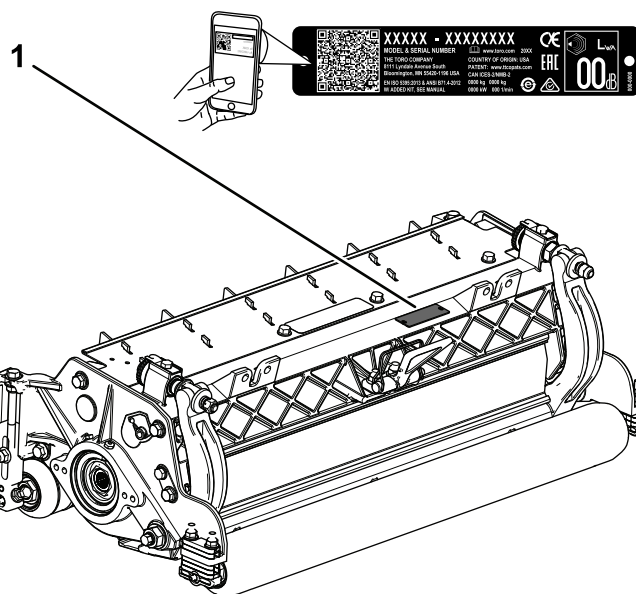

Фигура 1

1. Разположение на модела и серийния номер

Номер на модела _____
Сериен номер _____

В това ръководство потенциалните опасности са обозначени със съобщения за безопасност и предупредителен символ за опасност (**Фигура 2**), сигнализиращ опасност, която може да доведе до сериозно нараняване или смърт при неспазване на препоръчаните предпазни мерки.



Фигура 2

Предупредителни символи за опасност

За подчертаване на информацията в настоящото ръководство се използват 2 думи. **Важно** обръща внимание върху специализирана информация за машината, а **Забележка** подчертава обща информация, изискваща специално внимание.

# Съдържание

Безопасност .....	3
Обща безопасност .....	3
Безопасност на режещите ножове .....	4
Безопасност във връзка с ножовете .....	4
Етикети с указания за безопасност и инструкции .....	4
Настройка .....	5
1 Монтаж на гресьорката на барабана .....	5
2 Регулиране на режещия апарат .....	6
3 Монтаж на моторите на барабана .....	6
4 Регулиране на възлите на ролката на сервиза(само за модел 03192) .....	7
Преглед на продукта .....	7
Технически данни .....	7
Приставки/аксесоари .....	7
Действие .....	8
Регулиране на режещия апарат .....	8
Регулирайте височината на откоса (Само за модели 03189, 03190 и 03191).....	12
Диаграма за височина на косене(само за модели 03189, 03190 и 03191).....	13
Регулиране на възелите на ролката на сервиза (само за модел 03192).....	14
Регулирайте височината на косене (само за модел 03192).....	15
Монтиране на фиксираната плоскост върху режещия апарат(само за модели 03189, 03190 и 03191) .....	17
Таблица за височината на косене (Само за модел 03192).....	17
Диаграма за избор на опорен нож.....	18
Термини в таблицата за височината на косене .....	19
Поддръжка .....	21
Опора на режещия апарат.....	21
Смазване на режещите апарати .....	21
Спецификации на ножа .....	22
Спецификации на барабана.....	26
Обслужване на HD двуточкови регулатори (DPA) .....	28
Обслужване на ролката.....	30

# Безопасност

## Обща безопасност

Продуктът може да ампутира ръце и крака. Винаги спазвайте всички инструкции за безопасност за предотвратяване на сериозно нараняване.

- Преди да стартирате машината, прочетете и разберете съдържанието на това *Ръководство за оператора*.
- Когато работите с машината, бъдете изключително внимателни. Не се ангажирайте с дейности, които ще Ви разсейват, в противен случай може да възникне телесно нараняване или имуществени щети.
- Не поставяйте ръцете или краката си в близост до движещите се компоненти на машината.
- Не работете с машината, без да са поставени на място всички предпазители и без другите защитни устройства за безопасност в машината да функционират правилно.
- Стойте далеч от всеки отвор за разтоварване.
- Дръжте страничните лица и децата далеч от работния участък. Никога не допускате деца да боравят с машината.
- Преди да напуснете мястото на оператора, направете следното:
  - Паркирайте машината върху равна повърхност.
  - Спуснете режещия(те) нож(ове).
  - Освободете задвижванията.
  - Задействайте паркинг спирачката (ако има).
  - Изключете двигателя и извадете ключа.
  - Изчакайте всички движения на машината да спрат.

Неправилната употреба или поддръжка на тази машина може да доведе до наранявания. За намаляване на потенциалната опасност от нараняване спазвайте следните инструкции за безопасност и винаги обръщайте внимание на предупредителния символ за опасност , който обозначава „Внимание“, „Предупреждение“ или „Опасност“ – инструкции, свързани с личната безопасност. Неспазването на тези инструкции може да доведе до нараняване или смърт.

## Безопасност на режещите ножове

- Режещият апарат се приема за завършена машина само когато е монтиран върху самоходна машина. Внимателно прочетете *Ръководството за оператора* на самоходната машина, за да получите пълни инструкции за безопасното използване на машината.
- След удар в предмет или необичайна вибрация в машината е необходимо да я спрете, да извадите контактния ключ (ако има) и да изчакате спиране на всякакво движение, преди да пристъпите към инспектиране на приставката. Преди да възобновите работа, извършете необходимите ремонти.
- Съхранявайте всички части в добро работно състояние и затягайте всички механични устройства. Заменете всички износени или повредени етикети.
- Използвайте само аксесоари, приставки и резервни части, одобрени от Toro.

## Безопасност във връзка с ножовете

Износен или повреден режещ нож може да се счупи и част от ножа може да бъде изхвърлена към вас или към намиращи се наоколо хора, което да доведе до тежко телесно нараняване или смърт.

- Инспектирайте периодично режещите ножове за износване или повреда.
- Бъдете внимателни при проверка на режещите ножове. Увивайте ножовете или носете ръкавици и работете с повишено внимание при обслужване на ножовете. Само сменяйте или заточвайте ножовете; никога не ги изправяйте или заварявайте.
- Внимавайте при машини с няколко ножа, тъй като завъртането на един нож може да предизвика завъртане на други ножове.

## Етикети с указания за безопасност и инструкции



Етикетите с предупреждения и инструкции за безопасност са лесно видими за оператора и са разположени в близост до всеки потенциално опасен участък. Заменете етикетите, ако са износени или липсват.

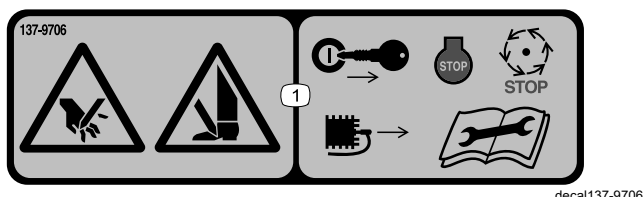

137-9706

1. Опасност от порязване на ръката или крака – преди да извършвате дейности по поддръжка, изключете двигателя, извадете ключа или изключете запалителната свещ, изчакайте всички движещи се части да спрат и прочетете *Ръководството за оператора*.

# Настройка

## Свободни части

Използвайте таблицата по-долу, за да проверите дали са доставени всички части.

Процедура	Описание	Количество	Употреба
1	Права гресьорка	1	Монтаж на гресьорката на барабана.
2	Не са необходими части	–	Регулиране на режещия апарат.
3	Пръстеновиден уплътнител Винтове с капачка (могат да пристигнат сглобени)	1 2	Монтаж на моторите на барабана.
4	Не са необходими части	–	Регулирайте позициите на възела на ролката на сервиза (само за модел 03192).

## Материали и допълнителни части

Описание	Количество	Употреба
Ръководство за оператора Каталог за резервни части (не е включен) – вижте приложената картичка за информация относно начина за получаване на Каталога за резервни части.	1 –	Прегледайте материала и го запазете на подходящо място.

**Забележка:** Определете лявата и дясната страна на машината спрямо нормалното операторско място.

# 1

## Монтаж на гресьорката на барабана

Части, необходими за тази процедура:

1	Права гресьорка
---	-----------------

## Процедура

Монтирайте гресьорката от страната на мотора на барабана на режещия апарат. Вижте [Фигура 3](#), за да определите позицията на моторите на барабана въз основа на позицията на режещия апарат на машината.

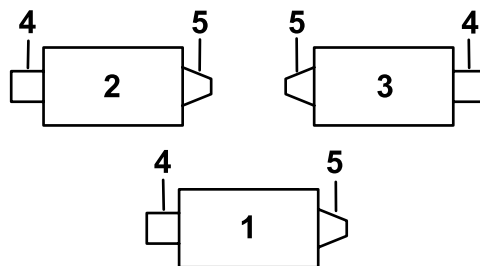

Фигура 3

- 1. Режещ апарат 1
- 2. Режещ апарат 2
- 3. Режещ апарат 3
- 4. Тегло
- 5. Мотор на барабана

1. Свалете и отстранете изхвърлете стопорния винт на страничната плоскост на мотора на барабана ([Фигура 4](#)).

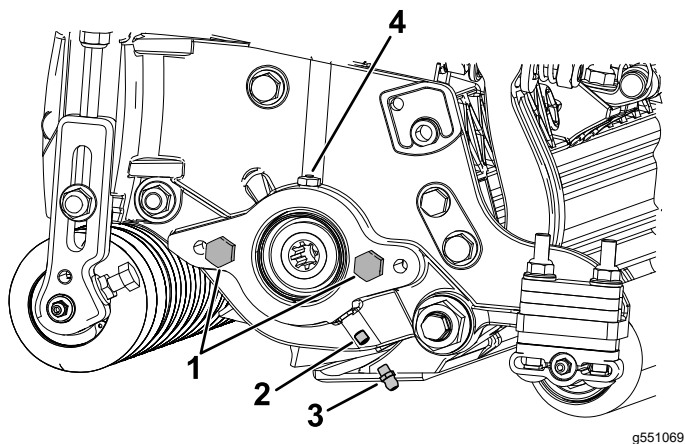

Фигура 4

g551069

- |                         |                                       |
|-------------------------|---------------------------------------|
| 1. Шестостенен болт (2) | 3. Гресьорка                          |
| 2. Стопорен винт        | 4. Вентилационен отвор на гресьорката |

2. Монтирайте правата гресьорка (Фигура 4).

**Забележка:** Гресьорката е предназначен за смазване на шлиците на мотора на барабана.

# 3

## Монтаж на моторите на барабана

Части, необходими за тази процедура:

1	Пръстеновиден уплътнител
2	Винтове с капачка (могат да пристигнат сглобени)

## Процедура

**Важно:** Преди монтаж на моторите на барабана получите и монтирайте противотежестите или други принадлежности от срещуположната от моторите на барабана страна на режещите апарати, както е описано в инструкциите, предоставени с противотежестите или принадлежностите.

1. Монтирайте режещите апарати към самоходната машина; за инструкции вижте *Ръководствата за оператора* на самоходната машина.
2. Монтирайте винтове с капачка, ако на страничната плоскост на мотора на барабана няма такива (Фигура 4).
3. Монтирайте пръстеновидния уплътнител на мотора на барабана (Фигура 5).

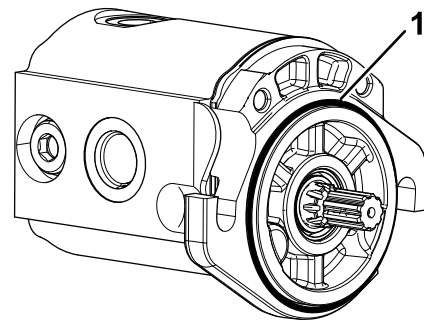

Фигура 5

g191072

1. Пръстеновиден уплътнител

4. Монтирайте мотора на барабана и го закрепете с винтовете с капачка.
5. Смажете страничната плоскост, докато от вентилационния отвор на гресьорката излезе излишна грес (Фигура 4).

# 2

## Регулиране на режещия апарат

Не са необходими части

## Процедура

1. Регулирайте опорния нож спрямо барабана.
2. Регулирайте задната ролка според вашите изисквания за височината на косене.
3. Настройте височината на откоса.
4. Ако е необходимо, регулирайте задния екран.

Вижте [Действие \(Страница 8\)](#) за пълните инструкции за извършване на тези настройки.

# 4

## Регулиране на възлите на ролката на сервиза (само за модел 03192)

Не са необходими части

### Процедура

Регулирайте позициите на ролката на сервиза преди да работите с режещите апарати за първи път; вижте [Регулиране на възлите на ролката на сервиза \(само за модел 03192\)](#) (Страница 14).

## Преглед на продукта

### Технически данни

Номер на модел	Тегло
03189	60 kg
03190	62 kg
03191	67 kg
03192	54 kg

### Приставки/аксесоари

Налични са одобрени от Togo приставки и аксесоари за използване с машината, които да подобрят и разширят възможностите. Свържете се с упълномощен сервизен дилър или дистрибутор на Togo или посетете [www.Togo.com](http://www.Togo.com) за списък с всички одобрени приставки и аксесоари.

За гарантиране на оптимална работа и непрекъсната гаранция за безопасност на машината, използвайте само оригинални резервни части и принадлежности от Togo. Резервни части и принадлежности, произведени от други производители, могат да бъдат опасни, а тяхната употреба може да анулира гаранцията на продукта.

# Действие

За подробни инструкции за работа вижте *Ръководството за оператора* на самоходната машина. Ежедневно регулирайте опорния нож, преди да използвате режещия апарат; вижте [Регулиране на опорния нож спрямо режещия барабан \(Страница 9\)](#). Преди да използвате режещия апарат, проверете качеството на косене, като изкосите пробен участък, за да се уверите, че завършеният откос е правилен.

## Регулиране на режещия апарат

### Регулиране на задния екран

При повечето условия можете да постигнете най-добро разхвърляне при косене, когато задният екран е затворен (предно изхвърляне). При тежки и влажни условия можете да отворите задния екран.

За да отворите задния екран ([Фигура 6](#)), разхлабете болта, фиксиращ екрана към лявата странична плоскост, завъртете екрана до отворена позиция и затегнете болта.

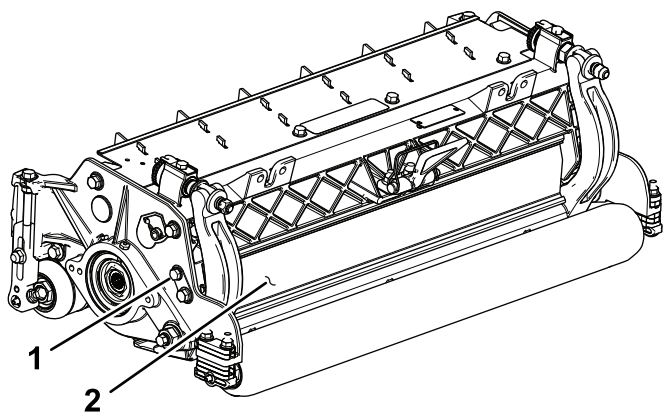

Фигура 6

g191341

1. Болт

2. Заден екран

## Регулиране на контакта между опорния нож и режещия барабан

### Ежедневно регулиране на опорния нож

Системата с двойна дръжка за регулиране на опорния нож спрямо барабана, която е включена в този режещ апарат, улеснява процедурата по регулиране, необходима за осигуряване на оптимални характеристики на косене. Прецизното регулиране, възможно с конструкцията с двойна

дръжка/рейка, предоставя необходимия контрол за осигуряване на продължително самозаточващо действие, като по този начин поддържа режещите ръбове остри, гарантира добро качество на косене и значително намалява необходимостта от рутинно заточване.

Ежедневно преди косене или при необходимост проверявайте всеки режещ апарат, за да потвърдите правилния контакт на между опорния нож и режещия барабан. **Извършвайте тази процедура, дори когато качеството на косене е приемливо.**

1. Спуснете режещите апарати на твърда повърхност, изключете двигателя и извадете ключа за запалването.
2. Бавно завъртете барабана в обратна посока, като слушате за звук от контакт между барабана и ножа.

- Ако няма контакт, регулирайте опорния нож по следния начин:

- A. Завъртете винтовете за регулиране на ножа по посока на часовниковата стрелка ([Фигура 7](#)), с по 1 щракване, докато усетите и чуete лек контакт.

**Забележка:** Винтовете за регулиране на ложата имат фиксатори за положение, съответстващи на 0,022 мм придвижване на опорния нож за всяка индексирана позиция.

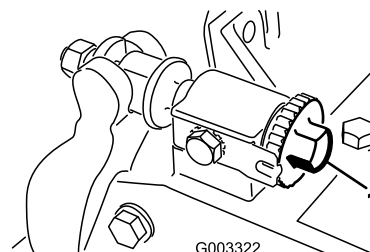

Фигура 7

g003322

1. Винт за регулиране на рейката

- B. Поставете между барабана и опорния нож дълга ивица хартия за определяне на качеството на косене (Того, част № 125-5610), перпендикулярно на опорния нож ([Фигура 8](#)), след което бавно завъртете барабана напред; той трябва да отреже хартията; ако това не е така, повторете стъпките А и В, докато не го направи.

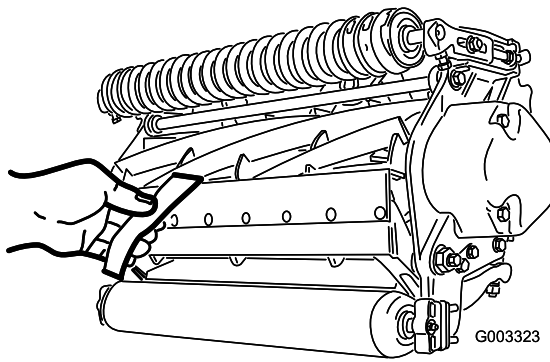

Фигура 8

G003323

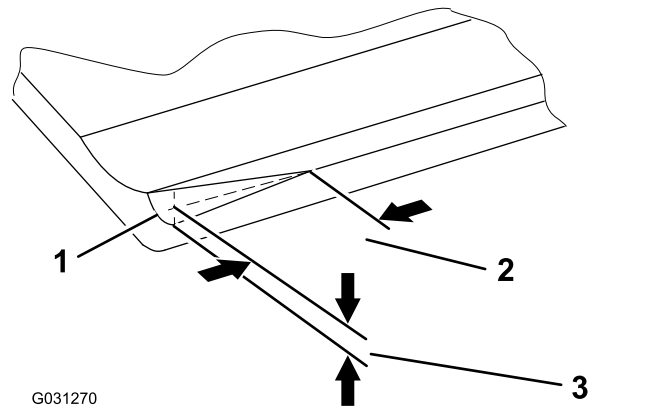

Фигура 9

G031270

G031270

- Ако се наблюдава прекомерно съприкосновение/задържане на рейката, шлифвайте или обработете предната страна на опорния нож или заточете опорния нож и/или барабана, за да постигнете остри ръбове, необходими за прецизно рязане; вижте *Ръководството на Toro за заточване на барабани и роторни косачки*, формуляр № 09168SL.

**Важно:** Предпочита се във всеки един момент да съществува лек контакт. Ако не поддържате лек контакт, ръбовете на опорния нож/режещия барабан няма да се самозаточват достатъчно и след известно време на работа ще се затъпят. Ако поддържате прекомерен контакт, това ще ускори износването на ножа/барабана, възможно е да се получи неравномерно износване и качеството на косене да се влоши.

**Забележка:** След продължителна работа в двата края на опорния нож възниква грапавина. За да осигурите безпроблемна работа, заоблете тези нащърбвания или ги изпилете, наравно с режещия ръб на ножа.

**Забележка:** С течение на времето ще е необходимо да шлифвате фаската (Фигура 9), тъй като тя е проектирана да издържа само 40% от срока на експлоатация на опорния ръб.

1. Въвеждаща фаска в десния край на опорния нож
2. 6 мм
3. 1,5 мм

**Забележка:** Не правете въвеждащата фаска твърде голяма, тъй като това може да доведе до образуване на туфи в тревата.

### Регулиране на опорния нож спрямо режещия барабан

Използвайте тази процедура по време на първоначалното регулиране на режещия апарат, както и след шлайфане, шлифване на задната страна или разглобяване на режещия барабан. Тази процедура не представлява ежедневна настройка.

- След заточване/лепинговане на режещите ножове или шлайфане на опорния нож и/или режещия барабан, може да е необходимо да косите с режещия апарат няколко минути, след което да изпълните тази процедура, за да настроите опорния нож към режещия барабан, след като те се регулират един спрямо друг.
- Може да са необходими допълнителни настройки, ако тревната площ е твърде гъста или ако височината на косене е много ниска.
  1. Разположете режещия апарат на равна, хоризонтална работна повърхност.
  2. Завъртете винтовете за регулиране на рейката обратно на часовниковата стрелка, за да не влиза рейката в контакт с барабана (Фигура 10).

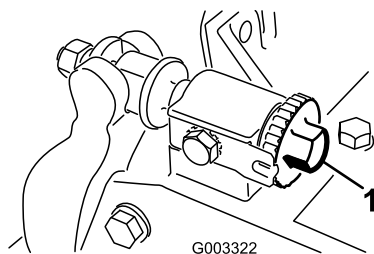

Фигура 10

g003322

1. Винт за регулиране на рейката

3. Обърнете режещия апарат, за да се открие достъпът до опорния нож и барабана.

**Важно:** Уверете се, че гайките в задния край на винтовете за регулиране на рейката не лежат върху работната повърхност; използвайте стойката (Фигура 11).

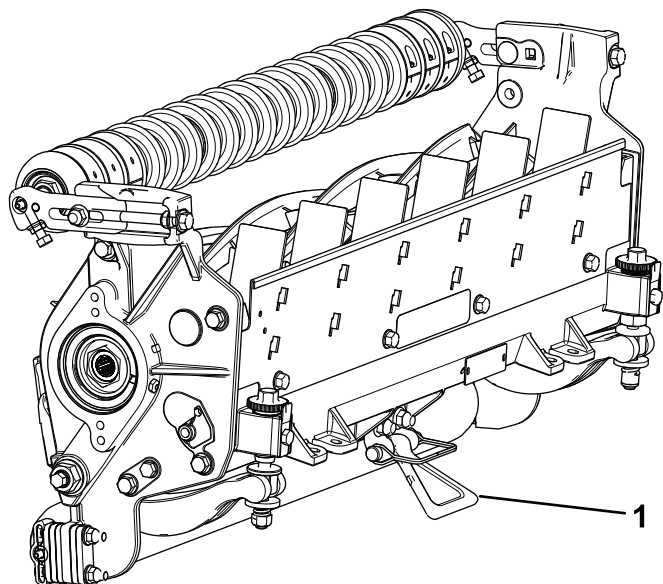

Фигура 11

g191340

1. Стойка

4. Завъртете режещия барабан, така че едно от остриета да пресича опорния нож приблизително 25 мм от края на опорния нож върху дясната страна на режещия апарат.
5. Поставете идентификационна маркировка върху режещия барабан, на мястото, в което то пресича ръба на ножа.

**Забележка:** Това улеснява последващите настройки.

6. Вмъкнете калибрирана пластина с дебелина 0,05 мм (номер на частта 140-5531) между острието на барабана и ръба на опорния нож в точката, маркирана в стъпка 5.

7. Завъртете механизма за регулиране на рейката по посока на часовниковата стрелка, докато усетите **лек** натиск върху подложката, след което развийте механизма за регулиране на рейката с 2 щраквания и махнете подложката.

**Забележка:** Регулирането на 1 страна на режещия апарат засяга другата страна, 2-те щраквания ще осигурят хлабина при регулирането на другата страна.

**Забележка:** При стартиране с голяма хлабина, първоначално двете страни ще бъдат изтеглени по-близо чрез редуващо се затягане на лявата и дясната страна.

8. **Бавно** завъртете режещия барабан, така че същото острие, което сте проверили от дясната страна да пресича опорния нож приблизително 25 мм от края на опорния нож върху лявата страна на режещия апарат.
9. Завъртете левия механизъм за регулиране на рейката по посока на часовниковата стрелка, докато подложката може да бъде плъзната през режещия барабан към хлабината на опорния нож с леко задържане.
10. Върнете се от дясната страна и регулирайте според необходимостта, за да получите леко задържане върху подложката между същото острие и опорния нож.
11. Повторете стъпки 9 и 10, докато подложката може да бъде плъзната през двете хлабини с леко задържане, но 1 щракване навътре от двете страни предпазва подложката от преминаване от двете страни.

**Забележка:** Опорният нож вече е успореден на режещия барабан.

12. От тази позиция (т.е. 1 щракване навътре и непреминаваща подложка) завъртете механизма за регулиране на рейката по посока на часовниковата стрелка с 1 щракване всеки.

**Забележка:** Всяко завъртяно щракване придвижва опорния нож с 0,022 мм. **Не пренатягайте винтовете за настройка.**

13. Поставете между барабана и опорния нож дълга ивица хартия за определяне на качеството на косене (Того, част № 125-5610), перпендикулярно на опорния нож (Фигура 8), след което **бавно** завъртете барабана напред; той трябва да отреже хартията; ако това не е така, завъртете всеки от регулиращите болтове на рейката с 1 щракване по посока на часовниковата стрелка и повторете тази стъпка, докато хартията не бъде отрязана.

**Забележка:** Ако се наблюдава прекомерно съприкосновение/задържане, шлифовайте или обработете предната страна на опорния нож или заточете опорния нож и/или барабана, за да постигнете остри ръбове, необходими за прецизно рязане; вижте *Ръководството на Toro за заточване на барабанни и роторни косачки*, формуляр № 09168SL.

## Регулиране на височината на задната ролка

1. Регулирайте скобите на задната ролка (Фигура 12) до желаня диапазон на височината на косене като позиционирате необходимото количество дистанционни втулки под монтажния фланец на страничната плоскост (Фигура 12) съгласно таблицата с препоръчителния диапазон за височина на откоса.

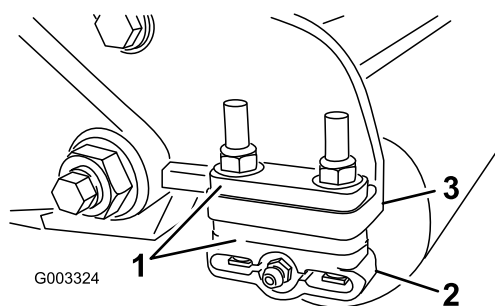

Фигура 12

- |                        |  |
|------------------------|--|
| 1. Дистанционна втулка | 3. Монтажен фланец на страничната плоскост |
| 2. Скоба на ролката    |  |

2. Повдигнете задната част на режещия апарат и поставете блок под опорния нож.
3. Отстранете 2-те гайки, които фиксират всяка скоба и дистанционна втулка на ролката към всеки монтажнен фланец на страничната плоскост.
4. Спуснете ролката и винтовете от монтажните фланци на страничната плоскост и от дистанционните втулки.
5. Поставете дистанционните втулки на винтовете и на скобите на ролката.
6. Закрепете скобата на ролката и дистанционните втулки от долната страна на монтажните фланци на страничната плоскост със свалените преди това гайки.
7. Уверете се, че контактът между опорния нож и ролката е правилен. Наклонете косачката, за да се открие достъпът до предните и задните ролки и опорния нож.

**Забележка:** Позицията на задната ролка спрямо режещия барабан се контролира чрез допустимите отклонения за машинната обработка чрез рязане на сглобените компоненти; следователно не е необходимо паралелно подравняване. Възможна е ограничена настройка чрез поставяне на режещия апарат върху повърхностна плоскост и разхлабване на монтажните винтове с капачка на страничната плоскост (Фигура 13). Регулирайте и затегнете винтовете с капачка. Затегнете винтовете с капачка с въртящ момент 37 до 45 N·m.

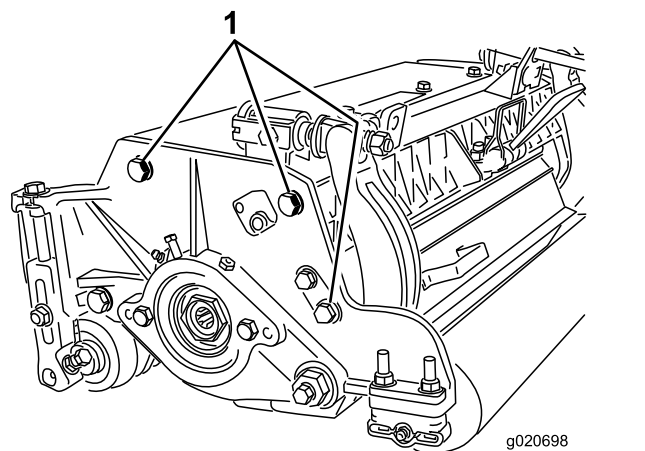

Фигура 13

1. Монтажни винтове с капачка на страничната плоскост

# Регулирайте височината на откоса (Само за модели 03189, 03190 и 03191)

**Забележка:** Използвайте таблицата за височина на косене (модели 03189, 03190 и 03191), за да определите броя на задните дистанционни втулки, необходим за желаната настройка на интензивността на косене; вижте [Регулирайте височината на откоса \(Само за модели 03189, 03190 и 03191\)](#) (Страница 12).

1. Разхлабете контрагайките, които прикрепват скобите, определящи височината на откоса към страничните планки на режещия апарат ([Фигура 14](#)).

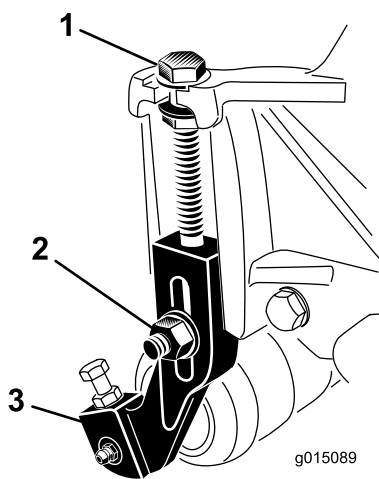

Фигура 14

1. Регулиращ болт
2. Контрагайка
3. Скоба за височина на откоса

2. Разхлабете гайката върху калибрирания прът ([Фигура 15](#)) и настройте болта за регулиране до желаната височина на откоса.

**Забележка:** Разстоянието между долната част на главата на болта и лицевата повърхност на пръта представлява височината на рязане.

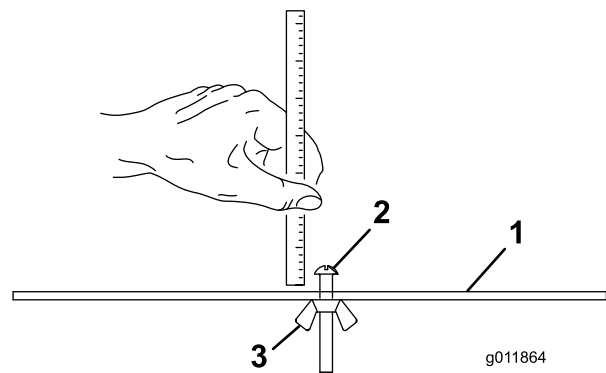

Фигура 15

1. Калибриран прът
2. Винт за регулиране на височината
3. Гайка

3. Закачете главата на болта върху режещия ръб на опорния нож и положете задния край на пръта върху задния барабан ([Фигура 16](#)).
4. Въртете болта за регулиране, докато предният барабан влезе в контакт с предната част на калибрирания прът ([Фигура 16](#)). Регулирайте двата края на барабана, докато целият барабан не стане успореден на опорния нож.

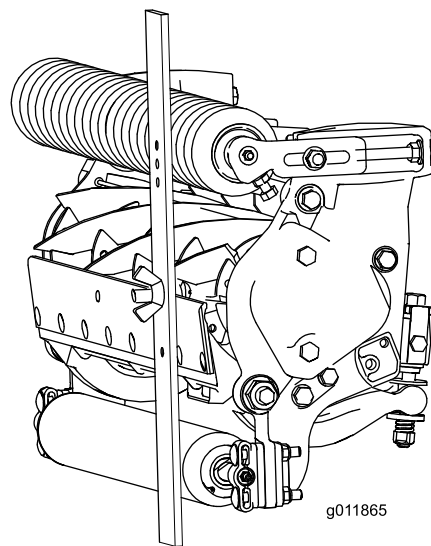

Фигура 16

**Важно:** Когато настройката е правилна, задният и предният барабани ще са в контакт с калибрирания прът, а болтът ще е плътно срещу опорния нож. Това гарантира, че височината на рязане е еднаква в двата края на опорния нож.

5. Затегнете гайките, за да фиксирате настройката.

**Забележка:** Не пренатягайте гайките.  
Затегнете ги, само колкото е необходимо, за да отстраните хлабината от шайбата.

## Диаграма за височина на косене (само за модели 03189, 03190 и 03191)

Диаграма за височина на косене (модели 03189, 03190 и 03191)						
Настройка на НОС	Интензивност на косене	Брой задни дистанционни втулки ¼"		Настройка на НОС	Интензивност на косене	Брой задни дистанционни втулки ¼"
6 мм	Намалена	0		32 мм	Намалена	4
	Normal (Нормално)	0			Normal (Нормално)	5
	Повишена	1			Повишена	6
9 мм	Намалена	0		35 мм	Намалена	4
	Normal (Нормално)	1			Normal (Нормално)	5
	Повишена	2			Повишена	6
13 мм	Намалена	0		38 мм	Намалена	5
	Normal (Нормално)	1			Normal (Нормално)	6
	Повишена	2			Повишена	7
16 мм	Намалена	1		41 мм	Намалена	6
	Normal (Нормално)	2			Normal (Нормално)	7
	Повишена	3			Повишена	8
19 мм	Намалена	2		44 мм	Намалена	6
	Normal (Нормално)	3			Normal (Нормално)	7
	Повишена	4			Повишена	8
22 мм	Намалена	2	48 мм	Намалена	7	
	Normal (Нормално)	3		Normal (Нормално)	8	
	Повишена	4		Повишена	9	
25 мм	Намалена	3	51 мм	Намалена	7	
	Normal (Нормално)	4		Normal (Нормално)	8	
	Повишена	5		Повишена	9	
29 мм	Намалена	4				
	Normal (Нормално)	5				
	Повишена	6				

# Регулиране на възелите на ролката на сервиза (само за модел 03192)

Преди да спуснете режещите апарати до пода на сервиза или да ги свалите от самоходната машина, спуснете възлите на ролката на сервиза, за да предпазите остриетата на режещия барабан и опорния нож от контакт с твърда повърхност.

Преди да работите по режещите апарати ги монтирайте към машината, вдигнете режещите апарати и вдигнете възлите на ролката на сервиза, за да предотвратите допира им с тревата и смущение на работата.

1. Отстранете шплента от скобата, която закрепва скобата на ролката на сервиза към страничната плоскост.
2. Позиционирайте възела на ролката на сервиза според нуждата:
  - Спуснете скобите на ролката на сервиза преди спускането на режещия апарат към пода на сервиза или преди отстраняването му от самоходната машина (Фигура 17).

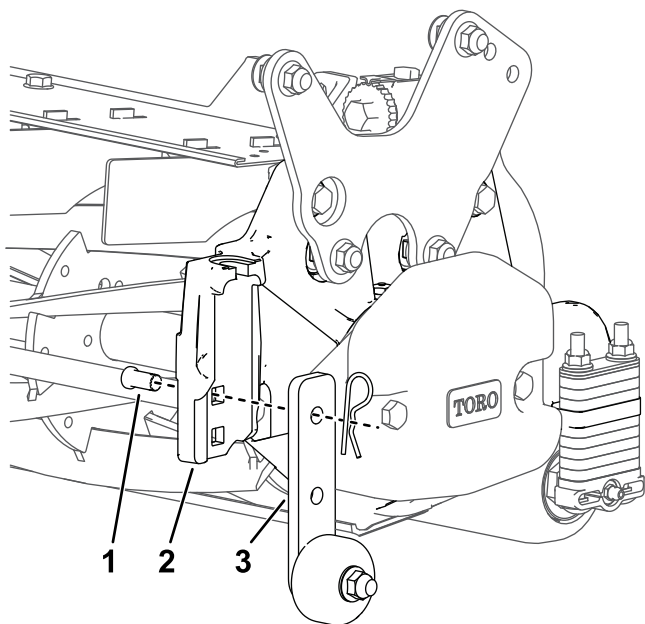

Фигура 17

g341821

1. Скоба (монтирана винаги в горния квадратен отвор в страничната плоскост)
2. Странична плоскост
3. Възел на ролката на сервиза (в спусната/сервизна позиция)

- Вдигнете скобите на ролката на сервиза, след като режещият апарат е вдигнат в работна позиция (Фигура 18).

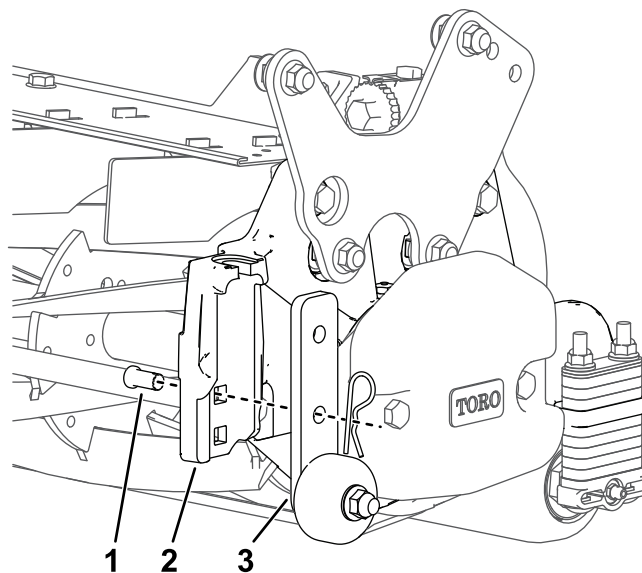

g341820

Фигура 18

1. Скоба (монтирана винаги в горния квадратен отвор в страничната плоскост)
2. Странична плоскост
3. Възел на ролката на сервиза (във вдигната/работна позиция)

**Забележка:** Уверете се, че скобата винаги е монтирана в горния квадратен отвор в страничната плоскост.

3. Закрепете скобата на ролката на сервиза към скобата с шплента.
4. Повторете тази процедура от срещуположния край на режещия апарат, както и за всички останали режещи апарати, ако е необходимо.

# Регулирайте височината на косене (само за модел 03192)

На модел 03192 регулирайте височината на косене (НОС) чрез добавяне или отстраняване на (прорязани) задни дистанционни втулки под подложката на страничната плоскост на режещия апарат.

**Забележка:** Дистанционните втулки, монтирани над подложката на странична плоскост, не оказват влияние върху НОС.

Регулиращите (прорязани) задни дистанционни втулки се съхраняват над подложката на страничната плоскост; за да увеличите НОС ги преместете под подложката на страничната плоскост.

На модел 03192 има 2 типа прорязани задни дистанционни втулки, използвани за регулиране на НОС:

- ¼" (6,4 мм) прорязани задни дистанционни втулки, до 3 от всяка страна.
- 0,075" (1,9 мм) тънки прорязани задни дистанционни втулки, до 2 от всяка страна.

Допълнително има 5 фиксирани задни дистанционни втулки (¼", 6,4 мм), които винаги са разположени под подложката на страничната плоскост.

**Важно:** Не отстранявайте и не регулирайте 5-те долни задни дистанционни втулки; този режещ апарат е проектиран да работи с НОС между 32 до 51 мм, а отстраняването на долните фиксирани дистанционни втулки води до излизането на НОС от този диапазон.

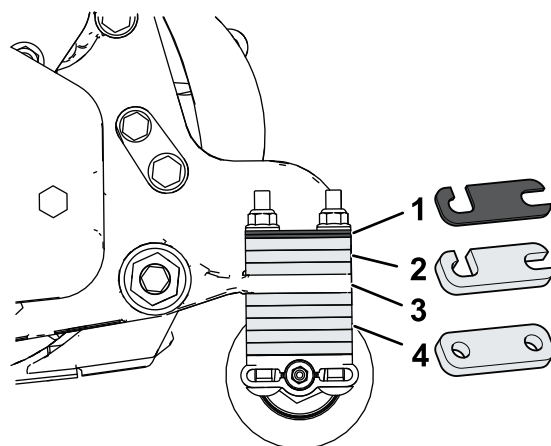

Фигура 19

g341920

1. Тънки (0,075") регулиращи дистанционни втулки
2. ¼" регулиращи дистанционни втулки
3. Подложка на страничната плоскост
4. Долни фиксирани дистанционни втулки (да не се регулират)

**За да регулирате интензивността на косене на режещи апарати модел 03192, процедирайте, както следва:**

- Монтирайте режещия апарат върху самоходната машина; както е описано в *Ръководството за оператора* на самоходната машина.
- Разхлабете без да свалите контрагайките в предната част на фиксираните плоскости и отстранете носещите болтове, дистанционните втулки и контрагайките в задната част на фиксираните плоскости, и регулирайте тяхната позиция.

**Забележка:** За да постигнете косене с **по-ниска** интензивност, монтирайте връзките на режещия апарат в позиция номер 1 или монтирайте връзките към позиция номер 3 за косене с **по-висока** интензивност (Фигура 20).

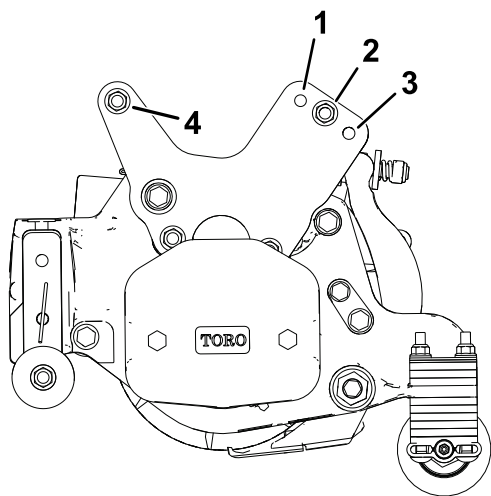

g341875

### Фигура 20

Показана е лява страна

1. Намалена интензивност
2. Производителност/стандарта
3. По-агресивно
4. Просто разхлабете тези контрагайки преди регулиране на интензивността на косене

# Монтиране на фиксираната плоскост върху режещия апарат (само за модели 03189, 03190 и 03191)

**Забележка:** Допълнителната фиксирана плоскост (продава се отделно) се препоръчва за равни повърхности за косене и височина на косене между 38 мм и 64 мм.

1. Премахнете гайките и шайбите, с които са закрепени връзките на повдигания механизъм към страничната плоча на режещия апарат носещата рама (Фигура 21). Премахнете шайбите.

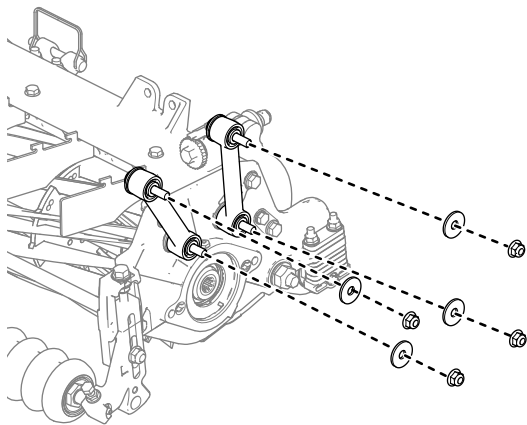

Фигура 21

g589827

2. Поставете фиксираната плоскост върху болтовете и я затегнете с гайките, които сте отвинтили по-рано. (Фигура 22).

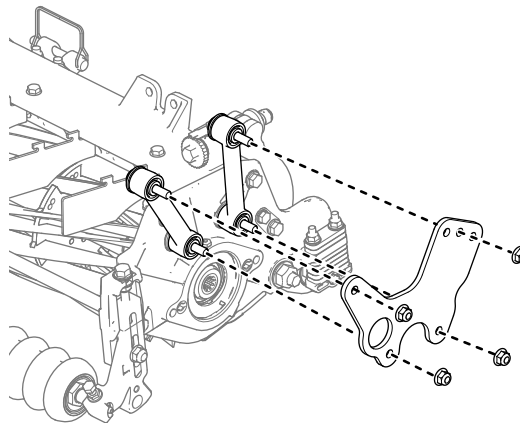

Фигура 22

g589826

3. Вижте Фигура 20 за настройките на агресивността на косене.

## Таблица за височината на косене (Само за модел 03192)

Диаграма за височина на косене (модел 03192 и режещи апарати с монтирана фиксирана плоскост)		
Настройка на НОС	Брой задни дистанционни втулки 1/4"***	Брой тънки задни дистанционни втулки*
32 мм	5	0
34 мм	5	1
35 мм	5	2
38 мм	6	0
40 мм	6	1
42 мм	6	2

45 мм	7	0
46 мм	7	1
48 мм	7	2
51 мм	8	0

\*Монтирани под подложката на страничната плоскост.

## Диаграма за избор на опорен нож

Използвайте следващата таблица, за да определите кой опорен нож е най-подходящ за желаната височина на косене.

Диаграма за височината на косене и избор на опорен нож			
Опорен нож	Номер на част	Височина на режещия ръб на опорния нож	Височина на косене
Малка НОС	147-1248 (69 см) 147-1252 (81 см)	5,6 мм	6,4 до 12,7 мм
EdgeMax®	137 – 6095 (69 см)	6,9 мм	9,5 до 50,8 мм
Стандарт	147-1249 (модел 03189/90, 69 см) 147-1253 (модел 03191, 81 см)	6,9 мм	9,5 до 50,8 мм
Тежък режим на работа	147-1250 (модел 03192, 69 см) 147-1254 (81 см)	9,3 мм	12,7 до 50,8 мм

\* Тревите в топлите сезони могат да изискват опорния нож с малка НОС от 12,7 мм и по-ниска.

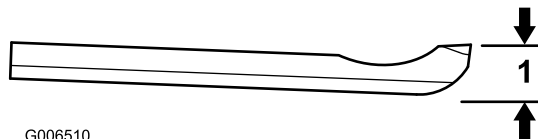

G006510

Фигура 23

g006510

1. Височина на режещия ръб на опорния нож\*

# Термини в таблицата за височината на косене

## Настройка за височината на косене (НОС)

Тя отговаря на желаната височина на косене.

## Височина на косене при настройка на стойката

Височината на косене при настройка на стойката отговаря на височината, при която горният ръб на опорния нож е настроен над равна хоризонтална повърхност, която влиза в контакт с долната страна както на предната ролка, така и на задната ролка.

## Ефективна височина на косене

Това е действителната височина, с която тревата се коси. За определена височина на косене при настройка на стойката действителната височина на косене варира в зависимост от вида на тревата, частта на годината, тревната площ и почвените условия. Настройката на режещия апарат (интензивност на косене, опорни ножове, монтирани принадлежности, настройки за компенсация на тревната площ и др.) също оказва влияние върху ефективната височина на косене.

Проверявайте редовно ефективната височина на косене при настройка като използвате устройства за оценка на тревната площ Toro, за да определите желаната височина на косене при настройка на стойката.

Препоръчителни устройства за оценка на тревната площ Toro за измерване на ефективната НОС на Toro Reelmaster (Фигура 24):

- Устройство за оценка на тревната площ, модел 04399: за НОС при настройка на стойката от 6 до 25 мм.
- Устройство за оценка на височината на косене на тревната площ, модел 136-3635: за НОС при настройка на стойката от 25 до 51 мм.

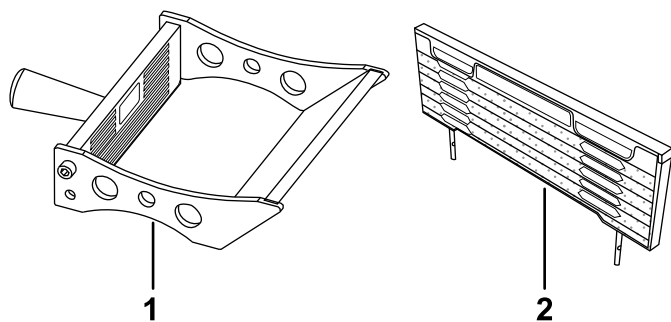

Фигура 24

1. Устройство за оценка на тревната площ – ефективен диапазон на НОС: 0 до 41 мм
2. Устройство за оценка на голяма НОС на тревната площ – ефективен диапазон на НОС: 19 до 152 мм

g342500

## Интензивност на косене

Интензивността на косене има значително въздействие върху ефективността на режещия апарат. Интензивността на косене се отнася до ъгъла на опорния нож спрямо земята (Фигура 25).

Най-добрата настройка на режещия апарат зависи от условията на Вашата тревна площ и от желаните резултати. Най-добрата за използване настройка ще се определи с натрупването на опит с режещия апарат върху Вашата тревна площ. Можете да регулирате интензивността на косене през сезона на косене, за да позволите различни условия на тревната площ.

Като цяло настройките с ниска до нормална интензивност са по-подходящи за треви през топлия сезон (*Bermuda, paspalum, zoysia*), докато тревите през хладния сезон (полевица, метлица, ръж) може да изискват настройка с нормална до по-голяма интензивност. При настройките с по-голяма интензивност се коси повече трева, което позволява въртящият се режещ барабан да изтегли повече трева в опорния нож.

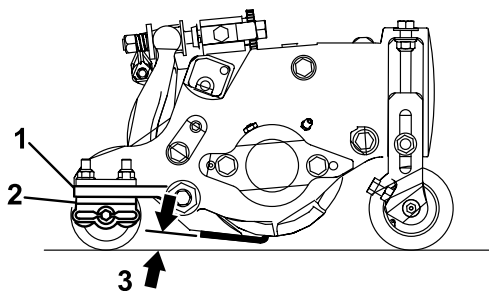

g551095

Фигура 25

1. Монтажен фланец на страничната плоскост
2. Задни дистанционни втулки
3. Интензивност на косене

---

## Задни дистанционни втулки

Броят на задните дистанционни втулки определя интензивността на косене на режещия апарат. За определена височина на косене добавянето на дистанционни втулки под монтажния фланец на страничната плоскост увеличава интензивността на режещия апарат. Всички режещи апарати на дадена машина трябва да бъдат настроени на една и съща интензивност на косене (брой задни дистанционни втулки, номер на част 119-0626), в противен случай видът след окосяване може да бъде засегнат неблагоприятно (Фигура 25).

# Поддръжка

## Опора на режещия апарат

Когато режещият апарат трябва да бъде наклонен, за да се открие достъпът до опорния нож/барабана, изправете задната част на режещия апарат със стойката (доставена със самоходната машина), за да се уверите, че регулиращите винтове на опорната шина не опират в работната повърхност (Фигура 26).

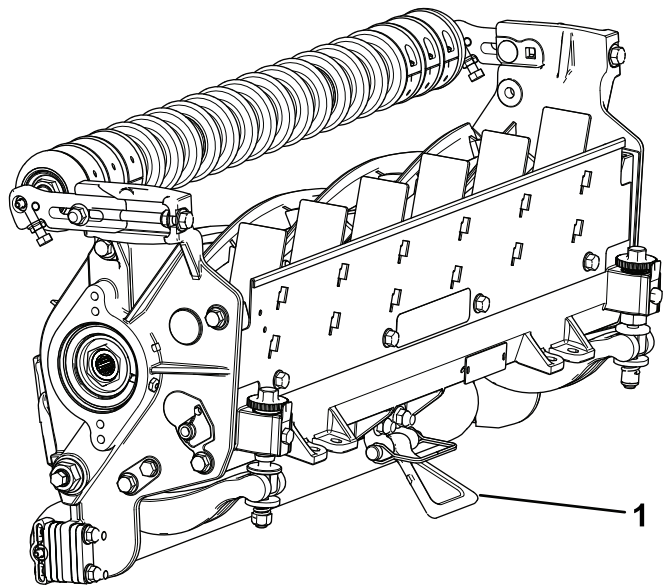

Фигура 26

g191340

1. Стойка

## Смазване на режещите апарати

Смазвайте редовно 5 гресъорки на всеки режещ апарат (Фигура 27) косачката с литиева грес № 2.

2 точки за смазване има на предната ролка, 2 – на задната ролка и 1 – в шлица на мотора на барабана.

**Забележка:** Модел 03192 не разполага с предна ролка; има само 2 точки за смазване на задната ролка и 1 – в шлица на мотора на барабана.

**Важно:** Смазването на режещите апарати непосредствено след измиване спомага за изгонване на водата от лагерите и увеличава експлоатационния живот на лагерите.

1. Избършете всяка гресъорка с чист парцал.
2. Нанесете грес, докато от уплътненията на ролката и от изпускателния клапан на лагера не излезе чиста грес.
3. Избършете излишната грес.

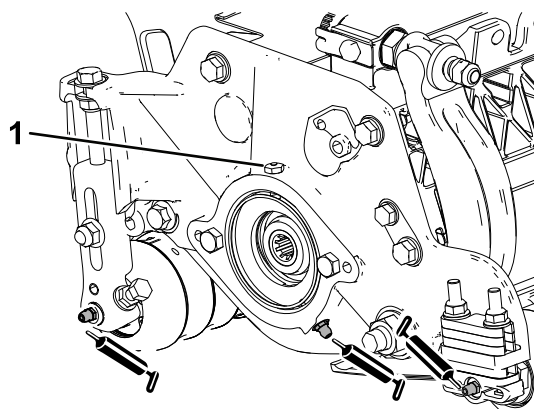

Фигура 27

g191601

Гресъорки от страната на мотора на барабана

1. Изпускателен клапан

# Спецификации на ножа

## Обслужване на опорния нож

### Премахване на възела рейка/опорен нож

1. Завъртете винтовете за регулиране на рейката обратно на часовниковата стрелка, за да се отдръпне рейката от барабана (Фигура 28).

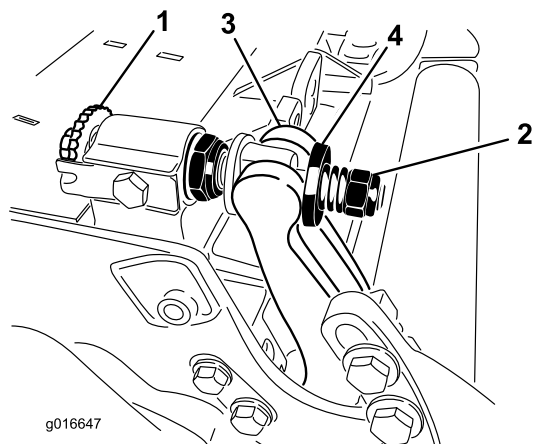

Фигура 28

- |                                   |          |
|-----------------------------------|----------|
| 1. Винт за регулиране на рейката  | 3. Рейка |
| 2. Гайка за обтягане на пружината | 4. Шайба |

2. Отместете гайката за обтягане на пружината, докато шайбата престане да бъде притискана към рейката (Фигура 28).
3. От всяка страна на машината, разхлабете контрагайката, която държи болта за рейката (Фигура 29).

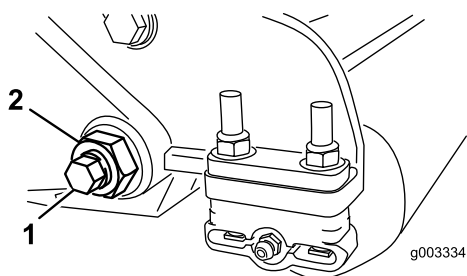

Фигура 29

- |                    |                |
|--------------------|----------------|
| 1. Болт за рейката | 2. Контрагайка |
|--------------------|----------------|

4. Свалете всеки от болтовете за рейката, което ще позволи рейката да бъде издърпана надолу и извадена от режещия апарат (Фигура 29).

Вземете предвид 2-те найлонови и 1-та стоманена шайба от всеки край на рейката (Фигура 30).

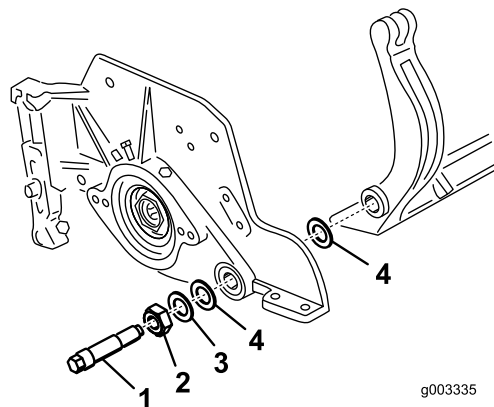

Фигура 30

- |                     |                    |
|---------------------|--------------------|
| 1. Болт за рейката  | 3. Стоманена шайба |
| 2. Гайка на рейката | 4. Найлонова шайба |

5. Свалете опорния нож от рейката, като отвиете всички винтове, с които е закрепен. Използвайте гаечен ключ с Инструмента за завинтване на опорния нож (каталожен № TOR510880).

**Забележка:** Можете да използвате механичен или пневматичен гайковерт, за да разхлабите винтовете на опорния нож.

**Забележка:** Премахнете опорния нож и винтовете.

### Монтиране на новия опорен нож

1. Изберете нов опорен нож според [Диаграма за избор на опорен нож \(Страница 18\)](#).
2. Отстранете от повърхността на опорния нож ръжда, котлен камък и корозия и нанесете върху повърхността му тънък слой масло.

**Важно:** Не отстранявайте отливъчния материал от рейката. Рейката е проектирана да бъде вдлъбната в средата, не я шлифовайте.

3. Почистете резбите на рейката.
4. Нанесете върху винтовете на новия опорен нож смес против задиране и монтирайте опорния нож към рейката.

**Важно:** Използвайте само винтове за новия опорен нож.

**Забележка:** Броят на винтовете варира в зависимост от типа на рейката.

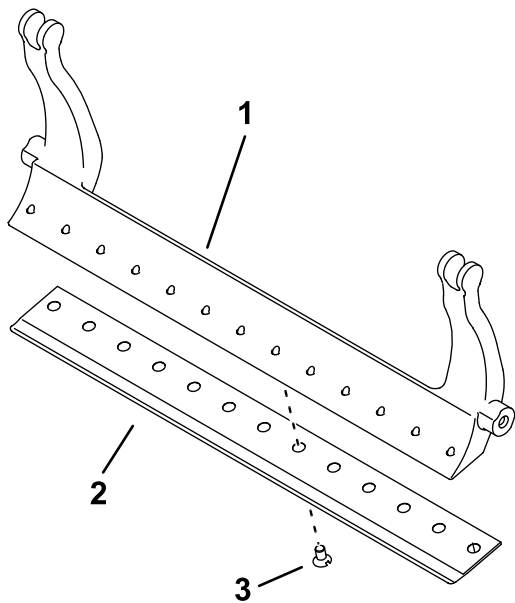

**Фигура 31**

Показана е рейка с 13 винта

- 1. Рейка
- 2. Опорен нож
- 3. Винт

g557599

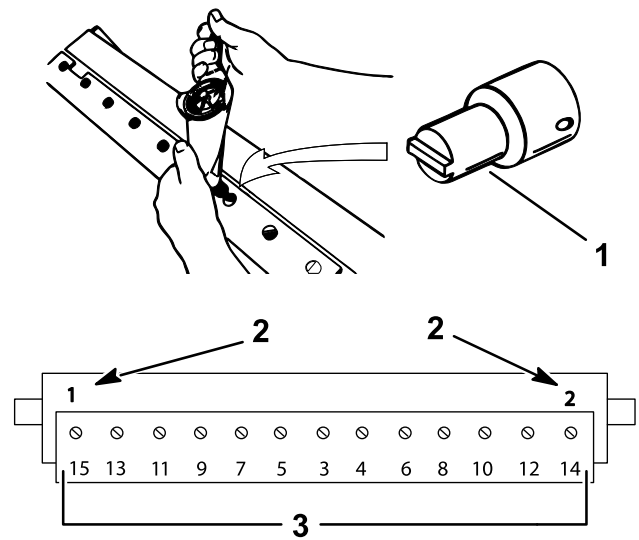

**Фигура 32**

g255046

- 1. Инструмент за завинтване на опорния нож (каталожен № TOR510880)
- 2. Монтирайте и затегнете тези винтове първо до 1 N·m.
- 3. Затегнете с въртящ момент 29,8 +/- 1 N·m.

- 5. Затегнете 2 външни болта с въртящ момент до 1 N·m.
- 6. Като започнете от центъра на опорния нож, затегнете винтовете до 29,8 +/- 1 N·m.

**Важно:** Не затягайте винтовете на опорния нож с механичен или пневматичен ударен гайковерт.

- 7. Шлифовайте новия опорен нож, вижте [Диаграма за обслужване на опорния нож \(Страница 24\)](#).

## Диаграма за обслужване на опорния нож

Пределните параметри на опорния нож са посочени в следващата таблица.

**Важно:** Боравенето с режещия апарат при опорен нож с параметри под пределните може да доведе до лош вид след косене и на понижи структурната цялост на опорния нож за удари.

Диаграма за обслужване на опорния нож				
Опорен нож	Номер на част	Височина на режещия ръб на опорния нож	Пределна стойност*	Горен/преден ъгъл на шлайфане
Малка НОС	147-1248 (69 см) 147-1252 (81 см)	5,6 мм	4,8 мм	10/5°
EdgeMax®	137 – 6095 (69 см)	6,9 мм	4,8 мм	10/5°
Стандарт	147-1249 (модел 03189/90, 69 см) 147-1253 (модел 03191, 81 см)	6,9 мм	4,8 мм	10/5°
Тежък режим на работа	147-1250 (модел 03192, 69 см) 147-1254 (81 см)	9,3 мм	4,8 мм	10/5°

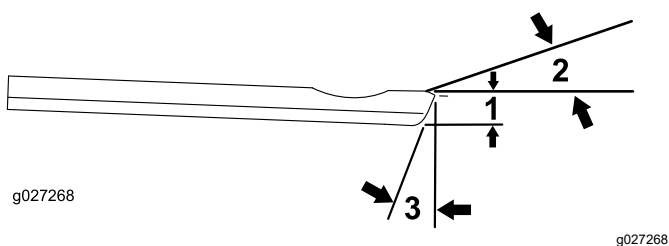

Фигура 33

Препоръчителни горен и преден ъгъл на шлайфане на опорния нож

1. Пределна стойност на опорния нож\*
2. Горен ъгъл на шлайфане
3. Преден ъгъл на шлайфане

**Забележка:** Всички измервания на пределните стойности на опорния нож се отнасят до долната страна на опорния нож (Фигура 34).

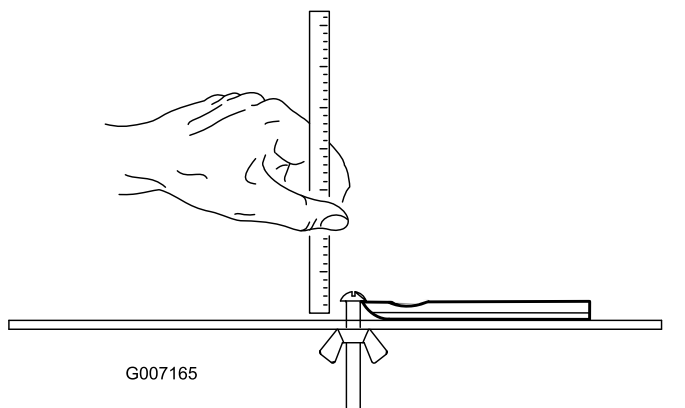

Фигура 34

## Проверка на горния ъгъл на шлайфане

Ъгълът, който използвате за шлайфане на ножовете, е много важен.

Използвайте ъгловия индикатор (Того, част № 131-6828) и държача за ъглов индикатор (Того, част № 131-6829), за да проверите ъгъла, който създава Вашата шлайфмашина, и впоследствие да коригирате евентуална неточност на шлайфмащината.

1. Поставете индикатора за ъгъл върху долната страна на опорния нож, както е показано на Фигура 35.

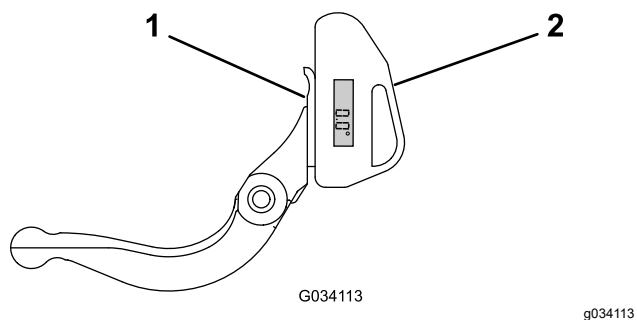

Фигура 35

1. Опорен нож (вертикален) 2. Индикатор за ъгъл

2. Натиснете бутона Alt Zero на ъгловия индикатор.
3. Поставете държача на ъгловия индикатор върху ръба на опорния нож, така че ръбът на магнита да съвпада с ръба на опорния нож (Фигура 36).

**Забележка:** По време на тази стъпка цифровият индикатор трябва да се вижда от същата страна, както при стъпка 1.

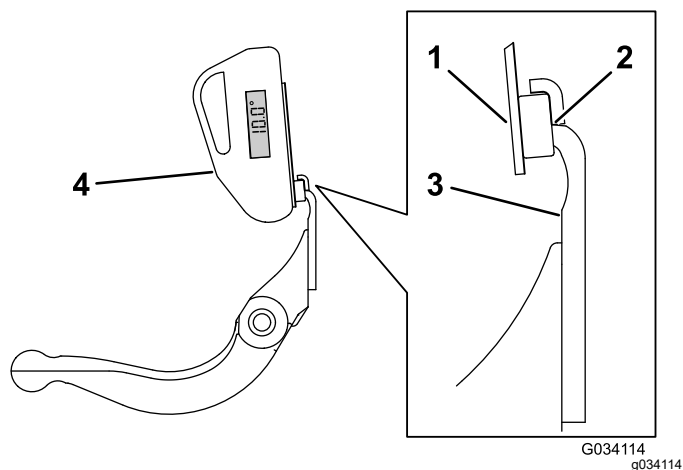

**Фигура 36**

- |   |                      |
|---|----------------------|
| 1. Държач на ъгловия индикатор                    | 3. Опорен нож        |
| 2. Краят на магнита съвпада с ръба на опорния нож | 4. Индикатор за ъгъл |

4. Поставете ъгловия индикатор върху държача, както е показано в [Фигура 36](#).

**Забележка:** Това е ъгълът, който създава Вашата шлайфмашина, и той трябва да бъде в рамките на 2° от препоръчителния горен ъгъл на шлайфане.

## Монтиране на възела рейка/опорен нож

1. Монтирайте рейката/възела на опорния нож, като разположите монтажните уши между шайбата и винта за регулиране на рейката.

**Важно:** Центрирайте механизмите за регулиране на рейката в ушите на рейката както е показано на [Фигура 37](#).

Ако механизмите за регулиране на рейката се монтират спрямо ушите на рейката, това може да има негативен ефект върху контакта между опорния нож и барабана.

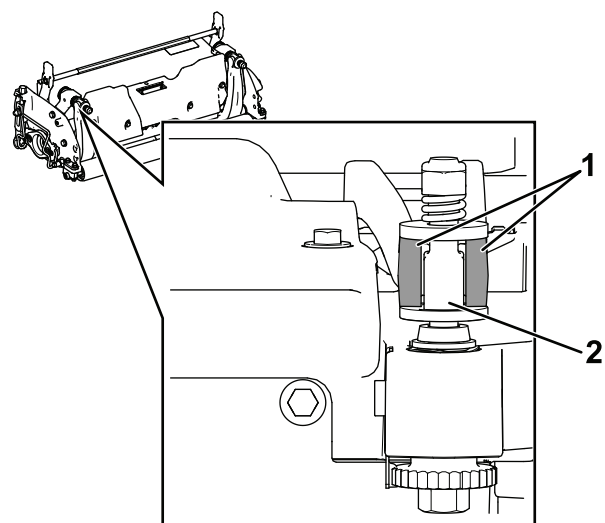

**Фигура 37**

- |                   |                                       |
|-------------------|---------------------------------------|
| 1. Уши на рейката | 2. Механизъм за регулиране на рейката |
|-------------------|---------------------------------------|

2. Закрепете рейката към всяка от страничните плоскости с болтовете ѝ (с гайки върху болтовете) и 3 шайби (общо 6).
3. Поставете найлонова шайба от всяка страна на втулката на страничната плоскост. Поставете стоманена шайба отвън върху всяка от найлоновите шайби ([Фигура 30](#)).
4. Затегнете болтовете на рейката с въртящ момент 37 до 45 N·m.
5. Бавно затегнете контрагайките на рейката, докато външните стоманени шайби се завъртат на ръка.

**Важно:** Не затягайте прекалено много контрагайките, защото в противен случай те ще отклонят страничните плоскости.

**Забележка:** Найлоновата шайба между рейката и страничната плоскост има малка хлабина.

6. Затегнете гайката за обтягане на пружината, докато пружината се свие, след което я развийте с 1/2 оборот ([Фигура 38](#)).

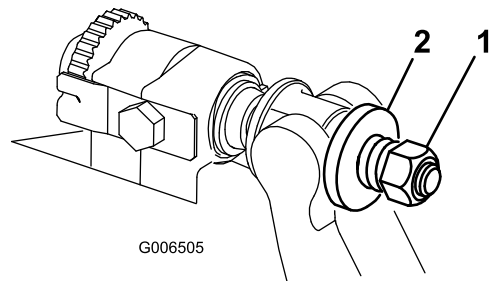

**Фигура 38**

- |                                   |            |
|-----------------------------------|------------|
| 1. Гайка за обтягане на пружината | 2. Пружина |
|-----------------------------------|------------|

# Спецификации на барабана

## Монтиране на възела на предния вал за шлайфане на режещия барабан (само за модел 03192)

**Важно:** Необходимо е да поръчате следните части, така че режещият барабан да може да бъде закрепен към машината за шлайфане на режещия барабан:

Количество	Част	Номер на част
2	Предна скоба за НОС	125-2796
2	Болт на носача (3/8 x 1 1/2 инча)	3231-4
2	Контрагайка (3/8 инча)	104-8301
2	Болт с шестостенна глава (5/16 x 1 1/8 инча)	322-16
1	Вал на предната ролка	117-0957

1. Отстранете възлите на ролките на сервиза (ако има); вижте [Регулиране на възелите на ролката на сервиза \(само за модел 03192\)](#) (Страница 14).
2. С помощта на носещите болтове и контрагайките монтирайте предните скоби за НОС в горния отвор на страничната плоскост (Фигура 39).

**Важно:** Уверете се, че скобата за НОС е монтирана с носещия болт в горната част на процепа, така че скобата за НОС да е възможно най-ниско.

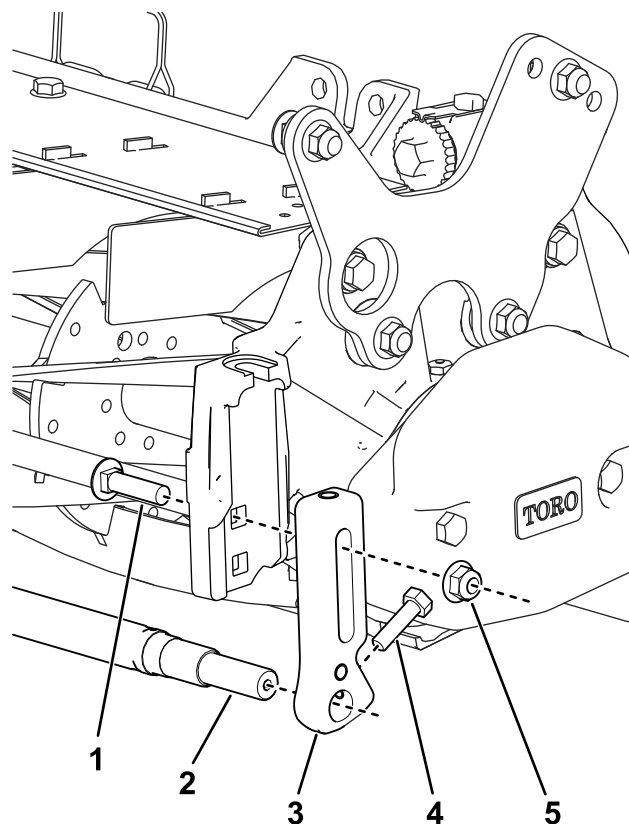

Фигура 39

g361153

1. Болт на носача (3/8 x 1 1/2 инча)
  2. Вал на предната ролка
  3. Предна скоба за НОС
  4. Болт с шестостенна глава (5/16 x 1 1/8 инча)
  5. Контрагайка (3/8 инча)
3. Монтирайте вала към долната страна на скобите за НОС като използвате 2 болта с шестостенна глава.
  4. Уверете се, че валът е успореден на режещия апарат; ако не е, разхлабете носещия болт от долната страна и го затегнете отново, когато валът е успореден.

## Затилувъчно шлайфане на режещия барабан

Новият барабан има приземна ширина на острието от 1,3 до 1,5 мм и затилувъчно шлайфане на 30°.

Когато приземната ширина на острието стане по-голяма от 3 мм, направете следното:

1. Приложете 30° затилувъчно шлифование на всички остриета на барабана, докато приземната ширина стане 1,3 мм (Фигура 40).



# Обслужване на HD двучковни регулатори (DPA)

1. Свалете всички части (вижте *Инструкциите за монтаж* на комплекта HD DPA и [Фигура 42](#)).
2. Нанесете противозадираща смазка във вътрешността на зоната на втулката върху централната рама на режещия апарат ([Фигура 42](#)).
3. Подравнете ключовете на втулките на фланеца към прорезите в рамата и монтирайте втулките ([Фигура 42](#)).

4. Монтирайте набраздена шайба върху регулиращия вал и плъзнете регулиращия вал във втулките на фланеца в рамата на режещия апарат ([Фигура 42](#)).
5. Фиксирайте регулиращия вал с плоска шайба и контрагайка ([Фигура 42](#)).
6. Завъртете контрагайката с въртящ момент от 20 до 27 N·m.

**Забележка:** Регулиращият вал на рейката е с лява резба.

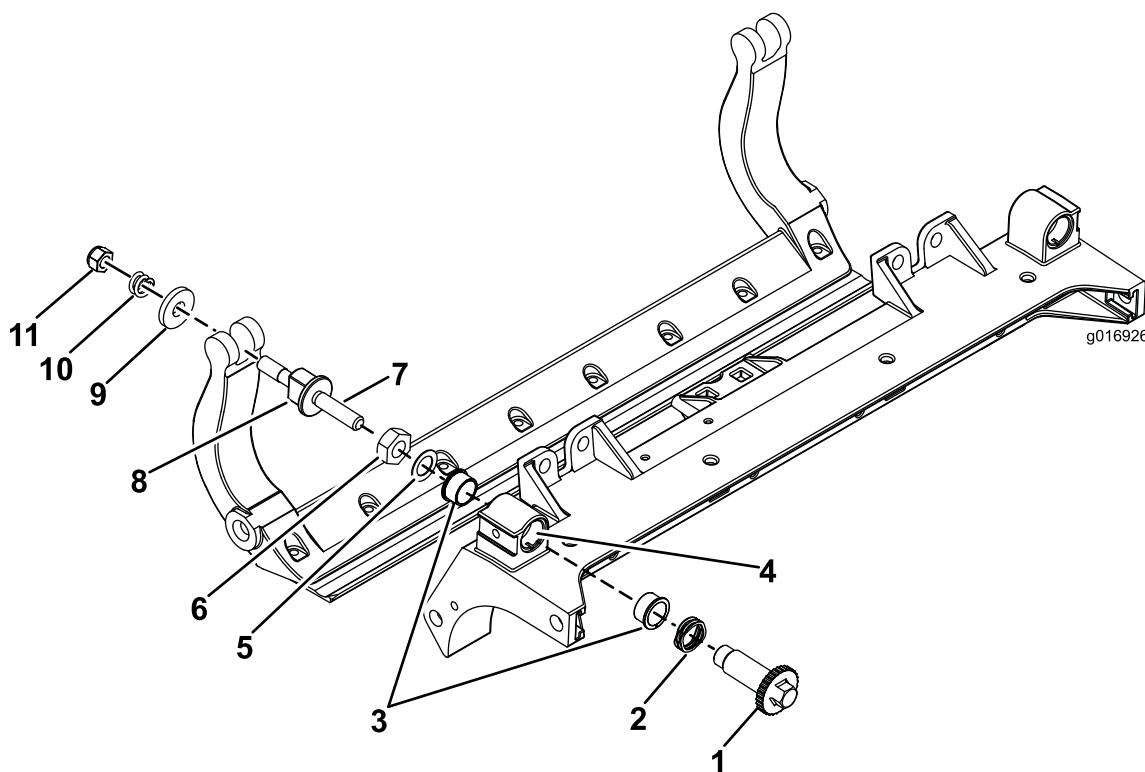

**Фигура 42**

- |                      |   |   |                                    |
|----------------------|---|---|------------------------------------|
| 1. Регулатор на вала | 4. Тук нанесете противозадираща смазка. | 7. Тук нанесете противозадираща смазка. | 10. Компресионна пружина           |
| 2. Набраздена шайба  | 5. Плоска шайба                         | 8. Регулиращ винт за рейката            | 11. Гайка за обтягане на пружината |
| 3. Втулка на фланеца | 6. Контрагайка                          | 9. Закалена шайба                       |                                    |
- 
- |   |  |
|---|--|
| 7. Нанесете противозадираща смазка върху резбите на регулиращия винт за рейката, които се фиксират в регулиращия вал. | 10. Монтирайте рейката като разположите монтажните уши между шайбата и механизма за регулиране на рейката. |
| 8. Завийте регулиращия винт за рейката в регулиращия вал.   | 11. Закрепете рейката към всяка от страничните плоскости с болтовете (с гайки върху болтовете) и 6 шайби.  |
| 9. Монтирайте хлабави закалената шайба, пружината и гайката за обтягане на пружината на регулиращия винт.             | <b>Забележка:</b> Поставете найлонова шайба от всяка страна на втулката на страничната плоскост.           |

12. Поставете стоманена шайба отвън върху всяка от найлоновите шайби ([Фигура 42](#)).
13. Затегнете болтовете на рейката с въртящ момент 37 до 45 N·m.
14. Затегнете контрагайките, докато външната стоманена шайба спре да се върти и крайната хлабина е премахната, но не пренатягайте и не прегъвайте страничните плоскости.

**Забележка:** Възможно е шайбите от вътрешната страна да имат известна хлабина ([Фигура 42](#)).

15. Затегнете гайката върху всеки възел на регулатор на рейката, докато компресионната пружина е напълно притисната, след което разхлабете гайката с ½ оборот ([Фигура 42](#)).
16. Повторете тази процедура в другия край на режещия апарат.
17. Регулирайте опорния нож спрямо режещия барабан; вижте [Регулиране на опорния нож спрямо режещия барабан](#) ([Страница 9](#)).

# Обслужване на ролката

За обслужване на ролката се предлагат комплекта за повторно изграждане на ролката (номер на част 114-5430) и комплекта с инструменти за повторно изграждане на ролката (номер на част 115-0803) (Фигура 43). Комплектът за повторно изграждане на ролката включва всички лагери, лагерни

капачки, вътрешни и външни уплътнения, необходими за повторно изграждане на ролката. Комплектът с инструменти за повторно изграждане на ролката включва всички инструменти и инструкции за монтаж, необходими за повторно изграждане на ролка с комплекта за повторно изграждане на ролка. Вижте каталога с части или се свържете с упълномощения дистрибутор на Того за съдействие.

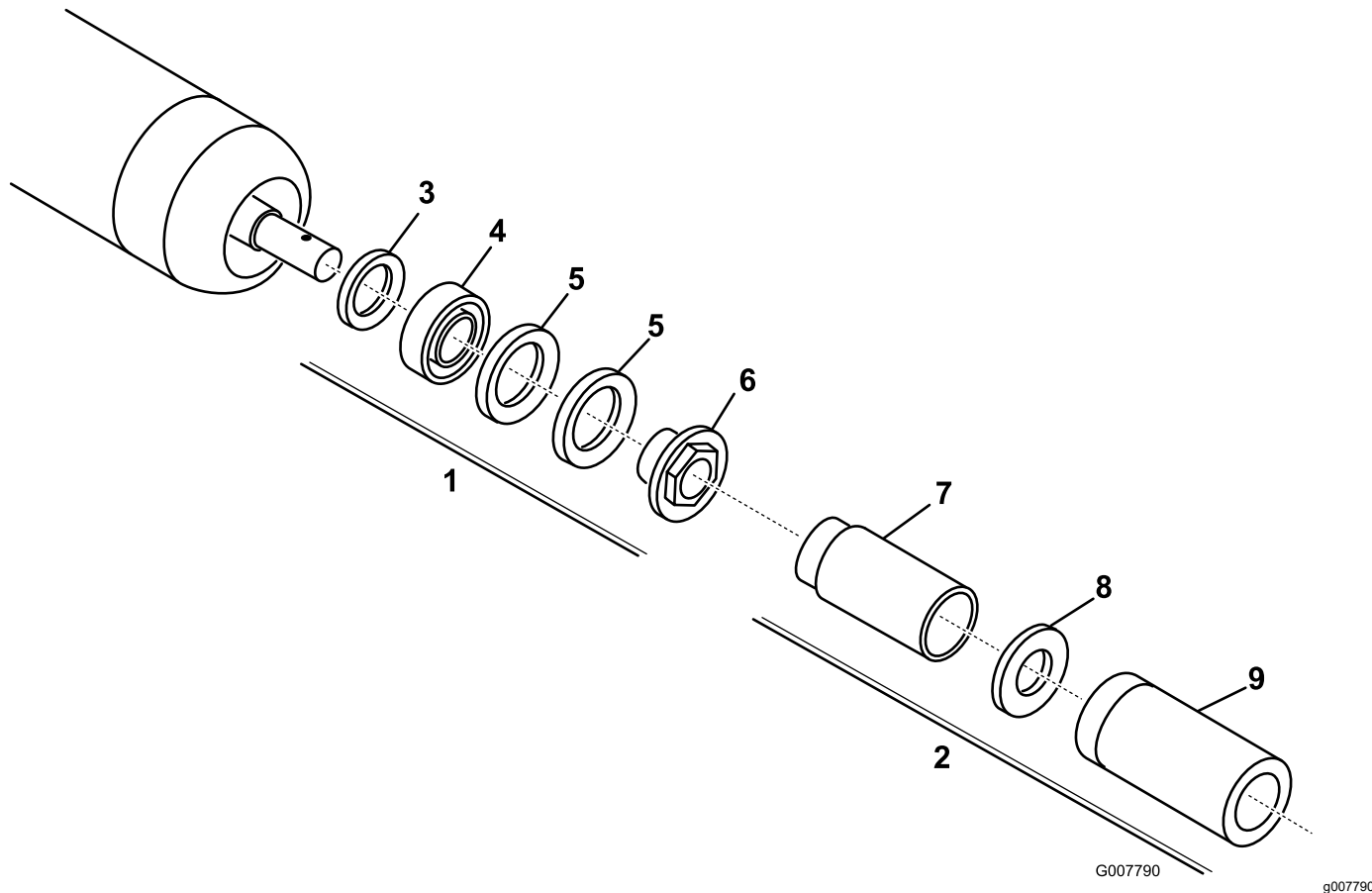

Фигура 43

- |  |  |
|--|--|
| 1. Комплект за повторно изграждане на ролката (номер на част 114-5430)               | 6. Лагерна капачка                       |
| 2. Комплект с инструменти за повторно изграждане на ролката (номер на част 115-0803) | 7. Инструмент за вътрешно уплътнение     |
| 3. Вътрешно уплътнение   | 8. Шайба                                 |
| 4. Лагер   | 9. Инструмент за лагер/външно уплътнение |
| 5. Външно уплътнение   |  |

**Бележки:**

**Бележки:**

# Декларация за учредяване

Дружеството Toro, 8111 Lyndale Ave. South, Bloomington, MN, САЩ, декларира, че следните елементи съответстват на изброените директиви, когато са монтирани в съответствие с придружаващите инструкции за определени модели на Toro, съгласно посоченото в съответната „Декларация за съответствие“.

Номер на модела	Сериен номер	Описание на продукта	Описание на фактурата	Общо описание	Директива
03189	407900000 и следващ	DPA режещ апарат с 69-сантиметрови 8 ножа серия Edge, Самоходна машина Reelmaster серия 3100-D	RM3100 27IN 8-BLADE (RR) ES DPA CU	Режещ апарат	2006/42/EO
03190	407900000 и следващ	DPA режещ апарат с 69-сантиметрови 11 ножа серия Edge, Самоходна машина Reelmaster серия 3100-D	RM3100 27IN 11-BLADE ES (RR) DPA CU	Режещ апарат	2006/42/EO
03191	407900000 и следващ	DPA режещ апарат с 81-сантиметрови 8 ножа серия Edge, Самоходна машина Reelmaster серия 3100-D	RM3100 32IN 8-BLADE ES (RR) DPA CU	Режещ апарат	2006/42/EO
03192	400000000 и следващ	DPA режещ апарат с 69-сантиметрови 8 ножа серия Edge, Самоходна косачка Reelmaster серия 3105-D	RM3105 27IN, 8BLD RR ES NO FRT ROLLER CU	Режещ апарат	2006/42/EO

Създадена е съответната техническа документация, както се изисква по Част Б на Приложение VII на 2006/42/EO.

Поемаме отговорност при поискване от националните власти да предадем съответната информация за тази частично завършена техника. Методът на предаване ще е по електронен път.

Тази техника няма да се пусне в употреба, докато не бъде инкорпорирана в одобрени модели на Toro, както е посочено в свързаната „Декларация за съответствие“ и съгласно всички инструкции, където може да бъде обявена за съответстваща на всички приложими Директиви.

Сертифицирано:



Tom Langworthy  
Инженерен директор  
8111 Lyndale Ave. South  
Bloomington, MN 55420, USA  
Октомври 18, 2022

Упълномощен представител:

Marcel Dutrieux  
Manager European Product Integrity  
Toro Europe NV  
Nijverheidsstraat 5  
2260 Oevel  
Belgium

# UK Declaration of Incorporation

Дружеството Toro, 8111 Lyndale Ave. South, Bloomington, MN, САЩ декларира, че следните елементи съответстват на изброените стандарти, когато са инсталирани в съответствие с придружаващите инструкции за определени модели на Toro, съгласно посоченото в съответната „Декларация за съответствие“.

Номер на модела	Сериен номер	Описание на продукта	Описание на фактурата	Общо описание	Директива
03189	407900000 и следващ	DPA режещ апарат с 69-сантиметрови 8 ножа серия Edge, Самоходна машина Reelmaster серия 3100-D	RM3100 27IN 8-BLADE (RR) ES DPA CU	Режещ апарат	Законов акт 2008 № 1597
03190	407900000 и следващ	DPA режещ апарат с 69-сантиметрови 11 ножа серия Edge, Самоходна машина Reelmaster серия 3100-D	RM3100 27IN 11-BLADE ES (RR) DPA CU	Режещ апарат	Законов акт 2008 № 1597
03191	407900000 и следващ	DPA режещ апарат с 81-сантиметрови 8 ножа серия Edge, Самоходна машина Reelmaster серия 3100-D	RM3100 32IN 8-BLADE ES (RR) DPA CU	Режещ апарат	Законов акт 2008 № 1597
03192	400000000 и следващ	DPA режещ апарат с 69-сантиметрови 8 ножа серия Edge, Самоходна косачка Reelmaster серия 3105-D	RM3105 27IN, 8BLD RR ES NO FRT ROLLER CU	Режещ апарат	Законов акт 2008 № 1597

Създадена е съответната техническа документация, както се изисква по Приложение 10 на S.I. 2008 № 1597.

Поемаме отговорност при поискване от националните власти да предадем съответната информация за тази частично завършена техника. Методът на предаване ще е по електронен път.

Тази техника няма да се пусне в употреба, докато не бъде инкорпорирана в одобрени модели на Toro, както е посочено в свързаната „Декларация за съответствие“ и съгласно всички инструкции, където може да бъде обявена за съответстваща на всички приложими Регламенти.

This declaration has been issued under the sole responsibility of the manufacturer.  
The object of the declaration is in conformity with relevant UK legislation.

Упълномощен представител:

Marcel Dutrieux  
Manager European Product Integrity  
Toro U.K. Limited  
Spellbrook Lane West  
Bishop's Stortford  
CM23 4BU  
United Kingdom



Tom Langworthy  
Инженерен директор  
8111 Lyndale Ave. South  
Bloomington, MN 55420, USA  
Октомври 18, 2022



## Гаранция Того

Двегодишна или 1 500 часова ограничена гаранция

### Условия и покривани от гаранциите продукти

Дружество Того и нейният филиал, дружество Toro Warranty, по силата на договора между тях, съвместно гарантират, че търговският продукт Того (наричан „Продуктът“) няма да показва дефекти, произтичащи от използваните материали или качеството на изработката в рамките на 2 години или 1500 работни часа\*, което от двете настъпи по-рано. Тази гаранция се прилага за всички продукти с изключение на Аератори (вижте отделните гаранционни декларации за тези продукти). При възникване на гаранционно състояние, ние ще ремонтираме Продукта безплатно, включително диагностика, труд, части и транспорт. Настоящата гаранция започва да тече от датата на доставка на Продукта до първоначалния купувач на дребно.

\* Продукт, оборудван с брояч на работните часове.

без изброяването да е изчерпателно, повреди по седалките вследствие на износване или протриване, износване на боядисани повърхности, издраскани етикети или прозорци.

### Инструкции за получаване на гаранционна услуга

Вие носите отговорност за уведомяване на дистрибутора на търговски продукти или упълномощения дилър на търговски продукти, от който сте закупили Продукта, веднага щом сметете, че е настъпило гаранционно състояние. Ако се нуждаете от помощ, за да намерите дистрибутор на търговски продукти или упълномощен дилър, или имате въпроси, свързани с Вашите гаранционни права или отговорности, може да осъществите контакт с нас на адрес:

Toro Commercial Products Service Department (Отдел за търговски продукти на Toro)

Toro Warranty Company

8111 Lyndale Avenue South

Bloomington, MN 55420-1196

952-888-8801 или 800-952-2740

Имейл: [commercial.warranty@toro.com](mailto:commercial.warranty@toro.com)

### Отговорности на собственика

Като собственик на Продукта Вие носите отговорност за необходимата поддръжка и настройки, посочени във Вашето *Ръководство за оператора*. Ремонти на Продукта, предизвикани от неспазване на изискването за извършване на необходимата поддръжка и настройки, не се покриват от тази гаранция.

### Позиции и условия, които не се покриват от гаранцията

Не всички неизправности или повреди в продукта, възникващи в рамките на гаранционния период, са дефекти, произтичащи от използваните материали или качеството на производство. Тази гаранция не покрива следното:

- Повреди в продукта, резултат от използване на резервни части, които не са произведени от Того, или от инсталиране и използване на допълнителни или модифицирани непроизведени от Того принадлежности и продукти.
- Повреди в продукта, резултат от неспазване на изискванията за поддръжка и/или регулиране.
- Неизправности, резултат от неправилно, небрежно или неразумно използване на продукта.
- Части, изразходвани по време на употреба, които не са дефектни. Примерите за части, които са изразходвани или износени по време на нормалната експлоатация на продукта, включват, без да се ограничават само до следното, са спирачни накладки и челюсти, фриксионни накладки на съединителя, остриета, барабани, ролки и лагери (капсуловани или изискващи гресиране), опорни ножове, запалителни свещи, ходови колела и лагери, гуми, филтри, ремъци и определени компоненти за пръскане като диафрагми, дюзи и управляващи клапани.
- За повреди, предизвикани от външно въздействие, могат да се считат, без да се ограничават само до следните, метеорологичното време, практиките за съхранение, замърсяване, използване на неодобрен горива, охладителни течности, смазочни вещества, добавки, изкуствени торове, вода или химикали.
- Неизправности или влошени характеристики в резултат на горива (напр. бензин, дизелово гориво или биодизелово гориво), които не отговарят на изискванията на съответните промишлени стандарти.
- Нормален шум, вибрация, амортизация и износване и влошаване на характеристиките. Нормалната амортизация включва,

## Части

Частите, планирани за замяна в съответствие с необходимата поддръжка, са гарантирани за периода до плановото време за смяна на тази част. Частите, заменени съгласно настоящата гаранция, се покриват за периода на продължителността на гаранцията на оригиналния продукт и стават собственост на Того. Того взема окончателното решение дали да ремонтира дадена съществуваща част, да я сглоби или да я замени. Того може да използва фабрично възстановени части за гаранционен ремонт.

### Гаранция за акумулатор с многократен цикъл и литиево-йонен акумулатор

Акумулаторите с цикъл на дълбоко разреждане и литиево-йонните акумулатори имат определен брой киловатчаса, които могат да осигурят през експлоатационния си живот. Работата, презареждането и поддръжката могат да удължат или скъсат цялостния живот на акумулатора. Тъй като акумулаторите в този продукт се изнасят, интервалът за полезна работа между интервалите на зареждане бавно ще намалява, докато акумулаторът се износи напълно. Замяната на акумулатори с изразходван ресурс вследствие на нормална експлоатация е отговорност на собственика на продукта. Бележка: (само за литиево-йонен акумулатор): пропорционално обезценяване след 2 години. За допълнителна информация направете справка с гаранцията за акумулатора.

### Доживотна гаранция за колянния вал (само за модела ProStripe 02657)

Prostripe, който е оборудван с оригинален фрикционен диск и щадящ колянния вал при счупване на нож съединител (интегриран съединител нож-спирачка (BBC) + възел на фрикционния диск) от Того като оригинално оборудване и е бил използван от първоначалния купувач в съответствие с препоръчаните процедури за експлоатация и поддръжка, има доживотна гаранция срещу огъване на колянния вал на двигателя. Машины, които са оборудвани с фрикционни шайби, интегриран съединител нож-спирачка (BBC) и други подобни устройства, не се покриват от доживотна гаранция за колянния вал.

### Поддръжка за сметка на собственика

Регулиране на двигателя, смазване, почистване и полиране, смяна на филтри, охладителна течност и извършване на препоръчвани

### За страни освен САЩ и Канада

Клиенти, закупили продукти Того, износ от САЩ и Канада, трябва да се обърнат към своя дистрибутор (дилър) на Того за получаване на гаранционната политика за съответната страна, провинция или щат. Ако по някаква причина не сте доволни от услугите на Вашия дистрибутор или срещате трудности при получаване на гаранционна информация, обърнете се към Вашия упълномощен център за сервизно обслужване на Того.

дейности по поддръжката, са някои от обичайните услуги, изисквани за продуктите Того, които са за сметка на собственика.

## Общи условия

По силата на тази гаранция, ремонт от упълномощен дистрибутор или дилър на Того е единственото средство за правна защита.

**Дружеството Того или дружество Toro Warranty не носят отговорност за непреки, инцидентни или последващи щети във връзка с употребата на продукти Того, обхванати от тази гаранция, включително всякакви средства или разходи за осигуряване на заместващо оборудване или услуга по време на значителни периоди на престой поради повреда или неупотреба при изчакване извършването на ремонт по силата на тази гаранция. С изключение на гаранцията за емисии, спомената по-долу, ако е приложима, други изразени гаранции не съществуват. Всички подразбрани гаранции за търговска реализуемост или пригодност за употреба са ограничени до продължителността на тази изразена гаранция.**

Някои щати не допускат изключване на инцидентни и последващи щети или ограничения за продължителността на подразбрани гаранции, така че горепосочените изключения и ограничения може да не се отнасят за Вас. Тази гаранция Ви дава специфични правни правомощия, но е възможно да притежавате и други права, които варират за различните щати.

### Забележка за гаранцията на двигателя

Системата за управление на емисиите на Вашия продукт може да е покрита от отделна гаранция, отговаряща на изискванията, установени от Агенцията за защита на околната среда на САЩ и/или Съвета за въздушни ресурси на Калифорния. Ограниченията за работните часове, посочени по-горе, може да не се отнасят за гаранцията на Системата за управление на емисиите. Вижте гаранционната декларация за системата за управление на емисиите, доставена с Вашия продукт или включена в документацията на производителя на двигателя.