



Kit de escova

Cortador robótico Turf Pro™ série 300 e 500

Modelo N.º 163-3929

Modelo N.º 163-3930

Instruções de instalação

Estas instruções contêm imagens e peças do kit **163-3929**. Os passos são idênticos aos da instalação do kit **163-3930**, mas algumas peças podem parecer diferentes.

Preparação da máquina

1. Prima o botão vermelho STOP na traseira da máquina.
2. Levante a dianteira da máquina e apoie a máquina na própria traseira.
3. Coloque o interruptor na posição OFF (ligar).

Instalação do kit de escova

Peças necessárias

2	Escova da roda
2	Suporte da escova
10	Parafuso de cabeça de arruela (M6 x 12,8 mm)

1. Monte as escovas das rodas (2) nos suportes das escovas (3) com 4 parafusos de cabeça de arruela (1).

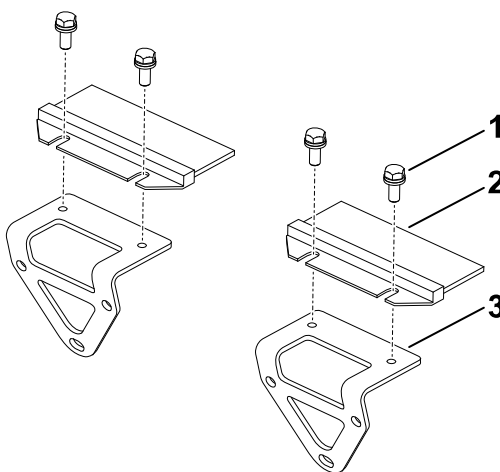

(1) Parafuso de cabeça de arruela (4)

(2) Escova da roda (2)

(3) Suporte da escova (2)



2. Remova e descarte os 6 fixadores de pressão na parte inferior da máquina.

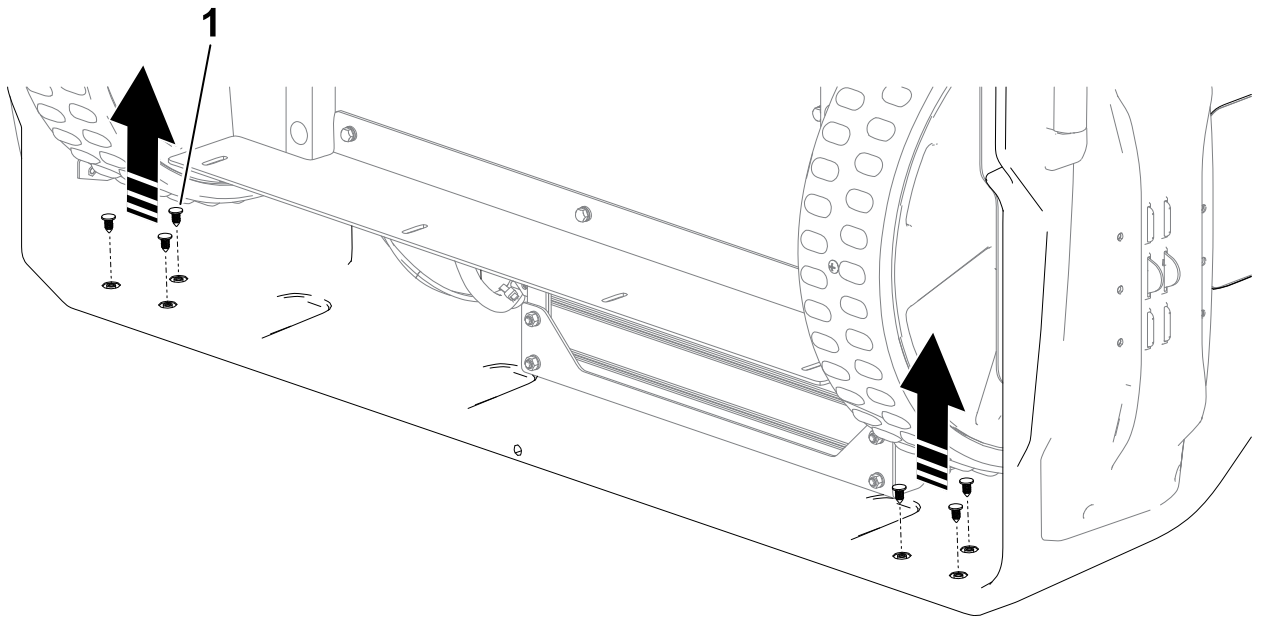

G550852

① Fixador de pressão

3. Prenda as escovas das rodas na máquina com 6 parafusos de cabeça de arruela.

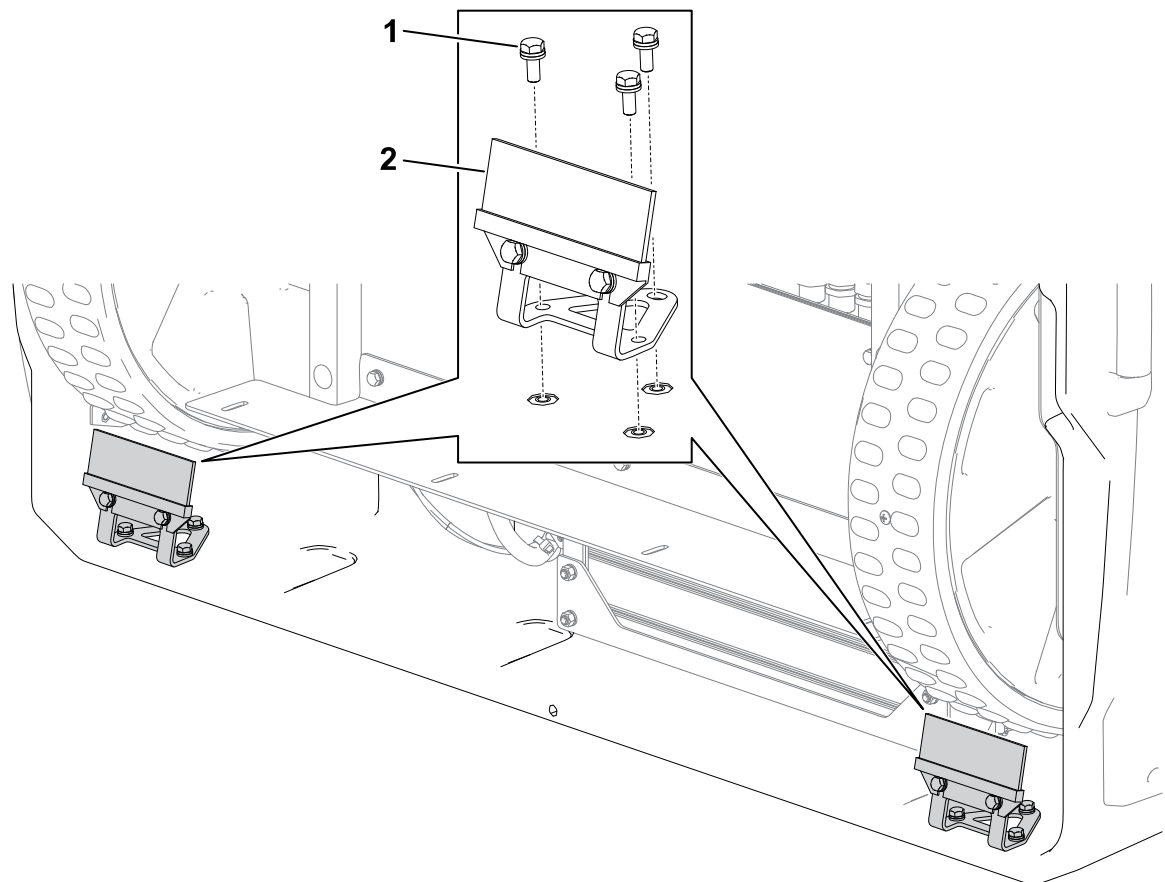

G550856

① Parafuso de cabeça de arruela (6)

② Escova da roda (2)

4. Ajuste as escovas de forma a que toquem nas rodas. Aperte os parafusos.

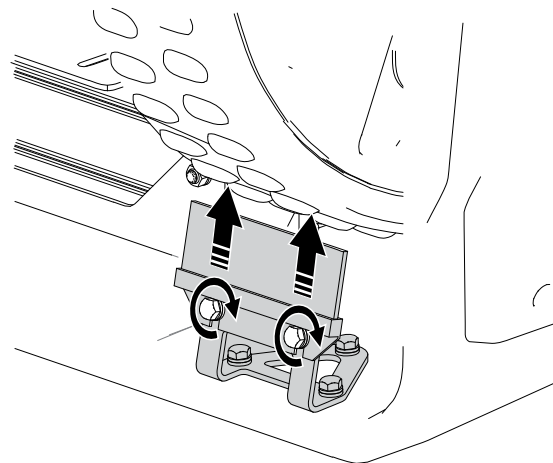

G568743

