



**Count on it.**

Form No. 3475-619 Rev A

# Betjeningsvejledning

## ProLine H800-plæneklipper med roterende skæreknive

Modelnr. 31050TE—Serienr. 324000229 og derover

Modelnr. 31051—Serienr. 324000133 og derover

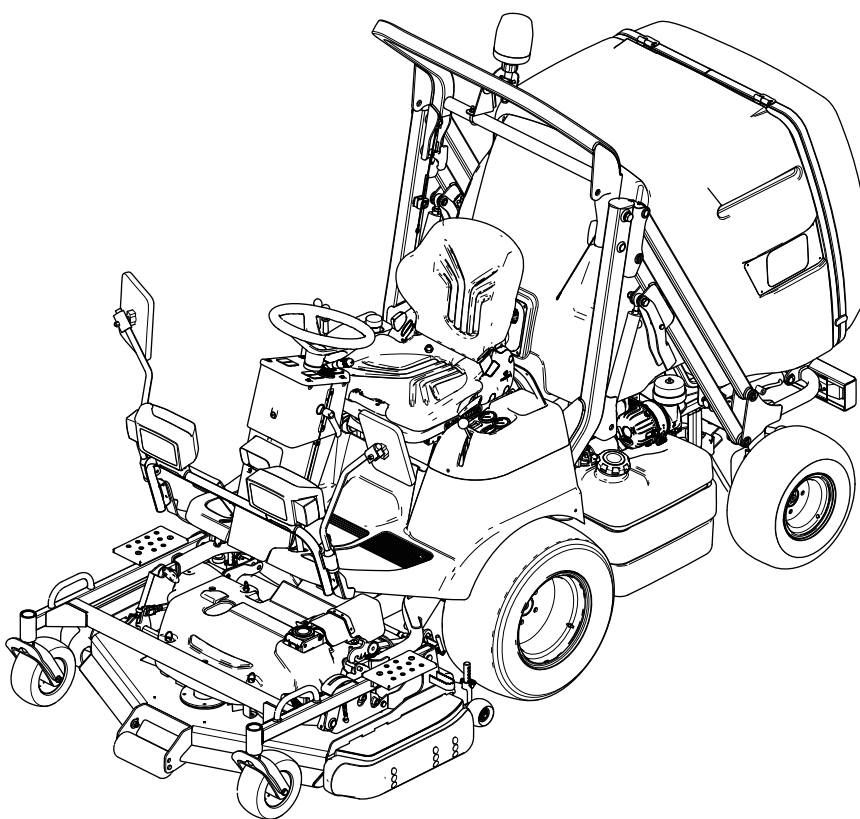

Dette produkt overholder alle relevante EU-direktiver. Yderligere oplysninger fås på den separate produktspecifikke overensstemmelseserklæring.

Det er en overtrædelse af California Public Resource Code Section 4442 eller 4443 at bruge eller betjene denne motor på et skovbegroet, buskbegroet eller græsbegroet område, medmindre motoren er forsynet med en gnistskærm som defineret i Section 4442, som vedligeholdes og er i god driftsmæssig stand, eller medmindre motoren er bygget, udstyret og vedligeholdt til brandforebyggelse.

Den medfølgende motorvejledning indeholder information om U.S. Environmental Protection Agency (EPA) og California Emission Control Regulation for emissionssystemer, vedligeholdelse og garanti. Nye eksemplarer kan bestilles via motorfabrikanten.

## ⚠ ADVARSEL

### CALIFORNIEN

Advarsel i henhold til erklæring nr. 65

**Dieselmotorens udstødningsgas og nogle af dens bestanddele er ifølge staten Californien kræftfremkaldende og kan medføre fødselsskader eller andre forplantningsskader.**

**Batteripoler og tilbehør indeholder bly og bly sammensætninger, som ifølge staten Californien er kræftfremkaldende og forårsager forplantningsskader. Vask hænder efter håndtering.**

**Brug af dette produkt kan medføre eksponering over for kemikalier, der ifølge staten Californien er kræftfremkaldende og giver medfødte defekter eller andre forplantningsskader.**

Besøg [www.Toro.com](http://www.Toro.com) for at få materialer om produktsikkerhed og oplæring i betjening, oplysninger om tilbehør, hjælp til at finde en forhandler eller for at registrere dit produkt.

Når du har brug for service, originale Toro-dele eller yderligere oplysninger, bedes du kontakte en autoriseret serviceforhandler eller Toros kundeservice samt have produktets model- og serienummer parat. **Figur 1** angiver, hvor model- og serienummeret er placeret på produktet. Skriv numrene, hvor der er gjort plads til dette.

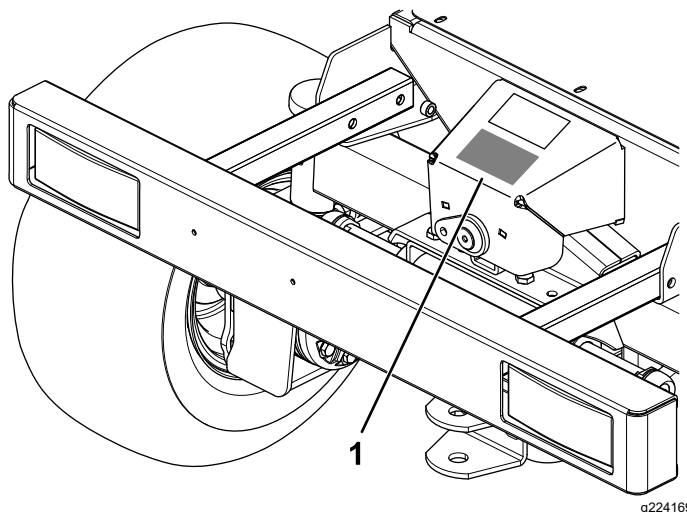

**Figur 1**

1. Model- og serienummerets placering

Modelnr. \_\_\_\_\_

Serienr. \_\_\_\_\_

Denne vejledning advarer dig om mulige farer og giver dig særlige sikkerhedsoplysninger ved hjælp af advarselssymbolet (**Figur 2**), der angiver en fare, som kan forårsage alvorlig personskade eller død, hvis du ikke følger de anbefalede forholdsregler.



**Figur 2**

Advarselssymbol

## Indledning

Dette er en plænetraktor med roterende skæreknive, der er beregnet til brug af professionelle operatører i kommercielle anvendelsesområder. Den er primært beregnet til klipning af græs på velholdte plæner i parker, på golfbaner, sportsbaner, langs veje og på kommercielle områder. Maskinen er ikke beregnet til at klippe krat eller til landbrugsformål.

Læs denne vejledning omhyggeligt, så du kan lære at betjene og vedligeholde produktet korrekt samt undgå person- og produktskade. Det er dit ansvar at betjene produktet korrekt og sikkert.

Denne betjeningsvejledning bruger to ord til at fremhæve oplysninger. **Vigtigt** henleder opmærksomheden på særlige mekaniske oplysninger, og **Bemærk** angiver generel information, som det er værd at lægge særligt mærke til.

# Indhold

Sikkerhed .....	4	Smøring .....	45
Generelt om sikkerhed .....	4	Smøring af plæneklipperskjoldet .....	45
Sikkerheds- og instruktionsmærkater .....	5	Smøring af lejerne og bøsningerne .....	46
Opsætning .....	11	Smøring af drivakslens kardanled .....	49
1 Opladning af batteriet .....	11	Smøring af drivakslens glideled .....	50
2 Kontrol af væskestande .....	11	Motorvedligeholdelse .....	50
3 Kontrol af lufttrykket i dækkene .....	11	Motorsikkerhed .....	50
4 Montering af plæneklipperskjoldet .....	12	Adgang til motoren .....	50
Produktoversigt .....	13	Eftersyn af luftfilteret .....	52
Betjeningsanordninger .....	15	Serviceeftersyn af motorolien .....	53
Specifikationer .....	20	Vedligeholdelse af brændstofs-system .....	55
Redskaber/tilbehør .....	21	Spædning af brændstofs-systemet .....	55
Før betjening .....	22	Udluftning af brændstofindsprøjtningssumpen .....	55
Sikkerhedshensyn før drift .....	22	Dræning af vand fra brændstof-/vandudskilleren .....	55
Udførelse af daglig vedligeholdelse .....	23	Udskiftning af brændstof-/vandudskillerens filter .....	57
Kontrol af lufttrykket i dækkene .....	23	Udskiftning af brændstoffilterelementet .....	58
Kontrol af sikkerhedslåsesystemet .....	23	Rengøring af brændstoftanken .....	58
Påfyldning af brændstof .....	25	Eftersyn af brændstofslanger og -forbindelser .....	58
Justering af styrtbøjlen (ROPS) .....	26	Vedligeholdelse af elektrisk system .....	59
Justering af ratindstillingsstammen .....	27	Elektrisk system – Sikkerhed .....	59
Indstilling af sædet .....	27	Adgang til batteriet .....	59
Justering af sædeaffjedringen .....	28	Serviceeftersyn af batteriet .....	59
Bagudvipning af sædet .....	28	Serviceeftersyn af sikringerne .....	61
Justering af sædets lændestøtte .....	28	Serviceeftersyn af ledningsnettet .....	62
Fremadvipning af sædet .....	28	Vedligeholdelse af drivsystem .....	63
Under betjening .....	29	Tilspænding af hjullåsemøtrikkerne .....	63
Sikkerhed under drift .....	29	Opretholdelse af justering af baghjulet .....	63
Start af motoren .....	31	Justering af styretøjsstop .....	63
Slukning af motoren .....	32	Vedligeholdelse af kølesystem .....	64
Aktivering af parkeringsbremsen .....	32	Kølesystem – Sikkerhed .....	64
Deaktivering af parkeringsbremsen .....	32	Kølevæskespecifikation .....	64
Betjening af tragtkompartimentet .....	32	Kontrol af kølesystemet og kølevæskestanden .....	64
Rensning af græsslisken .....	34	Eftersyn af kølergitteret og køleren for snavs .....	65
Justering af tragtsensoren .....	35	Rengøring af kølergitteret og køleren .....	65
Justering af klippehøjden .....	36	Vedligeholdelse af bremsesystem .....	65
Justering af gliderne .....	36	Justering af driftsbremserne .....	65
Justering af den forreste antiskalperingsrulle .....	36	Vedligeholdelse af remme .....	66
Justering af de bageste antiskalperingsruller .....	37	Kontrol af generatorremmens tilstand .....	66
Nulstilling af kraftudtagets funktion .....	37	Stramning af generatorremmen .....	66
Tip vedrørende betjening .....	37	Eftersyn af kraftudtagsremmene .....	67
Efter betjening .....	38	Vedligeholdelse af betjeningsanordningssystem .....	69
Generelt om sikkerhed .....	38	Justering af kraftudtagskoblingens mellemrum .....	69
Skubning eller bugsering af maskinen .....	38	Justering af traktionspedalen .....	69
Bugsering af maskinen .....	39	Vedligeholdelse af hydrauliksystem .....	70
Løft af maskinen med donkraft, forreste højre side og forreste venstre side .....	40	Hydrauliksystem – Sikkerhed .....	70
Klods maskinens bagende op .....	40	Hydraulikvæskespecifikation .....	70
Vedligeholdelse .....	41	Serviceeftersyn af hydrauliksystemet .....	71
Skema over anbefalet vedligeholdelse .....	41	Vedligeholdelse af plæneklipperskjoldet .....	73
Kontrolliste for daglig vedligeholdelse .....	43	Drejning af plæneklipperskjoldet til vedligeholdelsespositionen .....	73
Tiltag forud for vedligeholdelse .....	44		
Sikkerhed ved vedligeholdelse .....	44		
Fastgørelse af tragtkompartimentet i hævet position .....	44		

# Sikkerhed

## Generelt om sikkerhed

Dette produkt kan afskære hænder og fødder samt udslynge genstande. Følg altid sikkerhedsforskrifterne for at undgå alvorlig personskade.

- Læs og forstå indholdet i denne *betjeningsvejledning*, før du starter motoren.
- Betjening af maskinen kræver din fulde opmærksomhed. Giv dig ikke i kast med aktiviteter, der afleder opmærksomheden, da dette kan medføre person- eller tingsskade.
- Betjen ikke maskinen, uden at alle afskærmninger og øvrige sikkerhedsanordninger sidder og fungerer korrekt på maskinen.
- Hold hænder og fødder væk fra roterende dele. Hold dig på afstand af udblæsningsåbningen.
- Hold omkringstående og børn væk fra arbejdsområdet. Lad aldrig børn betjene maskinen.
- Sluk for motoren, tag nøglen ud, og vent, til al bevægelse er ophørt, før du forlader førersædet. Lad maskinen køle af, inden du justerer, efterser, rengør eller stiller den til opbevaring.

Hvis maskinen betjenes eller vedligeholdes forkert, kan det medføre personskade. Operatøren skal altid følge sikkerhedsforskrifterne og være opmærksom på advarselssymbolet , der betyder Forsigtig, Advarsel eller Fare – personlig sikkerhedsanvisning, for at nedsætte risikoen for personskade. Hvis disse forskrifter ikke følges, kan det medføre personskade eller død.

Drejning af plæneklipperskjoldet til klippepositionen .....	73
Serviceeftersyn af skæreknivene .....	73
Afmontering af drivakslen fra plæneklipperskjoldets gearkasse .....	77
Montering af drivakslen på plæneklipperskjoldets gearkasse .....	77
Afmontering af plæneklipperskjoldet .....	77
Montering af plæneklipperskjoldet .....	78
Afmontering af remskærmen .....	79
Montering af remskærm .....	79
Afmontering af remskiveafskærmningen .....	80
Montering af remskiveafskærmningen .....	80
Udskiftning af olien i plæneklipperskjoldets gearkasse .....	80
Nivellering af plæneklipperskjoldet .....	82
Kontrol af plæneklipperskjoldets remspænding .....	85
Udskiftning af plæneklipperskjoldets rem .....	85
Udskiftning af gliderne .....	86
Vedligeholdelse af tragtbeholderen .....	87
Justering af tragtbeholderen til sliskeforseglingen .....	87
Rengøring .....	88
Rengøring under plæneklipperskjoldets remskærm .....	88
Rengøring under plæneklipperskjoldet .....	88
Rengøring af tragtens skærm .....	88
Rengøring af de bageste riller i tragtens dør .....	89
Bortskaffelse af affald .....	89
Opbevaring .....	90
Sikkerhed i forbindelse med opbevaring .....	90
Opbevaring af batteriet .....	90
Klargøring af maskinen .....	90
Klargøring af motoren .....	90
Fejlfinding .....	91



# Sikkerheds- og instruktionsmærkater



Sikkerheds- og instruktionsmærkaterne kan nemt ses af operatøren og er placeret tæt på potentielle risikoområder. Beskadigede eller bortkomne mærkater skal udskiftes.



## Batterisymboler

Nogle af eller alle disse symboler findes på batteriet.

- |   |   |
|---|---|
| 1. Eksplosionsfare                            | 6. Hold omkringstående væk fra batteriet.   |
| 2. Ingen ild, åben flamme eller rygning       | 7. Bær beskyttelsesbriller; eksplosive gasser kan forårsage blindhed og andre personskader. |
| 3. Kaustisk væske/fare for kemisk forbrænding | 8. Batterisyre kan forårsage blindhed og alvorlige forbrændinger.                           |
| 4. Bær beskyttelsesbriller.                   | 9. Skyl omgående øjnene med vand, og søg hurtigt læge.                                      |
| 5. Læs <i>betjeningsvejledningen</i> .        | 10. Indeholder bly; må ikke kasseres  |



117-3276

decal117-3276

- |  |   |
|--|---|
| 1. Motorkølevæske under tryk                             | 3. Advarsel – rør ikke ved den varme overflade.   |
| 2. Eksplosionsfare – læs <i>betjeningsvejledningen</i> . | 4. Advarsel – læs <i>betjeningsvejledningen</i> . |



134-0541

decal134-0541

1. Klemningsfare, arm – hold afstand til bevægelige dele. Fastgør løftecylindrene med en låseanordning, inden du nærmer dig det farlige område.

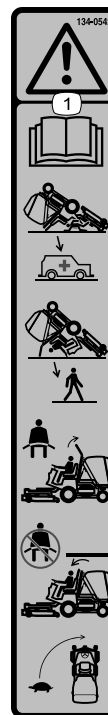

134-0542

decal134-0542

1. Advarsel – læs *betjeningsvejledningen*. Styrerbøjlen beskytter dig ikke, når den er sænket. Hold styrerbøjlen i den hævede, låste position, og spænd sikkerhedsselen. Sænk kun styrerbøjlen, når det er absolut nødvendigt, og spænd ikke sikkerhedsselen, når styrerbøjlen er nede. Sænk maskinens fart, inden du drejer.

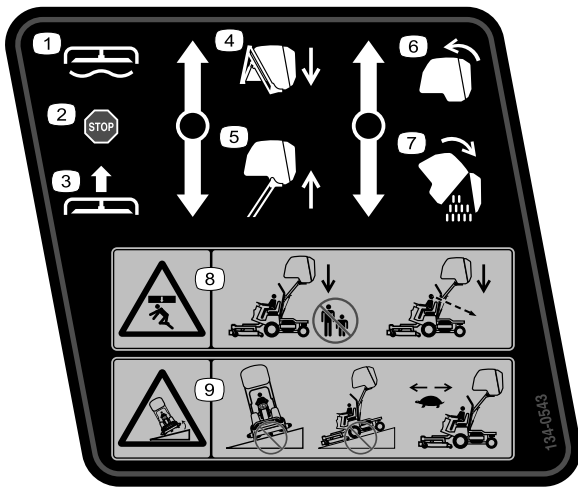

134-0543

decal134-0543

1. Sænk/svæv med skjoldet
2. Skjoldets holdeposition
3. Hæv skjoldet
4. Sænk tragten
5. Hæv tragten
6. Luk tragten
7. Læs tragten af
8. Fare for klemning af hele kroppen ovenfra – sørg for, at der ikke er omkringstående i nærheden, inden tragtbeholderen sænkes.
9. Tippefare – kør ikke på skrån timer med tragten hævet. Sænk maskinens fart, når du kører med tragten hævet.

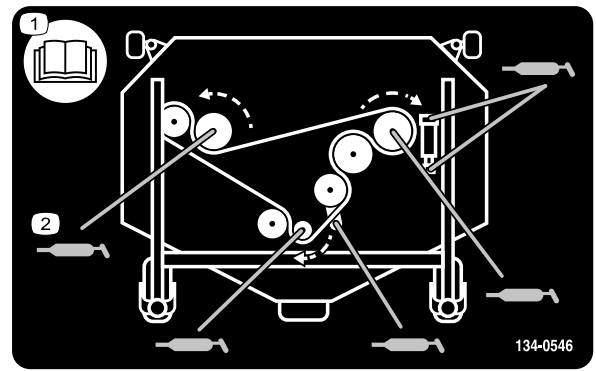

134-0546

decal134-0546

1. Læs *betjeningsvejledningen*.
2. Smørepunkter

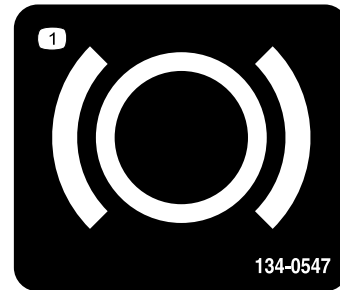

134-0547

decal134-0547

1. Bremse

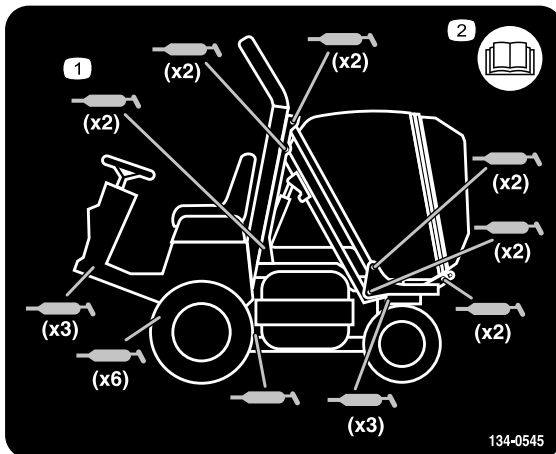

134-0545

decal134-0545

1. Smørepunkter
2. Læs *betjeningsvejledningen*.



134-0548

decal134-0548

1. Parkeringsbremse

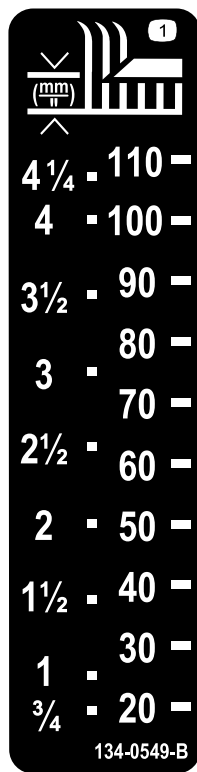

134-0549

1. Klippehøjde



134-0552

decal134-0552

1. Hurtig
2. Langsom

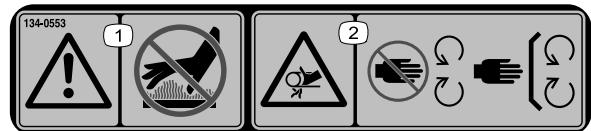

134-0553

decal134-0553

1. Advarsel – rør ikke ved den varme overflade.
2. Hold afstand fra bevægelige dele, og bevar alle afskærmninger på plads.

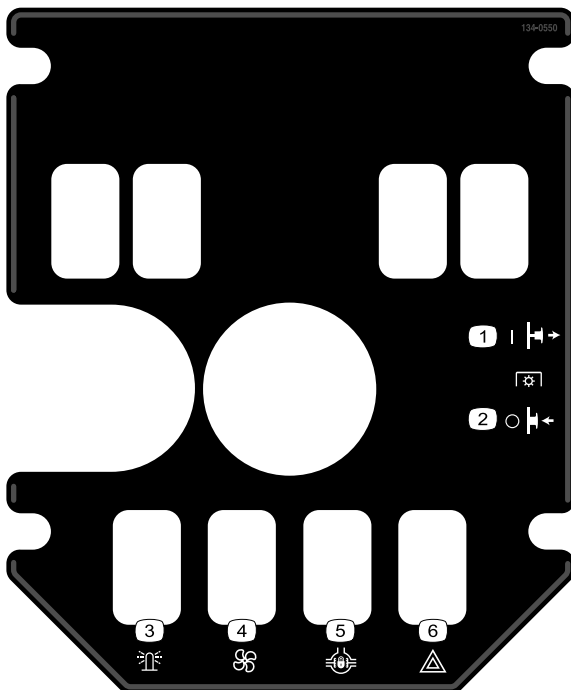

134-0550

decal134-0550

1. Kraftudtag indkoblet
2. Kraftudtag udkoblet
3. Roterende blinklys
4. Kølerventilator
5. Differentialelås
6. Katastrofelys

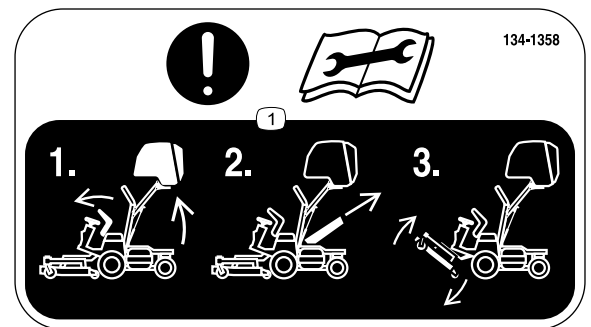

134-1358

decal134-1358

1. Bemærk – læs *betjeningsvejledningen*, før der udføres vedligeholdelse. Sænk plæneklipperskjoldet, hæv tragten, afmonter græsslisken, og hæv skjoldet.

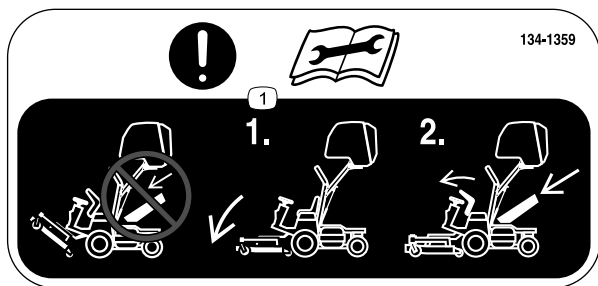

134-1359

decal134-1359

134-1359

1. Bemærk – læs *betjeningsvejledningen*, før der udføres vedligeholdelse. Monter ikke græsslisken, mens skjoldet er hævet eller i vedligeholdelsespositionen.

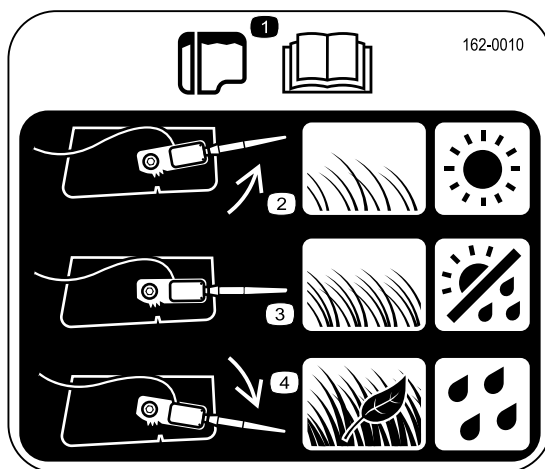

162-0010

decal162-0010

162-0010

1. Læs *betjeningsvejledningen* for at få oplysninger om tragten.
2. Placer tragtsensoren opad, når græsset er tyndt, eller ved tørre forhold.
3. Placer tragtsensoren i midten ved normale grønsværs- og vejrorhold.
4. Placer tragtsensoren nedad, når græsset er tykt, indeholder blade, eller ved våde forhold.

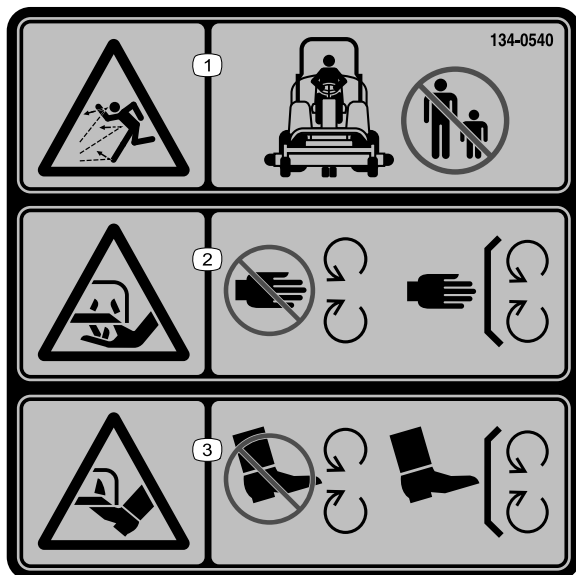

134-0540

decal134-0540

134-0540

1. Fare for udslyngede genstande – hold omkringstående på afstand.
2. Risiko for skæring/amputation af hænder, skærekniv – hold afstand til bevægelige dele. Hold alle afskærmninger og værn på plads.
3. Risiko for skæring/amputation af fødder, skærekniv – hold afstand til bevægelige dele. Hold alle afskærmninger og værn på plads.

Påsættes ikke-CE-maskiner

**⚠ WARNING: Cancer and Reproductive Harm - [www.P65Warnings.ca.gov](http://www.P65Warnings.ca.gov).**  
For more information, please visit [www.tccoCAProp65.com](http://www.tccoCAProp65.com)

**CALIFORNIA SPARK ARRESTER WARNING**

Operation of this equipment may create sparks that can start fires around dry vegetation. A spark arrester may be required. The operator should contact local fire agencies for laws or regulations relating to fire prevention requirements.

133-8062

decal133-8062

133-8062

Påsættes ikke-CE-maskiner

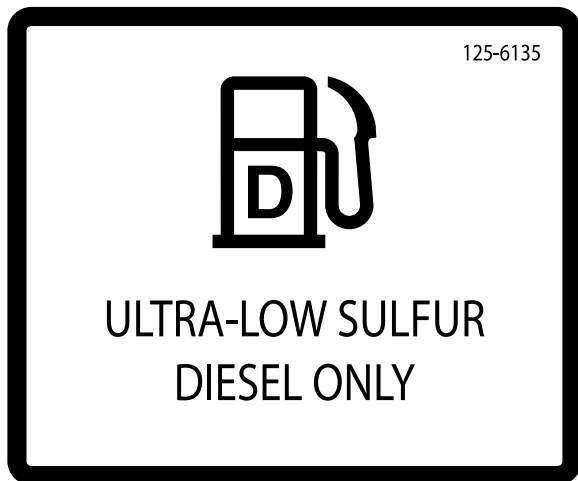

125-6135

decal125-6135

Påsættes over delnr. 134-0539 på ikke-CE-maskiner

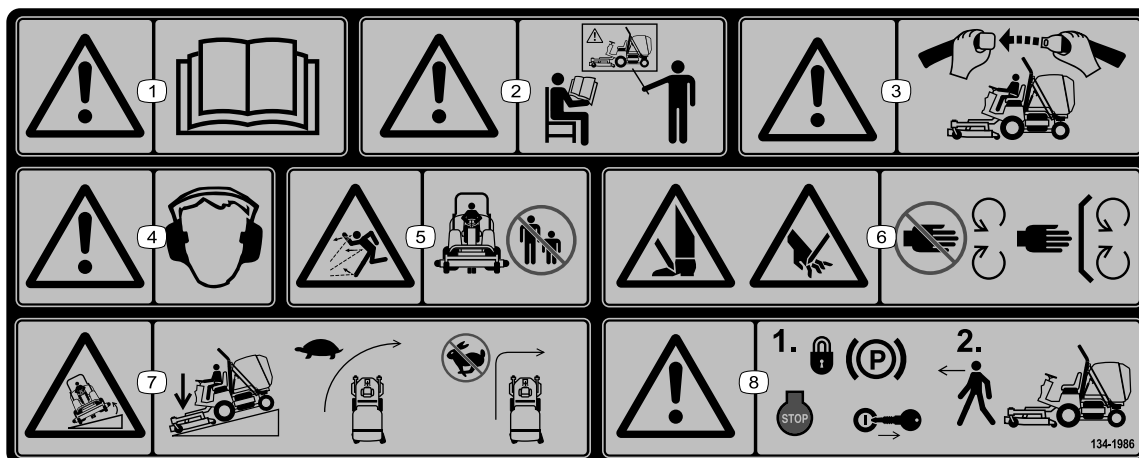

134-1986

decal134-1986

1. Advarsel – læs *betjeningsvejledningen*.
2. Advarsel – alle operatører skal oplæres inden brug af maskinen.
3. Advarsel – benyt altid sikkerhedssele under brug af maskinen.
4. Advarsel – bær høreværn.
5. Fare for udslyngede genstande – hold omkringstående på afstand.
6. Risiko for skæring/amputation af hænder og fødder – hold afstand til bevægelige dele. Hold alle afskærmninger og værn på plads.
7. Fare for væltning – sænk klippeenhederne, når du kører ned ad bakke, kør langsomt, når du drejer, og foretag ikke skarpe sving ved høje hastigheder.
8. Advarsel – aktiver parkeringsbremsen, sluk motoren, og tag nøglen ud, før du forlader maskinen.

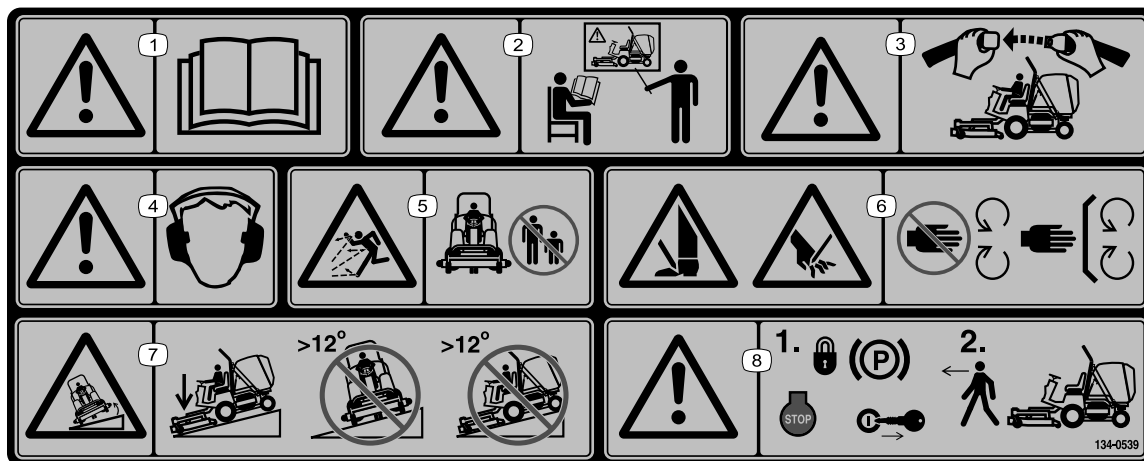

decal134-0539

134-0539

**Bemærk:** Denne maskine overholder industristandarden for stabilitetsprøvning i afprøvningen af statisk stabilitet, sidestabilitet og stabilitet i længderetningen ved den anbefalede maksimale hældning, der er angivet på mærkaten. Læs instruktionerne til betjening af maskinen på skrån timer i *betjeningsvejledningen*, og gennemgå de forhold, under hvilke maskinen skal betjenes, for at afgøre, om du kan betjene maskinen under forholdene på den pågældende dag og det pågældende sted. Ændringer i terrænet kan medføre en ændring i betjeningen af maskinen på skrån timer.

1. Advarsel – læs *betjeningsvejledningen*.
2. Advarsel – alle operatører skal oplæres inden brug af maskinen.
3. Advarsel – brug sikkerhedsselen.
4. Advarsel – bær høreværn.
5. Fare for udslyngede genstande – hold omkringstående på afstand.
6. Fare for skæring/amputering af hænder eller fødder – bevar alle afskærmninger på plads.
7. Tippefare – sænk plæneklipperskjoldet ved kørsel ned ad skrån timer. Betjen ikke maskinen på skrån timer med en hældning på over 12°.
8. Advarsel – aktiver parkeringsbremsen, sluk for motoren, og tag nøglen ud, før du forlader maskinen.



# Opsætning

## Medier og øvrige dele

Beskrivelse	Antal	Anvendelse
Betjeningsvejledning	1	Læs før betjening af maskinen.
Ejerens motorvejledning	1	Benyt som reference til motoroplysninger.
Overensstemmelseserklæring	1	

**Bemærk:** Maskinens venstre og højre side er som set fra den normale betjeningsposition.

# 1

## Opladning af batteriet

Kræver ingen dele

### Fremgangsmåde

1. Slut en 3 til 4 A batterioplader til batteripolerne. Oplad batteriet med 3 til 4 A, indtil vægtfylden er 1,250 eller højere, og batteriets temperatur er mindst 16 °C, og lad gasserne fra alle celler spredes frit.
2. Når batteriet er opladet, tages opladeren ud af stikkontakten. Kobl derefter opladeren fra batteripolerne.

**Bemærk:** Manglende opladning kan resultere i, at batteriet udsender gasser, og batterisyre løber over og påfører maskinen ættseskader.

# 2

## Kontrol af væskestande

Kræver ingen dele

### Fremgangsmåde

- Kontroller motoroliestanden, før du starter motoren. Se [Kontrol af motoroliestanden \(side 53\)](#).
- Kontroller kølevæskestanden, før du starter motoren. Se [Kontrol af kølesystemet og kølevæskestanden \(side 64\)](#).
- Kontroller hydraulikvæskestanden, før du starter motoren. Se [Kontrol af hydraulikvæskestanden \(side 71\)](#).

# 3

## Kontrol af lufttrykket i dækkene

Kræver ingen dele

### Fremgangsmåde

**Lufttrykspecifikation – for- og bagdæk:** 1,4 bar.

**Lufttrykspecifikation – styrehjulsdæk:** 1,5 bar.

Kontroller lufttrykket i for- og bagdækkene, før motoren startes første gang.

**Bemærk:** Dækkene kan være pumpet op med for højt eller for lavt dæktryk med henblik på forsendelse. Det kan derfor være nødvendigt at justere lufttrykket i dækkene.

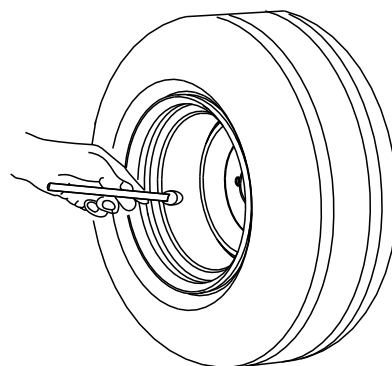

G001055

g001055

Figur 3

# 4

## Montering af plæneklipper-skjoldet

Kræver ingen dele

### Fremgangsmåde

1. Fjern traktionsenheden og plæneklipperskjoldet fra forsendespallen.
2. Monter plæneklipperskjoldet på traktionsenheden. Se [Montering af plæneklipperskjoldet \(side 78\)](#).

# Produktoversigt

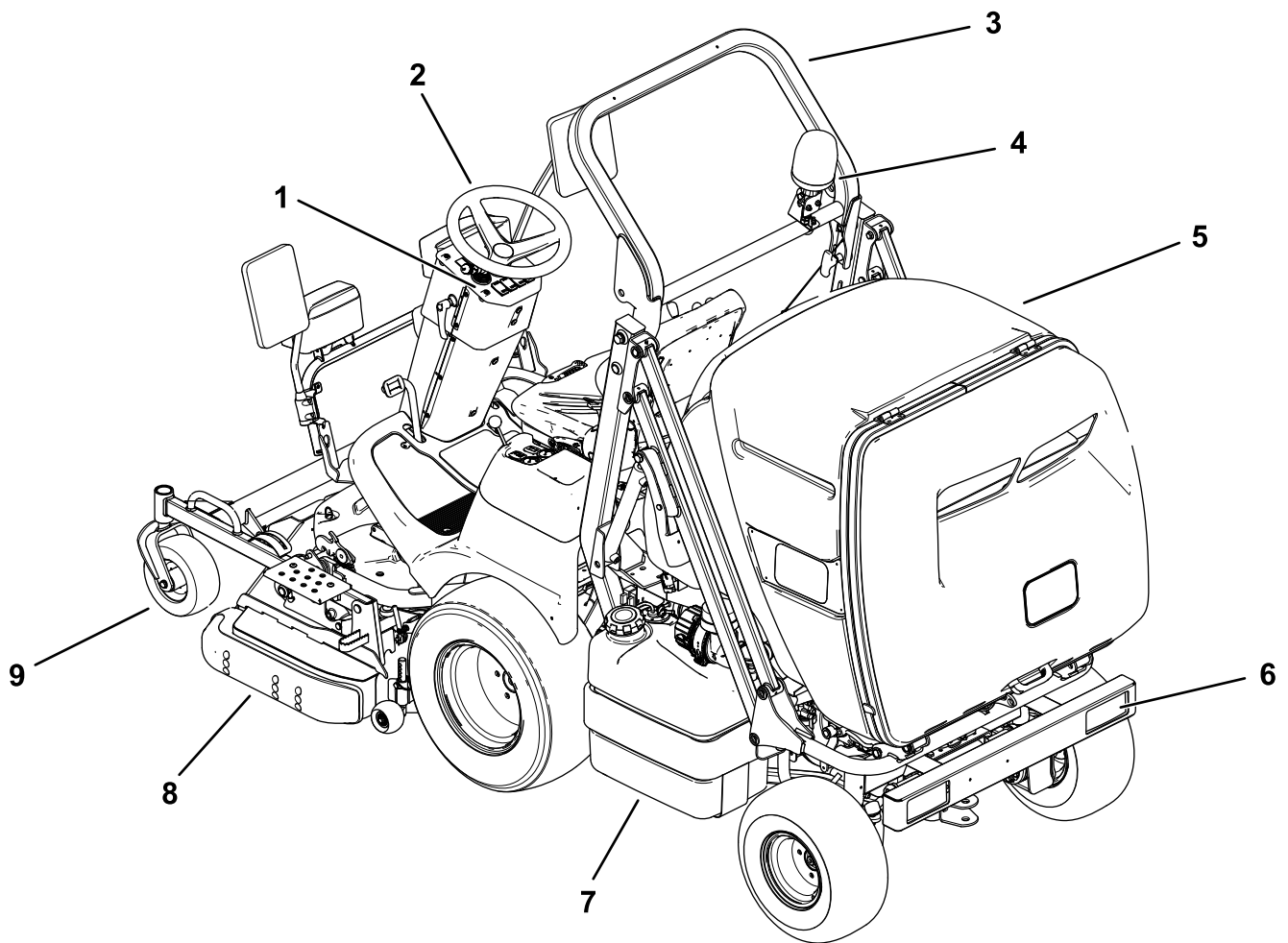

**Figur 4**

g224574

- 1. Instrumentpanel
- 2. Rat
- 3. Styrerbøjle
- 4. Roterende blinklys
- 5. Tragtbeholder

- 6. Baglygte
- 7. Brændstoftank
- 8. Glider
- 9. Styrehjul

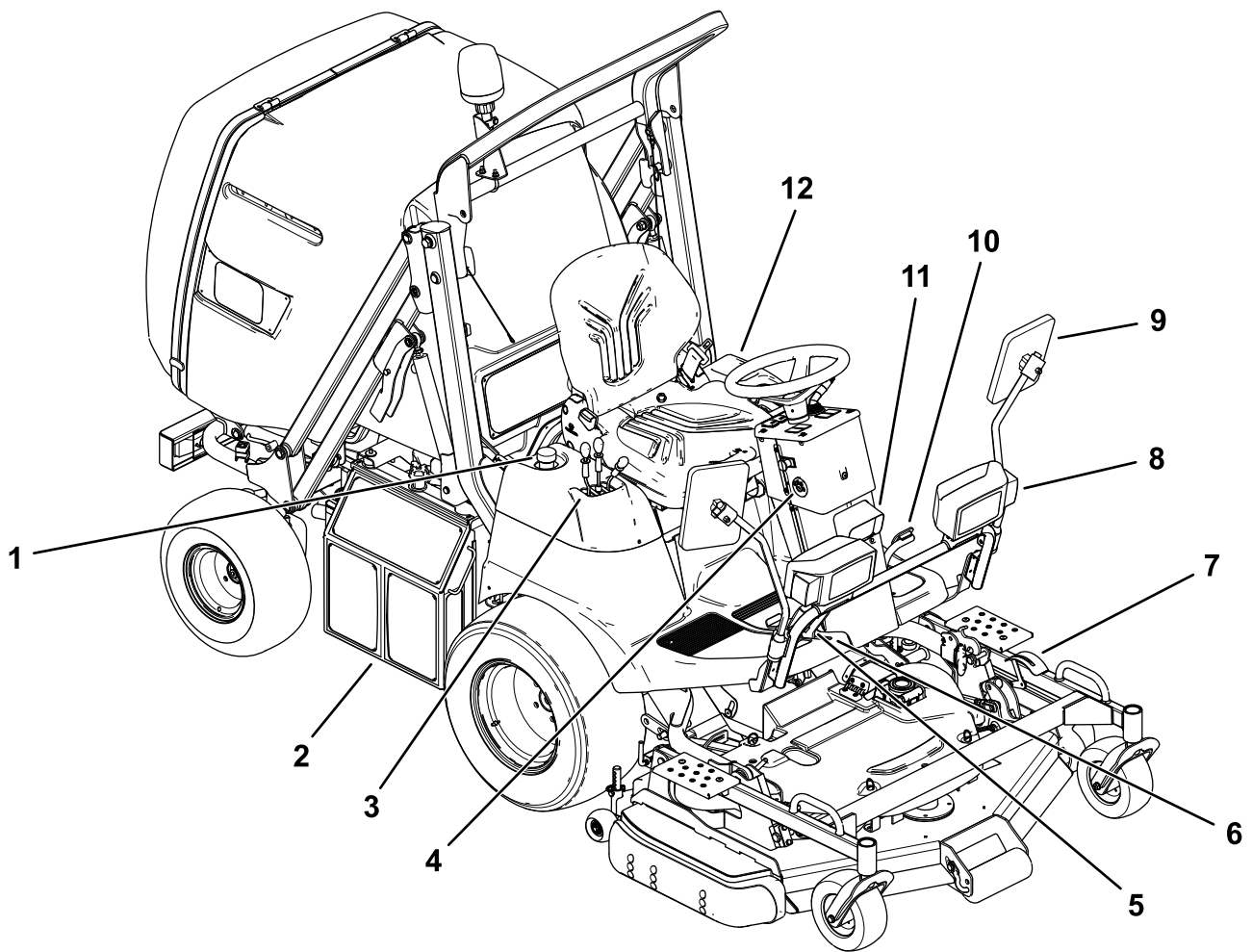

g224634

**Figur 5**

- |                               |                       |
|-------------------------------|-----------------------|
| 1. Hydraulikbeholderens hætte | 7. Klippehøjdemåler   |
| 2. Køler                      | 8. Vejllygte/blinklys |
| 3. Højre konsol               | 9. Spejl              |
| 4. Tændingskontakt            | 10. Brems pedal       |
| 5. Traktionspedal             | 11. Arbejdslygte      |
| 6. Parkeringsbremselås        | 12. Venstre konsol    |

# Betjeningsanordninger

**Bemærk:** Maskinens venstre og højre side er som set fra den normale betjeningsposition.

## Instrumentpanel

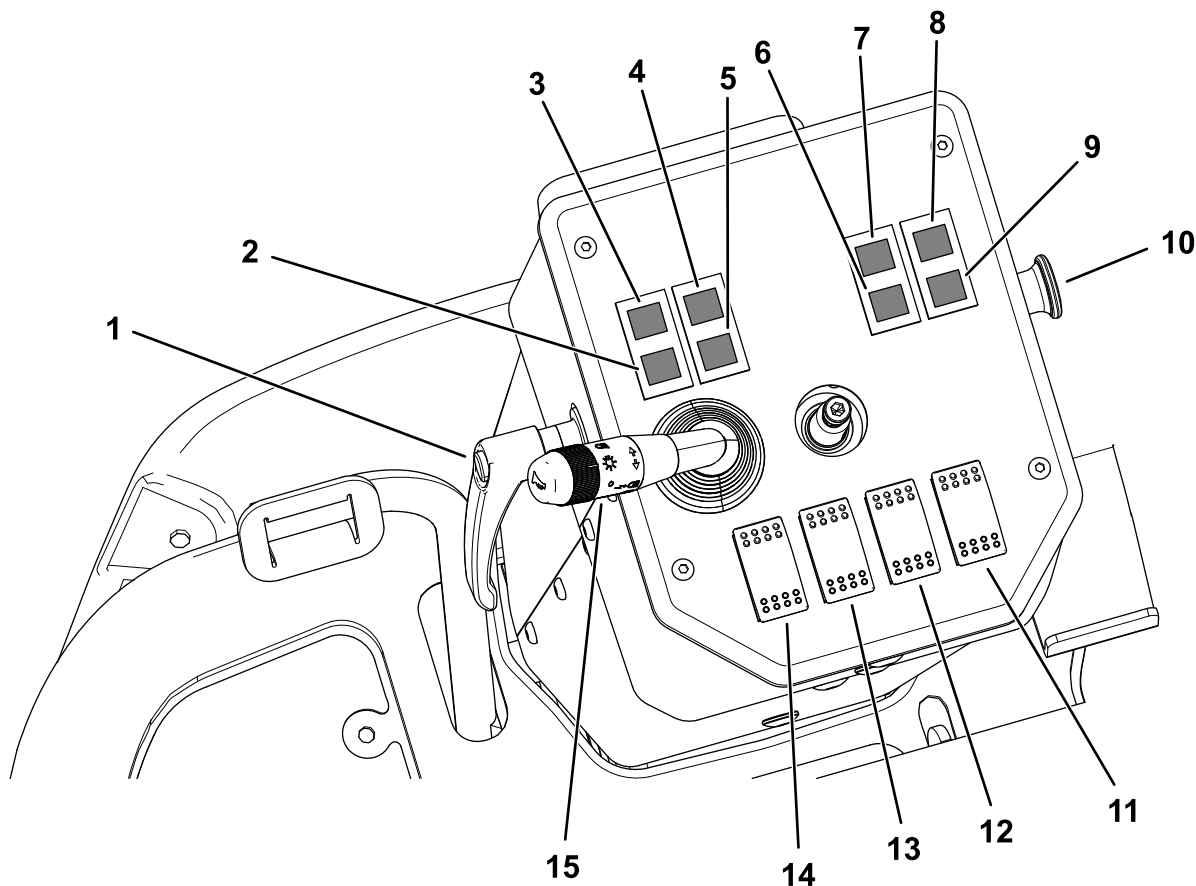

Figur 6

g213936

- |                                    |  |                               |  |
|------------------------------------|--|-------------------------------|--|
| 1. Vippehåndtag til ratstammen     | 5. Indikator for tilstopning af luftfilteret | 9. Parkeringsbremseindikator  | 13. Omstyrekontakt – kølerventilator                 |
| 2. Indikator for batteriladning    | 6. Vejlygte – kort lys (grønt)               | 10. Kraftudtagskontakt        | 14. Kontakt til roterende blinklys                   |
| 3. Indikator for gløderør          | 7. Vejlygte – langt lys (blåt)               | 11. Kontakt til katastrofelys | 15. Blinklys-/vejlygte-/arbejdslygtehåndtag/hornknop |
| 4. Advarselsindikator for olietryk | 8. Indikator for hævet tragt                 | 12. Differentialelåskontakt   |  |

## Vippehåndtag til ratstammen

Drej ratstammens vippehåndtag (Figur 6) mod uret for at løsne ratstammen, og flyt den til den ønskede position.

Drej håndtaget med uret for at fastgøre den ønskede position.

## Indikator for ladning

Indikatoren for ladning (Figur 6) lyser, hvis det elektriske opladningssystem arbejder under det

normale driftsområde. Kontroller og/eller reparer det elektriske opladningssystem.

## Indikator for gløderør

Indikatoren for gløderør (Figur 6) lyser rødt, når gløderørene er aktiveret.

## Advarselsindikator for olietryk

Advarselsindikatoren for olietryk (Figur 6) lyser, når olietrykket i motoren falder til under et sikkert niveau, mens motoren kører. Hvis lampen blinker eller lyser konstant, skal maskinen standses, motoren slukkes, og oliestanden kontrolleres. Hvis oliestanden befinder sig inden for det acceptable område, men lampen ikke slukkes, når motoren kører, skal du straks slukke for motoren og kontakte en autoriseret Toro-forhandler for at få assistance.

Kontroller advarselsslampenes funktion som følger:

1. Aktiver parkeringsbremsen.
2. Drej tændingskontakten til positionen ON/PREHEAT (til/forvarm), men start ikke motoren.

**Bemærk:** Kontrollampen for olietryk skal lyse rødt. Hvis lampen ikke fungerer, skyldes det enten en sprængt pære eller en funktionsfejl i systemet, der skal afhjælpes.

## Indikator for tilstopning af luftfilteret

Indikatoren for tilstopning af luftfilteret (Figur 6) lyser, hvis luftfilteret skal renses eller udskiftes. Se [Serviceeftersyn af luftfiltrene \(side 52\)](#).

## Vejlygteindikator

Vejlygteindikatoren (Figur 6) lyser grønt ved kort lys og blå ved langt lys.

## Indikator for hævet tragt

Indikator for hævet tragt (Figur 6) lyser, hvis tragten hæves fra græsopsamlingspositionen.

Sænk tragten for at slukke indikatorlampen.

## Parkeringsbremseindikator

Parkeringsbremseindikatoren (Figur 6) lyser, hvis parkeringsbremsen er aktiveret.

## Kraftudtagskontakt

Kraftudtagskontakten (Figur 6) har 2 positioner: OUT (indkoblet) og IN (udkoblet). Træk kraftudtagskontakten ud for at indkoble redskabet eller plæneklipperskjoldets skæreknive. Tryk knappen ind for at udkoble driften af redskabet.

**Bemærk:** Hvis du forlader førersædet, mens kraftudtaget er i positionen ON (til), slukker maskinen automatisk for motoren efter 1 sekunds forsinkelse. Se [Nulstilling af kraftudtagets funktion \(side 37\)](#).

## Kontakt til katastrofelys

Skub kontakten til katastrofelys (Figur 6) fremad for at tænde for katastrofelysene.

Skub kontakten bagud for at slukke for katastrofelysene.

## Differentialelåskontakt

Skub differentialelåskontakten (Figur 6) fremad for at aktivere differentialelåsen.

Skub kontakten bagud for at deaktivere differentialelåsen.

## Omstyrekontakt – kølerventilator

Skub kølerventilatorens omstyrekontakt (Figur 6) fremad for at aktivere kølerens tilbageløbscyklus.

## Kontakt til roterende blinklys

Skub kontakten til roterende blinklys (Figur 6) fremad for at tænde for de roterende blinklys.

Tryk kontakten bagud for at slukke det blinklys.

## Blinklys og vejlygter

Drej håndtaget (Figur 6) fremad til den første rille for at tænde for sidelygterne.

Drej håndtaget fremad til den anden rille for at tænde for det korte lys. Den grønne vejlygteindikator lyser.

Tryk ned på håndtaget for at tænde for det lange lys. Den blå vejlygteindikator lyser.

Træk håndtaget op fra positionen for det korte lys for at blinke med det lange lys.

Drej håndtaget bagud for at slukke for lygterne.

Skub håndtaget fremad for at tænde for det højre blinklys. Træk håndtaget tilbage for at tænde for det venstre blinklys.



## Hornknop

Tryk hornknappen indad for at aktivere hornet (Figur 6).

## Bremsepedal

Brug bremsepedalen (Figur 7) til at standse eller sænke maskinens hastighed.

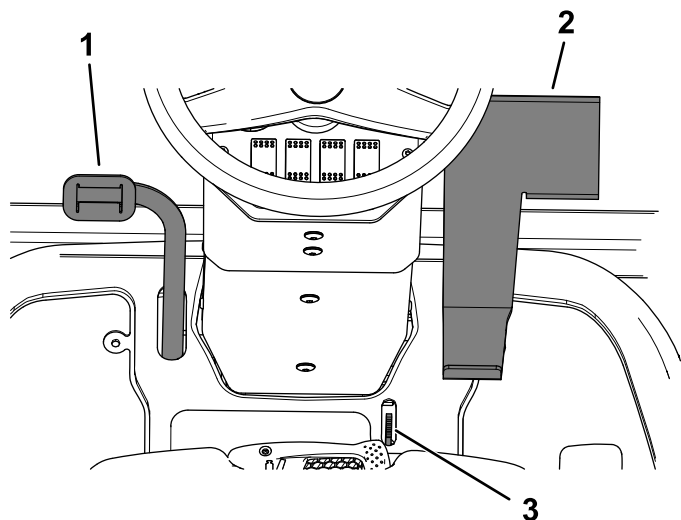

Figur 7

g213964

1. Bremsepedal
2. Traktionspedal
3. Parkeringsbremselås

## Traktionspedal

Brug traktionspedalen (Figur 7) til at få maskinen til at køre fremad eller bagud. Tryk på den øverste del af pedalen for at bevæge maskinen fremad og på den nederste del af pedalen for at bevæge den bagud. Kørehastigheden afhænger af, hvor langt pedalen er trådt ned. For at opnå maksimal kørehastighed skal du flytte gashåndtaget til positionen FAST (hurtig) og træde traktionspedalen helt ned. Den maksimale fremadgående hastighed er ca. 14 km/t. For at opnå maksimal kraft ved stor belastning eller ved kørsel op ad bakke skal du flytte gashåndtaget til positionen FAST (hurtig) og holde motorhastigheden (o/min) høj, mens du gradvist træder traktionspedalen ned. Når motorhastigheden begynder at falde, skal du slippe traktionspedalen lidt for at lade motorhastigheden stige.

## Parkeringsbremselås

Mens bremsepedalen trædes ned, skal du skubbe parkeringsbremselåsen (Figur 7) fremad for at låse parkeringsbremsen fast i den indkoblede position. Træd bremsepedalen fremad for at deaktivere parkeringsbremsen. Parkeringsbremselåsen deaktiveres automatisk.

## Brændstofmåler

Brændstofmåleren (Figur 8) viser, hvor meget brændstof der er i tanken.

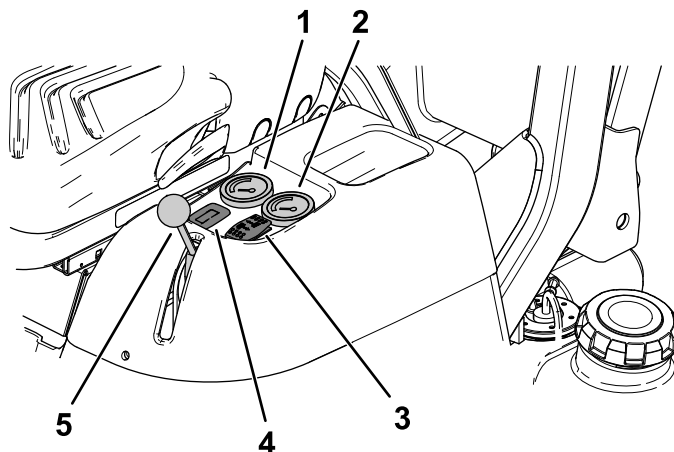

Figur 8

g213963

1. Brændstofmåler
2. Motortemperaturmåler
3. Klippehøjdekontakt
4. Timetæller/serviceindikator
5. Gashåndtag

## Motortemperaturmåler

Motortemperaturmåleren (Figur 8) angiver motorens aktuelle temperatur.

## Klippehøjdekontakt

Brug klippehøjdekontakten (Figur 8) til at hæve eller sænke den ønskede klippehøjde.

## Klippehøjdemåler

Klippehøjdemåleren (Figur 9) angiver plæneklipperskjoldets nominelle klippehøjde.

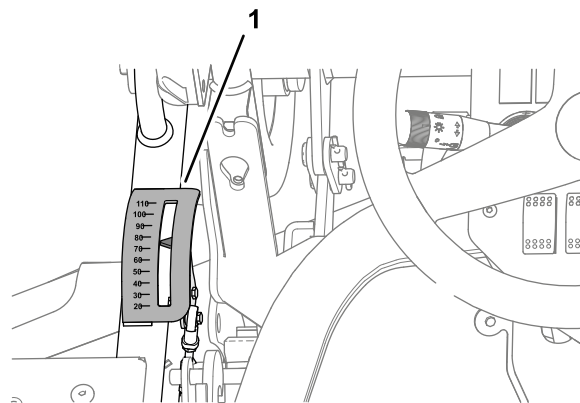

Figur 9

g232025

1. Klippehøjdemåler

## Gashåndtag

Brug gashåndtaget (Figur 8) til at styre motorens hastighed. Når gashåndtaget flyttes frem til HURTIG position, øges motorens hastighed. Når gashåndtaget flyttes baglæns mod positionen LANGSOM, sænkes motorens hastighed. Gashåndtaget regulerer skæreknivernes hastighed og styrer sammen med traktionspedalen maskinens kørehastighed.

## Timetæller/serviceindikator

Timetælleren (Figur 8) registrerer og viser motorens akkumulerede driftstimer.

Serviceindikatoren viser antallet af timer indtil næste motorolie- og filterudskiftning.

**Bemærk:** Indikatoren blinker automatisk med teksten "OIL CHANGE" (olieskift), når udskiftning af motorolie og filter er påkrævet.

Serviceindikatoren viser også antallet af timer, indtil du skal smøre maskinen.

**Bemærk:** Indikatoren blinker automatisk med teksten "LUBE" (smør), når smøring af maskinen er påkrævet.

Tryk på knappen PÅ timetælleren/serviceindikatoren for at vælge funktionen på skærmen.

**Vigtigt:** I de første 50 timer af olieudskifnings-tilstanden skal du være opmærksom på, at du ikke utilsigtet kommer til at holde knappen på timetælleren nede i mere end 6 sekunder. Hvis knappen holdes nede i mere end 6 sekunder, ændres intervallet for olieeftersyn fra 50 timer til 250 timer.

Når motorolien og filteret er blevet udskiftet eller efter smøring af maskinen og plæneklipperskjoldet, skal du gøre følgende:

1. Tryk på knappen, indtil du når den ønskede skærm.
2. Tryk på knappen, og hold den inde i 6 sekunder, indtil indikatoren holder op med at blinke.

**Bemærk:** Du kan ikke nulstille maskinens samlede antal driftstimer.

## Skjoldets løftearm

Træk låsekraven på skjoldets løftearm (Figur 10) op, og flyt grebet bagud for at hæve plæneklipperskjoldet.

Træk låsekraven på skjoldets løftearm (Figur 10) op, og flyt grebet fremad for at sænke skjoldet og lade det være i flydestilling.

**Vigtigt:** For at undgå at beskadige skjoldløftesystemet skal du indstille skjoldets løftearm til den fremadrettede position

(FLYDEPOSITIONEN), når maskinen betjenes med skjoldet sænket til jorden.

**Bemærk:** Sænk skjoldet og tragtbeholderen, når du ikke bruger maskinen.

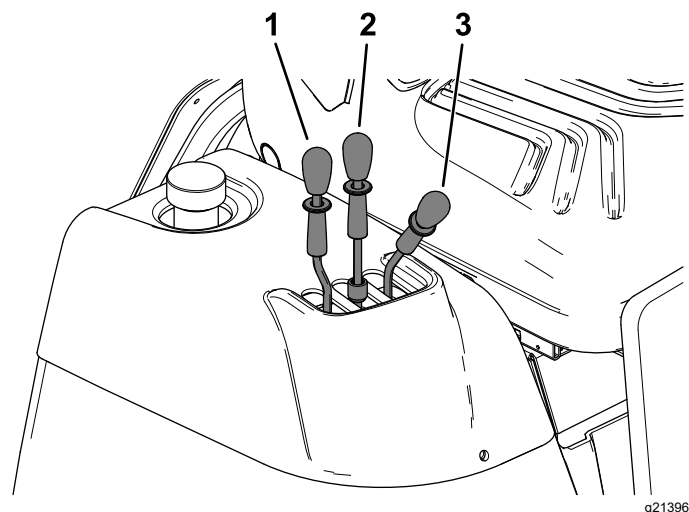

Figur 10

1. Tragtbeholderens tippehåndtag
2. Tragtbeholderens løftearm
3. Skjoldets løftearm

## Tragtbeholderens løftearm

Træk låsekraven på tragtbeholderens løftearm (Figur 10) op, og flyt grebet bagud for at hæve tragtbeholderen.

Træk låsekraven på tragtbeholderens løftearm op, og flyt grebet fremad for at sænke tragtbeholderen.

## Tragtbeholderens tippehåndtag

Træk låsekraven på tragtbeholderens tippehåndtag (Figur 10) op, og flyt håndtaget bagud for at tømme tragtbeholderen for afklippet græs.

Træk låsekraven på tragtbeholderens tippehåndtag op, og flyt håndtaget fremad for at lukke tragtbeholderen efter tømning.

## Tændingskontakt

Tændingskontakten har 4 positioner: OFF (fra), LIGHTS ON (lygter tændt), ON/PREHEAT (til/forvarm) og START.

**Bemærk:** Positionen LIGHTS ON (lygter tændt) styrer arbejdslygterne.

Når du drejer tændingskontakten fra positionen OFF (fra) til positionen LIGHTS ON (lygter tændt), lyser arbejdslygten.

Når du drejer tændingskontakten fra positionen ON/PREHEAT (til/forvarm) til positionen LIGHTS ON

(lygter tændt), fortsætter motoren med at køre, og lygten lyser.

**Bemærk:** Hvis motoren standser, mens tændingskontakten er i positionen LIGHTS ON (lygter tændt) eller positionen ON/PREHEAT (til/forvarm), og du forlader førersædet, aktiveres en brummer umiddelbart efter som en påmindelse om, at du skal dreje nøglen til positionen OFF (fra).

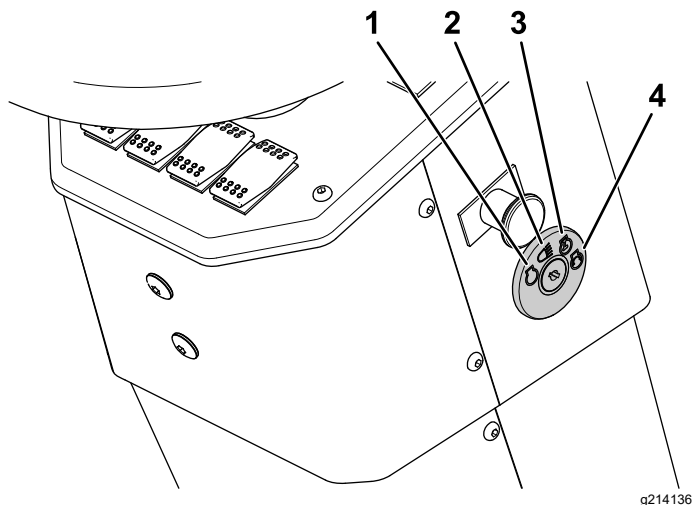

**Figur 11**

- |  |  |
|--|--|
| 1. Positionen OFF (fra)                | 3. Positionen ON/PREHEAT (til/forvarm) |
| 2. Positionen LIGHTS ON (lygter tændt) | 4. STARTPOSITION                       |

# Specifikationer

Bemærk: Specifikationer og design kan ændres uden forudgående varsel.

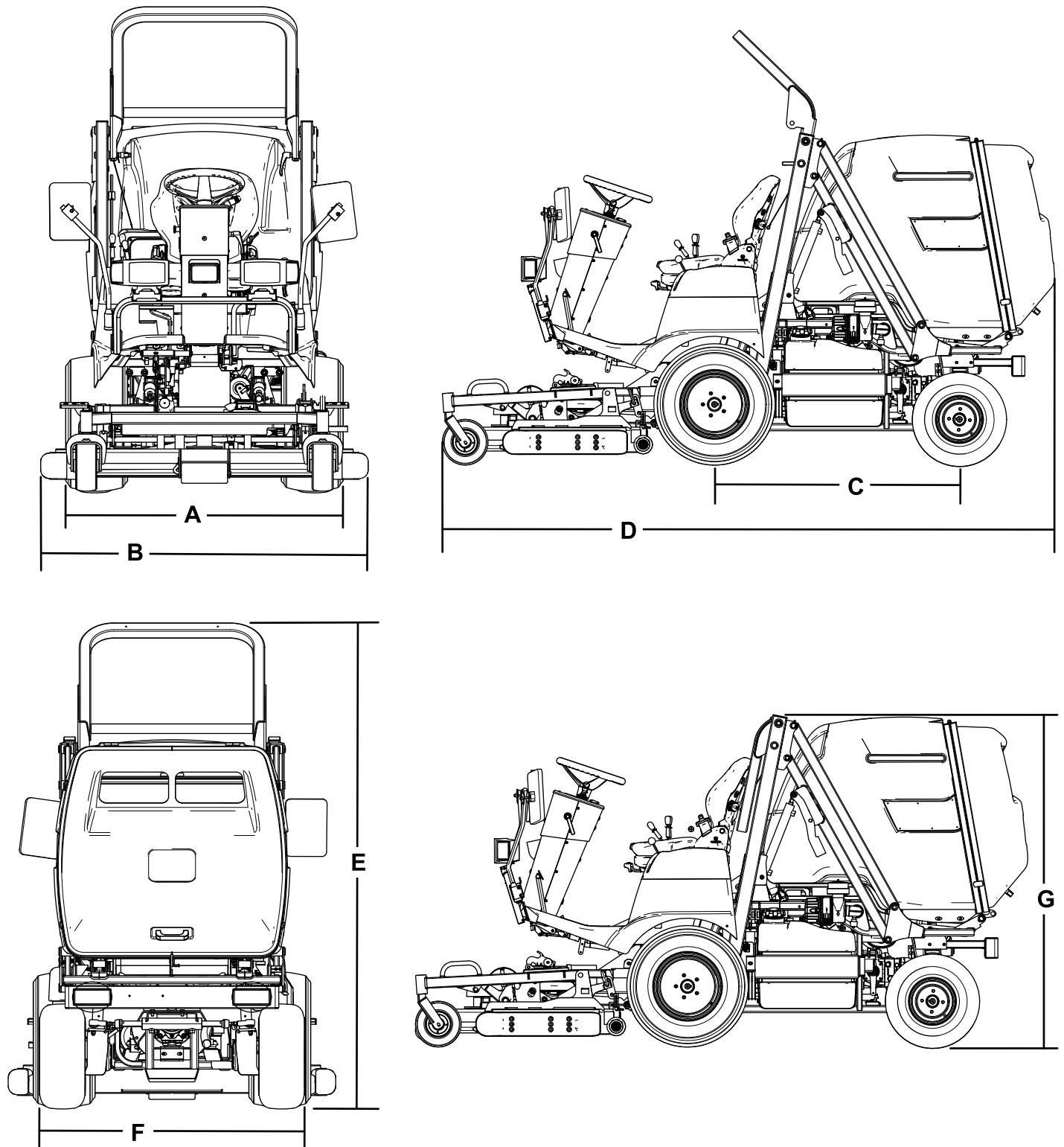

Figur 12

g214888

Beskrivelse	Figur 12 Reference	Mål og vægt
Højde med hævet styrtbøjle	E	207 cm
Højde med sænket styrtbøjle	G	166 cm
Samlet længde	D	291 cm
Samlet bredde	B	143 cm
Akselafstandslængde	C	119 cm
Slidbanebredde på forhjul	A	122 cm
Slidbanebredde på baghjul	F	116 cm
Afstand fra jorden		15 cm
Nettovægt (med plæneklipperskjold)		1005 kg
Nettovægt (uden plæneklipperskjold)		835 kg
Maksimal bruttovægt		1190 kg
Vægtgrænse for foraksel		1000 kg
Vægtgrænse for bagaksel		500 kg

## Redskaber/tilbehør

Der kan fås en række forskellige Toro-godkendte redskaber og tilbehør til brug sammen med maskinen, som gør den bedre og mere alsidig. Kontakt en autoriseret serviceforhandler eller en autoriseret Toro-forhandler, eller gå ind på [www.Toro.com](http://www.Toro.com) for at få en liste over alt godkendt udstyr og tilbehør.

Brug kun originale Toro-reservedele og tilbehør. Reservedele og tilbehør, der er fremstillet af andre producenter, kan være farlige, og brug heraf kan gøre garantien ugyldig.

# Betjening

## Før betjening

### Sikkerhedshensyn før drift

#### Generelt om sikkerhed

- Maskinen må aldrig betjenes eller vedligeholdes af børn eller utrænede personale. Vær opmærksom på, at lokale forskrifter kan angive en mindstealder for operatøren. Ejeren er ansvarlig for at træne alle operatører og mekanikere.
- Bliv fortrolig med anvisningerne for sikker betjening af udstyret samt med betjeningsanordningerne og sikkerhedssymbolerne.
- Sluk for motoren, tag nøglen ud, og vent, til al bevægelse er ophørt, før du forlader førersædet. Lad maskinen køle af, inden du justerer, efterser, rengør eller stiller den til opbevaring.
- Du skal vide, hvordan man hurtigt standser maskinen og slukker for motoren.
- Kontroller, at dødemandsgreb, sikkerhedskontakter og afskærmninger er korrekt påmonteret og fungerer korrekt. Betjen ikke maskinen, hvis de ikke fungerer korrekt.
- Før du klipper, skal du altid efterser maskinen for at sikre, at skæreknivene, skæreknivsboltene og klippeenhederne er i god driftsmæssig stand. Udskift slidte eller beskadigede skæreknive og bolte sætvis for at bevare afbalanceringen.
- Efterser området, hvor maskinen skal bruges, og fjern alle objekter, som maskinen kan risikere at udslynge.
- Dette produkt genererer et elektromagnetisk felt. Hvis du bruger implanterbart elektronisk medicinsk udstyr, skal du kontakte din læge, før du bruger dette produkt.

#### Brændstofsikkerhed

- Vær yderst forsigtig, når du håndterer brændstof. Det er letantændeligt, og dampene kan eksplodere.
- Sluk alle cigaretter, cigarer, piber og andre antændingskilder.
- Brug kun en godkendt brændstofbeholder.
- Fjern ikke brændstofdækslet, og fyld ikke brændstoftanken, mens motoren kører eller er varm.
- Du må ikke påfylde eller tømme brændstof i et lukket rum.

- Opbevar ikke maskinen eller brændstofbeholdere, hvor der er åben ild, gnister eller vågeblus som f.eks. på en vandvarmer eller andre apparater.
- Hvis du spilder brændstof, må du ikke forsøge at starte motoren. Foretag dig ikke noget, der kan antænde brændstoffet, før dampene er spredt.

#### Brændstofsikkerhed

- Vær yderst forsigtig, når du håndterer brændstof. Det er letantændeligt, og dampene kan eksplodere.
- Sluk alle cigaretter, cigarer, piber og andre antændingskilder.
- Brug kun en godkendt brændstofbeholder.
- Fjern ikke brændstofdækslet, og fyld ikke brændstoftanken, mens motoren kører eller er varm.
- Du må ikke påfylde eller tømme brændstof i et lukket rum.
- Opbevar ikke maskinen eller brændstofbeholdere, hvor der er åben ild, gnister eller vågeblus som f.eks. på en vandvarmer eller andre apparater.
- Hvis du spilder brændstof, må du ikke forsøge at starte motoren. Foretag dig ikke noget, der kan antænde brændstoffet, før dampene er spredt.



# Udførelse af daglig vedligeholdelse

Før maskinen startes hver dag, skal procedureerne for Hver anvendelse/Dagligt udføres som beskrevet i [Kontrolliste for daglig vedligeholdelse \(side 43\)](#).

## Kontrol af lufttrykket i dækkene

**Eftersynsinterval:** Hver anvendelse eller dagligt

**Lufttrykspecifikation – for- og bagdæk:** 1,4 bar.

**Lufttrykspecifikation – styrehjulsdæk:** 1,5 bar.

### ⚠ FARE

Lavt dæktryk forringer maskinens stabilitet på bakkeskråninger. Dette kan forårsage væltning, der kan medføre personskade eller død.

**Pump ikke for lidt luft i dækkene.**

Kontrollér lufttrykket i for- og bagdækkene. Tilføj eller fjern luft efter behov for at indstille lufttrykket i dækkene til dæktrykkets specifikation.

**Vigtigt:** Oprethold trykket i alle dæk for at sikre en klipning af god kvalitet og korrekt maskinydeevne.

**Kontroller dæktrykket i alle dækkene, før maskinen betjenes.**

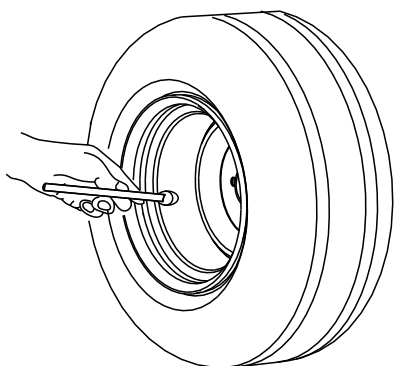

G001055

Figur 13

g001055

# Kontrol af sikkerhedslåsesystemet

Sikkerhedslåsesystemet har til formål at forhindre motoren i at tørne eller starte, medmindre traktionspedalen er i neutral position, kontakten til kraftudtaget er i positionen OFF (fra), parkeringsbremsen er aktiveret, eller operatøren sidder i sædet.

Derudover bør motoren slukkes, når:

- Operatøren forlader sædet, mens kontakten til kraftudtaget er i positionen ON (til).
- Operatøren forlader sædet, uden at traktionspedalen er i neutral.
- Traktionspedalen trykkes ned, mens parkeringsbremsen er aktiveret.

### ⚠ FORSIGTIG

Hvis kontakterne til sikkerhedslåsesystemet frakobles eller bliver beskadigede, kan maskinen fungere uventet og forårsage personskade.

- **Pil ikke ved sikkerhedskontakterne.**
- **Kontroller dagligt, at sikkerhedskontakterne fungerer, og udskift eventuelle beskadigede kontakter, før du betjener maskinen.**

## Kontrol af motortørningens sikkerhedslåsesystem

**Eftersynsinterval:** Hver anvendelse eller dagligt

Kontroller sikkerhedskontakternes funktion ved at sikre følgende:

### Tablet over motortørningens sikkerhedslåsesystem

Forhold	Resultat
Parkeringsbremse deaktiveret Traktionspedal i neutral Kontakten til kraftudtaget er i positionen OFF (fra) Ingen operatør i sædet	Motoren bør ikke tørne.
Parkeringsbremse deaktiveret Traktionspedal i neutral Kontakten til kraftudtaget er i positionen OFF (fra) Operatør i sædet	Motoren skal tørne.

## Tablet over motortørningens sikkerhedslåsesystem (cont'd.)

Forhold	Resultat
Parkeringsbremse deaktiveret Traktionspedalen er trykket ned Kontakten til kraftudtaget er i positionen OFF (fra) Operatør i sædet	Motoren bør ikke tørne.
Parkeringsbremse aktiveret Traktionspedalen er trykket ned Kontakten til kraftudtaget er i positionen OFF (fra) Operatør i sædet	Motoren bør ikke tørne.
Parkeringsbremse aktiveret Traktionspedal i neutral Kontakten til kraftudtaget er i positionen OFF (fra) Ingen operatør i sædet	Motoren skal tørne.

## Tablet over motorstandsningssystemet (cont'd.)

Forhold	Resultat
Parkeringsbremse aktiveret Operatør i sædet Traktionspedalen er trykket ned	Motoren bør slukkes.
Parkeringsbremse deaktiveret Operatør i sædet Traktionspedalen er trykket ned	Motoren bør fortsætte med at køre.

## Kontrol af motorstandsningens sikkerhedslåsesystem

**Eftersynsinterval:** Hver anvendelse eller dagligt

Før du udfører følgende kontrolforanstaltninger, skal du gøre følgende:

1. Sæt dig i førersædet.
2. Aktiver parkeringsbremsen.
3. Flyt traktionspedalen hen i neutral.
4. Udkobl kraftudtaget.
5. Start motoren.
6. Deaktiver parkeringsbremsen.

Kontroller sikkerhedskontakternes funktion ved at sikre følgende:

### Tablet over motorstandsningssystemet

Forhold	Resultat
Parkeringsbremse deaktiveret Operatøren rejser sig en anelse fra sædet	Motoren bør slukkes.
Parkeringsbremse aktiveret Operatøren rejser sig en anelse fra sædet	Motoren bør fortsætte med at køre.

## Kontrol af kraftudtagets sikkerhedslåsesystem

**Eftersynsinterval:** Hver anvendelse eller dagligt

Før du udfører følgende kontrolforanstaltninger, skal du gøre følgende:

1. Sæt dig i førersædet.
2. Aktiver parkeringsbremsen.
3. Flyt traktionspedalen hen i neutral.
4. Udkobl kraftudtaget.
5. Start motoren.
6. Deaktiver parkeringsbremsen.

Kontroller sikkerhedskontakternes funktion ved at sikre følgende:

### Tablet over kraftudtagets sikkerhedslåsesystem

Forhold	Resultat
Kontakten til kraftudtaget er i positionen ON (til), og plæneklipperskjoldet kører Operatøren rejser sig en anelse fra sædet	Motoren og plæneklipperskjoldet bør slukke.
Kontakten til kraftudtaget er i positionen ON (til), og plæneklipperskjoldet kører Hæv tragten	Plæneklipperskjoldet bør slukke.

## Kontrol af bakalarmens sikkerhedslåsesystem

**Eftersynsinterval:** Hver anvendelse eller dagligt

Kontroller sikkerhedskontakternes funktion ved at sikre følgende:

### Tablet over bakalarmen

Forhold	Resultat
Nøglen er i positionen RUN (kør) Traktionspedal i bakgear	Bakalarmen bør lyde.

## Påfyldning af brændstof

Brug kun ren, frisk dieselolie eller biodieselbrændstof med lavt (<500 ppm) eller ekstra lavt (<15 ppm) svovlindhold. Det minimale cetanantal bør være 40. Køb brændstof i mængder, der kan bruges inden for 180 dage for at sikre, at brændstoffet er friskt.

**Brændstoftankens kapacitet:** 41 l

Brug sommerdieselolie (nr. 2-D) ved temperaturer over -7 °C og vinterdieselolie (nr. 1-D eller en blanding af nr. 1-D/2-D) under denne temperatur. Brug af vinterdieselbrændstof ved lavere temperaturer giver et lavere flammepunkt og en kold flowkarakteristik, som letter start og minimerer tilstopning af brændstoffilteret.

Brug af sommerbrændstof ved over -7 °C bidrager til at forlænge brændstofpumpens levetid og giver øget kraft sammenlignet med vinterbrændstof.

**Vigtigt:** Brug ikke petroleum eller benzin i stedet for dieselolie. Hvis denne advarsel ikke overholdes, kan motoren blive beskadiget.

## Forberedt til biodiesel

Denne maskine kan også bruge et blandet biodieselbrændstof på op til B20 (20 % biodiesel, 80 % petrodiesel). Andelen af petrodiesel bør være lav, eller bør have et ekstra lavt svovlindhold. Træf følgende forholdsregler:

- Andelen af biodiesel skal opfylde specifikationen anført i ASTM D6751 eller EN 14214.
- Brændstofsammensætningen skal opfylde ASTM D975 eller EN 590.
- Spild af brændstofblandinger kan beskadige lakerede overflader.
- Brug B5 (biodieselinhold på 5 %) eller blandinger med et lavere biodieselinhold under kolde vejrforhold.
- Efterse tætningerne, slangerne og pakningerne, der kommer i berøring med brændstoffet, da de kan forringes over tid.
- Tilstopning af brændstoffilteret kan forekomme i tiden efter, at du er gået over til at bruge biodieselblandinger.
- Kontakt din autoriserede Toro-forhandler, hvis du ønsker flere oplysninger om biodiesel.

## Opfyldning af brændstoftanken

**Bemærk:** Fyld om muligt brændstoftanken helt op efter hver anvendelse. Dette minimerer muligheden for akkumulering af kondens i brændstoftanken.

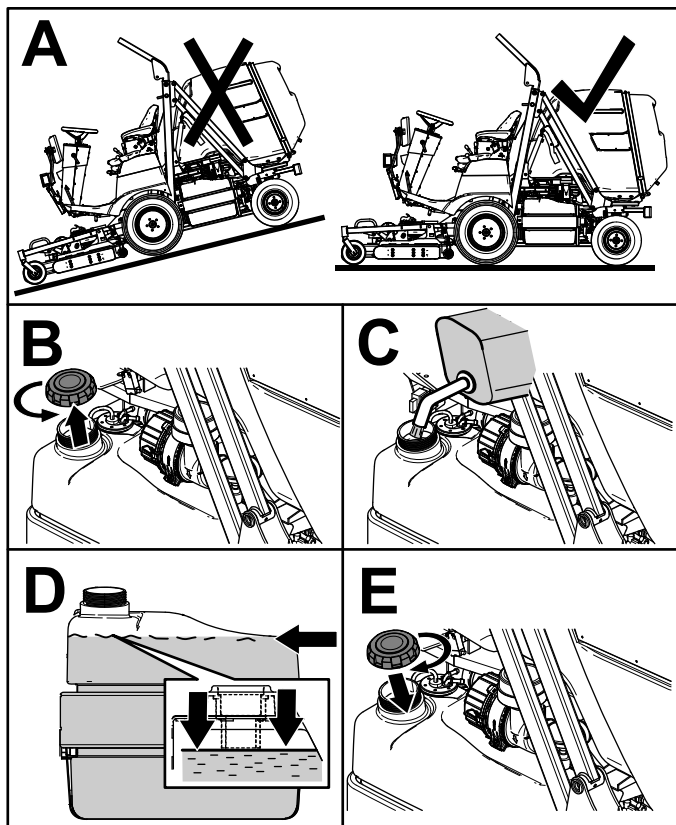

Figur 14

g214279

## Justering af styrbøjlen (ROPS)

### ⚠ ADVARSEL

Undgå personskade eller dødsfald pga. væltning: Hold styrbøjlen i den hævede låste position, og brug sikkerhedsselen.

Sørg for, at sædet er forsvarligt fastgjort med sædelåsen.

### ⚠ ADVARSEL

Du er ikke beskyttet af styrbøjlen, når styrbøjlen er i sænket position.

- Betjen ikke maskinen i ujævnt terræn eller på en bakkeskråning, mens styrbøjlen er i sænket position.
- Sænk kun styrbøjlen, når det er absolut nødvendigt.
- Spænd ikke sikkerhedsselen, når styrbøjlen er i sænket position.
- Kør langsomt og forsigtigt.
- Hæv styrbøjlen, lige så snart der er plads til, at den kan hæves.
- Kontroller omhyggeligt, om der er fri højde over dit hoved, dvs. om der er fri for grene, døråbninger, elektriske ledninger, før du kører under nogen genstand, og kom ikke i berøring med sådanne.

## Sænkning af styrbøjlen

**Vigtigt:** Sænk kun styrbøjlen, når det er absolut nødvendigt.

1. Parker maskinen på en plan overflade.
2. Udkobl kraftudtaget, sænk plæneklipperskjoldet, og aktiver parkeringsbremsen.
3. Sluk for motoren, og tag nøglen ud.
4. Vip sædet fremad (Figur 15).
5. Fjern grebstifterne fra styrbøjlen (Figur 15).
6. Sænk styrbøjlen, og fastgør den med grebstifterne (Figur 15).

7. Vip sædet bagud til den låste position (Figur 15).

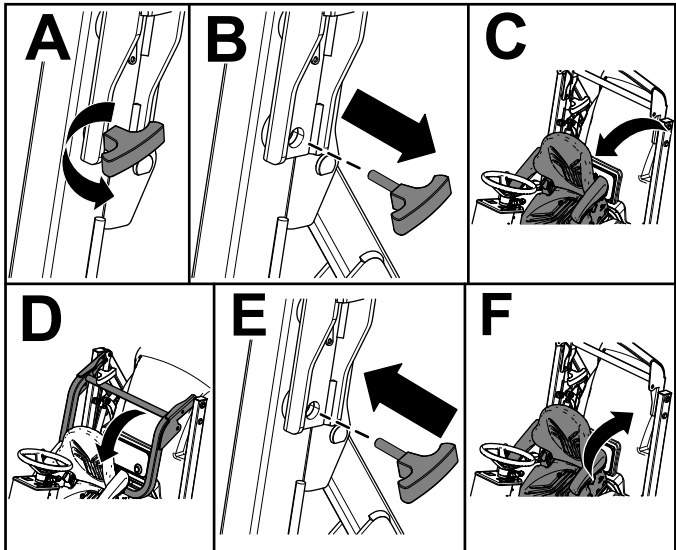

Figur 15

g218001

## Hævning af styrbøjlen

1. Parker maskinen på en plan overflade.
2. Udkobl kraftudtaget, sænk plæneklipperskjoldet, og aktiver parkeringsbremsen.
3. Sluk for motoren, og tag nøglen ud.
4. Vip sædet fremad (Figur 16).
5. Fjern grebstifterne fra styrbøjlen (Figur 16).
6. Hæv styrbøjlen, og fastgør den med grebstifterne (Figur 16).
7. Vip sædet bagud til den låste position (Figur 16).

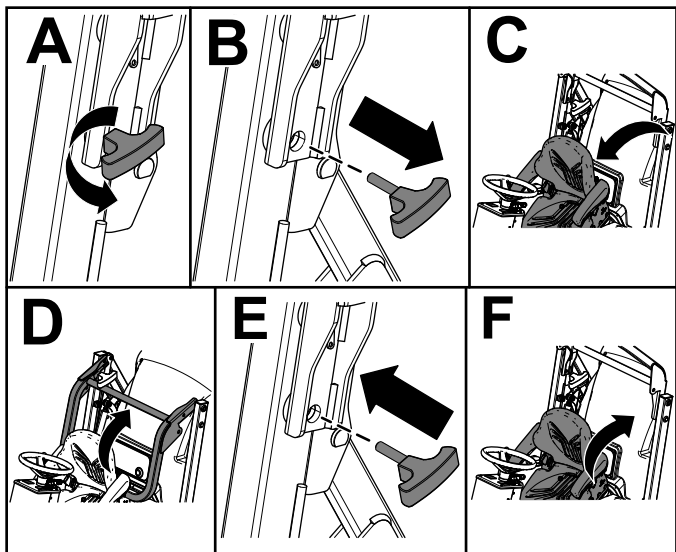

Figur 16

g218002

## Justering af ratindstillingsstammen

Juster ratindstillingsstammen til den ønskede position som vist i Figur 17.

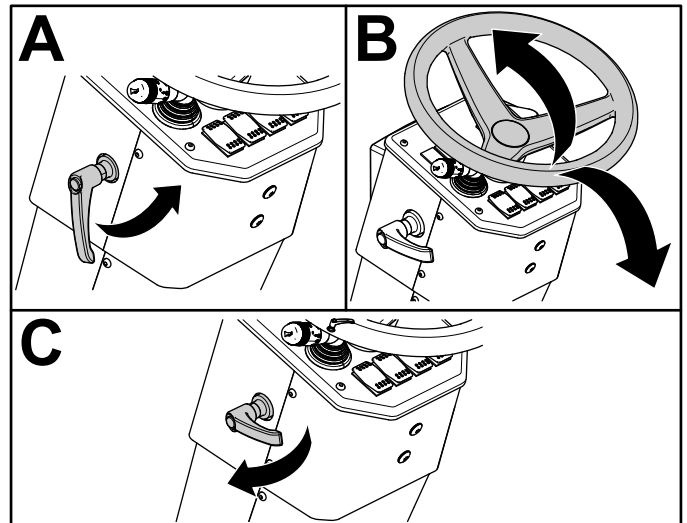

Figur 17

g214731

## Indstilling af sædet

Sædet kan flyttes frem og tilbage. Anbring sædet i den stilling, hvor du har den bedste kontrol over maskinen og sidder mest behageligt.

Sædet justeres ved at trække håndtaget opad og flytte sædet fremad eller bagud (Figur 18).

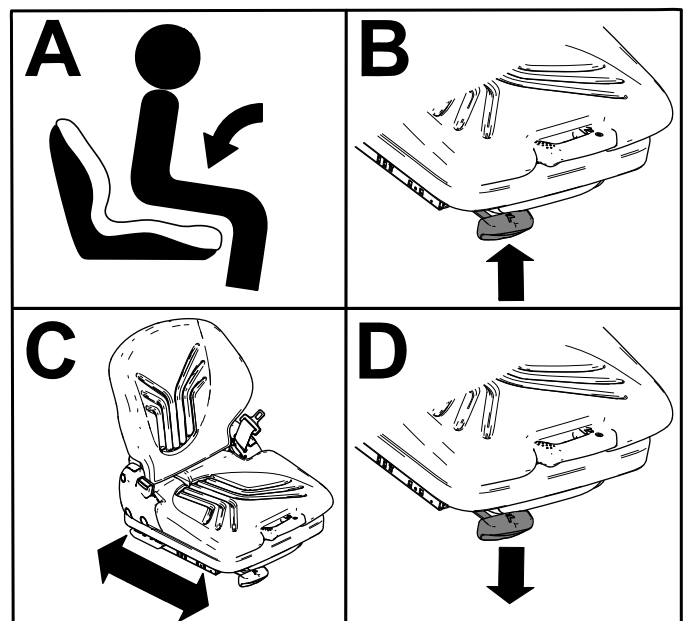

Figur 18

g215133

## Justering af sædeaffjedringen

1. Træk sædeaffjedringshåndtaget ud (Figur 19).
2. Sæt dig i sædet, og juster sædets affjedring som følger:
  - Hvis du ønsker en fastere affjedring, skal du trække sædeaffjedringshåndtaget op så mange gange, som det er nødvendigt.
  - Hvis du ønsker en blødere affjedring, skal du trykke sædeaffjedringshåndtaget ned så mange gange, som det er nødvendigt.
3. Når pilen befinder sig i midten, skal håndtaget skubbes ind igen.

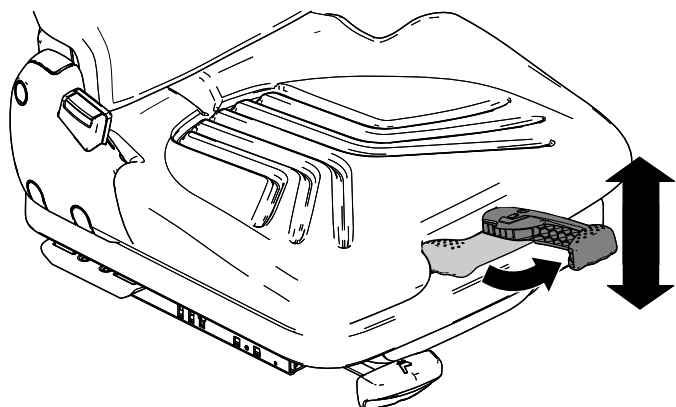

Figur 19

g215273

## Bagudvipning af sædet

Træk grebet (Figur 20) opad for at vippe sædets ryglæn.

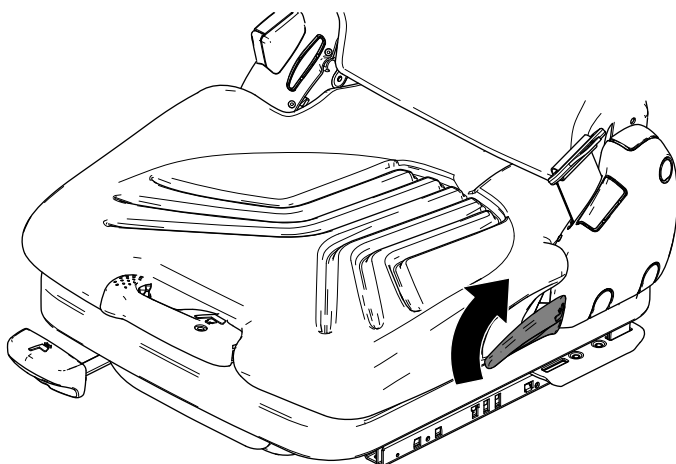

Figur 20

g215274

## Justering af sædets lændestøtte

Drej sædets lændestøtte (Figur 21) mod uret for at øge lændestøtten.

Drej sædets lændestøtte med uret for at reducere lændestøtten.

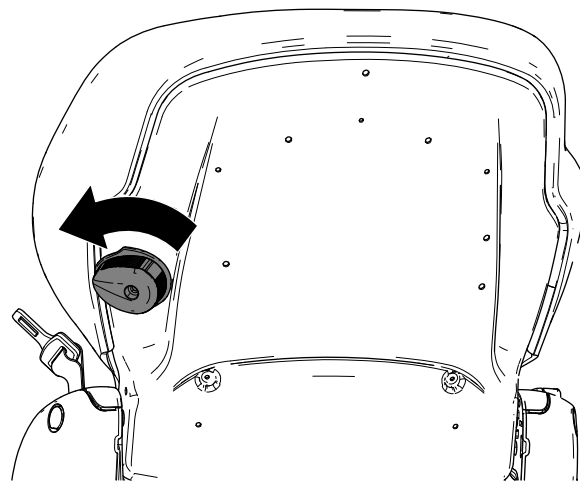

Figur 21

g215272

## Fremadvipning af sædet

Løft sædevippegrebet (Figur 22) opad, og vip sædet fremad.

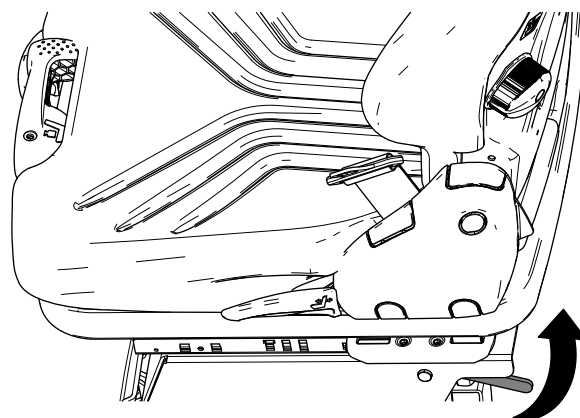

Figur 22

g216164



# Under betjening

## Sikkerhed under drift

### Generelt om sikkerhed

- Ejeren/operatøren kan forhindre og er ansvarlig for ulykker, som kan forårsage personskade eller tingskade.
- Bær korrekt beklædning, herunder beskyttelsesbriller, lange bukser, skridsikkert, kraftigt fodtøj og høreværn. Sæt langt hår op, og bær ikke løstsiddende tøj eller smykker.
- Betjen ikke maskinen, hvis du er syg, træt eller påvirket af alkohol eller medicin.
- Betjening af maskinen kræver din fulde opmærksomhed. Giv dig ikke i kast med aktiviteter, der afleder opmærksomheden, da dette kan medføre person- eller tingskade.
- Før du starter motoren, skal du sørge for, at alle drev er i neutral, at parkeringsbremsen er aktiveret, og at du sidder i betjeningspositionen.
- Kør ikke med passagerer på maskinen, og hold omkringstående og børn væk fra arbejdsområdet.
- Betjen kun maskinen ved god sigtbarhed for at undgå huller eller skjulte farer.
- Undgå at klippe vådt græs. Nedsat traktion kan få maskinen til at skride ud.
- Hold hænder og fødder væk fra roterende dele. Hold dig på afstand af udblæsningsåbningen.
- Se bagud og ned for at sikre, at der er fri bane, før du bakker.
- Vær forsigtig, når du nærmer dig blinde hjørner, buske, træer eller andre genstande, der kan blokere for dit udsyn.
- Stop altid skæreknivene, når du ikke klipper.
- Stands maskinen, tag nøglen ud, og vent, indtil alle bevægelige dele er standset, før du efterser redskabet, når du har ramt en genstand, eller hvis der opstår en unormal vibration i maskinen. Foretag alle nødvendige reparationer, inden driften genoptages.
- Sænk farten, og vær forsigtig, når du vender og krydser veje og fortove med maskinen. Hold altid tilbage for andre.
- Udkobl klippeenhedernes drev, sluk for motoren, tag nøglen ud, og vent, indtil al bevægelse standser, før klippehøjden justeres (medmindre du kan justere den fra betjeningspositionen).
- Betjen kun motoren i områder med god udluftning. Udstødningsskaber indeholder kulilte, som er dødbringende, hvis de indåndes.
- Efterlad aldrig en kørende maskine uden opsyn.
- Før du forlader førersædet, skal du gøre følgende:
  - Parker maskinen på en plan overflade.
  - Sørg for at udkoble kraftudtaget, og sænk redskaberne.
  - Aktiver parkeringsbremsen.
  - Sluk motoren, og tag nøglen ud.
  - Vent, til al bevægelse er standset.
- Betjen kun maskinen ved god sigtbarhed. Betjen ikke maskinen, når der er risiko for lynnedslag.
- Anvend ikke maskinen som et bugseringskøretøj.
- Brug udelukkende tilbehør, redskaber og reservedele, der er godkendt af Toro.
- Fartpiloten (hvis udstyret hermed) må udelukkende anvendes, når du kan betjene maskinen på et åbent, plant område, der er fri for forhindringer, og hvor maskinen kan køre ved en jævn hastighed uden afbrydelse.

### Styrtbøjlesystem (ROPS) – Sikkerhed

- Styrtbøjlesystemet er en integreret og effektiv sikkerhedsanordning.
- Styrtbøjlekomponenter må ikke fjernes fra maskinen.
- Sørg for, at sikkerhedsselen er monteret på maskinen.
- Træk sikkerhedsselen hen over skødet, og fastgør den til spændet på den anden side af sædet.
- For at frigøre sikkerhedsselen skal du holde selen, trykke på spændeknappen for at løsne selen og føre selen ind i den automatiske tilbagetræksåbning. Sørg for, at du kan få selen af hurtigt i nødstilfælde.
- Kontroller omhyggeligt, om der er forhindringer oven over dig, og sørg for, at du i så fald ikke kommer i kontakt med dem.
- Hold styrtbøjlesystemet i sikker driftsmæssig stand ved at udføre grundige periodiske skadeseftersyn og tilspænde alle fastspændingsanordninger.
- Udskift beskadigede styrtbøjlekomponenter. Du må ikke reparere eller ændre dem.

### Styrtbøjlesystem (ROPS) – Sikkerhed

- Styrtbøjlesystemet er en integreret og effektiv sikkerhedsanordning.
- Styrtbøjlekomponenter må ikke fjernes fra maskinen.

- Sørg for, at sikkerhedsselen er monteret på maskinen.
- Træk sikkerhedsselen hen over skødet, og fastgør den til spændet på den anden side af sædet.
- For at frigøre sikkerhedsselen skal du holde selen, trykke på spændeknappen for at løsne selen og føre selen ind i den automatiske tilbagetræksåbning. Sørg for, at du kan få selen af hurtigt i nødstilfælde.
- Kontroller omhyggeligt, om der er forhindringer oven over dig, og sørg for, at du i så fald ikke kommer i kontakt med dem.
- Hold styrtbøjlesystemet i sikker driftsmæssig stand ved at udføre grundige periodiske skades eftersyn og tilspænde alle fastspændingsanordninger.
- Udskift beskadigede styrtbøjlekomponenter. Du må ikke reparere eller ændre dem.

## Ekstra styrtbøjlesikkerhed til maskiner med en sammenklappelig styrtbøjle

- Hold en sammenklappelig styrtbøjle i den hævede, låste position, og brug sikkerhedsselen, når du anvender maskinen med styrtbøjlen i hævet position.
- En sammenklappelig styrtbøjle må kun sænkes midlertidigt, når det er nødvendigt. Spænd ikke sikkerhedsselen, når styrtbøjlen er foldet ned.
- Husk, at styrtbøjlen ikke beskytter dig, når den er foldet ned.
- Undersøg det område, du skal klippe, og fold aldrig styrtbøjlen ned i områder, hvor der er skråninger, bratte afsatser eller vand.

## Ekstra styrtbøjlesikkerhed til maskiner med en sammenklappelig styrtbøjle

- Hold en sammenklappelig styrtbøjle i den hævede, låste position, og brug sikkerhedsselen, når du anvender maskinen med styrtbøjlen i hævet position.
- En sammenklappelig styrtbøjle må kun sænkes midlertidigt, når det er nødvendigt. Spænd ikke sikkerhedsselen, når styrtbøjlen er foldet ned.
- Husk, at styrtbøjlen ikke beskytter dig, når den er foldet ned.
- Undersøg det område, du skal klippe, og fold aldrig styrtbøjlen ned i områder, hvor der er skråninger, bratte afsatser eller vand.

## Sikkerhed på skråninger

- Skråninger er en væsentlig årsag til, at føreren mister herredømmet, eller at maskinen vælter. Sådanne ulykker kan medføre alvorlige personskader, i værste tilfælde med døden til følge. Du er ansvarlig for sikker betjening på skråninger. Det kræver ekstra forsigtighed at betjene maskinen på alle former for skråninger.
- Gennemgå anlægsforholdene på arbejdsstedet, herunder en besigtigelse af området, med henblik på at afgøre, om det er sikkert at betjene maskinen på skråningen. Brug altid sund fornuft og god dømmekraft, når du foretager denne besigtigelse.
- Læs nedenstående instruktioner til betjening af maskinen på skråninger for at afgøre, om maskinen kan betjenes under forholdene på den pågældende dag og det pågældende sted. Ændringer i terrænet kan medføre en ændring i betjeningen af maskinen på skråninger.
- Undlad at starte, standse eller vende maskinen på skråninger. Foretag ikke pludselige hastigheds- eller retnings-skift. Drej maskinen langsomt og gradvist.
- Undlad at betjene maskinen under forhold, hvor der er tvivl om traktion, styring eller stabilitet.
- Fjern eller afmærk forhindringer såsom grøfter, huller, hjulspor, bump, sten eller andre skjulte farer. Højt græs kan skjule forhindringer. Ujævnt terræn kan få maskinen til at vælte.
- Vær opmærksom på, at betjening af maskinen på vådt græs, på tværs af skråninger eller ned ad bakke kan medføre, at maskinen mister traktion. Mistet traktion til drivhjulene kan medføre, at maskinen glider, samt tab af bremse- og styrekontrol.
- Vær yderst forsigtig, når du betjener maskinen i nærheden af bratte afsatser, grøfter, volde, vandarealer eller andre farer. Maskinen kan pludselig vælte, hvis et hjul kører over kanten, eller kanten giver efter. Fastlæg et sikkerhedsområde mellem maskinen og alle eventuelle faremomenter.
- Identificer farerne ved bunden af skråningen. Hvis der identificeres farer, skal skråningen klippes med en håndstyret maskine.
- Hvis det er muligt, skal klippeenheden/-erne forblive sænket til jorden, mens maskinen betjenes på skråninger. Hævning af klippeenheden/-erne ved betjening på skråninger kan gøre maskinen ustabil.
- Vær yderst forsigtig ved brug af græssamlersystemer og andre redskaber. Disse kan ændre maskinens stabilitet og forårsage mistet herredømme.

## Sikkerhed på skråninger

- Skråninger er en væsentlig årsag til, at føreren mister herredømmet, eller at maskinen vælter. Sådanne ulykker kan medføre alvorlige personskader, i værste tilfælde med døden til følge. Du er ansvarlig for sikker betjening på skråninger. Det kræver ekstra forsigtighed at betjene maskinen på alle former for skråninger.
- Gennemgå anlægsforholdene på arbejdsstedet, herunder en besigtigelse af området, med henblik på at afgøre, om det er sikkert at betjene maskinen på skråningen. Brug altid sund fornuft og god dømmekraft, når du foretager denne besigtigelse.
- Læs nedenstående instruktioner til betjening af maskinen på skråninger for at afgøre, om maskinen kan betjenes under forholdene på den pågældende dag og det pågældende sted. Ændringer i terrænet kan medføre en ændring i betjeningen af maskinen på skråninger.
- Undlad at starte, standse eller vende maskinen på skråninger. Foretag ikke pludselige hastigheds- eller retnings-skift. Drej maskinen langsomt og gradvist.
- Undlad at betjene maskinen under forhold, hvor der er tvivl om traktion, styring eller stabilitet.
- Fjern eller afmærk forhindringer såsom grøfter, huller, hjulspor, bump, sten eller andre skjulte farer. Højt græs kan skjule forhindringer. Ujævnt terræn kan få maskinen til at vælte.
- Vær opmærksom på, at betjening af maskinen på vådt græs, på tværs af skråninger eller ned ad bakke kan medføre, at maskinen mister traktion. Mistet traktion til drivhjulene kan medføre, at maskinen glider, samt tab af bremse- og styrekontrol.
- Vær yderst forsigtig, når du betjener maskinen i nærheden af bratte afsatser, grøfter, volde, vandarealer eller andre farer. Maskinen kan pludselig vælte, hvis et hjul kører over kanten, eller kanten giver efter. Fastlæg et sikkerhedsområde mellem maskinen og alle eventuelle faremomenter.
- Identificer farerne ved bunden af skråningen. Hvis der identificeres farer, skal skråningen klippes med en håndstyret maskine.
- Hvis det er muligt, skal klippeenheden/-erne forblive sænket til jorden, mens maskinen betjenes på skråninger. Hævning af klippeenheden/-erne ved betjening på skråninger kan gøre maskinen ustabil.
- Vær yderst forsigtig ved brug af græssamlersystemer og andre redskaber. Disse kan ændre maskinens stabilitet og forårsage mistet herredømme.

## Start af motoren

**Vigtigt:** Det kan være nødvendigt at udlufte brændstofs-systemet, når du starter en ny maskine, hvis motoren ikke længere kører pga. manglende brændstof, eller hvis du har udskiftet eller udført vedligeholdelsesarbejde på brændstofs-systemets komponenter.

1. Løft styrtbøjlen op, og lås den på plads.
2. Sæt dig i sædet, og spænd sikkerhedsselen.
3. Aktiver parkeringsbremsen, og sæt kontakten til kraftudtaget i UDKOBLET position.
4. Slip traktionspedalen, og sørg for, at pedalen står i neutral.
5. Drej tændingskontakten hen til positionen ON/PREHEAT (til/forvarm).

**Bemærk:** En automatisk timer styrer derefter forvarmningen i et par sekunder.

6. Drej tændingskontakten hen til positionen Start efter forvarmningen. **Tørn motoren i højst 15 sekunder**, og slip nøglen, når motoren starter.

**Bemærk:** Hvis yderligere forvarmning er nødvendig, skal nøglen drejes om til positionen FRA og derefter drejes om til positionen TÆNDT/FORVARM. Gentag dette efter behov.

7. Flyt gashåndtaget til tomgangshastighed, eller gas delvist op, og lad motoren køre, til den er varmet op.

**Vigtigt:** Når du starter motoren første gang, eller efter du har udskiftet motorolien eller hydraulikvæsken, repareret motoren eller udskiftet transmissionskomponenter, skal maskinen betjenes i fremadgående og baglæns retning i 1–2 minutter. Betjen også løftearmen og håndtaget til kraftudtaget for at sikre, at alle dele fungerer korrekt. Drej servostyringsrattet til venstre og højre for at kontrollere styretøjet. Sluk dernæst motoren, og kontroller, om der er væskelækager, løse dele og andre fejlfunktioner.

# Slukning af motoren

## ⚠ FORSIGTIG

For at forebygge personskader skal du slukke motoren, og vente på, at alle bevægelige dele stopper, før du kontrollerer, om der er olielækager, løse dele eller andre fejl.

1. Flyt gashåndtaget bagud til positionen SLOW (langsom).
2. Flyt kraftudtagskontakten til positionen OFF (fra).
3. Drej tændingskontakten til positionen OFF (fra). Fjern nøglen fra tændingen for at forhindre utilsigtet start.

**Bemærk:** Hvis motoren standser, mens tændingskontakten er i positionen LIGHTS ON (lygter tændt) eller positionen ON/PREHEAT (til/forvarm), og du forlader førersædet, aktiveres en brummer umiddelbart efter som en påmindelse om, at du skal dreje nøglen til positionen OFF (fra).

## Aktivering af parkeringsbremsen

1. Træd bremsepedalen ned.
2. Skub parkeringsbremselåsen ned, og løft foden fra bremsepedalen for at aktivere parkeringsbremsen.

## Deaktivering af parkeringsbremsen

Træd bremsepedalen ned for at deaktivere parkeringsbremsen.

## Betjening af tragtbeholderen

### Sikkerhed ved betjening af tragtbeholderen

- Når du aflæsser, må der ikke stå nogen bag maskinen.
- Sørg for, at der er tilstrækkeligt med frihøjde, når tragtbeholderen hæves. Maskinen kan i modsat fald beskadiges.
- Udvis ekstra forsigtighed, når maskinen betjenes på våde overflader, på skråninger, ved høje hastigheder eller med fuld last. Standsningstiden øges ved fuld last.

- Hold alle omkringstående væk. Før du bakker, skal du se bagud og sikre dig, at der ikke står nogen bag maskinen. Bak langsomt.
- Udvis ekstra forsigtighed, og undgå at bevæge maskinen med tragtbeholderen i hævet position.
- Sørg for, at omkringstående holder afstand til maskinen, når du sænker tragtbeholderen.

## Hævning af tragtbeholderen

1. Parker maskinen på en plan overflade.
2. Træk låsekraven på tragtbeholderens løftearm op, og flyt grebet bagud for at hæve tragtbeholderen ([Figur 23](#)).

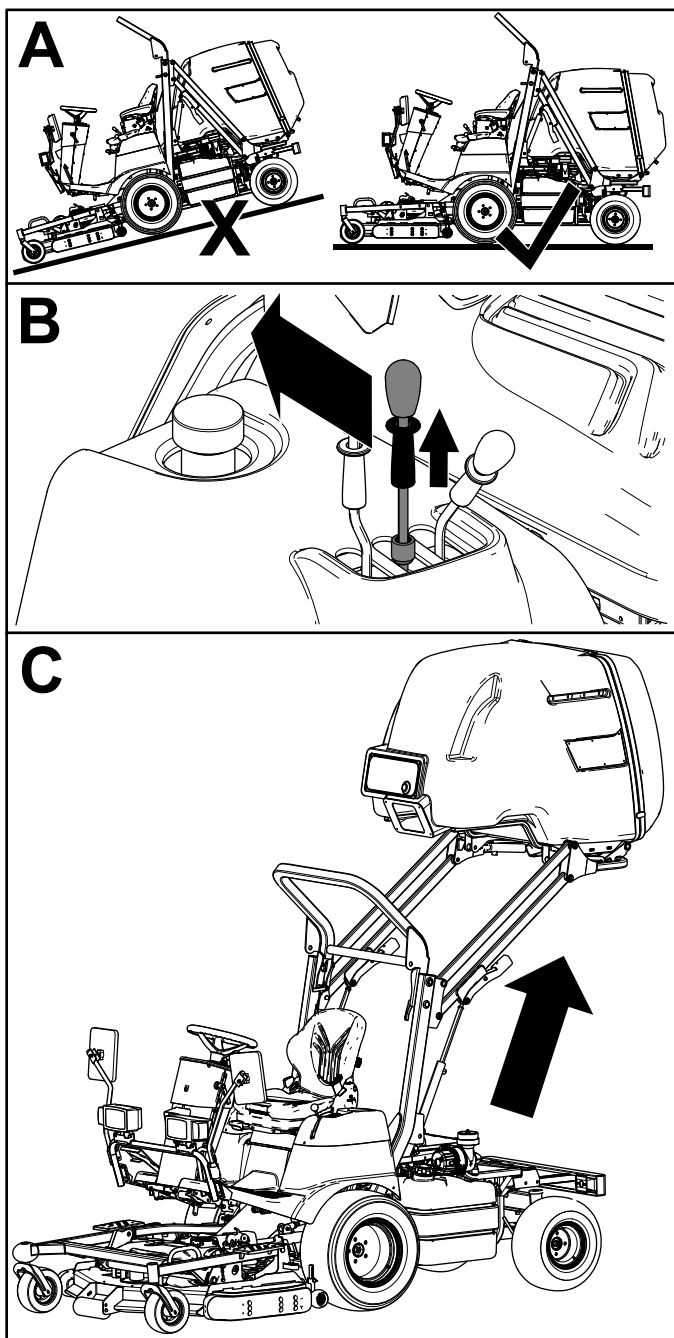

Figur 23

g215377

## Sænkning af tragtbeholderen

1. Parker maskinen på en plan overflade.
2. Træk låsekraven på tragtbeholderens løftearm op, og flyt grebet helt fremad for at sænke tragtbeholderen (Figur 24).

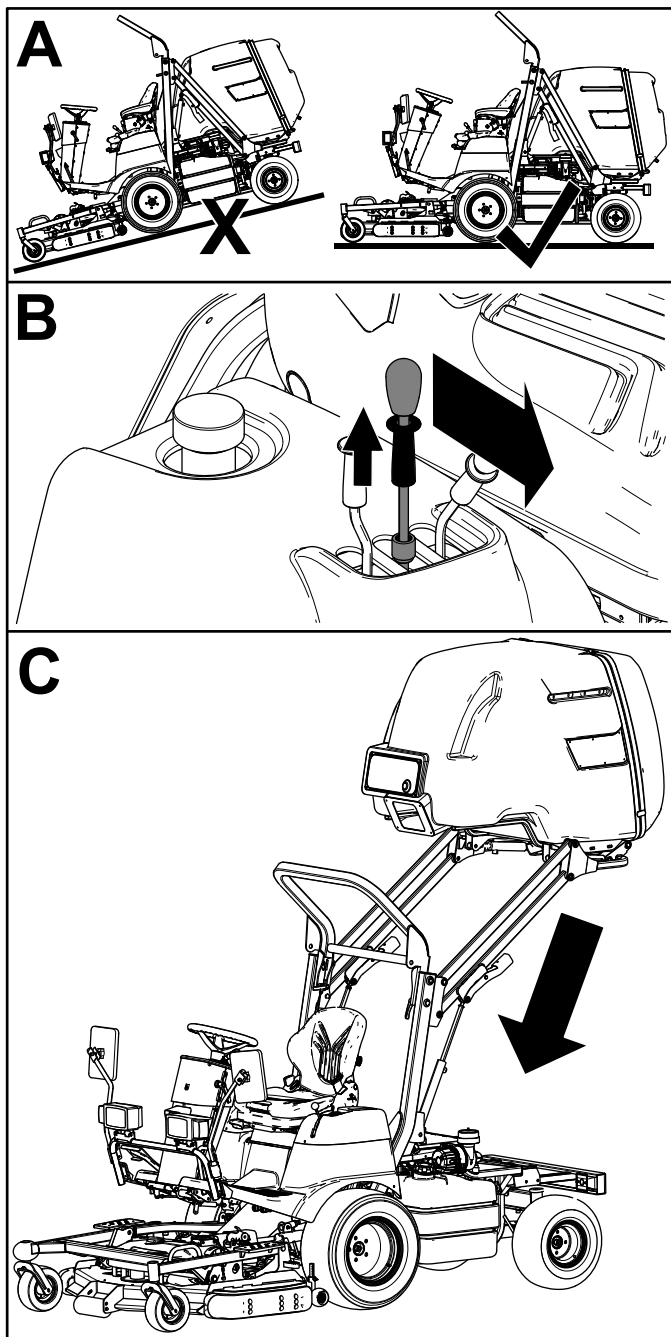

Figur 24

g215378

## Aflæsning af tragtbeholderen

1. Parker maskinen på en plan overflade.
2. Træk låsekraven på tragtbeholderens tipp håndtag op, og flyt håndtaget bagud for at tømme tragtbeholderen for afklippet græs (Figur 25).

**Bemærk:** Tragtbeholderens dør åbnes automatisk, når tragtbeholderen aflæsses.

**Bemærk:** Du kan aflæsse tragtbeholderen i alle højder.

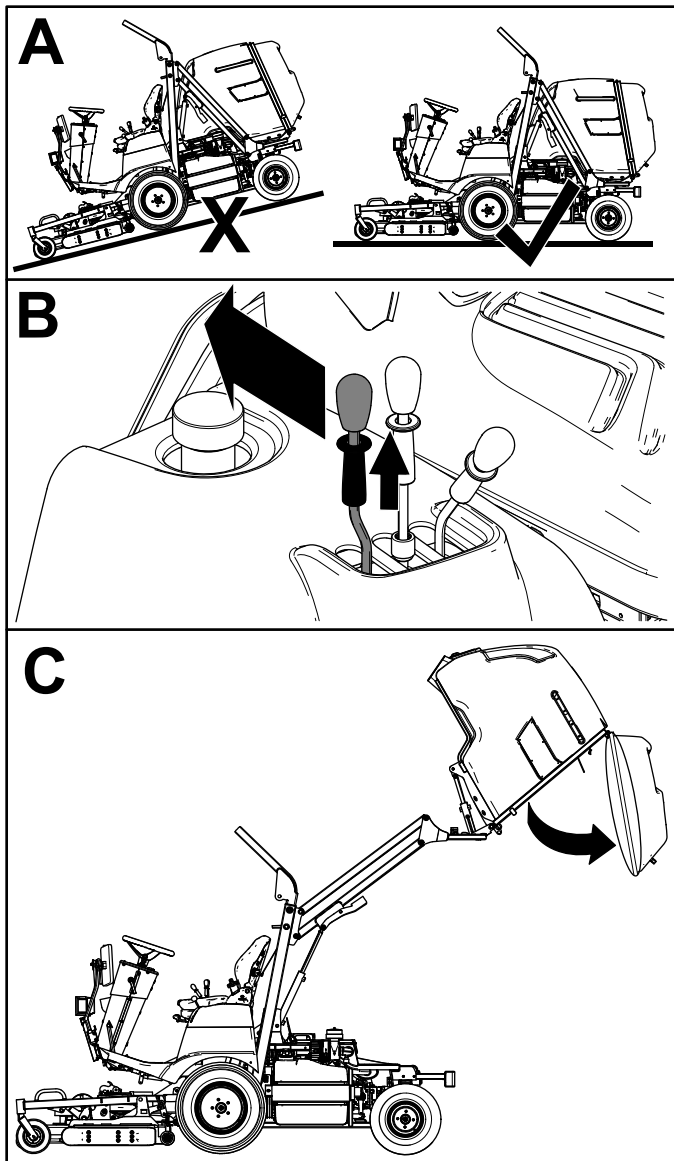

Figur 25

g215381

## Lukning af tragtbeholderen

1. Parker maskinen på en plan overflade.
2. Efter aflæsning skal låsekraven på tragtbeholderens tipp håndtag trækkes op, og grebet skal flyttes fremad for at lukke tragtbeholderen (Figur 26).

**Bemærk:** Tragtbeholderens dør smækker automatisk, når tragtbeholderen lukkes.

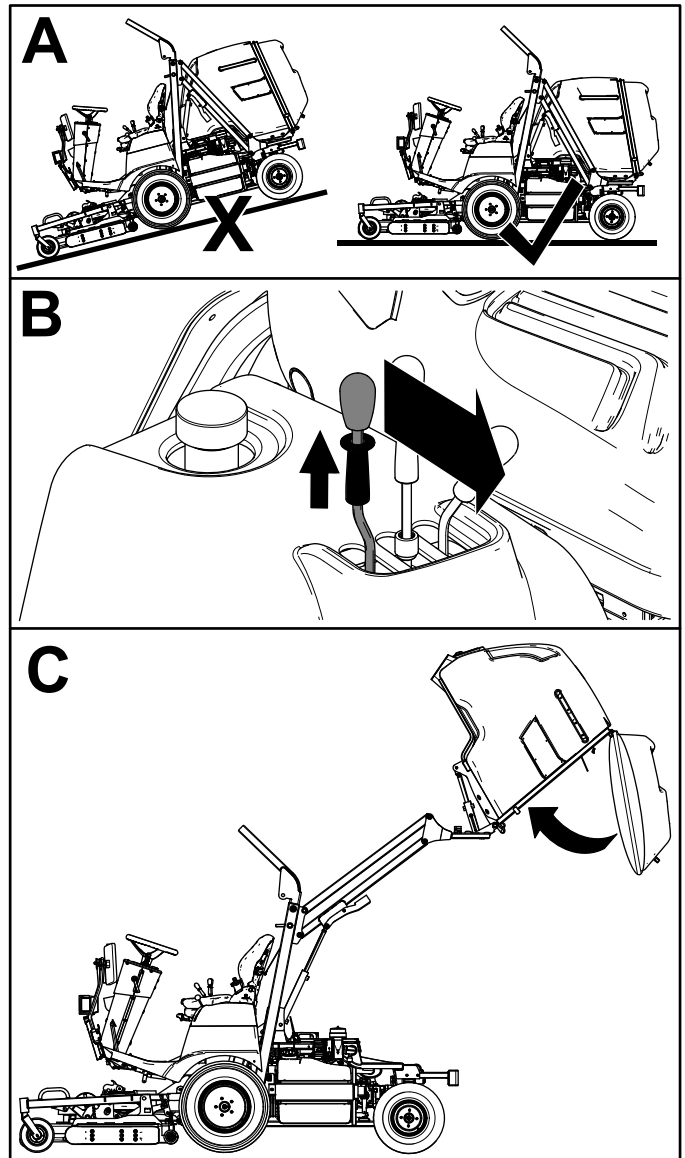

Figur 26

g215380

## Rensning af græsslisken

1. Parker maskinen på en plan overflade.
2. Udkobl kraftudtaget, sænk plæneklipperskjoldet, og aktiver parkeringsbremsen.
3. Hæv tragtbeholderen, og fastgør den. Se [Hævning af tragtbeholderen \(side 32\)](#) og

## Fastgørelse af tragtbeholderen i hævet position (side 44).

- Sluk for motoren, og tag nøglen ud.
- Vip sædet fremad.
- Åbn græsslisken (Figur 27).

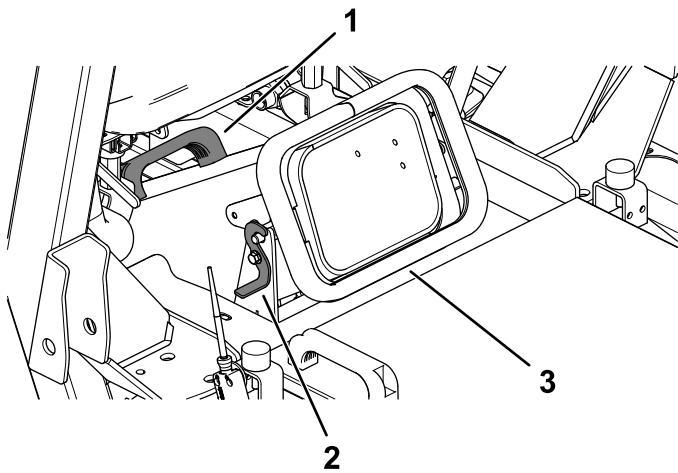

Figur 27

g215863

- Håndtag
- Lås
- Sliske

- Brug håndtaget på slisken til at afmontere slisken, og rens den samt plæneklipperskjoldets åbning (Figur 27).
- Monter slisken, og fastgør den med låsene (Figur 27).

## Justering af tragtsensoren

Hvis tragtsensoren aktiveres, og kraftudtaget frakobles automatisk, når tragtbeholderen ikke er fuld, eller hvis slisken stoppes til, inden sensoren aktiveres, skal du justere sensorens position.

Juster sensoren på følgende måde:

- Åbn tragtdøren.
- Juster tragtbeholderen i henhold til følgende:
  - Ved normale grønsværs- og vejrforhold drejes sensoren til midterste position (Figur 28).
  - Ved våde, tætte græsforhold, opsamling af blade, eller hvis tragten fyldes, inden sensoren aktiveres, skal sensoren drejes nedad (Figur 28).
  - Ved tørt, langsomtvoksende græs, eller hvis plæneklipperskjoldet deaktiveres, før tragten fyldes, skal sensoren drejes opad (Figur 28).

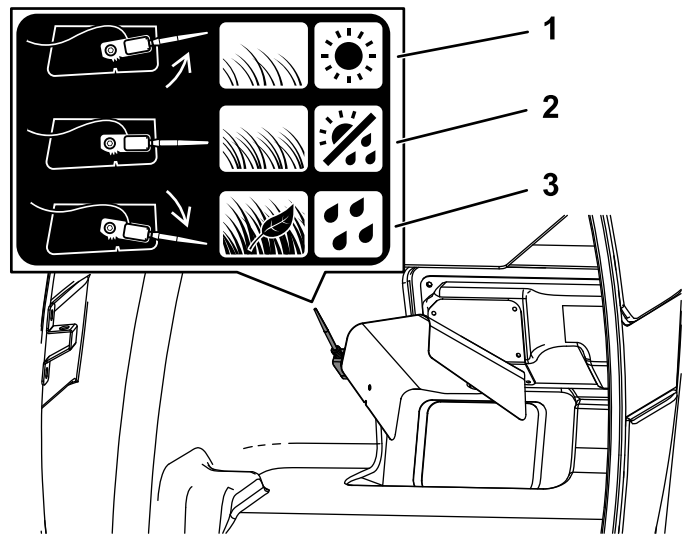

Figur 28

g498306

- Placer tragtsensoren opad, når græsset er tyndt, eller ved tørre forhold.
- Placer tragtsensoren i midten ved normale grønsværs- og vejrforhold.
- Placer tragtsensoren nedad, når græsset er tykt, indeholder blade, eller ved våde forhold.



# Justering af klippehøjden

Klippehøjden kan justeres kontinuerligt fra 20 til 110 mm ved hjælp af klippehøjdekontakten.

Skub klippehøjdekontakten (Figur 8) fremad for at sænke klippehøjden. Skub klippehøjdekontakten bagud for at øge klippehøjden.

Aflæs klippehøjdeindikatoren på klippehøjdemåleren for at sikre, at den er indstillet til den ønskede højde.

Hold øje med klippehøjdemåleren, mens du klipper, og juster om nødvendigt klippehøjden.

# Justering af gliderne

Monter gliderne i den nederste position, når du anvender klippehøjder på over 51 mm, og i den øverste position, når du anvender klippehøjder på under 51 mm.

Juster gliderne som vist i Figur 29.

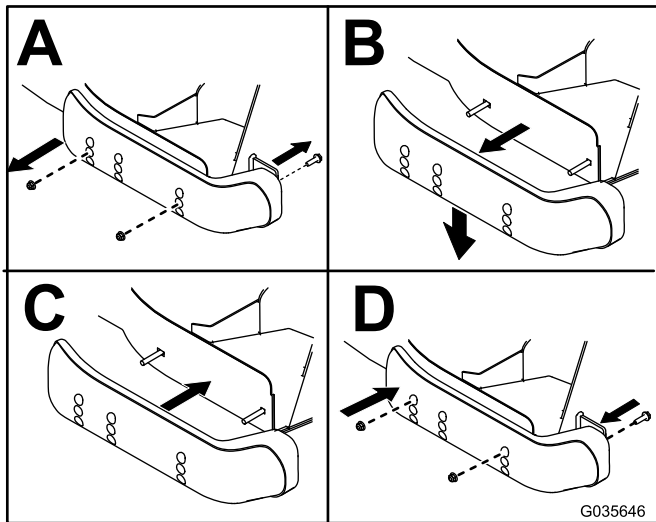

Figur 29

g035646

# Justering af den forreste antiskalperingsrulle

Monter rullen i den nederste position, når du anvender klippehøjder på over 51 mm, og i den øverste position, når du anvender klippehøjder på under 51 mm.

1. Parker maskinen på en plan overflade.
2. Udkobl kraftudtaget, sænk plæneklipperskjoldet, og aktiver parkeringsbremsen.
3. Sluk for motoren, og tag nøglen ud.
4. Fjern rulleakslen, boltene og møtrikken, som fastgør rullen til skjoldbeslaget (Figur 30).

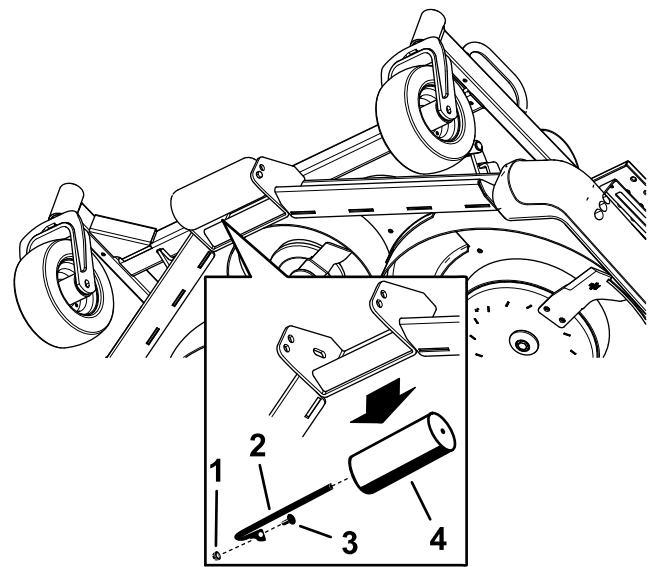

Figur 30

g215276

- |               |          |
|---------------|----------|
| 1. Møtrik     | 3. Bolt  |
| 2. Rulleaksel | 4. Rulle |

5. Tilret rullen efter de relevante huller, og monter akslen med boltene og møtrikken (Figur 31).

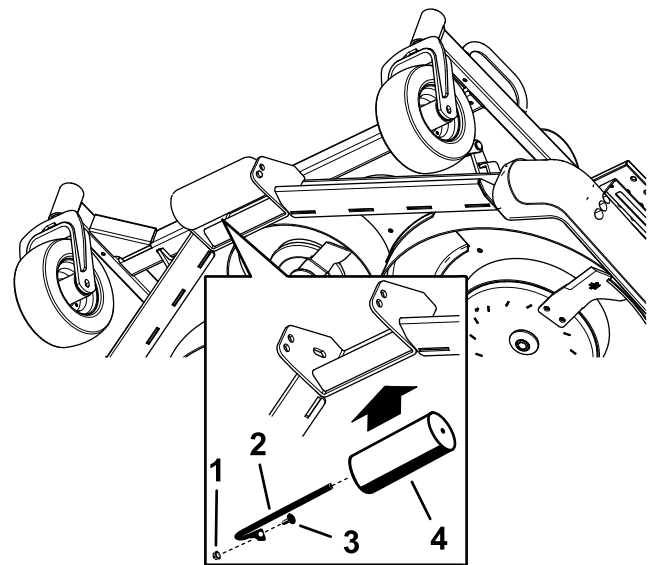

Figur 31

g215277

- |               |          |
|---------------|----------|
| 1. Møtrik     | 3. Bolt  |
| 2. Rulleaksel | 4. Rulle |



# Justering af de bageste antiskalperingsruller

Monter rullerne, så der er en frigang på 19 mm fra jorden.

1. Parker maskinen på en plan overflade.
2. Udkobl kraftudtaget, sænk plæneklipperskjoldet, og aktiver parkeringsbremsen.
3. Sluk for motoren, og tag nøglen ud.
4. Fjern låsestiften fra rullestiften (Figur 32).

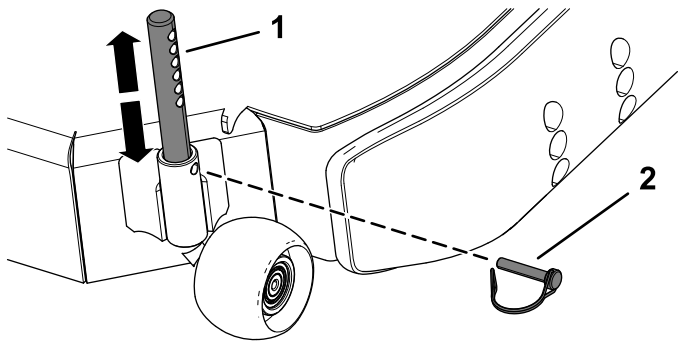

Figur 32

g215336

1. Rullestift

2. Låsestift

5. Flyt rullestiften op eller ned til den ønskede position, og fastgør den med låsestiften (Figur 32).
6. Gentag trin 4 og 5 på den anden side, og sørg for, at det stemmer overens med den anden indstilling.

## Nulstilling af kraftudtagets funktion

**Bemærk:** Hvis du forlader førersædet, mens kraftudtaget er i positionen ON (til), vil maskinen automatisk slukke motoren.

Gør følgende for at nulstille kraftudtagets funktion:

1. Tryk grebet til kraftudtagskontakten ind.
2. Drej nøglen til positionen OFF (fra).
3. Drej nøglen til positionen ON/PREHEAT (Til/Forvarm), og start derefter motoren.
4. Træk grebet til kraftudtagskontakten ud.

## Tip vedrørende betjening

- Øv dig i at køre maskinen før betjening, da den er udstyret med en hydrostatisk transmission, og dens egenskaber er anderledes end mange andre plænevedligeholdelsesmaskiner.
- Regulér traktionspedalen, så motorens omdrejning forbliver høj og konstant, for at opretholde tilstrækkelig drivkraft til maskinen og skjoldet under græsslåning. Sænk kørselshastigheden, når belastningen på skæreknivene øges. Øg kørselshastigheden, når belastningen på skæreknivene sænkes. På denne måde kan motoren, når den arbejder med transmissionen, fornemme den korrekte kørselshastighed, mens den opretholder den skæreknivshastighed, der er nødvendig for at opnå en god klippekvalitet. Lad derfor traktionspedalen bevæge sig op, idet motorhastigheden mindskes, og træng pedalen ned, når hastigheden øges. Når du kører fra et arbejdsområde til et andet (uden belastning og med skjoldet hævet), skal du have gashåndtaget i positionen FAST (hurtig) og træde traktionspedalen langsomt, men helt i bund for at opnå den maksimale kørselshastighed.
- Før motoren slukkes, skal alle betjeningsanordninger flyttes til positionen NEUTRAL. Flyt desuden gashåndtaget til positionen SLOW (langsom). Drej tændingskontakten til positionen OFF (fra) for at slukke for motoren.
- Motoren kører ikke, når motorens kølevæske er i overtemperaturtilstand. Lad motoren og kølesystemet afkøle, og kontroller kølesystemet. Se [Kontrol af kølesystemet og kølevæskestanden \(side 64\)](#).
- Når du betjener maskinen, er det vigtigt, at du medbringer en topnøgle med en forlænger på 100 mm og en top på 17 mm. Brug topnøglen til at åbne omløbsventilen, hvis du skal skubbe eller bugsere maskinen.

# Efter betjening

## Generelt om sikkerhed

- Sluk for motoren, tag nøglen ud, og vent, til al bevægelse er ophørt, før du forlader førersædet. Lad maskinen køle af, inden du justerer, efterser, rengør eller stiller den til opbevaring.
- For at forhindre brand skal du sørge for, at klippehederne, drevene, lydpotterne, køleskærmene og motorrummet er fri for græs og ophobet snavs. Tør spildt olie eller brændstof op.
- Hvis klippehederne er i transportpositionen, skal du anvende den mekaniske sikkerhedslås (hvis tilgængelig), inden du efterlader maskinen uden opsyn.
- Lad motoren køle af, før du opbevarer maskinen på et lukket sted.
- Tag nøglen ud, og luk for brændstofføforslen (hvis udstyret hermed), før maskinen stilles til opbevaring eller bugseres.
- Opbevar aldrig maskinen eller brændstofbeholderen, hvor der er åben ild, gnister eller vågeblus, som f.eks. på en vandvarmer eller på andre apparater.
- Vedligehold og rengør sikkerhedsselen/-erne efter behov

## Skubning eller bugsering af maskinen

**Værktøj stillet til rådighed af operatøren:** en topnøgle med en top på 17 mm og en forlænger på 100 mm.

I nødstilfælde kan maskinen bugseres over en meget kort afstand. Toro anbefaler imidlertid ikke dette som standardprocedure.

**Vigtigt:** Bugsering eller trækning af maskinen hurtigere end ved 3–5 km/t kan beskadige transmissionen. Hvis maskinen skal flyttes over en længere afstand, skal den transporteres på en lastbil eller anhænger. Når du skubber eller bugserer maskinen, skal du åbne omløbsventilen.

## Åbning af omløbsventilen på hydraulikpumpen for at skubbe eller bugser maskinen

1. Find reguleringsgrebet til omløbsventilen på venstre side af hydraulikpumpen (**Figur 33**).

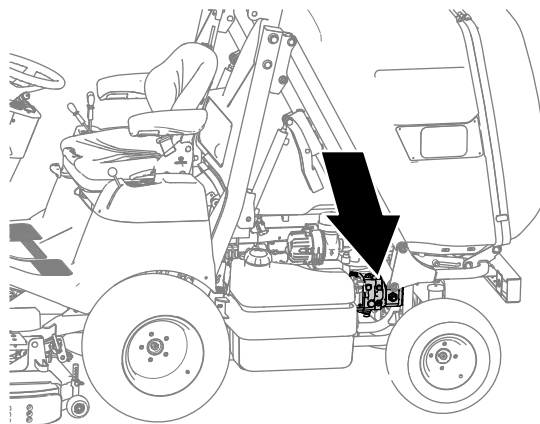

g231794

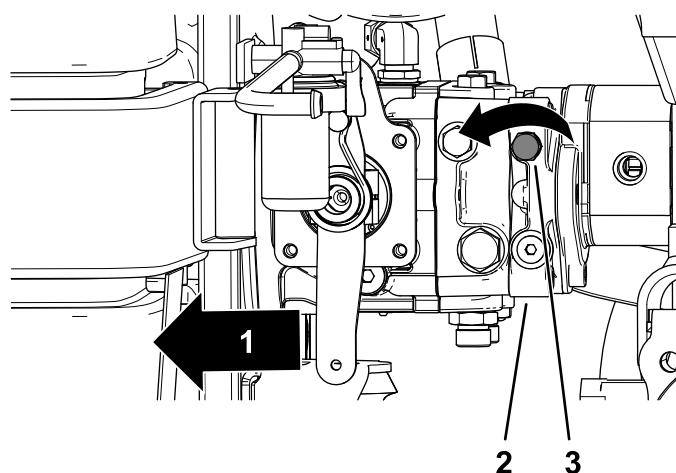

g215176

**Figur 33**

1. Maskinens forende
2. Hydraulikpumpe
3. Reguleringsgreb (omløbsventil)

2. Brug en topnøgle med en top på 17 mm til at dreje reguleringsgrebet tre omdrejninger mod uret (**Figur 33**).

**Vigtigt:** Drej ikke reguleringsgrebet mere end tre omgange.

## Lukning af omløbsventilen på hydraulikpumpen for at betjene maskinen

1. Find reguleringsgrebet til omløbsventilen på venstre side af hydraulikpumpen (Figur 33).
2. Brug en topnøgle med en top på 17 mm til at dreje reguleringsgrebet (Figur 33) med uret, indtil du føler modstand (omløbsventilen er lukket).

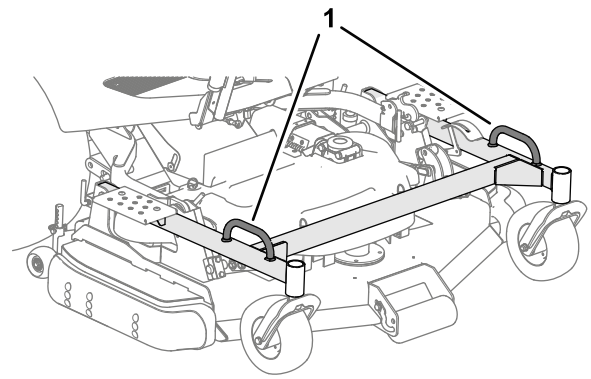

g231806

Figur 35

Maskiner med 2 forankringsbøjler på bærerammen

1. Forreste bindepunktsøjer

## Bugsering af maskinen

- Vær forsigtig, når du lægger maskinen på eller af en anhænger eller lastbil.
- Brug ramper i fuld bredde, når maskinen lægges på en anhænger eller lastbil.
- Sænk skjoldet helt, før du fastgør maskinen.
- Bind maskinen forsvarligt til transportkøretøjet med stropper, kæder, kabler eller reb. Juster de forreste og bageste stropper, så de føres ned og udad fra maskinen.

## Binding af maskinens forende

Brug bindepunktsøjer i bærerammens hjørner, eller brug forankringsbøjlerne, hvor det er muligt. (Figur 34 og Figur 35).

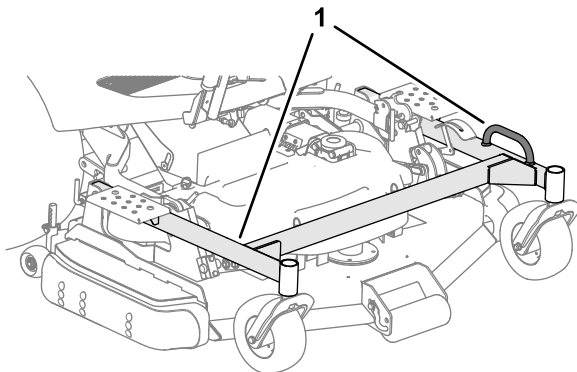

g231805

Figur 34

Maskiner med 1 forankringsbøjle på bærerammen

1. Forreste bindepunkter

## Binding af maskinens bagside

### Maskiner uden forankringsbøjler bagpå

Sæt en bolt eller trækstang i bugsertrækket, og brug det som det bageste bindepunkt (Figur 36).

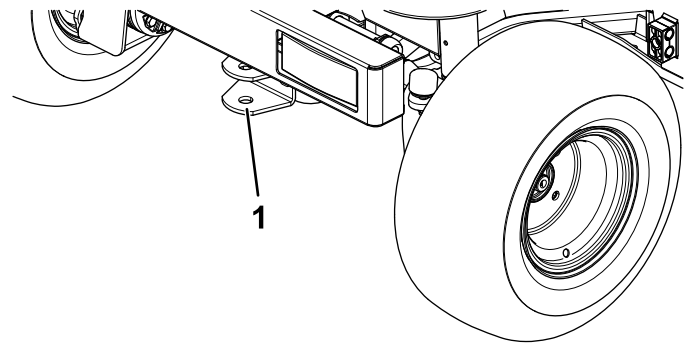

g217861

Figur 36

## Binding af maskinens bagside

### Maskiner med forankringsbøjler bagpå

Fastgør maskinens bagside ved de 2 forankringsbøjler ved bagkofangeren (Figur 37).

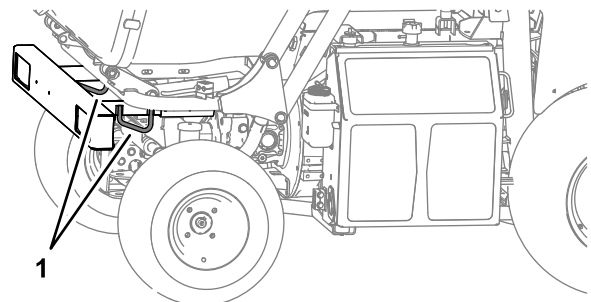

g231807

Figur 37

1. Bageste forankringsbøjler

# Løft af maskinen med donkraft, forreste højre side og forreste venstre side

1. Drej køleren eller brændstoftanken ud. Se [Adgang til motoren fra højre side \(side 51\)](#) eller [Adgang til motoren fra venstre side \(side 51\)](#).
2. Placer en donkraft under stelrøret ([Figur 38](#) og [Figur 39](#)) lige under styrbøjlerøret, eller så tæt på som muligt.

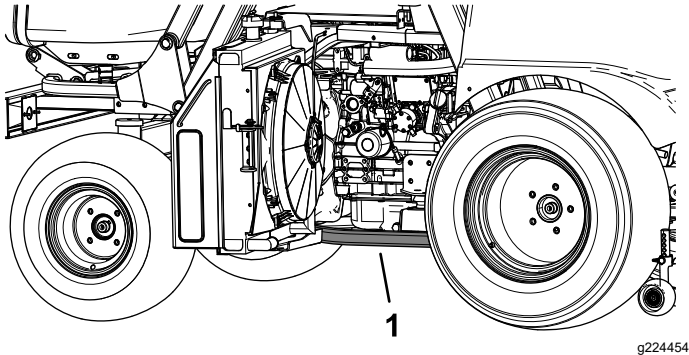

**Figur 38**

1. Stelrør på maskinens højre side

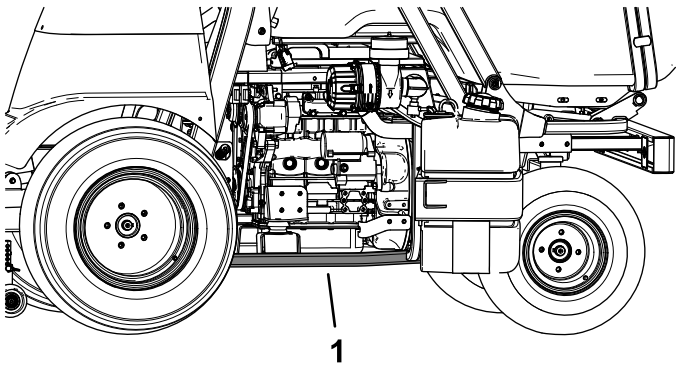

**Figur 39**

1. Stelrør på maskinens venstre side

# Klods maskinens bagende op

Løft bageste venstre eller bageste højre side af maskinen med donkraftpunkterne vist i [Figur 40](#).

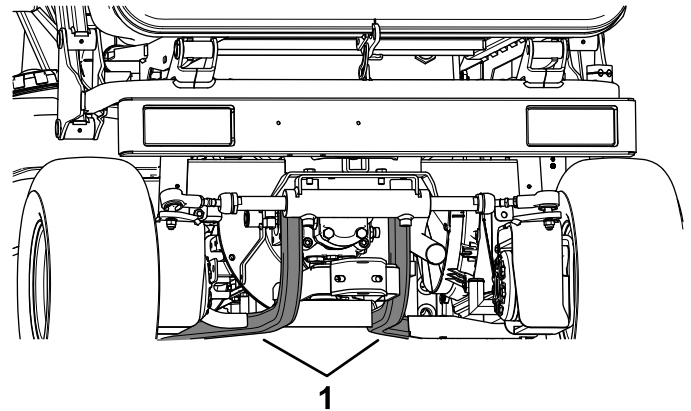

**Figur 40**

1. Donkraftpunkter bagtil

# Vedligeholdelse

**Bemærk:** Hent en gratis kopi af ledningsdiagrammet eller hydrauliskemaet ved at besøge [www.Toro.com](http://www.Toro.com) og søge efter din maskine via linket til VEJLEDNINGER på hjemmesiden.

**Vigtigt:** Se betjeningsvejledningen til motoren for at få yderligere oplysninger om procedurer for vedligeholdelse.

## ▲ FORSIGTIG

Hvis du lader nøglen sidde i kontakten, kan andre personer utilsigtet komme til at starte motoren og forårsage alvorlig personskade på dig eller andre omkringstående.

Tag nøglen ud af tændingen, før vedligeholdelsesarbejde påbegyndes.

## Skema over anbefalet vedligeholdelse

Vedligeholdelsesintervaller	Vedligeholdelsesprocedure
Efter den første time	<ul style="list-style-type: none"><li>• Tilspænding af hjullåsemøtrikkerne.</li></ul>
Efter de første 10 timer	<ul style="list-style-type: none"><li>• Tilspænd hjullåsemøtrikkerne.</li><li>• Kontroller og juster driftsbremserne.</li><li>• Kontroller generatorremmens spænding.</li><li>• Kontroller kraftudtagsremmens spænding.</li></ul>
Efter de første 50 timer	<ul style="list-style-type: none"><li>• Udskift motorolien og motoroliefilteret.</li><li>• Kontroller og juster driftsbremserne.</li><li>• Kontroller kraftudtagsremmens spænding.</li><li>• Skift olien i plæneklipperskjoldets gearkasse.</li><li>• Kontroller plæneklipperskjoldets remspænding.</li></ul>
Efter de første 500 timer	<ul style="list-style-type: none"><li>• Skift hydraulikvæsken.</li></ul>
Hver anvendelse eller dagligt	<ul style="list-style-type: none"><li>• Kontroller lufttrykket i dækkene.</li><li>• Kontroller motortørningens sikkerhedslåsesystem.</li><li>• Kontroller motorstandsningens sikkerhedslåsesystem.</li><li>• Kontroller kraftudtagets sikkerhedslåsesystem.</li><li>• Kontroller bakalarmens sikkerhedslåsesystem.</li><li>• Kontroller motoroliestanden.</li><li>• Kontroller kølesystemet og kølevæskestanden.</li><li>• Efterse kølergitteret og køleren for snavs.</li><li>• Kontroller hydraulikvæskestanden.</li><li>• Eftersyn af skæreknivene.</li><li>• Rengør under plæneklipperskjoldets remskærm.</li><li>• Rengør plæneklipperskjoldet.</li><li>• Rengør tankens skærm.</li><li>• Rengør de bageste riller i tragtens dør.</li></ul>
For hver 25 timer	<ul style="list-style-type: none"><li>• Kontroller elektrolytstanden. (Hvis maskinen er taget ud af drift, skal denne kontrolleres en gang om måneden).</li></ul>
For hver 50 timer	<ul style="list-style-type: none"><li>• Smør plæneklipperskjoldet.</li><li>• Smør lejerne og bøsningerne.</li><li>• Afmonter luftfilterdækslet, og fjern eventuelt snavs. Fjern ikke filteret.</li><li>• Dræn vand fra brændstof-/vandudskilleren.</li><li>• Kontroller plæneklipperskjoldets remspænding.</li></ul>
For hver 100 timer	<ul style="list-style-type: none"><li>• Smør drivakslens glideled.</li><li>• Udskift luftfilteret. Udskift luftfilterelementet tidligere, hvis det er snavset eller beskadiget.</li><li>• Udskift luftfilteret Oftere i meget støvede eller snavsede omgivelser.</li></ul>

Vedligeholdelsesintervaller	Vedligeholdelsesprocedure
For hver 200 timer	<ul style="list-style-type: none"> <li>• Smør drivakslens kardanled.</li> <li>• Tilspænd hjullåsemøtrikkerne.</li> <li>• Kontroller justering af baghjul</li> <li>• Undersøg kølesystemslangerne.</li> <li>• Kontroller generatorremmens tilstand.</li> <li>• Kontroller generatorremmens spænding.</li> <li>• Kontroller kraftudtagsremmens tilstand og spænding.</li> <li>• Juster kraftudtagskoblingens mellemrum.</li> <li>• Udskift hydraulikvæskefilteret.</li> </ul>
For hver 250 timer	<ul style="list-style-type: none"> <li>• Udskift motorolien og motoroliefilteret.</li> </ul>
For hver 300 timer	<ul style="list-style-type: none"> <li>• Skift olien i plæneklipperskjoldets gearkasse.</li> </ul>
For hver 400 timer	<ul style="list-style-type: none"> <li>• Tøm og rengør brændstoftanken.</li> <li>• Efterse brændstofslanger og -forbindelser.</li> </ul>
For hver 500 timer	<ul style="list-style-type: none"> <li>• Udskift brændstof-/vandudskillerens filter.</li> <li>• Udskift brændstoffilterelementet, der er placeret mod forreste, højre side.</li> </ul>
For hver 1000 timer	<ul style="list-style-type: none"> <li>• Skift hydraulikvæsken.</li> </ul>
For hver 1500 timer	<ul style="list-style-type: none"> <li>• Gennemskyl kølesystemet, og udskift væsken.</li> </ul>
Efter hver 1500 timer eller 2 år, alt efter hvad der kommer først	<ul style="list-style-type: none"> <li>• Udskift bevægende slanger.</li> </ul>

# Kontrolliste for daglig vedligeholdelse

Kopier denne side til daglig brug.

Vedligeholdelsespunkter	I ugen:						
	Mandag	Tirsdag	Onsdag	Torsdag	Fredag	Lørdag	Søndag
Kontroller sikkerheds-låsbe- tjeningen.							
Sørg for, at styrtbøjlen er helt hævet og låst i positionen.							
Kontroller bremsefunktio- nen.							
Kontroller brændstofstan- den.							
Kontroller motoroliestanden.							
Kontroller kølesystemets væskestand.							
Kontroller luftfilterindikato- ren. <sup>1</sup>							
Kontroller køleren og filteret for snavs.							
Kontroller, om der er usædvanlige motorlyde. <sup>2</sup>							
Kontroller for usædvanlige lyde under drift.							
Kontroller hydraulikvæske- standen.							
Kontroller, om hydraulikslangerne er beskadede.							
Kontroller for væskelækager.							
Kontrol af dæktrykket.							
Kontrol af instrumentmåle- rens funktion.							
Kontroller skæreknivenes tilstand.							
Smør alle smørenipler. <sup>3</sup>							
Reparation af beskadiget maling.							
<p>1. Hvis indikatorlyset tændes.</p> <p>2. Hvis du oplever, at motoren er vanskelig at starte, producerer overdreven udstødningsrøg eller kører ujævnt, skal du kontrollere gløderørerne og indsprøjtningdyserne.</p> <p>3. Umiddelbart efter hver vask, uanset det angivne interval.</p>							

**Vigtigt:** Se betjeningsvejledningen til motoren for at få yderligere oplysninger om procedurer for vedligeholdelse.

Bemærkninger om problemområder		
Eftersyn foretaget af:		
Punkt	Dato	Oplysninger



# Tiltag forud for vedligeholdelse

## Sikkerhed ved vedligeholdelse

- Før du forlader førersædet, skal du gøre følgende:
  - Parker maskinen på en plan overflade.
  - Sørg for at udkoble kraftudtaget, og sænk redskaberne.
  - Aktiver parkeringsbremsen.
  - Sluk motoren, og tag nøglen ud.
  - Vent, til al bevægelse er standset.
- Bær passende beklædning, herunder øjenværn, lange bukser og kraftige, skridsikre sko. Hold hænder, fødder, tøj, smykker og langt hår væk fra bevægelige dele.
- Hvis du lader nøglen sidde i kontakten, kan andre personer utilsigtet komme til at starte motoren og forårsage alvorlig personskade på dig eller andre omkringstående. Tag nøglen ud af tændingen, før vedligeholdelsesarbejde påbegyndes.
- Vent, til maskinens komponenter er kølet ned, før du udfører vedligeholdelse.
- Hvis klippeenhederne er i transportpositionen, skal du anvende den mekaniske sikkerhedslås (hvis udstyret hermed), inden du efterlader maskinen uden opsyn.
- Udfør så vidt muligt ikke vedligeholdelse, mens motoren kører. Hold afstand til bevægelige dele.
- Betjen kun motoren i områder med god udluftning. Udstødningsskiver indeholder kulilte, som er dødbringende, hvis de indåndes.
- Understøt maskinen med donkrafte, når du arbejder under maskinen.
- Tag forsigtigt trykket af komponenter, hvori der er oplagret energi.
- Hold alle dele af maskinen i god driftsmæssig stand og alle beslag tilspændt, især beslag til fastspænding af skæreknive.
- Udskift alle slidte eller beskadigede mærkater.
- Brug kun originale Toro-reservedele for at sørge for en sikker, optimal ydeevne på maskinen. Reservedele, der er fremstillet af andre producenter, kan være farlige, og brug heraf kan gøre garantien ugyldig.

## Fastgørelse af tragtbeholderen i hævet position

1. Parker maskinen på en plan overflade.
2. Hæv tragtbeholderen til den helt hævede position. Se [Hævning af tragtbeholderen \(side 32\)](#).
3. Fastgør tragtbeholderen ved at udføre følgende:
  - A. Skub stiften på den magnetiske sikkerhedslås indad ([Figur 41](#)).
  - B. Hold fortsat stiften i, og sænk den magnetiske sikkerhedslås ned på hydraulikcylindern ([Figur 41](#)).
  - C. Gentag trin [A](#) og [B](#) på den anden side.

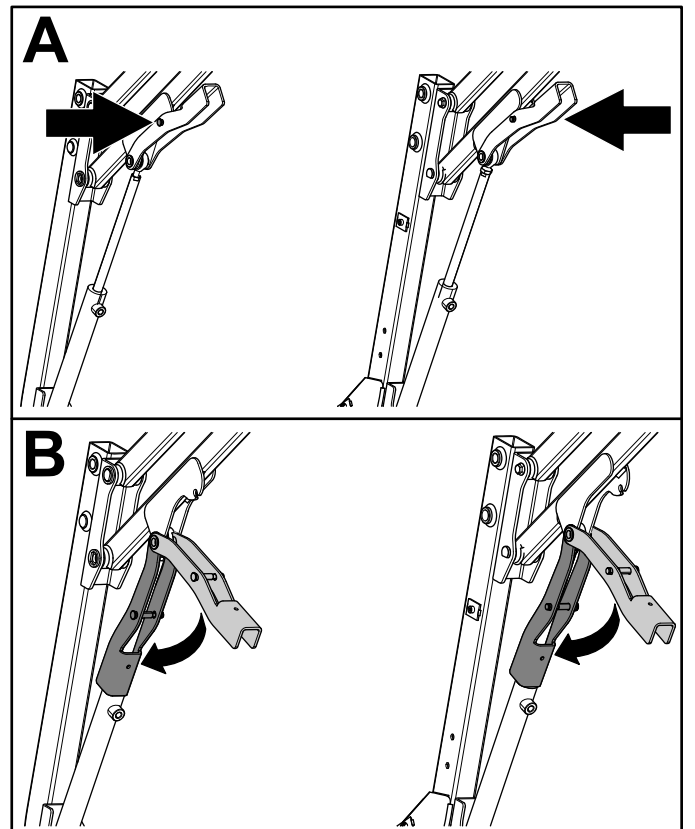

Figur 41

g215390



# Smøring

## Smøring af plæneklipperskjoldet

**Eftersynsinterval:** For hver 50 timer—Smør plæneklipperskjoldet. Når maskinen anvendes under meget støvede og snavsede forhold, skal plæneklipperskjoldet smøres dagligt.

**Fedtspecifikation:** Nr. 2 litiumbaseret fedt

**Vigtigt:** Støvede og snavsede arbejdsforhold kan medføre, at der trænger snavs ind i lejer og bøsninger, hvilket medfører hurtigere nedslidning.

**Bemærk:** Smør smøreniplerne med det samme efter hver vask, uanset det anførte interval.

1. Afmonter remskærmen. Se [Afmontering af remskærmen \(side 79\)](#).
2. Tør maskinens smørenipler af, så der ikke kommer snavs ind i lejer eller bøsninger.
3. Pump fedt ind i lejer eller bøsninger.
4. Tør overskydende fedt af.
5. Monter remskærmen. Se [Montering af remskærm \(side 79\)](#).

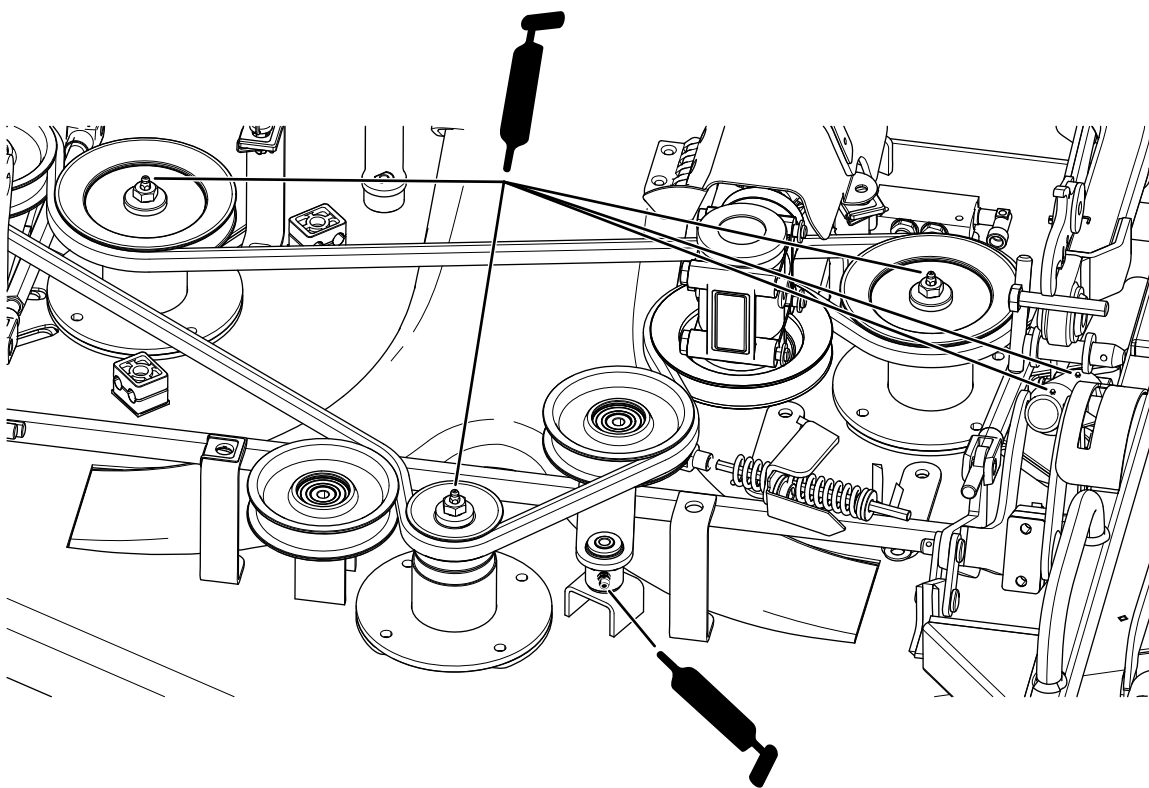

Figur 42

g224587

# Smøring af lejerne og bøsningerne

**Eftersynsinterval:** For hver 50 timer—Smør lejerne og bøsningerne. Når maskinen anvendes under meget støvede og snavsede forhold, skal lejer og bøsninger smøres dagligt.

**Fedtspecifikation:** Nr. 2 litiumbaseret fedt

**Vigtigt:** Støvede og snavsede arbejdsforhold kan medføre, at der trænger snavs ind i lejer og bøsninger, hvilket medfører hurtigere nedslidning.

**Bemærk:** Smør smøreniplerne med det samme efter hver vask, uanset det anførte interval.

1. Tør maskinens smørenipler af, så der ikke kommer snavs ind i lejer eller bøsninger.
2. Pump fedt ind i lejer eller bøsninger.
3. Tør overskydende fedt af.

Smørepunkterne for lejer og bøsninger er som følger:

- Bremsens og traktionspedalens drejebøsninger (Figur 43)

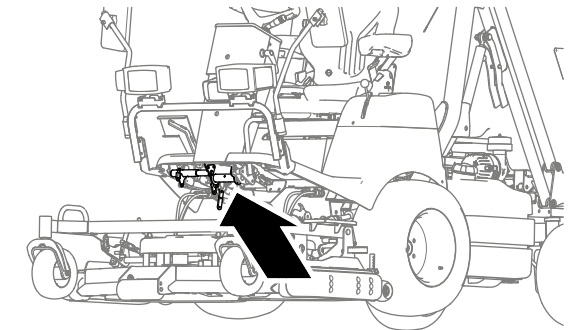

g236053

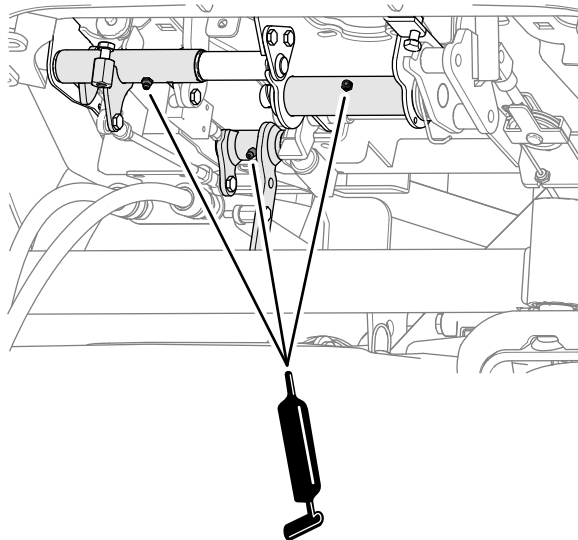

Figur 43

g236026

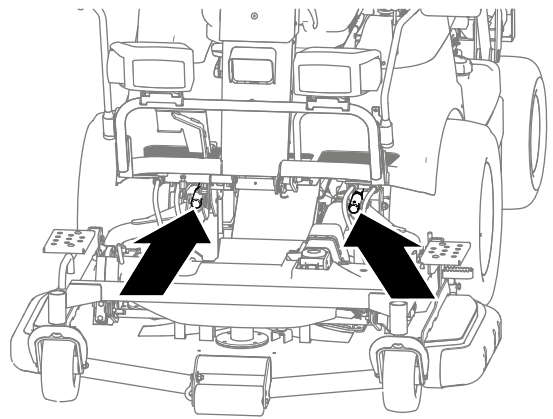

g236051

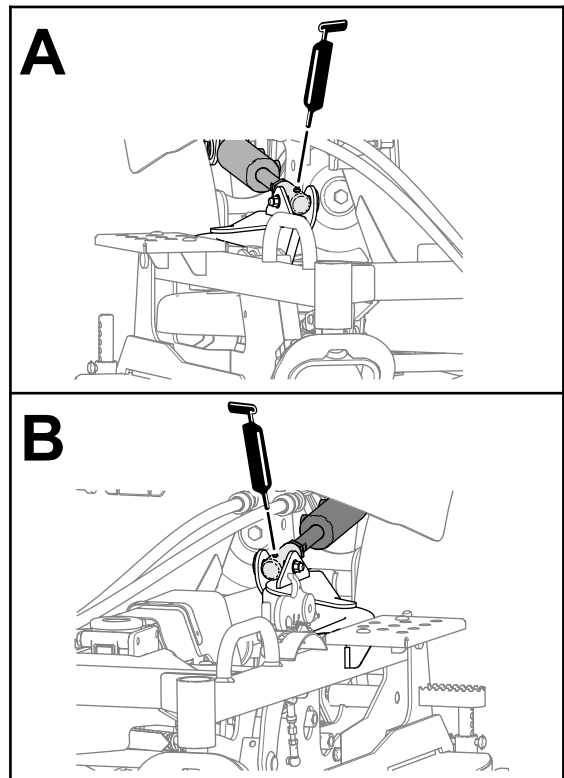

Figur 44

g235949

- Stangfittings til skjoldløftecylindrene (Figur 44).

- Skjoldløftearmens drejepunkter (Figur 45)

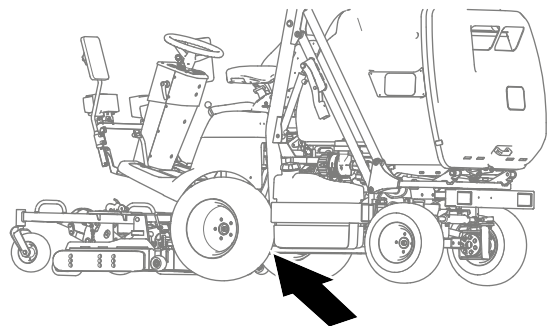

g236050

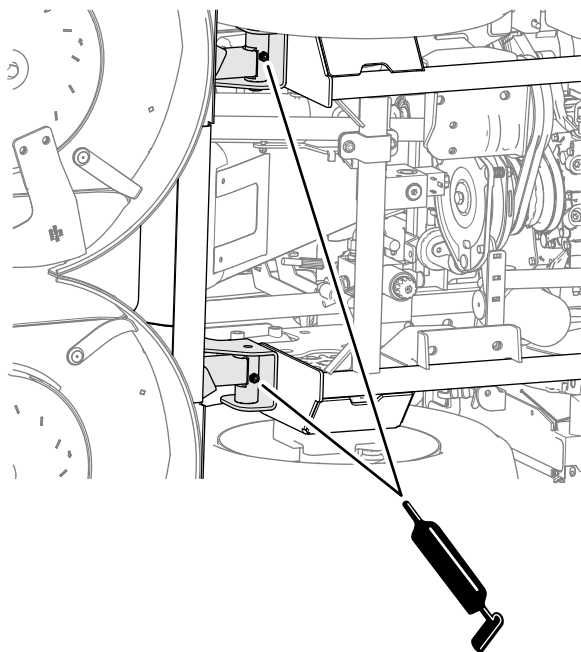

Figur 45

g235947

- Beslag til kraftudtagets styreremskive (Figur 46)

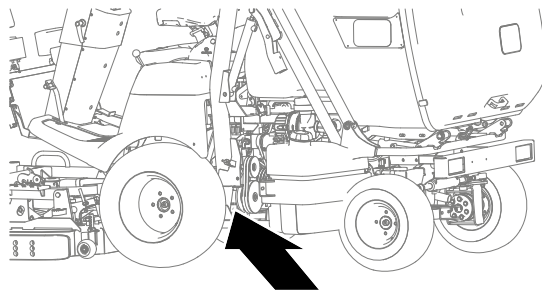

g235950

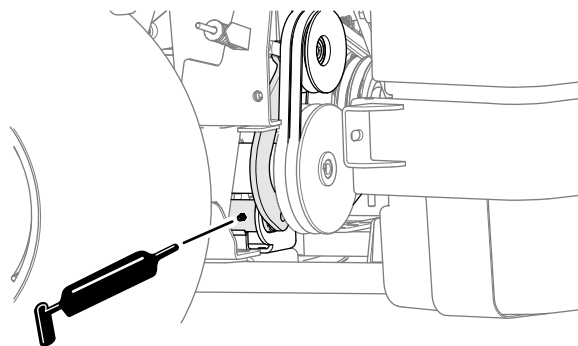

Figur 46

g235951

- Tragbeholderarme – øverste (Figur 47)

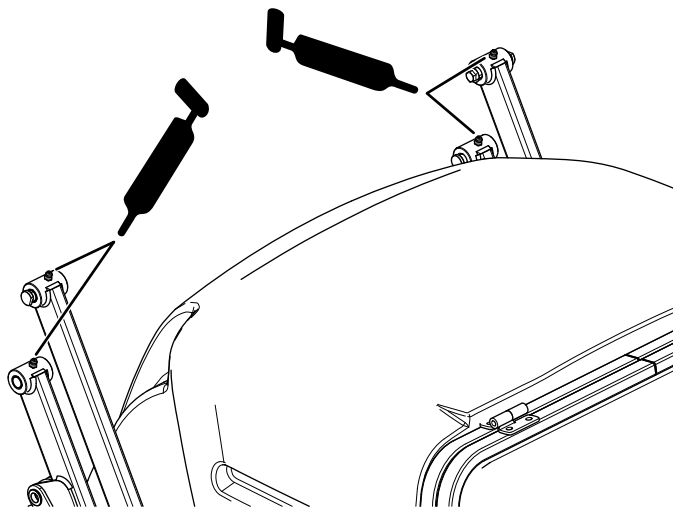

Figur 47

g214732

- Tragtbeholderarme – nederste, forrest (Figur 48)

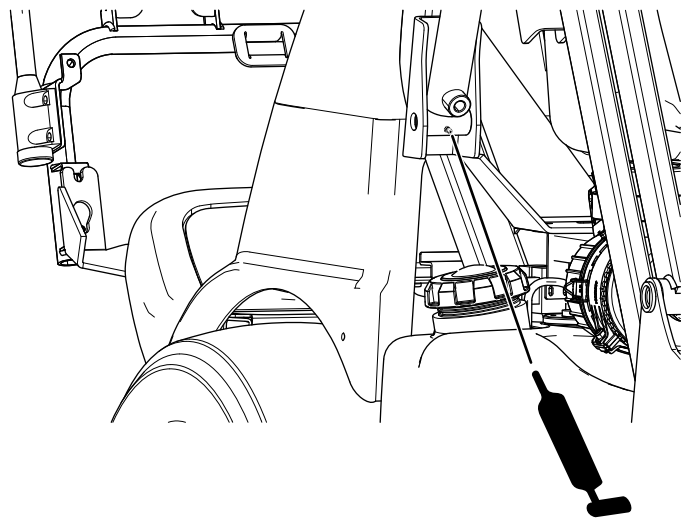

**Figur 48**

Venstre side vist. Gentag på den anden side

- Tragtbeholderarme – nederste, bagest (Figur 49)

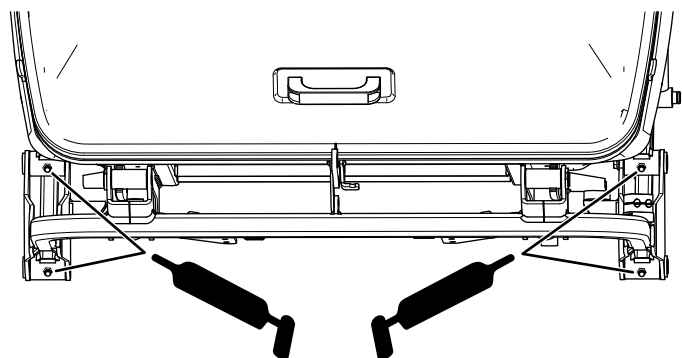

**Figur 49**

- Tragtbeholderens drejetapper under tragtbeholderen (Figur 50)

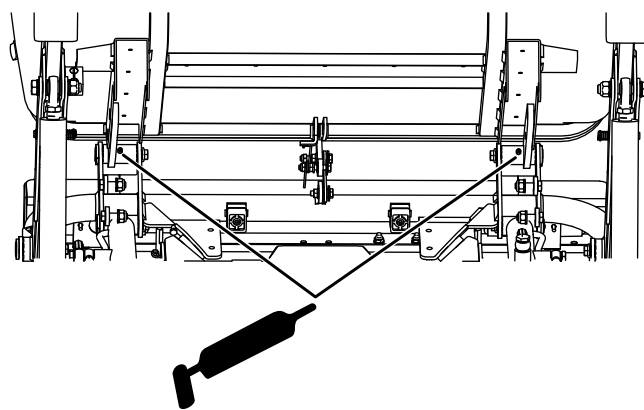

**Figur 50**

- Styretøjets drejetapper (Figur 51)

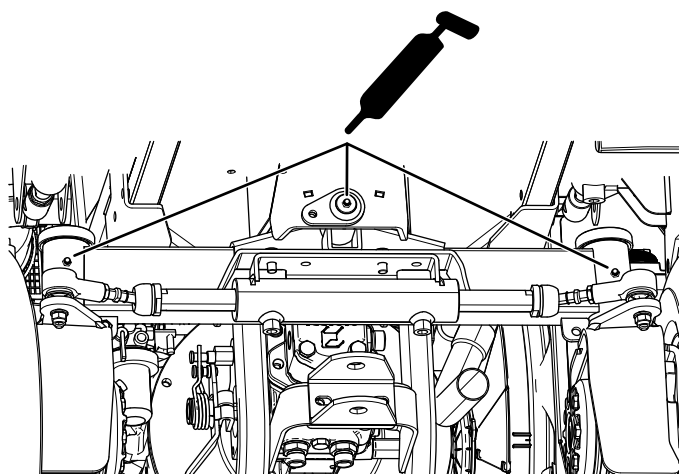

**Figur 51**

# Smøring af drivakslens kardanled

**Eftersynsinterval:** For hver 200 timer—Smør drivakslens kardanled.

**Fedtspecifikation:** Nr. 2 litiumbaseret fedt

**Vigtigt:** Støvede og snavsede arbejdsforhold kan medføre, at der trænger snavs ind i lejer og bøsninger, hvilket medfører hurtigere nedslidning.

**Bemærk:** Smør smøreniplerne med det samme efter hver vask, uanset det anførte interval.

1. Tør maskinens smørenipler af, så der ikke kommer snavs ind i lejer eller bøsninger.
  2. Pump fedt ind i lejer eller bøsninger.
  3. Tør overskydende fedt af.
- Drivakslens forreste kardanled ved plæneklipperens gearkasse ([Figur 52](#)).

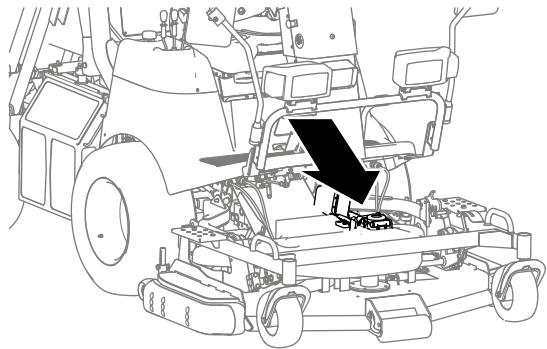

g236049

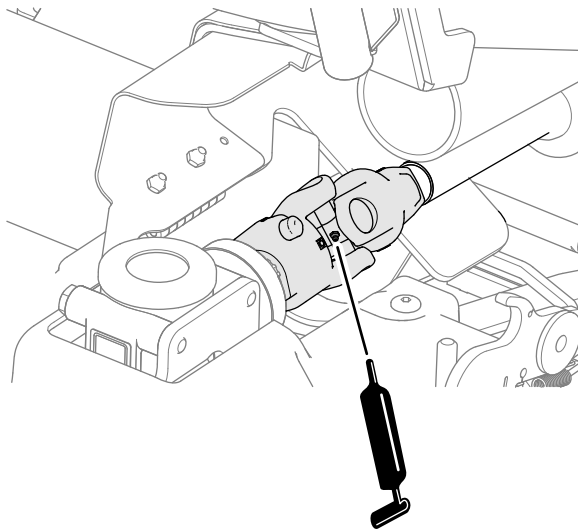

g235948

**Figur 52**

- Drivakslens bageste kardanled ved kraftudtaget ([Figur 53](#)).

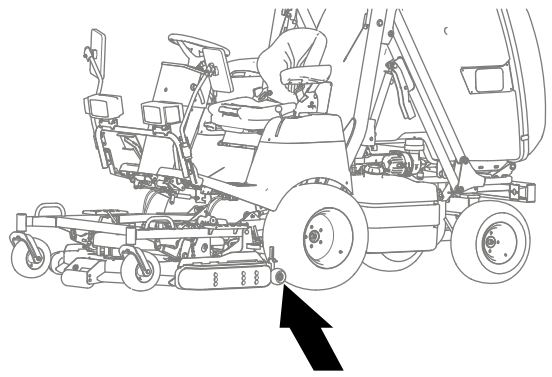

g236052

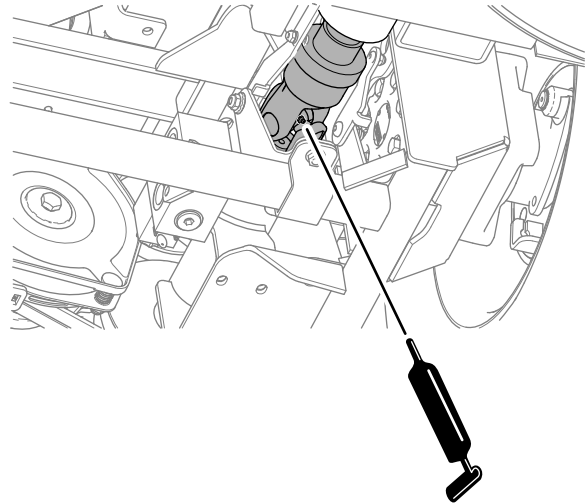

g235952

**Figur 53**

# Smøring af drivakslens glideled

**Eftersynsinterval:** For hver 100 timer—Smør drivakslens glideled.

**Smøringsspecifikation:** anti-seize-middel

1. Frakobl drivakslen fra plæneklipperskjoldets gearkasse. Se [Afmontering af drivakslen fra plæneklipperskjoldets gearkasse \(side 77\)](#).
2. Træk den forreste del af drivakslen ([Figur 54](#)) ca. 25 cm frem.

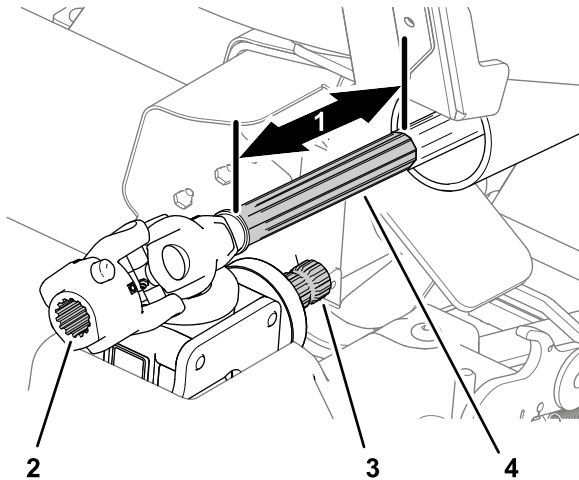

Figur 54

g235766

- |                              |                           |
|------------------------------|---------------------------|
| 1. 25 cm                     | 3. Noter (gearkasseaksel) |
| 2. Noter (kardanledskobling) | 4. Noter (drivaksel)      |

3. Tør gearkasseakslens og drivakslens noter af ([Figur 54](#)).
4. Tør den glidende overflade på den forreste drivaksel af ([Figur 54](#)).
5. Påfør anti-sieze-middel på gearkasseakslens og kardanledskoblingens noter ([Figur 54](#)).
6. Påfør anti-sieze-middel på den glidende overflade på den forreste drivaksel ([Figur 54](#)).
7. Flyt drivakslens forreste del bagud, så kardanledskoblingen rettes ind efter gearkasseakslens.
8. Tør overskydende anti-sieze-middel af drivakslen.
9. Tilslutning af drivakslen til plæneklipperskjoldets gearkasse. Se [Montering af drivakslen på plæneklipperskjoldets gearkasse \(side 77\)](#).

# Motorvedligeholdelse

## Motorsikkerhed

- Sluk for motoren, og tag nøglen ud, før du kontrollerer oliestanden eller hælder olie i krumtaphuset.
- Lav ikke om på regulatorindstillingerne, og køør ikke motoren med for høj hastighed.

## Adgang til motoren

### Manuel rotation af tragtbeholderen

**Vigtigt:** Brug denne fremgangsmåde til at få adgang til motoren, når den ikke kører.

**Bemærk:** Hvis der er græs i tragtbeholderen, vil det falde ud, når du roterer den manuelt.

1. Få hjælp af en anden person til at trække tragtbeholderens tippethåndtag tilbage og holde det ([Figur 55](#)).



Figur 55

g231808

2. Drej manuelt tragtbeholderen op og bagud ([Figur 56](#)).

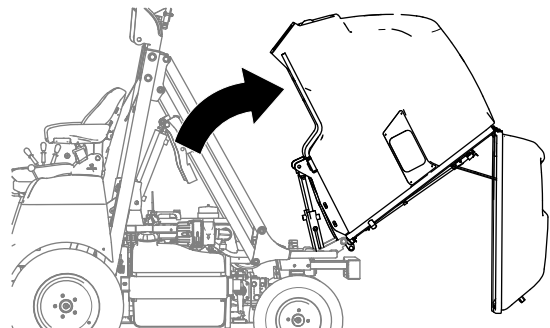

Figur 56

g231809



## Adgang til motoren via motorens adgangsdæksel

1. Hæv tragtbeholderen helt, og fastgør den med de magnetiske sikkerhedslåse. Se [Hævning af tragtbeholderen \(side 32\)](#) og [Fastgørelse af tragtbeholderen i hævet position \(side 44\)](#).
2. Brug håndtaget på motorens adgangsdæksel til at løfte dækslet og få adgang til motoren ([Figur 57](#)).

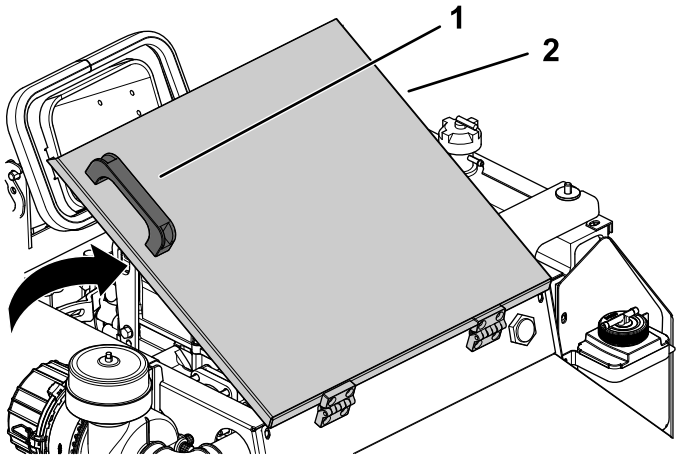

Figur 57

g214957

1. Håndtag
2. Motorens adgangsdæksel

## Adgang til motoren fra venstre side

Fjern boltten fra venstre side af brændstoftankbeslaget, og drej brændstoftanken mod højre for at få adgang til motoren ([Figur 59](#)).

**Bemærk:** For at dreje brændstoftanken helt ud skal du dreje rattet til højre til den fuldt låste position.

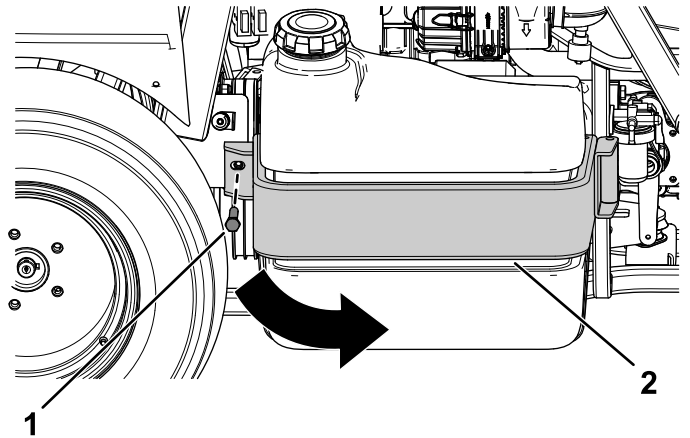

Figur 59

g216339

1. Bolt
2. Brændstoftankbeslag

## Adgang til motoren fra højre side

1. Skub låsen på køleren indad mod køleren ([Figur 58](#)).
2. Brug håndtaget på siden af køleren til at dreje køleren og få adgang til motoren ([Figur 58](#)).

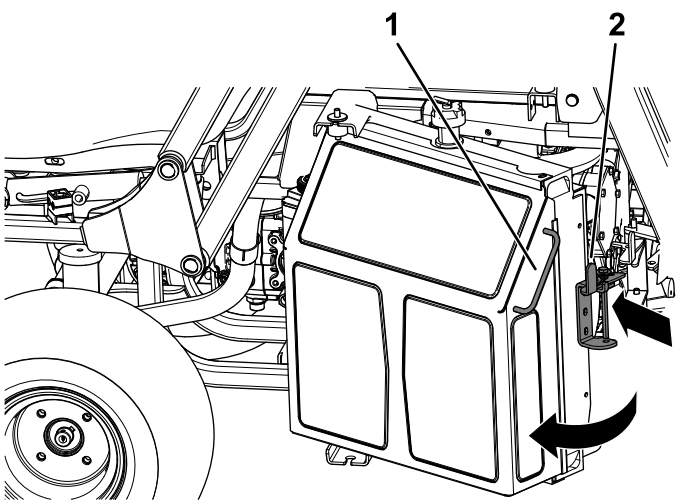

Figur 58

g215339

1. Håndtag
2. Lås

## Eftersyn af luftfilteret

**Eftersynsinterval:** For hver 100 timer—Udskift luftfilteret. Udskift luftfilterelementet tidligere, hvis det er snavset eller beskadiget.

**Bemærk:** Luftfilteret skal udskiftes oftere under meget støvede eller sandede forhold (efter få timers brug).

## Rengøring af luftfilterdækslet

**Eftersynsinterval:** For hver 50 timer—Afmonter luftfilterdækslet, og fjern eventuelt snavs. Fjern ikke filteret.

**Bemærk:** Brug ikke trykluft til at rengøre dækslet eller luftfilteret/ene.

Kontroller luftfilterhuset for skader, som kan medføre en luftlækage. Udskift et beskadiget luftfilterhus.

Rengør luftfilterdækslet som vist i [Figur 60](#).

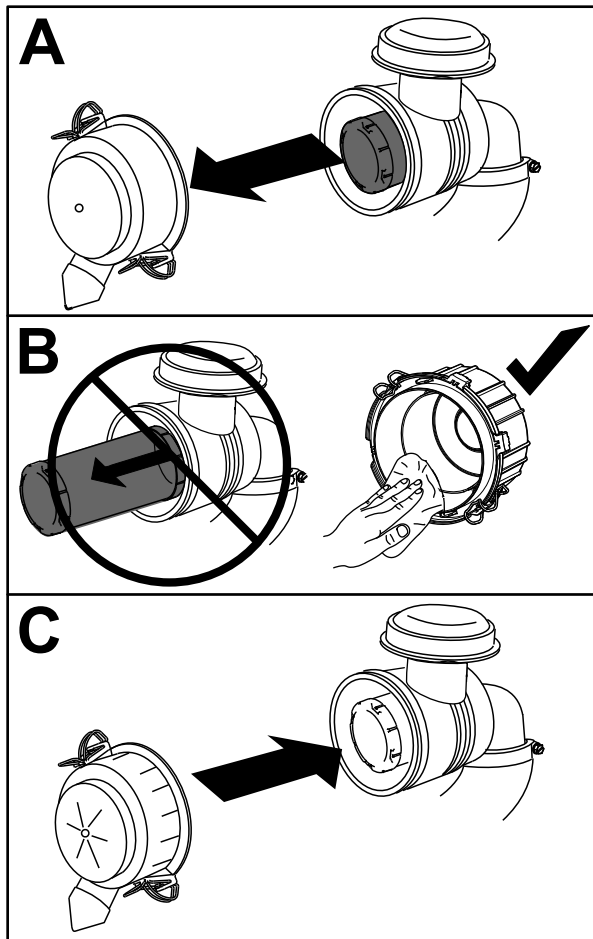

Figur 60

g216811

## Serviceeftersyn af luftfiltrene

**Eftersynsinterval:** For hver 100 timer—Udskift luftfilteret Oftere i meget støvede eller snavsede omgivelser.

1. Skub forsigtigt primærfilteret ud af luftfilterhuset ([Figur 61](#)).

**Bemærk:** Undgå at ramme husets side med filteret.

**Vigtigt:** Forsøg ikke at rengøre primærfilteret.

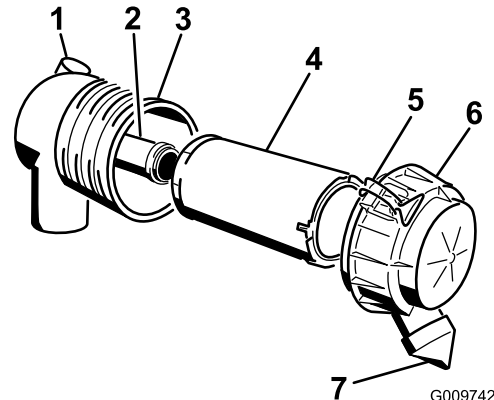

Figur 61

- |                                      |                     |
|--------------------------------------|---------------------|
| 1. Serviceindikator for luftfilteret | 5. Låse             |
| 2. Sikkerhedsfilter                  | 6. Luftfilterdæksel |
| 3. Luftfilterhus                     | 7. Støvhætte        |
| 4. Primærfilter                      |                     |

2. Fjern sikkerhedsfilteret (hvis udstyret hermed).

**Bemærk:** Fjern kun sikkerhedsfilteret, hvis du har til hensigt at udskifte det.

**Vigtigt:** Forsøg aldrig at rense sikkerhedsfilteret. Hvis sikkerhedsfilteret er beskadigt, er primærfilteret beskadiget, og du skal udskifte begge filtre.

3. Efterse det/de nye filter/filtre for skader ved at kigge ind i filteret, mens du lyser med skarpt lys på filterets udvendige side.

**Bemærk:** Huller i filteret ses som lyse pletter. Undersøg indsatsen for revner, oliefilm eller beskadigelse af gummipakningen. Hvis filteret er beskadiget, må det ikke bruges.

4. Hvis du skal udskifte sikkerhedsfilteret, skal du forsigtigt skyde det nye filter ind i filterhuset ([Figur 61](#)).

**Vigtigt:** For at undgå motorskade skal begge luftfiltre og dækslet altid være monteret, når motoren betjenes.

5. Skub forsigtigt det nye primærfilter over sikkerhedsfilteret, og sørg for, at det er helt på



plads ved at skubbe på filterets yderste kant, mens det monteres.

**Vigtigt:** Tryk ikke på den bløde del i midten af filteret.

6. Installer luftfilterdækslet med den side opad, der er mærket "UP" (op), og fastgør låsene (Figur 61).

## Serviceeftersyn af motorolien

Motoren forsendes med olie i krumtaphuset.

**Krumtaphusets kapacitet:** ca. 3,4 l med filteret.

**Motoroliespecifikation:**

- **Motorolietype** – Krævet API-klassifikationsniveau: CH-4, CI-4 eller højere.
- **Motorolieviskositet**
  - Foretrukken olie: SAE 15W-40 (over -18 °C)
  - Alternativ olie: SAE 10W-30 eller 5W-30 (alle temperaturer)

**Bemærk:** Toro Premium-motorolie kan købes hos din autoriserede Toro-forhandler med en viskositet på enten 15W-40 eller 10W-30. Reservedelsnumrene kan findes i reservedelskataloget.

## Kontrol af motoroliestanden

**Eftersynsinterval:** Hver anvendelse eller dagligt—Kontroller motoroliestanden. Kontroller motoroliestanden, før motoren startes første gang, og dagligt derefter.

**Bemærk:** Det bedste tidspunkt at kontrollere motorolien på er, når motoren er kold, og inden den startes første gang på en dag. Hvis motoren allerede har kørt, skal olien drænes tilbage i sumpen mindst 10 minutter før, der udføres kontrol. Hvis oliestanden er på eller under det lave mærke på målepinden, skal du tilsætte olie for at bringe oliestanden op på det høje mærke. Fyld ikke for meget på. Hvis oliestanden befinder sig mellem mærkerne for høj og lav, behøver du ikke fylde olie på.

Kontroller motoroliestanden som vist i Figur 62.

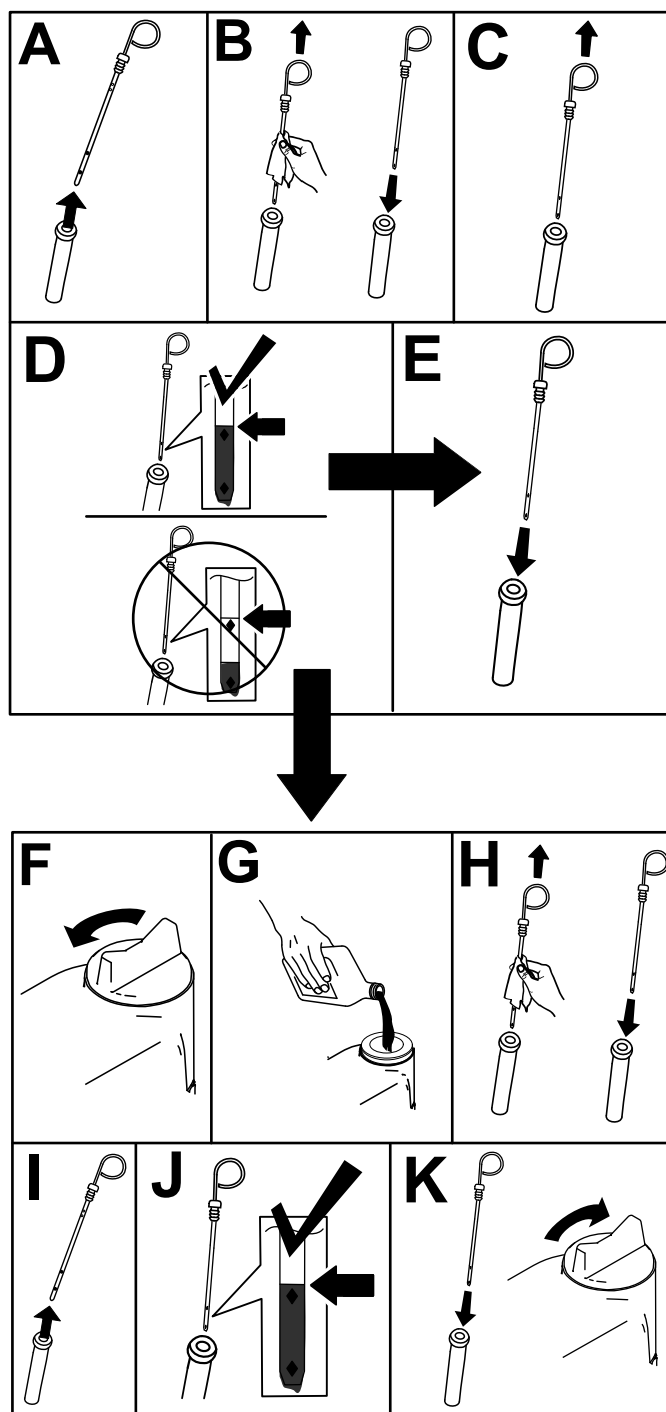

Figur 62

g215447

# Udskiftning af motorolie og filter

**Eftersynsinterval:** Efter de første 50 timer

For hver 250 timer

**Bemærk:** Skift motorolien og filteret hyppigere, når maskinen anvendes under meget støvede eller sandede forhold.

1. Start motoren, og lad den køre i 5 minutter for at varme olien op.
2. Parker maskinen på en plan overflade.
3. Udkobl kraftudtaget, sænk plæneklipperskjoldet, og aktiver parkeringsbremsen.
4. Hæv og fastgør tragten, og åbn motorens adgangsdæksel. Se [Adgang til motoren via motorens adgangsdæksel \(side 51\)](#).
5. Sluk for motoren, og tag nøglen ud.
6. Skift motorolien og motoroliefilteret som vist i [Figur 63](#).

**Bemærk:** Stram filteret, indtil oliefilterpakningen berører motoren, og drej derefter filteret endnu en  $\frac{3}{4}$  omgang.

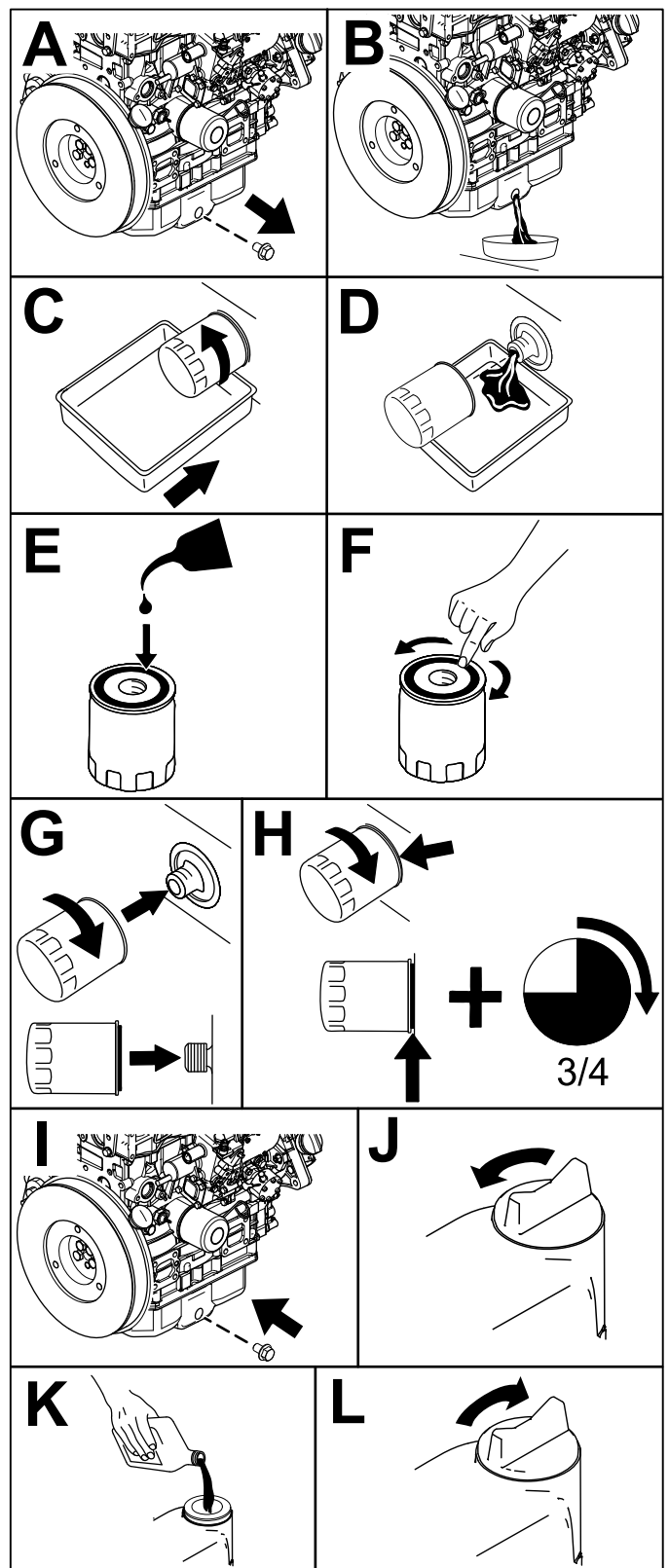

Figur 63

g216819

# Vedligeholdelse af brændstofs-system

**Bemærk:** Se [Påfyldning af brændstof \(side 25\)](#) for at få anbefalinger vedr. brændstof.

## ⚠ FARE

Under visse forhold er dieselolie og brændstofdampene meget brandfarlige og eksplosive. En brand eller eksplosion forårsaget af brændstof kan give forbrændinger samt forårsage tingsskade.

Ryg aldrig, når du håndterer brændstof, og hold dig på afstand af åben ild eller steder, hvor brændstofdampene kan antændes af en gnist.

## Spædning af brændstofs-systemet

Betjen brændstofpumpens håndtag på venstre side af motoren, indtil du har fyldt brændstoffilterets skål ([Figur 64](#)).

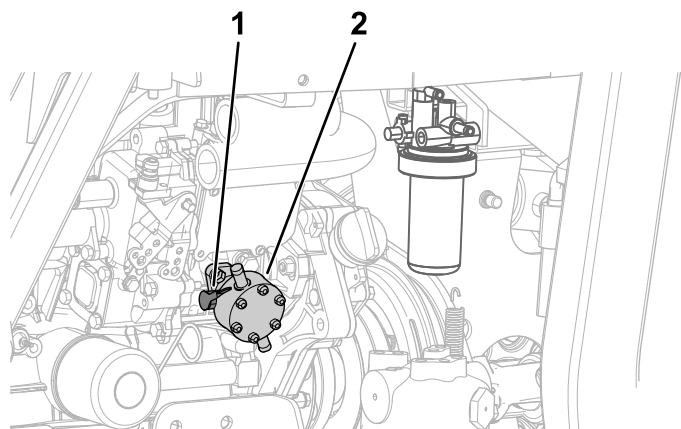

Figur 64

g215557

1. Håndtag
2. Brændstofpumpe

## Udluftning af brændstofindsprøjtningsskruen

1. Parker maskinen på en plan overflade.
2. Aktiver parkeringsbremsen.
3. Sørg for, at brændstoffranken er mindst halvt fuld.
4. Åbn køleren. Se [Adgang til motoren fra højre side \(side 51\)](#).
5. Anbring en dræningsbakke under udluftningsskruen.
6. Åbn udluftningsskruen på brændstofindsprøjtningsskruen ([Figur 65](#)).

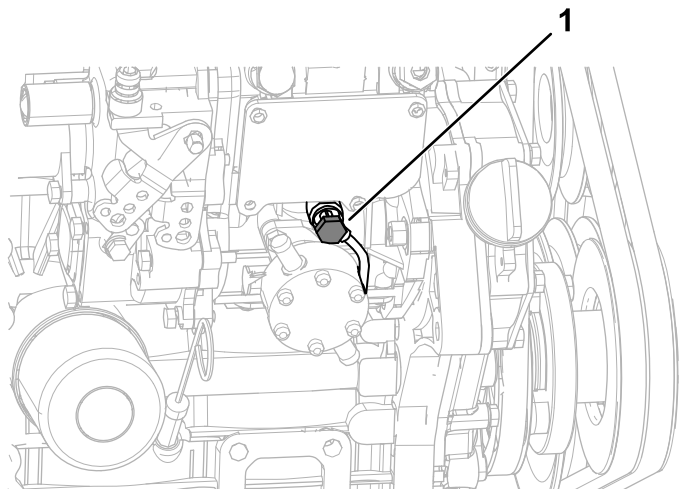

g215134

Figur 65

1. Udluftningsskruen

7. Betjen brændstofpumpens håndtag, indtil du ser en solid strøm af brændstof flyde ud omkring skruen. Se [Figur 64](#) i [Spædning af brændstofs-systemet \(side 55\)](#).
8. Stram udluftningsskruen ([Figur 65](#)).

**Bemærk:** Motoren bør starte, når brændstofs-systemet er blevet udluftet. Men hvis motoren alligevel ikke starter, kan der være luft fanget mellem indsprøjtningsskruen og indsprøjtningsskruens dyser. Kontakt en autoriseret Toro-forhandler.

9. Tør evt. brændstof, der har ophobet sig omkring indsprøjtningsskruen, op.

## Dræning af vand fra brændstof-/vandudskilleren

Eftersynsinterval: For hver 50 timer

## Kontrol af vand i brændstofskaalen

1. Brug vandindikatoren i brændstoffilterets skål til at kontrollere, om flyderen hæves af vand i brændstoffilterets skål (Figur 66).

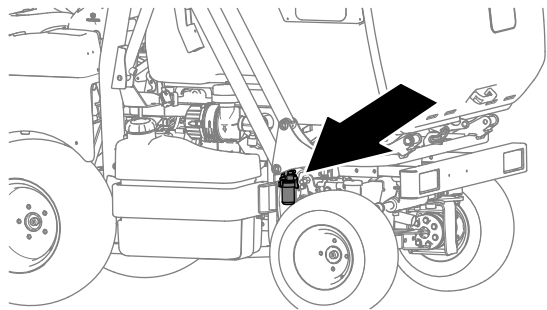

g231812

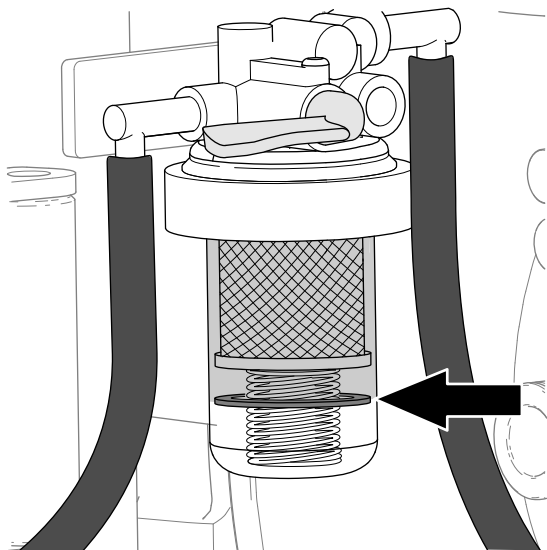

g231813

Figur 66

2. Hvis der er vand i brændstoffilterets skål, skal du dreje brændstof-/vandudskillerens brændstofafbryderventil til den LUKKEDE position (Figur 67) og udføre trinene i [Dræning af vand fra brændstofskaalen](#) (side 56).

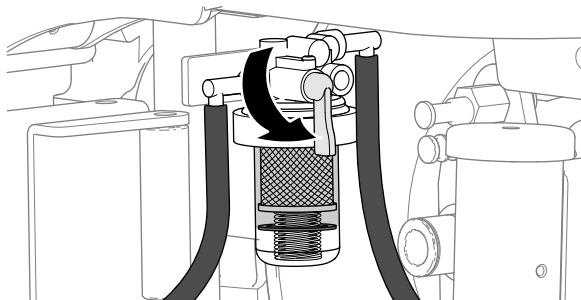

g231811

Figur 67

## Dræning af vand fra brændstofskaalen

1. Anbring en dræningsbakke under brændstoffilterets skål, fjern skålens møtrik, og fjern filterskålen fra filterhovedet (Figur 68).

**Bemærk:** Du fjerner fjederen og flyderen, når du fjerner filterskålen.

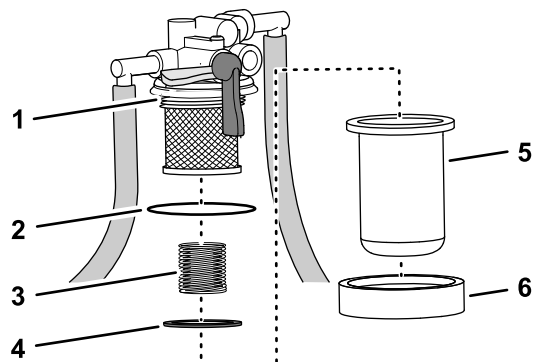

g231810

Figur 68

- |                |                        |
|----------------|------------------------|
| 1. Filterhoved | 4. Flyder              |
| 2. O-ring      | 5. Brændstoffilterskål |
| 3. Fjeder      | 6. Skålens møtrik      |

2. Tøm filterskålen for brændstof og vand.
3. Kontroller O-ringens tilstand ved filterhovedet (Figur 68).
- Bemærk:** Udskift O-ringen, hvis den er slidt eller beskadiget.
4. Smør O-ringen med rent brændstof.
5. Monter fjederen og flyderen i brændstoffilterskålen (Figur 68).
6. Monter filterskålen og skålens møtrik på filterhovedet, og stram møtrikken med håndkraft (Figur 68).
7. Åbn brændstofafbryderventilen, og spæd om nødvendigt brændstofsysteet. Se [Spædning af brændstofsysteet](#) (side 55).
8. Efterse brændstof-/vandudskilleren for lækager.

**Bemærk:** Reparer alle brændstoflækager, før maskinen betjenes.

# Udskiftning af brændstof-/vandudskillerens filter

**Eftersynsinterval:** For hver 500 timer—Udskift brændstof-/vandudskillerens filter.

## Afmontering af filteret

1. Rengør området omkring brændstoffilterhovedet (Figur 69).

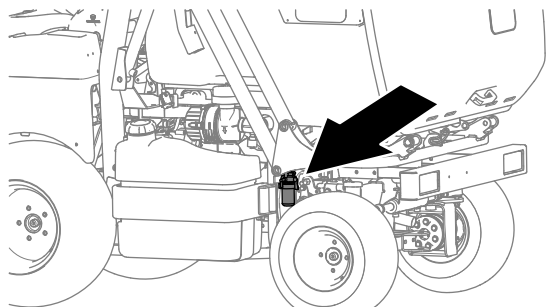

g231812

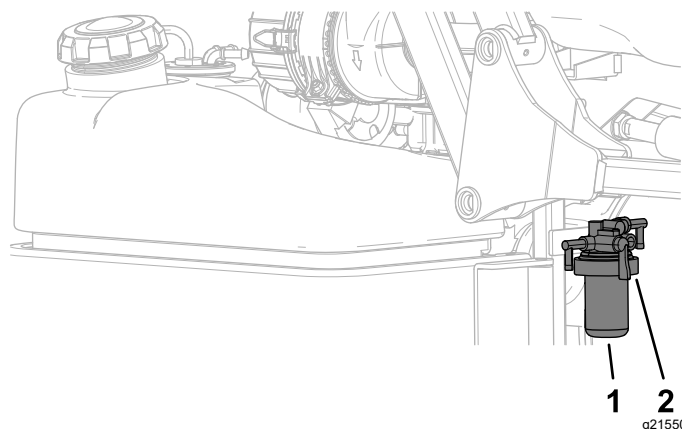

g215504

**Figur 69**

1. Brændstoffilterhoved
2. Filter

2. Drej brændstof-/vandudskillerens brændstofafbryderventil til den LUKKEDE position (Figur 70).

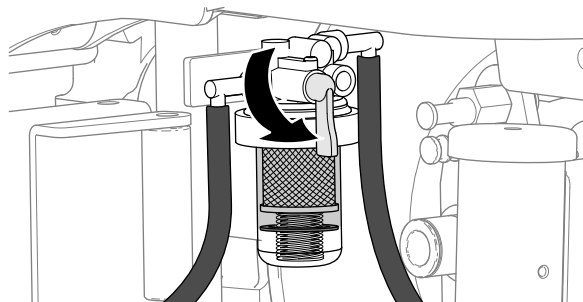

g231811

**Figur 70**

3. Anbring en dræningsbakke under brændstoffilterets skål, fjern skålens møtrik, og fjern filterskålen fra filterhovedet (Figur 71).

**Bemærk:** Du fjerner fjederen og flyderen, når du fjerner filterskålen.

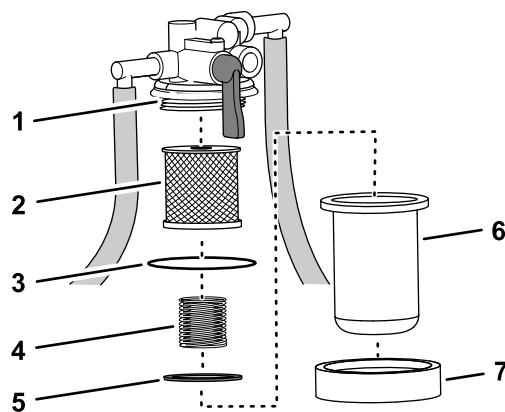

**Figur 71**

g231824

- |                  |                        |
|------------------|------------------------|
| 1. Filterhoved   | 5. Flyder              |
| 2. Filterelement | 6. Brændstoffilterskål |
| 3. O-ring        | 7. Skålens møtrik      |
| 4. Fjeder        |                        |

4. Tøm filterskålen for brændstof, og rengør filterhovedets monteringsoverflade.

## Montering af filteret

1. Smør O-ringen med rent brændstof.
2. Monter filteret på filterhovedet. Se [Figur 71 i Afmontering af filteret \(side 57\)](#).
3. Monter fjederen og flyderen i brændstoffilterskålen. Se [Figur 71 i Afmontering af filteret \(side 57\)](#).
4. Monter filterskålen og skålens møtrik på filterhovedet, og stram møtrikken med hånden. Se [Figur 71 i Afmontering af filteret \(side 57\)](#).
5. Åbn brændstofafbryderventilen, og spæd om nødvendigt brændstofsystemet. Se [Spædning af brændstofsystemet \(side 55\)](#).
6. Efterse brændstof-/vandudskilleren for lækager.

**Bemærk:** Reparer alle brændstoflækager, før maskinen betjenes.

# Udskiftning af brændstoffilterelementet

## Mod den forreste, højre side

**Eftersynsinterval:** For hver 500 timer—Udskift brændstoffilterelementet, der er placeret mod forreste, højre side.

1. Rengør området omkring brændstoffilterhovedet (Figur 72).

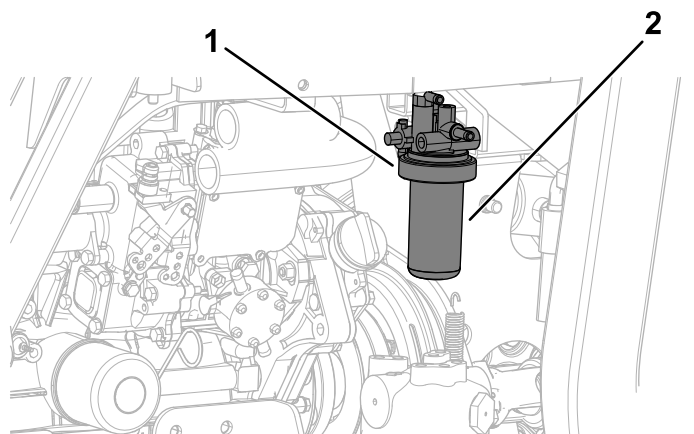

Figur 72

g215503

1. Brændstoffilterhoved
2. Filter

2. Fjern filteret, og rengør filterhovedets monteringsoverflade (Figur 72).
3. Smør filterpakningen med rent brændstof.
4. Monter filterelementet på filterhovedet.
5. Monter filterskålen og skålens møtrik på filterhovedet, og stram møtrikken med håndkraft.
6. Spæd brændstofssystemet. Se [Spædning af brændstofssystemet \(side 55\)](#).
7. Efterse brændstof-/vandudskilleren for lækager.

**Bemærk:** Reparér alle brændstoflækager, før maskinen betjenes.

# Rengøring af brændstoff-tanken

**Eftersynsinterval:** For hver 400 timer/Årlig (alt efter hvad der indtræffer først)—Tøm og rengør brændstofftanken.

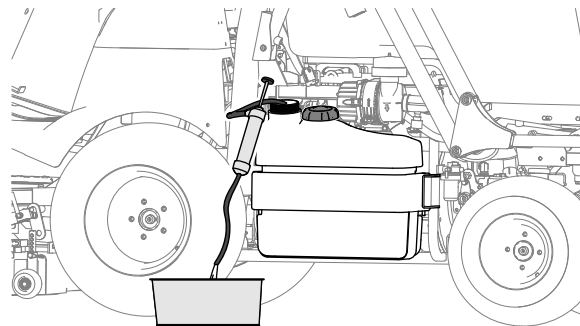

Figur 73

g236135

- Hvis du skal opbevare maskinen i en længere periode, skal du tømme brændstofftanken med en hævertpumpe (Figur 73).
- Hvis brændstofssystemet forurenes, skal du tømme brændstofftanken med en hævertpumpe (Figur 73), rengøre tanken og skylle tanken med rent dieselbrændstof.

# Eftersyn af brændstofs-lan-ger og -forbindelser

**Eftersynsinterval:** For hver 400 timer/Årlig (alt efter hvad der indtræffer først)

Efterse brændstofs-lan-gerne for slitage, skader eller løse forbindelser.



# Vedligeholdelse af elektrisk system

## Elektrisk system – Sikkerhed

- Frakobl batteriet, før maskinen repareres. Frakobl minuspolen først og pluspolen sidst. Tilslut pluspolen først og minuspolen sidst.
- Oplad batterier på et åbent sted med god ventilation, væk fra gnister og åben ild. Træk stikket til opladeren ud af stikkontakten, før du slutter den til eller kobler den fra batteriet. Brug beskyttelsesdragt og isoleret værktøj.

## Adgang til batteriet

1. Parker maskinen på en plan overflade.
2. Udkobl kraftudtaget, sænk plæneklipperskjoldet, og aktiver parkeringsbremsen.
3. Sluk for motoren, og tag nøglen ud.
4. Fjern de 3 indkantskruer fra den venstre konsol (Figur 74).
5. Fjern gashåndtagets kuglegreb (Figur 74).
6. Løft den venstre konsol op, og læg den til side (Figur 74).

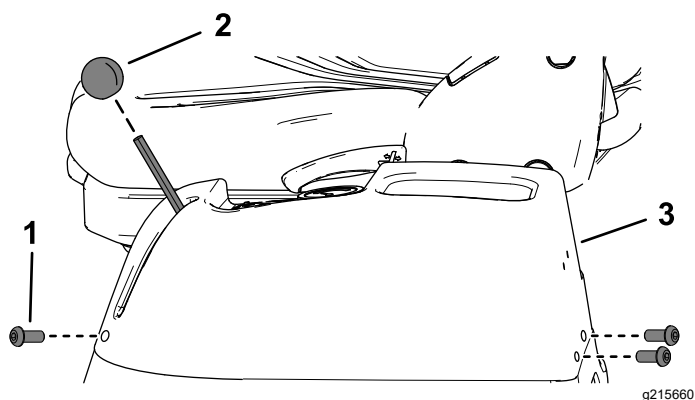

Figur 74

1. Sekskantskrue med udskæring
2. Gashåndtagets kuglegreb
3. Venstre konsol

## Serviceeftersyn af batteriet

**Eftersynsinterval:** For hver 25 timer—Kontroller elektrolytstanden. (Hvis maskinen er taget ud af drift, skal denne kontrolleres en gang om måneden).

**Vigtigt:** Før der foretages svejsninger på maskinen, skal det negative kabel frakobles batteriet for at forhindre, at det elektriske system beskadiges.

## Afmontering af batteriet

### ⚠ ADVARSEL

Batteripoler eller metalværktøj kan kortslutte mod maskinens metaldele og forårsage gnister. Gnister kan få batterigasserne til at eksplodere og medføre personskade.

- Når batteriet skal fjernes eller monteres, må batteriets poler ikke berøre nogen metaldele på maskinen.
- Metalværktøj må ikke kortslutte mellem batteripolerne og maskinens metaldele.

### ⚠ ADVARSEL

Forkert batterikabelføring kan danne gnister og beskadige maskinen og kablerne. Gnister kan få batterigasserne til at eksplodere og medføre personskade.

- Frakobl altid batteriets (sorte) minuskabel, før du frakobler det røde pluskabel.
- Tilslut altid batteriets røde pluskabel, før du tilslutter det sorte minuskabel.

1. Parker maskinen på en plan overflade.
2. Udkobl kraftudtaget, sænk plæneklipperskjoldet, og aktiver parkeringsbremsen.
3. Sluk for motoren, og tag nøglen ud.
4. Få adgang til batteriet. Se [Adgang til batteriet \(side 59\)](#).
5. Afmonter batteriet som vist i [Figur 75](#).

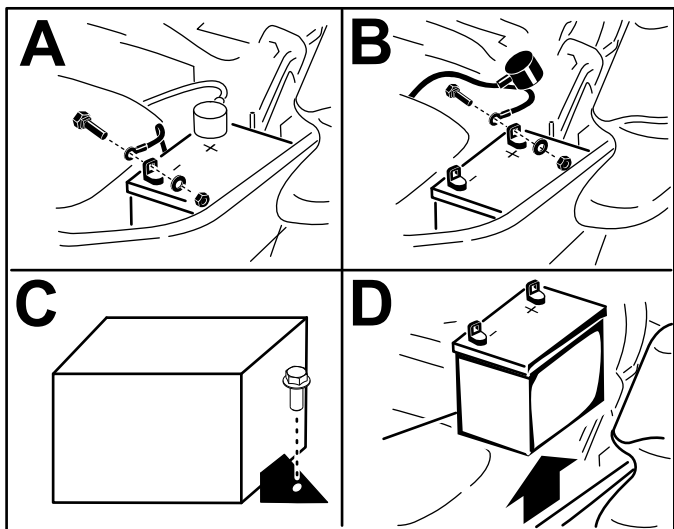

Figur 75

g216923

## Montering af batteriet

Monter batteriet som vist i [Figur 76](#).

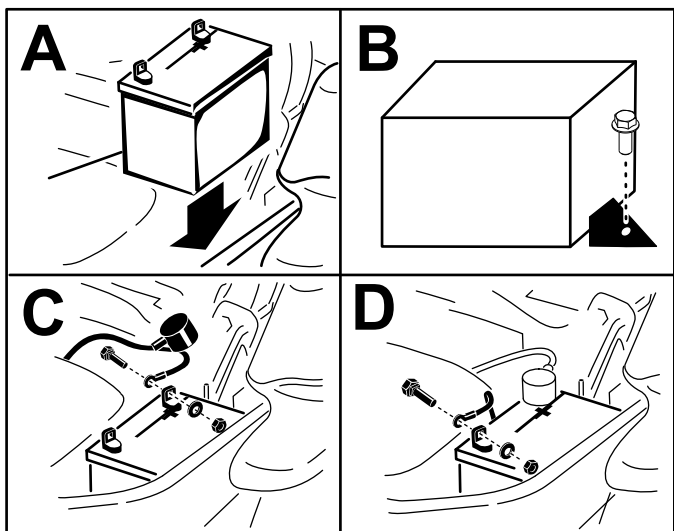

Figur 76

g216922

## Opladning af batteriet

### ⚠ ADVARSEL

Opladning af batteriet producerer gasser, der kan eksplodere.

Der må aldrig ryges i nærheden af batteriet, og gnister og åben ild skal holdes væk fra batteriet.

**Vigtigt:** Batteriet skal altid være fuldt opladet (en vægtfylde på 1.265). Dette er særlig vigtigt for at forhindre, at batteriet bliver beskadiget, når temperaturen er under 0 °C.

1. Oplad batteriet i 10 til 15 minutter ved 25 til 30 A eller 30 minutter ved 10 A.
2. Når batteriet er fuldt opladet, skal du tage opladeren ud af stikkontakten og dernæst frakoble opladningskablerne fra batteriets poler ([Figur 77](#)).
3. Monter batteriet i maskinen, og tilslut batterikablerne. Se [Montering af batteriet \(side 60\)](#).

**Bemærk:** Kør ikke maskinen med batteriet frakoblet – der kan opstå elektriske skader.

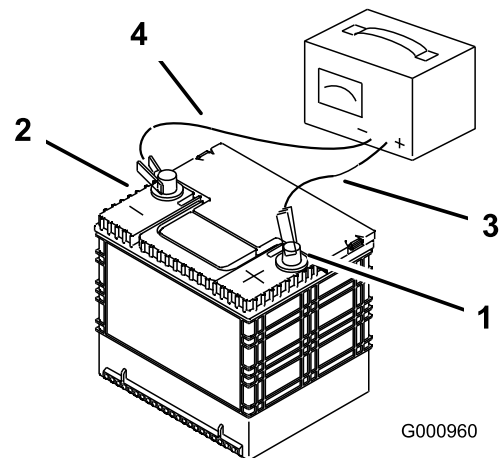

Figur 77

G000960

g000960

- |                        |                             |
|------------------------|-----------------------------|
| 1. Batteriets pluspol  | 3. Rødt (+) opladningskabel |
| 2. Batteriets minuspol | 4. Sort (-) opladningskabel |



# Serviceeftersyn af sikringerne

Det elektriske system er beskyttet af sikringer. Det kræver ingen vedligeholdelse, men hvis en sikring springer, skal du dog kontrollere komponenten og kredsløbet for fejl eller kortslutning.

Sikringsblokken og sikringerne sidder til venstre for førersædet (Figur 78).

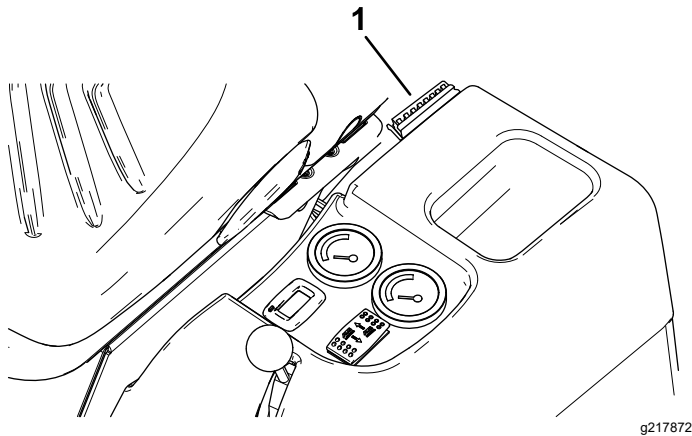

Figur 78

1. Sikringsblok

Brug følgende tabel ved udskiftning af en sikring:

## Sikringer – Figur 79

Kreds	Sikringstype
Sikkerhed	3 A
Kraftudtag	15 A
Elektronisk styreenhed og brummer	5 A
Differentialelås	5 A
Plæneklipperskjoldsvendil og førersæde	15 A
Generator og instrumentbræt	5 A
Arbejdslys, bremselygter, kørelygter og lygtestyreenhed	15 A
Træk og katastrofeblinkkontakten, tændrør og tændingskontakt	30 A

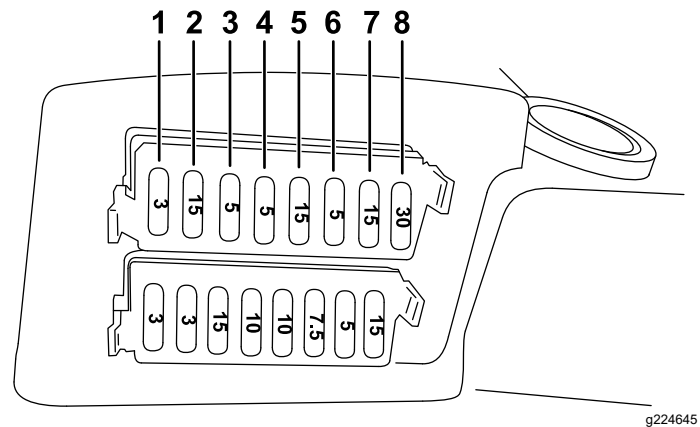

Figur 79

- |  |  |
|--|--|
| 1. Sikring (3 A)                                       | 5. Sikring til plæneklipperskjoldsvendil og førersæde (15 A)                     |
| 2. Kraftudtagssikring (15 A)                           | 6. Generator- og instrumentbrætsikring (5 A)                                     |
| 3. Sikring til elektronisk styreenhed og brummer (5 A) | 7. Sikring til arbejdslys, bremselygter, kørelygter og lygtestyreenhed (15 A)    |
| 4. Differentialelæssikring (5 A)                       | 8. Sikring til træk og katastrofeblinkkontakt, tændrør og tændingskontakt (30 A) |

## Lygtesikringer – Figur 80

Kreds	Sikringstype
Højre konstant lys og nummerpladelygte	3 A
Venstre konstant lys	3 A
Kørelygte	15 A
Forlygte	10 A
Advarselsenhed	10 A
Indikatorlys	7,5 A
Roterende blinklys	5 A
Kontakt til katastrofelys	15 A

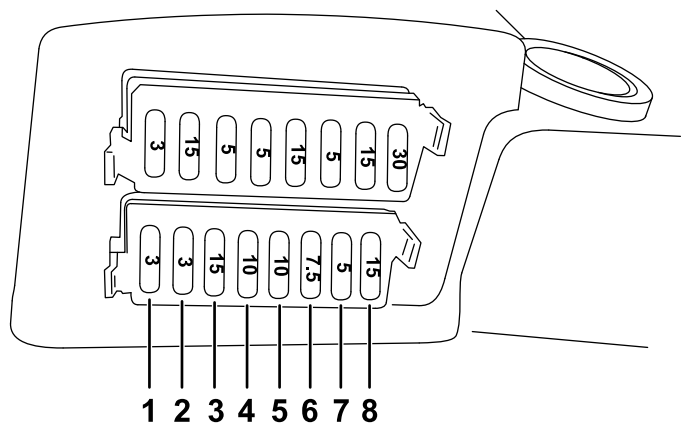

Figur 80

g224646

1. Sikring til højre konstant lys og nummerpladelygte (3 A)
2. Sikring til venstre konstant lys (3 A)
3. Sikring til kørelygte (15 A)
4. Forlygtesikring (10 A)
5. Sikring til advarselsenhed (10 A)
6. Sikring til indikatorlys (7,5 A)
7. Sikring til roterende blinklys (5 A)
8. Sikring til kontakt til katastrofelys (15 A)

Der er også to sikringer (40 A), som beskytter hovedmaskinens ledningsnet (Figur 81).

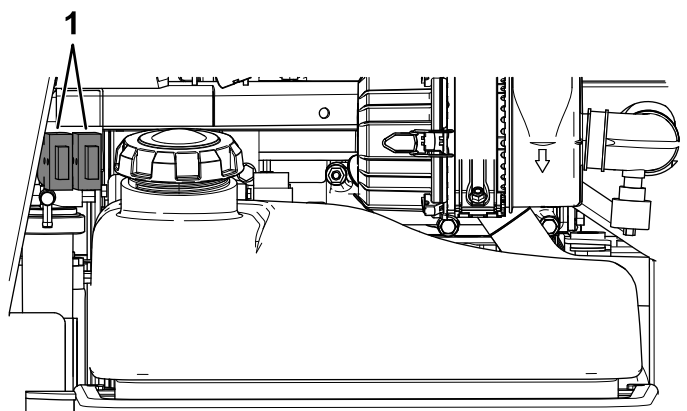

g224476

Figur 81

1. Sikringer (40 A)

## Serviceeftersyn af ledningsnettet

Undgå rust på ledningsterminalerne ved at påføre Grafo 112X-fedt (Toro delnr. 505-47) på indersiden af alle ledningsnettets stik, når ledningsnettet udskiftes.

**Vigtigt:** Frakobl altid batterikablerne – minuskablet (-) først – for at forbygge ledningsbeskadigelse på grund af kortslutninger, når du arbejder med det elektriske system.

# Vedligeholdelse af drivsystem

## Tilspænding af hjullåsemøtrikkerne

Eftersynsinterval: Efter den første time

Efter de første 10 timer

For hver 200 timer

Tilspændingsspecifikation for hjullåsemøtrikkerne: 85-90 Nm

Tilspænd hjulmøtrikkerne på for- og baghjulene i et krydsmønster som vist i [Figur 82](#) til det angivne tilspændingsmoment.

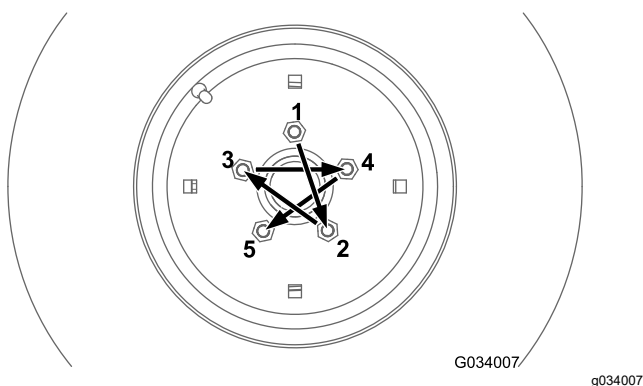

Figur 82

## Opretholdelse af justering af baghjulet

### Kontrol af justering af baghjul

Eftersynsinterval: For hver 200 timer

1. Parker maskinen på en plan overflade.
2. Udkobl kraftudtaget, sænk plæneklipperskjoldet, og aktiver parkeringsbremsen.
3. Sluk for motoren, og tag nøglen ud.
4. Drej rattet, således at baghjulene vender lige frem.
5. Mål afstanden fra midten til midten i hjulnavshøjde, foran og bag bagdækkene.

**Bemærk:** Baghjulene må ikke have spidsning eller spredning, når de er tilrettet korrekt.

6. Hvis der konstateres spidsning eller spredning, skal hjulene justeres. Se [Justering af baghjulenes spidsning](#) (side 63).

## Justering af baghjulenes spidsning

1. Løsn kontramøtrikkerne i begge ender af venstre og højre forbindelsesstænger.
2. Juster begge styreforbindelsesstænger, indtil afstanden fra midten til midten foran og bag baghjulene er den samme ([Figur 83](#)).
3. Spænd kontramøtrikkerne mod styreforbindelsesstængerne, når baghjulene er justeret korrekt.

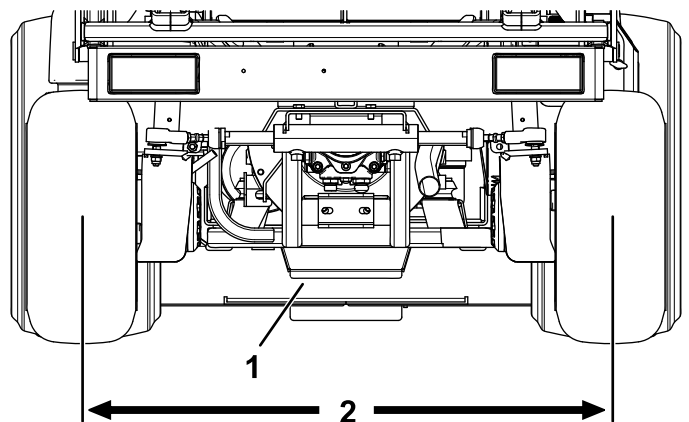

Figur 83

1. Styreplade
2. Samme mål på for- og baghjul

## Justering af styretøjsstop

Bagakslens styretøjsstop er med til at forhindre, at styretøjscylinderen bevæger sig for langt i tilfælde af påvirkning af baghjulene. Stoppene skal justeres, så der er en frigang på 2,3 mm mellem bolthovedet og spindelen på akslen, når rattet er drejet hele vejen mod venstre eller højre.

Skrue boltene ind eller ud, indtil frigangen på 0,23 cm opnås. Se [Figur 84](#).

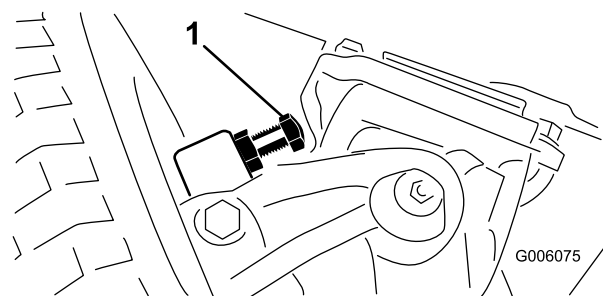

Figur 84

1. Styretøjsstop (højre side vist)

# Vedligeholdelse af kølesystem

## Kølesystem – Sikkerhed

- Indtagelse af motorkølevæske kan forårsage forgiftning. Opbevares utilgængeligt for børn og kæledyr.
- Udslip af varm kølevæske under tryk eller berøring af den varme køler og de omgivende dele kan forårsage alvorlige forbrændinger.
  - Lad altid motoren køle af i mindst 15 minutter, før kølerdækslet tages af.
  - Brug en klud, når kølerdækslet åbnes, og åbn det langsomt, så damp kan slippe ud.
- Betjen ikke maskinen, medmindre dækslerne er monteret.
- Hold fingre, hænder og tøj væk fra den roterende ventilator og drivremmen.

## Kølevæskespecifikation

Kølesystemets kapacitet: 7,5 l

Kølevæsketype – specifikation:

Anbefalet kølevæske

**Bemærk:** Kølevæsken skal opfylde eller overgå ASTM-standard 3306

Fortyndet glykol-baseret kølevæske (50/50 blanding)  
eller

Glykol-baseret kølevæske blandet med **destilleret** vand (50/50 blanding)

eller

Glykolbaseret kølevæske blandet med vand af god kvalitet (50/50 blanding)

$\text{CaCO}_3 + \text{MgCO}_3 < 170 \text{ ppm}$

Klorid  $< 40 \text{ ppm (Cl)}$

Svovl  $< 100 \text{ ppm (SO}_4)$

# Kontrol af kølesystemet og kølevæskestanden

Eftersynsinterval: Hver anvendelse eller dagligt

## ⚠ ADVARSEL

Hvis motoren lige har kørt, vil køleren være under tryk og kølevæsken være varm. Hvis du fjerner dækslet, kan kølevæske sprøjte ud og medføre alvorlig forbrænding.

- Fjern ikke genoprettelsestankens dæksel for at kontrollere kølevæskestanden. Kontroller i stedet standen fra siden af tanken.
- Fjern ikke genoprettelsestankens dæksel, når motoren er varm. Lad motoren køle af i mindst 15 minutter, eller indtil kølerdækslet er koldt nok til, at du kan røre ved det uden at brænde hænderne.

1. Kontroller kølevæskestanden i ekspansionsbeholderen (Figur 85).

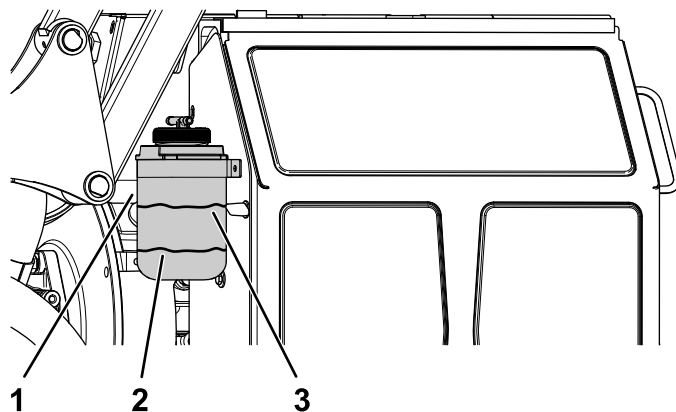

Figur 85

g215608

1. Ekspansionsbeholder
2. Kold linje – 19 mm fra bunden
3. Varm linje – 19 mm fra toppen

2. Fjern ekspansionsbeholderens dæksel, og påfyld den anbefalede erstatningskølevæske i nødvendigt omfang, hvis kølevæskestanden er lav.

**Brug ikke alkoholbaserede kølevæsker eller vand alene. Fyld ikke for meget på.**

3. Monter dækslet til ekspansionsbeholderen.

## Eftersyn af kølergitteret og køleren for snavs

**Eftersynsinterval:** Hver anvendelse eller dagligt

Hold kølergitteret og køleren rene for at forhindre motoren i at overophede. Efterse kølergitteret og køleren for ophobning af græs, støv og snavs, og fjern om nødvendigt snavs fra disse dele.

## Rengøring af kølergitteret og køleren

**Eftersynsinterval:** For hver 200 timer—Undersøg kølesystemslangerne.

Efter hver 1500 timer eller 2 år, alt efter hvad der kommer først—Udskift bevægende slanger.

For hver 1500 timer—Gennemskyl kølesystemet, og udskift væsken.

**Bemærk:** Hvis kraftudtaget slukker pga. høj motortemperatur, skal du først kontrollere, om der er for mange smudsaflejringer på kølergitteret og køleren. Rengør systemet, før betjening af maskinen. Sluk ikke øjeblikkeligt for motoren, men lad den køle af ved at køre den uden belastning.

Rengør køleren som følger:

1. Afmonter kølergitteret.
2. Arbejd fra kølerens ventilatorside, og blæs smudset ud med trykluft ved lavt tryk 1,72 bar (**brug ikke vand**). Gentag denne trin stående foran køleren og igen fra ventilatorsiden.
3. Når du har gjort køleren grundigt ren, skal du fjerne alt snavs, som kan have samlet sig i kanalen ved kølerens bund.
4. Rengør kølergitteret, og monter det på maskinen.

## Vedligeholdelse af bremsere

### Justering af driftsbremserne

**Eftersynsinterval:** Efter de første 10 timer—Kontroller og juster driftsbremserne.

Efter de første 50 timer—Kontroller og juster driftsbremserne.

Når du har justeret driftsbremserne efter de første 50 driftstimer, skal du muligvis justere bremsene igen efter længere tids brug.

Du skal opmåle en afstand på ca. 13 mm mellem bremsepedalen og rillens forende, når bremsepedalen er trådt helt ned.

1. Træd bremsepedalen ned for at kontrollere, om afstanden i forenden af rillen er stor nok (Figur 86).

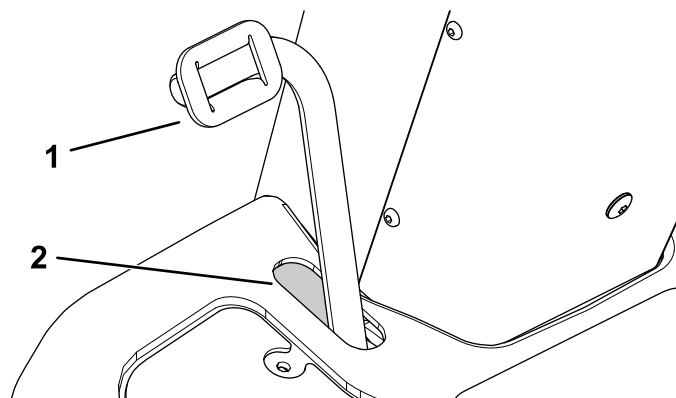

Figur 86

g217076

1. Bremsepedal
2. Afstand

2. Frigiv bremsepedalen.
3. Hvis justering er nødvendig, skal du løsne de forreste og bageste kontramøtrikker på hver side af bremsekablerne (Figur 87).

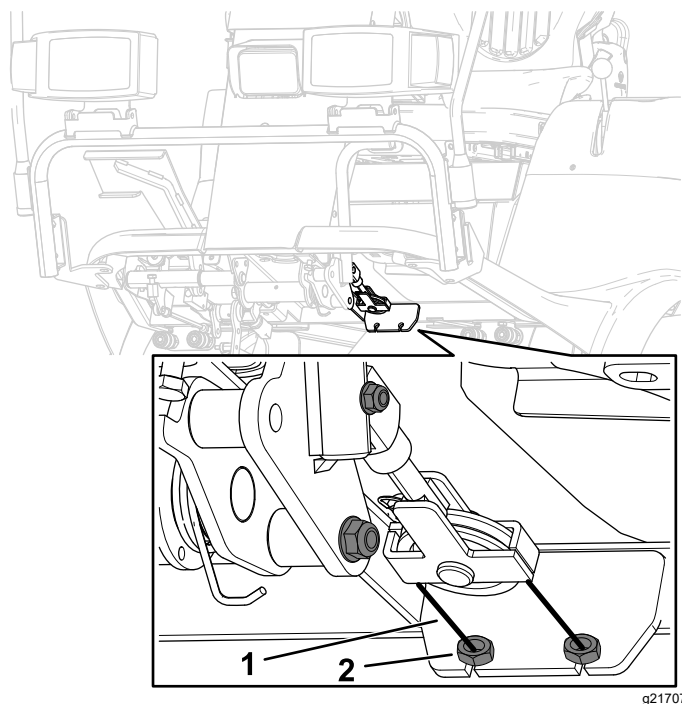

**Figur 87**

g217075

1. Bremskabel                      2. Kontramøtrik

4. Træd bremsepedalen ned, og flyt bremskablerne fremad eller bagud.
5. Stram kontramøtrikkerne for at låse kablerne på plads.
6. Gentag trin 3 til 5, indtil bremsepedalen er indstillet til den ønskede position.

## Vedligeholdelse af remme

### Kontrol af generatorremmens tilstand

**Eftersynsinterval:** For hver 200 timer

Kontroller generatorremmen for slitage eller skader.

**Bemærk:** Udskift generatorremmen hvis den er slidt eller beskadiget.

### Stramning af generatorremmen

**Eftersynsinterval:** Efter de første 10 timer

For hver 200 timer

1. Parker maskinen på en plan overflade.
2. Udkobl kraftudtaget, sænk plæneklipperskjoldet, og aktiver parkeringsbremsen.
3. Sluk for motoren, og tag nøglen ud.
4. Adgang til motoren fra venstre side. Se [Adgang til motoren fra venstre side \(side 51\)](#).
5. Løsn generatorens drejebolt og låsebolt ([Figur 88](#)).
6. Spænd generatorremmen, indtil du opnår en remafbøjning på 10 mm midtvejs mellem remskiverne med en kraft på 4,5 kg.
7. Stram generatorens låsebolt ([Figur 88](#)).
8. Stram generatorens drejebolt ([Figur 88](#)).

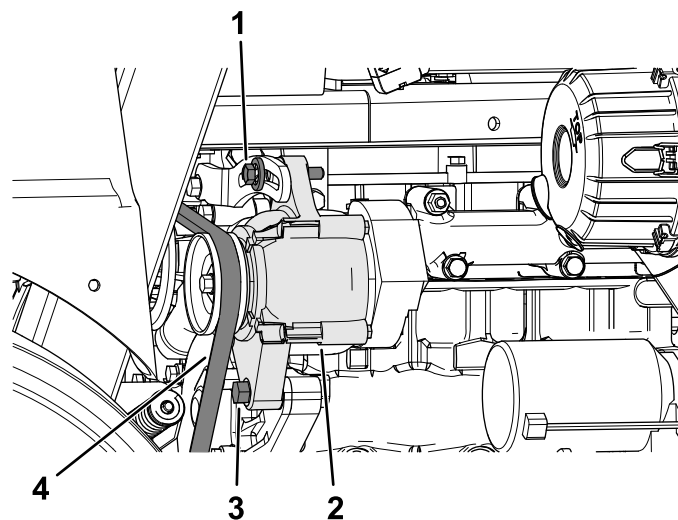

**Figur 88**

g216341

1. Generatorens låsebolt            3. Generatorens drejebolt  
2. Generator                        4. Generatorrem



# Eftersyn af kraftudtagsremmene

## Kontrol af kraftudtagsremmens stramning

Eftersynsinterval: Efter de første 10 timer

Efter de første 50 timer

For hver 200 timer

1. Parker maskinen på en plan overflade.
2. Udkobl kraftudtaget, sænk plæneklipperskjoldet, og aktiver parkeringsbremsen.
3. Sluk motoren, og tag nøglen ud.
4. Hold øje med spændingsindikatorpilen på styreremskivens strammer.

Spændeskivens udvendige overflade skal rettes ind efter spændingsindikatorpilen

5. Hvis det er nødvendigt, skal du dreje møtrikken til styreremskivens strammer, indtil spændingsindikatorpilen er på linje med spændeskivens udvendige overflade (Figur 89).

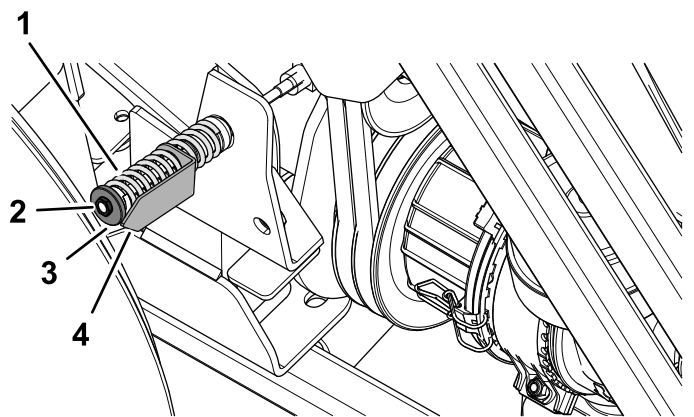

Figur 89

- |                               |                                      |
|-------------------------------|--------------------------------------|
| 1. Remmens tilspændingsfjeder | 3. Møtrik (styreremskivens strammer) |
| 2. Spændeskive                | 4. Spændingsindikatorpil             |

## Udskiftning af kraftudtagsremmene

**Vigtigt:** Udskift kraftudtagsremmene som et sæt.

### Afmontering af kraftudtagsremmene

1. Parkér maskinen på en plan overflade.
2. Udkobl kraftudtaget, sænk plæneklipperskjoldet, og aktiver parkeringsbremsen.

3. Sluk for motoren, og tag nøglen ud.
4. Få adgang til motorens venstre og højre side. Se [Adgang til motoren fra venstre side \(side 51\)](#) og [Adgang til motoren fra højre side \(side 51\)](#).
5. Hægt koblingsdæmperfjederen af fjederbeslaget på kølerens side (Figur 90).

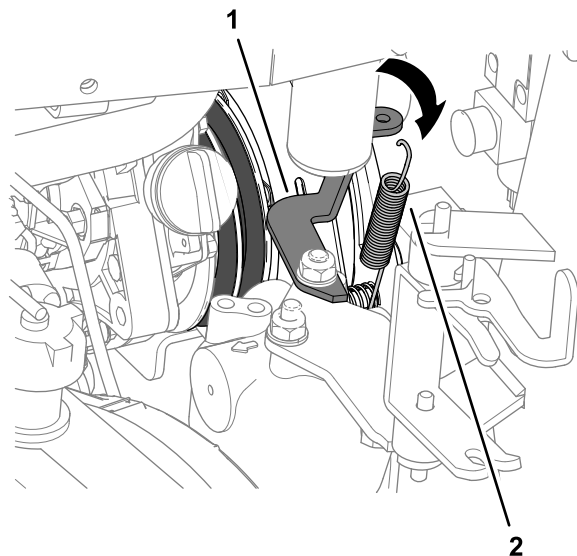

Figur 90

- |                 |                         |
|-----------------|-------------------------|
| 1. Fjederbeslag | 2. Koblingsdæmperfjeder |
|-----------------|-------------------------|

6. Fjern de 2 bolte og 2 møtrikker, der fastgør antirotationsrøret til højre motormontage (Figur 91).

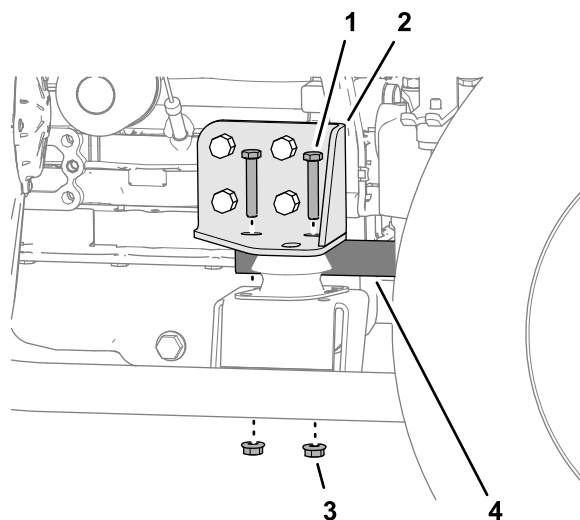

Figur 91

- |                       |                     |
|-----------------------|---------------------|
| 1. Bolt               | 3. Møtrik           |
| 2. Højre motormontage | 4. Antirotationsrør |

7. Flyt antirotationsrøret bagud, og fjern det fra maskinen (Figur 92).

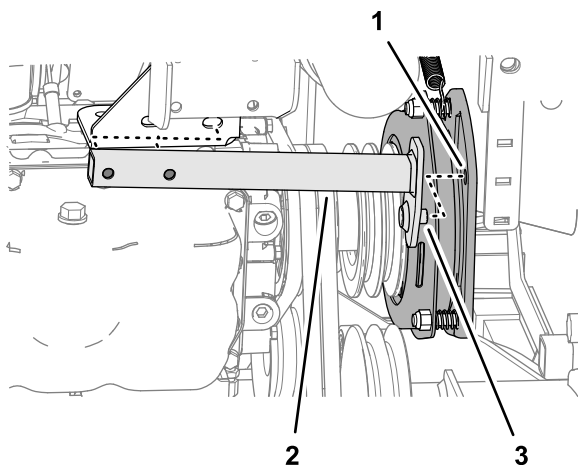

Figur 92

g232325

1. Hul (kraftudtagets koblingsplade)
2. Stift (antirotationsrør)
3. Antirotationsrør

8. Løsn styreremskivestrammerens møtrik. Se [Figur 89](#) i [Kontrol af kraftudtagsremmens stramning](#) (side 67).
9. Drej styreremskiven mod motoren, og fjern remmene fra maskinen ([Figur 93](#)).

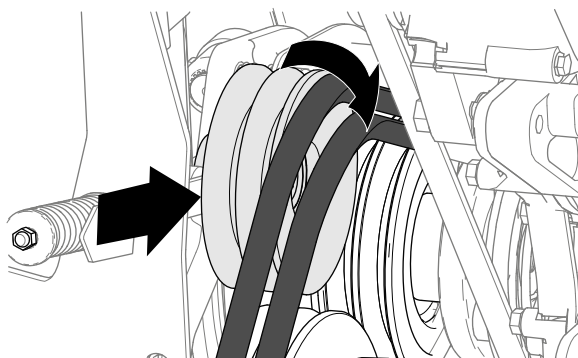

Figur 93

g232232

## Montering af kraftudtagsremmene

1. Placer kraftudtagsremmene over remskiverne ([Figur 94](#)).

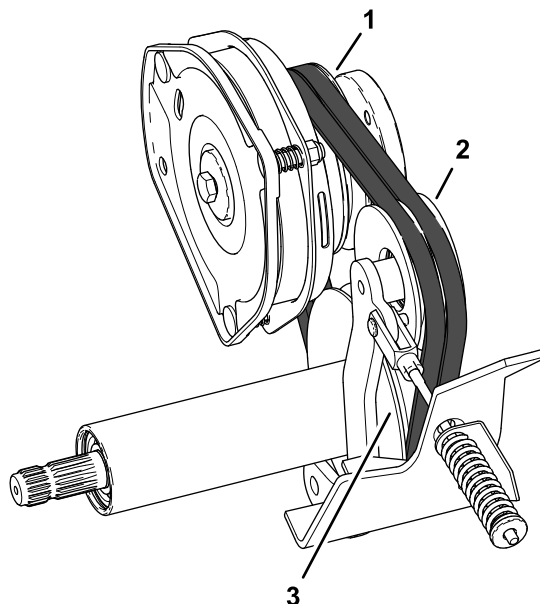

Figur 94

g232323

1. Koblingsremskive
2. Styreremskive
3. Kraftudtagets akselremskive

2. Ret antirotationsrørets stift ind efter hullet i kraftudtagets koblingsplade. Se [Figur 92](#) i [Afmontage af kraftudtagsremmene](#) (side 67).
3. Fastgør antirotationsrøret til højre motormontage med de 2 bolte og 2 møtrikker, du fjernede i trin 6 i [Afmontage af kraftudtagsremmene](#) (side 67).
4. Hægt koblingsdæmperfjederen fast mellem den indvendige koblingsplades bolt og fjederbeslaget. Se [Figur 90](#) i [Afmontage af kraftudtagsremmene](#) (side 67).
5. Tilspænd møtrikken til styreremskivens strammer. Se [Kontrol af kraftudtagsremmens stramning](#) (side 67).
6. Luk maskinens køler. Se [Adgang til motoren fra højre side](#) (side 51).
7. Drej brændstoftanken ind i chassiset, og fastgør brændstoftanken. Se [Adgang til motoren fra venstre side](#) (side 51).



# Vedligeholdelse af betjeningsanordningsystem

## Justering af kraftudtagskoblingens mellemrum

Eftersynsinterval: For hver 200 timer

1. Parker maskinen på en plan overflade.
2. Udkobl kraftudtaget, sænk plæneklipperskjoldet, og aktiver parkeringsbremsen.
3. Hæv og fastgør tragtbodyholderen. Se [Hævning af tragtbodyholderen \(side 32\)](#) og [Fastgørelse af tragtbodyholderen i hævet position \(side 44\)](#).
4. Sluk for motoren, og tag nøglen ud.
5. Åbn motorens adgangsdæksel. Se [Adgang til motoren via motorens adgangsdæksel \(side 51\)](#).
6. Juster mellemrummet, så en søgelære på 0,38 mm kan glide ind mellem koblingsbelægningen og friktionspladen med et let tryk ([Figur 95](#)).

**Bemærk:** Mellemrummet kan reduceres ved at dreje justermøtrikken med uret ([Figur 95](#)). Det maksimale mellemrum er 0,76 mm. Juster alle tre mellemrum.

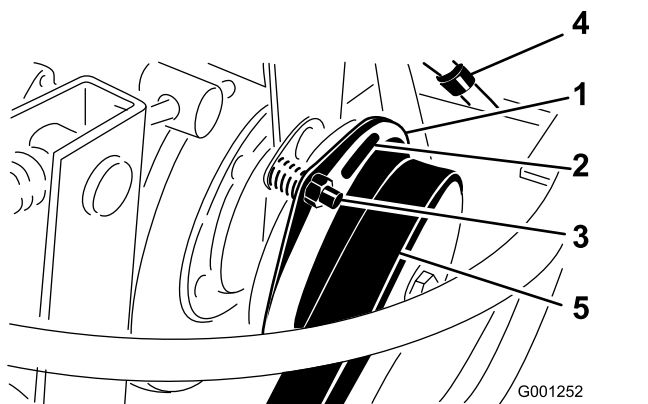

Figur 95

- |                          |                   |
|--------------------------|-------------------|
| 1. Kobling               | 4. Elastik        |
| 2. 0,38 mm mellemrum (3) | 5. Kraftudtagsrem |
| 3. Justermøtrik (3)      |                   |

7. Når du har justeret alle tre mellemrum, skal du kontrollere dem igen.

**Bemærk:** Justering af et mellemrum kan ændre de andre mellemrum.

## Justering af traktionspedalen

### Justering af traktionspedalstoppet

Traktionspedalen kan justeres, så operatøren får den bedst mulige komfort, eller for at mindske eller øge maskinens maksimale fremadgående hastighed.

Du kan også justere traktionspedalen til mindske eller øge maskinens maksimale bakhastighed.

1. Flyt traktionspedalen helt fremad ([Figur 96](#)).

Hvis der skal køres med maksimal hastighed, skal der være et mellemrum på 3 mm mellem traktionspedalen og traktionspedalstoppet.

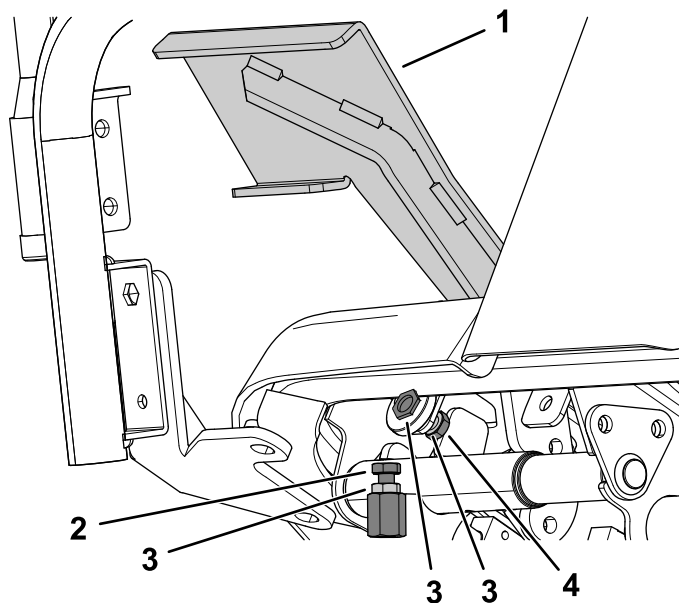

Figur 96

- |  |   |
|--|---|
| 1. Traktionspedal                      | 3. Kontramøtrikker                            |
| 2. Traktionspedalstop til bakhastighed | 4. Traktionspedalstop til fremadgående kørsel |

2. Maskinens hastighed reduceres ved at gøre følgende:

- A. Hold det forreste traktionspedalstop, og løsn kontramøtrikken på bagsiden af beslaget med en skruenøgle ([Figur 96](#)).
- B. Flyt traktionspedalen til den ønskede position ([Figur 96](#)).
- C. Juster kontramøtrikken på bagsiden af beslaget, indtil traktionspedalstoppet berører traktionspedalen ([Figur 96](#)).

**Bemærk:** Afkortning af traktionspedalstopets position vil øge maskinens fremadgående hastighed.

- D. Mens du holder traktionspedalstoppet, skal du tilspænde kontramøtrikken foran på beslaget med et moment på 37 til 45 Nm.

## Justering af traktionsstangen

Hvis der ønskes yderligere justering, skal traktionsstangen (Figur 97) indstilles som følger:

1. Parker maskinen på en plan overflade.
2. Udkobl kraftudtaget, sænk plæneklipperskjoldet, og aktiver parkeringsbremsen.
3. Sluk for motoren, og tag nøglen ud.
4. Fjern boltene og møtrikken, der holder traktionsstangenden fast på pedalen.
5. Løsn kontramøtrikken, der holder stangenden fast på traktionsstangen (Figur 97).
6. Drej stangen, indtil den ønskede længde er opnået.
7. Stram kontramøtrikken (Figur 97), og fastgør stangenden til traktionspedalen med den bolt og møtrik, du fjernede, for at låse fodpedalens vinkel.

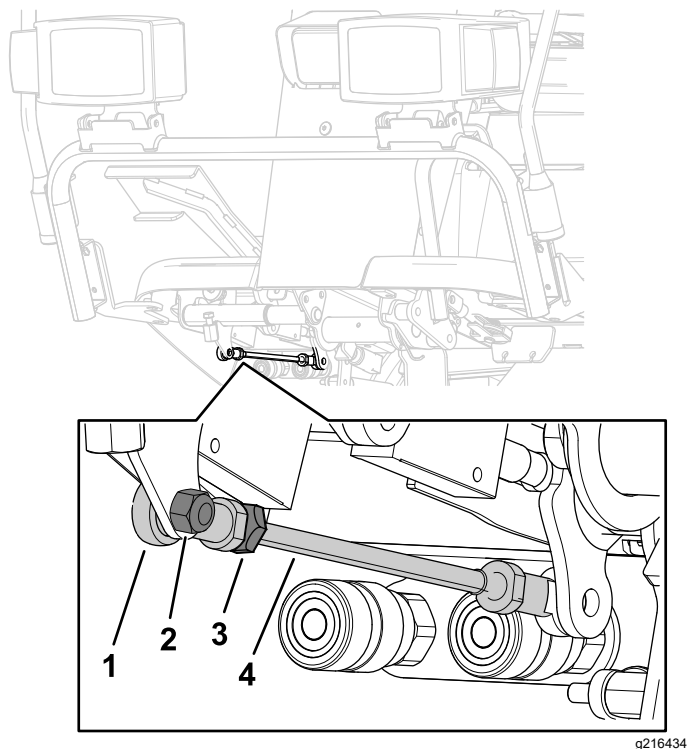

Figur 97

- |                   |                   |
|-------------------|-------------------|
| 1. Stangende      | 3. Kontramøtrik   |
| 2. Møtrik og bolt | 4. Traktionsstang |

# Vedligeholdelse af hydrauliksystem

## Hydrauliksystem – Sikkerhed

- Søg straks lægehjælp, hvis der sprøjtes væske ind under huden. Væske sprøjtet ind under huden skal fjernes kirurgisk inden for nogle få timer af en læge.
- Sørg for, at alle slanger og rør til hydraulikvæske er i god stand, og at alle hydrauliske forbindelser og fittings slutter tæt, før der sættes tryk på det hydrauliske system.
- Hold din krop og hænder væk fra splithulslækager eller dyser, der sprøjter højtrykshydraulikvæske ud.
- Brug pap eller papir til at finde eventuelle hydrauliklækager.
- Tag hele trykket af det hydrauliske system, før der udføres arbejde på det.

## Hydraulikvæskespecifikation

Hydraulikvæskebeholderen fyldes på fabrikken med hydraulikvæske af høj kvalitet. **Efterse hydraulikvæskens niveau, før du starter motoren første gang, og dagligt derefter.**

Brug **Toro Premium All-Season Hydraulic Fluid** (Fås i spande med 19 l eller tromler med 208 l. Reservedelsnumrene kan findes i *reservedelskataloget* eller hos din Toro-forhandler).

Såfremt Toro-væsken ikke kan fås, kan man anvende andre væsker, forudsat at de overholder alle de følgende materialeegenskaber og branchespecifikationer. Spørg din smøremiddelforhandler til råds for at finde frem til et tilfredsstillende produkt.

**Bemærk:** Toro påtager sig intet ansvar for skader forårsaget af forkerte erstatningsprodukter. Brug derfor kun produkter fra producenter med et godt omdømme, som står bag deres anbefaling.

## Slidhæmmende hydraulikvæske med højt viskositetsindeks/lavt flydepunkt, ISO VG 46

### Materialeegenskaber:

Viskositet, ASTM D445	St ved 40 °C 42 til 50 St ved 100 °C 7,6 til 8,5
Viskositetsindeks ASTM D2270	140 eller højere
Flydepunkt, ASTM D97	-40 °C til -45 °C
FZG, belastningstrin	11 eller højere
Vandindhold (ny væske)	500 ppm (maksimum)

**Branchespecifikationer:** Vickers I-286-S (kvalitetsniveau),  
Vickers M-2950-S (kvalitetsniveau), Denison HF-0

**Vigtigt:** ISO VG 46 Multigrade-væsken har den optimale ydeevne under meget forskellige temperaturforhold. Til drift ved konstant høje omgivende temperaturer, 18 °C til 49 °C, kan ISO VG 68-hydraulikvæske give en bedre ydeevne.

**Vigtigt:** Mange hydraulikvæsker er næsten farveløse, og det kan derfor være svært at få øje på lækager. Der kan fås et rødt tilsætningsstof til hydraulikolien i flasker med 20 ml. 1 flaske er nok til 15 til 22 l hydraulikolie. Bestil Toro-reservedelsnr. 44-2500 hos din autoriserede Toro-forhandler.

## Serviceeftersyn af hydrauliksystemet

### Klargøring til serviceeftersyn af hydrauliksystemet

1. Parker maskinen på en plan overflade.
2. Udkobl kraftudtaget, sænk plæneklipperskjoldet, og aktiver parkeringsbremsen.
3. Indstil maskinens betjeningsanordninger i NEUTRAL position, og start motoren.
4. Kør motoren ved den lavest mulige motorhastighed, så systemet tømmes for luft.

**Vigtigt:** Aktiver ikke kraftudtaget.

5. Drej rattet helt til venstre og højre flere gange, og juster rattet, så det peger lige fremad.

## Kontrol af hydraulikvæskestanden

**Eftersynsinterval:** Hver anvendelse eller dagligt

1. Parker maskinen på en plan overflade.
2. Sørg for, at tragtbeholderen er i helt sænket og plan position, og at plæneklipperskjoldet er sænket.
3. Udkobl kraftudtaget, aktiver parkeringsbremsen, sluk for motoren, og tag nøglen ud.
4. Fjern målepinden fra hydrauliktanken, og tør målepinden af med en ren klud (Figur 98).

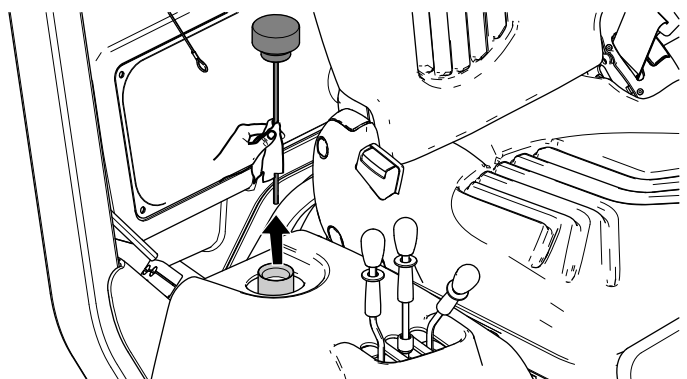

Figur 98

g215906

5. Sæt målepinden i påfyldningsrøret, og skru målepindens dæksel på røret.
6. Fjern målepinden, og kontroller væskestanden (Figur 99).

Hydraulikvæskestanden er normal, når den befinder sig mellem de to mærker på målepinden.

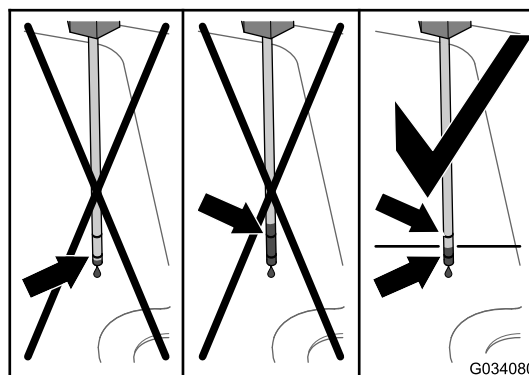

Figur 99

g034080

7. Hvis væskestanden befinder sig under det nederste mærke på målepinden, skal du fylde den angivne hydraulikvæske i påfyldningsrøret (Figur 100), indtil du kan se, at væskestanden er mellem de to mærker på målepinden.

**Vigtigt:** Fyld ikke hydrauliktanken med hydraulikvæske til over det øvre mærke på målepinden.

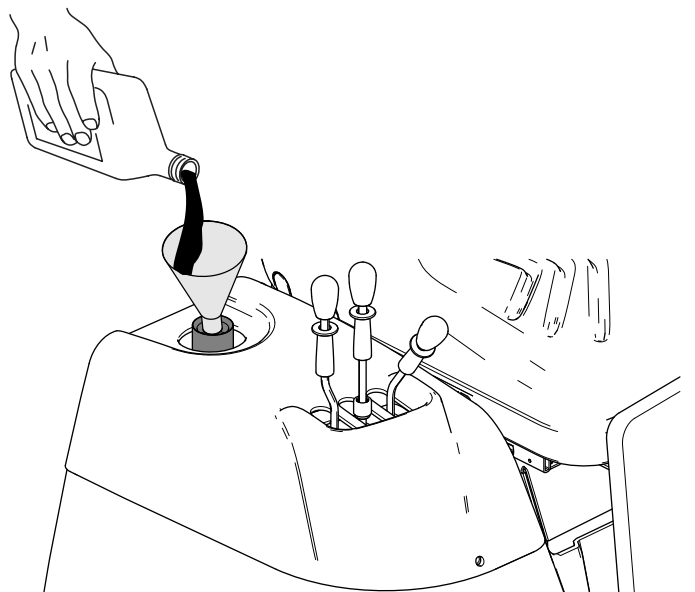

Figur 100

g215905

8. Skru målepindens påfyldningsdæksel på påfyldningsrøret.

**Bemærk:** Tilspænd ikke dækslet med en skrueøgle.

9. Kontroller, om der er lækager på slanger og fittings.

## Udskiftning af hydraulikvæsken og -filteret

**Eftersynsinterval:** For hver 200 timer—Udskift hydraulikvæskefilteret.

Efter de første 500 timer—Skift hydraulikvæsken.

For hver 1000 timer—Skift hydraulikvæsken.

**Hydraulikbeholderens kapacitet:** ca. 5,0 l

1. Parker maskinen på en plan overflade.
2. Sørg for, at tragtbeholderen er i helt sænket og plan position, og at plæneklipperskjoldet er hævet.
3. Udkobl kraftudtaget, aktiver parkeringsbremsen, sluk for motoren, og tag nøglen ud.
4. Brug en hævertpumpe til at tømme hydrauliktanken (Figur 101).

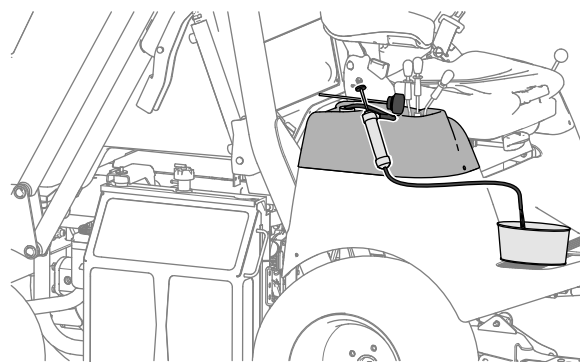

Figur 101

g236164

5. Drej køleren for at få adgang til filteret. Se [Adgang til motoren fra højre side \(side 51\)](#)
6. Udskift hydraulikfilteret som vist i Figur 102.

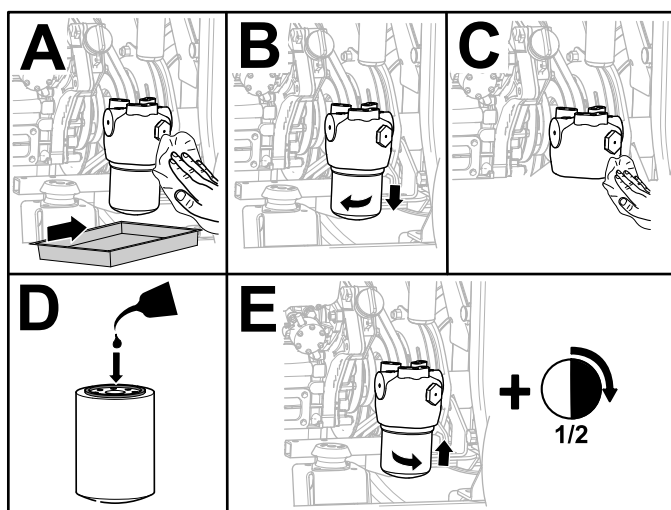

Figur 102

g215918

7. Fyld den angivne hydraulikvæske i påfyldningsrøret, indtil du kan se, at væskestanden er mellem de to mærker på målepinden (Figur 99).

**Vigtigt:** Fyld ikke hydrauliktanken med hydraulikvæske til over det øvre mærke på målepinden.

8. Start motoren, drej rattet og aktiver skjoldløftecylinderne. Kontroller, om der er væskelækager. Lad motoren køre i ca. fem minutter, og sluk den derefter.
9. Kontroller hydraulikvæskestanden efter to minutter. Se [Kontrol af hydraulikvæskestanden \(side 71\)](#).

# Vedligeholdelse af plæneklipperskjoldet

## Drejning af plæneklipperskjoldet til vedligeholdelsespositionen

1. Parker maskinen på en plan overflade.
2. Udkobl kraftudtaget, sænk plæneklipperskjoldet, og aktiver parkeringsbremsen.
3. Hæv tragten, og aktiver de magnetiske sikkerhedslåse. Se [Fastgørelse af tragtbodyholderen i hævet position \(side 44\)](#).
4. Løsn og afmonter græsslisken. Se [Rensning af græsslisken \(side 34\)](#).
5. Træk og drej de bageste kædebolte på begge sider af plæneklipperskjoldet.
6. Hæv plæneklipperskjoldet.
7. Sluk for motoren, og tag nøglen ud.
8. Brug håndtaget og fodpinden på venstre side af plæneklipperskjoldet til at dreje forenden af plæneklipperskjoldet opad til vedligeholdelsespositionen.

## Drejning af plæneklipperskjoldet til klippepositionen

**Vigtigt:** Sørg for at afmontere græsslisken, inden du udfører denne procedure, da der ellers kan opstå skader.

1. Parker maskinen på en plan overflade.
2. Sænk plæneklipperskjoldet.
3. Drej de bageste kædebolte for at løsne dem ind i de bageste kæder.
4. Før græsslisken ind, drej førersædet, og sænk tragtbodyholderen.

# Serviceeftersyn af skæreknivene

For at sikre en god klippekvalitet skal skæreknivene holdes skarpe. Det kan være praktisk at have en eller flere ekstra skæreknive ved hånden i forbindelse med slibning og udskiftning.

Udskift skæreknivene, hvis de rammer et solidt objekt, er ude af balance eller bøjede. For at sikre den bedste ydeevne og opretholde sikker overensstemmelse med maskinen skal du kun bruge originale Toro-skæreknive. Det er ikke sikkert, at udskiftningsknive, der er fremstillet af andre producenter end Toro, overholder sikkerhedsstandarderne.

## Skæreknivssikkerhed

- Efterse jævnlige skærekniven for slid og skader.
- Vær forsigtig, når du efterser skæreknivene. Pak skæreknivene ind, eller bær handsker, og vær forsigtig når du efterser skæreknivene. Du må kun udskifte eller slibe skæreknivene. De må aldrig rettes ud eller svejdes.
- På maskiner med flere skæreknive skal du udvise forsigtighed, da én skæreknivs rotation kan få andre skæreknive til at rotere.

## Før besigtigelse eller eftersyn af skæreknivene

Gør plæneklipperskjoldet klar til vedligeholdelse. Se [Fastgørelse af tragtbodyholderen i hævet position \(side 44\)](#).



## Eftersyn af skæreknivene

**Eftersynsinterval:** Hver anvendelse eller dagligt

1. Eftersø skærekanterne (Figur 103).
2. Hvis kanterne ikke er skarpe, eller hvis de har hakker, skal skæreknivene afmonteres og slibes. Se [Slibning og afbalancering af skæreknivene](#) (side 75).
3. Eftersø skæreknivene, især sejlområdet.
4. Hvis skæreknivene er beskadiget eller slidt, eller hvis der er antydning af en revne i dette område, skal der straks monteres nye skæreknive (Figur 103).

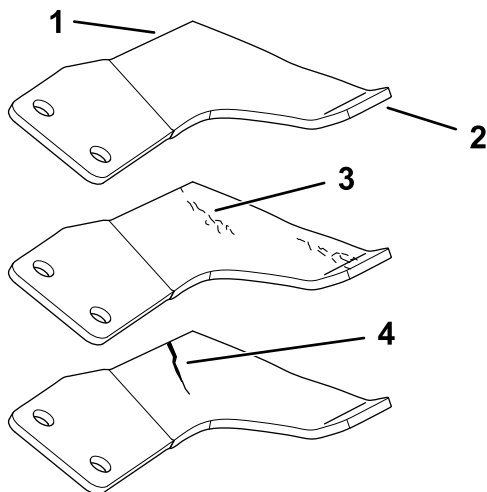

Figur 103

g215978

- |               |                               |
|---------------|-------------------------------|
| 1. Skærekant  | 3. Antydning af slitage/revne |
| 2. Sejlområde | 4. Revne                      |

## Afmontering af skæreknivene

### Fjern den midterste skærekniv

1. Hold på skæreknivens ende med en klud eller en tyk handske.
2. Fjern skæreknivsbolten, den takkede spændeskive, skæreknivsholderen, den buede spændeskive og skærekniven fra spindelakslen (Figur 104).

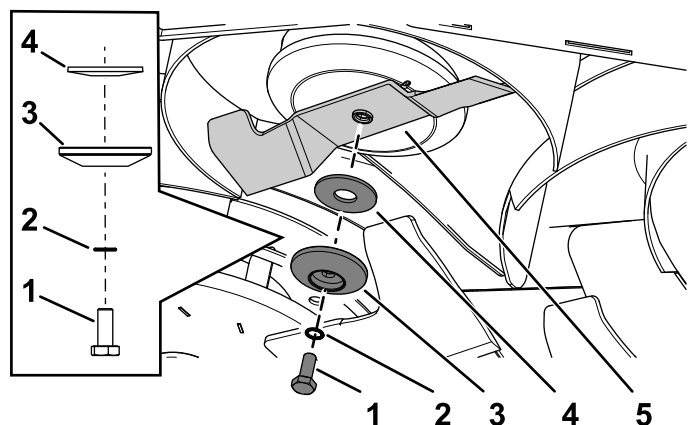

Figur 104

g454426

- |                       |                        |
|-----------------------|------------------------|
| 1. Skæreknivsbolt     | 4. Buet spændeskive    |
| 2. Takket spændeskive | 5. Midterste skærekniv |
| 3. Skæreknivs-holder  |                        |

### Afmontering af yderste skæreknivsenhed

Højre og venstre skæreknivsenhed drejer i hver sin retning og er unikke for deres stillinger. Sørg for, at du monterer ventilatorskiverne og skæreknivene i de korrekte positioner.

1. Hold den yderste skæreknivsenhed med en klud eller en tyk handske.
2. Fjern skæreknivsbolten, den takkede spændeskive, skæreknivsholderen og den buede spændeskive fra spindelakslen (Figur 105).
3. Fjern skæreknivsenheden (Figur 105).

**Vigtigt:** Den højre skæreknivsenheds skæreknivsbolt har et venstreskåret gevind. Drej skæreknivsbolten med uret for at løsne den.

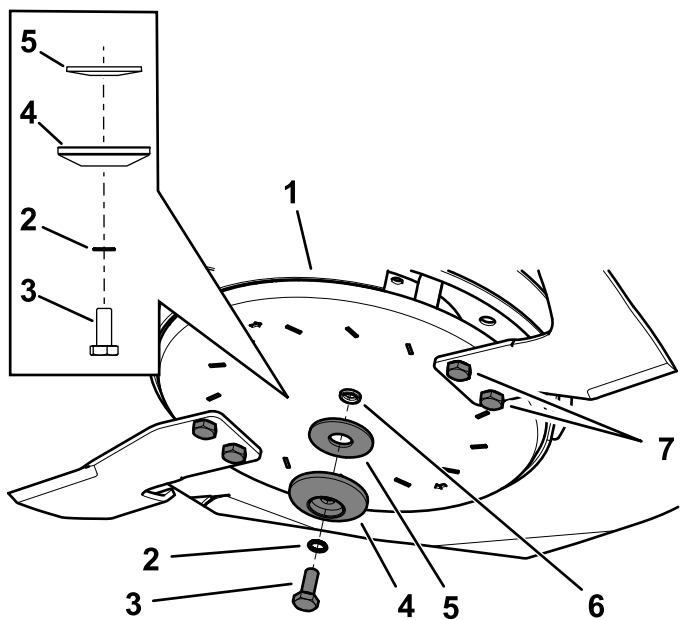

Figur 105

g454437

- |                              |                     |
|------------------------------|---------------------|
| 1. Yderste skæreknivsenhed   | 5. Buet spændeskive |
| 2. Takket spændeskive        | 6. Spindelaksel     |
| 3. Skæreknivsbolt            | 7. Skæreknivbolte   |
| 4. Skæreknivsenhedens holder |                     |

2. Kontroller skæreknivens balance ved at placere den på en afbalanceringsenhed (Figur 107).

**Bemærk:** Hvis skærekniven forbliver i en vandret position, er skærekniven afbalanceret og klar til brug.

**Bemærk:** Hvis skærekniven ikke er afbalanceret, skal der slibes lidt mere metal af den tunge ende af skærekniven sejlområdet (Figur 106).

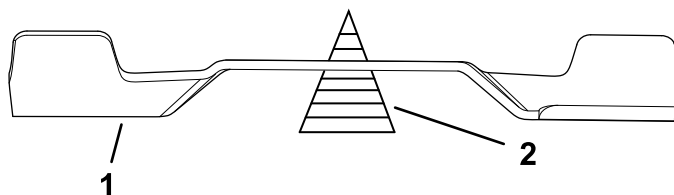

Figur 107

g216115

- |              |                        |
|--------------|------------------------|
| 1. Skærekniv | 2. Afbalanceringsenhed |
|--------------|------------------------|

3. Gentag denne procedure, indtil skærekniven er afbalanceret.

## Slibning og afbalancering af skæreknivene

### Slibning og afbalancering af den midterste skærekniv

1. Anvend en fil eller et andet slibeværktøj til at hvæsse begge ender af skærekniven (Figur 106).

**Bemærk:** Oprethold den oprindelige vinkel – 22°.

**Bemærk:** Skærekniven forbliver afbalanceret, hvis du fjerner den samme mængde materiale på begge skær.

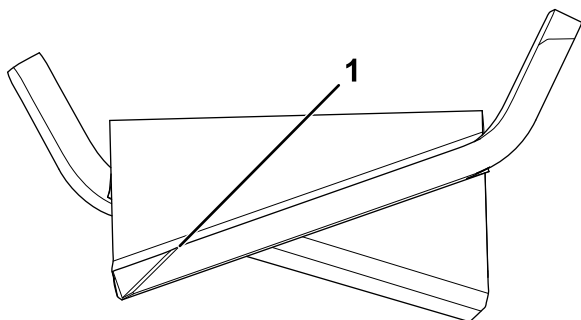

Figur 106

g216118

1. Slib i den oprindelige vinkel – 22°.



## Slibning og afbalancering af de yderste skæreknive

1. Anvend en fil eller et andet slibeværktøj til at hvæsse begge ender af skæreknivsenheden (Figur 108).

**Bemærk:** Oprethold den oprindelige vinkel – 22°.

**Bemærk:** Skærekniven forbliver afbalanceret, hvis du fjerner den samme mængde materiale på begge skær.

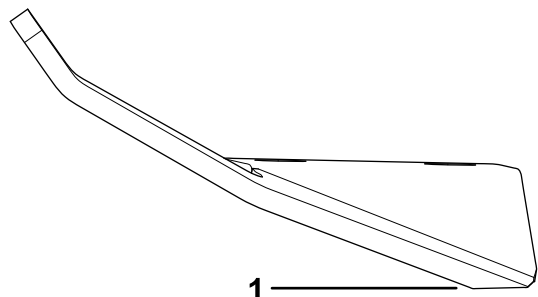

Figur 108

g216119

1. Slib i den oprindelige vinkel – 22°.

---

2. Kontroller skæreknivsenhedens balance ved at placere den på en afbalanceringsenhed (Figur 109).

**Bemærk:** Hvis skæreknivsenheden forbliver i en vandret position, er skæreknivsenheden afbalanceret og klar til brug.

**Bemærk:** Hvis skæreknivsenheden ikke er afbalanceret, skal der slibes lidt mere metal af sejlområdet (Figur 108).

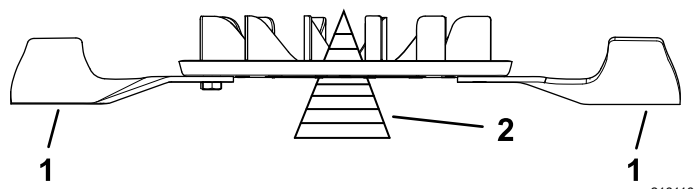

Figur 109

g216116

1. Skæreknivsenhed
2. Afbalanceringsenhed

---

3. Gentag denne procedure, indtil skæreknivsenheden er afbalanceret.

## Montering af skærekniven

### Montering af den midterste skærekniv

1. Hold på skæreknivens ende med en klud eller en tyk handske.
2. Monter skærekniven med skæreknivsbolten, den takkede spændeskive, skæreknivholderen og den buede spændeskive, som du fjernede tidligere (Figur 110).

**Vigtigt:** Sejlområdet af skærekniven skal pege opad mod indersiden af plæneklipperen for at sikre en god klipning.

**Bemærk:** Monter den buede side af den buede spændeskive mod skærekniven.

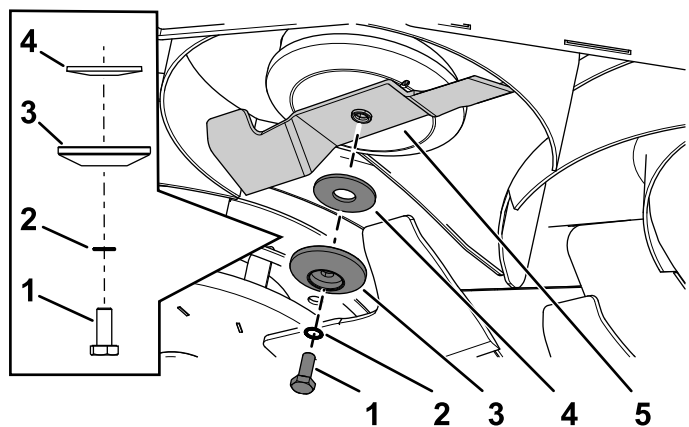

Figur 110

g454426

1. Skæreknivsbolt
2. Takket spændeskive
3. Skærekniv-holder
4. Buet spændeskive
5. Midterste skærekniv

3. Tilspænd skæreknivsbolten med et moment på 53 Nm.

### Montering af yderste skæreknivsenhed

**Vigtigt:** Den højre skæreknivsenheds skæreknivsbolt har et venstreskåret gevind. Sørg for, at du drejer skæreknivsbolten i den rigtige retning, da det i modsat fald kan forårsage skade.

1. Hold den yderste skæreknivsenhed med en klud eller en tyk handske.
2. Monter den yderste skæreknivsenhed med skivebolten, den takkede spændeskive, skæreknivholderen og den buede spændeskive, som du fjernede tidligere (Figur 111).

**Vigtigt:** Sejlområdet af skærekniven skal pege opad mod indersiden af plæneklipperen for at sikre en god klipning.

**Bemærk:** Monter den buede side af den buede spændeskive mod skærekniven.

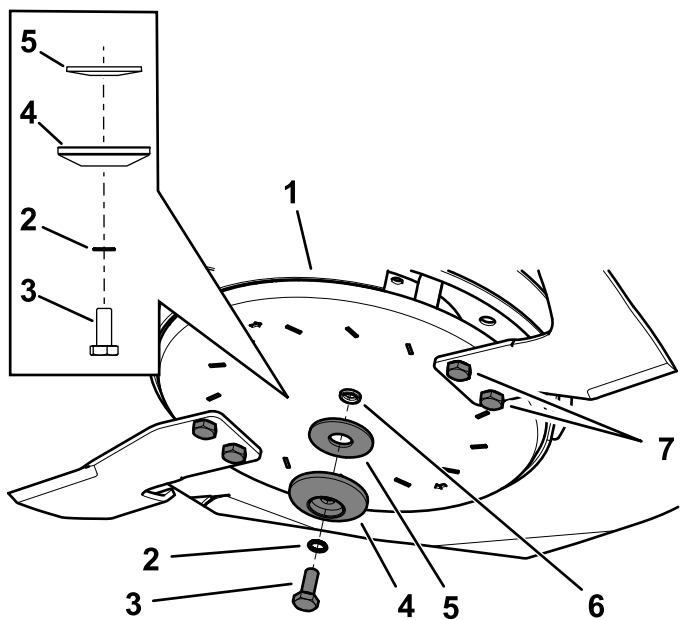

Figur 111

g454437

- |                            |                     |
|----------------------------|---------------------|
| 1. Yderste skæreknavsenhed | 5. Buet spændeskive |
| 2. Takket spændeskive      | 6. Spindelaksel     |
| 3. Skivebolt               | 7. Skæreknavsbolte  |
| 4. Skæreknavs-holder       |                     |

3. Tilspænd skiveboltene med et moment på 53 Nm.
4. Tilspænd skæreknavsboltene med et moment på 50 Nm.

## Afmontering af drivakslen fra plæneklipperskjoldets gearkasse

1. Drej kvartomdrejningsfastgørelsesanordningen, og åbn kardanledsdækslet på remskærmen (Figur 112).

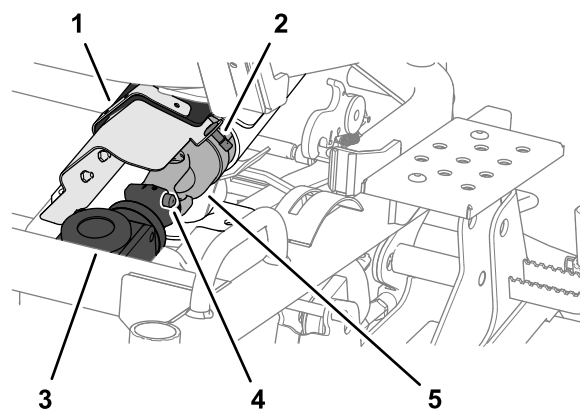

Figur 112

g231879

1. Kardanledsdæksel
2. Kvartomdrejningsfastgørelsesanordning
3. Plæneklipperskjoldets gearkasse
4. Kardanled (drivaksel)
5. Fjederbelastet pind

2. Afmonter forenden af drivakslen fra plæneklipperskjoldets gearkasse ved at trykke på den fjederbelastede pind og derefter trække enden af drivakslen bagud (Figur 112).

## Montering af drivakslen på plæneklipperskjoldets gearkasse

1. Ret noterne på drivaxlens kardanled ind efter noterne i gearkassekoblingen. Se [Figur 112](#) i [Afmontering af drivakslen fra plæneklipperskjoldets gearkasse](#) (side 77).
2. Tryk på den fjederbelastede pind, og skub derefter drivaxlens ende fremad. Se [Figur 112](#) i [Afmontering af drivakslen fra plæneklipperskjoldets gearkasse](#) (side 77).
3. Slip den fjederbelastede pind, og kontroller, at drivaxlens kardanled er låst fast i plæneklipperskjoldets gearkasse. Se [Figur 112](#) i [Afmontering af drivakslen fra plæneklipperskjoldets gearkasse](#) (side 77).
4. Luk kardanledsdækslet, og fastgør det til remskærmen med kvartomdrejningsfastgørelsesanordningen. Se [Figur 112](#) i [Afmontering af drivakslen fra plæneklipperskjoldets gearkasse](#) (side 77).

## Afmontering af plæneklipperskjoldet

1. Parker maskinen på en plan overflade.

2. Udkobl kraftudtaget, og aktiver parkeringsbremsen.
3. Før du sænker skjoldet, skal du trække og dreje de bageste kædebolte på begge sider af plæneklipperskjoldet (Figur 113).

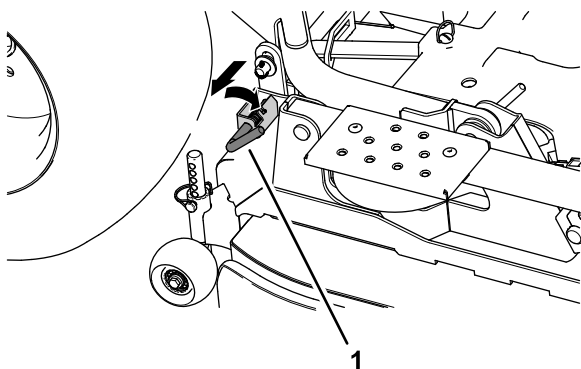

Figur 113

g231878

1. Bageste kædebolte

4. Frakobl hydraulikslangerne fra alle traktionsenhedens sider (Figur 114).

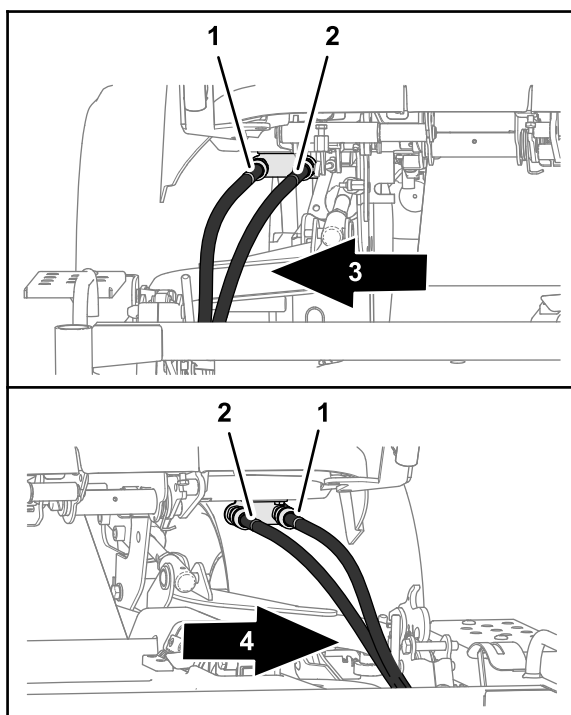

Figur 114

g231876

- |                                     |                             |
|-------------------------------------|-----------------------------|
| 1. Udvendig slange (rød farvekode)  | 3. Højre side af maskinen   |
| 2. Indvendig slange (blå farvekode) | 4. Venstre side af maskinen |

5. Sænk plæneklipperskjoldet, og vip tragtbeholderen bagud.
6. Sluk for motoren, og tag nøglen ud.
7. Vip sædet fremad.

8. Fjern græsslisken. Se [Rensning af græsslisken \(side 34\)](#).
9. Afmonter drivakslens kardanled fra plæneklipperskjoldets gearkasse. Se [Afmontering af drivakslens kardanled fra plæneklipperskjoldets gearkasse \(side 77\)](#).
10. Afmonter de 2 ringstifter og 2 gaffelbolte, der fastgør løftearmene til hver side af plæneklipperskjoldet (Figur 115).

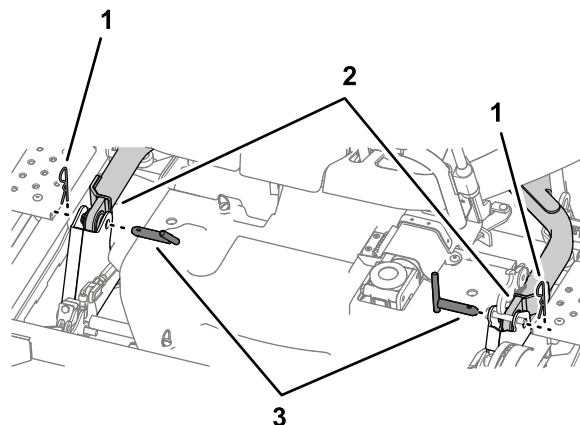

Figur 115

g231877

- |                |                |
|----------------|----------------|
| 1. Ringstifter | 3. Gaffelbolte |
| 2. Løftearme   |                |

11. Rul plæneklipperskjoldet fremad og væk fra traktionsenheden.

## Montering af plæneklipperskjoldet

1. Parker maskinen på en plan overflade.
2. Vip tragtbeholderen bagud.
3. Sluk motoren, og tag nøglen ud.
4. Fjern græsslisken. Se [Rensning af græsslisken \(side 34\)](#).
5. Rul plæneklipperskjoldet bagud mod traktionsenheden.
6. Monter ringstiften og gaffelbolten, så løftearmene fastgøres på hver side. Se [Figur 115 i Afmontering af plæneklipperskjoldet \(side 77\)](#).
7. Tilslut drivakslens kardanled til plæneklipperskjoldets gearkasse. Se [Montering af drivakslens kardanled på plæneklipperskjoldets gearkasse \(side 77\)](#).
8. Monter græsslisken. Se [Rensning af græsslisken \(side 34\)](#).
9. Vip sædet bagud.

10. Start motoren.
11. Sænk tragten.
12. Hæv plæneklipperskjoldet, indtil styrehjulene er hævet en anelse over jorden.
13. Drej de bageste kædebolte, så plæneklipperskjoldets bageste løfteled indkobles. Se [Figur 113](#) i [Afmontering af plæneklipperskjoldet \(side 77\)](#).
14. Tilslut hydraulikslangerne som følger:
  - A. Tilslut hydraulikslangen, der er afmærket med blå farvekode, til det indvendige lynfrakoblingsled (angivet med blå farvekode). Se [Figur 114](#) i [Afmontering af plæneklipperskjoldet \(side 77\)](#).
  - B. Tilslut hydraulikslangen, der er afmærket med rød farvekode, til det udvendige lynfrakoblingsled (angivet med rød farvekode). Se [Figur 114](#) i [Afmontering af plæneklipperskjoldet \(side 77\)](#).
  - C. Gentag trin [A](#) og [B](#) for hydraulikslangerne på den anden side af plæneklipperskjoldet.

## Montering af remskærm

1. Ret kvartomdrejningsfastgørelsesanordningerne på remskærmen ind efter klemmemøtrikkerne på plæneklipperskjoldet. Se [Figur 116](#) i [Afmontering af remskærmen \(side 79\)](#).
2. Drej kvartomdrejningsfastgørelsesanordningerne med uret.
3. Monter remskærmens bolt på plæneklipperskjoldets klemmemøtrik. Se [Figur 116](#) i [Afmontering af remskærmen \(side 79\)](#).

## Afmontering af remskærmen

**Bemærk:** Du skal fjerne drivakslens kardanled fra plæneklipperskjoldets gearkasse, inden du afmonterer remskærmen. Se [Afmontering af drivakslen fra plæneklipperskjoldets gearkasse \(side 77\)](#).

1. Drej de 3 kvartomdrejningsfastgørelsesanordninger mod uret ([Figur 116](#)).

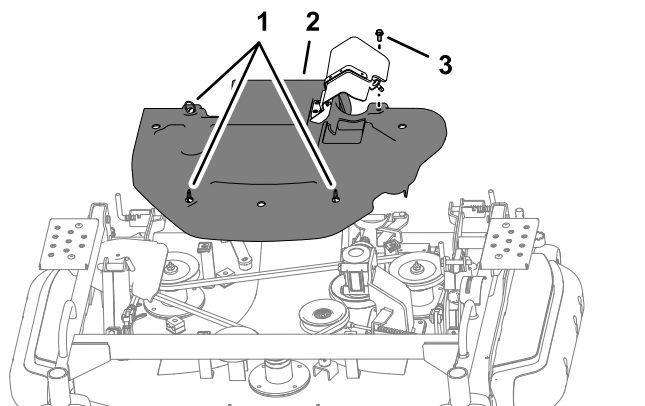

**Figur 116**

1. Kvartomdrejningsfastgørelsesanordninger
2. Bolt

2. Løsn bolten ([Figur 116](#)).
3. Afmonter remskærmen fra plæneklipperskjoldet.

## Afmontering af remskiveafskærmningen

1. Afmonter remskærmen. Se [Afmontering af remskærmen \(side 79\)](#).
2. Afmonter bolten og spændeskiven, der fastgør remskiveafskærmningen til plæneklipperskjoldet (Figur 117).

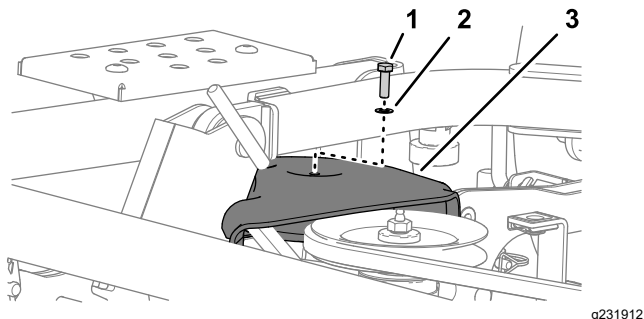

Figur 117

1. Bolt
2. Spændeskive
3. Remskiveafskærmning

3. Afmonter remskiveafskærmningen fra maskinen.

## Montering af remskiveafskærmningen

1. Placer remskiveafskærmningen over den remskive, der er længst mod højre. Se [Figur 117 i Afmontering af remskiveafskærmningen \(side 80\)](#).
2. Fastgør remskiveafskærmningen til skjoldets klemmemøtrik med bolten og spændeskiven, som du fjernede i trin 2 i [Afmontering af remskiveafskærmningen \(side 80\)](#).

## Udskiftning af olien i plæneklipperskjoldets gearkasse

**Eftersynsinterval:** Efter de første 50 timer—Skift olien i plæneklipperskjoldets gearkasse.

For hver 300 timer—Skift olien i plæneklipperskjoldets gearkasse.

**Gearkassens oliespecifikation:** PG2 og API GL4, GL5 eller MT1

**Gearkassens olieviskositet:** LSX 75W90

**Gearkassens oliekapacitet:** 112 ml

## Klargøring af gearkasseolieskift

1. Parker maskinen på en plan overflade, udkobl kraftudtaget, og sænk plæneklipperskjoldet.
2. Aktiver parkeringsbremsen, sluk for motoren, og tag nøglen ud.
3. Afmonter remskærmen. Se [Afmontering af remskærmen \(side 79\)](#)

## Afmontering af gearkassen

1. Løsn strammeren på plæneklipperremmen, og fjern plæneklipperremmen fra gearkassens remskive. Se trin 4 [Afmontering af plæneklipperremmen \(side 85\)](#)
2. Fjern de 4 bolte, der fastgør plæneklipperskjoldets gearkasse til gearkasseholderen (Figur 118).

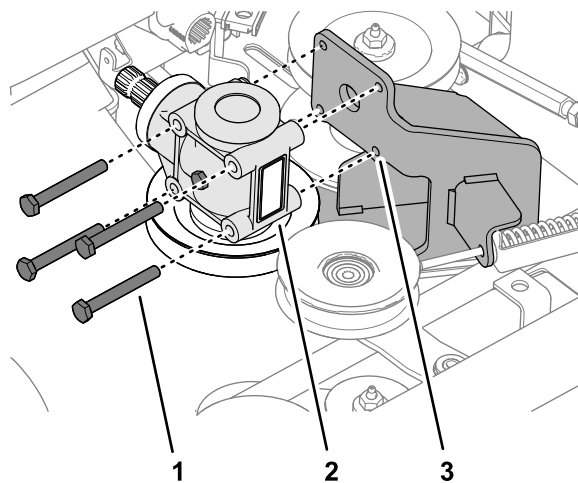

Figur 118

1. Bolt
2. Plæneklipperskjoldets gearkasse
3. Gearkasseholder

## Skift af gearkasseolie

1. Fjern gearkassehusets prop fra hullet i plæneklipperskjoldets gearkasse (Figur 119).

## Montering af gearkassen

1. Ret hullene i plæneklipperskjoldets gearkasse ind efter hullene i gearkasseholderen. Se [Figur 118](#) i [Afmontering af gearkassen](#) (side 80).
2. Fastgør gearkassen til holderen med de 4 bolte, du fjernede i trin 2 i [Afmontering af gearkassen](#) (side 80).
3. Monter og spænd plæneklipperremmen. Se trin 1 og 2 i [Montering af plæneklipperremmen](#) (side 86).
4. Monter remskærmen. Se [Montering af remskærm](#) (side 79).
5. Tilslut drivakslen til plæneklipperskjoldets gearkasse. Se [Montering af drivakslen på plæneklipperskjoldets gearkasse](#) (side 77).

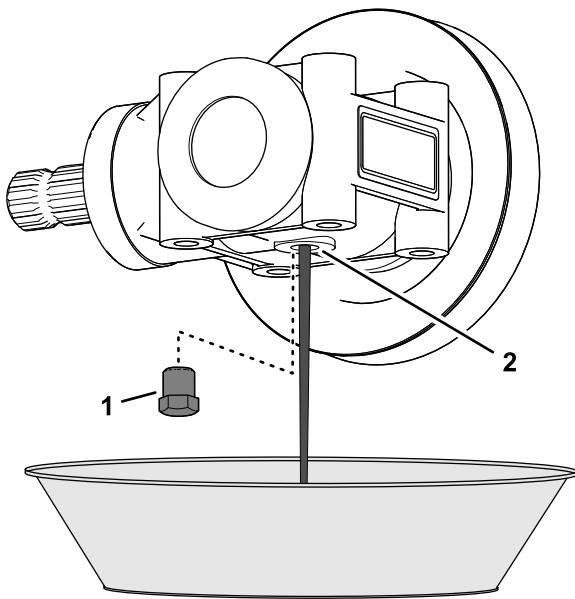

g233003

**Figur 119**

1. Prop til gearkassehus
2. Hul til prop (plæneklipperskjoldets gearkasse)

2. Placer gearkassen over en dræningsbakke, og dræn al olien fra gearkassen ([Figur 119](#)).
3. Drej gearkassen, så hullet i gearkassehuset vender opad ([Figur 120](#)).

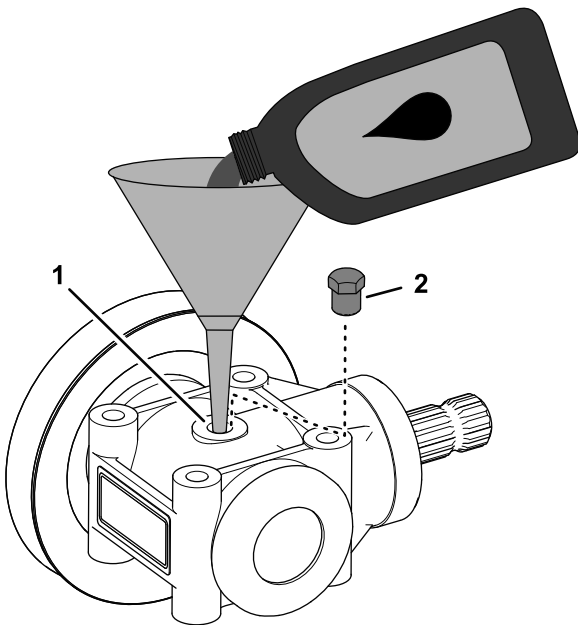

g233004

**Figur 120**

4. Fyld 112 ml af den angivne gearkasseolie i gearkassehuset gennem hullet til gearkassehusets prop ([Figur 120](#)).
5. Sæt gearkassehusets prop i hullet i plæneklipperskjoldets gearkasse ([Figur 120](#)).



# Nivellering af plæneklipperskjoldet

## Klargøring til nivellering af skjoldet

1. Parker maskinen på en flad, plan overflade.
2. Sænk plæneklipperskjoldet, og indstil skjoldets løftearm til flydepositionen.
3. Kontroller, om skæreknivene og de yderste skæreknivsskiver er bøjede eller beskadigede. Se [Eftersyn af skæreknivene \(side 74\)](#).

**Bemærk:** Udskift bøjede eller beskadigede skæreknive og skiver, inden skjoldet nivelleres.

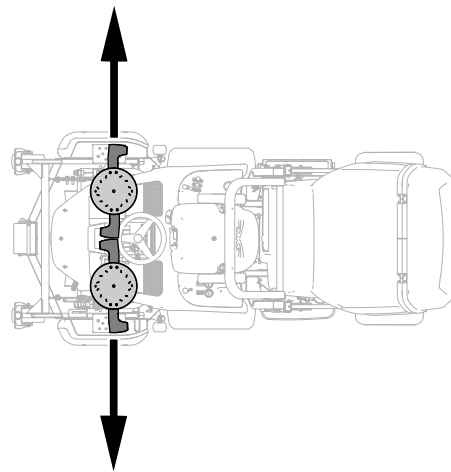

g232023

## Nivellering af plæneklipperskjoldet fra venstre mod højre

1. Juster klippehøjden til positionen for 75 mm ([Figur 121](#)).

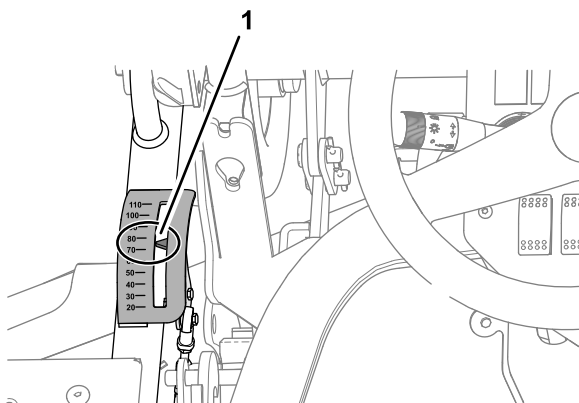

g231943

**Figur 121**

1. Klippehøjdeindikator (positionen for 75 mm)

---

2. Sluk motoren, og tag nøglen ud.
3. Placer en af de yderste skæreknive i den yderste position ([Figur 122](#)).

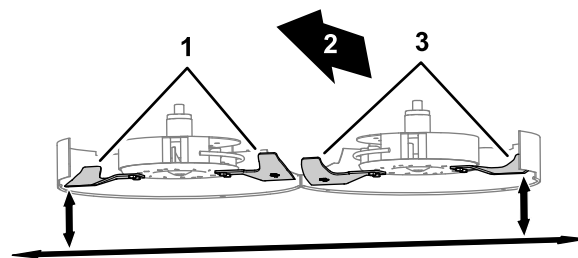

g231917

**Figur 122**

1. Yderste skæreknive, højre
3. Yderste skæreknive, venstre
2. Maskinens forende

4. Mål afstanden mellem jorden og det yderste punkt på skæreknivens skær med en måleklods ([Figur 122](#)).

Notér din opmåling her: \_\_\_\_\_

5. Placer den yderste skærekniv på den anden side af plæneklipperskjoldet i den yderste position ([Figur 122](#)).
6. Mål afstanden mellem jorden og det yderste punkt på skæreknivens skær med en måleklods ([Figur 122](#)).

Notér din opmåling her: \_\_\_\_\_

7. Hvis forskellen mellem målingerne er større end 3,2 mm, skal du udføre følgende trin:
  - A. Løsn de 2 møtrikker, der fastgør nivelleringsleddet ([Figur 123](#)).



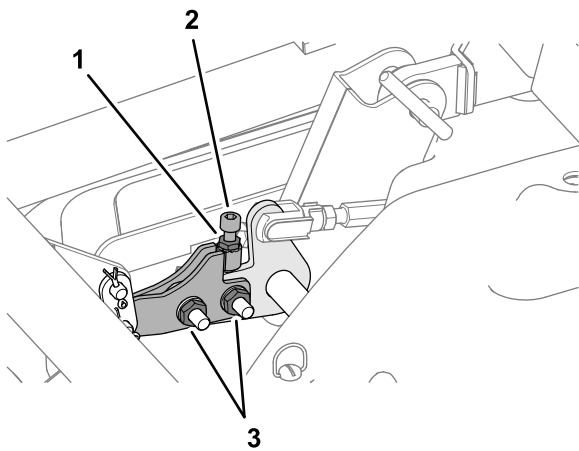

**Figur 123**

g231919

1. Kontramøtrik
2. Unbrakobolt
3. Møtrikker (nivelleringsled)

B. Løsn den kontramøtrik, der fastgør unbrakobolten (Figur 123).

C. Juster højden for den yderste skærekniv i skjoldets højre side som følger:

- Drej unbrakobolten med uret for at sænke plæneklipperskjoldets højre side.
- Drej unbrakobolten mod uret for at løfte plæneklipperskjoldets højre side.

8. Mål det yderste punkt på skæreknivens skær (Figur 122).

9. Gentag trin 7 og 8, indtil forskellen mellem målingerne er 3,2 mm eller mindre.

10. Stram nivelleringsleddets 2 møtrikker og unbrakoboltens kontramøtrik (Figur 123).

## Nivellering af plæneklipperskjoldet fra for til bag

1. Juster klippehøjden til positionen for 75 mm (Figur 124).

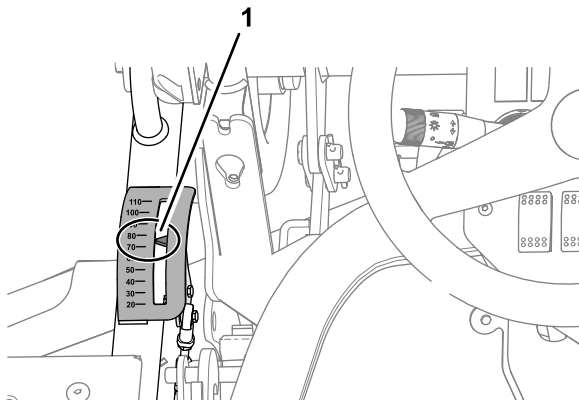

**Figur 124**

g231943

1. Klippehøjdeindikator (positionen for 75 mm)

2. Sluk motoren, og tag nøglen ud.
3. Placer en af de yderste skæreknive i den forreste position (Figur 125).

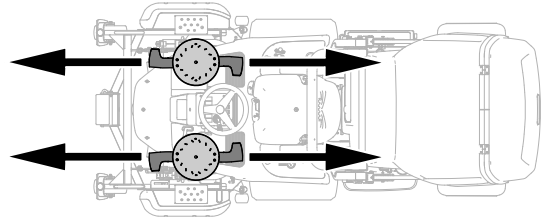

g232024

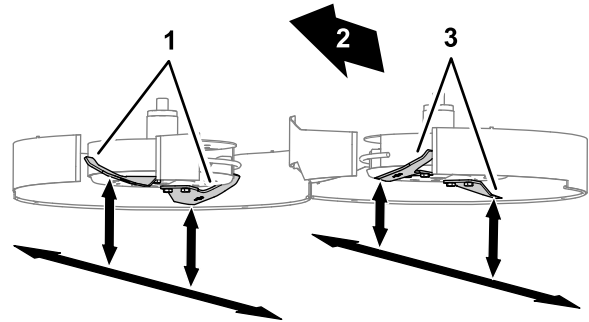

**Figur 125**

g231946

1. Yderste skæreknive, højre
2. Maskinens forende
3. Yderste skæreknive, venstre

4. Mål afstanden mellem jorden og det forreste punkt på skæreknivens skær med en måleklods (Figur 126).

Notér opmålingen for den venstre skærekniv her: \_\_\_\_\_

Notér opmålingen for den højre skærekniv her: \_\_\_\_\_

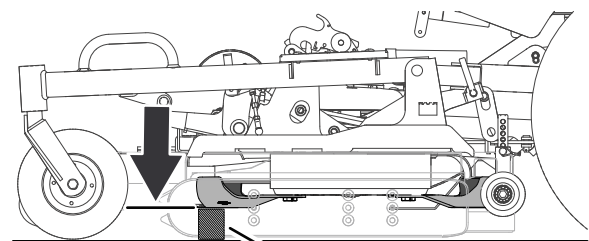

**75 mm  
(3 inches)**

**Figur 126**

g231944

1. Måleklods

5. Mål afstanden mellem jorden og det bageste punkt på skæreknivens skær med en måleklods (Figur 127).

Notér opmålingen for den venstre skærekniv her:

Notér opmålingen for den højre skærekniv her:

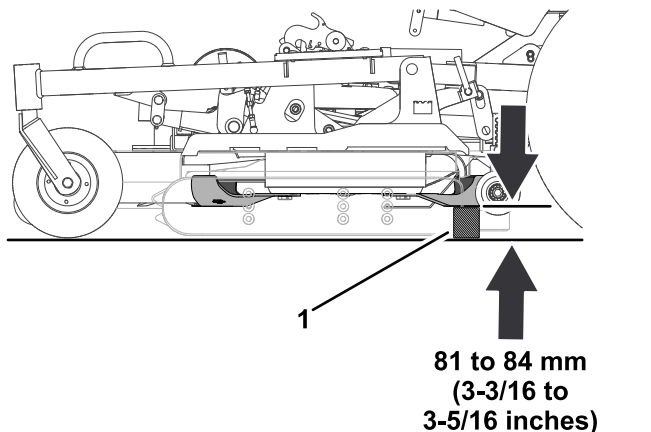

Figur 127

1. Måleklods

6. Hvis forskellen mellem målingerne er mindre end 4,8 mm eller større end 8 mm, skal du udføre følgende trin:

- A. Afmonter remskærmen. Se [Afmontering af remskærmen \(side 79\)](#).
- B. Løsn kontramøtrikkerne til skjoldets vippejusteringsanordninger ([Figur 128](#) og [Figur 129](#)) på hver side af skjoldet.

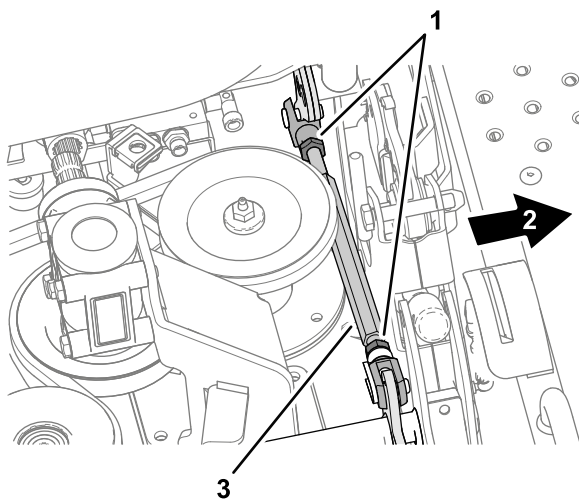

Figur 128

- 1. Kontramøtrikker
- 2. Venstre side af maskinen
- 3. Skjoldets vippejusteringsanordning

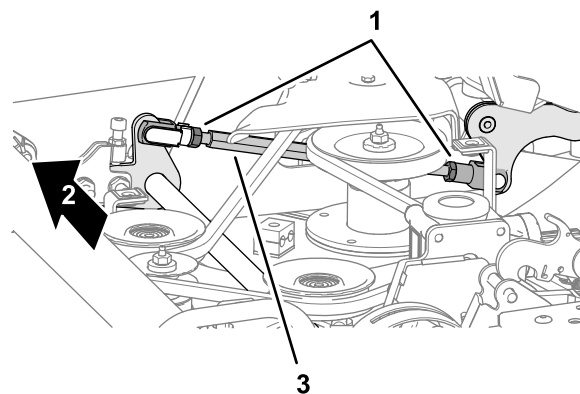

Figur 129

- 1. Kontramøtrikker
- 2. Højre side af maskinen
- 3. Skjoldets vippejusteringsanordning

- C. Roter skjoldets vippejusteringsanordning, så det bageste punkt på skæreknivens skær er 4,8 mm til 8 mm højere end det forreste punkt på skæreknivens skær.
- D. Gentag trin C for skærekniven på den anden side af maskinen.

**Vigtigt:** Sørg for, at de bageste punkter for venstre og højre skæreknivs skær befinder sig inden for 3,2 mm fra hinanden.

- 7. Stram kontramøtrikkerne til skjoldets vippejusteringsanordninger ([Figur 123](#)).
- 8. Kontroller skjoldets nivellering fra venstre til højre. Se [Nivellering af plæneklipperskjoldet fra venstre mod højre \(side 82\)](#).
- 9. Monter remskærmen. Se [Montering af remskærm \(side 79\)](#).

## Justering af klippehøjdeviseren

- 1. Mens plæneklipperens skæreknive flytter foran og bagtil, og forreste del af skæreknivene er justeret til 75 mm fra jorden, skal du kontrollere klippehøjdeindikatorens position.
- 2. Tag plads i førersædet, og kig på klippehøjdeindikatorens viser ([Figur 130](#)).

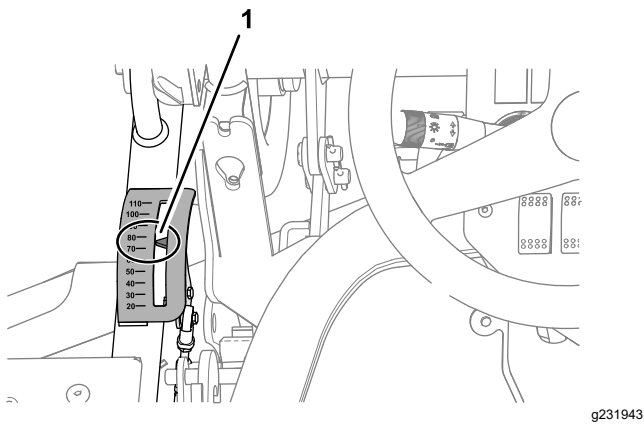

Figur 130

g231943

1. Klippehøjdeindikator (positionen for 75 mm)

3. Hvis klippehøjdeindikatoren viser ikke er ud for mærkningen for 75 mm, skal du udføre følgende trin:

- A. Løsn de 2 kontramøtrikker, der fastgør klippehøjdeleddet (Figur 131).

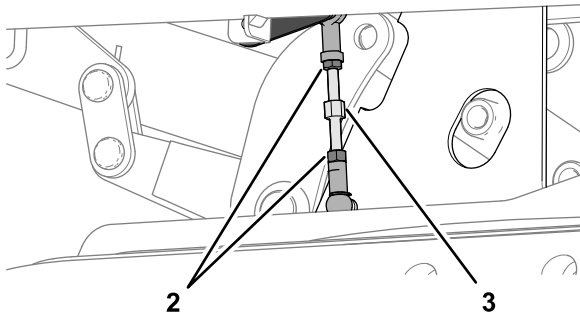
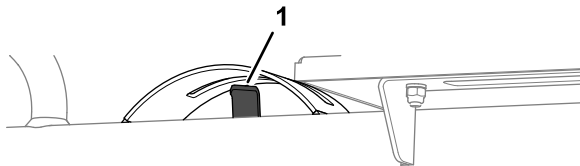

Figur 131

g231994

1. Viser (klippehøjdeindikator)
2. Kontramøtrikker
3. Klippehøjdeleddet

- B. Drej forbindelsesleddet, så klippehøjdeindikatoren viser er ud for mærkningen for 75 mm set fra førersædet (Figur 130 og Figur 131).
- C. Stram de 2 kontramøtrikker (Figur 131).

## Kontrol af plæneklipper-skjoldets remspænding

Eftersynsinterval: Efter de første 50 timer

For hver 50 timer

1. Parker maskinen på en plan overflade.
2. Udkobl kraftudtaget, sænk plæneklipperskjoldet, og aktiver parkeringsbremsen.
3. Sluk for motoren, og tag nøglen ud.
4. Løsn eller spænd kontramøtrikken, indtil spændingsindikatorpilen flugter med spændeskivens udvendige overflade (Figur 132).

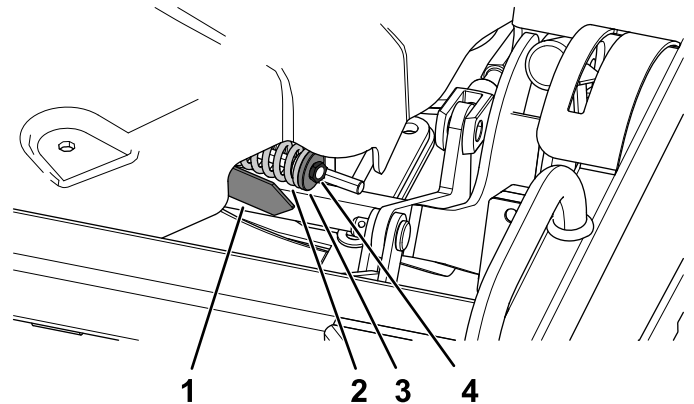

Figur 132

g216382

1. Spændingsindikatorpil
2. Remmens tilspændingsfjeder
3. Spændeskive
4. Kontramøtrik

## Udskiftning af plæneklipperskjoldets rem

### Afmontering af plæneklipperremmen

1. Parker maskinen på en plan overflade, udkobl kraftudtaget, og sænk plæneklipperskjoldet.
2. Aktiver parkeringsbremsen, sluk for motoren, og tag nøglen ud.
3. Afmonter remskærmen og remskiveafskærmningen. Se Afmontering af remskærmen (side 79) og Afmontering af remskiveafskærmningen (side 80).
4. Løsn remstrammerens kontramøtrik, indtil du kan tage remmen af den remstrammende remskive (Figur 133).

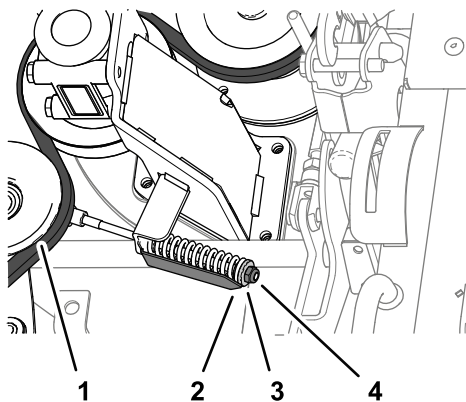

Figur 133

g231993

1. Remstrammende remskive
  2. Spændingsindikatorpil
  3. Spændeskive
  4. Kontramøtrik
- 
5. Fjern remmen fra plæneklipperskjoldets remskiver.

## Montering af plæneklipperremmen

1. Før den nye rem rundt om remskiverne som vist i [Figur 134](#).

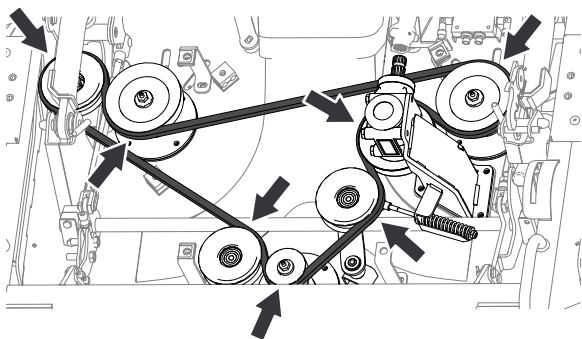

Figur 134

g231992

2. Stram kontramøtrikken, indtil spændingsindikatorpilen flugter med spændeskivens udvendige overflade ([Figur 133](#)).
3. Monter remskiveafskærmningen. Se [Montering af remskiveafskærmningen \(side 80\)](#).
4. Monter remskærmen. Se [Montering af remskærm \(side 79\)](#).

## Udskiftning af gliderne

Når gliderne er slidt op, kan du til skifte dem til den anden side af plæneklipperskjoldet for at forlænge brugslevetiden.

1. Parker maskinen på en plan overflade.
2. Udkobl kraftudtaget, og aktiver parkeringsbremsen.
3. Drej plæneklipperskjoldet til vedligeholdelsespositionen. Se [Drejning af plæneklipperskjoldet til vedligeholdelsespositionen \(side 73\)](#).
4. Sluk for motoren, og tag nøglen ud.
5. Fjern gliderne fra plæneklipperskjoldets sider ([Figur 135](#)).

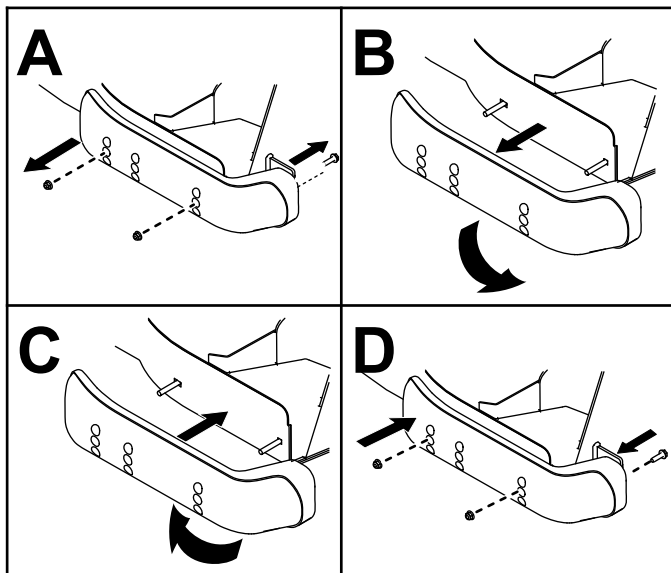

Figur 135

g232026

6. Byt om på gliderne, og monter dem med de skruer, du fjernede tidligere ([Figur 135](#)).

**Vigtigt:** Brug kun de 2 øverste sæt huller, når du monterer gliderne.

# Vedligeholdelse af tragtbeholderen

## Justering af tragtbeholderen til sliskeforseglingen

1. Løsn de 4 bolte, der fastgør tragtbeholderens løftestøttere til drejefittingsene (Figur 136).

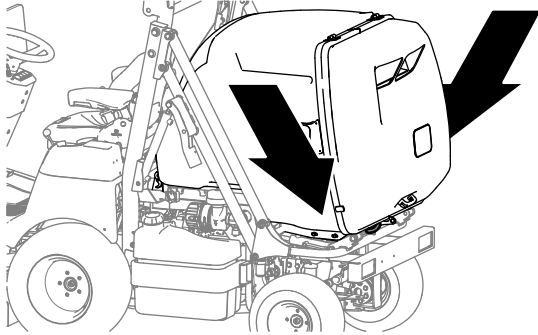

g232010

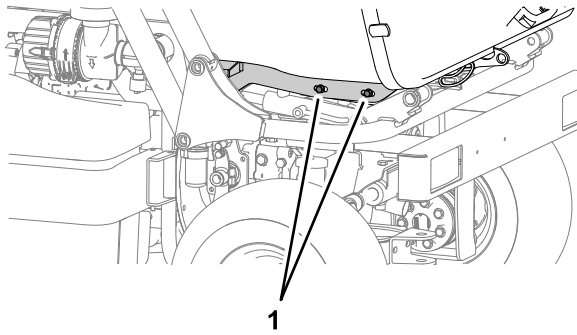

g232011

Figur 136

1. Bolte

2. Skyd tanken fremad eller bagud, så tragtbeholderens åbning flugter med sliskeforseglingen (Figur 137).

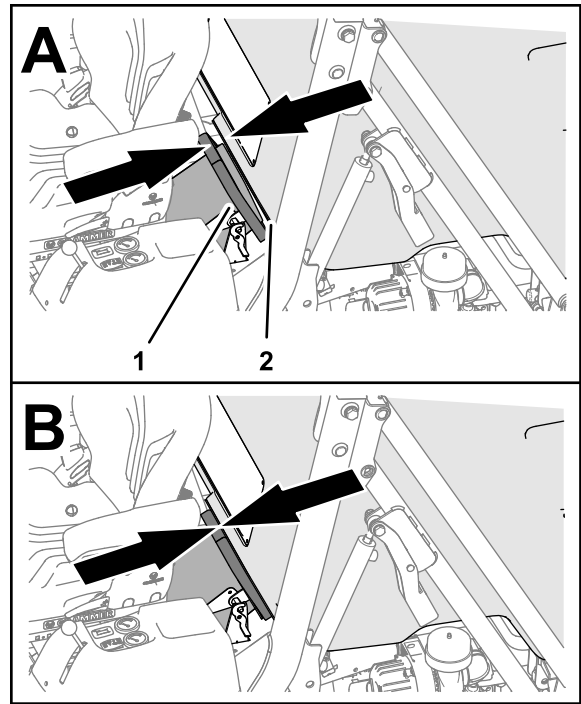

g232009

Figur 137

1. Sliskeforsegling
  2. Tragtbeholderens åbning
- 
3. Stram de 4 bolte (Figur 136).

## Rengøring

**Bemærk:** U hensigtsmæssige vaskeprocedurer kan have negativ indvirkning på lejerens levetid. Vask ikke maskinen, mens den stadig er varm, og undgå at sprøjte direkte på lejerne med højtryk eller store vandmængder.

## Rengøring under plæneklipperskjoldets remskærm

**Eftersynsinterval:** Hver anvendelse eller dagligt

1. Udkobl kontakten til regulering af skæreknivene (kraftudtag), og aktiver parkeringsbremsen.
2. Sluk motoren, tag nøglen ud, og vent, til alle bevægelige dele er standset, før du forlader betjeningspositionen.
3. Sæt en luftdyse ind i mellemrummet mellem remskærmen og oversiden af plæneklipperskjoldet. Brug trykluft til at fjerne ophobet græs under plæneklipperskjoldets remskærm.

## Rengøring under plæneklipperskjoldet

**Eftersynsinterval:** Hver anvendelse eller dagligt

1. Udkobl kontakten til regulering af skæreknivene (kraftudtag), og aktiver parkeringsbremsen.
2. Sluk motoren, tag nøglen ud, og vent, til alle bevægelige dele er standset, før du forlader betjeningspositionen.
3. Gør plæneklipperskjoldet klar til vedligeholdelse. Se [Drejning af plæneklipperskjoldet til vedligeholdelsespositionen \(side 73\)](#).
4. Fjern eventuelt fastlejret græs eller snavs, og rengør i det nødvendige omfang.

## Rengøring af tragtens skærm

**Eftersynsinterval:** Hver anvendelse eller dagligt

1. Åbn tragtdøren.
2. Træk udløsningshåndtaget i bunden af tragtbeholderens skærm nedad ([Figur 138](#)).

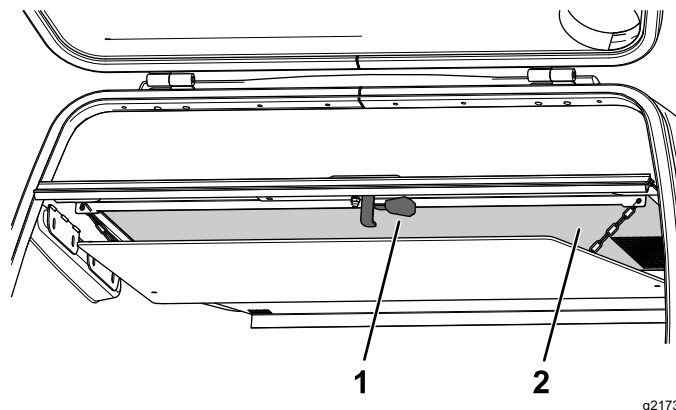

**Figur 138**

1. Udløsningshåndtag
2. Tragtbeholderens skærm

3. Fjern tragtbeholderens skærm, og rengør den ([Figur 139](#)).

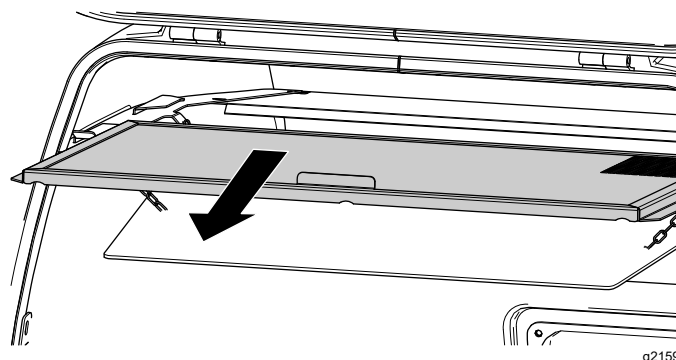

**Figur 139**

4. Monter tragtbeholderens skærm.



# Rengøring af de bageste riller i tragtens dør

**Eftersynsinterval:** Hver anvendelse eller dagligt

1. Udkobl kontakten til regulering af skæreknivene (kraftudtag), og aktiver parkeringsbremsen.
2. Hæv tragtbeholderen (Figur 140) til den højeste position. Se [Hævning af tragtbeholderen \(side 32\)](#).

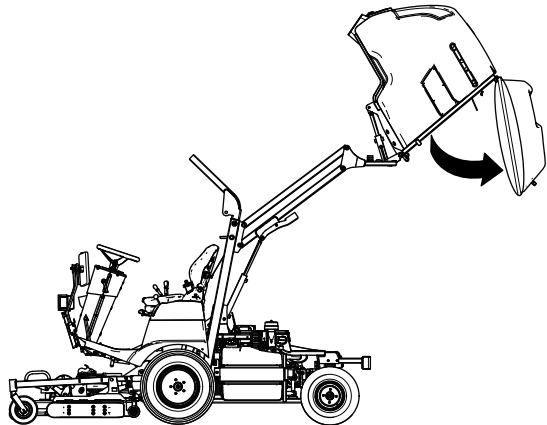

Figur 140

g232364

3. Læs tragtbeholderen af (Figur 140), og efterlad den i den helt aflæssede position, så bagdøren hænger frit. Se [Aflæsning af tragtbeholderen \(side 34\)](#).

**Bemærk:** Tragtbeholderens dør åbnes automatisk, når tragtbeholderen aflæsses.

4. Sluk for motoren, tag nøglen ud, og vent, til alle bevægelige dele er standset, før du forlader betjeningspositionen.
5. Fastgør den hævede tragtbeholder med sikkerhedslåsene. Se [Figur 41 i Fastgørelse af tragtbeholderen i hævet position \(side 44\)](#).
6. Brug trykluft til at fjerne græs og snavs fra rillerne i bunden af tragtbeholderdørens indvendige metalplade. (Figur 141).

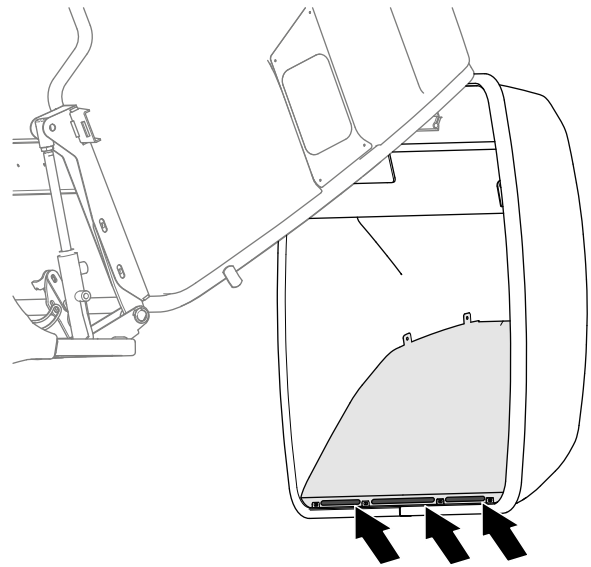

Figur 141

g232008

7. Fastgør sikkerhedslåsene i deres opbevaringsposition. Se [Figur 41 i Fastgørelse af tragtbeholderen i hævet position \(side 44\)](#).
8. Drej tragtbeholderen til plan position.
9. Sænk tragtbeholderen. Se [Sænkning af tragtbeholderen \(side 33\)](#).

## Bortskaffelse af affald

Motorolie, batterier, hydraulikvæske og motorkølevæske forurener miljøet. Bortskaf dem i henhold til den lokale gældende lovgivning.



# Opbevaring

## Sikkerhed i forbindelse med opbevaring

- Sluk for motoren, tag nøglen ud, og vent, til al bevægelse er ophørt, før du forlader førersædet. Lad maskinen køle af, inden du justerer, efterser, rengør eller stiller den til opbevaring.
- Opbevar ikke maskinen eller brændstofbeholdere, hvor der er åben ild, gnister eller vågeblus som f.eks. på en vandvarmer eller andre apparater.

## Opbevaring af batteriet

- Udfør service på batteriet og kablerne som beskrevet herunder:
  1. Fjern batteriklemmerne fra batteripolerne. Se [Afmontage af batteriet \(side 59\)](#).
  2. Rengør batteriet, klemmerne og polerne med en stålbørste og en opløsning med tvekulsurt natron.
  3. For at forebygge korrosion skal batteriets poler og kabelforbindelserne smøres med Grafo 112X-fedt (Toro delnr. 505-47) eller vaseline.
  4. Hvis maskinen skal tages ud af drift i mere end 30 dage, skal du fjerne batteriet og oplade det helt.

**Bemærk:** Genoplad langsomt batteriet efter hver 60 dage i 24 timer for at forhindre blyulfatering af batteriet.

- Opbevar batteriet på dets rette plads på maskinen.
- Lad kablerne være frakoblede, hvis batteriet opbevares i maskinen.
- Opbevar batteriet et køligt sted for at undgå hurtig afladning af batteriet.
- Sørg for, at batteriet er helt opladet, så det ikke fryser til. Elektrolyttens specifikke vægtfylde i et fuldt opladet batteri er mellem 1,265 og 1,299.

## Klargøring af maskinen

**Vigtigt:** Brug ikke brakvand eller genanvendt vand til at rengøre maskinen.

1. Rengør maskinen, plæneklipperskjoldet og motoren grundigt, og vær især opmærksom på følgende områder:
  - Køler og kølergitter
  - Under skjoldet

- Under skjoldets remskærme
  - Kraftudtagsakslen
  - Alle smørenipler og drejepunkter
  - Fjern ratstammens bageste adgangspanel, og rengør indersiden
  - Under sædepladen og den øverste del af transmissionen
2. Kontroller og juster lufttrykket i dækkene. Se [Kontrol af lufttrykket i dækkene \(side 23\)](#)
  3. Afmonter, slib og afbalancer plæneklipperens skæreknive. Se [betjeningsvejledningen](#) til plæneklipperskjoldet.
  4. Kontroller, om der er løse fastgørelsesanordninger, og stram dem om nødvendigt.
  5. Smør alle smørenipler og påfør olie på drejepunkter og transmissionens omløbsventilpinde. Tør overskydende smøremiddel af.
  6. Slib let med sandpapir, og påfør pletreparationslak på områder med ridser, skrammer eller rust. Reparer eventuelle buler i metalkarosseriet.

## Klargøring af motoren

1. Skift motorolie og oliefilter. Se [Udskiftning af motorolie og filter \(side 54\)](#).
2. Start motoren, og lad den gå i tomgang i 2 minutter.
3. Sluk derefter motoren.
4. Tøm brændstoftanken, brændstofslangerne, pumpen, filteret og vandudskilleren for brændstof.
5. Skyl brændstoftanken med rent dieselbrændstof, og tilslut alle slanger.
6. Rengør og efterser luftfilterenheden grundigt. Se [Serviceeftersyn af luftfiltrene \(side 52\)](#).
7. Forsegl luftfilterindtaget og udstødningsåbningen med vejrbestandig tape.
8. Fastgør alle brændstofs-systemets fittinger.
9. Kontroller frostvæskens beskyttelsesniveau af kølesystemet, og juster koncentrationen af kølevæsken efter behov til den forventede minimumstemperatur i dit område.
10. Kontroller oliepåfyldningsdækslet og brændstofdækslet for at sikre, at de sidder forsvarligt fast.

# Fejlfinding

Problem	Mulig årsag	Afhjælpning
Tændingskontakten er i positionen ON (til), men instrumentpanelets indikatorlys tændes ikke.	<ol style="list-style-type: none"> <li>Der er ingen strøm fra batteriet.</li> <li>Batteriets elektrolytstand er lav.</li> <li>Batteriet er fladt.</li> <li>Der er en dårlig sikring.</li> </ol>	<ol style="list-style-type: none"> <li>Kontroller ledningernes forbindelse.</li> <li>Kontrol af batteriets elektrolytstand.</li> <li>Oplad batteriet.</li> <li>Udskift sikringen.</li> </ol>
Indikatorlysene på instrumentpanelet lyser, når tændingskontakten er i positionen ON (til), men startmotoren tårner ikke.	<ol style="list-style-type: none"> <li>Der kommer ikke tilstrækkelig strøm fra batteriet.</li> <li>Traktionspedalen befinder sig ikke i positionen NEUTRAL.</li> <li>Du sidder ikke i førersædet.</li> <li>Kraftudtaget er indkoblet.</li> </ol>	<ol style="list-style-type: none"> <li>Oplad batteriet.</li> <li>Sæt traktionspedalen i positionen NEUTRAL.</li> <li>Sæt dig i førersædet.</li> <li>Udkobl kraftudtaget.</li> </ol>
Motoren starter kun rykvist, eller motoren kører uregelmæssigt.	<ol style="list-style-type: none"> <li>Luftfilteret er i dårlig stand.</li> <li>Der er bundfald eller snavs i brændstoffet.</li> </ol>	<ol style="list-style-type: none"> <li>Rens eller udskift luftfilteret.</li> <li>Efterse brændstoffilteret, og udskift det om nødvendigt.</li> </ol>
Startmotoren tårner, men motoren starter ikke.	<ol style="list-style-type: none"> <li>Brændstoffet strømmer ikke igennem systemet.</li> <li>Brændstoffet strømmer ikke igennem systemet.</li> <li>Brændstoffet strømmer ikke igennem systemet.</li> <li>Gløderørene er ikke tilstrækkeligt varme, når motoren er kold.</li> <li>Gløderørene er ikke tilstrækkeligt varme, når motoren er kold.</li> </ol>	<ol style="list-style-type: none"> <li>Kontroller niveauet i brændstoftanken.</li> <li>Efterse et brændstoffilter, og udskift det om nødvendigt.</li> <li>Sørg for, at udluftningsventilen på brændstofdækslet ikke er blokeret.</li> <li>Vent til indikatoren for gløderør skifter til positionen OFF (fra).</li> <li>Sluk for motoren, og drej nøglen til positionen ON/PREHEAT (til/forvarm) for at udføre endnu en glødecyklus.</li> </ol>
Motoren slukker, mens kraftudtaget er stadig indkoblet.	<ol style="list-style-type: none"> <li>Kraftudtaget er defekt.</li> <li>Operatøren forlader sædet.</li> <li>Kraftudtaget er defekt.</li> <li>Parkeringsbremsen er aktiveret, og traktionspedalen er trådt ned.</li> </ol>	<ol style="list-style-type: none"> <li>Efterse kraftudtagskontaktens funktion.</li> <li>Sæt dig i førersædet.</li> <li>Luk og sænk tragtbeholderen.</li> <li>Deaktiver parkeringsbremsen.</li> </ol>
Klipningen er ujævn, og opsamlingsystemet er utilstrækkeligt.	<ol style="list-style-type: none"> <li>Plæneklipperskjoldet er ikke parallelt med jorden.</li> <li>Plæneklipperskjoldet er ikke parallelt med jorden.</li> <li>Skæreknivenes ydeevne er dårlig.</li> <li>Skæreknivenes ydeevne er dårlig.</li> <li>Skæreknivenes ydeevne er dårlig.</li> <li>Du kører for hurtigt i forhold til græssets højde og tilstand.</li> <li>Slisken er blokeret.</li> <li>Slisken er blokeret.</li> <li>Slisken er blokeret.</li> </ol>	<ol style="list-style-type: none"> <li>Sørg for, at dækkene er pumpet korrekt op.</li> <li>Juster plæneklipperskjoldet for at sikre, at det er parallelt med jorden.</li> <li>Sørg for, at skæreknivene er korrekt monteret.</li> <li>Slib eller udskift skæreknivene.</li> <li>Juster kraftudtagsremmens stramning.</li> <li>Sænk kørehastigheden.</li> <li>Rengør slisken.</li> <li>Sørg for, at den maksimale motorhastighed er 3.000 o/min.</li> <li>Rengør græsopsamlerens gitter.</li> </ol>
Maskinen vibrerer under betjening.	<ol style="list-style-type: none"> <li>Skæreknivene er ude af balance.</li> <li>Der er løse bolte.</li> </ol>	<ol style="list-style-type: none"> <li>Afbalancer skæreknivene, eller udskift dem, hvis de er beskadiget.</li> <li>Stram skæreknivsboltene, motorboltene og rammeskruerne, hvis de er løse.</li> </ol>

<b>Problem</b>	<b>Mulig årsag</b>	<b>Afhjælpning</b>
Advarselslampen for motorolie lyser.	<ol style="list-style-type: none"> <li>1. Olietrykket i motoren er utilstrækkeligt.</li> <li>2. Olietrykket i motoren er utilstrækkeligt.</li> </ol>	<ol style="list-style-type: none"> <li>1. Kontroller motoroliestanden, og påfyld om nødvendigt.</li> <li>2. Udskift motorolien og motoroliefilteret.</li> </ol>
Plæneklipperskjoldet kører ikke, når kontakten til kraftudtaget er indkoblet.	<ol style="list-style-type: none"> <li>1. Føreren sidder ikke i sædet.</li> <li>2. Tragten er ikke i helt sænket position.</li> </ol>	<ol style="list-style-type: none"> <li>1. Sæt dig i førersædet.</li> <li>2. Sænk tragten helt.</li> </ol>

# Advarselsinformation i henhold til California Proposition (erklæring) nr. 65

## Hvad betyder denne advarsel?

Du kan komme ud for at se et produkt til salg, der er forsynet med et advarselmærkat som det følgende:



**ADVARSEL: Kræft og forplantningsskade – [www.p65Warnings.ca.gov](http://www.p65Warnings.ca.gov).**

## Hvad er erklæring 65?

Erklæring 65 gælder for alle selskaber, der driver virksomhed i Californien, sælger produkter i Californien, eller fremstiller produkter, der kan sælges eller indføres i Californien. Den kræver, at Californiens guvernør fører og offentliggør en liste over kemikalier, der kan forårsage kræft, fosterskader og/eller anden skade på reproduktionsevnen. Listen, der opdateres hvert år, omfatter hundredvis af kemikalier, der findes i mange hverdagsartikler. Formålet med erklæring 65 er at informere offentligheden om udsættelse for disse kemikalier.

Erklæring 65 nedlægger ikke forbud mod salg af produkter, der indeholder disse kemikalier, men kræver i stedet advarsler på samtlige produkter, al produktemballage og produktets faglitteratur. Ydermere betyder en advarsel i henhold til erklæring 65 ikke, at et produkt er i strid med produktsikkerhedsstandarder eller -krav. Faktisk har den californiske regering præciseret, at en advarsel i henhold til erklæring 65 "ikke er det samme som en lovgivningsbeslutning om, hvorvidt et produkt er 'sikkert' eller 'usikkert'." Mange af disse kemikalier er blevet anvendt i hverdagsprodukter i mange år uden dokumenteret skadevirkning. Få yderligere oplysninger på <https://oag.ca.gov/prop65/faqs-view-all>.

En advarsel i henhold til erklæring 65 betyder, at en virksomhed enten (1) har evalueret eksponeringen og konkluderet, at den overskrider niveauet for "ingen betydelig risiko", eller (2) har valgt at forsyne produktet med en advarsel på grund af tilstedeværelsen af et kemikalie, der er anført på førnævnte liste, uden at der er blevet gjort forsøg på at evaluere eksponeringen.

## Finder denne lovgivning anvendelse overalt?

Advarsler i henhold til erklæring 65 er kun påkrævede i henhold til californisk lovgivning. Disse advarsler ses i Californien inden for en bred vifte af miljøer, herunder, men ikke begrænset til, restauranter, købmandsforretninger, hoteller, skoler og hospitaler, og på en bred vifte af produkter. Derudover tilvejebringer nogle online- og postordreforhandlere advarsler i henhold til erklæring 65 på deres websites eller i kataloger.

## Hvordan måler Californiens forbundsstatslige advarsler sig med de grænser, der er underlagt regeringen i Washington?

Standarder i henhold til erklæring 65 er ofte strengere end nationale og internationale standarder. Der er en række forskellige stoffer, som kræver en advarsel i henhold til erklæring 65 ved niveauer, der ligger langt under de nationale kontrolgrænser. For eksempel ligger advarselstandard for bly i henhold til erklæring 65 på 0,5 µg/dag, hvilket er langt under nationale og internationale standarder.

## Hvorfor er alle produkter af samme slags ikke forsynet med advarslen?

- Produkter, der sælges i Californien, kræver mærkning i henhold til erklæring 65, mens lignende produkter, der sælges andetsteds, ikke gør.
- Hvis en virksomhed, der er involveret i en retssag under erklæring 65, indgår et forlig, kan virksomheden pålægges at anvende erklæring 65-advarsler for sine produkter, mens andre virksomheder, der fremstiller lignende produkter, muligvis ikke er underlagt sådanne krav.
- Håndhævelsen af erklæring 65 er inkonsekvent.
- Virksomheder kan undlade at forsyne deres produkter med advarsler, hvis de konkluderer, at det ikke er påkrævet i henhold til erklæring 65. Fravær af advarsler på et produkt betyder ikke, at produktet er fri for de anførte kemikalier ved lignende niveauer.

## Hvorfor inkluderer Toro denne advarsel?

Toro har valgt forsyne forbrugerne med så mange oplysninger som muligt, så de kan træffe kvalificerede beslutninger om de produkter, som de køber og bruger. Toro tilvejebringer i visse tilfælde advarsler på grundlag af viden om tilstedeværelsen af ét eller flere anførte kemikalier, uden at der er blevet foretaget vurdering af eksponeringen, eftersom ikke alle de anførte kemikalier er forsynet med krav til eksponeringsgrænser. Selvom eksponeringen fra Toros produkter kan være uvæsentlig eller ligge inden for intervallet, der "ikke udgør nogen betydelig risiko", har Toro for at være på den sikre side alligevel valgt at forsyne sine produkter med advarsler i henhold til erklæring 65. Hvis Toro ikke stiller disse advarsler til rådighed, kan virksomheden desuden sagsøges af staten Californien eller af private parter, der søger at håndhæve erklæring 65, og underlægges væsentlige sanktioner.