



Count on it.

Bruksanvisning

Greensmaster® Flex 18 eller Flex 21 motorgräsklippare

**Modellnr 04018 (Traction Unit)—Serienr 270000001 och upp
Modellnr 04206 (Cutting Unit)—Serienr 270000001 och upp
Modellnr 04022 (Traction Unit)—Serienr 260000001 och upp
Modellnr 04202 (Cutting Unit)—Serienr 260000001 och upp**

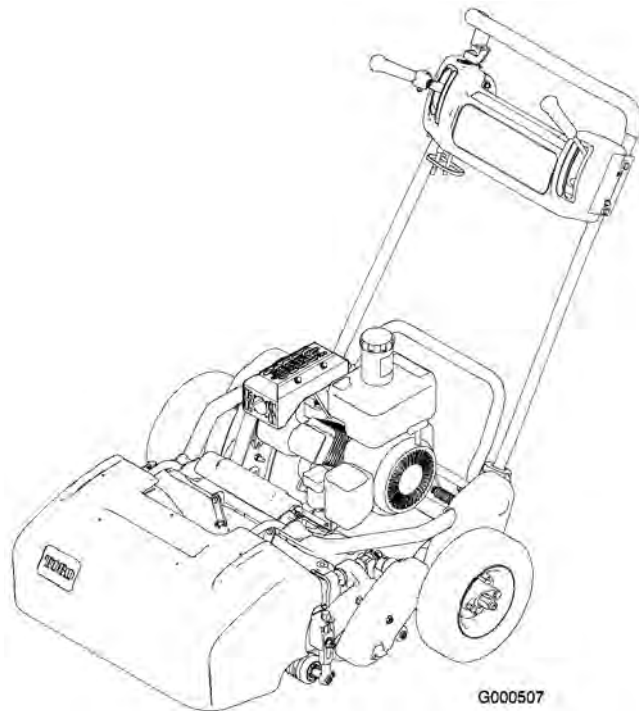

G000507

Varning

KALIFORNIEN Proposition 65

Motoravgaserna från denna produkt innehåller kemikalier som av den amerikanska delstaten Kalifornien anses orsaka cancer, fosterskador och andra fortplantningsskador.

Detta tändningssystem överensstämmer med bestämmelserna i kanadensiska ICES-002

Introduktion

Läs denna information noga så att du lär dig att använda och underhålla produkten på rätt sätt, och för att undvika person- och produktskador. Du är ansvarig för att produkten används på ett riktigt och säkert sätt.

Kontakta gärna Toro direkt på www.Toro.com för att få information om produkter och tillbehör, hjälp med att hitta en återförsäljare eller för att registrera din produkt.

Kontakta en auktoriserad återförsäljare eller Toros kundservice och ha produktens modell- och serienummer till hands om du har behov av service, Toro originaldelar eller ytterligare information. Figur 1 och Figur 2 visar var på produkten modell- och serienumren sitter. Skriv in numren i det tomma utrymmet.

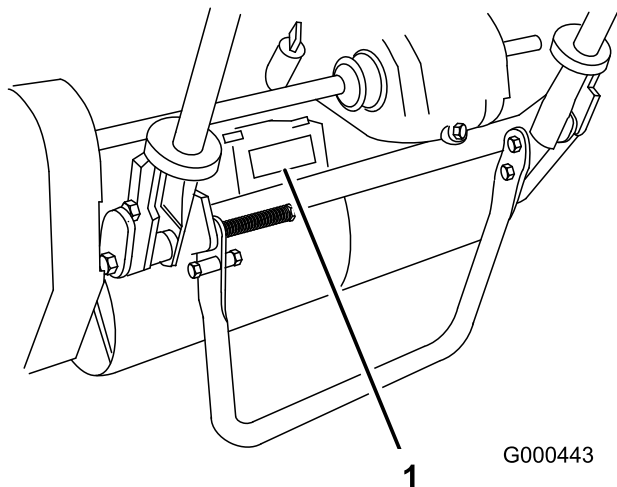

Figur 1

1. Här finns modell- och serienumren - Traktorenhet

Traktorenhet:

Modellnr _____
Serienr _____

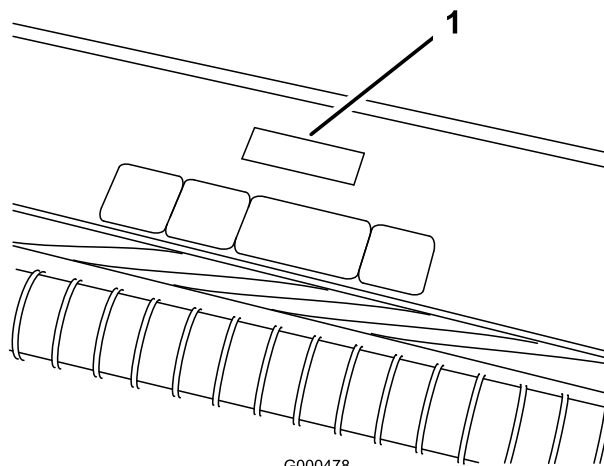

Figur 2

1. Här finns modell- och serienumren - Klippenhet

Klippenhet:

Modellnr _____
Serienr _____

I denna bruksanvisning anges potentiella risker och alla säkerhetsmeddelanden har markerats med en varningssymbol (Figur 3), som anger fara, som kan leda till allvarlig personskada eller dödsfall om föreskrifterna inte följs.



Figur 3

1. Varningssymbol.

Två andra beteckningar används för att markera information i denna bruksanvisning. **Viktigt** anger speciell teknisk information och **Observera** anger allmän information som bör ges särskild uppmärksamhet.

Innehåll

Introduktion	2	Justera drifts-/parkeringsbromsen	27
Säkerhet	4	Underhålla remmarna	27
Säker driftspraxis	4	Justera remmarna	27
Säkerhet för Toro-gräsklippare	6	Underhålla styrsystemet	30
Ljudtrycksnivå	7	Justera hjuldrivningsreglaget	30
Ljudstyrka	7	Justera cylinderreglaget	30
Vibrationsnivå	7	Underhålla klippenhetererna	31
Säkerhets- och instruktionsdekalerna	8	Ta bort klippenheter från traktorenheten	31
Instalação	10	Justera den bakre rullen	31
1 Montera handtaget	10	Justera underkniven mot cylindern	32
2 Justera handtaget	11	Justera klipphöjden	33
3 Montera transporthjulen	11	Justera klippstången	34
4 Kontrollera vätskenivåerna	12	Ställa in maskinen efter gräsförhållandet	35
5 Montera gräskorgen	12	Serva underknivsstången	36
6 Läsa bruksanvisningarna och se videon	12	Slipa cylindern	36
Produktöversikt	14	Förvaring	38
Reglage	14		
Specifikationer	16		
Körning	17		
Säkerheten främst	17		
Kontrollera oljenivån i motorn	17		
Fylla på bränsletanken	17		
Kontrollera säkerhetsströmbrytarna	18		
Starta och stänga av motorn	19		
Transportdrift	19		
Förberedelser inför klippning	19		
Klippning	19		
Underhåll	21		
Rekommenderat underhåll	21		
Kontrollista för dagligt underhåll	22		
Motorunderhåll	23		
Motorolja	23		
Serva luftrenaren	23		
Byta tändstiftet	24		
Underhålla bränslesystemet	25		
Rengöra bränslefiltret	25		
Underhålla elsystemet	25		
Serva säkerhetsströmbrytaren	25		
Underhålla drivsystemet	26		
Kontrollera transmissionsvätskenivån	26		
Byta transmissionsvätskan	26		
Underhålla bromsarna	27		

Säkerhet

Denna maskin uppfyller eller överträffar specifikationerna i CEN-standard EN 836:1997, ISO-standard 5395:1990 och ANSI B71.4-1999 vid tidpunkten när den tillverkades när Operatörskontroll, artikelnr. 105-5333, har installerats.

Felaktig användning eller felaktigt underhåll från förarens eller ägarens sida kan leda till personskador. För att minska risken för skador ska dessa säkerhetsanvisningar följas och varningssymbolen **A** alltid uppmärksammas. Symbolen betyder FÖRSIKTIGHET, VARNING eller FARA – "anvisning för personsäkerhet". Om anvisningarna inte följs kan detta leda till personskador eller dödsfall.

Säker driftspraxis

Följande instruktioner härrör från CEN-standard EN 836:1997, ISO-standard 5395:1990 och ANSI B71.4-1999.

Utbildning

- Läs bruksanvisningen och annat utbildningsmaterial noga. Bekanta dig med reglage, säkerhetsskyltar och lär dig hur maskinen ska användas.
- Låt aldrig barn eller personer som inte har bekantat sig med instruktionerna använda eller underhålla gräsklipparen. Lokala föreskrifter kan begränsa användarens ålder.
- Klipp aldrig om människor, särskilt barn, eller sällskapsdjur befinner sig i närheten.
- Kom ihåg att föraren är ansvarig för olyckor och risker som andra människor och deras ägodelar utsätts för.
- Ägaren/användaren kan förebygga och ansvarar för olyckor eller skador som han/hon utsätter sig själv och andra människor eller egendom för.

Förberedelser

- Bär alltid ordentliga skor, långbyxor, hjälm, skyddsglasögon och hörselskydd vid klippning. Långt hår, löst sittande kläder eller smycken kan trassla in sig i rörliga delar. Kör inte maskinen barfota eller i sandaler.

- Undersök noga det område där maskinen ska köras, och avlägsna alla föremål som kan slungas omkring av maskinen.
- Varning: Bensin är mycket lättantändligt. Vidta följande säkerhetsåtgärder:
 - Förvara bränsle i dunkar avsedda för ändamålet.
 - Fyll bara på bränsle utomhus och rök inte vid påfyllning.
 - Fyll på bränsle innan motorn startas. Ta aldrig av bränsletankens lock och fyll inte på bränsle medan motorn är igång eller när motorn är varm.
 - Om du spiller ut bränsle ska du inte försöka starta motorn utan flytta maskinen bort från spillet och undvika att skapa några gnistor tills bensinångorna har skingrats.
 - Sätt tillbaka locken på tankarna och dunkarna ordentligt.
- Byt ut trasiga ljuddämpare.
- Undersök terrängen för att avgöra vilka tillbehör och redskap som krävs för att utföra arbetet på ett bra och säkert sätt. Använd endast tillbehör och redskap som godkänts av tillverkaren.
- Kontrollera att förarkontroller, säkerhetsbrytare och skydd sitter fast och fungerar som de ska. Kör inte maskinen om dessa inte fungerar som de ska.

Körning

- Kör inte motorn i ett slutet utrymme där farlig koloxid kan ansamlas.
- Klipp endast i dagsljus eller i bra belysning.
- Koppla ur klippaggregatet, lägg i neutralläget och dra åt parkeringsbromsen innan motorn startas.
- Kör inte i sluttningar brantare än 15°.
- Kom ihåg att det inte finns några säkra sluttningar. Vid körning på grässlånter krävs särskild försiktighet. Undvik att välta genom att:
 - inte starta och stanna plötsligt vid körning i upp- och nedförslut;
 - lägga i kopplingen sakta och alltid ha en växel ilagd, särskilt vid körning i nedförslut;
 - köra maskinen sakta i slånter och i skarpa svängar;

- se upp för gupp, gropar och andra dolda faror;
- aldrig klippa tvärs över en slänt om inte klipparen är avsedd för detta.
- Se upp för hål i terrängen och andra dolda faror.
- Se upp för trafik vid vägar och vid korsning av väg.
- Stanna knivarna innan du korsar ytor som ej är gräsbevuxna.
- Rikta aldrig utkastet mot kringstående när redskap kopplats till, och låt ingen komma i närheten av maskinen när den är igång.
- Kör aldrig maskinen med skadade skydd eller skärmar eller om skyddsanordningarna inte sitter på plats. Se till att alla säkerhetsbrytare sitter fast, är korrekt justerade och fungerar som de ska.
- Ändra inte inställningarna för motorns varvtalshållare och övervarva inte motorn. Om motorn körs vid för hög hastighet kan risken för personskador öka.
- Gör följande innan du lämnar förarsätet:
 - stanna på jämnt underlag;
 - Koppla ur kraftuttaget och sänk ned redskapen;
 - Lägg i neutralläget och dra åt parkeringsbromsen;
 - stanna motorn.
- Koppla ur redskapsdrivningen under transport och när maskinen inte används.
- Stäng av motorn och koppla ur redskapsdrivningen
 - före bränslepåfyllning;
 - innan gräsuppsamlaren tas bort;
 - innan klipphöjden justeras om den inte kan ställas in från förarplatsen.
 - innan du rensar blockeringar;
 - före kontroll, rengöring och arbete på klipparen, samt
 - när du har kört på ett främmande föremål eller om det uppstår onormala vibrationer. Kontrollera noga om gräsklipparen har skadats och reparera skadorna innan du startar och kör den igen.
- Minska gasen innan motorn stannas och stäng av bränsletillförseln efter klippningen om motorn är försedd med en bränslekran.
- Håll händer och fötter borta från klippenheten.
- Sakta ner och var försiktig när du svänger och korsar vägar och trottoarer. Stanna cylindrarna när du inte klipper.
- Kör inte gräsklipparen om du är påverkad av alkohol, läkemedel eller andra droger
- Var försiktig när du lastar maskinen på eller av en släpvagn eller lastbil
- Var försiktig när du närmar dig hörn med skymd sikt, buskage, träd eller andra objekt som kan förhindra sikten.

Underhåll och förvaring

- Håll samtliga muttrar, bultar och skruvar åtdragna så att maskinen är i säkert bruksskick.
- Förvara aldrig maskinen med bränsle i tanken i en byggnad där bensinångor kan antändas av en öppen låga eller gnista.
- Låt motorn svalna innan maskinen ställs undan i ett slutet utrymme.
- Håll motorn, ljuddämparen, batterifacket och förvaringsutrymmet för bränsle fria från gräs, löv eller överflödigt smörjmedel för att minska brandrisken.
- Kontrollera gräsuppsamlaren regelbundet och se efter om den är sliten eller trasig.
- Håll alla delar i gott bruksskick och samtliga beslag och hydraulkopplingar åtdragna. Byt ut alla slitna och skadade delar och dekaler.
- Om bränsletanken måste tömmas ska detta göras utomhus.
- Var försiktig när justeringar utförs på maskinen för att undvika att fingrar fastnar mellan knivarna och maskinens fasta delar.
- Koppla ur drivhjulen och klippenheten, dra åt parkeringsbromsen, stanna motorn och dra ur tändstiftskabeln. Vänta tills all rörelse har stannat innan justering, rengöring eller reparation utförs.
- Ta bort gräs och skräp från klippenheten, drivhjulen, ljuddämparna och motorn för att undvika eldsvåda. Torka upp eventuellt olje- eller bränslespill.

- Lätta försiktigt på trycket i komponenter med upplagrad energi.
- Koppla från batteriet och ta bort tändkabeln innan du utför några reparationer. Lossa minuskabelanslutningen först och sedan pluskabelanslutningen. Återanslut plus först och sedan minus.
- Var försiktig när du undersöker cylindern. Använd skyddshandskar och var försiktig när du underhåller cylindrarna.
- Håll händer och fötter borta från rörliga delar. Gör helst inga justeringar när motorn är igång.

Säkerhet för Toro-gräsklippare

Nedan finns säkerhetsinformation som gäller specifikt för Toro-produkter och annan säkerhetsinformation som du bör känna till som inte ingår i standarderna CEN, ISO och ANSI.

Maskinen kan slita av händer och fötter och slunga omkring föremål. Följ alltid alla säkerhetsanvisningar för att förhindra allvarliga skador eller dödsfall.

Det kan medföra fara för användaren och kringstående om maskinen används i andra syften än vad som avsetts.

- Lär dig att stanna motorn snabbt.
- Kör inte maskinen i tygskor eller tenniskor.
- Vi rekommenderar att man använder skyddsskor och långbyxor, vilket också är ett krav enligt vissa lokala föreskrifter och försäkringsbestämmelser.
- Hantera bränsle försiktigt. Torka upp allt utspillt bränsle.
- Kontrollera säkerhetsbrytarna dagligen för att försäkra korrekt drift. Om en brytare inte fungerar ska denna bytas ut före drift. Alla säkerhetsbrytare i säkerhetssystemet ska bytas ut vartannat år, oavsett om de fungerar som de ska eller inte.
- Stå alltid bakom handtaget när du startar och kör maskinen.
- Starta och stäng av motorn på följande sätt:
 - Öppna bränslekranen.
 - Se till att hjuldrivningsspaken och cylinderdrivningsspaken på handtaget är i neutralläget.

- Flytta strömbrytaren till läget On (På), choken till läget för full choke (kallstart) och gasen till halv gas.
- Dra i startsnöret för att starta motorn.
- För att stänga av motorn flyttar du gasreglaget till det långsamma läget (Slow) och strömbrytaren till läget Off (Av).
- Så här transporterar du klipparen från en yta till en annan:
 - Montera transporthjulen.
 - Koppla ur cylinderdrivningen.
 - Starta motorn.
 - Tryck handtaget nedåt för att höja klipparens framdel och koppla in hjuldrivningen.
- Innan du börjar klippa:
 - Koppla ur hjuldrivningen.
 - Stäng av motorn.
 - Ta bort transporthjulen.
 - Starta motorn
 - Koppla in cylinderdrivningen.
- Användning av maskinen kräver koncentration. Du undviker att tappa kontrollen genom att:
 - Inte köra i närheten av sandgropar, diken, bäckar eller andra faror.
 - Sänk farten vid skarpa svängar. Undvik att stanna och starta plötsligt.
 - Alltid lämna företräde när du korsar vägar.
 - Använda bromsarna vid klippning i nedförslut för att hålla en låg hastighet och behålla kontrollen över maskinen.
- Gräskorgen måste vara på plats vid användning av cylindrarna eller räfsorna för maximal säkerhet. Stäng av motorn innan du tömmer korgarna.
- Rör inte motorn, ljuddämparen eller avgasröret när motorn är igång eller strax efter att den har stannat, eftersom dessa delar kan vara så varma att du kan bränna dig.
- Håll dig på behörigt avstånd från centrifugalsilen på sidan av motorn för att undvika direktkontakt med kropp eller kläder.
- Sluta klippa om en person eller ett djur oväntat dyker upp i klippområdet eller i

närheten av det. Vårdslös körning kombinerat med terrängvinklar, studsning eller felaktigt placerade säkerhetsskydd kan medföra skador från kringflygande föremål. Återuppta inte klipparbetet förrän området är fritt.

Underhåll och förvaring

- Kontrollera regelbundet att alla bränsleledningar är åtdragna och att de inte är slitna. Dra åt eller reparera dem efter behov.
- Om motorn måste vara igång för att ett visst underhåll ska kunna utföras ska klädesplagg, händer, fötter och andra kroppsdelar hållas borta från klippenheten, redskapen och andra rörliga delar, särskilt gallret på sidan av motorn. Håll kringstående på avstånd.
- Be en auktoriserad Toro-återförsäljare kontrollera maxhastigheten med en varvräknare för att försäkra säkerhet och noggrannhet. Maximal reglerad motorhastighet ska vara 3 600 varv per minut.
- Kontakta en auktoriserad Toro-återförsäljare vid eventuellt behov av större reparationer eller assistans.
- Använd endast redskap och reservdelar som godkänts av Toro. Garantin kan ogiltigförklaras om ej godkända redskap använts.

Ljudtrycksnivå

Maskinen ger en kontinuerlig A-viktad ljudtrycksnivå vid förarens öra på 84 dB(A), grundat på mätningar på identiska maskiner enligt förfaranden i direktiv 98/37/EG med ändringar.

Ljudstyrka

Maskinen har en garanterad ljudstyrka på: 95 dB(A)/1 pW, grundat på mätningar på identiska maskiner enligt direktiv 2000/14/EG med ändringar.

Vibrationsnivå

Maskinen ger en maximal hand-/armvibration på 4,50 m/s². Värdet grundas på mätningar på identiska maskiner enligt ISO 5349-förfaranden.

Säkerhets- och instruktionsdekaler



Säkerhetsdekaler och säkerhetsinstruktioner är fullt synliga för föraren och finns nära alla potentiella farozoner. Dekaler som har skadats eller försvunnit ska bytas ut eller ersättas.

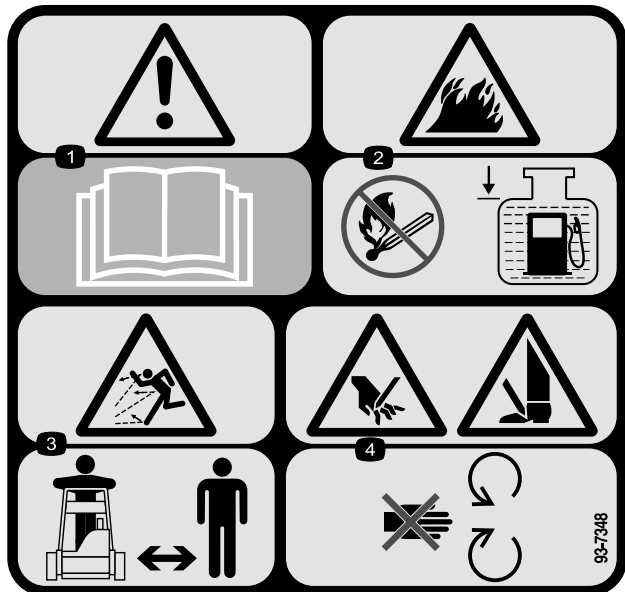

93-7348

1. Varning - läs bruksanvisningen.
2. Brandrisk – eld, öppna lågor och rökning förbjudet. Lämna utrymme mellan bränslet och överdelen på tanken när du fyller på bränsle i tanken.
3. Risk för utslungade föremål – håll kringstående på behörigt avstånd från maskinen.
4. Risk för att kapa av händer eller fötter – håll avstånd till rörliga delar.

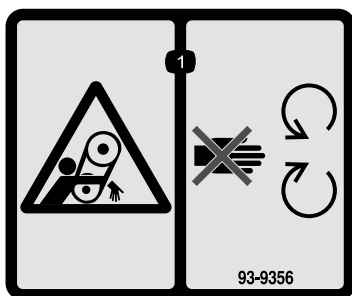

93-9356

1. Risk för klämskador – håll dig borta från rörliga delar.

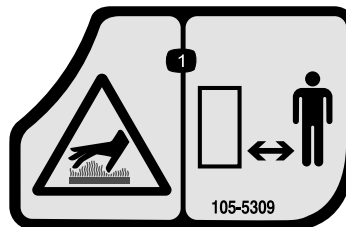

105-5309

1. Risk för varm yta/brännskador – håll dig på behörigt avstånd från den varma ytan.

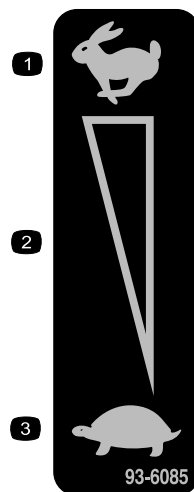

93-6085

1. Snabbt
2. Steglös reglerbar inställning
3. Långsamt



93-9886

1. Använd blyfri bensin.

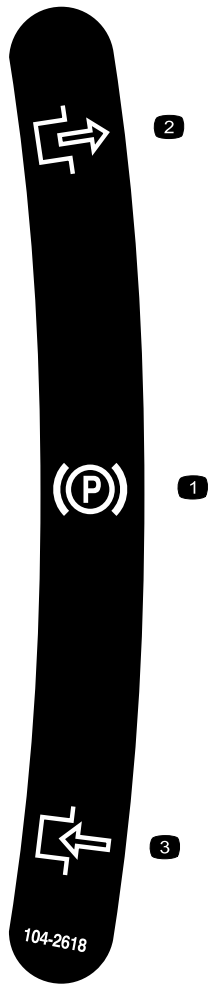

104-2618

- 1. Parkeringsbroms
- 2. Frikoppla
- 3. Dra åt

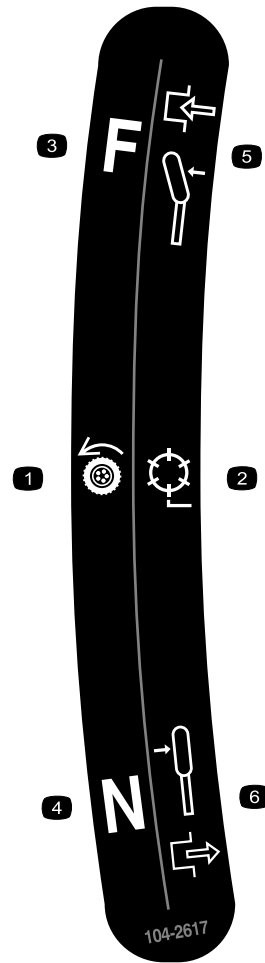

104-2617

- 1. Hjuldrivning
- 2. Drivcylinder
- 3. Neutral
- 4. Framåt
- 5. Spak inkopplad
- 6. Spak urkopplad

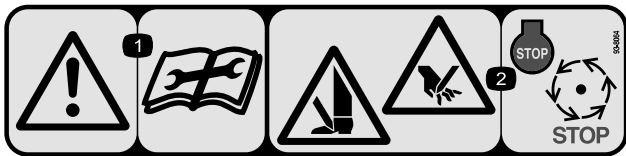

93-8064

- 1. Varning – läs instruktionerna innan du utför service eller underhåll.
- 2. Avkapningsrisk för händer och fötter – stäng av motorn och vänta tills rörliga delar stannat.



105-2411

- 1. Transmissionsolja

⚠ WARNING

ESTA MAQUINA PUEDE SER PIESGOSA SI SE USA EN UNA MANERA INAPROPIADA. OPERADORES DEBEN ESTAR MUY BIEN ENTRENADOS EN LA MANERA APROPIADA DE OPERAR LA MAQUINA.

TO MINIMIZE THE RISK OF ACCIDENTS, INJURY OR DEATH:

- READ OPERATORS MANUAL
- KEEP ALL GUARDS AND COVERS IN PLACE.
- KEEP PEOPLE AND PETS A SAFE DISTANCE AWAY.
- OPERATOR MUST BE SKILLED AND TRAINED

TO GET A REPLACEMENT MANUAL, SEND MODEL AND SERIAL NUMBERS TO: THE TORO COMPANY, 8111 LYNDALE AVE. S., BLOOMINGTON, MN 55420-1196.

104-2621

- 1. Läs bruksanvisningen.

Instalação

Lösa delar

Använd diagrammet nedan för att kontrollera att alla delar finns med.

Steg	Beskrivning	Antal	Användning
1	Handtag	1	Montera handtaget.
2	Inga delar krävs	–	Justera handtaget.
3	Transporthjul (tillbehörssats med transporthjul, modell 04123)	2	Montera transporthjulen.
4	Inga delar krävs	–	Kontrollera motorolja- och transmissionsvätskenivåerna.
5	Gräskorg	1	Montera gräskorgen.
6	Bruksanvisning Motorns bruksanvisning Reservdelskatalog Instruktionsvideo Certifikat om överensstämmelse	1 1 1 1 1	Läs bruksanvisningarna och se videon innan maskinen tas i bruk.

Obs: Vänster och höger sida på maskinen är lika med förarens vänstra respektive högra sida vid normal körning.

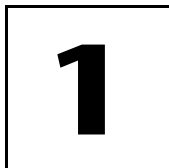

Montera handtaget

Delar som behövs till detta steg:

1	Handtag
---	---------

Tillvägagångssätt

1. Ta bort flänslåsmuttern från bulten och svängtappen på båda sidorna av klipparen (Figur 4).

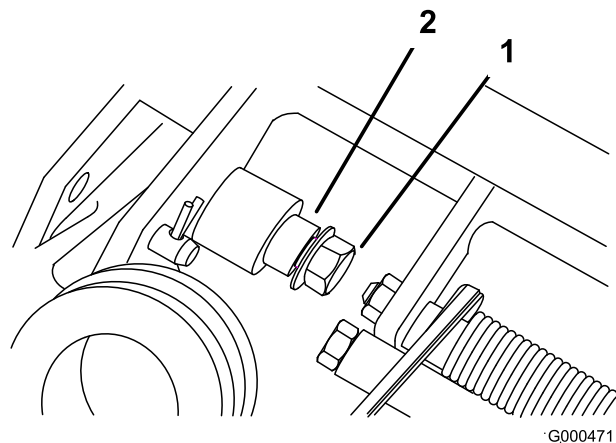

Figur 4

1. Låsmutter med fläns
2. Svängtapp

2. För in handtagets ändar genom hålen i styrarmarna (Figur 5).

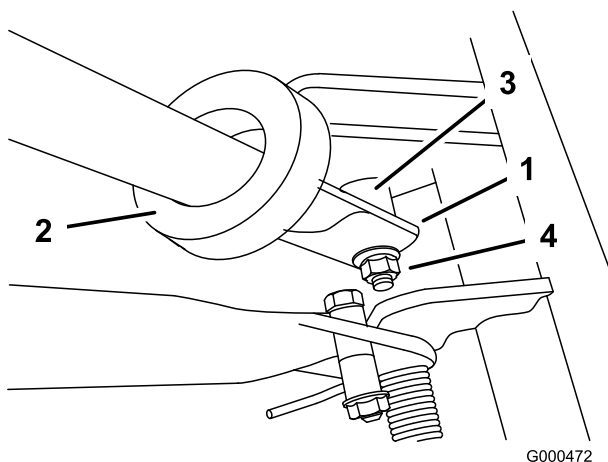

Figur 5

- | | |
|-------------------------|--------------|
| 1. Vänster handtagsände | 3. Svängtapp |
| 2. Stödarm | 4. Låsmutter |

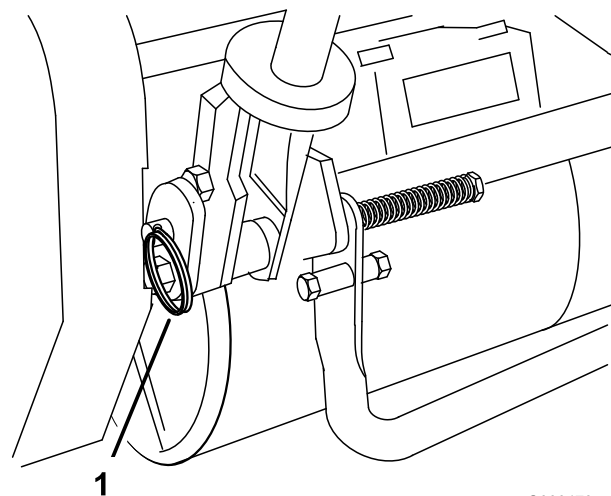

Figur 6

1. Ringbultar

3. Kläm ihop handtagens ändrar inåt och montera dem på svängtappen (Figur 5).
4. Fäst handtaget till bulten och svängtappen med hjälp av flänslåsmuttern (Figur 5).
5. Fäst kabelbandet löst och säkra gasvajern till kablaget. Placera kabelbandet ca 2,5 cm bakom transmissionen och dra sedan åt det.

2. Medan du håller upp handtaget tar du bort ringbultarna på varje sida, och höjer och sänker sedan handtaget till önskad arbetsposition (Figur 6).
3. Sätt tillbaka ringbultarna och hårnålssprintarna.

2

Justera handtaget

Inga delar krävs

Tillvägagångssätt

1. Avlägsna hårnålssprintarna från ringbultarna på varje sida av klipparen (Figur 6).

3

Montera transporthjulen

Delar som behövs till detta steg:

2	Transporthjul (tillbehörssats med transporthjul, modell 04123)
---	--

Tillvägagångssätt

1. Tryck ner stödet med foten och dra upp handtaget tills stödet har roterat framåt, över mitten (Figur 7).

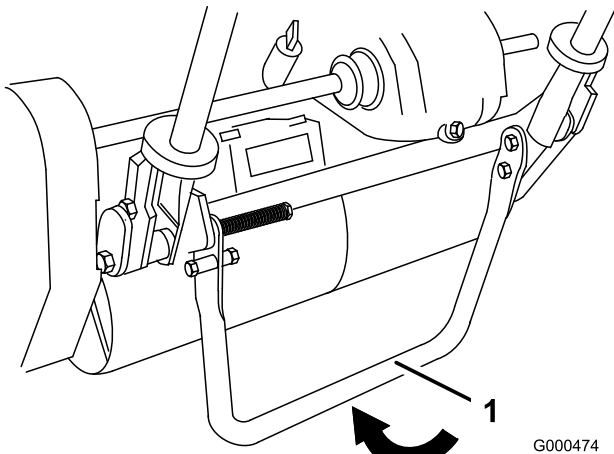

Figur 7

1. Stöd

2. Tryck hjullåsklämman mot hjulets mitt och skjut på hjulet på sexkantsaxeln (Figur 8).

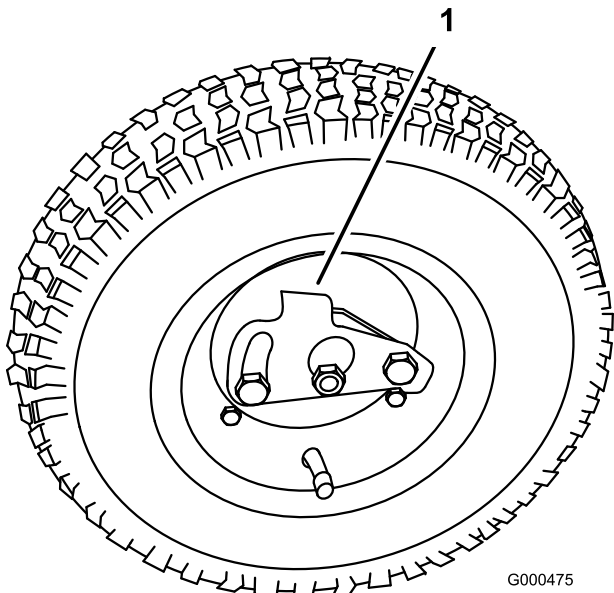

Figur 8

1. Låsklämma

3. Vrid hjulet framåt och bakåt tills det sitter helt och hållet på axeln och låsklämman är fäst i skåran på axeln.
4. Upprepa proceduren på enhetens andra sida.
5. Pumpa upp däcken till mellan 83 och 103 kPa (12 och 15 psi).
6. Lyft försiktigt upp handtaget för att fälla upp stödet.

4

Kontrollera vätskenivåerna

Inga delar krävs

Tillvägagångssätt

1. Kontrollera oljenivån i motorn; se Kontrollera oljenivån i motorn i Motorunderhåll, på sidan 23.
2. Kontrollera transmissionsvätskenivån; se Kontrollera transmissionsvätskenivån i Underhålla drivsystemet, på sidan 26.

5

Montera gräskorgen

Delar som behövs till detta steg:

1	Gräskorg
---	----------

Tillvägagångssätt

Fatta tag i korgen i den övre kanten och skjut på den på mottagarenheterna (Figur 9).

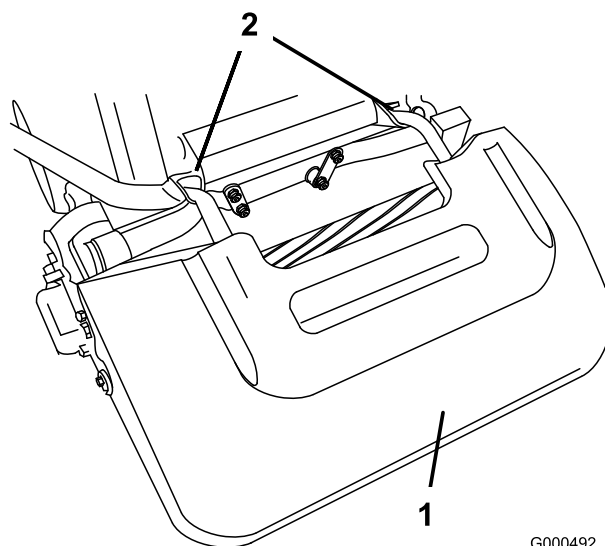

Figur 9

1. Gräskorg

2. Gräskorgsmottagare

6

Läsa bruksanvisningarna och se videon

Delar som behövs till detta steg:

1	<i>Bruksanvisning</i>
1	<i>Motorns bruksanvisning</i>
1	<i>Reservdelskatalog</i>
1	Instruktionsvideo
1	Certifikat om överensstämmelse

Tillvägagångssätt

1. Läs bruksanvisningarna.
2. Se instruktionsvideon.
3. Förvara dokumentationen på ett säkert ställe.

Produktöversikt

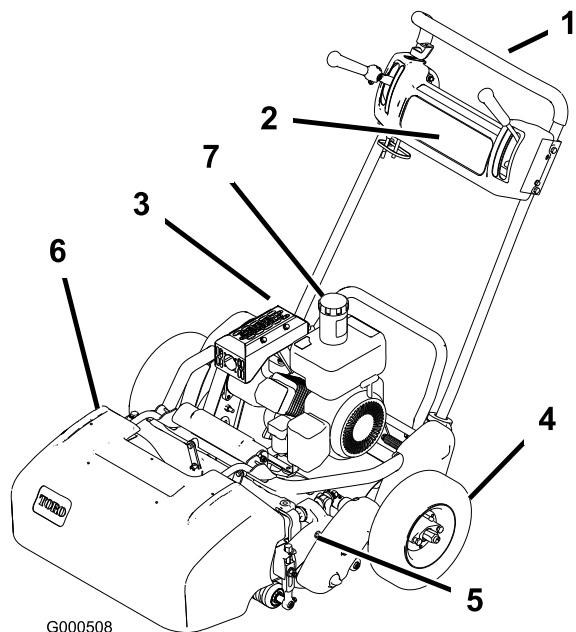

G000508

Figur 10

- | | |
|------------------|----------------|
| 1. Handtag | 5. Klippenhet |
| 2. Kontrollpanel | 6. Gräskorg |
| 3. Motor | 7. Bränsletank |
| 4. Transporthjul | |

Reglage

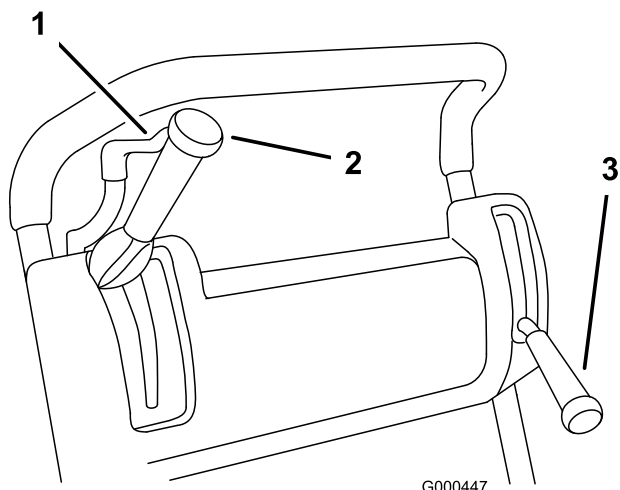

G000447

Figur 11

- | | |
|----------------------------------|-------------------------|
| 1. Gasreglage | 3. Fot-/parkeringsbroms |
| 2. Hjul- & cylinderdrivningsspak | |

Gasreglage

Gasreglaget (Figur 11) sitter till höger på kontrollpanelens baksida. Spaken ansluts

till och reglerar gasreglagelänkningen till förgasaren. Varvtalet kan varieras från 2 400 till 3 600 varv per minut.

Hjul- och cylinderdrivningsspak

Hjul- och cylinderdrivningsspaken (Figur 11) sitter till höger på kontrollpanelens framsida. Spaken har två lägen: Neutralläge och Framåt. Genom att trycka spaken framåt kopplas hjuldrivningen in.

Cylinderdrivningsspaken har två lägen: Engage (Koppla in) och Disengage (Koppla ur). För spakens övre del åt vänster för att koppla in cylindern, och tillbaka för att koppla ur den igen.

Drifts-/parkeringsbroms

Drifts-/parkeringsbromsen (Figur 11) sitter till vänster på kontrollpanelens framsida. Genom att föra spaken bakåt över mitten läggs parkeringsbromsen i. Bromsen måste frigöras innan kördrivningen kopplas in.

Operatörskontroll

Operatörskontrollen måste kopplas in före kördrivningsspaken, annars stannar motorn.

Chokereglage

Chokereglaget (Figur 12) sitter till vänster på motorns framsida. Reglaget har två lägen: Kör och Choke. Flytta spaken till läget Choke innan du startar en kall motor. När motorn startar flyttar du chokereglaget till körläget (Run).

Specifikationer

	Flex 21	Flex 18
Bredd	90 cm	
Höjd	101,6 cm	101,6 cm
Längd	137,2 cm	137,2 cm
Torrsvikt	108 kg Wiehle-rulle i aluminium, stöd och gräskorg; utan transporthjul och trimsats	
Motor	Kawasaki, 4-takts, 3,7 (2,7 kW) luft- kyld OHV-motor, 3 600 varv/mi- nut, 124 cc slag- volym, cylin- derfoder i gjut- järn, elstart med inbyggd ljus- spole, maximal ljuddämpare, 84 dB(A) vid fö- rarens öra	Kawasaki, 4-takts, 3,7 (2,7 kW) luft- kyld OHV-motor, 3 600 varv/mi- nut, 124 cc slag- volym, cylin- derfoder i gjut- järn, elstart med inbyggd ljus- spole, maximal ljuddämpare, 84 dB(A) vid fö- rarens öra
Bränslekapacitet	2,5 l; blyfri regularbensin	2,5 l; blyfri regularbensin
Hastighet	Klipphastig- het: 2,1 till 5,5 km/tim. Transporthas- tighet: max. 8,4 km/tim	Klipphastig- het: 2,1 till 5,5 km/tim. Transporthas- tighet: max. 8,4 km/tim
Klippbredd	53,3 cm	45,7 cm
Klipphöjd	1,5 till 7,5 mm med underkniv för finklippning	1,5 till 7,5 mm med underkniv för finklippning
Klippfrekvens	11 blad (standard): 3,6 mm.	11 blad (standard): 3,6 mm.

Tillbehör

Det finns ett urval av Toro godkända tillbehör som du kan använda förbättra och utöka maskinens kapacitet. Kontakta din Auktoriserad The Toro® Company-återförsäljare eller representant eller gå till www.Toro.com för att se en lista över alla godkända tillbehör.

Körning

Obs: Vänster och höger sida på maskinen är lika med förarens vänstra respektive högra sida vid normal körning.

Säkerheten främst

Läs noga om alla säkerhetsanvisningar och säkerhetsdekalering i avsnittet om säkerhet. Att känna till denna information kan hjälpa dig och kringstående att undvika skada.

Kontrollera oljenivån i motorn

Kontrollera oljenivån i motorn före varje användning eller var 8:e körtimme; se Kontrollera oljenivån i motorn i Motorunderhåll, på sidan 23.

Fylla på bränsletanken

Viktigt: Använd aldrig metanol, bensin som innehåller metanol, bensin som innehåller mer än 10 % etanol, bensintillsatser, premiumbensin eller fotogen, eftersom detta kan skada bränslesystemet. Blanda inte olja i bensinen.

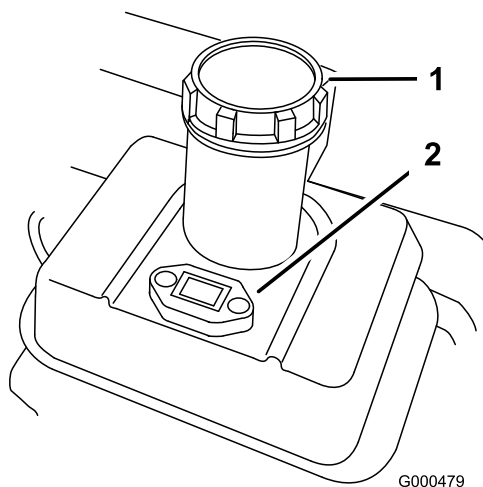

Figur 15

1. Tanklock

2. Bränslemätare



Bensin är skadligt eller dödligt om det förtärs. Längre exponering för bränsleångor kan orsaka allvarliga skador och sjukdom.

- Undvik att andas in bränsleångor under en längre tid.
- Håll ansiktet borta från munstycket och bränsletanken eller stabilisatoröppningen.
- Håll bensin borta från ögon och hud.



Under vissa omständigheter är bensin extremt lättantändligt och högexplosivt. Brand eller explosion i bensin kan orsaka brännskador och materiella skador.

- Fyll tanken på en öppen plats, utomhus, när motorn är kall. Torka upp utspild bensin.
- Fyll inte tanken helt full. Fyll bränsletanken med bensin tills nivån ligger mellan 6 och 13 mm under påfyllningsrörets nedersta del. Det lediga utrymmet behövs för bensinens expansion.
- Rök aldrig när du handskas med bensin och håll dig borta från öppen eld eller platser där bensinångor kan antändas av gnistor.
- Förvara bensin i en godkänd dunk och håll den utom räckhåll för barn. Köp aldrig mer bensin än vad som går åt inom en månad.
- Ställ alltid bensindunkar på marken en bit bort från ditt fordon före påfyllning.
- Fyll inte på bensindunkar inne i ett fordon eller på lastbilsflak eller släp, eftersom plastmattor och liknande kan isolera dunken och förlänga urladdningstiden för eventuell statisk elektricitet.
- Lasta av bensindrivna maskiner från lastbilen eller släpet om så är praktiskt möjligt och fyll på bensin när maskinen står på marken.
- Fyll på maskinen från en dunk hellre än med munstycket på en bensinpump om det inte är möjligt att lasta av maskinen från lastbilen eller släpet.
- Håll hela tiden kontakt mellan munstycket på bensinpumpen och kanten på tank- eller dunköppningen tills tankningen är klar om tankning måste ske från bensinpump.

1. Gör rent runt tanklocket och ta bort locket från tanken (Figur 15). Fyll bränsletanken

med blyfri bensin: Fyll inte upp mer än till vakuuminratsens nedersta del. Fyll inte på för mycket.

2. Skruva på tanklocket igen och torka upp eventuell utspild bensin.

Kontrollera säkerhetsströmbrytarna



Om säkerhetsbrytarna är fränkopplade eller skadade kan maskinen plötsligt aktiveras vilket i sin tur kan leda till personsador.

- Gör inga otillåtna ändringar på säkerhetsbrytarna.
- Kontrollera säkerhetsbrytarnas funktion dagligen och byt ut eventuella skadade brytare innan maskinen körs.
- Byt ut brytarna vartannat år vare sig de fungerar ordentligt eller inte.

1. Tryck ner stödet med foten och dra upp handtaget tills stödet har roterat framåt, över mitten (Figur 16).

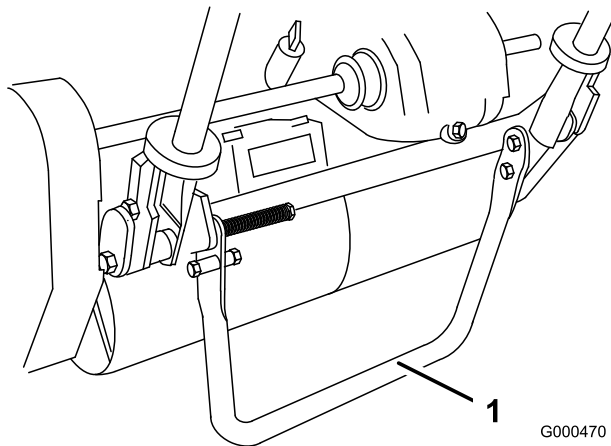

Figur 16

1. Stöd
2. Stöd Flytta kördrivningsspaken till inkopplat läge och motorreglagen till startläget.
3. Försök att starta motorn. Motorn bör inte starta. Om motorn startar är säkerhetsbrytaren i behov av service. Åtgärda problemet före användning. Se Serva säkerhetsströmbrytaren.
4. Lyft försiktigt upp handtaget för att fälla upp stödet.

Starta och stänga av motorn

Obs: Illustrationer och beskrivningar av reglagen som nämns i detta avsnitt finns i Reglage, på sidan 14.

Starta motorn

Obs: Se till att tändkabeln är installerad på tändstiftet.

1. Se till att hjul- och cylinderdrivningsspakarna är i urkopplat läge.

Obs: Motorn startar inte om kördrivningsspaken är i inkopplat läge.

2. Öppna bränslekranen på motorn.
3. Flytta strömbrytaren till På (On).
4. Flytta gasreglaget till det snabba läget.
5. Flytta choken till det halvöppna läget när du startar en kall motor. Choken behövs kanske inte när du startar en varm motor.
6. Ta tag i startsnörets handtag och dra det utåt tills du känner ett motstånd. Dra sedan kraftigt för att starta motorn. Öppna choken allteftersom motorn värms upp.

Viktigt: Dra inte startsnöret ända ut, och släpp inte startsnörets handtag när repet dras ut, eftersom snöret då kan gå av eller startsnöreenheten skadas.

Stänga av motorn

1. Flytta hjul- och cylinderdrivningsspakarna till urkopplat läge, gasreglaget till det långsamma läget och strömbrytaren till Av (Off).
2. Dra av tändkabeln från tändstiftet innan maskinen ställs i förvaring för att förhindra risken för oavsiktlig start.
3. Stäng bränslekranen innan maskinen ställs i förvaring eller transporteras på ett fordon.

Transportdrift

1. Tryck ner stödet med foten och dra upp handtaget tills stödet har roterat framåt, över mitten.
2. Fäll upp stödet genom att dra upp handtaget och sänka ner klipparens bakre del på transporthjulen.
3. Se till att hjul- och cylinderdrivningsreglagen är i urkopplat läge och starta sedan motorn.

4. Sätt gasreglaget i det långsamma läget, luta maskinens främre parti gradvis uppåt, koppla in hjuldrivningen och öka långsamt motorhastigheten.
5. Justera gasreglaget för att köra klipparen med önskad hastighet och transportera den till önskad plats.

Förberedelser inför klippning

1. Koppla ur hjuldrivningsspaken, flytta gasreglaget till det långsamma läget och stäng av motorn.
2. Tryck ner stödet med foten och dra upp handtaget tills stödet har roterat framåt, över mitten.
3. Ta bort transporthjulen.
4. Fäll upp stödet.

Klippning

Korrekt användning av maskinen ger smidigast möjliga klippning av gräsmattan.

Viktigt: Gräsklippet fungerar som ett smörjmedel under klippning. Om klippenheten används i hög utsträckning utan gräsklipp kan klippenheten skadas.

Före klippning

Se till att klipparen är ordentligt justerad och att den är jämnt inställd på bägge sidor av cylindern. Om klipparen är felaktigt inställd blir detta ännu tydligare i den klippta gräsmattans utseende. Ta bort alla främmande föremål från gräsmattan innan du börjar klippa. Se till att alla, i synnerhet barn och husdjur, håller sig borta från området.

Klippmetod

En green bör klippas i raka fram- och tillbakaröresler tvärsöver greenen. Undvik att göra cirkelrörelser eller vända klipparen på green-området, eftersom detta kan skada underlaget. Klipparen får endast svängas utanför green-området genom att man höjer klippcylindern (trycker ner handtaget) och svänger på drivtrumman. Klippning skall göras i vanlig gånghastighet. Höga hastigheter sparar väldigt lite tid och ger ett dåligt klippresultat.

Använd inriktningränderna på korgen som hjälp för att klippa i en rak linje tvärsöver greenen och hålla maskinen på samma avstånd från kanten på föregående klippning (Figur 17).

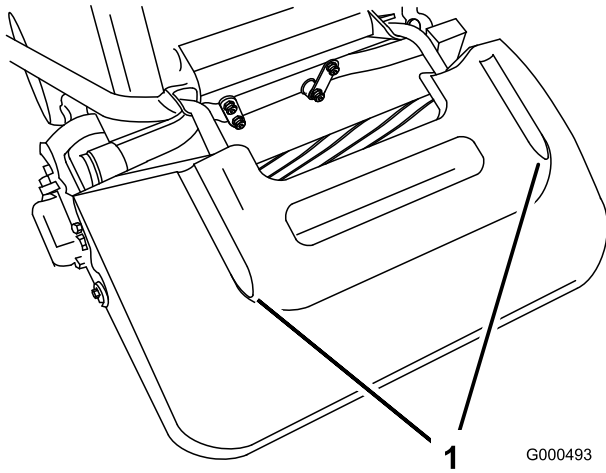

Figur 17

1. Inriktningränder

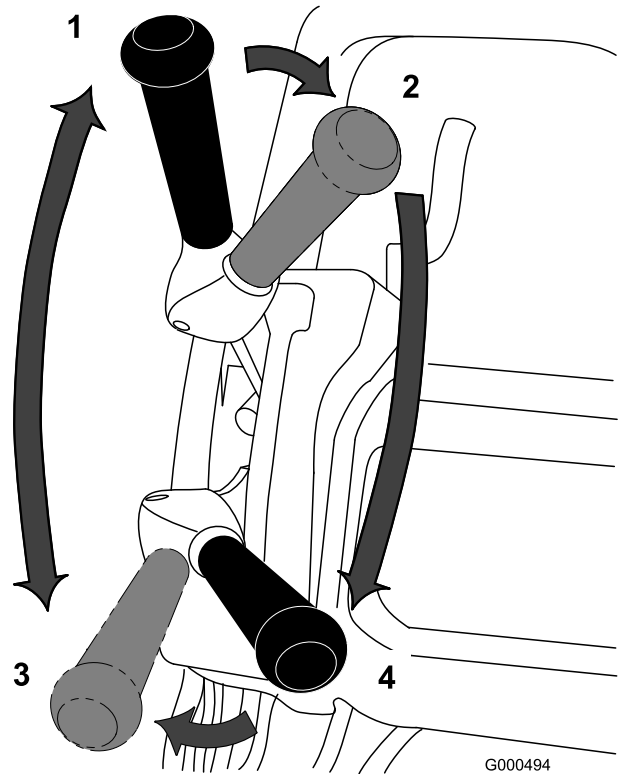

Figur 18

- | | |
|---|---|
| 1. Hjuldrivning -neutralläge | 3. Hjuldrivning inkopplad (transport) |
| 2. Hjuldrivning i neutralläge och cylinderdrivning av | 4. Hjuldrivning och cylinderdrivning inkopplade |
-
3. Flytta kördrivningsspaken till inkopplat läge, öka farten tills klipparen färdas i önskad hastighet, kör ut klipparen till green-området, sänk klipparens främre parti och påbörja arbetet (Figur 18).

Reglagedrift

Så här använder du reglagen under klippning:

1. Starta motorn, ställ in gasreglaget på minskad hastighet, tryck ner handtaget för att höja klippenheten, flytta hjuldrivningsspaken till inkopplat läge och transportera klipparen till greenens kant.(Figur 18).
2. Flytta hjuldrivningsspaken till urkopplat läge och koppla in cylinderdrivningsspaken (Figur 18).

Efter klippning

1. Kör bort från greenen, koppla ur cylinderdrivningen och hjuldrivningen och stäng av motorn.
2. Töm klippet som finns i gräsuppsamlaren, sätt tillbaka gräsuppsamlaren igen och påbörja transporten.

Underhåll

Obs: Vänster och höger sida på maskinen är lika med förarens vänstra respektive högra sida vid normal körning.

Rekommenderat underhåll

Underhållsintervall	Underhållsförfarande
Efter de första 8 timmarna	<ul style="list-style-type: none">• Byt oljan i motorn.
Efter de första 25 timmarna	<ul style="list-style-type: none">• Rengöra bränslefiltret.• Byt transmissionsvätskan.
Varje användning eller dagligen	<ul style="list-style-type: none">• Kontrollera oljenivån i motorn.
Var 25:e timme	<ul style="list-style-type: none">• Byt motorolja (oftare vid dammiga och smutsiga förhållanden).
Var 50:e timme	<ul style="list-style-type: none">• Byt oljan i motorn.• Rengöra bränslefiltret.• Kontrollera transmissionsvätskenivån.
Var 100:e timme	<ul style="list-style-type: none">• Byt ut luftfiltrets pappersinsats (oftare vid dammiga eller smutsiga arbetsförhållanden).• Kontrollera tändstiftet.
Var 200:e timme	<ul style="list-style-type: none">• Sota motorn.
Var 1500:e timme	<ul style="list-style-type: none">• Byt ut säkerhetsströmbrytaren.• Byt transmissionsvätskan.
Före förvaring	<ul style="list-style-type: none">• Måla i lackskador.

Viktigt: Läs i motorns bruksanvisning för ytterligare underhållsrutiner.

Kontrollista för dagligt underhåll

Viktigt: Kopiera sidan och använd den regelbundet.

Kontrollpunkt	Vecka:						
	Mån.	Tis.	Ons.	Tors.	Fre.	Lör.	Sön.
Kontrollera säkerhetsbrytarnas funktion.							
Kontrollera parkeringsbromsens funktion.							
Kontrollera att svänglederna rör sig fritt.							
Kontrollera bränslenivån.							
Kontrollera oljenivån i motorn.							
Kontrollera luftfiltret.							
Rengör motorkylflänsarna.							
Undersök ovanliga motorljud.							
Kontrollera om det finns missljud vid körning/användning.							
Kontrollera justeringen av cylinder mot underkniv.							
Kontrollera klipphöjdsinställningen.							
Bättra på skadad lack.							

Anteckningar om särskilda problem		
Kontrollen utförd av:		
Problem	Datum	Information

Motorunderhåll

Motorolja

Kontrollera oljenivån i motorn vid varje användningstillfälle eller efter var 8:e körtimme. Byt oljan efter de första 8 körtimmarna och därefter var 50:e körtimme. Oljan måste bytas ut oftare i dammiga eller smutsiga arbetsförhållanden. Fyll vevhuset med ca 0,6 l olja med rätt viskositet före start. Alla högkvalitativa oljor med American Petroleum Institutes (API) "serviceklassifikation" SF, SG, SH eller SJ kan användas i motorn. Oljans viskositet – vikt – måste väljas i enlighet med omgivningens temperatur. Figur 19 visar rekommenderad temperatur/viskositet.

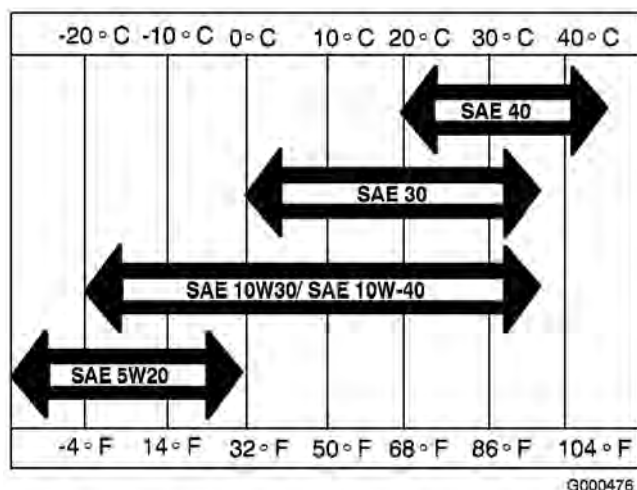

Figur 19

Obs: Om multigradeoljor (5W-20, 10W-30 och 10W-40) används ökas oljeförbrukningen. Kontrollera oljenivån oftare vid användning av dessa oljor.

Kontrollera oljenivån i motorn

1. Placera klipparen så att motorn står plant och gör rent runt oljemätaren (Figur 20).

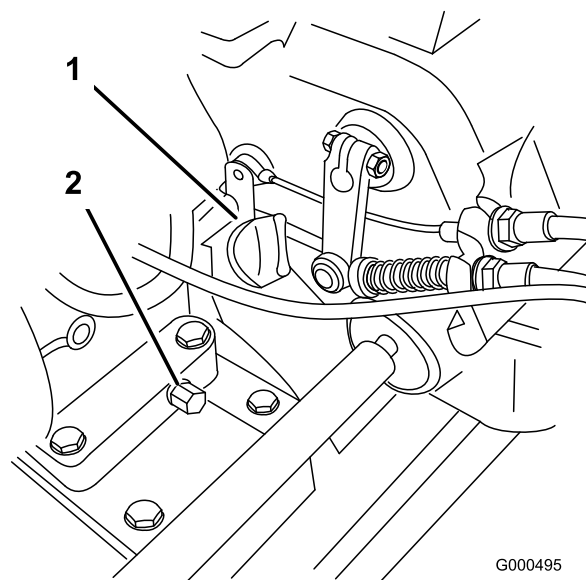

Figur 20

1. Oljemätare
2. Avtappningsplugg

2. Ta bort oljemätaren genom att rotera den motsols.
3. Torka av oljemätaren och för in den i påfyllningsöppningen. Skruva inte fast den i öppningen. Ta sedan ut oljemätaren och kontrollera oljenivån. Om nivån är låg fyller du på olja, men inte mer än att nivån når upp till påfyllningsöppningen. Kontrollera oljenivån på nytt. Fyll inte på för mycket.
4. Sätt tillbaka oljemätaren och torka upp eventuellt spilld olja.

Byta ut motoroljan

1. Starta och kör motorn i ett par minuter för att värma upp motoroljan.
2. Placera ett avtappningskärl under avtappningspluggen baktill på maskinen (Figur 20). Ta bort avtappningspluggen.
3. Tryck ner handtaget för att tippa klipparen och motorn bakåt och därmed låta mer olja rinna ner i avtappningskärlet.
4. Sätt tillbaka avtappningspluggen och fyll vevhuset med olja av rätt typ; se Kontrollera oljenivån.

Serva luftrenaren

Luftrenarens skumplatsinsats ska normalt rengöras var 25:e körtimme. Luftrenaren måste

rengöras oftare vid dammiga eller smutsiga arbetsförhållanden.

1. Se till att kabeln har tagits bort från tändstiftet.
2. Ta bort vingmuttrarna som fäster luftrenarkåpan till luftrenaren och ta bort kåpan. Rengör kåpan noggrant.(Figur 21).

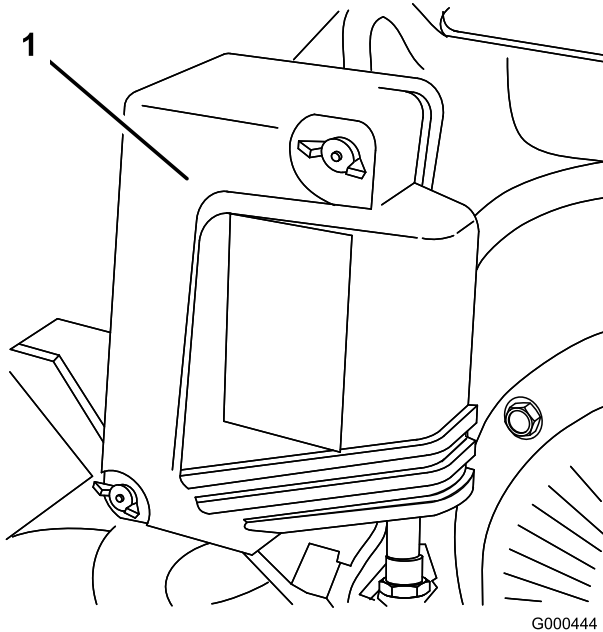

Figur 21

1. Luftrenarkåpa

3. Om skumplastinsatsen är smutsig tar du bort den från pappersinsatsen (Figur 22). Rengör noggrant.
 - A. Tvätta skumplastinsatsen med flytande tvål och varmt vatten. Krama ur den för att avlägsna smuts, men vrid inte då detta skadar skumplasten.
 - B. Torka skumplastinsatsen genom att linda in den i en ren trasa. Krama trasan och skumplastinsatsen för att torka dem.
 - C. Dränk insatsen i ren motorolja. Krama den sedan för att ta bort överflödiga olja och sprida oljan ordentligt. Det som önskas är en del som är fuktad med olja.

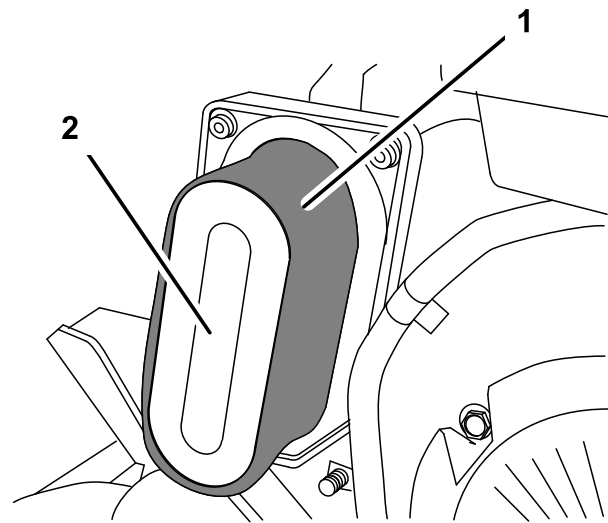

Figur 22

1. Skumplastinsats
2. Pappersinsats

4. När skumgummidelen servas skall pappersdelens tillstånd kontrolleras. Rengör eller byt ut den efter var 100:e körtimme eller vid behov.
5. Sätt tillbaka skumplastinsatsen, pappersinsatsen och luftrenarkåpan.

Viktigt: Kör inte motorn utan att en luftrenare installerats eftersom detta kan leda till extremt motorslitage och trolig skada.

Byta tändstiftet

Använd ett tändstift av typen NGK BPR 5ES eller motsvarande. Det korrekta luftgapet är 0,7-0,8 mm. Ta bort stiftet var 100:e körtimme och kontrollera dess tillstånd.

1. Dra av kabeln från tändstiftet (Figur 23).

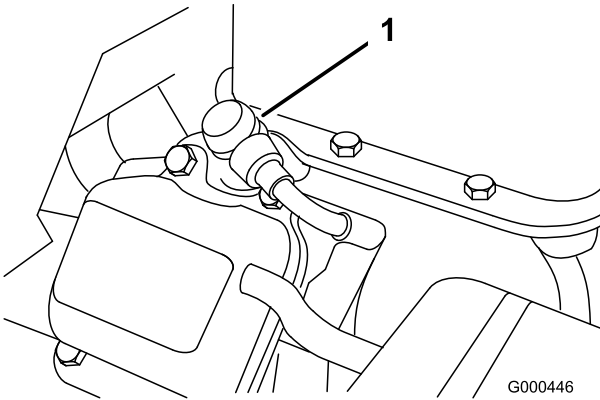

Figur 23

1. Tändkabel

2. Gör rent runt tändstiftet och ta bort det från cylinderhuvudet.

Viktigt: Ett sprucket, skadat eller smutsigt tändstift måste bytas ut. Du får inte sandblästra, skrapa eller rengöra elektroderna, eftersom partiklar kan ta sig in i cylindern och orsaka skador på motorn.

3. Ställ in luftgapet på 0,7-0,8 mm (Figur 24). Montera tändstiftet med korrekt luftgap och dra åt ordentligt till 23 Nm.

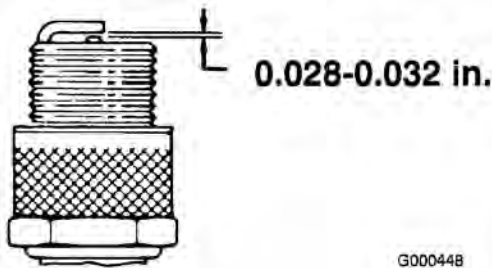

Figur 24

Underhålla bränslesystemet

Rengöra bränslefiltret

Rengör bränslefiltret efter de första 25 arbetstimmar och därefter var 50:e arbetstimme.

1. Stäng bränslekranen och skruva sedan av kärlet från filterhuset (Figur 25).

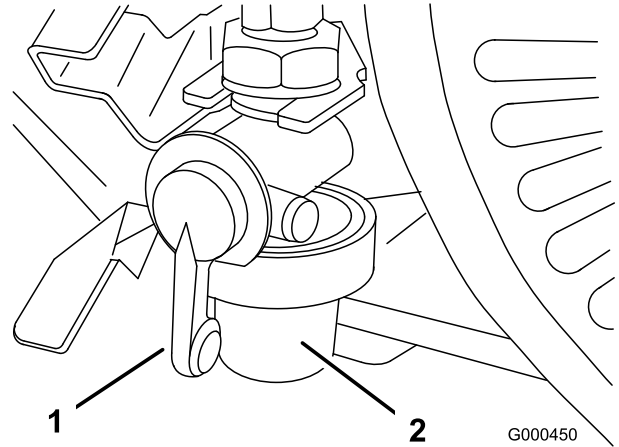

Figur 25

1. Avstängningsventil
2. Skål

2. Rengör skålen och filtret i ren bensin och sätt sedan tillbaka dem.

Underhålla elsystemet

Serva säkerhetsströmbrytaren

Gör på följande sätt om brytaren behöver justeras eller bytas ut:

1. Se till att motorn är avstängd och att hjuldrivningsspaken är i urkopplat läge.
2. Koppla in hjuldrivningsspaken tills den vidrör neutralstoppet (Figur 26).

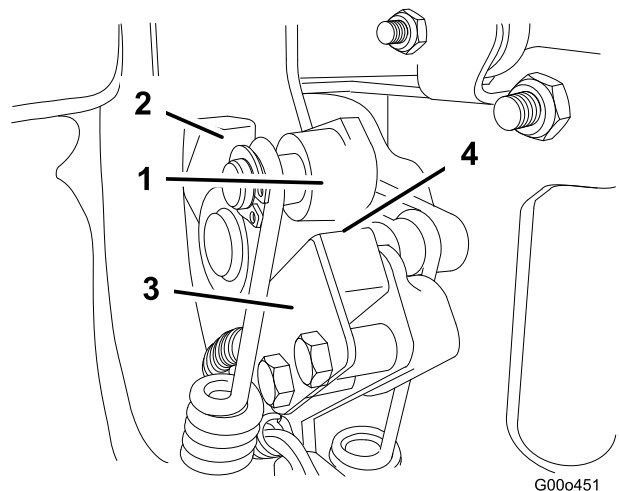

Figur 26

1. Drivningsreglage
2. Neutralstopp
3. Säkerhetsströmbrytare
4. 0,8 mm mellanrum

- Lossa fästelementen på säkerhetsströmbrytaren (Figur 26).
- Placera ett 0,8 mm tjockt mellanlägg mellan hjuldrivningsspaken och säkerhetsströmbrytaren (Figur 26).
- Dra åt fästelementen på säkerhetsströmbrytaren. Kontrollera gapet på nytt. Hjuldrivningsspaken får inte vidröra brytaren.
- Koppla in hjuldrivningsspaken och kontrollera att brytaren mister kontinuiteten. Byt ut den vid behov.

Viktigt: Byt ut säkerhetsströmbrytaren vartannat år.

Underhålla drivsystemet

Kontrollera transmissionsvätskenivån

Transmissionen fylls på fabriken med ca 2,8 liter automatisk transmissionsvätska av typen Mobil Dexron III. Kontrollera vätskenivån innan motorn startas för första gången och därefter var 50:e körtimme.

Obs: De packningar som används i transmissionen är insmorda med fett invändigt. När klipparen används för första gången kommer det att droppa lite fett från dem. Torka av överflödigt fett.

Viktigt: Använd endast Mobil Dexron III eller likvärdiga transmissionsvätskor. Andra oljor kan orsaka skador på systemet.

- Ställ maskinen på dess trummor på en plan yta.
- Ta bort kontroll-/påfyllningspluggen från transmissionens högra sida (Figur 27).

Oljenivån ska nå upp till botten på påfyllningshålet. Om den inte gör det ska du fylla på med olja av rätt typ tills nivån når botten på påfyllningshålet.

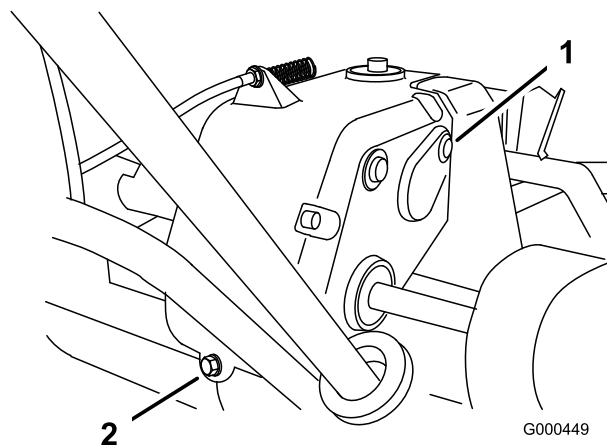

Figur 27

- Kontroll-/påfyllningsplugg
- Avtappningsplugg

- Montera pluggen igen.

Byta transmissionsvätskan

Byt transmissionsvätskan efter de första 25 arbetstimmar och därefter vartannat år.

Viktigt: Använd endast Mobil Dexron III eller likvärdiga transmissionsvätskor. Andra oljor kan orsaka skador på systemet.

- Placera ett avtappningskärl baktill på maskinen.
- Ta bort avtappningspluggen från transmissionens bakre del (Figur 28).

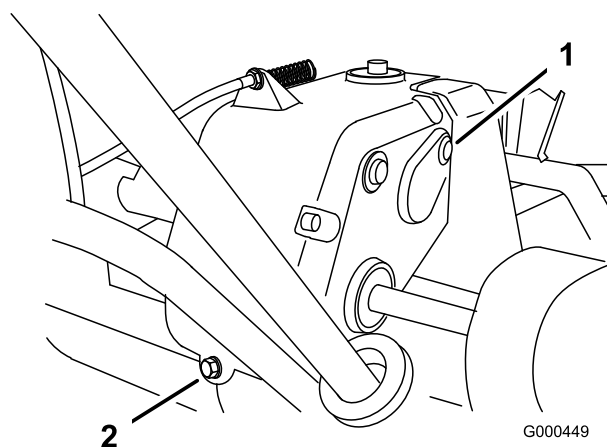

Figur 28

- Kontroll-/påfyllningsplugg
- Avtappningsplugg

- Tryck ned handtaget och tippa maskinen bakåt. Ta bort kontroll-/påfyllningspluggen från transmissionens högra sida (Figur 28).
- Sätt tillbaka avtappningspluggen när vätskan har tappats ur.

5. Ställ maskinen på dess trummor på en plan yta.
6. Fyll transmissionen med ca 2,8 liter transmissionvätska av rätt typ. Fyll på tills nivån når upp till botten av kontroll-/påfyllningshälet; se Kontrollera transmissionsvätskenivån.
7. Sätt tillbaka kontroll-/påfyllningspluggen.

Underhålla bromsarna

Justera drifts-/parkeringsbromsen

Om drifts-/parkeringsbromsen slirar vid användning behöver den justeras.

1. Flytta drifts-/parkeringsbromsspaken till läget Av (Off).
2. Öka kabelspänningen genom att lossa kabelns främre kontramutter och dra åt dess bakre kontramutter (Figur 29) tills en kraft på 2,7-4 kg behövs för att lägga i bromsen. Mät kraften vid knoppen på spaken. Justera inte för mycket så att bromsbandet börjar släpa.

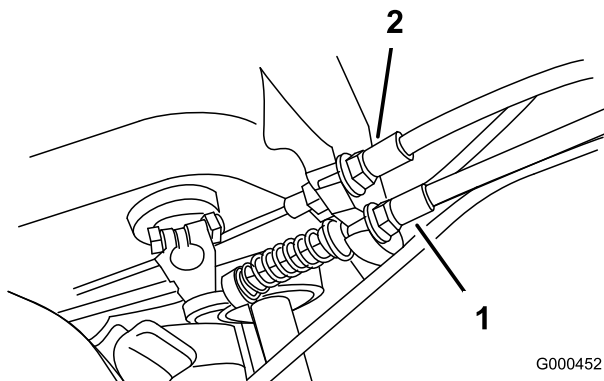

Figur 29

1. Drivkabel
2. Fot/parkeringsbromskabel

Underhålla remmarna

Justera remmarna

Se till att alla remmar är ordentligt spända för att säkerställa korrekt maskindrift och undvika onödigt slitage. Kontrollera remmarna ofta.

Cylinderdrivrem (cylinder)

1. Ta bort fästskruvarna på remkåpan och sedan remkåpan för att frilägga remmen (Figur 30).

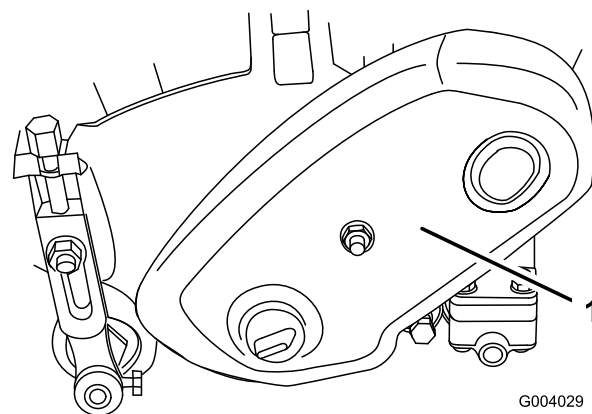

Figur 30

1. Remkåpa

2. Kontrollera spänningen genom att trycka ner remmen (Figur 31) mellan två skivor med en kraft på $2 \pm 0,5$ kg. Remmen ska böjas ned 6,4 mm. Om nedböjningen inte är korrekt går du vidare till nästa steg.

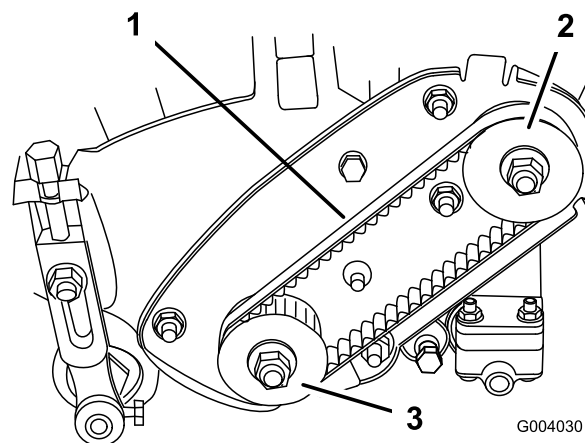

Figur 31

1. Drivcylinderrem

3. Så här justerar du remspänningen:

- A. Lossa fästmuttrarna på lagerhuset (Figur 32).

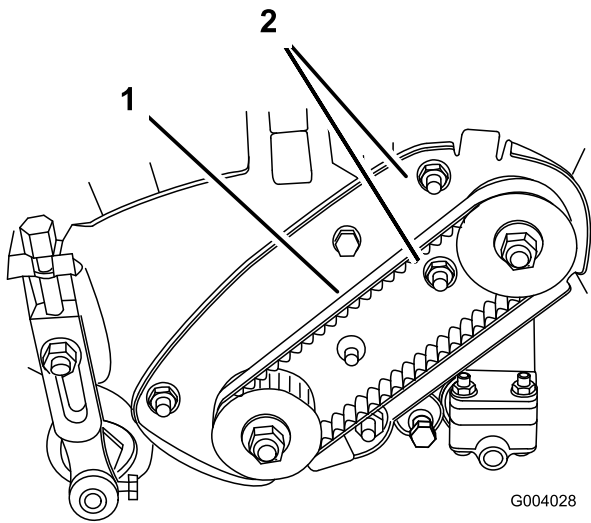

Figur 32

1. Drivcylinderrem 2. Lossa fästmuttrarna på lagerhuset.

B. Använd en 3/8 tums momentnyckel och vrid lagerhuset med ett vridmoment på 4-4,5 Nm för att ställa in remspänningen (Figur 33)

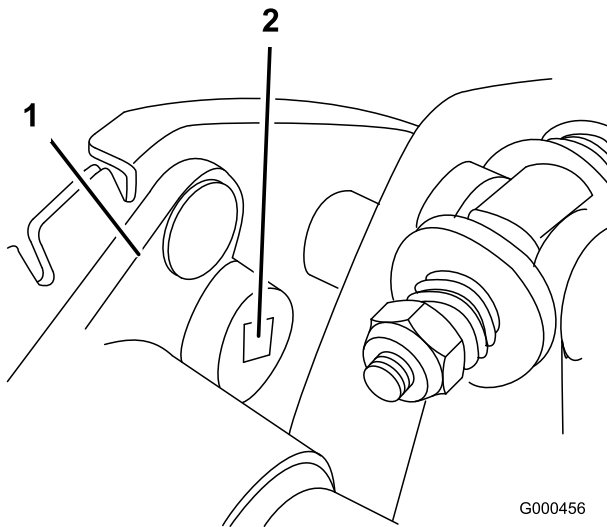

Figur 33

1. Lagerhus 2. 3/8 tums momentnyckel här

C. Lossa fästmuttrarna på lagerhuset (Figur 32). Spänn inte remmen för hårt.

D. Sätt tillbaka remkåpan.

Cylinderdrivrem (transmissionskoplare)

1. Ta bort fästskruvarna på remkåpan och sedan remkåpan för att frilägga remmen (Figur 34).

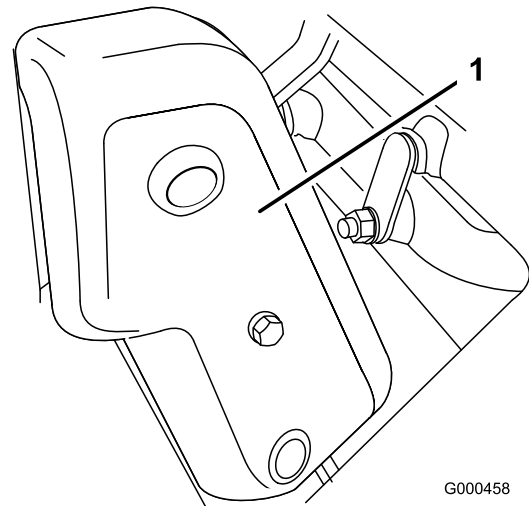

Figur 34

1. Remkåpa

2. Kontrollera spänningen genom att trycka ner remmen (Figur 35) mellan två skivor med en kraft på $2 \pm 0,5$ kg. Remmen ska böjas ned 6,4 mm. Om nedböjningen inte är korrekt går du vidare till nästa steg.

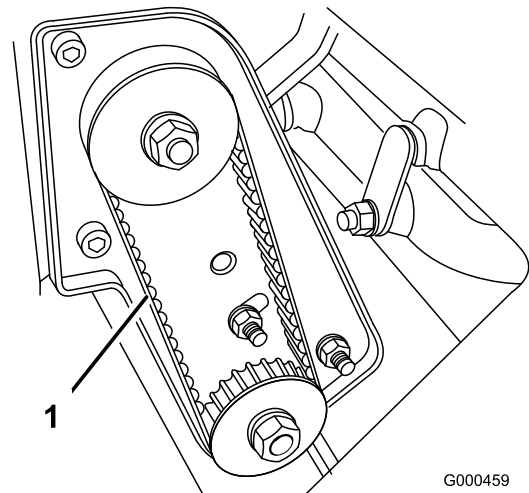

Figur 35

1. Drivcylinderrem

3. Så här justerar du remspänningen:

A. Lossa fästmuttrarna på lagerhuset (Figur 36).

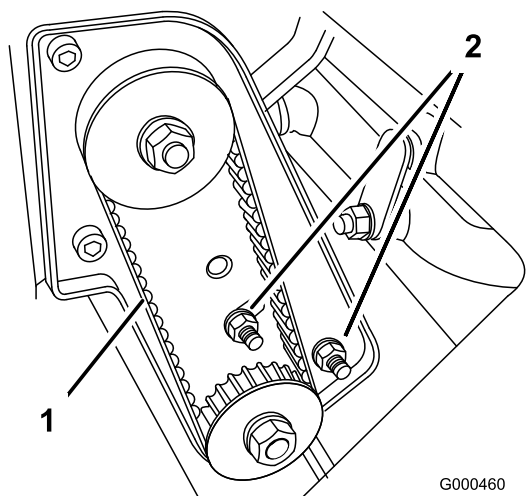

Figur 36

1. Drivcylinderrem
2. Lossa fästmuttrarna på lagerhuset.

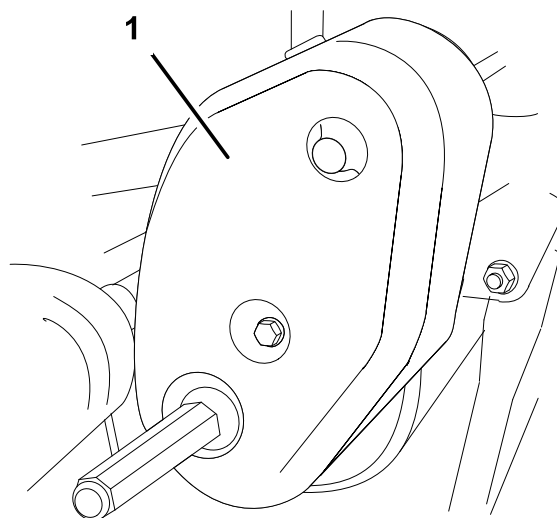

Figur 38

1. Hjuldrivningens remkåpa

B. Använd en 3/8 tums momentnyckel och vrid lagerhuset med ett vridmoment på 4-4,5 Nm för att ställa in remspänningen (Figur 37)

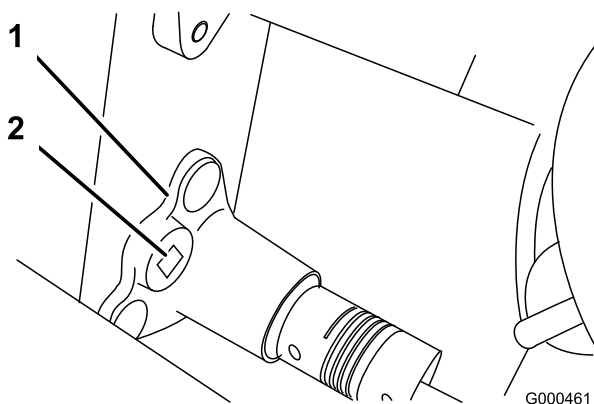

Figur 37

1. Lagerhus
2. 3/8 tums momentnyckel här

C. Lossa fästmuttrarna på lagerhuset (Figur 36). Spänn inte remmen för hårt.

D. Sätt tillbaka remkåpan.

Drivrem för hjuldrivning

1. Ta bort fästskruvarna på remkåpan och sedan remkåpan för att frilägga remmen (Figur 38).

2. Kontrollera spänningen genom att trycka ner remmen (Figur 39) mellan två skivor med en kraft på $2 \pm 0,5$ kg. Remmen ska böjas ned 6,4 mm. Om nedböjningen inte är korrekt går du vidare till nästa steg.

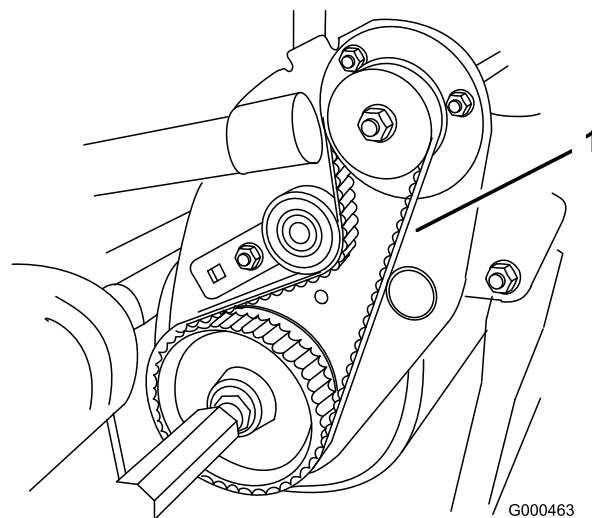

Figur 39

1. Drivrem för hjuldrivning

3. Så här justerar du remspänningen:

A. På baksidan av sidoplåten lossar du bulten som fäster remskivfästet till sidoplåten (Figur 40).

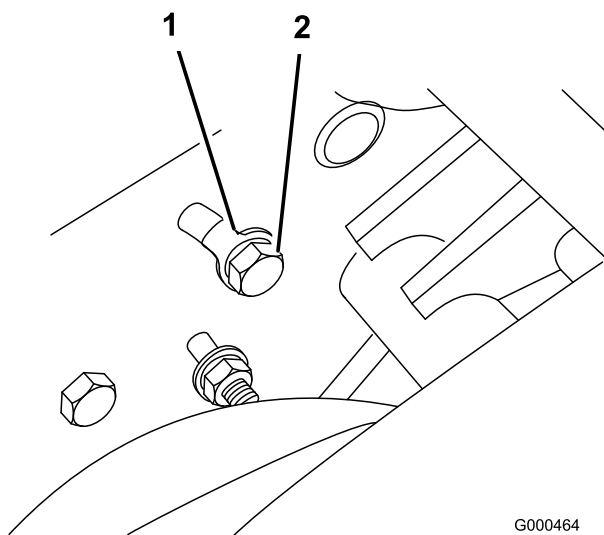

Figur 40

G000464

1. Remskivfäste

B. Använd en 3/8 tums momentnyckel och vrid remskivfästet med ett vridmoment på 4-4,5 Nm för att ställa in remspänningen (Figur 41). Dra åt bulten på remskivfästet. Spänn inte remmarna för hårt.

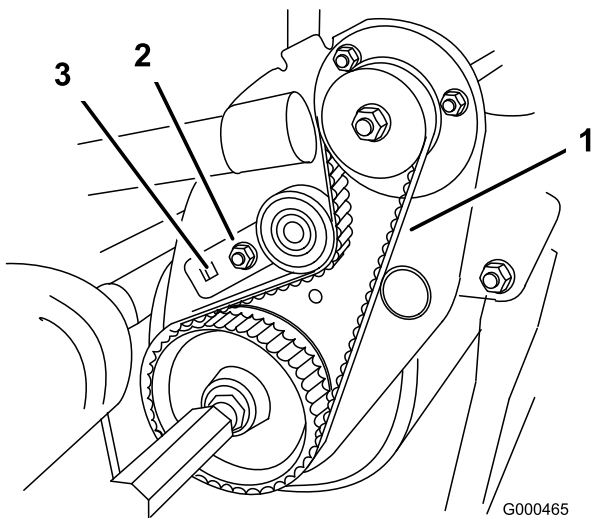

Figur 41

G000465

1. Drivrem för hjuldrivning 2. Momentnyckel här

C. Sätt tillbaka remkåpan.

Underhålla styrsystemet

Justera hjuldrivningsreglaget

Om hjuldrivningen inte greppar i eller om den slirar under arbetet är en justering nödvändig.

1. Flytta hjuldrivningsspaken till urkopplat läge.
2. Öka kabelspänningen genom att lossa kabelns främre kontramutter och dra åt dess bakre kontramutter (Figur 42) tills en kraft på 5,4-7,3 kg behövs för att koppla in hjuldrivningen.

Mät kraften vid reglageknoppen.

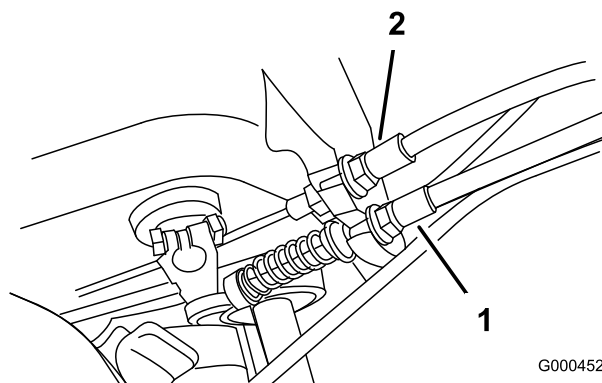

Figur 42

G000452

1. Drivkabel 2. Fot/parkeringsbromskabel

3. Dra åt kabelns främre kontramutter.
4. Kontrollera reglagedriften.

Justera cylinderreglaget

Om cylinderreglaget inte kopplas in eller om det slirar under arbetet är en justering nödvändig.

1. Se till att drivreglaget är rätt inställt; se Justera hjuldrivningsreglaget.
2. Öka kabelspänningen genom att lossa kabelns främre kontramutter och dra åt dess bakre kontramutter (Figur 43) (sitter längst upp på växellådan) tills cylinderkabelns tryck utgör ett extra handtagstryck på 3,2-4,5 kg mätt vid knoppen på handtaget.

Obs: Om hjuldrivningsreglagets spänning är 5,4 kg, ska den sammanlagda drivnings- och cylinderspänningen vara 8,6-10 kg.

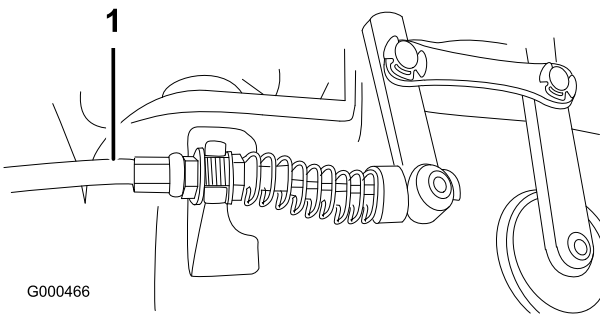

Figur 43

1. Cylinderreglagekable

3. Dra åt kabelns främre kontramutter.
4. Kontrollera reglagedriften.

Underhålla klippenheterna

Ta bort klippenheten från traktorenheten

1. Ställ maskinen på dess trummor på en plan yta.
2. Fäll ner stödet. Sätt in ett stift med 1/4 tums diameter eller motsvarande i hålet på ramen ovanför fästbulten på stödet (Figur 44).

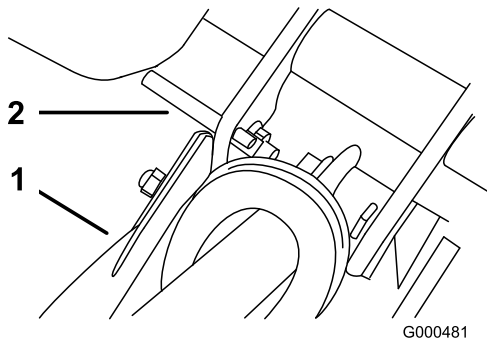

Figur 44

1. Stöd
2. 1/4 tums stift

3. Ta bort gräskorgen.
4. Ta bort de två bultarna som säkrar klippenhetens svängarmar till traktorenhetens ramrör (Figur 45).

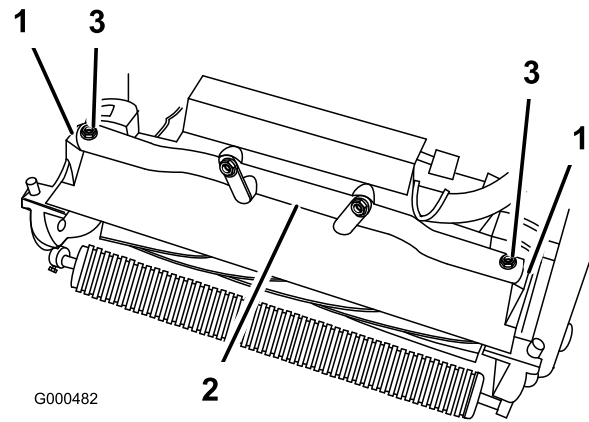

Figur 45

1. Klippenhetsarmens svängarmar
2. Traktorenhetens ramrör
3. Bultar

5. Vrid svängarmarna framåt (Figur 45) och vila drivenheten mot det fasthållna stödet.
6. Dra klippenheten ca 51 mm framåt och sedan åt höger för att koppla ur transmissionskopplingen (Figur 46).

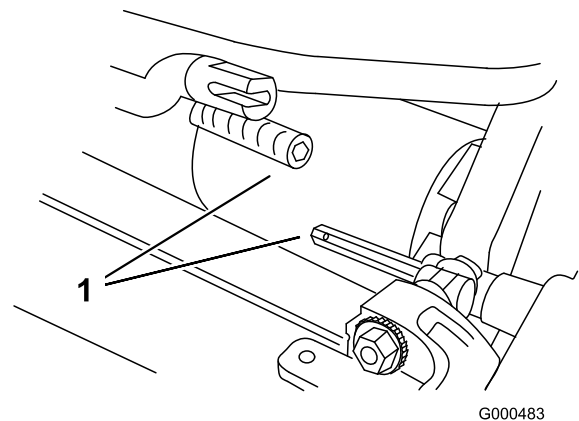

Figur 46

1. Transmissionskoppling

7. Utför stegen i omvänd ordning för att installera klippenheten.

Justera den bakre rullen

1. Justera de bakre rullfästena till låg eller hög position beroende på önskad klipp höjd (Figur 47 och Figur 48).
 - Placera distansen över sidoplåtens monteringsfläns (fabriksinställning) när klipp höjdsinställningarna ligger inom området 1,6 mm till 6,4 mm (fig. 10).

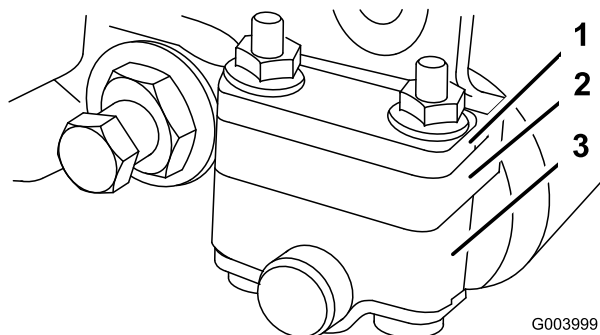

Figur 47

1. Högre bakre rullfäste 2. Låsmuttrar

- Placera distansen under sidoplåtens monteringsfläns när klipphöjdsinställningarna ligger inom området 3,2 mm till 25,4 mm (Figur 48).

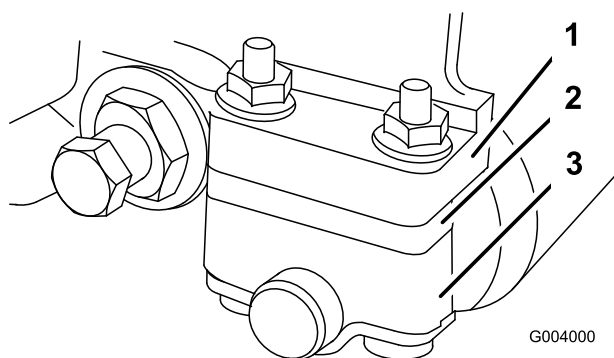

Figur 48

1. Högre bakre rullfäste 2. Låsmuttrar

- Gör på följande sätt för att justera den bakre rullen:
 - Höj klippenhetens bakdel och placera en kloss under underkniven.
 - Lossa de (2) muttrarna som fäster varje rullfäste och distans till varje sidoplåts monteringsfläns.
 - Sänk rulle och skruvar från sidoplåtens monteringsflänsar och distanser.
 - Placera distanserna på skruvarna på rullfästena.
 - Fäst rullfäste och distanser till undersidan av sidoplåtens monteringsflänsar med de muttrar som lossades tidigare.
- Försäkra att kontakten mellan underkniven och cylindern är korrekt. Tippa klipparen för att exponera främre och bakre rullar och underkniven.

Obs: Den bakre rullens position i förhållande till cylindern kontrolleras av de sammansatta komponenternas maskintoleranser och parallelljustering är inte nödvändig. En viss justering är möjlig genom att klippenheten ställs på en golvplatta och sidoplåtens monteringsbultar lossas (fig.Figur 49). Justera och dra åt bultarna.

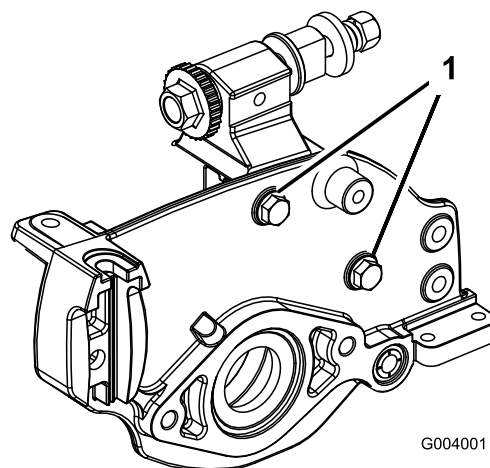

Figur 49

1. Sidoplåtens monteringsbultar

Viktigt: Varje gång klippenheten behöver tippas för att exponera underkniven/cylindern, stöttar du upp klippenhetens bakre ände för att försäkra att muttrarna på den bakre änden av underknivens justerskruvar inte vilar mot arbetsytan.

Justera underkniven mot cylindern

Justeringen av underkniven mot cylindern uppnås genom att lossa eller dra åt justerskruvarna för underknivsstången vilka sitter ovanpå klipparen.

- Parkera maskinen på en plan, jämn arbetsyta.
- Kontrollera att det inte finns någon kontakt med cylindern genom att vrida underknivsstångens justerskruvar motsols (Figur 50).

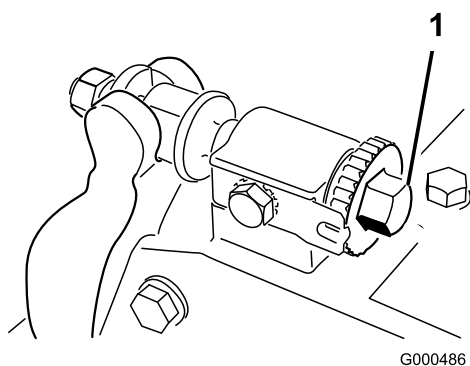

Figur 50

1. Justerskruv för underknivsstång

3. Luta klipparen på baksidan för att exponera underkniven och cylindern.
4. Sätt in en lång remsa tidningspapper i cylinderns ena ände, mellan cylindern och underkniven (Figur 51). Vrid cylindern långsamt framåt samtidigt som du vrider underknivsstångens justerskruv medsols (i samma cylinderände) (Figur 50), ett klick i taget tills det nyper åt lätt om papperet när det förs in framifrån, parallellt med underkniven. Det ska ta emot något när man drar i papperet.

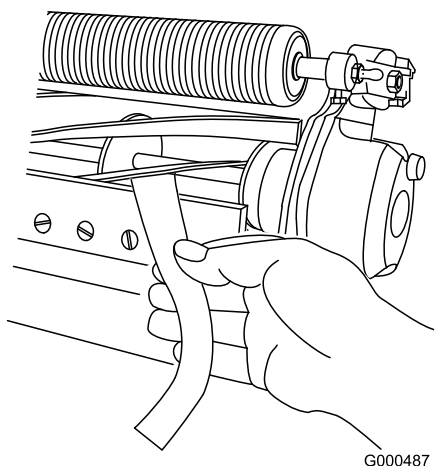

Figur 51

Obs: Varje gång justerskruven vrids ett klick medsols, flyttar sig underkniven 0,018 mm närmare cylindern. Dra inte åt justerskruvarna för hårt.

5. Kontrollera med hjälp av papperet att det finns en lätt kontakt vid cylinderns andra ände och justera efter behov.
6. När inställningen är klar ska du kontrollera om cylindern kan nypa om ett papper när man för

in papperet framifrån, och klippa papper när papperet förs in i rätt vinkel i förhållande till underkniven (Figur 51). Det ska gå att klippa av papperet med minimal kontakt mellan underkniven och cylinderbladen. Om det tar emot för mycket blir det nödvändigt att bryna eller fräsa klippenheten för att uppnå de vassa eggarna som krävs för finklippning (se Toros manual för vassning av cylinder).

Justera klipphöjden

För klipphöjder över 12,7 mm, måste satsen för hög klipphöjd installeras.

1. Lossa de låsmutterar som fäster klipphöjdsarmarna till klippenhetens sidoplåtar (Figur 52).

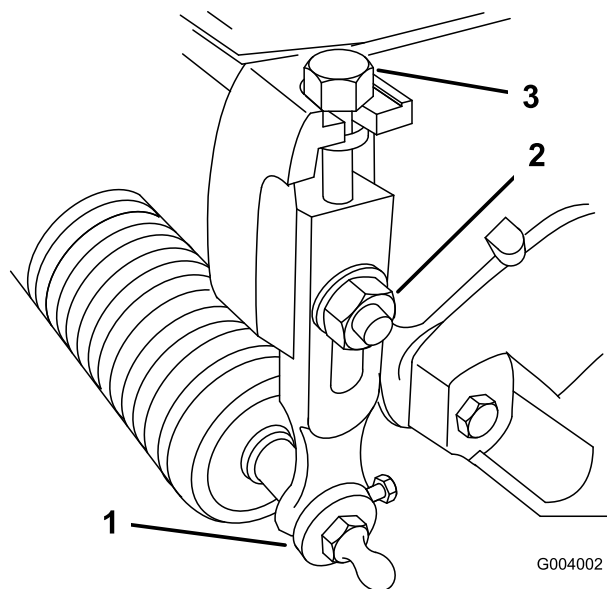

Figur 52

- | | |
|--------------------|----------------|
| 1. Bakre rullfäste | 3. Låsmutter |
| 2. Klipphöjdsarm | 4. Justerskruv |

2. Lossa muttern på mätstången (Figur 53) och ställ in justerskruven till önskad klipphöjd. Avståndet mellan skruvhuvudets nedersta del och stångens ovansida är lika med klipphöjden.

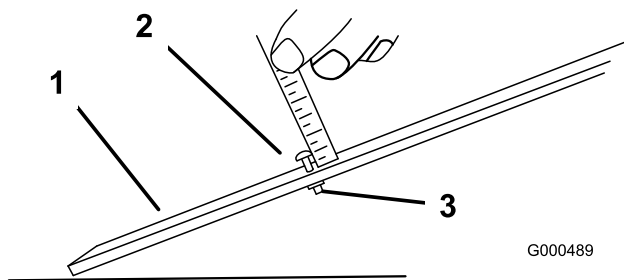

Figur 53

1. Mätstång
2. Höjdjusteringsskruv
3. Mutter

3. Haka på skruvhuvudet på underknivens skäregg och vila stångens bakände på den bakre rullen (fig.Figur 54).

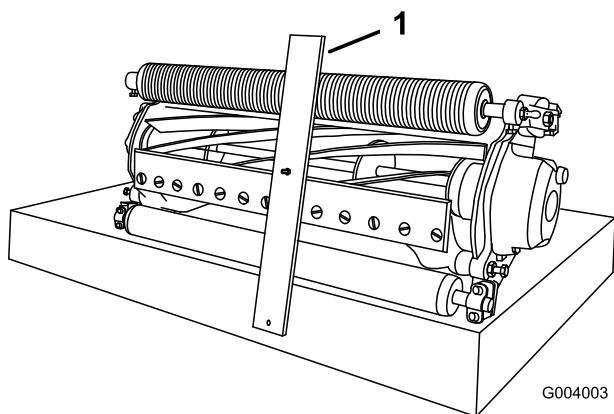

Figur 54

4. Vrid justeringsskruven tills rullen kommer i kontakt med den främre delen av mätstången. Justera båda ändar av rullen tills hela rullen är parallell med underkniven.

Viktigt: Vid korrekt inställning är de bakre och främre rullarna i kontakt med mätstången och skruven sitter tätt mot underkniven. På så sätt blir klipphöjden identisk i båda ändar av underkniven.

5. Dra åt muttrarna för att säkra justeringen. Dra inte åt muttern för hårt. Dra åt tillräckligt för att avlägsna spelet från bricken.

Obs: Använd följande tabell för att fastställa vilken underkniv som lämpar sig bäst för önskad klipphöjd.

Justera klippstången

Justera klippstången så att gräsklipppet matas ut ordentligt från cylindern:

1. Lossa skruvarna som fäster den översta stången (Figur 55) till klippenheten.

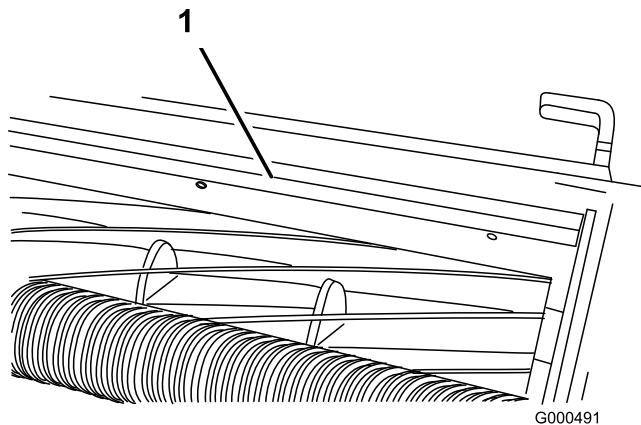

Figur 55

1. Klippstång

2. För in ett bladstål på ,060 tum mellan cylinderns översta del och stången och dra åt skruvarna. Försäkra att stången och cylindern sitter på ett jämnt avstånd från varandra över hela cylindern.

Obs: Stången kan justeras för att kompensera för förändringar i gräsförhållanden. När gräset är extremt torrt bör den justeras närmare cylindern. Vid våta gräsförhållanden ska stången däremot flyttas längre bort från cylindern. Stången ska vara parallell med cylindern för att försäkra optimal prestanda och bör justeras varje gång cylindern slipats på en cylindervässare.

Ställa in maskinen efter gräsförhållandet

Använd följande tabell för att ställa in maskinen efter gräsförhållandet.

Inställningsmatris för Flex Greensmower klippenhet				
Underknivsstänger: Standard och valfritt				
Artikelnummer	Beskrivning	Gräsklippare	Intensitet	Kommentarer
106-2468-01	Standard	Flex 21	Mindre	Standard
99-3794-03	Intensiv	Flex 21	Mer	
110-2282-01	Standard	Flex 18	Mindre	Standard
110-2281-03	Intensiv	Flex 18	Mer	
Underknivar: Standard och valfritt				
Artikelnummer	Beskrivning	Gräsklippare	Klipphöjdsintervall	Kommentarer
93-4262	Microklippning	Flex 21	1,6-3,2 mm	Standard
93-4263	Roterande	Flex 21	3,2-6,4 mm	
93-4264	Låg klipp höjd	Flex 21	6,4 mm och uppåt	
108-4303	Utökad mikroklippning	Flex 21	1,6-3,2 mm	Mindre aggressivt
98-7261	Microklippning	Flex 18	1,6-3,2 mm	Standard
98-7260	Roterande	Flex 18	3,2-6,4 mm	
110-2300	Utökad mikroklippning	Flex 18	1,6-3,2 mm	Mindre aggressivt
110-2301	Låg klipp höjd	Flex 18	6,4 mm och uppåt	
Rullar: Standard och valfritt				
Artikelnummer	Beskrivning	Gräsklippare	Diameter/Material	Kommentarer
107-9037	Smal Wiehle	Flex 21	6,4 cm aluminium	Standard främre
107-9038	Bred Wiehle	Flex 21	6,4 cm aluminium	Större penetrering
107-9039	Hel vals	Flex 21	6,4 cm stål	Minst penetrering
107-9036	Bakre rulle	Flex 21	5,1 cm aluminium	Standard bak
106-6945	Bakre rulle	Flex 21	5,1 cm stål	Stål bak
110-2304	Smal Wiehle	Flex 18	6,4 cm aluminium	Standard främre
110-2305	Bred Wiehle	Flex 18	6,4 cm aluminium	Större penetrering
110-2306	Hel vals	Flex 18	6,4 cm stål	Minst penetrering
110-2303	Bakre rulle	Flex 18	5,1 cm aluminium	Standard bak

Serva underknivsstången

Ta bort underknivsstången

1. Vrid underknivsstångens justerskruv motsols, så att underkniven förs bort från cylindern (Figur 56).

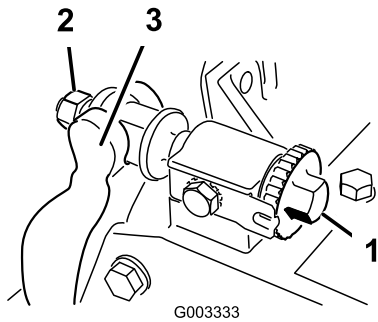

Figur 56

- | | |
|------------------------------------|-----------------------------|
| 1. Justerskruv för underknivsstång | 4. Kontramutter |
| 2. Fjäderspänningsmutter | 5. Bult för underknivsstång |
| 3. Underknivsstång | |

2. För fjäderspänningsmuttern bakåt, tills brickan inte längre är spänd mot underknivsstången (Figur 57).
3. Lossa kontramuttern som fäster bulten till underknivsstången på vardera sidan av maskinen (Figur 57).

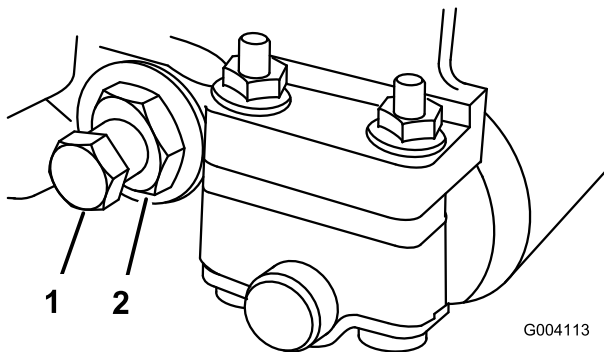

Figur 57

- | | |
|-----------------------------|-----------|
| 1. Bult för underknivsstång | 2. Mutter |
|-----------------------------|-----------|

4. Ta bort bulten till underknivsstången så att denna kan dras nedåt och avlägsnas från maskinen. Beräkna 2 nylonbrickor och 2 stansade brickor av stål på vardera änden av underknivsstången (Figur 58).

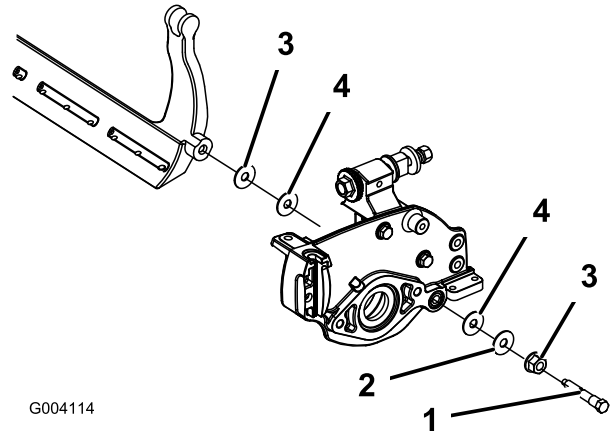

Figur 58

- | | |
|-----------------------------|----------------|
| 1. Bult för underknivsstång | 3. Mutter |
| 2. Stålbricka | 4. Nylonbricka |

Montera underknivsstången

1. Installera underknivsstången, placera fästhandtag mellan bricka och underknivsstångens justerare.
2. Fäst underknivsstången till vardera sidoplattan med tillhörande bultar (muttrar på bultarna) och 8 brickor. En nylonbricka placeras på vardera sidan av sidoplattans nav. Placera en stålbricka på utsidan av varje nylonbricka. Dra åt till 27-36 Nm.
3. Dra åt kontramuttern tills ändspelet på de yttre tryckbrickorna är borta. Dra inte åt för hårt.
Obs: Det gör inget om de inre tryckbrickorna på klippenheten fortsätter att sitta löst.
4. Dra åt fjäderspänningsmuttern tills fjädern pressas ihop, och vrid sedan ut den ett halvt varv.
5. Justera underknivsstången; se Justera underkniven mot cylindern.

Slipa cylindern

1. Ta bort pluggen från cylinderdrivningens kåpa på vänster sida av cylinderenheten (Figur 59)

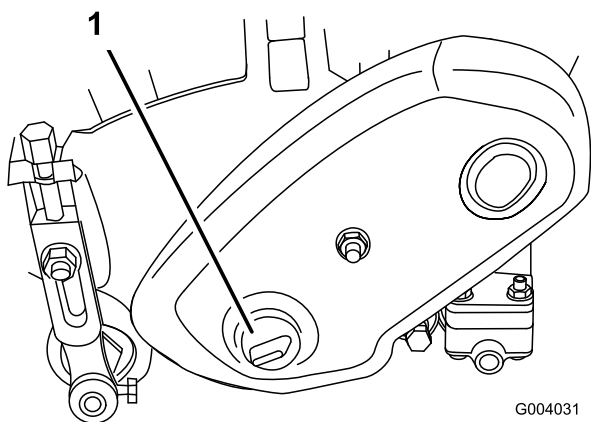

Figur 59

1. Plugg i cylinderdrivningens kåpa
-
2. Sätt en 18 mm hylsa på sexkantsflänsmuttern i den vänstra änden av cylinderaxeln.
 3. Utför slipningen i enlighet med förfarandet i Toros bruksanvisning för vässning av cylinder och roterande gräsklippare, blankettnr 80-300 PT.



Att vidröra cylindrarna eller andra rörliga delar kan orsaka personskador.

- **Kom inte nära cylindern när du slipar.**
- **En borste med kort skaft får aldrig användas vid slipning. Artikelnr 29-9100 Handtag, kompletta eller individuella delar är tillgängliga hos din lokala auktoriserade Toro-återförsäljare.**

Obs: Dra en fil över underknivens framsida när slipningen avslutats så blir skärebben bättre. Detta avlägsnar eventuella grader ("skägg") eller ojämna kanter som kan uppstå på skärebben.

4. Sätt tillbaka pluggen när slipningen är avslutad.

Förvaring

1. Avlägsna gräsklipp, smuts och smörja från maskinens utvändiga delar, särskilt motorn. Rensa bort smuts och beläggningar från utsidan av motorns kylflänsar och fläkthus.

Viktigt: Tvätta maskinen med ett mildt rengöringsmedel och vatten. Högtryckstvätta inte maskinen. Undvik att använda alltför mycket vatten, särskilt nära växelspaksplattan och motorn.

2. Tillsätt en bränslestabiliserare/konditionerare till bränslet i tanken när gräsklipparen ska förvaras under en längre tid (mer än tre månader).
 - A. Kör motorn så att det stabiliserade bränslet fördelas i bränslesystemet (5 minuter).
 - B. Du kan antingen stanna motorn, låta den kallna och tappa ur bränslet, eller också köra motorn tills den stannar.
 - C. Starta motorn igen och kör den tills den stannar. Upprepa, med hjälp av choken, tills det inte går att starta motorn igen.
 - D. Kassera bränslet på lämpligt sätt. Återvinn enligt lokala föreskrifter.

Obs: Förvara inte stabiliserad bensin mer än tre månader.

3. Kontrollera och dra åt alla bultar, muttrar och skruvar. Reparera eller byt ut skadade eller felaktiga delar.
4. Måla i lackskador och bara metallytor. Färg finns att köpa hos din närmaste auktoriserade återförsäljare.
5. Förvara maskinen i ett rent och torrt garage eller lagerutrymme. Täck över maskinen för att skydda den och hålla den ren.



Toros allmänna produktgaranti

Två års begränsad garanti

Fel och produkter som omfattas

The Toro Company och dess dotterbolag Toro Warranty Company garanterar gemensamt, och i enlighet med ett avtal dem emellan, att din Toro-produkt ("produkten") är utan material- och tillverkningsfel i två år eller 1 500 arbetstimmar*, beroende på vilket som inträffar först. Om ett fel som omfattas av garantin föreligger, kommer vi att reparera produkten utan kostnad för dig. Detta omfattar feldiagnos, utförande av arbetet, reservdelar och transport. Denna garanti börjar gälla det datum då produkten levereras till den ursprungliga köparen i återförsäljarledet.

* Produkt som är utrustad med timmätare

Anvisningar för garantiservice

Du är ansvarig för att meddela produkt-distributören eller den auktoriserade återförsäljaren som du köpte produkten av så snart du tror att ett fel som omfattas av garantin föreligger.

Om du behöver hjälp med att hitta en produkt-distributör eller auktoriserad återförsäljare, eller om du har några frågor som rör dina rättigheter och skyldigheter beträffande garantin, kan du kontakta oss på:

Toro Commercial Products Service Department
Toro Warranty Company
8111 Lyndale Avenue South
Bloomington, MN 55420-1196, USA
+1 952-888-8801 eller +1 800-982-2740
E-post: commercial.service@toro.com

Ägarens ansvar

Som ägare till produkten är du ansvarig för att utföra nödvändigt underhåll och nödvändiga justeringar som anges i bruksanvisningen. Om du inte utför nödvändigt underhåll och nödvändiga justeringar kan detta leda till att ett eventuellt garantianspråk inte godkänns.

Produkter och fel som inte omfattas

Alla produkt- eller funktionsfel som inträffar inom garantiperioden beror inte på material- eller tillverkningsfel. Denna uttryckliga garanti omfattar inte följande:

- Produktfel som orsakats av användning av andra reservdelar än Toros, eller av installation och användning av extra, modifierade, eller ej godkända tillbehör.
- Produktfel som orsakats av underlåtenhet att utföra nödvändigt underhåll och/eller nödvändiga justeringar.
- Produktfel som orsakats av felaktig, slarvig eller vårdslös användning av produkten.
- Delar som förbrukas genom användningen, förutom om dessa visar sig vara defekta. Exempel på delar som förbrukas, eller används upp, vid normal användning av produkten omfattar, men är inte begränsad till, knivar, cylindrar, underknivar, harvpinnar, tändstift, länkhjul, däck, filter, remmar samt vissa sprutkomponenter som membran, munstycken och backventiler mm.

Andra länder än USA och Kanada

Kunder som har köpt Toro-produkter som exporterats från andra länder än USA eller Kanada ska kontakta sin Toro-distributör (återförsäljare) för att få garantipolicyn för sitt eget land eller sin provins eller stat. Om du av någon anledning är missnöjd med din distributörs service eller har svårt att få garantiupplysningar kontaktar du Toro-importören. Om allt annat misslyckas kan du kontakta oss på Toro Warranty Company.

- Fel som orsakats av yttre påverkan. Yttre påverkan omfattar, men är inte begränsad till, väder, förvaringsomständigheter, förorening, användning av ej godkända kylvätskor, smörjmedel, tillsatser eller kemikalier mm.
- Normalt slitage. Normalt slitage omfattar, men är inte begränsat till, skador på säten till följd av slitage eller nötning, slitage på målade ytor, repor på dekalor eller fönster m.m.

Reservdelar

Reservdelar som planeras att bytas ut i förbindelse med nödvändigt underhåll omfattas endast av garantin under perioden fram till den planerade tidpunkten för utbytet av delen. Delar som byts ut under denna garanti tillfaller Toro. Toro fattar det slutliga beslutet om huruvida en befintlig del eller enhet ska repareras eller bytas ut. Toro kan använda reservdelar som omarbetats på fabrik i stället för nya delar i fråga om vissa garantireparationer.

Allmänna villkor

Reparation av en auktoriserad Toro-distributör eller Toro-återförsäljare är den enda kompensation som du har rätt till under denna garanti.

Varken The Toro Company eller Toro Warranty Company är ansvariga för indirekta eller oföruetsdeda skador eller följdskador i samband med användningen av de Toro-produkter som omfattas av denna garanti. Detta inkluderar alla kostnader eller utgifter för att tillhandahålla ersättningsutrustning eller service under rimliga perioder med funktionsfel eller avsaknad av möjlighet av använda produkten medan reparationer som omfattas av garantin utförs. Med undantag för den emissionsgaranti som nämns nedan, och endast om denna är tillämplig, finns ingen annan uttrycklig garanti. Alla indirekta garantier i fråga om säljbarhet och användningslämplighet är begränsade till denna uttryckliga garantis varaktighet.

I vissa stater är det inte tillåtet att undanta oföruetsdeda skador eller följdskador, eller tidsbegränsa en indirekt garantis varaktighet, och i dessa fall är det möjligt att ovanstående undantag och begränsningar inte gäller.

Denna garanti ger dig specifika juridiska rättigheter, och du kan även ha andra rättigheter som varierar från stat till stat.

Anmärkning om motorgarantin: Emissionskontrollsystemet kan omfattas av en separat garanti som uppfyller de krav som fastställts av den amerikanska miljömyndigheten (Environmental Protection Agency, EPA) och/eller Kaliforniens luftskyddsmyndighet (California Air Resources Board, CARB). Timbegränsningarna som anges ovan är inte tillämpliga i fråga om garantin för emissionskontrollsystem. Se garantiförklaringen om motoremissionskontroll som finns i bruksanvisningen eller i motortillverkarens dokumentation för ytterligare information.