



Radiatorset – serienummer 314000000 en hoger

Workman® HDX multifunctioneel werkvoertuig

Modelnr.: 147-8199

Installatie-instructies

Veiligheid

Veiligheid van het koelsysteem

- Motorkoelvloeistof inslikken kan vergiftiging veroorzaken; buiten bereik van kinderen en huisdieren houden.
- Als u hete, onder druk staande koelvloeistof over u heen krijgt of in aanraking komt met een hete radiator of omliggende delen, kunt u ernstige brandwonden oplopen.
 - Laat de motor minstens 15 minuten afkoelen voordat u de radiator dop verwijdert.
 - Gebruik een doek als u de radiator dop verwijdert en draai de dop langzaam open om de stoom te laten ontsnappen.
- Gebruik de machine nooit zonder dat de kappen zijn geplaatst.
- Houd uw vingers, handen en kleding uit de buurt van draaiende ventilatoren en drijfriemen.
- Zet de motor af en verwijder het sleuteltje voordat u onderhoudswerkzaamheden uitvoert.



Installatie

Losse onderdelen

Gebruik onderstaande lijst om te controleren of alle onderdelen zijn geleverd.

Omschrijving	Hoeveelheid	Gebruik
Geen onderdelen vereist	–	De machine gebruiksklaar maken.
Geen onderdelen vereist	–	Tap de motorkoelvloeistof af
Veersluiting	2	Monteer de radiatorset.
Zeskantbout (5/16" x 5/8")	4	
Bovenste bevestigingsplaat	1	
Flenslager	4	
Vierkante moer	4	
Bovenste radiatorbevestiging	1	
Schroef	5	
Radiatorbevestiging	1	
Jumper kabelboom	1	
Onderste bevestigingsplaat	1	
Radiator	1	
Geen onderdelen vereist	–	Vul het koelsysteem.

De machine gebruiksklaar maken

1. Parkeer de machine op een horizontaal oppervlak.
2. Haal de parkeerrem aan.
3. Zet de motor af en haal het sleuteltje uit het contact.

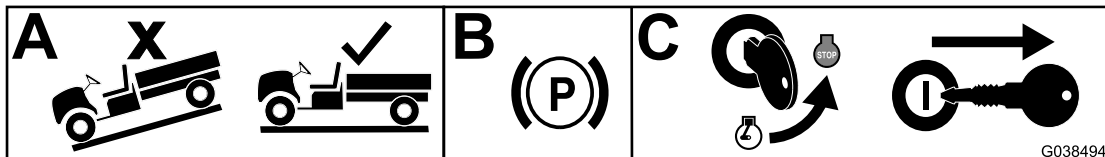

g038494

Motorkoelvloeistof aftappen

⚠ WAARSCHUWING

Als de motor heeft gelopen, kan de hete koelvloeistof, die onder druk staat, ontsnappen indien de radiateurdop wordt verwijderd. Dit kan brandwonden veroorzaken.

- Voeg geen koelvloeistof toe aan de radiateur; daardoor zou er lucht in het systeem komen en leiden tot schade aan de motor. Voeg koelvloeistof alleen toe aan het reservoir.
- Verwijder de radiateurdop nooit als de motor loopt.
- Gebruik een doek als u de radiateurdop verwijdert en draai de dop langzaam open om de stoom te laten ontsnappen.

1. Breng de laadbak omhoog en plaats de laadbakbeveiliging op de uitgetrokken hefcilinder om de bak te bevestigen.
2. Verwijder de radiateurdop.

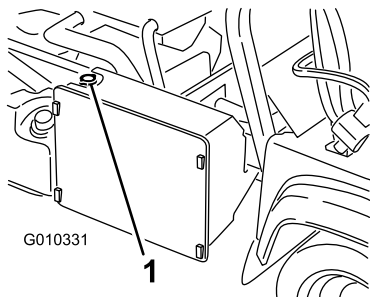

1. Radiateurdop

3. Verwijder de dop van de reservetank.

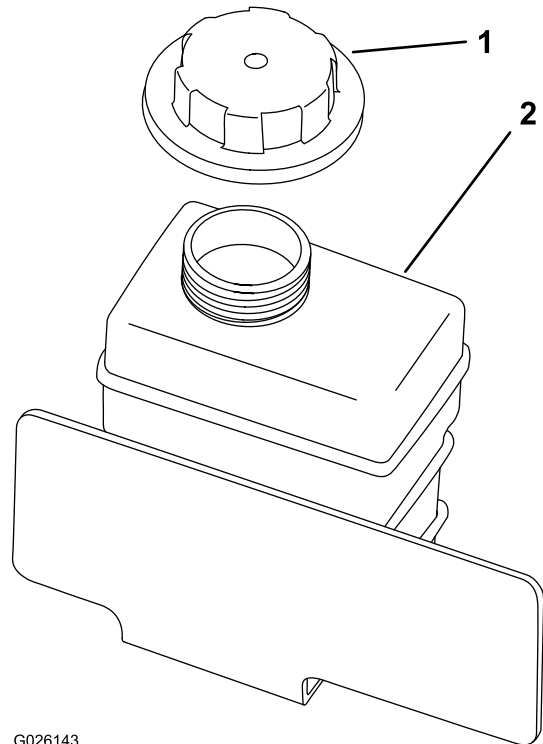

1. Dop van reservetank
2. Reservetank

4. Maak de onderste radiateurslang los en laat de koelvloeistof in een opvangbak lopen.

Tap de motorkoelvloeistof af

1. Verwijder de bestaande radiator en bevestigingsmiddelen.
2. Verwijder de bestaande radiatorbevestiging en bevestigingsmiddelen.
3. Monteer de nieuwe radiatorbevestiging.
4. Monteer de radiator, koelventilator en kabelboom.
5. Monteer de bovenste radiatorbevestiging en bevestigingsmiddelen.
6. Monteer de onderste bevestigingsplaat en bevestigingsmiddelen.
7. Monteer de bovenste bevestigingsplaat en bevestigingsmiddelen.
8. Knip de bestaande slang, van de radiator naar de reservetank, af op 66 cm en leid de slang zoals getoond.

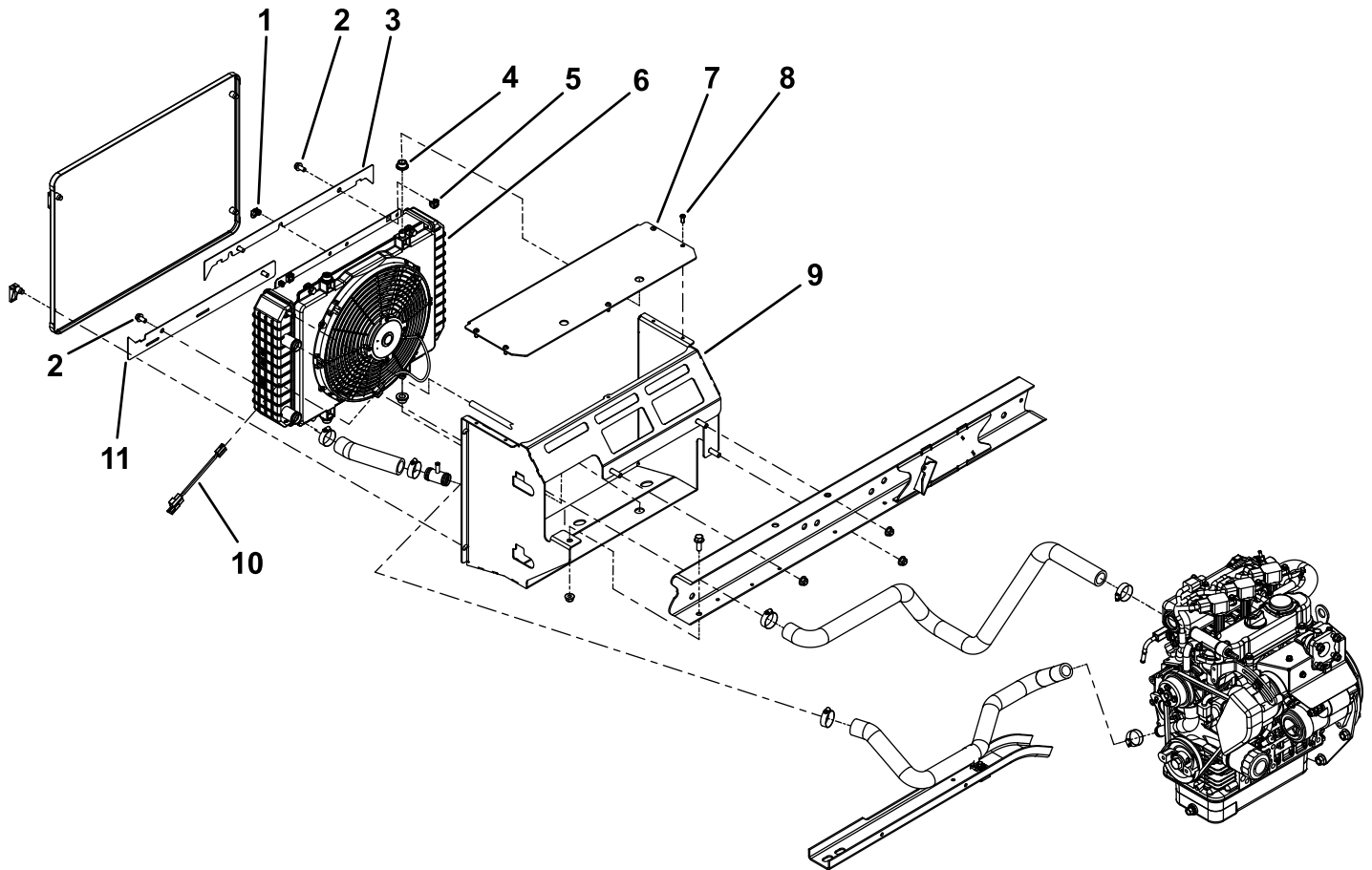

g477810

- | | | | |
|----------------------------------|-------------------|---------------------------------|--------------------------------|
| 1. Vergrendelveer | 4. Flenslager | 7. Bovenste radiatorbevestiging | 10. Jumper kabelboom |
| 2. Zeskantbout (5/16 x 5/8 inch) | 5. Vierkante moer | 8. Schroef | 11. Onderste bevestigingsplaat |
| 3. Bovenste bevestigingsplaat | 6. Vierkante moer | 9. Radiateurbevestiging | |

Vullen van het koelsysteem

Specificaties van het koelsysteem

- **Inhoud van koelsysteem:** 3,7 liter
- **Type koelvloeistof:** een 50/50 verhouding van water en permanente ethyleenglycol-antivries

Opmerking: Uw vacuümvluggereedschap ziet er mogelijk anders uit dan hieronder getoond. Toro levert het vacuümvluggereedschap niet, dit is verkrijgbaar bij een gereedschapsleverancier.



g477812

1. Verzeker dat het koelsysteem leeg is. Plaats het vacuümvluggereedschap op de koelvloeistof-reservetank.
2. Breng het koelsysteem tot een vacuüm van -0,8 bar.
3. Plaats de aanzuigslang van het vacuümvluggereedschap in het vat met gemengde koelvloeistof.
4. Vul het koelsysteem geheel met koelvloeistof, vul de koelvloeistof-reservetank dan bij tot het vereiste niveau.

Inhoud van koelsysteem: 3,7 liter

5. Plaats de dop van de reservetank terug.
6. Start de motor, laat deze lopen tot de normale werktemperatuur bereikt is. Controleer dat het koelsysteem gevuld is en dat het geheel ontlucht is.

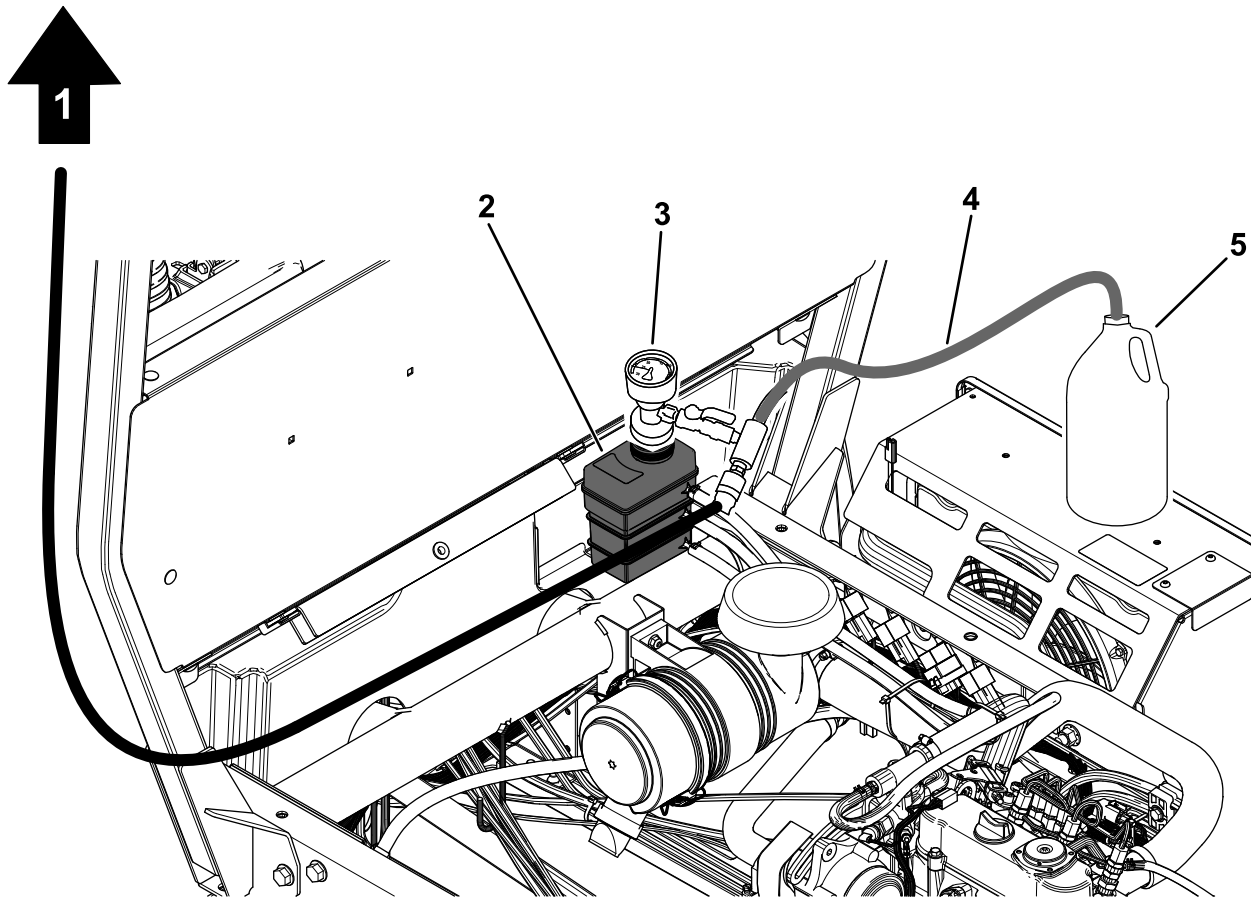

g477811

- | | |
|--------------------------------|--------------------------------------|
| 1. Slang naar persluchttoevoer | 4. Slang naar gemengde koelvloeistof |
| 2. Reservetank | 5. Vat met gemengde koelvloeistof |
| 3. Vacuümvluggereedschap | |

Opmerkingen:



Count on it.