



Count on it.

Manuel de l'utilisateur

Groupe de déplacement Sand Pro[®] 3040 ou 5040

N° de modèle 08703—N° de série 40000000 et suivants

N° de modèle 08705—N° de série 40000000 et suivants

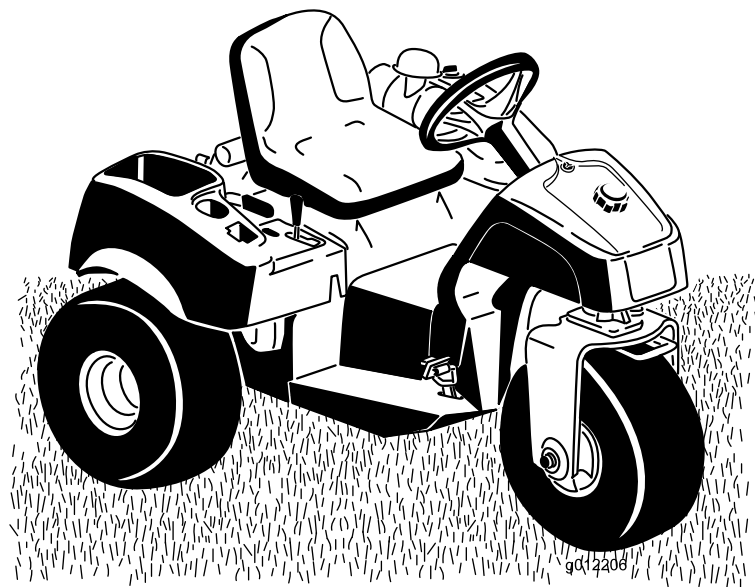

Ce produit est conforme à toutes les directives européennes pertinentes. Pour plus de renseignements, reportez-vous à la Déclaration de conformité spécifique du produit fournie séparément.

Vous commettez une infraction à la section 4442 ou 4443 du Code des ressources publiques de Californie si vous utilisez cette machine dans une zone boisée, broussailleuse ou recouverte d'herbe sans qu'elle soit équipée d'un pare-étincelles, comme défini à la section 4442, en bon état de marche, ou sans que le moteur soit construit, équipé et entretenu pour prévenir les incendies.

Ce système d'allumage par étincelle est conforme à la norme canadienne ICES-002

Le manuel du propriétaire du moteur ci-joint est fourni à titre informatif concernant la réglementation de l'Agence américaine pour la protection de l'environnement (EPA) et la réglementation antipollution de l'état de Californie relative aux systèmes antipollution, à leur entretien et à leur garantie. Vous pouvez vous en procurer un nouvel exemplaire en vous adressant au constructeur du moteur.

▲ ATTENTION

CALIFORNIE

Proposition 65 - Avertissement

Les gaz d'échappement de ce produit contiennent des substances chimiques considérées par l'état de Californie comme susceptibles de provoquer des cancers, des malformations congénitales et autres troubles de la reproduction.

Introduction

Cette machine est un véhicule utilitaire autoporté prévu pour les utilisateurs professionnels employés à des applications professionnelles. Il est principalement conçu pour l'entretien des bunkers sur les terrains de golf et les terrains commerciaux bien entretenus.

Lisez attentivement cette notice pour apprendre à utiliser et entretenir correctement votre produit, et éviter de l'endommager ou de vous blesser. Vous êtes responsable de l'utilisation sûre et correcte du produit.

Vous pouvez contacter Toro directement sur www.Toro.com pour tout document de formation à la sécurité et à l'utilisation des produits, pour tout renseignement concernant un produit ou un accessoire, pour obtenir l'adresse des concessionnaires ou pour enregistrer votre produit.

Pour obtenir des prestations de service, des pièces d'origine Toro ou des renseignements complémentaires, munissez-vous des numéros de modèle et de série du produit et contactez un concessionnaire-réparateur agréé ou le service client Toro. Ces numéros sont estampés sur une plaque située sur le longeron gauche du cadre. Inscrivez les numéros dans l'espace réservé à cet effet.

N° de modèle _____

N° de série _____

Les mises en garde de ce manuel soulignent des dangers potentiels et sont signalées par le symbole de sécurité (Figure 1), qui indique un danger pouvant entraîner des blessures graves ou mortelles si les précautions recommandées ne sont pas respectées.



Figure 1

g000502

1. Symbole de sécurité

Ce manuel utilise deux termes pour faire passer des renseignements essentiels. **Important**, pour attirer l'attention sur des renseignements mécaniques spécifiques et **Remarque**, pour insister sur des renseignements d'ordre général méritant une attention particulière.

Table des matières

Sécurité	4
Sécurité générale	4
Consignes de sécurité	4
Autocollants de sécurité et d'instruction	8
Mise en service	13
1 Montage du volant	14
2 Retrait de la batterie	14
3 Activation et charge de la batterie	14
4 Mise en place de la batterie	15
5 Montage des masses avant	17
Vue d'ensemble du produit	18
Commandes	18
Caractéristiques techniques	21
Outils et accessoires	21
Utilisation	21
Sécurité avant tout	21
Contrôle du niveau d'huile moteur	22
Remplissage du réservoir de carburant	23
Contrôle du niveau de liquide hydraulique	24
Contrôle de la pression des pneus	25
Serrage des écrous de roues	26
Démarrage et arrêt du moteur	26
Contrôle du système de sécurité	26
Remorquage de la machine	27
Rodage de la machine	27
Se familiariser avec la machine	27
Entretien	29
Programme d'entretien recommandé	29
Liste de contrôle pour l'entretien journalier	30
Procédures avant l'entretien	31
Levage de la machine	31
Lubrification	32
Graissage de la machine	32
Entretien du moteur	33
Vidange de l'huile moteur et remplacement du filtre à huile	33
Entretien du filtre à air	33
Remplacement des bougies	35
Entretien du système d'alimentation	35
Remplacement du filtre à carburant	35
Entretien du système électrique	36
Démarrage de la machine avec une batterie de secours	36
Remplacement des fusibles	36
Entretien de la batterie	36
Entretien du système d'entraînement	37
Réglage du point mort de la transmission aux roues	37
Réglage du contacteur de sécurité de déplacement	38
Réglage de la vitesse de transport	38
Entretien des commandes	39
Réglage du levier de commande de levage	39

Réglage des commandes du moteur	40
Entretien du système hydraulique	42
Vidange et remplacement du liquide hydraulique et du filtre	42
Contrôle des flexibles et conduites hydrauliques	43
Charge du système hydraulique	43
Nettoyage	44
Contrôle et nettoyage de la machine	44
Nettoyage du refroidisseur d'huile	44
Remisage	45
Préparation de la machine	45
Préparation du moteur	45

Sécurité

Pour améliorer la traction, vous pouvez ajouter le kit masse 100-6442 à l'avant de la machine.

Remarque: Si la machine est équipée d'un chasse-neige ou d'un outil de lavage frontal, le kit masse ne pourra pas être monté en raison d'une interférence physique.

Sécurité générale

L'utilisation de ce produit à d'autres fins que celle qui est prévue peut être dangereuse pour vous-même et pour les personnes à proximité.

- Vous devez lire et comprendre le contenu de ce *Manuel de l'utilisateur* avant de démarrer le moteur.
- N'approchez pas les mains ou les pieds des composants mobiles de la machine.
- N'utilisez pas la machine s'il manque des capots ou d'autres dispositifs de protection, ou s'ils sont endommagés.
- Ne vous tenez pas devant l'ouverture d'éjection. Tenez personnes et animaux à l'écart de la machine.
- N'admettez jamais d'enfants dans le périmètre de travail. N'autorisez jamais les enfants à utiliser la machine.
- Arrêtez la machine et coupez le moteur avant de faire l'entretien, de faire le plein de carburant ou de déboucher la machine.

L'usage ou l'entretien incorrect de cette machine peut occasionner des accidents. Pour réduire les risques d'accidents et de blessures, respectez les consignes de sécurité qui suivent. Tenez toujours compte des mises en garde signalées par le symbole de sécurité et la mention Prudence, Attention ou Danger. Le non respect de ces instructions peut entraîner des blessures graves ou mortelles.

Vous trouverez d'autres consignes de sécurité, le cas échéant, en vous reportant aux sections respectives dans ce *Manuel de l'utilisateur*.

Consignes de sécurité

Apprendre à se servir de la machine

- Lisez attentivement le *manuel de l'utilisateur* et toute autre documentation de formation. Familiarisez-vous avec les commandes, les symboles de sécurité et l'utilisation correcte de la machine.

- Il appartient au propriétaire de la machine d'expliquer le contenu de ce *manuel de l'utilisateur* aux personnes (utilisateurs, mécaniciens, etc.) qui ne maîtrisent pas suffisamment la langue dans laquelle il est rédigé.
- Ne confiez jamais l'utilisation ou l'entretien de la machine à des enfants ou des adultes n'ayant pas pris connaissance de ces instructions. Certaines législations imposent un âge minimum pour l'utilisation de ce type d'appareil.
- N'utilisez jamais la machine lorsque des personnes, et surtout des enfants ou des animaux familiers, se trouvent à proximité.
- Ne transportez pas de passagers.
- Tous les utilisateurs et les mécaniciens sont tenus de suivre une formation professionnelle et pratique. Le propriétaire de la machine doit assurer la formation des utilisateurs. La formation doit insister sur les points suivants :
 - La nécessité de consacrer toute son attention à la conduite lors de l'utilisation d'une machine autoportée.
 - L'application du frein ne permet pas de regagner le contrôle d'une machine autoportée en cas de problème sur une pente. La perte de contrôle est due le plus souvent :
 - ◇ au manque d'adhérence des roues
 - ◇ à une conduite trop rapide
 - ◇ à un freinage inadéquat
 - ◇ à un type de machine non adapté à la tâche
 - ◇ à l'ignorance de l'importance de la nature du terrain, surtout sur pente
 - ◇ à un attelage incorrect ou à une mauvaise répartition de la charge
- Le propriétaire/l'utilisateur est responsable des dommages matériels ou corporels et peut les prévenir.

Avant d'utiliser la machine

- Portez des vêtements appropriés, y compris une protection oculaire, des chaussures solides à semelle antidérapante et des protecteurs d'oreilles. Attachez les cheveux longs. Ne portez pas de bijoux.
- Examinez la zone de travail pour déterminer quels accessoires et équipements vous permettront d'exécuter votre tâche correctement et sans danger. Utilisez uniquement les accessoires et équipements agréés par le fabricant.
- Au besoin, humidifiez les surfaces avant de les conditionner, afin de minimiser la création de poussière.
- Vérifiez toujours que les commandes de présence de l'utilisateur, les contacteurs de sécurité et les

capots de protection sont en place et fonctionnent correctement. N'utilisez pas la machine en cas de mauvais fonctionnement.

Consignes de sécurité pour la manipulation des carburants

- Pour éviter de vous blesser ou de causer des dommages matériels, manipulez le carburant avec une extrême prudence. Le carburant est extrêmement inflammable et ses vapeurs sont explosives.
- Éteignez cigarettes, cigares, pipes et autres sources d'étincelles.
- Utilisez exclusivement un bidon à carburant homologué.
- N'enlevez jamais le bouchon du réservoir de carburant et n'ajoutez jamais de carburant quand le moteur est en marche.
- Laissez refroidir le moteur avant de faire le plein.
- Ne faites jamais le plein de carburant à l'intérieur d'un local.
- Ne remisez jamais la machine ni les bidons de carburant à proximité d'une flamme nue, d'une source d'étincelles ou d'une veilleuse, telle celle d'un chauffe-eau ou d'autres appareils.
- Ne remplissez jamais les bidons de carburant à l'intérieur d'un véhicule ou sur le plateau d'une remorque dont le revêtement est en plastique. Posez toujours les bidons sur le sol, à l'écart du véhicule, avant de les remplir.
- Descendez la machine du véhicule ou de la remorque et posez-la à terre avant de remplir le réservoir de carburant. Si ce n'est pas possible, laissez la machine dans le véhicule ou sur la remorque, mais remplissez le réservoir à l'aide d'un bidon, et non directement à la pompe.
- Maintenez le pistolet en contact avec le bord du réservoir ou du bidon jusqu'à la fin du remplissage. N'utilisez pas de dispositif de verrouillage du pistolet en position ouverte.
- Ne remplissez jamais excessivement le réservoir de carburant.
- Remettez en place le bouchon du réservoir et serrez-le fermement.

Utilisation

- Ne faites pas tourner le moteur dans un espace clos où le monoxyde de carbone et autres gaz d'échappement dangereux, risquent de s'accumuler.
- Travaillez uniquement à la lumière du jour ou avec un bon éclairage artificiel.

- Avant de mettre le moteur en marche, débrayez tous les accessoires, sélectionnez le point mort et serrez le frein de stationnement.
- N'approchez pas les mains ni les pieds des pièces en rotation.
- L'utilisation de la machine exige une grande vigilance. Pour éviter de renverser ou de perdre le contrôle de la machine :
 - Méfiez-vous des trous et autres dangers cachés.
 - Soyez prudent lorsque vous utilisez la machine sur une forte pente. Ralentissez avant de prendre des virages serrés et de tourner sur une pente.
 - Évitez les arrêts et les démarrages brusques. Ne passez pas de la marche arrière à la marche avant maximale sans immobiliser complètement la machine auparavant.
 - Avant de faire marche arrière, vérifiez que la voie est libre derrière vous.
 - Méfiez-vous de la circulation près des routes et en traversant. Cédez toujours le passage.
- Si la barre d'attelage en option (réf. 110-1375) est montée sur la machine, consultez le *Manuel de l'utilisateur* de l'accessoire pour connaître la charge de remorquage maximale.
- Faites preuve de prudence lorsque vous remorquez des charges ou que vous utilisez un équipement lourd.
 - Utilisez uniquement les points d'attelage agréés.
 - Ne transportez que des charges pouvant être contrôlées facilement.
 - Ne prenez pas de virages serrés. Faites marche arrière avec prudence.
- Méfiez-vous de la circulation près des routes et en traversant.
- N'utilisez jamais une machine dont les capots ou les déflecteurs sont défectueux ou dont les protections de sécurité ne sont pas en place. Vérifiez la fixation, le réglage et le fonctionnement de tous les verrouillages de sécurité.
- Ne modifiez pas le réglage du régulateur et ne faites pas tourner le moteur en sursrégime. Un régime moteur excessif peut augmenter les risques d'accidents et de blessures.
- Avant de quitter la position d'utilisation :
 - Arrêtez-vous sur une surface plane et horizontale.
 - Relâchez la pédale de déplacement et abaissez les accessoires.

- Serrez le frein de stationnement.
- Coupez le moteur et enlevez la clé.
- Débrayez les accessoires lors du transport et quand ils ne servent pas.
- Coupez le moteur et débrayez les accessoires :
 - avant de rajouter du carburant
 - avant d'inspecter, de nettoyer ou d'effectuer toute opération sur la machine
 - après avoir heurté un obstacle ou si des vibrations inhabituelles se produisent. Recherchez et réparez les dommages éventuels avant de remettre la machine en marche et d'utiliser le matériel.
- Réduisez l'ouverture du papillon pendant la mise à l'arrêt du moteur et coupez l'arrivée de carburant lorsque vous avez terminé, si le moteur est équipé d'un robinet d'arrivée de carburant.
- Avant de faire marche arrière, vérifiez que la voie est libre juste derrière la machine et sur sa trajectoire.
- Ralentissez et soyez prudent quand vous changez de direction et quand vous traversez des routes et des trottoirs.
- N'utilisez pas la machine si vous êtes fatigué, malade ou sous l'emprise de l'alcool, de drogues ou de médicaments.
- La foudre peut causer des blessures graves ou mortelles. Si vous voyez des éclairs à proximité, n'utilisez pas la machine et mettez-vous à l'abri.
- Procédez avec prudence pour charger la machine sur une remorque ou un camion, ainsi que pour la décharger.
- Soyez prudent à l'approche de tournants sans visibilité, de buissons, d'arbres ou d'autres objets susceptibles de masquer la vue.

les pièces et tous les autocollants usés ou endommagés.

- La vidange du réservoir de carburant doit impérativement s'effectuer à l'extérieur.
- Soyez prudent pendant le réglage de la machine pour éviter de vous coincer les doigts entre les pièces mobiles et les pièces fixes.
- Débrayez toutes les commandes, abaissez l'accessoire, serrez le frein de stationnement, coupez le moteur et enlevez la clé de contact. Attendez l'arrêt complet de toutes les pièces mobiles avant de régler, de nettoyer ou de réparer la machine.
- Utilisez des chandelles pour soutenir les composants au besoin.
- Libérez la pression emmagasinée dans les composants avec précaution.
- Débranchez la batterie et le fil de la bougie avant d'entreprendre des réparations. Débranchez toujours la borne négative de la batterie avant la borne positive. Rebranchez toujours le câble positif avant le câble négatif.
- N'approchez jamais les mains ou les pieds des pièces mobiles. Dans la mesure du possible, évitez de procéder à des réglages sur la machine quand le moteur tourne.
- Chargez les batteries dans un endroit dégagé et bien aéré, à l'écart des flammes ou sources d'étincelles. Débranchez le chargeur du secteur avant de le brancher à la batterie ou de le débrancher. Portez des vêtements de protection et utilisez des outils isolés.
- Vérifiez le serrage de tous les raccords hydrauliques, ainsi que l'état de toutes les conduites et tous les flexibles hydrauliques avant de mettre le système sous pression.
- N'approchez pas les mains ni aucune autre partie du corps des fuites en trou d'épingle ou des gicleurs d'où sort du liquide hydraulique sous haute pression. Utilisez un morceau de carton ou de papier pour détecter les fuites, jamais les mains. Les fuites de liquide hydraulique sous pression peuvent transpercer la peau et causer des blessures graves. Consultez immédiatement un médecin si du liquide est injecté sous la peau.
- Arrêtez le moteur et abaissez les accessoires au sol pour dépressuriser complètement le circuit hydraulique avant de procéder à des débranchements ou des réparations.
- Vérifiez régulièrement que les conduites d'alimentation sont bien serrées et en bon état. Serrez-les ou réparez-les au besoin.
- Si le moteur doit tourner pour effectuer un réglage, n'approchez pas les mains, les pieds et autres parties du corps ou les vêtements des accessoires

Entretien et remisage

- Gardez tous les écrous, boulons et vis toujours bien serrés pour garantir l'utilisation sûre de la machine.
- S'il reste du carburant dans le réservoir, ne remisez pas la machine dans un bâtiment où les vapeurs risquent de rencontrer une flamme nue ou une étincelle.
- Laissez refroidir le moteur avant de ranger la machine dans un local fermé.
- Pour réduire les risques d'incendie, débarrassez le moteur, le silencieux, le bac de la batterie et le lieu de stockage du carburant de tout excès de graisse, débris d'herbe et feuilles.
- Maintenez toutes les pièces en bon état de marche, et toutes les fixations et tous les raccords hydrauliques bien serrés. Remplacez toutes

et autres pièces mobiles, en particulier de l'écran situé sur le côté du moteur. Tenez tout le monde à l'écart.

- Pour garantir la sécurité et la précision du fonctionnement, demandez à un distributeur Toro agréé de contrôler le régime moteur maximum avec un compte-tours.
- Si la machine nécessite une réparation importante ou si vous avez besoin de renseignements, contactez un distributeur Toro agréé.
- Pour garantir un rendement optimal et conserver la certification de sécurité de la machine, utilisez uniquement des pièces de rechange et accessoires d'origine Toro. Les pièces de rechange et outils provenant d'autres constructeurs peuvent être dangereux, et leur utilisation risque d'annuler la garantie de la machine.

Transport

- Procédez avec prudence pour charger la machine sur une remorque ou un camion, ainsi que pour la décharger.
- Utilisez des rampes d'une seule pièce pour charger la machine sur une remorque ou un véhicule.
- Arrimez solidement la machine au moyen de sangles, chaînes, câbles ou cordes. Les sangles avant et arrière doivent être dirigées vers le bas et l'extérieur de la machine.

Autocollants de sécurité et d'instruction



Des autocollants de sécurité et des instructions bien visibles par l'utilisateur sont placés près de tous les endroits potentiellement dangereux. Remplacez tout autocollant endommagé ou manquant.

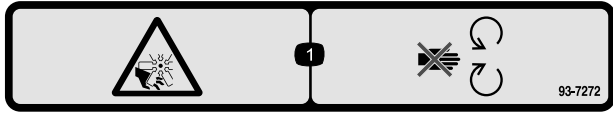

decal93-7272

93-7272

1. Risque de coupure/mutilation par le ventilateur – ne vous approchez pas des pièces mobiles.



decal93-9051

93-9051

1. Lisez le *Manuel de l'utilisateur*.

CALIFORNIA SPARK ARRESTER WARNING

Operation of this equipment may create sparks that can start fires around dry vegetation. A spark arrester may be required. The operator should contact local fire agencies for laws or regulations relating to fire prevention requirements.

117-2718

decal117-2718

117-2718



decalbatterysymbols

Symboles utilisés sur la batterie

Certains ou tous les symboles suivants figurent sur la batterie.

- | | |
|---|---|
| 1. Risque d'explosion | 6. Tenez tout le monde à bonne distance de la batterie. |
| 2. Restez à distance des flammes nues ou des étincelles, et ne fumez pas. | 7. Portez une protection oculaire ; les gaz explosifs peuvent causer la cécité et d'autres blessures. |
| 3. Liquide caustique/risque de brûlure chimique | 8. L'acide de la batterie peut causer la cécité ou des brûlures graves. |
| 4. Portez une protection oculaire. | 9. Rincez immédiatement les yeux avec de l'eau et consultez un médecin rapidement. |
| 5. Lisez le <i>Manuel de l'utilisateur</i> . | 10. Contient du plomb – ne mettez pas au rebut. |

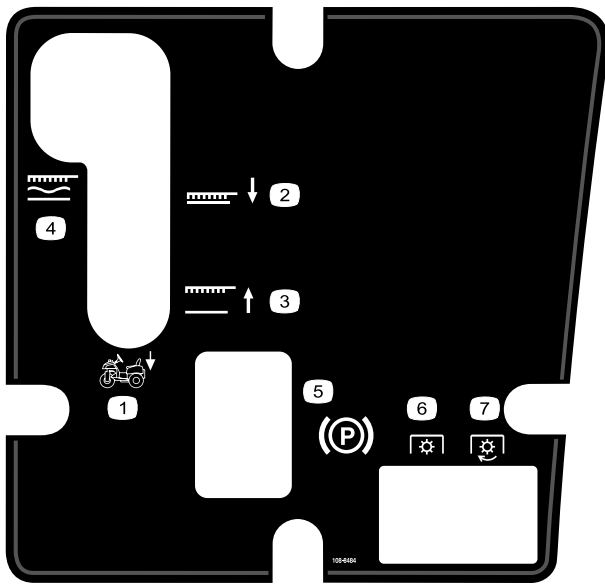

decal108-8484

108-8484

- | | |
|--|---------------------------|
| 1. Commande d'accessoire | 5. Frein de stationnement |
| 2. Accessoire abaissé | 6. PDF désengagée |
| 3. Accessoire levé | 7. PDF engagée |
| 4. Accessoire bloqué en position flottante | |
-

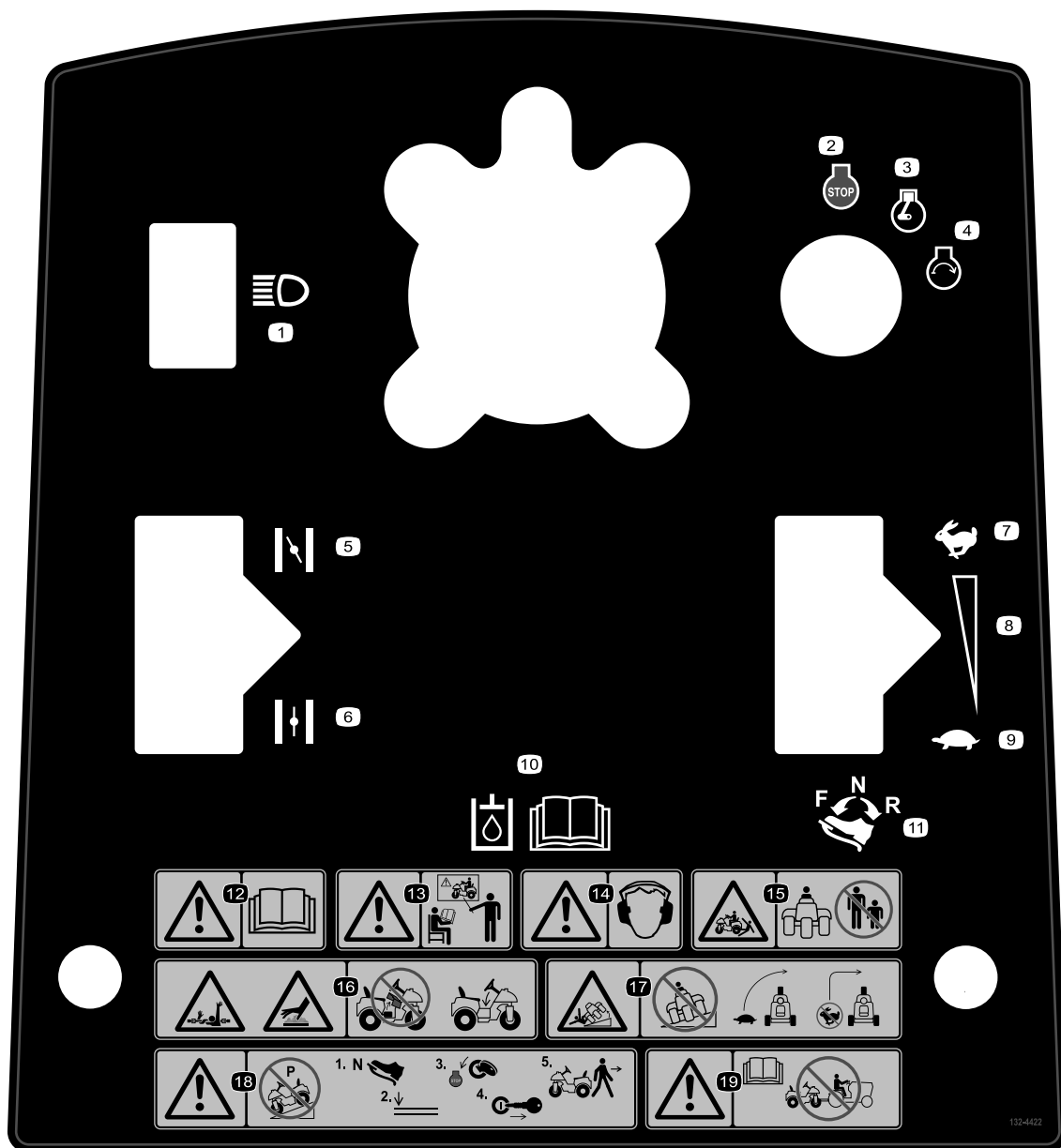

132-4422

decal132-4422

1. Phares
2. Arrêt du moteur
3. Moteur en marche
4. Démarrage du moteur
5. Starter fermé
6. Starter ouvert
7. Haut régime
8. Réglage variable continu
9. Bas régime
10. Lisez le *Manuel de l'utilisateur* pour tout renseignement sur l'huile hydraulique.
11. Pour avancer, appuyez sur le haut de la pédale de déplacement vers l'avant et le bas ; pour faire marche arrière, appuyez sur le bas de la pédale de déplacement vers l'arrière et le bas.
12. Attention – lisez le *Manuel de l'utilisateur*.
13. Attention – lisez le *Manuel de l'utilisateur* ; n'utilisez pas cette machine à moins d'avoir les compétences nécessaires.
14. Attention – portez des protecteurs d'oreilles.
15. Risque d'écrasement de personnes – tenez tout le monde à bonne distance de la machine.
16. Risque de coincement des bras et du corps et risque de brûlure sur les surfaces chaudes – n'utilisez pas la machine si le carénage central n'est pas en place.
17. Risque de renversement – ralentissez la machine avant de prendre un virage et ne le prenez pas à grande vitesse.
18. Attention – ne garez pas la machine sur une pente. Avant de quitter la machine, amenez la pédale de déplacement en position neutre, abaissez l'accessoire, coupez le moteur et enlevez la clé de contact.
19. Attention – lisez le *Manuel de l'utilisateur*. Ne remorquez pas la machine.



136-6164

decal136-6164

Remarque: Cette machine est conforme au test de stabilité standard de l'industrie pour les essais de stabilité statique latérale et longitudinale à la pente maximale recommandée, indiquée sur l'autocollant. Lisez les instructions relatives à l'utilisation de la machine sur les pentes figurant dans le Manuel de l'utilisateur pour déterminer si les conditions d'utilisation et le site actuels se prêtent à l'utilisation de la machine. Les variations de terrain peuvent modifier le fonctionnement de la machine sur les pentes. Dans la mesure du possible, gardez les accessoires abaissés au sol quand vous utilisez la machine sur pente. La machine peut devenir instable si vous relevez les accessoires pendant l'utilisation sur une pente.

1. Attention – lisez le *Manuel de l'utilisateur*.
2. Attention – tous les utilisateurs doivent apprendre à se servir correctement de la machine avant de l'utiliser.
3. Attention – portez des protecteurs d'oreilles.
4. Risque d'écrasement/de mutilation – tenez tout le monde, y compris les enfants, à bonne distance de la machine.
5. Risque de coincement par l'arbre et risque de brûlure/surfaces chaudes – ne déposez pas le carénage du moteur.
6. Risque de renversement – n'utilisez pas la machine sur des pentes de plus de 15° ; ralentissez avant de prendre un virage et ne le prenez pas à grande vitesse.
7. Attention – ne garez pas la machine sur une pente ;
1) amenez la pédale de déplacement en position neutre,
2) abaissez l'accessoire, 3) coupez le moteur et 4) enlevez la clé de contact avant de 5) quitter la machine.
8. Attention – lisez le *Manuel de l'utilisateur*. Ne remorquez pas la machine.

SAND/INFIELD PRO 5040/3040

QUICK REFERENCE AID

CHECK/SERVICE (DAILY)

1. OIL LEVEL, ENGINE
2. OIL LEVEL, HYDRAULIC TANK
3. NEUTRAL INTERLOCK SWITCH
4. AIR FILTER
5. ENGINE COOLING FINS
6. TIRE PRESSURE (8 - 10 psi / .6-.7 bar)
7. WHEEL NUT TORQUE
(80±10 FT-LBS / 108±14 N•m)
8. BATTERY
9. FUEL - GAS ONLY
10. SEAT INTERLOCK SWITCH
11. LUBRICATION  EVERY 100 HRS
▲ (5040 ONLY)

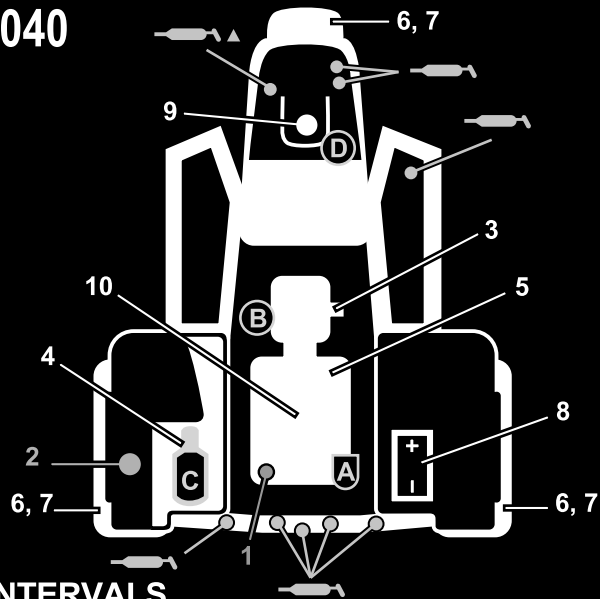

FLUID SPECIFICATION / CHANGE INTERVALS

SEE OPERATOR'S MANUAL FOR INITIAL CHANGE	FLUID TYPE	CAPACITY	CHANGE INTERVALS		FILTER PART NO.
			FLUID	FILTER	
ENGINE OIL	SAE 30 SJ	* 1 3/4 QTS	100 HRS.	100 HRS.	107-7817 (A)
HYDRAULIC OIL	Mobil DTE 15M	* 5 GAL. ■	400 HRS.	400 HRS.	54-0110 (B)
AIR CLEANER (ON FENDER)				**200 HRS.	93-2195 (C)
FUEL TANK/FILTER	UNLEADED GAS	5 1/2 GAL.		+800 HRS.	94-2690 (D)

* INCLUDING FILTER ** INSPECT EVERY 50 HRS., MORE OFTEN UNDER DUSTY CONDITIONS+ OR YEARLY, WHICH EVER IS LESS
 ■ 6.75 GAL W/ REMOTE HYDRAULICS

132-4429

132-4429

decal132-4429

Mise en service

Pièces détachées

Reportez-vous au tableau ci-dessous pour vérifier si toutes les pièces ont été expédiées.

Procédure	Description	Qté	Utilisation
1	Volant	1	Montage du volant.
	Bague en mousse	1	
	Rondelle	1	
	Contre-écrou	1	
	Couvre-moyeu du volant	1	
2	Aucune pièce requise	–	Retrait de la batterie.
3	Électrolyte de 1,260 de densité (non comprise)	–	Activation et charge de la batterie.
4	Boulon ($\frac{1}{4}$ " x $\frac{5}{8}$ "	2	Mise en place de la batterie.
	Contre-écrou ($\frac{1}{4}$ "	2	
5	Kit(s) masse(s) avant selon besoin	–	Montage des masses avant au besoin.

Médias et pièces supplémentaires

Description	Qté	Utilisation
Manuel de l'utilisateur	1	À lire ou visionner avant d'utiliser la machine.
Manuel du propriétaire du moteur	1	
Documentation de formation à l'usage de l'utilisateur	1	
Certificat de conformité	1	Certification CE
Clé	2	Démarrez le moteur.

Remarque: Les côtés gauche et droit de la machine sont déterminés d'après la position d'utilisation normale.

Remarque: Retirez tous les supports et fixations utilisés pour le transport, et mettez-les au rebut.

1

Montage du volant

Pièces nécessaires pour cette opération:

1	Volant
1	Bague en mousse
1	Rondelle
1	Contre-écrou
1	Couvre-moyeu du volant

Procédure

1. Placez la roue avant en position ligne droite.
2. Glissez la bague en mousse sur l'arbre de direction (Figure 2) en commençant par la petite extrémité.

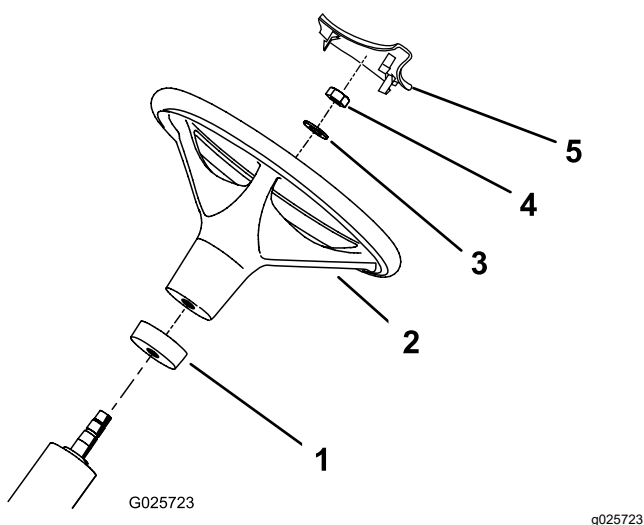

Figure 2

1. Bague en mousse
2. Volant
3. Rondelle
4. Écrou
5. Couvre-moyeu du volant

2

Retrait de la batterie

Aucune pièce requise

Procédure

Retirez les 2 écrous à oreilles et rondelles qui fixent la tige de retenue supérieure aux tiges de retenue latérales de la batterie (Figure 3). Déposez la tige de retenue supérieure et déposez la batterie.

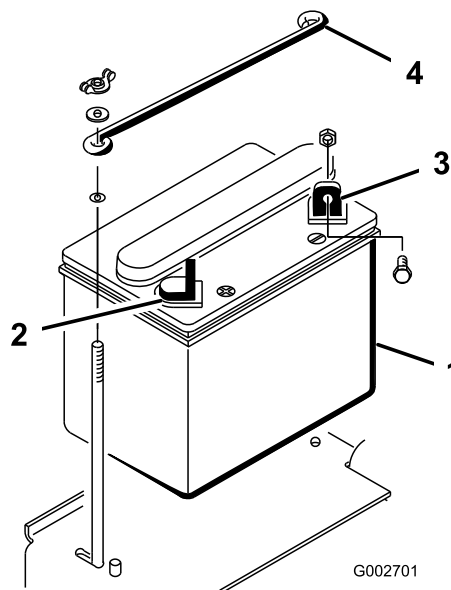

Figure 3

1. Batterie
2. Borne positive (+)
3. Borne négative (-)
4. Tige de retenue supérieure

3. Glissez le volant sur l'arbre de direction (Figure 2).
4. Fixez le volant à l'arbre de direction avec une rondelle et un contre-écrou (Figure 2).
5. Serrez le contre-écrou à un couple de 27 à 35 N·m.
6. Poussez le couvre-moyeu en position sur le volant (Figure 2).

3

Activation et charge de la batterie

Pièces nécessaires pour cette opération:

-	Électrolyte de 1,260 de densité (non comprise)
---	--

Procédure

ATTENTION

CALIFORNIE

Proposition 65 - Avertissement

Les bornes, les cosses de la batterie et les accessoires connexes contiennent du plomb et des composés de plomb.

L'état de Californie considère ces substances chimiques comme étant à l'origine de cancers et de troubles de la reproduction. Lavez-vous les mains après avoir manipulé la batterie.

Si la batterie n'est pas déjà remplie d'électrolyte ou activée, procurez-vous de l'électrolyte de densité 1,260 en vrac auprès d'un détaillant spécialisé et versez-la dans la batterie.

⚠ DANGER

L'électrolyte contient de l'acide sulfurique, dont l'ingestion est mortelle et qui cause de graves brûlures.

- Ne buvez jamais l'électrolyte et évitez tout contact avec les yeux, la peau ou les vêtements. Portez des lunettes de protection et des gants en caoutchouc.
- Faites le plein d'électrolyte à proximité d'une arrivée d'eau propre, de manière à pouvoir rincer abondamment la peau en cas d'accident.

1. Enlevez les bouchons de remplissage des éléments de la batterie et versez lentement de l'électrolyte dans chaque élément jusqu'au repère de remplissage.
2. Remettez les bouchons en place et raccordez un chargeur de 3 à 4 A aux bornes de la batterie.

Chargez la batterie au régime de 3 à 4 ampères durant 4 à 8 heures.

⚠ ATTENTION

La batterie en charge produit des gaz qui peuvent exploser.

Ne fumez jamais à côté de la batterie et tenez-la à l'écart des flammes ou sources d'étincelles.

3. Une fois la batterie chargée, débranchez le chargeur du secteur et des bornes de la batterie. Laissez reposer la batterie 5 à 10 minutes.
4. Enlevez les bouchons de remplissage.
5. Versez lentement de l'électrolyte dans chaque élément jusqu'au repère de remplissage.

Important: Ne remplissez pas la batterie excessivement, car l'électrolyte déborda sur d'autres parties de la machine ce qui provoquera une grave corrosion et de gros dégâts.

6. Remettez les bouchons de remplissage.

4

Mise en place de la batterie

Pièces nécessaires pour cette opération:

2	Boulon (1/4" x 5/8")
2	Contre-écrou (1/4")

Procédure

1. Mettez la batterie en place en positionnant la borne négative vers l'arrière de la machine (Figure 4).

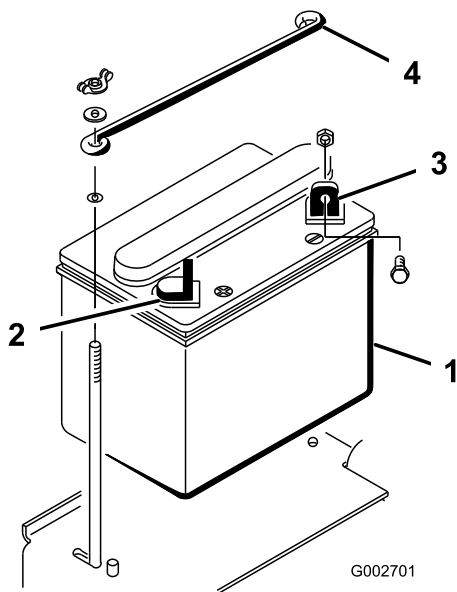

Figure 4

g002701

- | | |
|-----------------------|-------------------------------|
| 1. Batterie | 3. Borne négative (-) |
| 2. Borne positive (+) | 4. Tige de retenue supérieure |

⚠ ATTENTION

S'ils sont mal acheminés, les câbles de la batterie peuvent subir des dommages ou endommager la machine et produire des étincelles. Les étincelles peuvent provoquer l'explosion des gaz de la batterie et vous blesser.

- Débranchez toujours le câble négatif (noir) de la batterie avant le câble positif (rouge).
- Connectez toujours le câble positif (rouge) de la batterie avant le câble négatif (noir).

⚠ ATTENTION

Les bornes de la batterie ou les outils en métal peuvent causer des courts-circuits au contact des pièces métalliques de la machine et produire des étincelles. Les étincelles peuvent provoquer l'explosion des gaz de la batterie et vous blesser.

- Lors du retrait ou de la mise en place de la batterie, les bornes ne doivent toucher aucune partie métallique de la machine.
- Évitez de créer des courts-circuits entre les bornes de la batterie et les parties métalliques de la machine avec des outils en métal.

- Fixez le câble positif (rouge) à la borne positive (+) avec un boulon ($\frac{1}{4}$ " x $\frac{5}{8}$ ") et un contre-écrou (Figure 5).

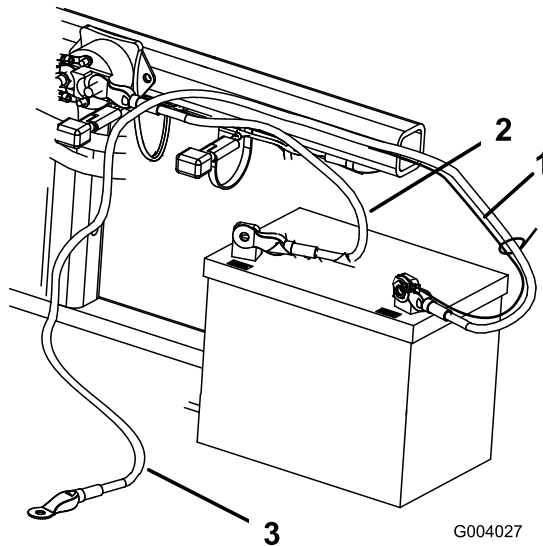

Figure 5

g004027

- | | |
|----------------------|----------------------|
| 1. Petit câble noir | 3. Câble négatif (-) |
| 2. Câble positif (+) | |

- Fixez le petit câble noir et le câble négatif (noir) à la borne négative (-) de la batterie avec un boulon ($\frac{1}{4}$ " x $\frac{5}{8}$ ") et un contre-écrou ($\frac{1}{4}$ ") (Figure 5).
- Enduisez les bornes et les fixations de vaseline pour éviter la corrosion.
- Placez le capuchon en caoutchouc sur la borne positive (+) pour éviter les courts-circuits.
- Placez la tige de retenue supérieure de la batterie sur les tiges de retenue latérales et fixez-la avec des rondelles et des écrous à oreilles.

5

Montage des masses avant

Pièces nécessaires pour cette opération:

-	Kit(s) masse(s) avant selon besoin
---	------------------------------------

Procédure

Cette machine est conçue en conformité avec la norme ANSI B71.4-2012. Toutefois, lorsque des accessoires sont montés sur la machine, une masse doit être ajoutée pour garantir la conformité aux normes.

Reportez-vous au tableau ci-dessous pour déterminer les combinaisons de masses supplémentaires requises. Commandez les pièces auprès de votre concessionnaire Toro agréé.

Accessoire	Masse avant supplémentaire requise	Réf. kit de masse	Description	Qté
Kit aérateur (08755)	23 kg	100-6442	Masse 8 x 3 kg	1
Groomer Rahn	23 kg	100-6442	Masse 8 x 3 kg	1
Boîte de rangement QAS	23 kg	100-6442	Masse 8 x 3 kg	1

Remarque: Il n'est pas nécessaire de monter des masses supplémentaires si la machine est équipée du kit de levage hydraulique avant (modèle 08712).

Vue d'ensemble du produit

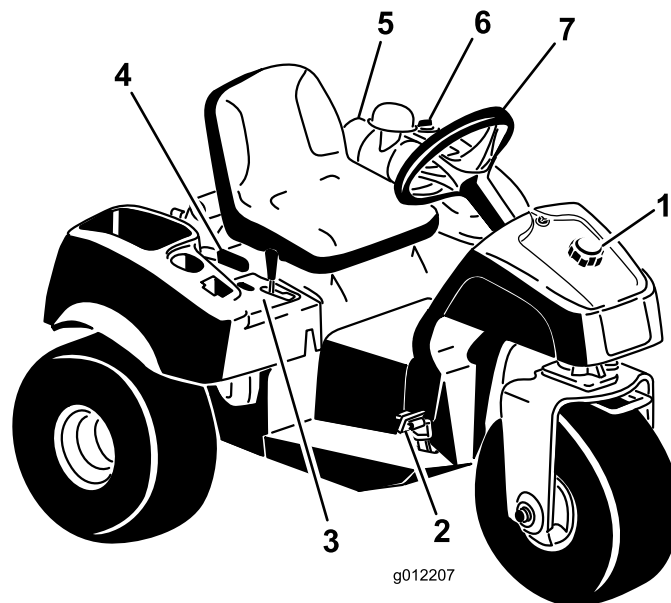

Figure 6

g012207

- | | | | |
|--------------------------------------|-------------------------------------|-------------------------------------|-----------|
| 1. Bouchon du réservoir de carburant | 3. Panneau de commande | 5. Filtre à air | 7. Volant |
| 2. Pédale de déplacement et d'arrêt | 4. Levier de frein de stationnement | 6. Bouchon du réservoir hydraulique | |

Commandes

Pédale de déplacement et d'arrêt

La pédale de déplacement (Figure 7) a 3 fonctions : faire avancer la machine, la faire reculer et l'arrêter. Appuyez sur le haut de la pédale avec le bout du pied droit pour avancer, et sur le bas de la pédale avec le talon pour reculer ou pour faciliter l'arrêt en marche avant (Figure 8). Laissez la pédale revenir à la position NEUTRE ou ramenez-la à cette position pour arrêter la machine. Pour plus de confort, **ne laissez pas reposer le talon sur la partie arrière de la pédale quand vous conduisez en marche avant.**

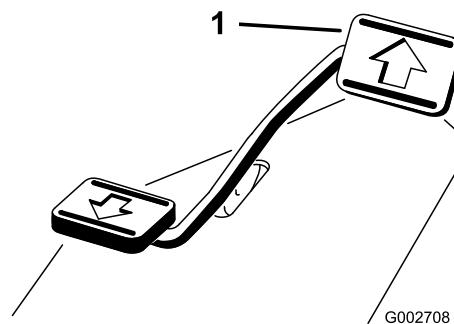

Figure 7

g002708

1. Pédale de déplacement et d'arrêt



Figure 8

g002709

La vitesse de déplacement varie selon que la pédale de déplacement est plus ou moins enfoncée. Pour vous déplacer à la vitesse maximale, appuyez à fond sur la pédale après avoir placé la commande d'accélérateur en position HAUT RÉGIME. Pour obtenir la puissance maximale quand la machine est chargée ou gravit une pente, placez la commande d'accélérateur en position HAUT RÉGIME et appuyez légèrement sur la pédale de déplacement pour maintenir un régime moteur élevé. Si le régime moteur commence à baisser, relâchez légèrement la pédale pour l'augmenter.

Important: Pour une puissance de traction maximale, placez la commande d'accélérateur en position de HAUT RÉGIME et appuyez légèrement sur la pédale de déplacement.

⚠ PRUDENCE

Utilisez la vitesse de déplacement maximale uniquement pour vous rendre d'un endroit à un autre.

N'utilisez pas la vitesse maximale si vous utilisez un accessoire tracté ou monté directement sur la machine.

Important: N'utilisez pas la marche arrière quand l'accessoire est abaissé (en position de marche), car il pourrait être gravement endommagé.

Commutateur d'allumage

Le commutateur d'allumage (Figure 9) sert à démarrer et arrêter le moteur, et comporte 3 positions : ARRÊT, CONTACT et DÉMARRAGE. Tournez la clé dans le sens horaire à la position DÉMARRAGE pour engager le démarreur. Relâchez la clé lorsque le moteur démarre ; elle revient automatiquement à la position CONTACT. Pour couper le moteur, tournez la clé dans le sens antihoraire à la position ARRÊT.

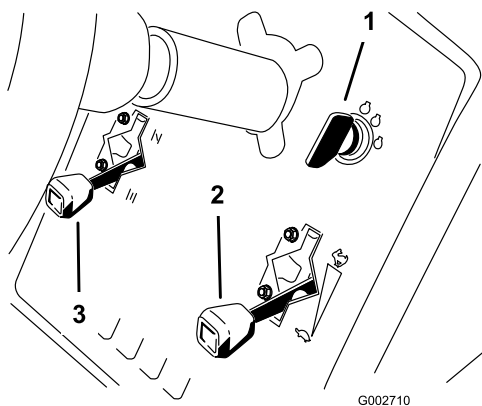

Figure 9

1. Clé de contact
2. Commande d'accélérateur
3. Commande de starter

Commande de starter

Pour démarrer le moteur à froid, fermez le volet de starter en tirant la commande de starter (Figure 9) à la position FERMÉE. Dès que le moteur a démarré, réglez la commande de starter de façon à obtenir un régime moteur régulier. Dès que possible, ouvrez le volet de starter en abaissant la commande en position OUVERTE. Le starter n'est pas ou presque pas nécessaire si le moteur est chaud.

Commande d'accélérateur

La commande d'accélérateur (Figure 9) est reliée au carburateur et commande le régime moteur. La commande d'accélérateur a 2 positions : BAS RÉGIME et HAUT RÉGIME. Vous pouvez faire varier le régime moteur entre les 2 réglages.

Remarque: Vous ne pouvez pas couper le moteur avec la commande d'accélérateur.

Levier de commande

Tirez le levier en arrière pour lever l'accessoire (Figure 10) et poussez le levier en avant pour abaisser l'accessoire. Pour la position de FLOTTEMENT, placez le levier en position de verrouillage. Une fois la position voulue atteinte, relâchez le levier ; il revient automatiquement au point mort.

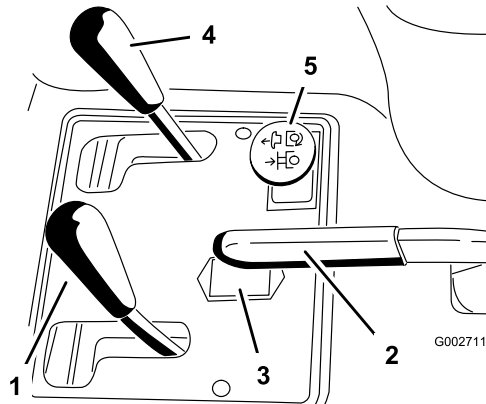

Figure 10

1. Levier de levage
2. Frein de stationnement
3. Compteur horaire
4. Commande de levage avant (option)
5. Commande hydraulique arrière à distance (option)

Remarque: La machine est équipée d'un vérin de levage à double effet. Vous pouvez appliquer une pression d'abaissement à l'accessoire pour certaines conditions d'utilisation.

Frein de stationnement

Tirez sur le levier pour serrer le frein de stationnement (Figure 10). Poussez le levier en avant pour le desserrer.

Remarque: Il pourra être nécessaire de tourner lentement la pédale de déplacement en avant et en arrière pour desserrer le frein de stationnement.

Compteur horaire

Le compteur horaire (Figure 10) indique le nombre total d'heures de fonctionnement de la machine. Le compteur horaire se déclenche chaque fois que vous tournez la clé de contact en position CONTACT.

Levier de réglage du siège

Déplacez le levier situé à gauche du siège (Figure 11) en avant, faites coulisser le siège à la position voulue, puis relâchez le levier pour bloquer le siège en position.

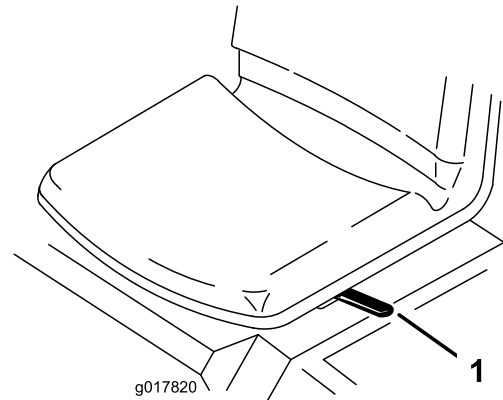

Figure 11

g017820

1. Levier de réglage du siège

Robinet d'arrivée de carburant

Fermez le robinet d'arrivée de carburant (Figure 12) avant de remettre la machine ou de la transporter sur une remorque.

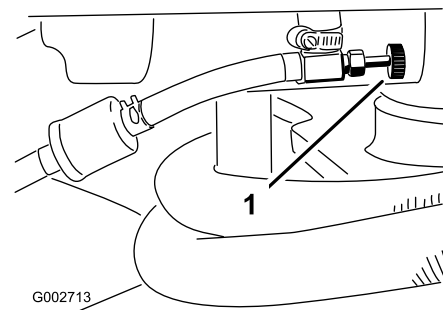

Figure 12

g002713

1. Robinet d'arrivée de carburant

Caractéristiques techniques

Remarque: Les spécifications et la conception peuvent faire l'objet de modifications sans préavis.

Largeur sans accessoire	148 cm
Largeur avec râteau (modèle 08751)	191 cm
Longueur sans accessoire	164 cm
Hauteur	115 cm
Empattement	109 cm
Poids net	
Modèle 08703	452 kg
Modèle 08705	461 kg

Outils et accessoires

Une sélection d'outils et d'accessoires agréés par Toro est disponible pour augmenter et améliorer les capacités de la machine. Contactez votre concessionnaire-réparateur ou distributeur agréé ou rendez-vous sur www.Toro.com pour obtenir une liste de tous les accessoires et outils agréés.

Pour protéger au mieux votre investissement et maintenir les performances optimales de votre matériel Toro, vous pouvez compter sur les pièces d'origine Toro. Pour assurer une excellente fiabilité, Toro fournit des pièces de rechange conçues en fonction des spécifications techniques exactes de votre machine. Pour votre tranquillité d'esprit, exigez des pièces d'origine Toro.

Utilisation

Remarque: Les côtés gauche et droit de la machine sont déterminés d'après la position d'utilisation normale.

Sécurité avant tout

Lisez attentivement toutes les consignes de sécurité et la signification des symboles au chapitre Sécurité. Tenez-en compte pour éviter de vous blesser ou de blesser des personnes à proximité.

⚠ DANGER

La machine peut déraiper si vous l'utilisez sur l'herbe humide ou les pentes raides, et vous risquez d'en perdre le contrôle.

Le dépassement des roues au-dessus d'une dénivellation peut entraîner le renversement de la machine et provoquer des blessures graves ou mortelles (noyade, etc.).

Lisez et respectez les instructions et les mises en garde relatives à la protection antiretourneement.

Pour éviter de perdre le contrôle de la machine et de vous retourner :

- **N'utilisez pas la machine à proximité de dénivellations ou d'étendues d'eau.**
- **Ralentissez et procédez avec la plus grande prudence sur les pentes.**
- **Ne changez pas soudainement de direction ou de vitesse.**

⚠ PRUDENCE

Cette machine produit des niveaux sonores qui peuvent entraîner des déficiences auditives en cas d'exposition prolongée.

Portez des protecteurs d'oreilles quand vous utilisez la machine.

L'usage d'équipements de protection est préconisé pour les yeux, les oreilles, les mains, les pieds et la tête.

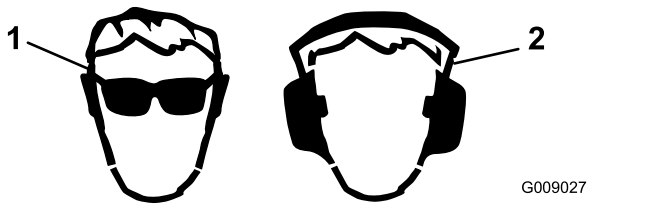

Figure 13

1. Portez une protection oculaire.
2. Portez des protecteurs d'oreilles.

Contrôle du niveau d'huile moteur

Périodicité des entretiens: Après les 20 premières heures de fonctionnement

À chaque utilisation ou une fois par jour

À la livraison, le carter moteur contient de l'huile ; vous devez cependant vérifier le niveau d'huile avant et après le premier démarrage du moteur.

La capacité approximative du carter moteur avec le filtre est de 1,66 litre.

Utilisez une huile moteur de qualité qui répond aux spécifications suivantes :

- Classification API : SL ou mieux.
 - Huile préférée : SAE 30 (au-dessus de 4 °C)
1. Garez la machine sur une surface plane et horizontale, coupez le moteur, serrez le frein de stationnement et enlevez la clé de contact.
 2. Faites pivoter le siège en avant.
 3. Sortez la jauge (Figure 14) et essuyez-la sur un chiffon propre.

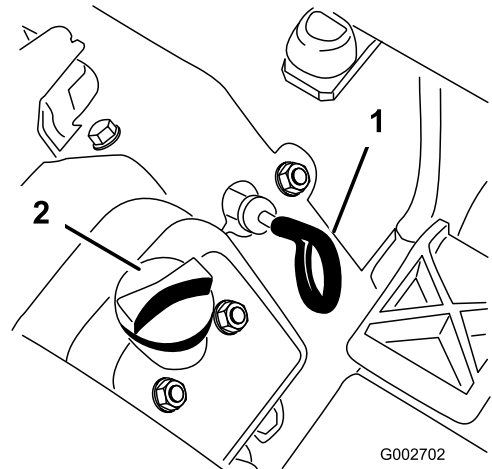

Figure 14

1. Jauge de niveau
2. Bouchon de remplissage d'huile

4. Remettez la jauge dans le tube en l'enfonçant complètement. Ressortez la jauge du tube et vérifiez le niveau d'huile. Si le niveau est trop bas, retirez le bouchon de remplissage du couvre-culasse et ajoutez la quantité d'huile nécessaire pour amener le niveau au repère maximum de la jauge.

Important: Le niveau d'huile doit rester entre les repères maximum et minimum de la jauge. Le moteur peut tomber en panne si le carter d'huile moteur est trop ou insuffisamment rempli.

5. Revissez la jauge solidement en place.

Important: La jauge doit être complètement enfoncée dans le tube pour assurer une parfaite étanchéité du carter moteur. Si le carter n'est pas parfaitement étanche, le moteur risque d'être endommagé.

6. Abaissez le siège.

Remplissage du réservoir de carburant

- **Capacité du réservoir de carburant :** 25 litres
- **Carburant recommandé :**
 - Pour assurer le fonctionnement optimal de la machine, utilisez uniquement de l'essence sans plomb propre et fraîche (stockée depuis moins d'un mois) ayant un indice d'octane de 87 ou plus (méthode de calcul $[R+M]/2$).
 - Éthanol : De l'essence contenant jusqu'à 10 % d'éthanol (essence-alcool) ou 15 % de MTBE (éther méthyltertiobutylique) par volume peut être utilisée. L'éthanol et le MTBE sont deux produits différents. L'utilisation d'essence contenant 15 % d'éthanol (E15) par volume n'est pas agréée. N'utilisez jamais d'essence contenant plus de 10 % d'éthanol par volume, comme E15 (qui contient 15 % d'éthanol), E20 (qui contient 20 % d'éthanol) ou E85 (qui contient jusqu'à 85 % d'éthanol). L'utilisation d'essence non agréée peut entraîner des problèmes de performances et/ou des dommages au moteur qui peuvent ne pas être couverts par la garantie.
 - N'utilisez pas d'essence contenant du méthanol.
 - Ne stockez pas le carburant dans le réservoir ou dans des bidons de carburant pendant l'hiver, à moins d'utiliser un stabilisateur de carburant.
 - N'ajoutez pas d'huile à l'essence.

Important: N'utilisez pas d'additifs de carburant autres qu'un stabilisateur/conditionneur. N'utilisez pas de stabilisateurs à base d'alcools tels que l'éthanol, le méthanol ou l'isopropanol.

⚠ DANGER

Dans certaines circonstances, de l'électricité statique peut se former lors du remplissage, produire une étincelle et enflammer les vapeurs de carburant. Un incendie ou une explosion causé(e) par du carburant peut vous brûler, ainsi que les personnes se tenant à proximité, et causer des dommages matériels.

- Posez toujours les bidons de carburant sur le sol, à l'écart du véhicule, avant de les remplir.
- Ne remplissez pas de bidons de carburant à l'intérieur d'un véhicule ou sur le plateau d'une remorque, car la moquette intérieure ou le revêtement en matière plastique de la caisse risque d'isoler le bidon et de freiner l'élimination de l'électricité statique éventuellement produite.
- Si possible, descendez la machine du véhicule ou de la remorque et posez-la à terre avant de remplir le réservoir de carburant.
- Si ce n'est pas possible, laissez la machine dans le véhicule ou sur la remorque, mais remplissez le réservoir à l'aide d'un bidon, et non directement à la pompe.
- En cas de remplissage à la pompe, maintenez le pistolet en contact avec le bord du réservoir ou du bidon jusqu'à la fin du remplissage.

⚠ ATTENTION

Le carburant est toxique et même mortel en cas d'ingestion. L'exposition prolongée aux vapeurs de carburant peut causer des blessures et des maladies graves.

- Évitez de respirer les vapeurs de carburant de façon prolongée.
- N'approchez pas le visage du pistolet ni de l'ouverture du réservoir de carburant ou de conditionneur.
- N'approchez pas le carburant des yeux et de la peau.

1. Nettoyez la surface autour du bouchon du réservoir de carburant (Figure 15).
2. Enlevez le bouchon du réservoir de carburant.
3. Remplissez le réservoir de carburant jusqu'à 25 mm au-dessous du haut du réservoir (base

du goulot de remplissage). **Ne remplissez pas excessivement.**

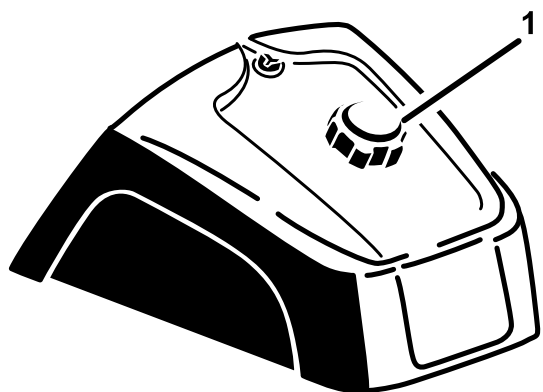

Figure 15

g027112

g027112

1. Bouchon du réservoir de carburant
-
4. Remettez le bouchon en place.
 5. Pour éviter les risques d'incendie, essuyez le carburant éventuellement répandu.

Important: N'utilisez jamais de méthanol, d'essence contenant du méthanol ou de carburant contenant plus de 10 % d'éthanol, sous peine d'endommager le circuit d'alimentation. Ne mélangez pas d'huile à l'essence.

Contrôle du niveau de liquide hydraulique

Périodicité des entretiens: À chaque utilisation ou une fois par jour

Le réservoir est rempli en usine d'environ 18,9 l de liquide hydraulique de haute qualité. Le moment le plus propice pour contrôler le niveau de liquide hydraulique est quand il est froid. La machine doit être dans la configuration de transport. Si le niveau de liquide est en dessous du repère minimum sur la jauge, faites l'appoint pour faire monter le niveau au centre de la plage acceptable. **Ne remplissez pas le réservoir excessivement.** Si le niveau de liquide se situe entre les repères maximum et minimum, il n'est pas nécessaire de faire l'appoint. **Contrôlez néanmoins le niveau du liquide hydraulique avant le tout premier démarrage du moteur, puis tous les jours.**

Le liquide de remplacement recommandé est le suivant :

Liquide hydraulique toutes saisons « Toro Premium All Season » (disponible en bidons de 19 litres ou barils de 208 litres ; voir le catalogue de pièces ou le distributeur Toro pour les numéros de références)

Liquide hydraulique recommandé : Toro Premium All Season Hydraulic Fluid (liquide hydraulique toutes saisons)

Autres liquides : si vous ne disposez pas de liquide de marque Toro, vous pouvez utiliser d'autres liquides traditionnels à base de pétrole à conditions qu'ils répondent aux propriétés physiques et aux spécifications de l'industrie suivantes. Vérifiez auprès de votre fournisseur que le liquide utilisé est conforme à ces spécifications.

Remarque: Toro décline toute responsabilité en cas de dommage causé par l'utilisation d'huiles de remplacement inadéquates. Utilisez uniquement des produits provenant de fabricants réputés qui répondent de leur recommandation.

Liquide hydraulique anti-usure à indice de viscosité élevé/point d'écoulement bas, ISO VG 46 Multigrade	
Propriétés physiques :	
Viscosité, ASTM D445	44 à 48 cSt à 40 °C 7,9 à 9,1 cSt à 100 °C
Indice de viscosité, ASTM D2270	140 ou plus
Point d'écoulement, ASTM D97	-37 à -45 °C
FZG, étape de défaillance	11 ou mieux
Teneur en eau (liquide neuf) :	500 ppm (maximum)
Spécifications de l'industrie :	
Vickers I-286-S, Vickers M-2950-S, Denison HF-0, Vickers 35 VQ 25 (Eaton ATS373-C)	

Les liquides hydrauliques corrects sont ceux spécifiés pour machines mobiles (par opposition à l'usage industriel), de type multi-poids, avec additif anti-usure ZnDTP ou ZDDP (pas un liquide sans cendre).

Important: De nombreux liquides hydrauliques sont presque incolores, ce qui rend difficile la détection des fuites. Un additif colorant rouge pour liquide hydraulique est disponible en bouteilles de 20 ml. Une bouteille suffit pour 15 à 22 litres de liquide hydraulique. Vous pouvez commander ces bouteilles chez les distributeurs Toro agréés (réf. 44-2500).

Liquide hydraulique biodégradable synthétique

(disponible en bidons de 19 litres ou barils de 208 litres ; voir le catalogue de pièces ou le distributeur Toro pour les numéros de références)

Ce liquide synthétique biodégradable de haute qualité a été testé et reconnu compatible pour ce modèle Toro. D'autres marques de liquide synthétique peuvent présenter des problèmes de compatibilité et Toro décline toute responsabilité en cas de substitutions non autorisées.

Remarque: Ce liquide synthétique n'est pas compatible avec le liquide Toro biodégradable vendu précédemment. Pour plus de renseignements, contactez votre concessionnaire Toro.

Autres liquides :

- Mobil EAL Envirosyn H 46 (États-Unis)
 - Mobil EAL Hydraulic Oil 46 (marché international)
1. Garez la machine sur une surface plane et horizontale, coupez le moteur, serrez le frein de stationnement et enlevez la clé de contact.
 2. Nettoyez la surface autour du bouchon du réservoir hydraulique pour éviter que des impuretés ne tombent dans le réservoir (Figure 16).

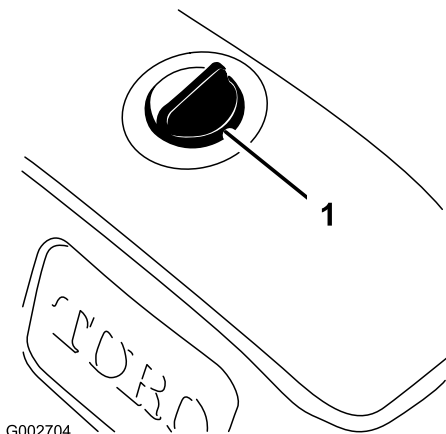

Figure 16

1. Bouchon du réservoir de liquide hydraulique

3. Retirez le bouchon du réservoir.
4. Dévissez la jauge du goulot de remplissage et essuyez-la sur un chiffon propre.
5. Remettez la jauge dans le goulot de remplissage, ressortez-la et contrôlez le niveau de liquide.

Remarque: Le niveau de liquide doit se situer entre les repères inférieur et supérieur (partie la plus étroite) sur la jauge (Figure 17).

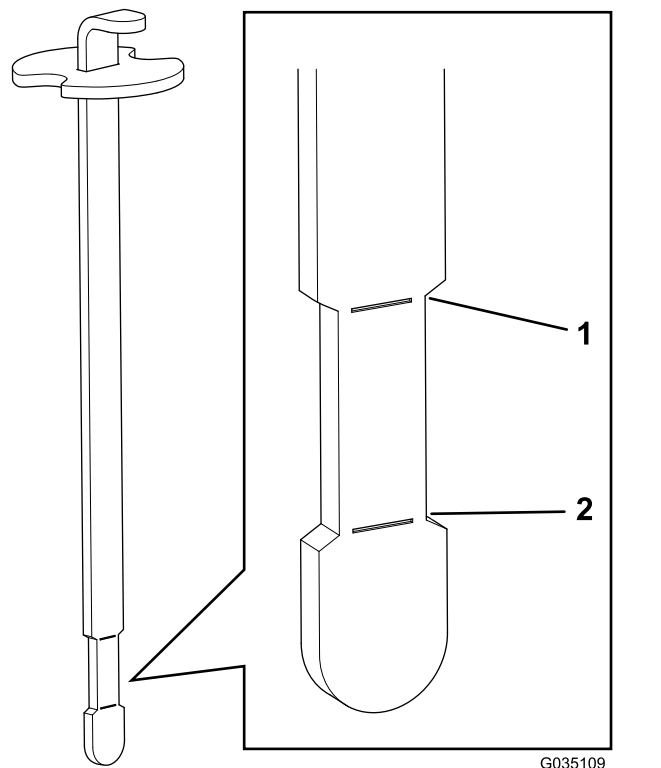

Figure 17

1. Limite supérieure
2. Limite inférieure

6. Si le niveau d'huile trop est bas, versez lentement la quantité d'huile voulue pour amener le niveau à la partie plus étroite de la jauge.

Remarque: Ne remplissez pas le réservoir excessivement.

7. Remettez le bouchon du réservoir.

Important: Pour éviter de contaminer le système, nettoyez le dessus des bidons de liquide hydraulique avant de les perforer. Vérifiez que le bec verseur et l'entonnoir sont propres.

Contrôle de la pression des pneus

Périodicité des entretiens: À chaque utilisation ou une fois par jour

Vérifiez la pression des pneus avant d'utiliser la machine (Figure 18). La pression de gonflage correcte des pneus avant et arrière est :

- Pneus à sculpture : 0,7 bar

Remarque: Si la traction doit être augmentée pour utiliser une lame, réduisez la pression à 0,55 bar.

- Pneus lisses : 0,55 à 0,7 bar.

Si le démarreur n'est pas actionné, cela signifie que le système de sécurité fonctionne correctement.

4. Sans quitter le siège, la pédale de déplacement étant en position NEUTRE et le frein de stationnement étant serré, démarrez le moteur.
5. Soulevez-vous du siège et enfoncez lentement la pédale de déplacement.

Remarque: Le moteur devrait s'arrêter en 1 à 3 secondes. Corrigez le problème si le système ne fonctionne pas correctement.

Remorquage de la machine

En cas d'urgence, vous pouvez remorquer la machine sur une courte distance. Nous vous déconseillons toutefois d'employer cette procédure de manière habituelle.

Important: Ne remorquez pas la machine à plus de 1,6 km/h, au risque d'endommager la transmission. S'il est nécessaire de déplacer la machine sur plus de 50 m, faites-la transporter par camion ou chargez-la sur une remorque. Les roues peuvent se bloquer si la machine est tractée trop rapidement. Si cela se produit, arrêtez de remorquer la machine et attendez que la pression du circuit de déplacement se stabilise avant de reprendre le remorquage à plus basse vitesse.

Rodage de la machine

Les moteurs neufs demandent un certain temps pour développer toute leur puissance. Les systèmes d'entraînement neufs présentent plus de friction ce qui impose une charge plus élevée au moteur.

Les 8 premières heures de fonctionnement serviront à roder la machine.

Comme les premières heures de fonctionnement sont déterminantes pour la fiabilité ultérieure de la machine, surveillez attentivement son fonctionnement et ses performances afin de noter et corriger les petites anomalies qui pourraient dégénérer en problèmes importants. Examinez fréquemment la machine pendant le rodage pour détecter les signes éventuels de fuites d'huile, de fixations desserrées ou d'autres anomalies.

Se familiariser avec la machine

Lisez les instructions d'utilisation de l'accessoire dans le *manuel de l'utilisateur* correspondant.

Entraînez-vous à conduire la machine car elle possède des caractéristiques très différentes de celles de certains véhicules utilitaires. La vitesse de transmission et le régime moteur sont 2 points dont vous devez tenir compte quand vous conduisez le véhicule.

Pour maintenir un régime moteur constant, enfoncez lentement la pédale de déplacement. Le moteur peut ainsi s'adapter à la vitesse de déplacement du véhicule. Par contre, si vous enfoncez rapidement la pédale de déplacement, le régime moteur est réduit et le couple n'est pas suffisant pour déplacer le véhicule. Par conséquent, pour transférer la puissance maximale aux roues, placez la commande d'accélérateur en position HAUT RÉGIME et appuyez

légèrement sur la pédale de déplacement. Par comparaison, la vitesse de déplacement maximale sans charge est obtenue quand la commande d'accélérateur est en position HAUT RÉGIME et que la pédale de déplacement est enfoncée lentement à fond. Maintenez toujours un régime moteur suffisamment élevé pour appliquer un couple maximum aux roues.

▲ PRUDENCE

L'utilisation de la machine exige beaucoup d'attention pour l'empêcher de se renverser ou de perdre le contrôle.

- **Faites preuve de prudence à l'arrivée dans des bunkers ou à leur sortie.**
- **Faites preuve de prudence près des fossés, des dénivellations ou d'autres accidents de terrain.**
- **Soyez prudent lorsque vous utilisez la machine sur une forte pente.**
- **Ralentissez avant de prendre des virages serrés et de tourner sur une pente.**
- **Évitez les arrêts et les démarrages brusques.**
- **Ne passez pas de la marche arrière à la marche avant maximale sans immobiliser complètement la machine auparavant.**

Remarque: Si l'adaptateur de l'accessoire se coince sur l'adaptateur du groupe de déplacement, insérez un levier/tournevis dans la fente prévue pour désengager les pièces (Figure 19).

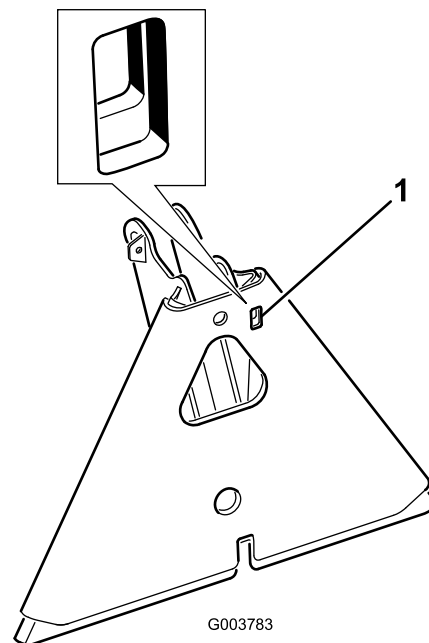

Figure 19

1. Fente

Entretien

Remarque: Les côtés gauche et droit de la machine sont déterminés d'après la position d'utilisation normale.

▲ PRUDENCE

Si vous laissez la clé dans le commutateur d'allumage, quelqu'un pourrait mettre le moteur en marche accidentellement et vous blesser gravement, ainsi que toute personne à proximité.

Avant tout entretien, retirez la clé de contact.

Programme d'entretien recommandé

Périodicité d'entretien	Procédure d'entretien
Après les 8 premières heures de fonctionnement	<ul style="list-style-type: none">• Serrez les écrous de roues.• Remplacez le filtre hydraulique.
Après les 20 premières heures de fonctionnement	<ul style="list-style-type: none">• Contrôle du niveau d'huile moteur.• Vidangez l'huile moteur et remplacez le filtre à huile (plus fréquemment si vous travaillez dans une atmosphère sale ou poussiéreuse).
À chaque utilisation ou une fois par jour	<ul style="list-style-type: none">• Contrôlez le niveau d'huile moteur.• Contrôlez le niveau de liquide hydraulique.• Contrôlez la pression des pneus.• Contrôlez l'état des flexibles et conduites hydrauliques.• Contrôlez et nettoyez la machine.• Vérifiez le fonctionnement du système de sécurité.
Toutes les 25 heures	<ul style="list-style-type: none">• Contrôlez le branchement des câbles et le niveau de liquide dans la batterie.
Toutes les 100 heures	<ul style="list-style-type: none">• Serrez les écrous de roues.• Graissez la machine.• Vidangez l'huile moteur et remplacez le filtre à huile (plus fréquemment si vous travaillez dans une atmosphère sale ou poussiéreuse).
Toutes les 200 heures	<ul style="list-style-type: none">• Faites l'entretien du filtre à air (plus tôt si vous utilisez la machine dans une atmosphère poussiéreuse ou sale).• Remplacez le filtre à air.
Toutes les 400 heures	<ul style="list-style-type: none">• Vidangez et remplacez le liquide hydraulique et le filtre.• Nettoyez le refroidisseur d'huile.
Toutes les 800 heures	<ul style="list-style-type: none">• Remplacez les bougies.• Remplacez le filtre à carburant.• Décalaminez la chambre de combustion.• Réglez les soupapes et serrez les vis de culasse.• Contrôlez le régime moteur (au ralenti et au régime maximum).• Vidangez et nettoyez le réservoir de carburant.
Toutes les 1500 heures	<ul style="list-style-type: none">• Remplacez les flexibles mobiles.• Remplacez les contacteurs de point mort et de sécurité du siège.

Important: Reportez-vous au manuel du propriétaire du moteur pour toutes procédures d'entretien supplémentaires.

Procédures avant l'entretien

Important: Les fixations des capots de la machine sont conçues pour rester sur le capot après son retrait. Dévissez toutes les fixations de chaque capot de quelques tours de sorte que le capot soit desserré mais reste en place. Dévissez-les ensuite jusqu'à ce que le capot se détache. Vous éviterez ainsi d'arracher les filets des boulons en les retirant des dispositifs de retenue.

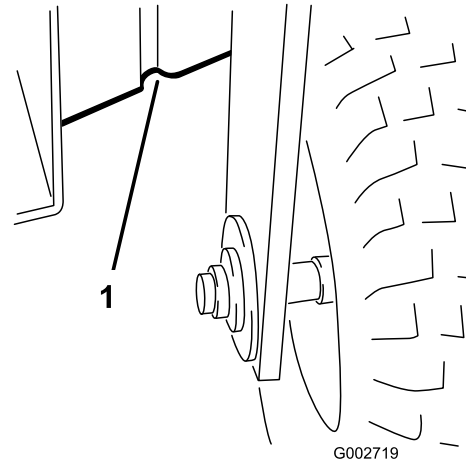

Figure 21

1. Points de levage avant

Levage de la machine

⚠ ATTENTION

Les crics mécaniques ou hydrauliques peuvent céder sous le poids de la machine et causer des blessures graves.

Utilisez des chandelles pour soutenir la machine.

Les points de levage sont les suivants :

- Côté gauche ou droit, sous le moteur de roue arrière ou le cadre (Figure 20).

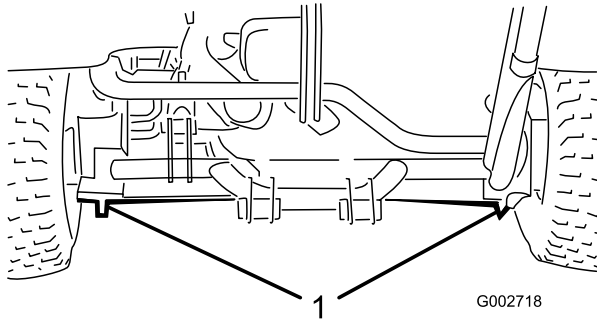

Figure 20

1. Points de levage arrière

- À l'avant sous le cadre, derrière la roue avant (Figure 21).

Lubrification

Les graisseurs de la machine doivent être lubrifiés régulièrement avec de la graisse au lithium n° 2 toutes les 100 heures de fonctionnement.

Lubrifiez les roulements et bagues suivants :

- Roulement de roue avant (1) (Figure 22)

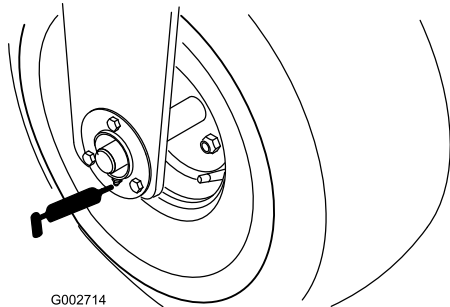

Figure 22

g002714

- Pivot de pédale de déplacement (1) (Figure 23)

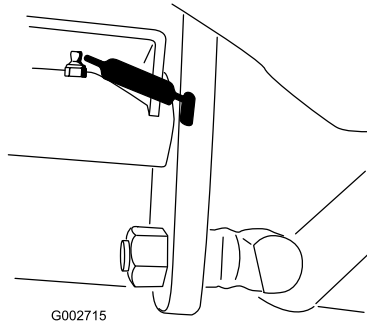

Figure 23

g002715

- Attelage arrière (5) (Figure 24)

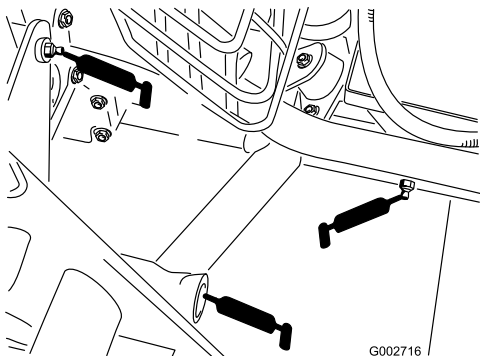

Figure 24

g002716

- Extrémité de tige du vérin de direction (1) (modèle 08705 seulement) (Figure 25)

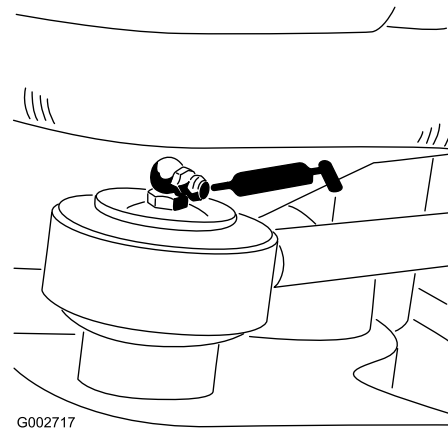

Figure 25

g002717

- Pivot de direction (Figure 26)

Remarque: Le raccord encastré sur le pivot de direction (Figure 26) nécessite un adaptateur pour la pompe à graisse. Vous pouvez le commander chez les distributeurs Toro agréés (réf. 107-1998).

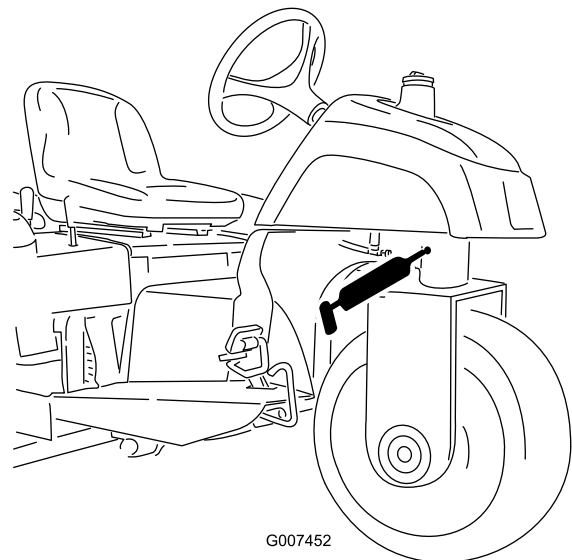

Figure 26

g007452

Graissage de la machine

Périodicité des entretiens: Toutes les 100 heures

1. Essuyez les graisseurs pour éviter que des impuretés ne pénètrent dans le roulement ou la bague.
2. Injectez la graisse dans le roulement ou la bague.
3. Essuyez tout excès de graisse.

Entretien du moteur

Vidange de l'huile moteur et remplacement du filtre à huile

Périodicité des entretiens: Après les 20 premières heures de fonctionnement (plus fréquemment si vous travaillez dans une atmosphère sale ou poussiéreuse).

Toutes les 100 heures (plus fréquemment si vous travaillez dans une atmosphère sale ou poussiéreuse).

1. Garez la machine sur une surface plane et horizontale, coupez le moteur, serrez le frein de stationnement et enlevez la clé de contact.
2. Retirez le bouchon de vidange ([Figure 27](#)) et laissez couler l'huile dans un bac de vidange. Remettez le bouchon quand la vidange est terminée.

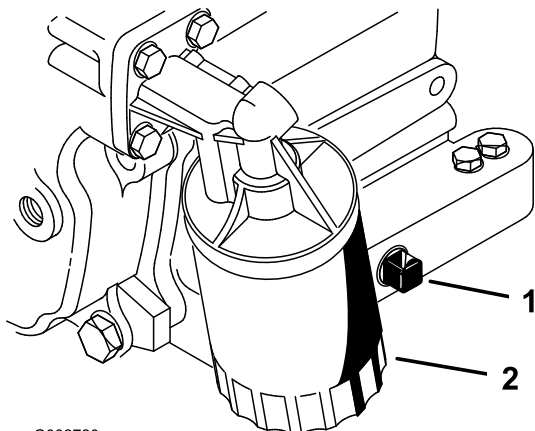

G002720

g002720

Figure 27

1. Bouchon de vidange 2. Filtre à huile

3. Déposez le filtre à huile ([Figure 27](#)).
4. Appliquez une fine couche d'huile sur le joint du filtre de rechange.
5. Vissez le filtre dans le sens horaire jusqu'à ce que le joint touche l'adaptateur, puis donnez 1/2 à 3/4 de tour supplémentaire.

Important: Ne serrez pas le filtre excessivement.

6. Rajoutez de l'huile dans le carter moteur ; voir [Contrôle du niveau d'huile moteur \(page 22\)](#).
7. Débarrassez-vous de l'huile usagée conformément à la réglementation.

Entretien du filtre à air

Périodicité des entretiens: Toutes les 200 heures

- Recherchez sur le boîtier du filtre à air des dommages susceptibles d'occasionner des fuites d'air. Remplacez les composants endommagés. Vérifiez que le système d'admission ne présente pas de fuites, de dommages ou de colliers de flexible desserrés.
- Ne changez pas le filtre à air plus fréquemment que nécessaire, car cela ne fait qu'accroître le risque de contamination du moteur par des impuretés quand le filtre est déposé.
- Le couvercle doit être hermétiquement ajusté sur le boîtier du filtre à air.

Remplacement du filtre à air

Périodicité des entretiens: Toutes les 200 heures

1. Desserrez les attaches qui fixent le couvercle sur le boîtier du filtre à air (Figure 28).

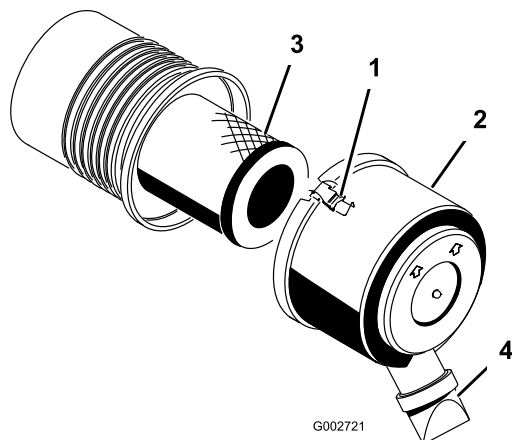

Figure 28

- | | |
|------------------------|-----------------------------------|
| 1. Attache | 3. Filtre à air |
| 2. Capuchon protecteur | 4. Orifice d'éjection d'impuretés |

entre les positions 5:00 et 7:00 heures vu de l'extrémité.

8. Fermez les verrous.

2. Déposez le couvercle du boîtier du filtre à air.
3. Avant de retirer le filtre, utilisez de l'air comprimé à basse pression (2,76 bar) propre et sec pour éliminer les gros dépôts de débris entre l'extérieur du préfiltre et la cartouche.

Important: N'utilisez pas d'air sous haute pression car il pourrait forcer des impuretés à travers le filtre et dans le canal d'admission. Cette procédure de nettoyage évite de déplacer des débris dans l'admission lors de la dépose du préfiltre.

4. Déposez et remplacez le filtre.

Remarque: Vérifiez que l'élément de rechange n'a pas été endommagé pendant le transport. Vérifiez l'extrémité d'étanchéité du filtre et du boîtier. N'utilisez pas l'élément s'il est endommagé. Insérez l'élément de rechange en appuyant sur le bord extérieur pour l'engager dans la cartouche. N'appuyez pas sur la partie centrale flexible de l'élément.

Remarque: Il est déconseillé de nettoyer les éléments usagés, car cela risque d'endommager le matériau dont ils sont constitués.

5. Nettoyez l'orifice d'éjection d'impuretés situé dans le couvercle amovible.
6. Retirez la valve de sortie en caoutchouc du couvercle, nettoyez la cavité et remettez la valve en place.
7. Montez le couvercle en dirigeant la valve de sortie en caoutchouc vers le bas, à peu près

Remplacement des bougies

Périodicité des entretiens: Toutes les 800 heures

Type : Champion RC14YC (ou équivalent)

Écartement des électrodes : 0,76 mm

Remarque: Les bougies ont une durée de vie relativement longue ; vous devez cependant les contrôler si le moteur ne fonctionne pas correctement.

1. Nettoyez la surface autour de la bougie pour éviter que des impuretés ne tombent dans le cylindre quand vous la déposez.
2. Débranchez les fils des bougies, puis déposez les bougies de la culasse.
3. Vérifiez l'état des électrodes latérale et centrale, ainsi que l'isolateur.

Important: Remplacez toute bougie fissurée, calaminée, encrassée ou présentant des anomalies de fonctionnement. Ne nettoyez pas les électrodes de bougies à l'aide d'un jet de sable, d'un grattoir ou d'une brosse métallique. Des grains de matière abrasive pourraient se détacher de la bougie et tomber dans le cylindre. Cela endommage habituellement le moteur.

4. Réglez l'écartement entre les électrodes centrale et latérale à 0,76 mm ; voir Figure 29. Montez la bougie avec l'écartement correct et un joint d'étanchéité, et serrez-la à 23 N·m. À défaut de clé dynamométrique, serrez fermement la bougie.

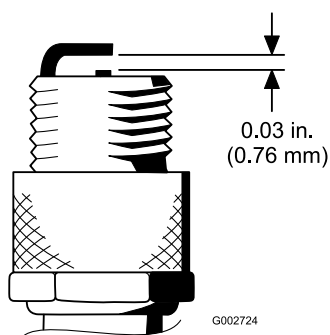

Figure 29

G002724

Entretien du système d'alimentation

Remplacement du filtre à carburant

Périodicité des entretiens: Toutes les 800 heures

Un filtre en ligne est incorporé dans la conduite d'alimentation. Procédez comme suit lorsqu'un remplacement s'impose :

1. Fermez le robinet de carburant, desserrez le collier de flexible côté carburateur et débranchez la conduite d'alimentation du filtre (Figure 30).

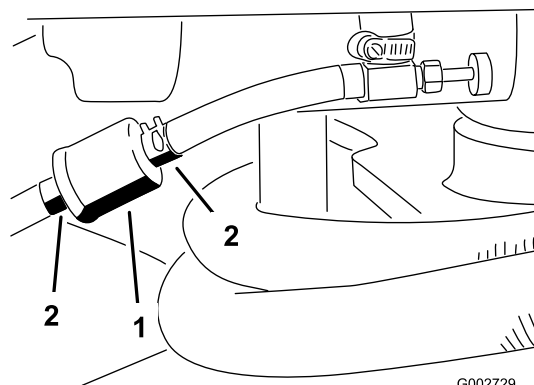

Figure 30

G002729

1. Filtre à carburant
2. Colliers

2. Placez un bac de vidange sous le filtre, desserrez l'autre collier de flexible et déposez le filtre.
3. Posez le filtre neuf en orientant la flèche sur le corps du filtre dans la direction opposée au réservoir de carburant (vers le carburateur).
4. Repoussez les colliers au bout des conduites d'alimentation.
5. Raccordez les conduites au filtre et fixez-les à l'aide des colliers de serrage.

Remarque: La flèche située sur le côté du filtre doit être dirigée vers le carburateur.

Entretien du système électrique

ATTENTION

CALIFORNIE

Proposition 65 - Avertissement

Les bornes, les cosses de la batterie et les accessoires connexes contiennent du plomb et des composés de plomb.

L'état de Californie considère ces substances chimiques comme étant à l'origine de cancers et de troubles de la reproduction. Lavez-vous les mains après avoir manipulé la batterie.

Démarrage de la machine avec une batterie de secours

S'il est nécessaire d'utiliser une batterie de secours pour démarrer la machine, vous pouvez utiliser la borne positive auxiliaire (située sur le solénoïde de démarreur) au lieu de la borne positive de la batterie (Figure 31).

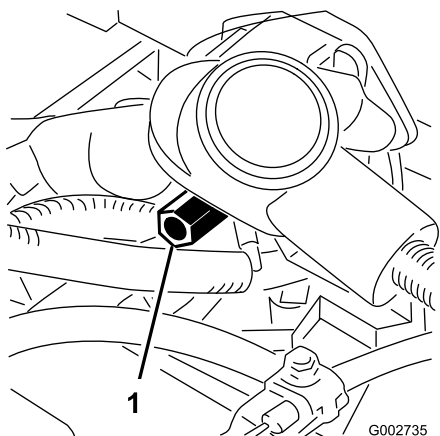

Figure 31

1. Borne positive auxiliaire de la batterie

Remplacement des fusibles

La boîte à fusibles (Figure 32) est située sous le siège.

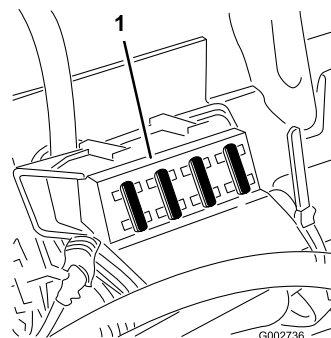

Figure 32

1. Porte-fusibles

Entretien de la batterie

Périodicité des entretiens: Toutes les 25 heures

Maintenez le niveau correct d'électrolyte et gardez le dessus de la batterie propre. Si la machine est remise dans un endroit où la température ambiante est extrêmement élevée, la batterie se déchargera plus rapidement que si la machine est remise dans un endroit frais.

⚠ DANGER

L'électrolyte contient de l'acide sulfurique, dont l'ingestion est mortelle et qui cause de graves brûlures.

- Ne buvez pas l'électrolyte.
- Évitez tout contact avec la peau, les yeux et les vêtements. Portez des lunettes de protection et des gants en caoutchouc.
- Faites le plein d'électrolyte à proximité d'une arrivée d'eau propre, de manière à pouvoir rincer abondamment la peau en cas d'accident.

Nettoyez régulièrement le dessus de la batterie avec une brosse trempée dans une solution d'ammoniac ou de bicarbonate de soude. Rincez la surface avec de l'eau après le nettoyage. Le bouchon de remplissage doit rester en place pendant le nettoyage.

Les câbles de la batterie doivent être bien serrés sur les bornes pour assurer un bon contact électrique.

⚠ ATTENTION

S'ils sont mal acheminés, les câbles de la batterie peuvent subir des dommages ou endommager la machine et produire des étincelles. Les étincelles peuvent provoquer l'explosion des gaz de la batterie et vous blesser.

- **Débranchez toujours le câble négatif (noir) de la batterie avant le câble positif (rouge).**
- **Connectez toujours le câble positif (rouge) de la batterie avant le câble négatif (noir).**

Si les bornes de la batterie sont corrodées, débranchez les câbles, en commençant par le câble négatif (-), et grattez les colliers et les bornes séparément. Branchez les câbles, en commençant par le positif (+), et enduisez les bornes de vaseline.

- Vérifiez le niveau de l'électrolyte toutes les 25 heures de fonctionnement, ou une fois par mois si la machine est remisee.
- Faites l'appoint dans les éléments avec de l'eau distillée ou déminéralisée. Ne remplissez pas les éléments au-dessus du repère de remplissage.

Entretien du système d'entraînement

Réglage du point mort de la transmission aux roues

Si la machine se déplace alors que la pédale de déplacement est à la position neutre, réglez la came de transmission.

1. Garez la machine sur une surface plane et horizontale, coupez le moteur, serrez le frein de stationnement et enlevez la clé de contact.
2. Desserrez les 2 vis qui fixent le carénage central à la machine et déposez le carénage (Figure 33).

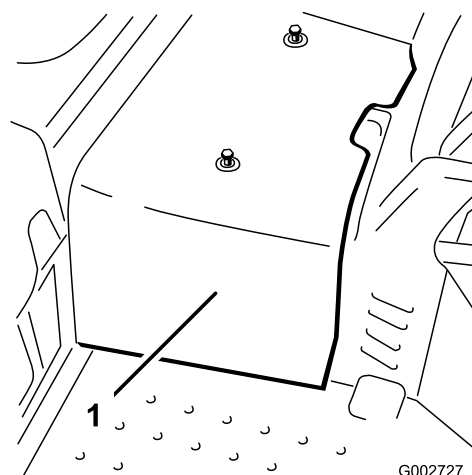

Figure 33

1. Carénage central

3. Soulevez la roue avant et une roue arrière et placez des chandelles sous le cadre.

⚠ ATTENTION

Pour que la machine ne bouge pas pendant le réglage, il faut que la roue avant et une roue arrière soient décollées du sol. Dans le cas contraire, la machine pourrait retomber et blesser la personne qui se trouve dessous.

Soutenez l'avant de la machine de manière adéquate pour soulever du sol la roue avant et une roue arrière.

4. Desserrez le contre-écrou de la came de réglage de transmission (Figure 34).

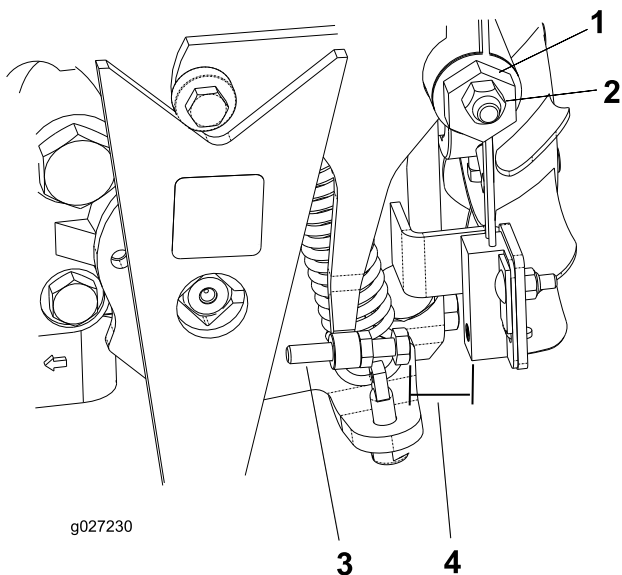

Figure 34

- | | |
|------------------------------------|-----------|
| 1. Came de réglage de transmission | 3. Vis |
| 2. Contre-écrou | 4. Espace |

⚠ ATTENTION

Le moteur doit tourner pour effectuer le réglage final de la came de réglage de transmission. Les pièces mobiles et les surfaces brûlantes peuvent causer des blessures.

Gardez les mains, les pieds, le visage et toute autre partie du corps à l'écart des pièces mobiles, du silencieux et autres surfaces brûlantes.

- Démarrer le moteur et tournez l'hexagone de la came (Figure 34) dans un sens puis dans l'autre pour déterminer la position centrale de la course de réglage du point mort.
- Serrez le contre-écrou pour bloquer le réglage.
- Coupez le moteur.
- Reposez le carénage central.
- Retirez les chandelles de sous la machine et abaissez la machine au sol.
- Faites un essai de conduite pour vérifier que la machine ne bouge plus quand la pédale de déplacement est à la position neutre.

Réglage du contacteur de sécurité de déplacement

- Réglez le point mort de la transmission ; voir [Réglage du point mort de la transmission aux roues \(page 37\)](#).

- Actionnez le levier de la pompe pour vérifier que toutes les pièces fonctionnent librement et sont bien positionnées.
- Ajustez la vis jusqu'à obtention d'un écartement de 0,8 à 2,3 mm ; voir [Figure 34](#).
- Vérifiez le fonctionnement.

Réglage de la vitesse de transport

Comment obtenir la vitesse de transport maximale

La pédale de déplacement est réglée pour la vitesse de transport maximale à l'usine mais un réglage peut être nécessaire si la pédale arrive en fin de course avant que le levier de la pompe n'arrive en bout de course ou si vous souhaitez réduire la vitesse de transport.

Pour atteindre la vitesse de transport maximale, appuyez sur la pédale de déplacement. Si la pédale arrive en butée (Figure 35) avant le levier de la pompe, un réglage est nécessaire :

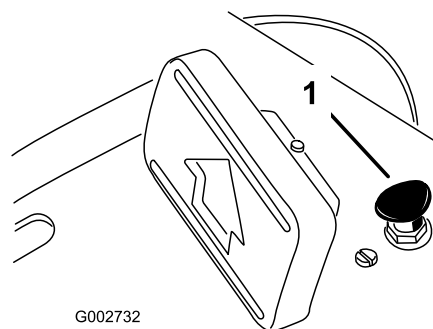

Figure 35

- Butée de pédale

- Garez la machine sur une surface plane et horizontale, coupez le moteur, serrez le frein de stationnement et enlevez la clé de contact.
- Desserrez l'écrou de fixation de la butée de pédale.
- Serrez la butée jusqu'à ce qu'elle ne touche plus la pédale de déplacement.
- Continuez d'appuyer légèrement sur la pédale de déplacement et ajustez la butée de la pédale de sorte qu'elle touche juste ou qu'un espace de 2,5 mm soit obtenu entre la tige de pédale et la butée.
- Resserrez les écrous.

Réduire la vitesse de transport

1. Garez la machine sur une surface plane et horizontale, coupez le moteur, serrez le frein de stationnement et enlevez la clé de contact.
2. Desserrez l'écrou de fixation de la butée de pédale.
3. Vissez la butée de la pédale jusqu'à obtention de la vitesse de transport voulue.
4. Resserrez l'écrou de fixation de la butée de pédale.

Entretien des commandes

Réglage du levier de commande de levage

Régalez la plaque de verrouillage du levier de commande de levage (Figure 37) si l'accessoire ne flotte pas correctement (suit le contour du sol) pendant la marche.

1. Garez la machine sur une surface plane et horizontale, coupez le moteur, serrez le frein de stationnement et calez les roues.
2. Retirez les 4 vis qui fixent le panneau de commande au cadre (Figure 36).

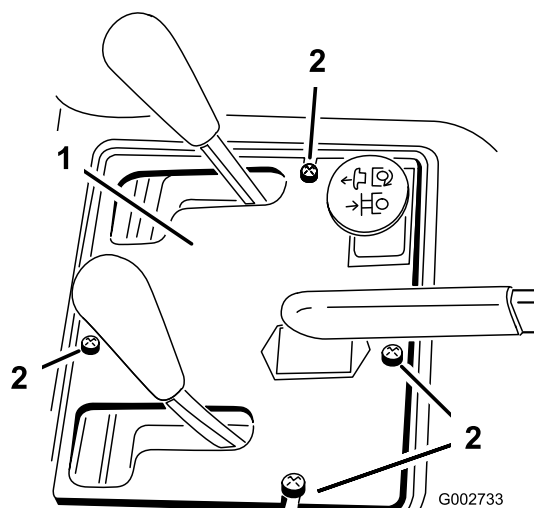

Figure 36

1. Panneau de commande
2. Vis

3. Desserrez les 2 boulons qui fixent la plaque de verrouillage à l'aile et au cadre.

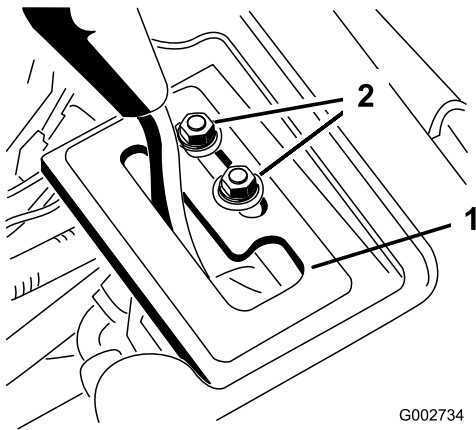

Figure 37

1. Plaque de verrouillage 2. Boulons de montage

⚠ ATTENTION

Le moteur doit tourner pour effectuer le réglage de la plaque de verrouillage. Les pièces mobiles et les surfaces brûlantes peuvent causer des blessures.

Gardez les mains, les pieds, le visage et toute autre partie du corps à l'écart des pièces mobiles, du silencieux et autres surfaces brûlantes.

4. Démarrage du moteur.
5. Lorsque le moteur est en marche et que le levier de commande de levage est en position FLOTTEMENT, faites glisser la plaque de verrouillage jusqu'à ce que le vérin de levage puisse être déployé et rétracté à la main.
6. Serrez les deux vis pour bloquer le réglage.

Réglage des commandes du moteur

Réglage de la commande d'accélérateur

Le bon fonctionnement de l'accélérateur dépend du bon réglage de la commande d'accélérateur. Avant de régler le carburateur, vérifiez que la commande d'accélérateur fonctionne correctement.

1. Relevez le siège.
2. Desserrez la vis de collier qui fixe le câble d'accélérateur sur le moteur (Figure 38).

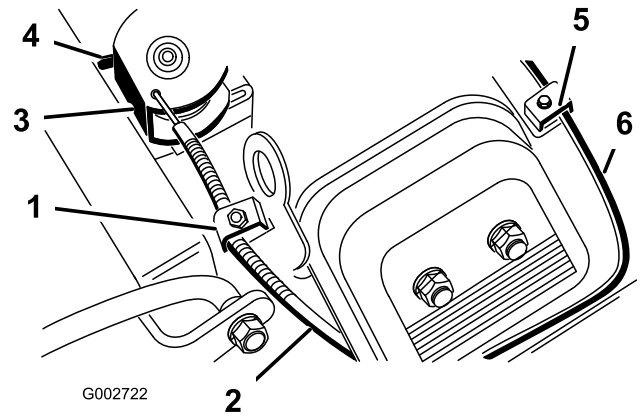

Figure 38

- | | |
|---|---------------------------------------|
| 1. Vis de collier du câble d'accélérateur | 4. Butée |
| 2. Câble d'accélérateur | 5. Vis de collier du câble de starter |
| 3. Pivot | 6. Câble de starter |
3. Déplacez la commande d'accélérateur en avant jusqu'à la position de HAUT RÉGIME.
 4. Tirez fermement sur le câble d'accélérateur jusqu'à ce que l'arrière du pivot atteigne la butée (Figure 38).
 5. Serrez la vis du collier de câble et contrôlez le régime moteur :
 - Ralenti accéléré : 3 350 à 3 450 tr/min
 - Ralenti : 1 650 à 1 850 tr/min

Réglage de la commande de starter

1. Relevez le siège.
2. Desserrez la vis de collier qui fixe le câble de starter sur le moteur (Figure 38).
3. Déplacez la commande de starter en avant jusqu'à la position FERMÉE.
4. Tirez fermement sur le câble de starter (Figure 38), jusqu'à ce que le papillon soit complètement fermé, puis serrez la vis du collier de câble.

Réglage du régulateur de régime moteur

Important: Avant de régler le régulateur de régime, vous devez régler correctement les commandes d'accélérateur et de starter.

⚠ ATTENTION

Le moteur doit tourner pendant le réglage du régulateur de régime. Les pièces mobiles et les surfaces brûlantes peuvent causer des blessures.

- Vous devez mettre la pédale de déplacement en position neutre et serrer le frein de stationnement avant d'effectuer cette procédure.
- Gardez les mains, les pieds, toute autre partie du corps et les vêtements à l'écart des pièces mobiles, du silencieux et autres surfaces brûlantes.

Remarque: Pour régler le régime de ralenti, respectez rigoureusement la procédure suivante. Si seul le régime maximum de marche à vide doit être réglé, passez directement à l'opération 5.

1. Mettez le moteur en marche et laissez-le tourner avec la commande d'accélérateur à mi-course pendant environ 5 minutes pour lui donner le temps de chauffer.
2. Placez la commande d'accélérateur en position de BAS RÉGIME. Tournez la vis de butée de ralenti dans le sens horaire jusqu'à ce qu'elle ne touche plus le levier de papillon.
3. Courbez la languette d'ancrage du ressort de ralenti réglé (Figure 39) pour obtenir un régime de ralenti de 1 675 à 1 175 tr/min.

Remarque: Vérifiez le régime avec un compte-tours.

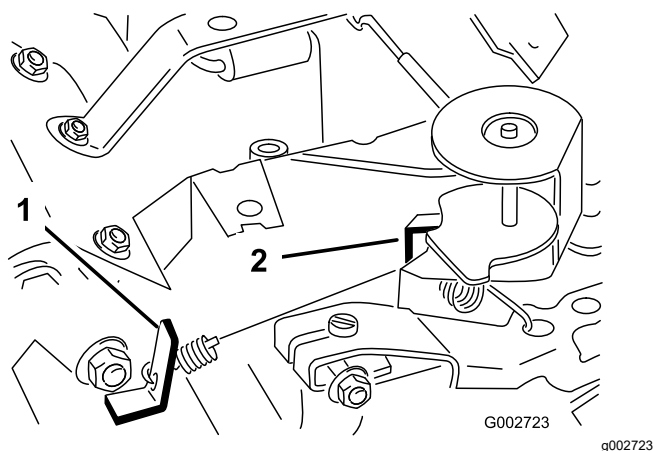

Figure 39

Représenté sans l'adaptateur de carburateur

1. Languette d'ancrage du ressort de ralenti réglé
2. Languette d'ancrage du ressort de régime maximum

4. Ajustez la vis de butée de ralenti jusqu'à ce que le régime de ralenti soit supérieur de 25 à

50 tr/min par rapport au régime de ralenti fixé à l'opération 3.

Remarque: Le régime de ralenti final doit être de 1 650 à 1 850 tr/min.

5. Amenez la commande d'accélérateur en position HAUT RÉGIME.
6. Courbez la languette d'ancrage du ressort de haut régime (Figure 39) pour obtenir un haut régime de 3 350 à 3 450 tr/min.

Entretien du système hydraulique

Vidange et remplacement du liquide hydraulique et du filtre

Périodicité des entretiens: Après les 8 premières heures de fonctionnement—Remplacez le filtre hydraulique.

Toutes les 400 heures—Vidangez et remplacez le liquide hydraulique et le filtre.

Le filtre de rechange doit être un filtre d'origine Toro.

1. Garez la machine sur une surface plane et horizontale, coupez le moteur, serrez le frein de stationnement et enlevez la clé de contact.
2. Desserrez les 2 vis qui fixent le carénage central à la machine et déposez le carénage (Figure 40).

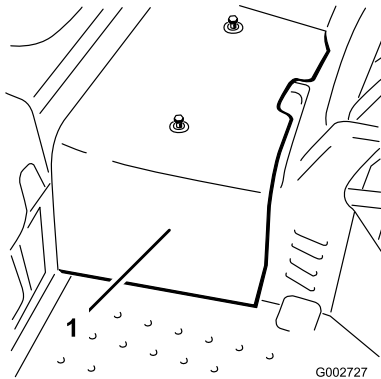

Figure 40

1. Carénage central

3. Placez un bac de vidange sous le filtre hydraulique situé du côté gauche de la machine (Figure 41).

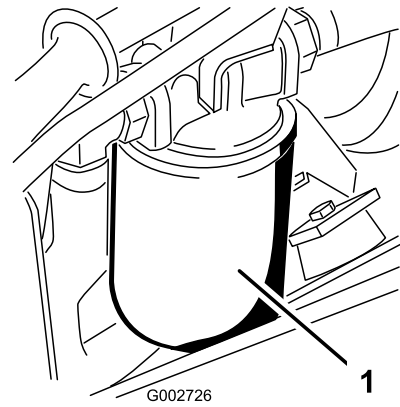

Figure 41

1. Filtre hydraulique

4. Nettoyez la zone autour de la surface de montage du filtre. Placez un bac de vidange sous le filtre. Desserrez lentement le filtre hydraulique, sans le retirer complètement, jusqu'à ce que l'huile s'écoule par le joint et le long du côté du filtre.

Remarque: Si la machine est équipée d'un kit hydraulique à distance, le flexible d'aspiration peut être débranché de la pompe pour vidanger le liquide hydraulique.

5. Déposez le filtre quand le débit de liquide commence à ralentir.
6. Lubrifiez le joint d'étanchéité du filtre de rechange avec de l'huile hydraulique et vissez-le en place à la main jusqu'à ce qu'il touche la tête du filtre. Donnez ensuite 3/4 de tour supplémentaire.

Remarque: Le filtre doit maintenant être étanche.

7. Remplissez le réservoir hydraulique de liquide hydraulique jusqu'à ce qu'il atteigne la partie plus étroite de la jauge. **Ne remplissez pas excessivement le réservoir.** Voir [Contrôle du niveau de liquide hydraulique \(page 24\)](#).
8. Démarrez et faites tourner le moteur. Actionnez le vérin de levage jusqu'à ce qu'il se déploie et se rétracte et que les roues tournent en avant et en arrière.
9. Coupez le moteur et vérifiez le niveau de liquide dans le réservoir ; faites l'appoint au besoin.
10. Contrôlez l'étanchéité de tous les raccords.
11. Reposez le carénage central.
12. Débarrassez-vous de l'huile usagée conformément à la réglementation.

Contrôle des flexibles et conduites hydrauliques

Périodicité des entretiens: À chaque utilisation ou une fois par jour

Vérifiez chaque jour que les conduites et flexibles hydrauliques ne présentent pas de fuites, ne sont pas pliés, usés, détériorés par les conditions atmosphériques ou les produits chimiques, et que les supports de montage et les raccords ne sont pas desserrés. Effectuez les réparations nécessaires avant d'utiliser la machine.

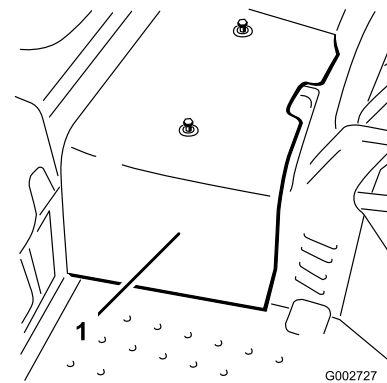

Figure 42

g002727

⚠ ATTENTION

Les fuites de liquide hydraulique sous pression peuvent transpercer la peau et causer des blessures graves.

- Vérifiez l'état des flexibles et conduites hydrauliques, ainsi que le serrage de tous les raccords et branchements avant de mettre le système hydraulique sous pression.
- N'approchez pas les mains ni aucune autre partie du corps des fuites en trou d'épingle ou des gicleurs d'où sort du liquide hydraulique sous haute pression.
- Utilisez un morceau de papier ou de carton pour détecter les fuites.
- Évacuez avec précaution toute la pression du système hydraulique avant toute intervention sur le système.
- Consultez immédiatement un médecin si du liquide est injecté sous la peau.

Charge du système hydraulique

Après chaque réparation ou remplacement d'un composant hydraulique, il faut remplacer le filtre hydraulique et charger le système hydraulique.

Le réservoir hydraulique et le filtre doivent être toujours remplis de liquide quand vous chargez le système hydraulique.

1. Garez la machine sur une surface plane et horizontale, coupez le moteur, serrez le frein de stationnement et enlevez la clé de contact.
2. Desserrez les 2 vis qui fixent le carénage central à la machine et déposez le carénage (Figure 42).

1. Carénage central

3. Soulevez la roue avant et une roue arrière et placez des chandelles sous le cadre.

⚠ ATTENTION

Pour que la machine ne bouge pas pendant le réglage, il faut que la roue avant et une roue arrière soient décollées du sol. Dans le cas contraire, la machine pourrait retomber et blesser la personne qui se trouve dessous.

Soutenez l'avant de la machine de manière adéquate pour soulever du sol la roue avant et une roue arrière.

4. Mettez le moteur en marche et réglez la commande d'accélérateur pour obtenir un régime moteur d'environ 1 800 tr/min.
5. Actionnez le levier de la vanne de levage jusqu'à ce que la tige du vérin de levage rentre et sorte à plusieurs reprises. Si la tige de vérin ne bouge pas après 10 à 15 secondes ou si la pompe émet des bruits anormaux, arrêtez immédiatement le moteur et déterminez la cause ou le problème. Effectuez les contrôles suivants :

- Filtre ou conduits d'aspiration desserrés
- Raccord desserré ou défectueux sur la pompe
- Conduit d'aspiration bouché
- Clapet de décharge défectueux
- Pompe de charge défectueuse

Si le vérin bouge dans les 10 à 15 secondes, passez à l'opération 6.

6. Actionnez la pédale de déplacement en marche avant et arrière. Les roues qui sont décollées du sol doivent tourner dans le bon sens.

- Si les roues tournent dans le mauvais sens, arrêtez le moteur, débranchez les conduits à l'arrière de la pompe et inversez les branchements.
- Si les roues tournent dans le bon sens, arrêtez le moteur et réglez le contre-écrou de la goupille de réglage du ressort (Figure 43). Réglez le point mort de la transmission ; voir [Réglage du point mort de la transmission aux roues](#) (page 37).

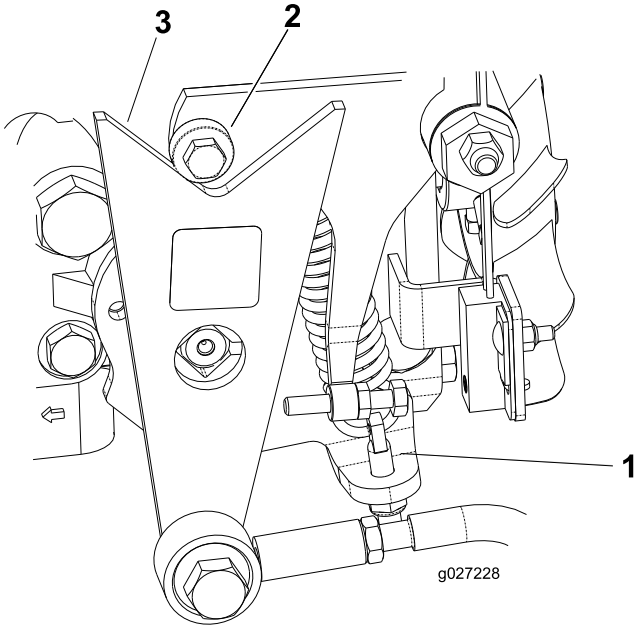

Figure 43

- | | |
|-----------------------------------|---------|
| 1. Goupille de réglage de ressort | 3. Came |
| 2. Roulement | |

7. Vérifiez le réglage du contacteur de sécurité de la transmission ; voir [Réglage du contacteur de sécurité de déplacement](#) (page 38).
8. Reposez le carénage central.

Nettoyage

Contrôle et nettoyage de la machine

Périodicité des entretiens: À chaque utilisation ou une fois par jour

Après utilisation, lavez entièrement la machine au jet d'eau, sans buse, pour éviter qu'une pression d'eau excessive ne contamine et n'endommage les joints et les roulements.

Les ailettes de refroidissement et la surface autour de la prise d'air de refroidissement doivent être exemptes tout débris.

Important: Ne nettoyez pas le refroidisseur d'huile avec de l'eau, car cela encourage la corrosion et la détérioration prématurées des composants, et aura pour effet de compacter les débris ; voir [Nettoyage du refroidisseur d'huile](#) (page 44).

Après le nettoyage, vérifiez que la machine ne présente pas de fuites d'huile hydraulique, de dégâts ou d'usure des composants hydrauliques et mécaniques.

Nettoyage du refroidisseur d'huile

Périodicité des entretiens: Toutes les 400 heures

1. Déposez la protection inférieure (Figure 44).

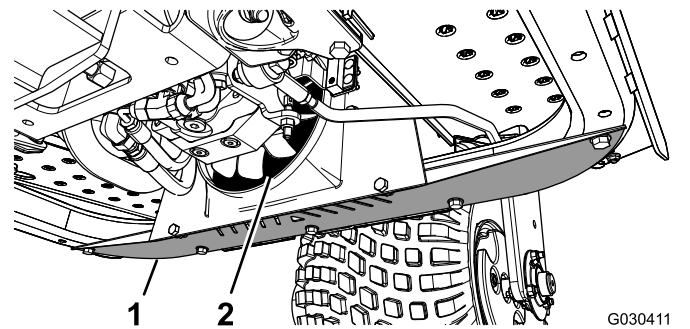

Figure 44

- | | |
|---------------|--------------------------|
| 1. Protection | 2. Refroidisseur d'huile |
|---------------|--------------------------|

2. À l'aide d'un embout, soufflez de l'air comprimé entre les pales du ventilateur (Figure 44) pour forcer les débris dans la direction opposée à celle où ils sont rentrés.
3. Reposez la protection.

Remisage

Préparation de la machine

1. Nettoyez soigneusement la machine, les accessoires et le moteur.
2. Vérifiez la pression des pneus.
3. Vérifiez le serrage de toutes les fixations et resserrez-les au besoin.
4. Lubrifiez tous les graisseurs et points de pivot. Essuyez tout excès de lubrifiant.
5. Poncez légèrement et retouchez la peinture rayée, écaillée ou rouillée.
6. Procédez à l'entretien de la batterie et des câbles, comme suit :
 - A. Débranchez les câbles des bornes de la batterie.
 - B. Nettoyez la batterie, les connecteurs des câbles et les bornes de la batterie avec une brosse métallique et un mélange de bicarbonate de soude.
 - C. Pour prévenir la corrosion, enduisez les bornes de la batterie et les connecteurs des câbles de graisse Grafo 112X (Skin-Over) (réf. Toro 505-47) ou de vaseline.
 - D. Rechargez lentement la batterie tous les deux mois pendant 24 heures pour prévenir la sulfatation.

Remarque: La densité de l'électrolyte d'une batterie chargée au maximum est de 1,250.

Remarque: Rangez la batterie dans un endroit frais pour éviter qu'elle se décharge trop rapidement. Pour protéger la batterie du gel, maintenez-la chargée au maximum.

Préparation du moteur

1. Vidangez l'huile moteur et remplacez le filtre à huile. Voir [Vidange de l'huile moteur et remplacement du filtre à huile \(page 33\)](#).
2. Démarrez le moteur et faites-le tourner au ralenti pendant 2 minutes.
3. Effectuez un nettoyage et un entretien minutieux du filtre à air. Voir [Entretien du filtre à air \(page 33\)](#).
4. Bouchez l'entrée et l'orifice de sortie du filtre à air avec du ruban imperméable.
5. Vérifiez que le bouchon de remplissage d'huile et le bouchon du réservoir de carburant sont solidement fermés.

Remarques:

Remarques:



La garantie Toro

Garantie limitée de deux ans

Conditions et produits couverts

The Toro Company et sa filiale, Toro Warranty Company, en vertu de l'accord passé entre elles, certifient conjointement que votre produit professionnel Toro (« Produit ») ne présente aucun défaut de matériau ni vice de fabrication pendant une période de deux ans ou 1 500 heures de service*, la première échéance prévalant. Cette garantie s'applique à tous les produits à l'exception des Aérateurs (veuillez-vous reporter aux déclarations de garantie séparées de ces produits). Dans l'éventualité d'un problème couvert par la garantie, nous nous engageons à réparer le Produit gratuitement, frais de diagnostic, pièces, main-d'œuvre et transport compris. La période de garantie commence à la date de réception du Produit par l'acheteur d'origine.

* Produit équipé d'un compteur horaire.

Comment faire intervenir la garantie

Il est de votre responsabilité de signaler le plus tôt possible à votre Distributeur de produits professionnels ou au Concessionnaire de produits professionnels agréé qui vous a vendu le Produit, toute condition couverte par la garantie. Pour obtenir l'adresse d'un Distributeur de produits professionnels ou d'un Concessionnaire agréé, ou pour tout renseignement concernant vos droits et responsabilités vis-à-vis de la garantie, veuillez nous contacter à l'adresse suivante :

Toro Commercial Products Service Department
Toro Warranty Company
8111 Lyndale Avenue South
Bloomington, MN 55420-1196, États-Unis
+1-952-888-8801 ou +1-800-952-2740
Courriel : commercial.warranty@toro.com

Responsabilités du propriétaire

En tant que propriétaire du Produit, vous êtes responsable des entretiens et réglages mentionnés dans le *Manuel de l'utilisateur*. Ne pas effectuer les entretiens et réglages requis peut constituer un motif de rejet d'une réclamation au titre de la garantie.

Ce que la garantie ne couvre pas

Les défaillances ou anomalies de fonctionnement survenant au cours de la période de garantie ne sont pas toutes dues à des défauts de matériaux ou des vices de fabrication. Cette garantie ne couvre pas :

- Les défaillances du produit dues à l'utilisation de pièces qui ne sont pas d'origine Toro ou au montage et à l'utilisation d'accessoires ajoutés ou modifiés d'une autre marque. Une garantie séparée peut être fournie par le fabricant de ces accessoires.
- Les défaillances du Produit dues au non respect du programme d'entretien et/ou des réglages recommandés. Les réclamations au titre de la garantie pourront être refusées si vous ne respectez pas le programme d'entretien recommandé pour votre produit Toro et énoncé dans le *manuel de l'utilisateur*.
- Les défaillances du Produit dues à une utilisation abusive, négligente ou dangereuse.
- Les pièces non durables, sauf si elles sont défectueuses. Par exemple, les pièces consommées ou usées durant le fonctionnement normal du Produit, notamment mais pas exclusivement : plaquettes et garnitures de freins, garnitures d'embrayage, lames, cylindres, galets et roulements (étanches ou graissables), contre-lames, bougies, roues pivotantes et roulements, pneus, filtres, courroies, et certains composants des pulvérisateurs, notamment membranes, buses et clapets antiretour, etc.
- Les défaillances dues à une influence extérieure. Les conditions constituant une influence extérieure comprennent, sans y être limités, les conditions atmosphériques, les pratiques de remisage, la contamination, l'utilisation de carburants, liquides de refroidissement, lubrifiants, additifs, engrais, ou produits chimiques, etc. non agréés.
- Les défaillances ou mauvaises performances causées par l'utilisation de carburants (essence, gazole ou biodiesel par exemple) non conformes à leurs normes industrielles respectives.

- Les bruits, vibrations, usure et détérioration normaux.
- L'usure normale comprend, mais pas exclusivement, les dommages des sièges dus à l'usure ou l'abrasion, l'usure des surfaces peintes, les autocollants ou vitres rayés, etc.

Pièces

Les pièces à remplacer dans le cadre de l'entretien courant seront couvertes par la garantie jusqu'à la date du premier remplacement prévu. Les pièces remplacées au titre de cette garantie bénéficient de la durée de garantie du produit d'origine et deviennent la propriété de Toro. Toro se réserve le droit de prendre la décision finale concernant la réparation ou le remplacement de pièces ou ensembles existants. Toro se réserve le droit d'utiliser des pièces remises à neuf pour les réparations couvertes par la garantie.

Garantie de la batterie ion-lithium à décharge complète :

Les batteries ion-lithium à décharge complète disposent d'un nombre de kilowatt-heures spécifique à fournir au cours de leur vie. Les techniques d'utilisation, de recharge et d'entretien peuvent contribuer à augmenter ou réduire la vie totale des batteries. À mesure que les batteries de ce produit sont consommées, la proportion de travail utile qu'elles offrent entre chaque recharge diminue lentement jusqu'à leur épuisement complet. Le remplacement de batteries usées, suite à une consommation normale, est la responsabilité du propriétaire du produit. Le remplacement des batteries, aux frais du propriétaire, peut être nécessaire au cours de la période de garantie normale du produit. Remarque (batterie ion-lithium seulement) : une batterie ion-lithium est couverte uniquement par une garantie pièces au prorata de la 3e à la 5e année, basée sur la durée de service et les kilowatts heures utilisés. Reportez-vous au *Manuel de l'utilisateur* pour tout renseignement complémentaire.

Entretien aux frais du propriétaire

La mise au point du moteur, le graissage, le nettoyage et le polissage, le remplacement des filtres, du liquide de refroidissement et les entretiens recommandés font partie des services normaux requis par les produits Toro qui sont aux frais du propriétaire.

Conditions générales

La réparation par un distributeur ou un concessionnaire Toro agréé est le seul dédommagement auquel cette garantie donne droit.

The Toro Company et Toro Warranty Company déclinent toute responsabilité en cas de dommages secondaires ou indirects liés à l'utilisation des produits Toro couverts par cette garantie, notamment quant aux coûts et dépenses encourus pour se procurer un équipement ou un service de substitution durant une période raisonnable pour cause de défaillance ou d'indisponibilité en attendant la réparation sous garantie. Il n'existe aucune autre garantie expresse, à part la garantie spéciale du système antipollution, le cas échéant. Toutes les garanties implicites relatives à la qualité marchande et à l'aptitude à l'emploi sont limitées à la durée de la garantie expresse.

L'exclusion de la garantie des dommages secondaires ou indirects, ou les restrictions concernant la durée de la garantie implicite, ne sont pas autorisées dans certains états et peuvent donc ne pas s'appliquer dans votre cas. Cette garantie vous accorde des droits spécifiques, auxquels peuvent s'ajouter d'autres droits qui varient selon les états.

Note concernant la garantie du moteur :

Le système antipollution de votre Produit peut être couvert par une garantie séparée répondant aux exigences de l'agence américaine de défense de l'environnement (EPA) et/ou de la direction californienne des ressources atmosphériques (CARB). Les limitations d'heures susmentionnées ne s'appliquent pas à la garantie du système antipollution. Pour plus de renseignements, reportez-vous à la Déclaration de garantie de conformité à la réglementation antipollution fournie avec votre produit ou figurant dans la documentation du constructeur du moteur.

Pays autres que les États-Unis et le Canada

Pour les produits Toro exportés des États-Unis ou du Canada, demandez à votre distributeur (concessionnaire) Toro la police de garantie applicable dans votre pays, région ou état. Si, pour une raison quelconque, vous n'êtes pas satisfait des services de votre distributeur, ou si vous avez du mal à vous procurer des renseignements sur la garantie, adressez-vous à l'importateur Toro.



Count on it.