



Count on it.

Betjeningsvejledning

Sand Pro® 3040- eller 5040-traktionsenhed

Modelnr. 08703—Serienr. 314000001 og derover

Modelnr. 08705—Serienr. 314000001 og derover

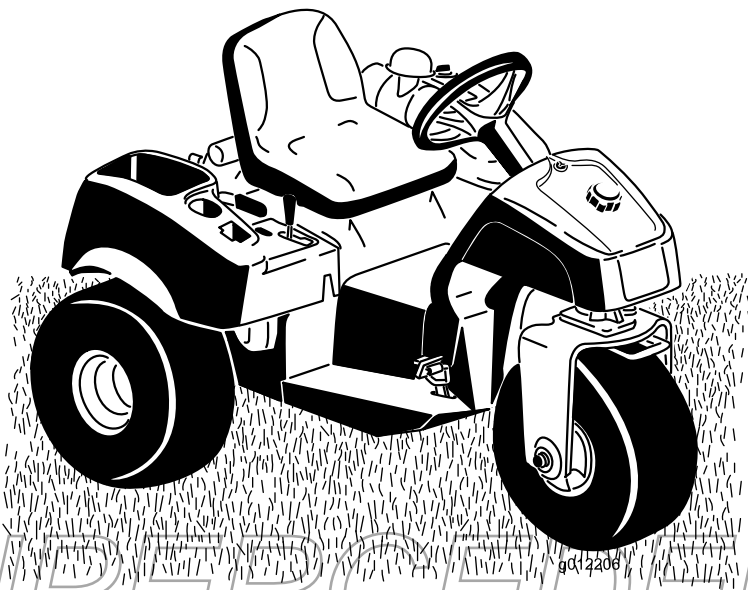

SUPERCEDED



Dette produkt overholder alle relevante EU-direktiver. Yderligere oplysninger fås på den separate produktspecifikke overensstemmelseserklæring.

Det er en overtrædelse af California Public Resource Code Section 4442 eller 4443 at bruge eller betjene denne motor på et skovbegrøet, buskbegrøet eller græsbeholdt område, medmindre motoren er forsynet med en gnistskærm som defineret i Section 4442, som holdes i god driftsmæssig stand, eller medmindre motoren er bygget, udstyret og vedligeholdt til brandforebyggelse.

Dette gnisttændingssystem er i overensstemmelse med de canadiske ICES-002

Den medfølgende motorvejledning indeholder information om U.S. Environmental Protection Agency (EPA) og California Emission Control Regulation for emissionssystemer, vedligeholdelse og garanti. Nye eksemplarer kan bestilles via motorfabrikanten.

▲ ADVARSEL

CALIFORNIEN

Advarsel i henhold til erklæring nr. 65 Udstødningsgassen fra dette produkt indeholder kemikalier, der ifølge staten Californien er kræftfremkaldende samt giver fødselsskader eller andre forplantningsskader.

Indledning

Denne maskine er et arbejdskøretøj med førersæde, der er beregnet til brug af professionelle, ansatte operatører i kommercielle anvendelsesområder. Det er primært beregnet til vedligeholdelse af sandbunkere og velholdte golfbaner og kommercielle områder.

Læs denne vejledning omhyggeligt, så du kan lære at betjene og vedligeholde produktet korrekt samt undgå person- og produktskade. Det er dit ansvar at betjene produktet korrekt og sikkert.

Du kan kontakte Toro direkte på www.Toro.com for at få materialer om produktsikkerhed og oplæring i betjening, oplysninger om tilbehør, hjælp til at finde en forhandler eller for at registrere dit produkt.

Når du har brug for service, originale Toro-dele eller yderligere oplysninger, bedes du kontakte en autoriseret serviceforhandler eller Toros kundeservice samt have produktets model- og serienummer parat. Disse tal er præget på en plade placeret på venstre stelvange. Skriv numrene, hvor der er gjort plads til dette.

Modelnr. _____

Serienr. _____

Denne manual advarer dig om mulige farer og giver dig særlige sikkerhedsoplysninger ved hjælp af advarselssymbolet (Figur 1), der angiver en fare, som kan forårsage alvorlig personskade eller død, hvis du ikke følger de anbefalede forholdsregler.



Figur 1

g000502

1. Advarselssymbol

SUPERCEDED

Denne betjeningsvejledning bruger to ord til at fremhæve oplysninger. **Vigtigt** henleder opmærksomheden på særlige mekaniske oplysninger, og **Bemærk** angiver generel information, som det er værd at lægge særligt mærke til.

Indhold

Sikkerhed	4	Udskiftning af hydraulikvæsken og -filteret.....	38
Sikker betjeningspraksis	4	Kontrol af hydraulikrør og -slanger	38
Lydeffektniveau	7	Opladning af hydrauliksystemet.....	39
Lydtryksniveau	7	Rengøring	40
Vibrationsniveau	7	Eftersyn og rengøring af maskinen	40
Sikkerheds- og instruktionsmærkater	8	Rengøring af olie køleren	40
Opsætning	11	Opbevaring	41
1 Montering af rattet.....	12	Klargøring af maskinen.....	41
2 Afmontering af batteriet.....	12	Klargøring af motoren	41
3 Aktivering og opladning af batteriet	12		
4 Montering af batteriet	13		
5 Montering af forvægte	15		
Produktoversigt	16		
Betjeningsanordninger	16		
Specifikationer	18		
Udstyr/tilbehør	18		
Betjening	19		
Sæt sikkerheden i højsædet	19		
Kontrol af motoroliestanden	19		
Opfyldning af brændstoftanken.....	20		
Kontrol af hydraulikvæskestanden.....	21		
Kontrol af dæktrykket.....	23		
Tilspænding af hjullåsemøtrikkerne	23		
Start og standsning af motoren	23		
Kontrol af sikkerhedslåsesystemet	24		
Bugsering af maskinen	24		
Indkøring af maskinen	24		
Lær maskinen at kende	24		
Vedligeholdelse	26		
Skema over anbefalet vedligeholdelse	26		
Kontrolliste for daglig vedligeholdelse	27		
Tiltag forud for vedligeholdelse	28		
Brug af donkraft på maskinen	28		
Smøring	29		
Smøring af maskinen.....	29		
Motorvedligeholdelse	30		
Udskiftning af motorolie og filter	30		
Eftersyn af luftfilteret.....	30		
Udskiftning af tændrør	32		
Vedligeholdelse af brændstofsistem	32		
Udskiftning af brændstoffiltrene	32		
Vedligeholdelse af elektrisk system	33		
Chokstart af maskinen	33		
Udskiftning af sikringer	33		
Vedligeholdelse af batteriet.....	33		
Vedligeholdelse af drivsystem	34		
Justering af traktionsdrevet til neutral.....	34		
Justering af traktionssikkerhedskontak- ten.....	35		
Justering af transporthastighed	35		
Vedligeholdelse af betjeningsanordningssy- stem	36		
Justering af løftearmen	36		
Justering af motorbetjeningsanordnin- ger.....	36		
Vedligeholdelse af hydrauliksystem	38		

Sikkerhed

Vægtsættet 100-6442 kan monteres foran på maskinen med henblik på bedre vejgreb.

Bemærk: Hvis maskinen er udstyret med redskaber som en frontmonteret løfteenhed eller plov, kan vægtsættet ikke monteres på grund af fysiske begrænsninger.

Ukorrekt brug eller vedligeholdelse af maskinen kan medføre personskade. For at nedsætte risikoen for potentiel personskade skal operatøren overholde disse sikkerhedsforskrifter og altid være opmærksom på advarselssymbolerne , der betyder **Forsigtig**, **Advarsel** eller **Fare** – personlige sikkerhedsanvisninger. **Hvis forskrifterne ikke overholdes, kan det medføre personskade eller død.**

- ◇ maskintypen er uegnet til formålet;
- ◇ manglende kendskab til jordforholdenes betydning, især skråninger;
- ◇ forkert bugsering og lastfordeling.

- Ejeren/brugeren kan forhindre og er ansvarlig for ulykker eller personskader, som måtte ramme personer samt ejendom.

Sikker betjeningspraksis

Uddannelse

- Læs *betjeningsvejledningen* og andet uddannelsesmateriale omhyggeligt. Bliv fortrolig med betjeningsanordningerne og sikkerhedssymbolerne, samt hvordan udstyret bruges korrekt.
- Hvis operatøren eller mekanikeren ikke kan læse og forstå det sprog, som *betjeningsvejledningen* er skrevet på, er det ejerens ansvar at forklare dette materiale for dem.
- Lad aldrig børn eller andre personer, der ikke kender denne vejledning, bruge eller foretage eftersyn af maskinen. Vær opmærksom på, at lokale forskrifter kan angive en mindstealder for operatøren.
- Klip aldrig græs, når der er mennesker, især børn, eller husdyr i nærheden.
- Tag ikke passagerer med.
- Alle førere og mekanikere skal indhente og få professionel og praktisk vejledning. Ejeren er ansvarlig for uddannelsen af brugerne. En sådan vejledning skal understrege:
 - behovet for omtanke og koncentration, når der arbejdes med plænetraktorer;
 - herredømmet over en plænetraktor, der glider på en bakkeskråning, kan ikke genvindes ved at bruge bremsen. Hovedårsagerne til mistet herredømme er:
 - ◇ utilstrækkeligt hjulgreb;
 - ◇ for hurtig kørsel;
 - ◇ utilstrækkelig opbremsning;

Forberedelser

- Bær korrekt beklædning, herunder beskyttelsesbriller, skridsikkert, kraftigt fodtøj og høreværn. Sæt langt hår op. Bær ikke smykker.
- Bedøm terrænet, så du kan vælge det nødvendige tilbehør og udstyr til korrekt og sikker udførelse af opgaven. Brug kun tilbehør og udstyr, der er godkendt af producenten.
- Kontroller, at dødemandsgrebene, sikkerhedskontakter og afskærmninger er korrekt påmonteret og fungerer korrekt. Betjen ikke maskinen, medmindre disse fungerer korrekt.

Sikker håndtering af brændstoffer

- For at undgå person- eller tingsskade skal du være yderst forsigtig, når du håndterer benzin. Benzin er ekstremt brandfarlig og dampene er eksplosive.
- Sluk alle cigaretter, cigarer, piber og andre antændingskilder.
- Brug kun en godkendt brændstofbeholder.
- Afmonter aldrig brændstofdækslet, og tilføj aldrig brændstof, mens motoren kører.
- Lad motoren køle af før genopfyldning.
- Fyld aldrig brændstof på maskinen inden døre.
- Opbevar aldrig maskinen eller brændstofbeholdere, hvor der er åben ild, gnister eller vågeblus som f.eks. på en vandvarmer eller på andre apparater.
- Fyld aldrig beholdere inde i et køretøj eller på en lastbil eller anhænger med plastikforing. Stil altid beholdere på jorden med afstand fra køretøjet før påfyldning.
- Fjern udstyr fra lastbilen eller anhænger, og fyld det op igen på jorden. Hvis dette ikke er muligt, skal påfyldning af udstyret finde sted med en bærbar beholder i stedet for direkte fra brændstofstanderen.
- Spidsen af slangen skal altid være i kontakt med kanten af åbningen i brændstoftanken eller -beholderen, indtil påfyldningen er afsluttet. Brug ikke en låseenhed til slangespidsen.
- Hvis der kommer brændstof på dit tøj, skal du skifte tøj øjeblikkeligt.
- Fyld aldrig for meget på brændstoftanken.
- Sæt brændstofdækslet på igen, og spænd det godt fast.

Betjening

- Lad ikke motoren køre i et indelukket område, hvor der kan samles farlige kulilte-dampe og andre udstødningsdampe.

- Anvend kun maskinen i dagslys eller i godt, kunstigt lys.
- Før du forsøger at starte motoren, skal du udkoble alle redskaber, sætte maskinen i neutral og aktivere parkeringsbremsen.
- Anbring ikke hænder og fødder i nærheden af eller under roterende dele.
- Det kræver koncentration at bruge maskinen. Sådan forhindres det, at maskinen vælter, eller at operatøren mister kontrollen over den:
 - Hold øje med huller eller andre skjulte farer.
 - Vær forsigtig, når du betjener maskinen på en stejl skråning. Reducer hastigheden, når du drejer skarpt eller vender på skråning.
 - Undgå at stoppe og starte pludseligt. Gå ikke fra bakgear til fuld fart frem, uden at først stoppe helt.
 - Før du bakker, skal du se bagud og sikre dig, at der ikke står nogen bag maskinen.
 - Hold øje med trafikken, når du krydser eller kører i nærheden af veje. Hold altid tilbage for andre.
- Hvis bugsertrækbøjlen (ekstraudstyr), delnr. 110-1375, er fastgjort på maskinen, kan du finde oplysninger om maksimal bugserlast i *betjeningsvejledningen*.
- Vær forsigtig, når du trækker last eller benytter tungt udstyr.
 - Brug kun godkendte bugseringspunkter.
 - Begræns læs til typer, som du har fuld sikkerhedsmæssig kontrol over.
 - Drej ikke skarpt. Vær forsigtig, når du bakker.
- Hold øje med trafikken, når du krydser eller kører i nærheden af veje.
- Brug aldrig plæneklipperen med beskadigede værn, afskærmninger eller uden korrekt påmonterede sikkerhedsanordninger. Sørg for, at alle sikkerhedskontakter er påmonteret, korrekt justeret og fungerer korrekt.
- Lav ikke om på motorens regulatorindstillinger, og køр ikke motoren ved for høj hastighed. Hvis motoren betjenes ved for høj hastighed, kan risikoen for personskade øges.
- Før du forlader førersædet:
 - stands på plan grund;
 - slip traktionspedalen, og sænk redskaberne,
 - aktiver parkeringsbremsen,
 - stop motoren, og fjern nøglen.
- Sørg for at udkoble drevet til redskaberne, når du transporterer maskinen fra et sted til et andet, eller når den ikke anvendes.

- Du skal standse motoren og sikre dig, at drevet til redskaberne er udkoblet,
 - før du fylder brændstof på,
 - før du efterser, rengør eller arbejder på plæneklipperen,
 - efter at du har ramt et fremmedlegeme, eller hvis der forekommer en unormal vibration. Efterser maskinen for skader, og foretag udbedringer, før du starter og betjener udstyret igen.
- Du skal nedsætte motorens omdrejningstal, når motoren er ved at standse, og hvis motoren er udstyret med en afbryderventil, skal du lukke for brændstofførslen, når du er færdig med brug.
- Se bagud og ned for at sikre, at der er fri bane, før du bakker.
- Sænk farten, og vær forsigtig, når du vender og krydser veje og fortove.
- Betjen ikke maskinen, hvis du er syg, træt eller påvirket af alkohol eller medicin.
- Lyn kan forårsage alvorlig personskade eller død. Hvis der observeres lyn eller høres torden i området, må maskinen ikke anvendes. Søg ly.
- Vær forsigtig, når du lægger maskinen på eller af en trailer eller lastbil.
- Vær forsigtig, når du nærmer dig blinde hjørner, buske, træer eller andre genstande, der kan blokere for udsynet.
- Brug om nødvendigt donkrafte til at understøtte komponenter.
- Tag forsigtigt trykket af komponenter, hvori der er oplagret energi.
- Frakobl batteriet, og fjern tændrørskablet, før der foretages nogen form for reparation. Frakobl minuspolen først og pluspolen sidst. Tilslut pluskablet først og minuskablet sidst.
- Hold hænder og fødder væk fra bevægelige dele. Undgå om muligt at foretage justeringer, mens motoren kører.
- Oplad batterierne på et åbent sted med god ventilation, væk fra gnister og åben ild. Træk stikket til opladeren ud af stikkontakten, før du slutter den til eller kobler den fra batteriet. Brug beskyttelsesdragt og isoleret værktøj.
- Sørg for, at alle hydraulikrørforbindelser er fast tilspændt, og at alle hydraulikslanger og -rør er i god stand, før der sættes tryk på systemet.
- Hold kroppen og hænderne væk fra små lækagehuller eller dyser, der sprøjter hydraulikvæske ud under højtryk. Brug papir eller pap, ikke dine hænder, til at finde lækager. Hydraulikvæske, der trænger ud under tryk, kan have tilstrækkelig kraft til at gå gennem huden og forårsage alvorlig personskade. Søg straks lægehjælp, hvis der sprøjtes væske ind under huden.

Vedligeholdelse og opbevaring

- Hold alle møtrikker, bolte og skruer tilspændte for at sikre, at udstyret er i sikker driftsmæssig stand.
- Opbevar aldrig udstyret med brændstof i tanken i en bygning, hvor brandfarlige dampe kan nå åben ild eller gnister.
- Lad motoren køle af, før du opbevarer maskinen på et lukket sted.
- Reducer brandfaren ved at holde motoren, lyd-potten, batterirummet og brændstofopbevaringsområdet fri for græs, blade eller for meget fedt.
- Hold alle dele i god driftsmæssig stand og alle beslag og hydraulikfittings tilspændt. Udskift alle slidte eller beskadigede dele og mærkater.
- Hvis brændstoffranken skal tømmes, skal dette foregå udendørs.
- Vær forsigtig, når du justerer maskinen, for at undgå at få fingrene ind mellem maskinens bevægelige og faste dele.
- Udkobl drevene, sænk redskabet, aktiver parkeringsbremsen, stop motoren og fjern nøglen. Vent på, at al bevægelse standser, før du justerer, rengør eller reparerer udstyret.
- Før du afbryder eller udfører arbejde på hydrauliksystemet, skal hele trykket tages af systemet ved at stoppe motoren og sænke redskaberne ned på jorden.
- Kontroller regelmæssigt alle brændstofrørs tæthed og slid. Tilspænd eller reparer dem som nødvendigt.
- Hvis motoren skal køre for at udføre en vedligeholdelsesjustering, skal du holde hænder, fødder, tøj og alle kropsdele væk fra redskaberne og eventuelle bevægelige dele, især skærmen ved siden af motoren. Hold alle personer på afstand.
- Få en autoriseret Toro-forhandler til at kontrollere det maksimale motoromdrejningstal med en omdrejningstæller af hensyn til sikker og nøjagtig drift.
- Kontakt en autoriseret Toro-forhandler, hvis større reparationer er nødvendige, eller hvis du har brug for anden hjælp.
- Brug kun originale Toro-reservedele og tilbehør for at sikre optimal ydelse og sikre, at maskinen fortsat overholder sikkerhedscertificeringen. Reservedele og tilbehør, der er fremstillet af andre producenter, kan være farlige, og brug heraf kan gøre garantien ugyldig.

Bugsering

- Vær forsigtig, når du læsser eller aflæsser maskinen på/fra en trailer eller lastbil.
- Brug en rampe i fuld bredde, når maskinen læsses på en trailer eller lastbil.
- Fastgør maskinen med stropper, kæder, kabler eller reb. Både de forreste og bageste stropper bør føres nedad og væk fra maskinen

Lydeffektniveau

Maskinen har et garanteret lydeffektniveau på 97 dBA, hvori der er medtaget en usikkerhedsværdi (K) på 1 dBA.

Lydeffektniveauet er fastlagt i overensstemmelse med procedurene beskrevet i ISO 11094.

Lydtryksniveau

Maskinen har et lydtryksniveau ved brugerens øre på 83 dBA, hvori der er medtaget en usikkerhedsværdi (K) på 1 dBA.

Lydtryksniveauet er fastlagt i overensstemmelse med procedurene beskrevet i EN ISO 11201.

Bær høreværn.

Vibrationsniveau

Hånd-Arm

Målt vibrationsniveau for højre hånd = 0.27 m/s²

Målt vibrationsniveau for venstre hånd = 0.29 m/s²

Usikkerhedsværdi (K) = 0,5 m/s²

De målte værdier er fastlagt i overensstemmelse med procedurene beskrevet i EN 1032.

Hele kroppen

Målt vibrationsniveau = 0,5 m/s²

Usikkerhedsværdi (K) = 0,5 m/s²

De målte værdier er fastlagt i overensstemmelse med procedurene beskrevet i EN 1032.

SUPERCEDED

Sikkerheds- og instruktionsmærkater



Sikkerheds- og instruktionsmærkaterne kan nemt ses af operatøren og er placeret tæt på potentielle risikoområder. Beskadigede eller bortkomne mærkater skal udskiftes.

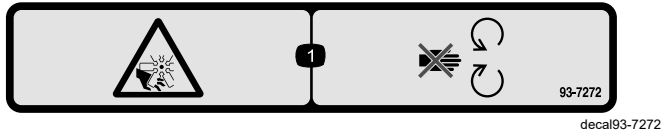

93-7272

1. Risiko for snitsår/lemlestelse, ventilator – hold afstand til bevægelige dele.



93-9051

1. Læs *betjeningsvejledningen*.

CALIFORNIA SPARK ARRESTER WARNING

Operation of this equipment may create sparks that can start fires around dry vegetation. A spark arrester may be required. The operator should contact local fire agencies for laws or regulations relating to fire prevention requirements.

117-2718

117-2718



Batterisymboler

Nogle af eller alle disse symboler findes på batteriet

1. Eksplosionsfare
2. Ingen ild, åben flamme eller rygning.
3. Kaustisk væske/fare for kemisk forbrænding
4. Bær beskyttelsesbriller.
5. Læs *betjeningsvejledningen*.
6. Hold omkringstående væk fra batteriet.
7. Bær beskyttelsesbriller; eksplosive gasser kan forårsage blindhed og andre personskader.
8. Batterisyre kan forårsage blindhed og alvorlige forbrændinger.
9. Skyl omgående øjnene med vand, og søg hurtigt læge.
10. Indeholder bly; må ikke kasseres.

SAND/INFIELD PRO 5040/3040
 QUICK REFERENCE AID
 CHECK/SERVICE (DAILY)

1. OIL LEVEL, ENGINE
2. OIL LEVEL, HYDRAULIC TANK
3. NEUTRAL INTERLOCK SWITCH
4. AIR FILTER
5. ENGINE COOLING FINS
6. TIRE PRESSURE (4 - 6 psi / 3-4 bar)
7. WHEEL NUT TORQUE (45-55 FT-LBS / 61-75 N·m)
8. BATTERY
9. FUEL - GAS ONLY
10. SEAT INTERLOCK SWITCH
11. LUBRICATION (EVERY 100 HRS (5040 ONLY)

FLUID SPECIFICATION / CHANGE INTERVALS

SEE OPERATOR'S MANUAL FOR INITIAL CHANGE	FLUID TYPE	CAPACITY	CHANGE INTERVALS		FILTER PART NO.
			FLUID	FILTER	
ENGINE OIL	SAE 30 SJ	*1 3/4 QTS	100 HRS.	100 HRS.	107-7817 (A)
HYDRAULIC OIL	Mobil DTE 15M	* 5 GAL. ■	400 HRS.	400 HRS.	54-0110 (D)
AIR CLEANER (ON FENDER)				**200 HRS.	93-2195 (C)
FUEL TANK/FILTER	UNLEADED GAS	5 1/2 GAL.		+800 HRS.	94-2690 (E)

* INCLUDING FILTER ** INSPECT EVERY 50 HRS., MORE OFTEN UNDER DUSTY CONDITIONS
 ■ 6.75 GAL. W/ REMOTE HYDRAULICS + OR YEARLY, WHICHEVER IS LESS

108-8418

decal108-8418

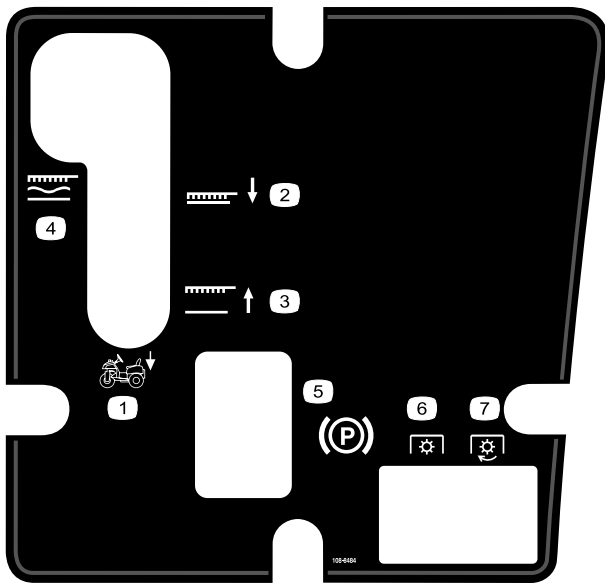

decal108-8484

108-8484

- | | |
|--|---------------------|
| 1. Betjeningsanordninger til redskaber | 5. Parkeringsbremse |
| 2. Redskab i sænkeposition | 6. PTO – udkoblet |
| 3. Redskab i hæveposition | 7. PTO – tilkoblet |
| 4. Redskab, låst i flydende position | |
-

SUPERCEDED

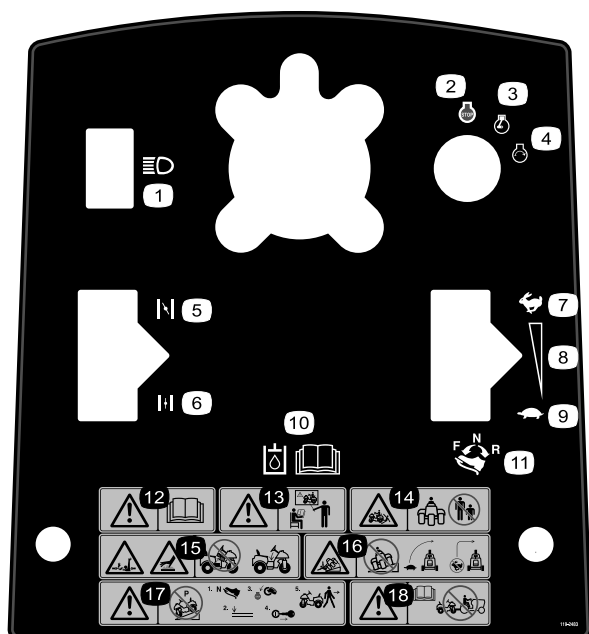

decal119-2483

119-2483

- | | |
|------------------------------------|---|
| 1. Forlygter | 10. Læs <i>betjeningsvejledningen</i> for at få yderligere oplysninger om hydraulikolie. |
| 2. Motor – stop | 11. For at køre frem skal du trykke den øverste del af traktionspedalen frem og ned. For at bakke skal du trykke den nederste del af traktionspedalen bagud og ned. |
| 3. Motor – kører | 12. Advarsel – læs <i>betjeningsvejledningen</i> . |
| 4. Motor – start | 13. Advarsel – læs <i>betjeningsvejledningen</i> , og brug ikke denne maskine uden at være uddannet til det. |
| 5. Choker – lukket | 14. Fare for knusning, omkringstående – Sørg for, at omkringstående holder afstand til maskinen. |
| 6. Choker – åben | 15. Fare for at blive viklet ind (arm og krop), fare for varm overflade – betjen ikke uden den midterste afskærmning på plads. |
| 7. Hurtig | 16. Fare for væltning – sænk maskinens fart, før du drejer, drej ikke ved høj hastighed. |
| 8. Trinløst regulerbar indstilling | 17. Advarsel – parker ikke maskinen på en skrånning. Før maskinen efterlades, skal traktionspedalen sættes i neutral position, redskabet sænkes, motoren slukkes, og tændingsnøglen tages ud. |
| 9. Langsom | 18. Advarsel – læs <i>betjeningsvejledningen</i> – bugser ikke maskinen. |

SUPERCEDED

Opsætning

Løsdele

Brug skemaet herunder til at kontrollere, at alle dele er blevet leveret.

Fremgangsmåde	Beskrivelse	Antal	Anvendelse
1	Rat	1	Montering af rattet.
	Skumkrave	1	
	Spændeskive	1	
	Låsemøtrik	1	
	Ratovertræk	1	
2	Kræver ingen dele	–	Afmontering af batteriet.
3	Elektrolyt med en densitet på 1,260 (følger ikke med)	–	Aktivering og opladning af batteriet.
4	Bolt (1/4 x 5/8 tomme)	2	Montering af batteriet
	Låsemøtrik (1/4")	2	
5	Forvægtsæt efter behov	–	Monter eventuelt forvægte.

Medier og øvrige dele

Beskrivelse	Antal	Anvendelse
Betjeningsvejledning	1	Læs/gennemse disse materialer, inden maskinen betjenes.
Betjeningsvejledning til motor	1	
Uddannelsesmaterialer til operatører	1	
Reservevedelskatalog	1	Brug kataloget som reference til reservedele.
Overensstemmelsescertifikat	1	CE-certificering
Nøgle	2	Start af motoren.

Bemærk: Maskinens venstre og højre side er som set fra den normale betjeningsposition.

Bemærk: Fjern og kasser alle leveringsbeslag og fastgørelsesbolte.

SUPERCEDED

1

Montering af rattet

Dele, der skal bruges til dette trin:

1	Rat
1	Skumkrave
1	Spændeskive
1	Låsemøtrik
1	Ratovertræk

Fremgangsmåde

1. Stil forhjulet, så det peger lige fremad.
2. Sæt skumkraven (med den smalle ende først) på ratakslen (Figur 2).

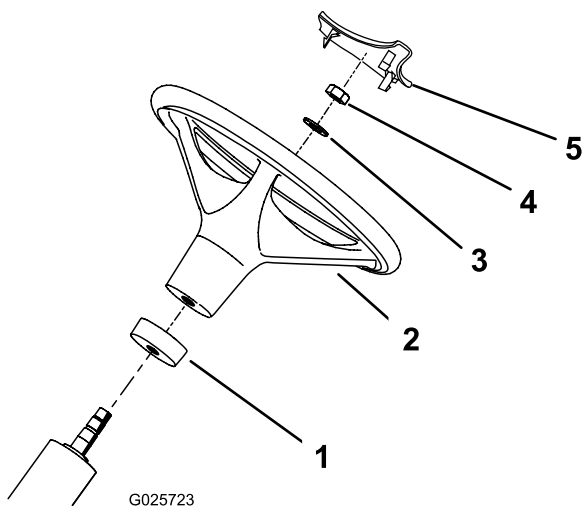

Figur 2

- | | |
|----------------|----------------|
| 1. Skumkrave | 4. Møtrik |
| 2. Rat | 5. Ratovertræk |
| 3. Spændeskive | |

2

Afmontering af batteriet

Kræver ingen dele

Fremgangsmåde

Fjern de 2 vingemøtrikker og skiver, der fastgør øverste batteritilholder til side batteritilholdere (Figur 3). Fjern den øverste batteritilholder, og fjern batteriet.

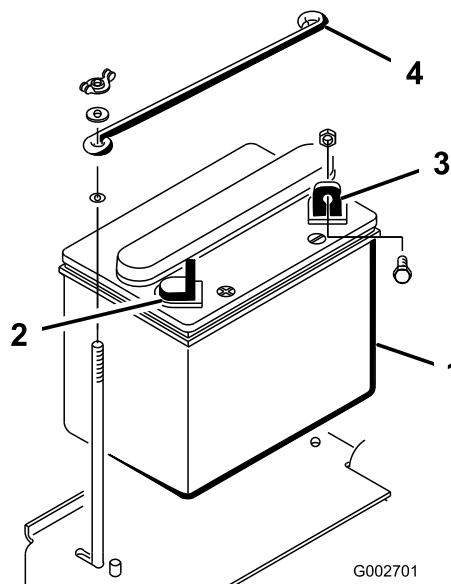

Figur 3

- | | |
|---------------------------|-----------------------------|
| 1. Batteri | 3. Negativ (-) batteripol |
| 2. Positiv (+) batteripol | 4. Øverste batteritilholder |

SUPERCEDED

3. Sæt rattet på styretøjsakslen (Figur 2).
4. Fastgør rattet til ratstammen med en spændingsskive og låsemøtrik (Figur 2).
5. Tilspænd låsemøtrikken til 27–35 N·m.
6. Tryk ratovertrækket på plads på rattet (Figur 2).

3

Aktivering og opladning af batteriet

Dele, der skal bruges til dette trin:

-	Elektrolyt med en densitet på 1,260 (følger ikke med)
---	---

Fremgangsmåde

ADVARSEL

CALIFORNIEN

Advarsel i henhold til erklæring nr. 65
Batteripoler og tilbehør indeholder bly og bly sammensætninger: kemikalier, som ifølge staten Californien, er kræftfremkaldende og forårsager forplantningsskader. Vask hænder efter håndtering.

Hvis batteriet ikke fyldes med elektrolyt eller aktiveres, skal elektrolyt med en densitet på 1,260 købes hos en lokal batterileverandør og føjes til batteriet.

FARE

Batterielektrolyt indeholder svovlsyre, som er en dødelig gift, der forårsager alvorlige forbrændinger.

- Drik ikke elektrolyt og undgå kontakt med hud, øjne og tøj. Brug sikkerhedsbriller for at beskytte øjnene og gummihandsker for at beskytte hænderne.
- Fyld batteriet op på et sted, hvor der altid er rent vand i nærheden til at skylle huden med.

1. Fjern påfyldningsdækslerne fra batteriet, og fyld langsomt hver enkelt celle, indtil elektrolytstanden når op til opfyldningslinjen.
2. Sæt påfyldningsdækslerne på plads, og slut en 3-4 A batterioplader til batteripolerne. Oplad batteriet ved 3-4 A i 4-8 timer.

ADVARSEL

Opladning af batteriet producerer gasser, der kan eksplodere.

Der må aldrig ryges i nærheden af batteriet, og gnister og åben ild skal holdes væk fra batteriet.

3. Når batteriet er opladet, tages opladeren ud af stikkontakten og frakobles batteripolerne. Lad batteriet hvile i 5-10 minutter.
 4. Fjern påfyldningsdækslerne.
 5. Tilføj langsomt elektrolyt til hver enkelt celle, indtil elektrolytstanden når op til påfyldningsgrænsen.
- Vigtigt:** Fyld ikke for meget på batteriet. Elektrolyt vil løbe over, ramme andre dele af maskinen og medføre alvorlig korrosion og beskadigelse.
6. Sæt påfyldningsdækslerne på.

4

Montering af batteriet

Dele, der skal bruges til dette trin:

2	Bolt (1/4 x 5/8 tomme)
2	Låsemøtrik (1/4")

Fremgangsmåde

1. Sæt batteriet på plads med de negative poler placeret bagud på maskinen (Figur 4).

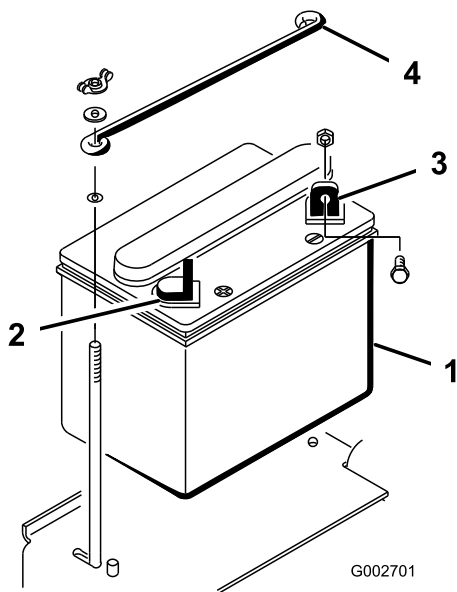

Figur 4

- | | |
|---------------------------|-----------------------------|
| 1. Batteri | 3. Negativ (-) batteripol |
| 2. Positiv (+) batteripol | 4. Øverste batteritilholder |

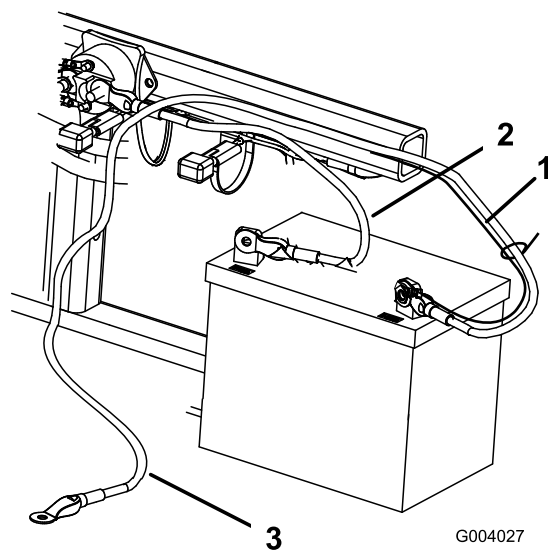

Figur 5

- | | |
|-----------------------------|-----------------------------|
| 1. Lille, sort kabel | 3. Negativ (-) batterikabel |
| 2. Positiv (+) batterikabel | |

⚠ ADVARSEL

Forkert batterikabelføring kan danne gnister og beskadige maskinen og kablerne. Gnister kan få batterigasserne til at eksplodere og medføre personskade.

- Frakobl altid batteriets (sorte) minuskabel, før du frakobler det (røde) pluskabel.
- Tilslut altid batteriets røde pluskabel, før du tilslutter det sorte minuskabel.

⚠ ADVARSEL

Batteripoler eller metalværktøj kan kortslutte mod maskinens metaldele og forårsage gnister. Gnister kan få batterigasserne til at eksplodere og medføre personskade.

- Når batteriet skal fjernes eller monteres, må batteriets poler ikke berøre nogen metaldele på maskinen.
 - Metalværktøj må ikke kortslutte mellem batteripolerne og maskinens metaldele.
2. Fastgør pluskablet (rød) til den positive (+) pol med en bolt (1/4 x 5/8") og en låsemøtrik (Figur 5).

3. Fastgør den lille sorte ledning og det negative kabel (sort) til den negative (-) batteripol med en bolt (1/4 x 5/8") og en låsemøtrik (1/4") (Figur 5).
4. Smør polerne og monteringskruerne med vaseline for at forebygge korrosion.
5. Skyd gummikappen ind over pluspolen (+) for at forhindre eventuel kortslutning.
6. Monter den øverste batteritilholder på batteritilholderne i siden, og fastgør den med spændeskiver og vingemøtrikker.

5

Montering af forvægte

Dele, der skal bruges til dette trin:

-	Forvægtsæt efter behov
---	------------------------

Fremgangsmåde

Denne maskine er designet i overensstemmelse med ANSI B71.4-2012. Når følgende værktøj er monteret på maskinen, kræves dog yderligere vægt for at overholde standarderne.

Brug dette diagram til at bestemme kombinationerne af yderligere påkrævet vægt. Du kan bestille dele hos din autoriserede Toro-forhandler.

Redskab	Yderligere påkrævet forvægt	Vægtsæt, reservedelsnummer	Vægtbeskrivelse	Antal
Pigsæt (08755)	23 kg	100-6442	8 x 3 kg pladevægt	1
Rahn-trimmer	23 kg	100-6442	8 x 3 kg pladevægt	1
Værktøjskasse til QAS (lynkoblingssystem)	23 kg	100-6442	8 x 3 kg pladevægt	1

Bemærk: Yderligere vægt er ikke påkrævet, hvis maskinen er udstyret med hydraulisk forløftesæt, model 08712.

SUPERCEDED

Produktoversigt

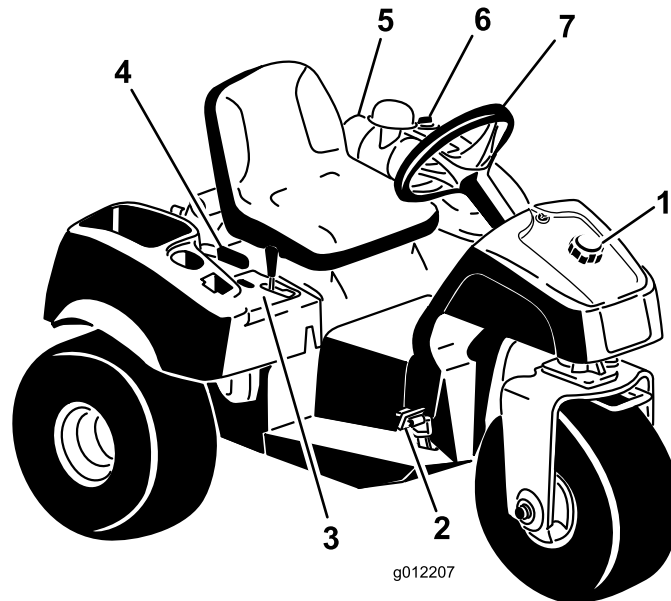

Figur 6

g012207

- | | | | |
|----------------------------|-------------------|-------------------------------|--------|
| 1. Brændstofdæksel | 3. Kontrolpanel | 5. Luftfilter | 7. Rat |
| 2. Traktions- og stoppedal | 4. Parkeringsgreb | 6. Dæksel til hydrauliktanken | |

Betjeningsanordninger

Traktions- og stoppedal

Traktionspedalen (Figur 7) har tre funktioner: at få maskinen til at køre fremad, bakke og stoppe. Brug højre fods hæl og tå til at trykke den øverste del af pedalen ned for at køre fremad, og den nederste del af pedalen til at bakke eller for at hjælpe med at stoppe, når der køres fremad (Figur 8). Lad pedalen bevæge sig, eller flyt den til NEUTRAL position for at stoppe maskinen. Af hensyn til førerkomforten skal du **ikke hvile hælen på bakpedalen, når du kører maskinen fremad.**

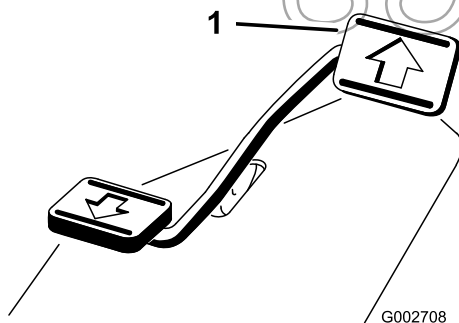

Figur 7

1. Traktions- og stoppedal

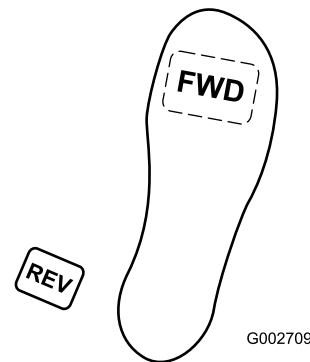

Figur 8

g002709

Kørehastigheden er proportional med, hvor langt du træder traktionspedalen ned. Hvis der skal køres med maksimal hastighed, skal pedalen trykkes helt ned, mens gashåndtaget står i positionen Hurtig. For at opnå maksimal kraft eller ved kørsel op ad en bakke skal gashåndtaget stå i positionen Hurtig, og pedalen skal trykkes let ned for at holde en høj motorhastighed. Når motorhastigheden begynder at falde, skal du slippe pedalen en anelse for at lade motorhastigheden stige.

Vigtigt: For at opnå maksimal trækraft skal gashåndtaget være i positionen Hurtig, og traktionspedalen skal kun være trykket lidt ned.

▲ FORSIGTIG

Brug kun maksimal fart, når der køres fra et område til et andet.

Maksimal fart anbefales ikke ved anvendelse af værktøj eller bugsering af redskaber.

Vigtigt: Kørs ikke baglæns med redskabet nede (brugstilstand), da det således kan blive alvorligt beskadiget.

Tændingskontakt

Tændingen (Figur 9), der bruges til at starte og stoppe motoren, har 3 positioner: Fra, Kør og Start. Drej nøglen med uret til startpositionen for at starte startermotoren. Slip nøglen, når motoren starter. Nøglen drejer automatisk over på positionen Til. Drej nøglen mod uret til positionen Fra for at slukke for motoren.

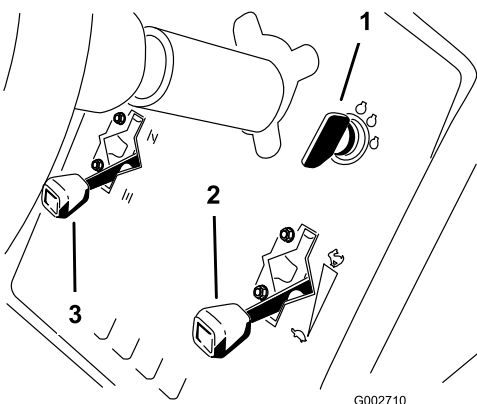

Figur 9

1. Tændingsnøgle
2. Gashåndtag
3. Choker

Choker

Hvis du skal starte en kold motor, skal du lukke karburatorchokeren ved at flytte chokerhåndtaget (Figur 9) op til lukket position. Når motoren starter, skal du regulere chokeren for at holde motoren jævnt kørende. Chokeren skal hurtigst muligt åbnes ved at trække den nedad til åben position. En varm motor kræver ingen eller kun lidt choker.

Gashåndtag

Gashåndtaget (Figur 9) er forbundet til og styrer gashåndtagets forbindelse til karburatoren. Håndtaget har to indstillinger: Langsom og Hurtig. Motorhastigheden kan varieres mellem de to indstillinger.

Bemærk: Motoren kan ikke stoppes ved hjælp af gashåndtaget.

Løftearm

Hvis du vil hæve redskabet, skal du trække løftearmen (Figur 10) tilbage. Hvis du vil bugserer redskabet, skal du skubbe armen frem. Til FLYDENDE position flyttes armen til låst position. Når den ønskede position findes, slippes armen, og den vender tilbage til neutral.

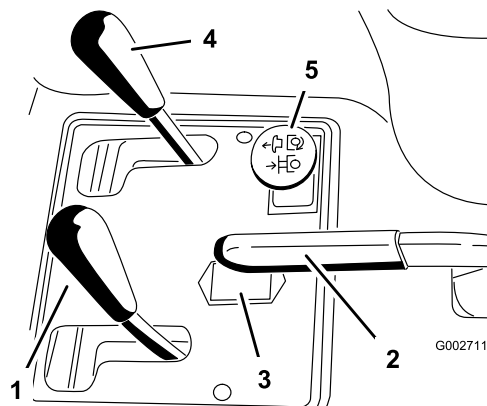

Figur 10

1. Løftearm
2. Parkeringsbremse
3. Timetæller
4. Forrest løftehåndtag (ekstraudstyr)
5. Bageste hydrauliske fjernstyreenhed (ekstraudstyr)

Bemærk: Maskinen har en dobbeltvirkende løftecylinder. Du kan trykke nedad på redskabet i visse brugssituationer.

Parkeringsbremse

Træk parkeringsbremsehåndtaget tilbage for at aktivere parkeringsbremsen (Figur 10). Den deaktiveres ved at skubbe håndtaget frem.

Bemærk: Du skal muligvis dreje traktionspedalen langsomt frem og tilbage for at slippe parkeringsbremsen.

Timetæller

Timetælleren (Figur 10) angiver samlet antal timer af maskinbrug. Timetælleren starter, når du drejer tændingsnøglen til positionen TIL.

Sædejusteringshåndtag

Flyt håndtaget på venstre side af sædet (Figur 11) frem, skub sædet til den ønskede position, og slip håndtaget for at låse sædet på plads.

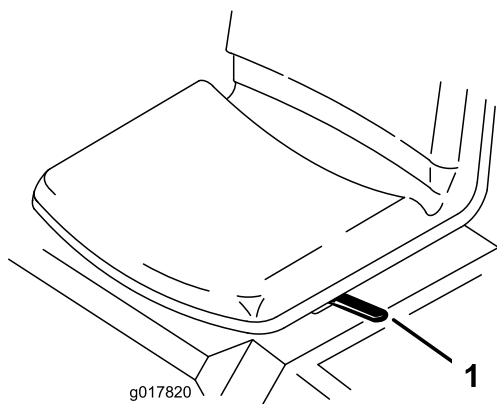

Figur 11

g017820

1. Sædejusteringshåndtag

Specifikationer

Bemærk: Specifikationer og design kan ændres uden forudgående varsel.

Bredde uden redskaber	148 cm
Bredde med rive, model 08751	191 cm
Længde uden redskaber	164 cm
Højde	115 cm
Akselafstand	109 cm
Nettovægt	
Model 08703	452 kg
Model 08705	461 kg

Brændstofafbryderventil

Luk brændstofafbryderventilen (Figur 12), når maskinen opbevares eller transporteres på en trailer.

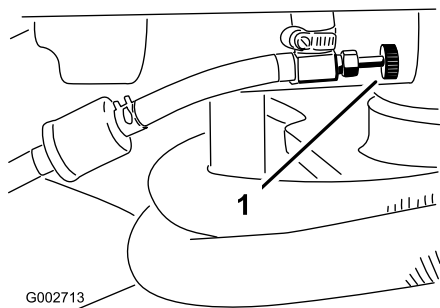

Figur 12

g002713

1. Brændstofafbryderventil

Udstyr/tilbehør

Der kan fås en række forskelligt Toro-godkendt udstyr og tilbehør til brug sammen med maskinen, som gør den bedre og mere alsidig. Kontakt en autoriseret serviceforhandler eller distributør, eller gå ind på www.Toro.com for at få en fortegnelse over alt godkendt udstyr og tilbehør.

Sørg for at bruge originale Toro-reservedele for at beskytte din investering og sikre optimal ydelse fra dit Toro-udstyr. Med hensyn til driftssikkerhed leverer Toro reservedele, der opfylder den nøjagtige tekniske specifikation for vores udstyr. Originale Toro-dele – kvalitet du kan stole på.

SUPERCEDED

Betjening

Bemærk: Maskinens venstre og højre side er som set fra den normale betjeningsposition.

Sæt sikkerheden i højsædet

Læs alle sikkerhedsforskrifterne grundigt igennem, og gør dig bekendt med symbolerne i afsnittet om sikkerhed. Disse oplysninger kan hjælpe dig eller omkringstående personer med at undgå at komme til skade.

⚠ FARE

Betjening i vådt græs eller stejle skråninger kan forårsage udskridning og tab af herredømme over maskinen.

Hjul, der kører ud over kanter, kan forårsage, at maskinen vælter, hvilket kan medføre alvorlige kvæstelser, død eller drukning.

Læs og følg instruktionerne vedr. styrbøjlebeskyttelsen samt advarslerne.

Følg disse retningslinjer for at undgå at miste herredømmet og risiko for væltning:

- Klip ikke i nærheden af stejle skråninger eller vand.
- Sænk hastigheden, og vær yderst forsigtig på skråninger.
- Undgå bratte drejninger og hurtige ændringer af hastigheden.

⚠ FORSIGTIG

Denne maskine afgiver støj, der kan medføre nedsat hørelse ved længere tids udsættelse.

Brug høreværn, når du betjener denne maskine.

Det anbefales at bruge beskyttelsesudstyr til øjne, ører, hænder, fødder og hoved.

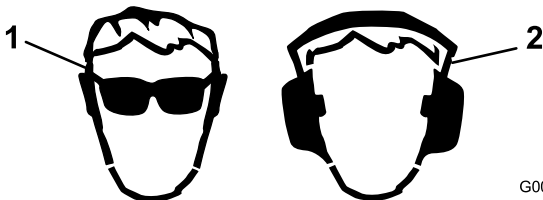

Figur 13

1. Anvend sikkerhedsbriller.
2. Bær høreværn.

Kontrol af motoroliestanden

Eftersynsinterval: Efter de første 20 timer

Hver anvendelse eller dagligt

Motoren sendes med olie i krumtaphuset, men du skal alligevel kontrollere oliestanden, før og efter motoren startes første gang.

Krumtaphusets oliekapacitet er ca. 1,66 l med filteret monteret.

Brug motorolie af høj kvalitet, der overholder følgende specifikationer:

- API-klassifikationsniveau: SL eller derover
 - Anbefalet olie: SAE 30 – over 4 grader C
1. Parker maskinen på en plan flade.
 2. Drej sæde fremad.
 3. Træk målepinden op (Figur 14), og tør den af med en ren klud.

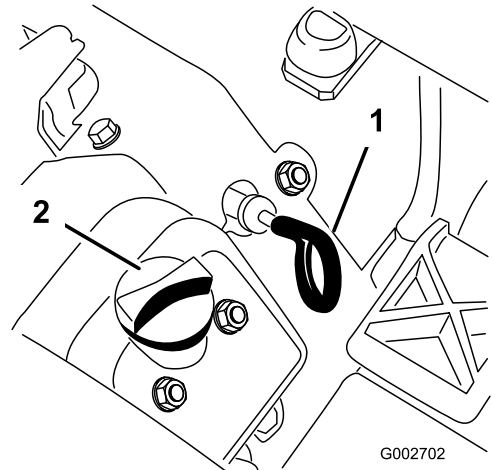

Figur 14

1. Målepind
2. Olietankdækslet

4. Sæt målepinden i røret, og sørg for, at den er helt i bund. Tag målepinden ud af røret, og kontroller oliestanden. Hvis oliestanden er lav, skal påfyldningsdækslet tages af ventildækslet og tilstrækkeligt olie hældes på til at hæve niveauet til full-mærket på målepinden.

Vigtigt: Sørg for at holde oliestanden mellem den øvre og nedre grænse på oliemåleren. Motorsammenbrud kan opstå som resultat af for meget eller for lidt motorolie.

5. Sæt målepinden helt på plads.

Vigtigt: Målepinden skal være helt i bund i røret for at sikre behørig forsegling af motorens krumtaphus. Hvis ikke

krumtaphuset forsegles, kan det resultere i motorskade.

6. Drej sædet ned.

Vigtigt: Kontroller oliestanden hver 8. driftstime eller dagligt. I første omgang skal olien udskiftes efter de første 20 timers brug. derefter skal olien og filtret under normale omstændigheder udskiftes efter hver 100. time. Olien skal dog skiftes mere hyppigt, når motoren bruges under meget støvede eller beskidte forhold.

Opfyldning af brændstoftanken

- **Brændstoftankens kapacitet:** 25 l
- **Anbefalet brændstof:**
 - Du opnår de bedste resultater ved kun at bruge ren og frisk (højst 30 dage gammel) blyfri benzin med et oktantal på 87 eller højere ((R+M)/2-ratingmetode).
 - Ethanol: Benzin med op til 10 % ethanol (gasohol) eller 15 % MTBE (metyl-tertiær-butylæter) pr. volumen accepteres. Ethanol og MTBE er ikke det samme. Benzin med 15 % ethanol (E15) pr. volumen godkendes ikke til brug. Brug aldrig benzin, der indeholder mere end 10 % ethanol pr. volumen, som f.eks. E15 (indeholder 15 % ethanol), E20 (indeholder 20 % ethanol) eller E85 (indeholder op til 85 % ethanol). Hvis der anvendes ikke-godkendt benzin, kan det medføre ddriftproblemer og/eller beskadigelse af motoren, som muligvis ikke er dækket af garantien.
 - Anvend ikke benzin, der indeholder metanol.
 - Opbevar ikke brændstof i hverken brændstoftanken eller brændstofbeholdere hen over vinteren, medmindre du anvender en brændstofstabilisator.
 - Fyld ikke olie i benzin.

Vigtigt: Brug ikke andre brændstofadditiver end en brændstofstabilisator. Brug ikke alkoholbaserede brændstofstabilisatorer som f.eks. ethanol, metanol eller isopropanol.

⚠ FARE

Under visse forhold er benzin meget brandfarlig og yderst eksplosiv. En brand eller eksplosion forårsaget af benzin kan give dig eller andre forbrændinger samt medføre tingsskade.

- Fyld tanken udendørs i et åbent område, når motoren er kold. Tør eventuel spildt benzin op.
- Fyld aldrig brændstoftanken op i en lukket anhænger.
- Fyld ikke brændstoftanken helt op. Fyld benzin på brændstoftanken, indtil niveauet er 6 til 13 mm under bunden af påfyldningsstudsens. Denne tomme plads giver benzinen i brændstoftanken plads til at udvide sig.
- Ryg aldrig, når du håndterer benzin, og hold dig på afstand af åben ild eller steder, hvor benzindampe kan antændes af en gnist.
- Opbevar benzin i en godkendt beholder og utilgængeligt for børn. Køb ikke benzin til mere end 30 dages forbrug.
- Betjen ikke maskinen, medmindre hele udstødningssystemet er på plads og i god driftsmæssig stand.

SUPERCEDED

⚠ FARE

Under visse omstændigheder kan statisk elektricitet under påfyldning af brændstof antænde brændstofdampene. En brand eller eksplosion forårsaget af brændstof kan give dig eller andre forbrændinger samt medføre tingsskade.

- Anbring altid brændstofbeholdere på jorden et stykke fra køretøjet, før påfyldningen påbegyndes.
- Fyld ikke brændstofbeholdere inde i et køretøj eller på en lastbil eller anhænger, da indvendige tæpper eller plastikforinger i lastbiler kan isolere dunken og forsinke tabet af eventuel statisk elektricitet.
- Når det er praktisk muligt, skal brændstofdrevet udstyr fjernes fra lastbilen eller anhænger og påfyldes, mens hjulene står på jorden.
- Hvis dette ikke er muligt, skal påfyldningen af udstyret finde sted på en lastbil eller anhænger med en bærbar beholder i stedet for direkte fra brændstofstanderen.
- Hvis det er nødvendigt at benytte brændstofstanderen, skal spidsen af slangen hele tiden være i kontakt med kanten af åbningen i brændstoftanken eller -beholderen, indtil påfyldningen er afsluttet.

⚠ ADVARSEL

Benzin er farligt eller dødbringende, hvis det indtages. Længere tids udsættelse for dampe kan forårsage alvorlige skader og sygdomme.

- Undgå længere tids indånding af dampe.
- Hold ansigtet væk fra spidsen af slangen og brændstoftanken eller stabilisatoråbningen.
- Undgå at få benzin i øjnene eller på huden.

1. Rengør området omkring brændstoftankens dæksel (Figur 15).
2. Fjern brændstofdækslet.
3. Fyld tanken til ca. 25 mm under tankens kant (nederst på påfyldningsstudsens). **Fyld ikke for meget på.**

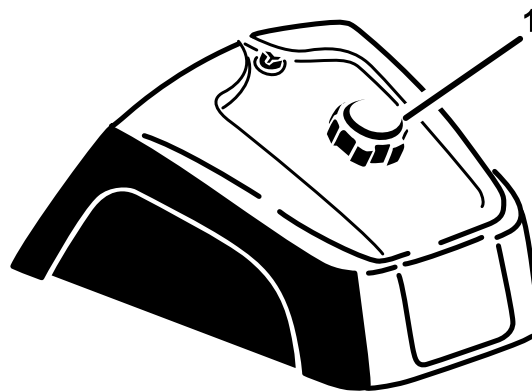

g027112

g027112

Figur 15

1. Brændstofdæksel
4. Sæt dækslet på.
5. Tør eventuel benzin op, som kan være blevet spildt, for at undgå brandfare.

Vigtigt: Der må aldrig anvendes metanol, benzin indeholdende metanol eller gasohol, der indeholder mere end 10% ethanol, da dette kan beskadige motorens brændstofsistem. Bland ikke olie i benzinen.

Kontrol af hydraulikvæskestanden

Eftersynsinterval: Hver anvendelse eller dagligt

Beholderen fyldes på fabrikken med ca. 18,9 l hydraulikvæske af høj kvalitet. Det bedste tidspunkt at kontrollere hydraulikolien på er, når væsken er kold. Maskinen skal være i transportkonfigurationen. Hvis oliestanden er under mærket "Add" på målepinden, skal du tilsætte olie for at bringe oliestanden op på midten af det acceptable område. **Fyld ikke for meget i beholderen.** Hvis oliestanden er mellem "Full"- og "Add"-mærket, skal der ikke fyldes mere olie på. **Kontroller hydraulikvæskens niveau, før du starter motoren første gang, og dagligt derefter.**

Følgende udskiftningsvæske anbefales:

Toro Premium All Season-hydraulikvæske (fås i beholdere på 19 l eller tromler på 208 l – reservedelsnumrene kan findes i reservedelsdokumentationen eller hos din Toro-forhandler)

Anbefalet hydraulikvæske: Toro Premium All Season-hydraulikvæske

Alternative væsker: Såfremt Toro-væsken ikke kan fås, kan der anvendes andre gængse mineraloliebaserede væsker, forudsat at de overholder alle følgende materialeegenskaber og branchespecifikationer. Spørg din olieleverandør, om olien overholder specifikationerne.

Bemærk: Toro påtager sig intet ansvar for skader forårsaget af forkerte erstatningsprodukter. Brug derfor kun produkter fra producenter med et godt omdømme, som står bag deres anbefaling.

Slidhæmmende Multigrade-hydraulikvæske med højt viskositetsindeks/lavt flydepunkt, ISO VG 46	
Materialeegenskaber:	
Viskositet, ASTM D445	cSt ved 40° C 44 til 48 cSt ved 100° C 7,9 til 9,1
Viskositetsindeks ASTM D2270	140 eller højere
Flydepunkt, ASTM D97	-37° C til -45° C
FZG, belastningstrin	11 eller højere
Vandindhold (ny væske):	500 ppm (maksimum)
Branchespecifikationer:	
Vickers I-286-S, Vickers M-2950-S, Denison HF-0, Vickers 35 VQ 25 (Eaton ATS373-C)	

De rette hydraulikvæsker skal angives for mobile maskiner (dvs. maskiner, der ikke bruges i industrielle anlæg), multivægtype, med slidbeskyttende ZnDTP- eller ZDDP-tilsætningsstoffer (ikke en askefri væsketype).

Vigtigt: Mange hydraulikvæsker er næsten farveløse, og det kan derfor være svært at få øje på lækager. Der kan fås et rødt tilsætningsstof til hydraulikolien i flasker med 20 ml. 1 flaske er nok til 15 til 22 l hydraulikolie. Bestil delnr. 44-2500 fra en autoriseret Toro-forhandler.

Syntetisk, bionedbrydelig hydraulikvæske

(fås i beholdere på 19 l eller tromler på 208 l – reservedelsnumrene kan findes i reservedelsdokumentationen eller hos din Toro-forhandler)

Denne syntetiske, bionedbrydelige væske af høj kvalitet er blevet testet og fundet forenelig med denne Toro-model. Syntetisk væske af andre mærker kan

give kompatibilitetsproblemer i forhold til forsegling, og Toro kan ikke påtage sig ansvaret for uautoriserede erstatningsprodukter.

Bemærk: Den syntetiske væske er ikke forenelig med den tidligere solgte bionedbrydelige væske fra Toro. Tal med en Toro-forhandler for at få flere oplysninger.

Alternative væsker:

- Mobil EAL Enviro-syn H 46 (USA)
 - Mobil EAL Hydraulic Oil 46 (internationalt)
1. Stil maskinen på et plant underlag, sænk redskabet, og sluk motoren.
 2. Rengør området omkring hydraulikoliebeholderens hætte for at forhindre snavs i at komme ned i tanken (Figur 16).

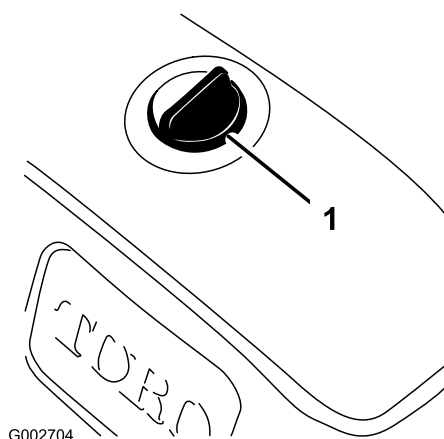

Figur 16

1. Hydraulikbeholderens hætte

3. Fjern hættens fra beholderen.
4. Fjern målepinden fra påfyldningsstudsens, og tør den af med en ren klud.
5. Indfør oliemålepinden i påfyldningshalsen, tag den op igen, og kontroller væskestanden.

Bemærk: Væskestanden skal være mellem det øvre og nedre mærke (indsnøringsområdet) på målepinden (Figur 17).

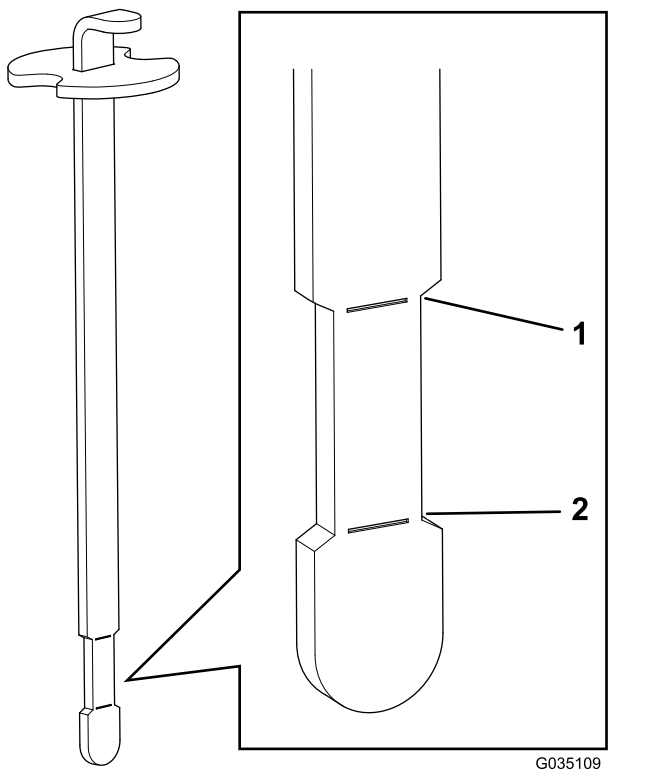

Figur 17

1. Maksimal oliestand 2. Minimal oliestand

6. Hvis væskestanden er lav, skal beholderen langsomt fyldes med passende hydraulikvæske, indtil niveauet når indsnøringsområdet på målepinden.

Bemærk: Fyld ikke for meget i beholderen.

7. Sæt beholderens dæksel på.

Vigtigt: Du kan forhindre forurening i systemet ved at rense hydraulikvæskebeholderens låg, før de punkteres. Sørg for, at hældetuden og tragten er rene.

Kontrol af dæktrykket

Eftersynsinterval: Hver anvendelse eller dagligt

Kontroller dæktrykket, før maskinen tages i brug (Figur 18). Det korrekte lufttryk i for- og bagdæk er følgende:

- Slidbanedæk: 0,70 bar

Bemærk: Hvis der påkræves yderligere traktion i forbindelse med skæreknavsbetjening, skal trykket reduceres til 0,55 bar.

- Glatte dæk: 0,55 til 0,70 bar

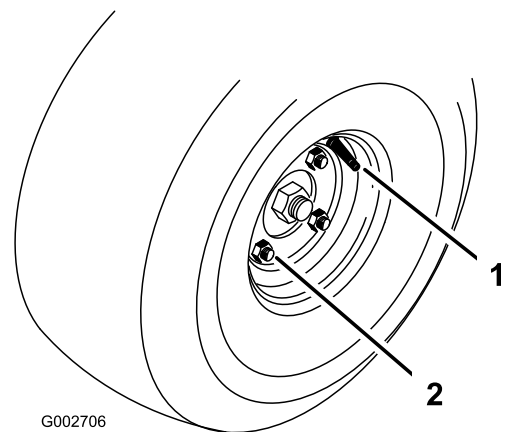

Figur 18

1. Ventilspindelen 2. Låsemøtrik

Tilspænding af hjullåsemøtrikkerne

Eftersynsinterval: Efter de første 8 timer

For hver 100 timer

Tilspænd hjullåsemøtrikkerne med et moment på 61 til 75 N·m.

Start og standsning af motoren

1. Fjern foden fra traktionspedalen. Sørg for, at pedalen er i NEUTRAL position, og aktiver parkeringsbremsen.
2. Skub chokerhåndtaget frem til positionen TIL (ved start af kold motor) og gashåndtaget til positionen LANGSOM.

Vigtigt: Når maskinen anvendes i temperaturer under 0° C, skal maskinen have tid til at varme op før brug. Dette forhindrer skader på hydrostaten og traktionssløjfen.

3. Sæt nøglen i tændingen, og drej den, med uret for at starte motoren. Slip nøglen, når motoren starter.

Bemærk: Juster chokeren for at sørge for, at motoren kører uden problemer.

Vigtigt: Aktiver ikke starteren længere end 10 sekunder for at forhindre overophedning af startermotoren. Efter 10 sekunders fortsat tørning skal du vente i 60 sekunder, før startermotoren aktiveres igen.

4. Stop motoren ved at flytte gashåndtaget til positionen LANGSOM og dreje tændingsnøglen til FRA.

Bemærk: Fjern nøglen fra tændingen for at forhindre utilsigtet start.

5. Luk brændstofafbryderventilen før opbevaring af maskinen.

▲ FORSIGTIG

Eftersyn af maskinen, mens motoren kører, kan medføre personskade.

Sluk for motoren, og vent, til alle bevægelige dele er standset, før du efterser maskinen for olielækager, løse dele eller andre fejl.

Kontrol af sikkerhedslåsesystemet

▲ FORSIGTIG

Hvis kontakterne til sikkerhedslåsesystemet frakobles eller beskadiges, kan maskinen reagere uventet og forårsage personskade.

- Pil ikke ved sikkerhedskontakterne.
- Kontroller dagligt, at sikkerhedskontakterne fungerer, og udskift eventuelle beskadigede kontakter, før du betjener maskinen.

Formålet med sikkerhedslåsesystemet er at forhindre motoren i at tørne eller starte, medmindre traktionspedalen er i NEUTRAL position. Motoren bør også stoppe, hvis traktionspedalen flyttes enten frem eller bagud uden en operatør i sædet.

1. Anbring maskinen i et åbent område ryddet for snavs og uvedkommende personer. Stop motoren.
2. Tag plads i sædet, og aktiver parkeringsbremsen.
3. Tryk traktionspedalen ned i fremadgående og baglæns retning, mens motoren forsøges startet.

Bemærk: Hvis motoren tørner, kan der være en fejl i låsesystemet. Det skal omgående repareres.

Hvis motoren ikke tørner, fungerer systemet korrekt.

4. Bliv siddende i sædet med traktionspedalen i NEUTRAL position og parkeringsbremsen aktiveret, og start motoren.
5. Løft dig fra sædet, og tryk langsomt traktionspedalen ned.

Bemærk: Motoren skal stoppe efter 1 til 3 sekunder. Afhjælp problemet, hvis systemet ikke fungerer korrekt.

Bugsering af maskinen

I nødstilfælde kan maskinen bugseres over en kort afstand. Vi anbefaler imidlertid ikke dette som standardprocedure.

Vigtigt: Træk ikke maskinen hurtigere end 1,6 km/t, da drivsystemet kan blive beskadiget. Hvis maskinen skal flyttes mere end 50 m, skal den transporteres på en lastbil eller trailer. Hjulene kan låse, hvis maskinen bugseres for hurtigt. Hvis dette sker, skal du stoppe med at trække maskinen og vente, indtil traktionskredsløbspresset stabiliseres, før trækning af maskinen genoptages ved langsommere hastighed.

Indkøring af maskinen

Det tager tid, før nye motorer kommer op på fuld kraft. Drivsystemer har større friktion, når de er nye, hvilket betyder større motorbelastning.

Afsæt de første otte timers drift til indkøringsperiode.

Eftersom de første timers drift er afgørende for maskinens fremtidige pålidelighed, skal funktioner og ydelse overvåges nøje, så du kan opdage og udbedre mindre vanskeligheder, der kan føre til større problemer. Efterser maskinen hyppigt i indkøringsperioden for at opdage tegn på olietab, løse monterings skruer eller andre fejl.

Lær maskinen at kende

Læs redskabets *betjeningsvejledning* for at få specifikke anvisninger i at betjene redskabet.

Kørsel med maskinen skal øves, da dens køreegenskaber er anderledes end visse andre køretøjs. Der er to ting at være opmærksom på ved kørsel af maskinen, og det er transmissionshastighed og motorhastighed.

Du kan opretholde en nogenlunde konstant motorhastighed ved at trykke traktionspedalen langsomt ned. Dette gør det muligt for motoren at holde trit med køretøjets hastighed. Hvis du derimod trykker hurtigt ned på traktionspedalen, nedsættes motorens motorhastighed, og derfor vil der ikke være nok moment til at flytte køretøjet. Derfor skal gashåndtaget flyttes til HURTIG, og traktionspedalen skal derefter trykkes let ned, for at overføre maksimal kraft til hjulene. Til sammenligning opnås maksimal kørehastighed uden læs, når gashåndtaget er i positionen HURTIG, og traktionspedalen langsomt trykkes helt ned. Sørg altid for, at motorens hastighed er høj nok til at levere maksimalt moment til hjulene.

⚠ FORSIGTIG

Brug af maskinen kræver opmærksomhed for at forhindre tipping eller manglende kontrol.

- Vær forsigtig, når du kører ind og ud af bunkere.
- Vær meget forsigtig ved grøfter, vandløb eller andre farer.
- Vær forsigtig, når du betjener maskinen på en stejl skråning.
- Reducer hastigheden, når du drejer skarpt eller vender på skråninger.
- Undgå at stoppe og starte pludseligt.
- Gå ikke fra bakgear til fuld fart frem, uden at først stoppe helt.

Bemærk: Hvis redskabsadapteren sætter sig fast i traktionsenhedens adapter, indsættes et koben eller en skruetrækker i vristerillen for at skille delene ad (Figur 19).

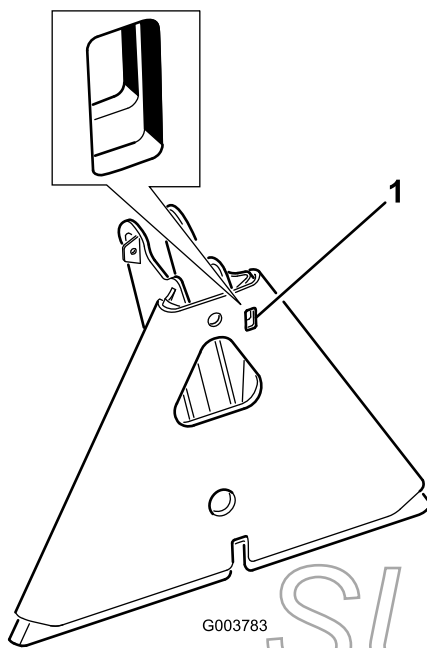

Figur 19

1. Vristerille

Vedligeholdelse

Bemærk: Maskinens venstre og højre side er som set fra den normale betjeningsposition.

⚠ FORSIGTIG

Hvis du lader nøglen sidde i tændingen, kan andre personer utilsigtet komme til at starte motoren og forårsage alvorlig personskade på dig eller andre omkringstående personer.

Fjern nøglen fra tændingen, før vedligeholdelsesarbejde påbegyndes.

Skema over anbefalet vedligeholdelse

Vedligeholdelsesintervaller	Vedligeholdelsesprocedure
Efter de første 8 timer	<ul style="list-style-type: none">• Tilspænding af hjullåsemøtrikkerne.• Udskift hydraulikfilteret.
Efter de første 20 timer	<ul style="list-style-type: none">• Kontrollér motoroliestanden.• Skift motorolie og filter.
Hver anvendelse eller dagligt	<ul style="list-style-type: none">• Kontrollér motoroliestanden.• Kontrollér hydraulikvæskestanden.• Kontroller dæktrykket.• Kontroller tilstanden af hydraulikrør og -slanger.• Efterse og rengør maskinen• Kontrol af sikkerhedslåsesystemets funktion.
For hver 25 timer	<ul style="list-style-type: none">• Kontroller ledningsforbindelserne og batterivæskestanden.
For hver 100 timer	<ul style="list-style-type: none">• Tilspænding af hjullåsemøtrikkerne.• Smør maskinen.• Skift motorolie og filter.
For hver 200 timer	<ul style="list-style-type: none">• Efterse luftfilteret (tidligere under ekstremt støvede eller snavsede forhold).• Udskift luftfilteret.
For hver 400 timer	<ul style="list-style-type: none">• Skift hydraulikvæsken og -filteret.• Rengør olie køleren.
For hver 800 timer	<ul style="list-style-type: none">• Udskift tændrør.• Udskift brændstoffilteret.• Dekarboniser forbrændingskammeret.• Juster ventilerne og momenthovedbolte.• Kontroller motorens hastighed (ved tomgang og fuld gas).• Tøm og rengør brændstoftanken.
For hver 1500 timer	<ul style="list-style-type: none">• Udskift slanger, der bevæger sig.• Udskift neutral- og sædesikkerhedskontakter.

Vigtigt: Se betjeningsvejledningen til motoren for at få oplysninger om yderligere vedligeholdelsesarbejde.

Kontrolliste for daglig vedligeholdelse

Kopier denne side til rutinemæssig brug.

Vedligeholdelsespunkter	I ugen:						
	Man.	Tirs.	Ons.	Tors.	Fre.	Lør.	Søn.
Kontrol af sikkerhedslåsesystemets funktion.							
Kontroller styrefunktionen.							
Kontroller brændstofstanden.							
Kontrollér motoroliestanden.							
Kontroller luftfilterets tilstand.							
Rengør motorens køleribber.							
Kontroller for usædvanlige motorlyde.							
Kontroller for usædvanlige driftslyde.							
Kontrollér hydraulikvæskestanden .							
Kontroller, om hydraulikslangerne er beskadigede.							
Kontrol for væskelækager.							
Kontroller dæktrykket.							
Kontrol af instrumenternes funktion.							
Reparation af beskadiget maling.							

Bemærkninger om problemområder		
Eftersyn foretaget af:		
Punkt	Dato	Oplysninger

Tiltag forud for vedligeholdelse

Vigtigt: Fastgørelsesanordningerne på dækslerne til denne maskine er designet til at blive på dækslet, når det fjernes. Løsn alle fastgørelsesanordningerne på hvert dæksel et par omgange, så dækslet sidder løst, men ikke falder af, og start derefter forfra, og løsn dem, indtil dækslet kan komme af. På denne måde kommer du ikke til at trække boltene fri af holderne.

Brug af donkraft på maskinen

⚠ ADVARSEL

Mekaniske eller hydrauliske donkræfte kan svigte og forårsage alvorlige skader.

Brug donkræfte til at understøtte maskinen.

Støttepunkterne er som følger:

- Venstre eller højre side – under baghjulsmotoren eller stellet (Figur 20).

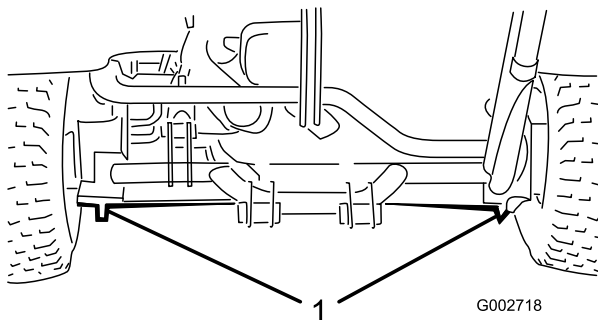

Figur 20

1. Donkraftpunkter bagtil

- Forrest – under stellet bag forhjulet (Figur 21).

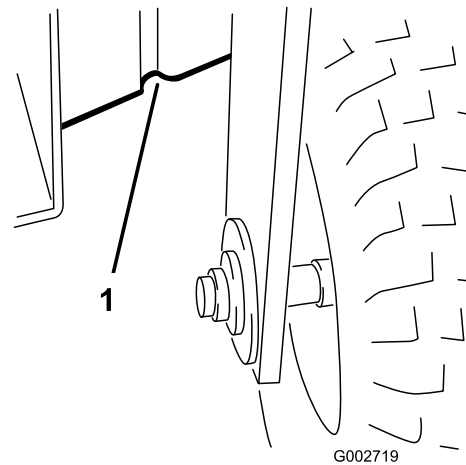

Figur 21

1. Donkraftpunkter fortil

SUPERCEDED

Smøring

Maskinen har smørenipler, som skal smøres jævnligt med litumbaseret universalfedt nr. 2 efter hver 100 timers brug.

Smør følgende lejer og bøsninger:

- Forreste hjulleje (1) (Figur 22)

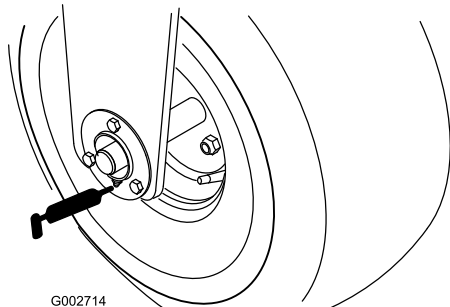

G002714

Figur 22

g002714

- Traktionspedalens drejeled (1) (Figur 23)

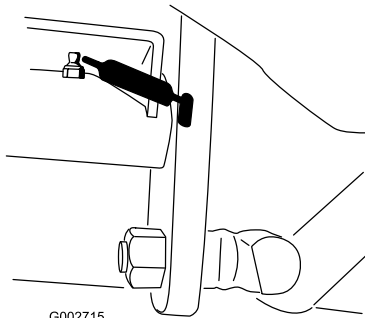

G002715

Figur 23

g002715

- Bagtræk (5) (Figur 24)

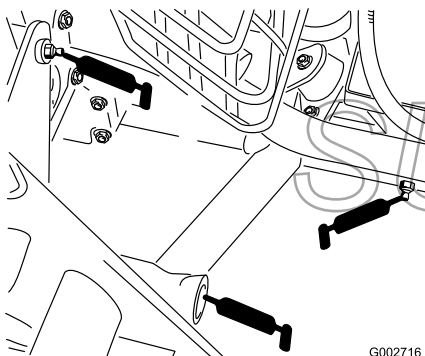

G002716

Figur 24

g002716

- Styretøjsstangenden (1) (kun model 08705) (Figur 25)

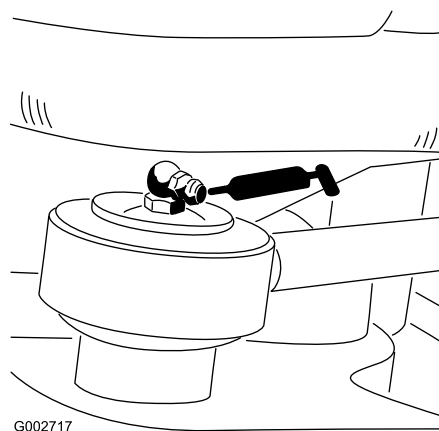

G002717

Figur 25

g002717

- Styretap (Figur 26)

Bemærk: For at kunne smøre de indfaldede fitteringer på rullerne (Figur 26) skal der monteres en adapter på fedtpistolens dyse. Bestil Toro-reservedelsnr. 107-1998 hos din autoriserede Toro-forhandler.

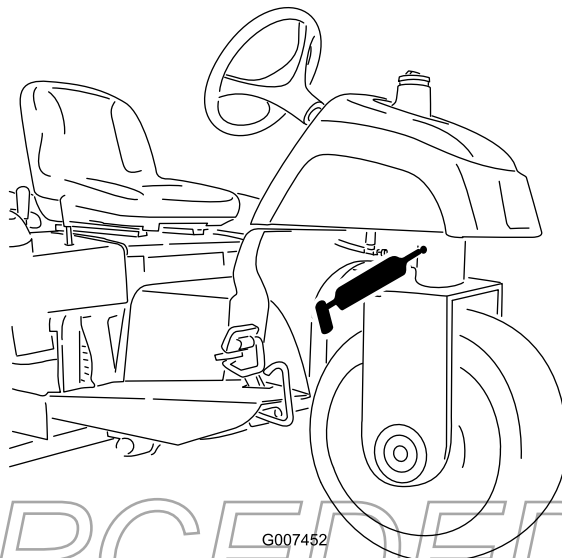

G007452

Figur 26

g007452

Smøring af maskinen

Eftersynsinterval: For hver 100 timer

1. Tør smøreniplen ren, så der ikke kan komme fremmedlegemer ind i lejet eller bøsningen.
2. Pump fedt ind i lejer eller bøsninger.
3. Tør overskydende fedt af.

Motorvedligeholdelse

Udskiftning af motorolie og filter

Eftersynsinterval: Efter de første 20 timer

For hver 100 timer

1. Stil maskinen på et plant underlag, og sluk for motoren.
2. Afmonter den bageste aftappingsprop (Figur 27), og lad olien løbe ned i en drænbakke. Monter aftappingsproppen igen, når olien holder op med at løbe.

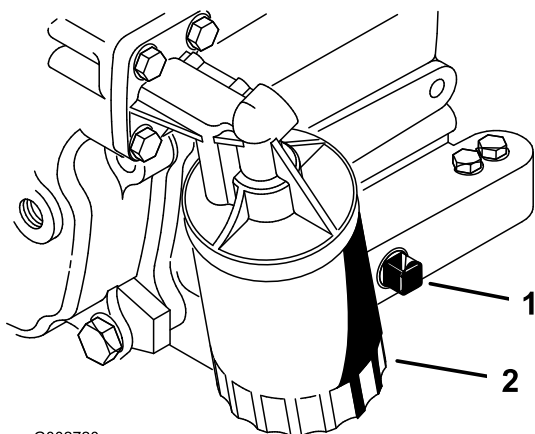

Figur 27

1. Aftappingsprop 2. Oliefilter

3. Fjern oliefilteret (Figur 27).
4. Påfør et let lag ren olie på den nye filterpakning.
5. Skru filteret på i hånden, indtil pakningen møder filteradapteren. Stram dernæst 1/2 til 3/4 gang mere.

Vigtigt: Stram ikke filteret for hårdt.

6. Fyld olie på krumtaphuset. Se [Kontrol af motoroliestanden \(side 19\)](#).
7. Brugt olie skal bortskaffes på forsvarlig vis.

Eftersyn af luftfilteret

Eftersynsinterval: For hver 200 timer

- Kontroller luftfilterhuset for beskadigelser, som kan medføre en luftlækage. Udskift beskadigede komponenter. Kontroller hele indsugningssystemet for lækager, beskadigelse eller løse slangeklemmer.

Udskiftning af luftfilteret

8. Fastgør låsene.

Eftersynsinterval: For hver 200 timer

1. Åbn låsene, der fastgør luftfilterdækslet til luftfilterhuset (Figur 28).

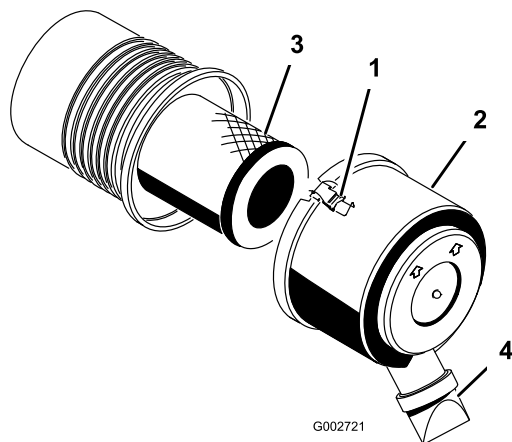

Figur 28

- | | |
|--------------|-----------------------------------|
| 1. Lås | 3. Luftfilter |
| 2. Støvhætte | 4. Åbning til udblæsning af snavs |

2. Fjern dækslet fra luftfilterhuset.
3. Før du afmonterer filteret, skal du ved hjælp af trykluft med lavt tryk (276 kPa (40 psi), ren og tør luft) fjerne større ansamlinger af snavs, der har hobet sig op mellem ydersiden af primærfilteret og filterdåsen.

Vigtigt: Undgå at bruge trykluft med højt tryk, som evt. kan presse snavs gennem filteret og ind i indsugningsrøret. Denne rengøringsmetode forhindrer, at der kommer snavs ind i indsugningen, når primærfilteret afmonteres.

4. Afmonter og udskift filteret.

Bemærk: Efterse det nye filter for forsendelsesskader, og kontroller filterets forseglingsende og selve filterelementet. Benyt ikke et beskadiget filter. Isæt det nye filter ved at trykke på den udvendige kant af filterelementet og skubbe det på plads i filterskålen. Tryk ikke på den bløde del i midten af filteret.

Bemærk: Det anbefales ikke at rengøre det brugte element, da der er risiko for at beskadige filtermediet.

5. Rengør åbningen til udblæsning af snavs i det aftagelige dæksel.
6. Afmonter gummiudløbsventilen i dækslet, rengør fordybningen, og udskift udløbsventilen.
7. Monter dækslet således, at gummiudløbsventilen vender nedad – i en position mellem ca. klokken 5 og klokken 7 set fra enden.

Udskiftning af tændrør

Eftersynsinterval: For hver 800 timer

Type: Champion RC14YC (eller tilsvarende)

Gnistgab: 0,76 mm

Bemærk: Tændrørene holder som regel længe, men du skal dog fjerne og efterse dem, hvis der er problemer med motoren.

1. Rengør området omkring alle tændrørene, så fremmedlegemer ikke kan falde ned i cylinderen, når tændrøret fjernes.
2. Træk tændrørsledningerne af tændrørene, og fjern tændrørene fra topstykket.
3. Kontroller sideelektrodens, midterelektrodens og isolatorens tilstand for at sikre, at disse ikke er beskadiget.

Vigtigt: Et revnet, snavset eller på anden måde fejlbehæftet tændrør skal udskiftes. Elektroderne må ikke sandblæses, skræbes eller renses med en stålbørste, fordi partikler kan komme fra tændrøret og falde ned i cylinderen. Resultatet er som regel en beskadiget motor.

4. Indstil gnistgabets mellem den midterste elektrode og sideelektroderne til 0,76 mm. Se [Figur 29](#). Monter tændrøret med korrekt gnistgab med pakningsforsegling, og stram tændrøret til 23 N·m. Hvis der ikke anvendes en momentnøgle, skal tændrøret strammes godt til.

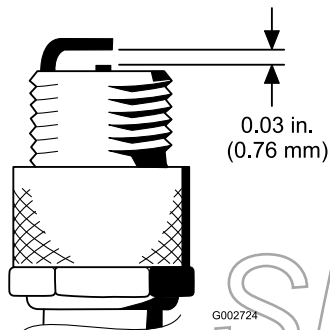

Figur 29

Vedligeholdelse af brændstofs-system

Udskiftning af brændstoffiltrene

Eftersynsinterval: For hver 800 timer

Et linjefilter er inddannet i brændstofledningen. Brug følgende procedurer, når udskiftning er nødvendig:

1. Luk brændstofafbryderventilen, løs slangeklemmen på karburatorsiden af filteret, og fjern brændstofledningen fra filteret ([Figur 30](#)).

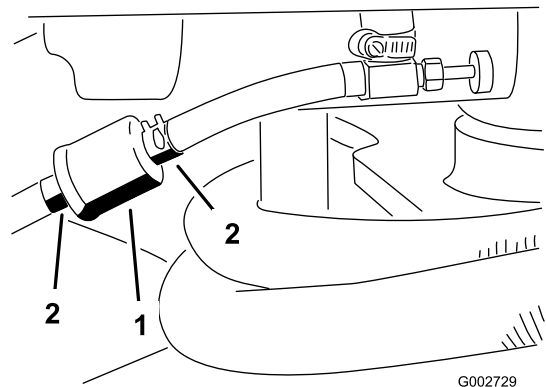

Figur 30

1. Brændstoffilter
2. Slangeklemmer

2. Placer en aftapningsbakke under filteret, løs den tilbageværende slangeklemme og fjern filteret.
3. Monter det nye filter med pilen på filterhuset pegende væk fra brændstoftanken (mod karburatoren).
4. Skub slangeklemmerne over på brændstofslangernes ender.
5. Skub brændstofslangerne over på brændstoffilteret, og fastgør dem med slangeklemmerne.

Bemærk: Sørg for, at pilen på siden af filteret peger mod karburatoren.

Vedligeholdelse af elektrisk system

ADVARSEL

CALIFORNIEN

Advarsel i henhold til erklæring nr. 65
Batteripoler og tilbehør indeholder bly og bly sammensætninger: kemikalier, som ifølge staten Californien, er kræftfremkaldende og forårsager forplantningsskader. Vask hænder efter håndtering.

Chokstart af maskinen

Hvis maskinen skal chokstartes, kan du bruge den alternative pluspol (placeret på startermagnetventilen) i stedet for batteriets pluspol (Figur 31).

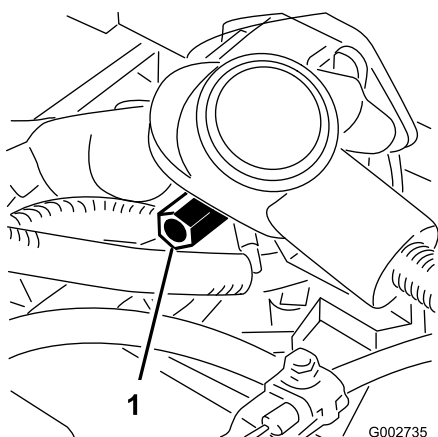

Figur 31

1. Alternativ positiv batteripol

Udskiftning af sikringer

Sikringsblokken (Figur 32) er placeret under sædet.

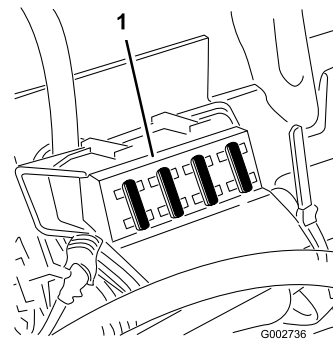

Figur 32

1. Sikringsblok

Vedligeholdelse af batteriet

Eftersynsinterval: For hver 25 timer

Batteriets elektrolytstand skal holdes ordentligt ved lige, og batteriets top skal holdes ren. Hvis maskinen opbevares på et sted, hvor temperaturerne er ekstremt høje, vil batteriet aflades hurtigere, end hvis maskinen opbevares på et sted med kølige temperaturer.

⚠ FARE

Batterielektrolyt indeholder svovlsyre, som er en dødelig gift, der forårsager alvorlige forbrændinger.

- Drik ikke elektrolyt.
- Undgå kontakt med hud, øjne og tøj. Brug sikkerhedsbriller for at beskytte øjnene og gummihandsker for at beskytte hænderne.
- Fyld batteriet op på et sted, hvor der altid er rent vand i nærheden til at skylle huden med.

Hold batteriet rent øverst oppe ved at vaske det periodisk med en børste dyppet i ammoniak eller en opløsning af tvekulsurt natron. Skyl overfladen med vand efter rengøring. Fjern ikke påfyldningsdækslet under rengøring.

Batteriledningerne skal være strammet til på polerne for at sikre god elektrisk kontakt.

⚠ ADVARSEL

Forkert batterikabelføring kan danne gnister og beskadige maskinen og kablerne. Gnister kan få batterigasserne til at eksplodere og medføre personskaade.

- Frakobl altid batteriets (sorte) minuskabel, før du frakobler det (røde) pluskabel.
- Tilslut altid batteriets røde pluskabel, før du tilslutter det sorte minuskabel.

Hvis der opstår korrosion på batteripolerne, skal ledningerne fjernes, minuskablet (-) først, og klemmerne og polerne skal skrubes separat. Tilslut ledningerne, pluskablet (+) først, og smør polerne med vaseline.

- Kontroller elektrolytniveauet efter hver 25 timers brug, eller efter hver 30 dage hvis maskinen opbevares.
- Vedligehold celleniveauet med destilleret eller demineraliseret vand. Fyld ikke cellerne over påfyldningslinjen.

Vedligeholdelse af drivsystem

Justering af traktionsdrevet til neutral

Hvis maskinen bevæger sig, når traktionspedalen er i neutral position, skal traktionsknasten justeres.

1. Stil maskinen på et plant underlag, og sluk for motoren.
2. Løsn de to skruer, der fastgør den midterste afskærmning til maskinen, og fjern afskærmningen (Figur 33).

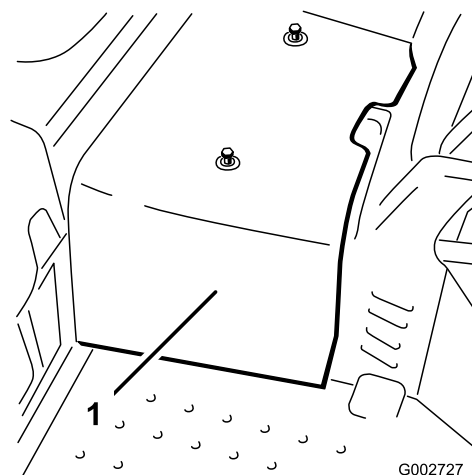

Figur 33

1. Midterste afskærmning

3. Hæv forhjulet og et baghjul fra gulvet, og anbring støtteblokke under stellet.

⚠ ADVARSEL

Førhjulet og et baghjul skal være hævet fra jorden, da maskinen ellers vil bevæge sig under justeringen. Dette kan forårsage, at maskinen vælter og kvæster nogen under maskinen.

Sørg for, at maskinen er tilstrækkelig understøttet med forhjulet og et baghjul hævet fra jorden.

4. Løsn låsemøtrikken på traktionsjusteringsknasten (Figur 34).

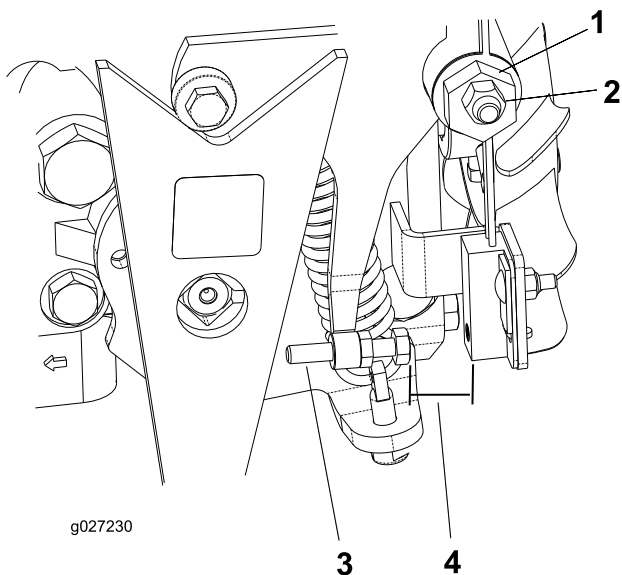

Figur 34

- | | |
|-----------------------------|-----------|
| 1. Traktionsjusteringsknast | 3. Skruer |
| 2. Låsemøtrik | 4. Gab |

⚠ ADVARSEL

Motoren skal køre, så du kan udføre den endelige justering af traktionsjusteringsknasten. Kontakt med bevægelige dele eller varme overflader kan forårsage personskader.

Hold hænder, fødder, ansigt og andre kropsdele væk fra roterende dele, lydporten og andre varme overflader.

- Start motoren, og drej den sekskantede justeringsknast (Figur 34) i begge retninger for at finde frem til neutralområdets midterposition.
- Stram låsemøtrikken, der fastgør justeringen.
- Stop motoren.
- Monter den midterste afskærmning.
- Fjern donkraftene, og sænk maskinen ned på gulvet.
- Testkør maskinen for at sikre, at den ikke bevæger sig, når traktionspedalen er i neutral.

Justering af traktionssikkerhedskontakten

- Juster gearkassen til neutral. Se [Justering af traktionsdrevet til neutral \(side 34\)](#).
- Aktiver pumpearmen for at sikre, at alle dele fungerer frit og er fastgjort korrekt.
- Juster skruen, indtil gnistgabets størrelse er 0,8 til 2,3 mm. Se [Figur 34](#).

- Kontroller, at det fungerer korrekt.

Justering af transporthastighed

Opnåelse af maksimal transporthastighed

Traktionspedalen er justeret til maksimal transporthastighed og bak på fabrikken, men en justering kan være nødvendig, hvis pedalen når fuld vandringslængde, før pumpearmen når fuld vandringslængde, eller hvis en reduktion af transporthastigheden ønskes.

Tryk ned på traktionspedalen for at opnå maksimal transporthastighed. Hvis pedalen når stoppet (Figur 35), før pumpearmen når fuld vandringslængde, skal den justeres:

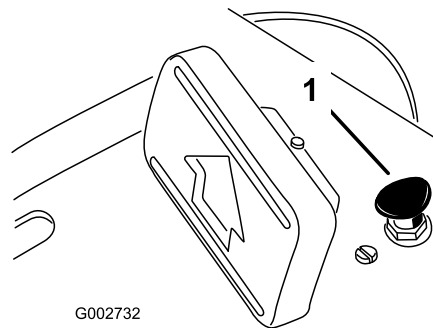

Figur 35

- Pedalstop

- Parker maskinen på en plan overflade, sluk motoren, og aktiver parkeringsbremsen.
- Løsn møtrikken, der fastgør pedalstop.
- Stram pedalstop, indtil den ikke længere er i kontakt med traktionspedalen.
- Fortsæt med at trykke let på transportpedalen, og juster pedalstopet, så det netop berører, eller der er en afstand på 2,5 mm mellem pedalstangen og stoppet.
- Stram møtrikkerne.

Reduktion af transporthastigheden

- Parker maskinen på en plan overflade, sluk motoren, og aktiver parkeringsbremsen.
- Løsn møtrikken, der fastgør pedalstop.
- Skrue pedalstopet, indtil den ønskede transporthastighed opnås.
- Løsn møtrikken, der fastgør pedalstopet.

Vedligeholdelse af betjeningsanordningssystem

Justering af løftearmen

Juster løftearmens låseplade (Figur 37), hvis redskabet ikke flyder korrekt (følger jordens overflade) under brug.

1. Parker maskinen på en plan overflade, sluk motoren, aktiver parkeringsbremsen, og bloker hjulene.
2. Fjern de 4 skruer, der fastgør kontrolpanelet på stellet (Figur 36).

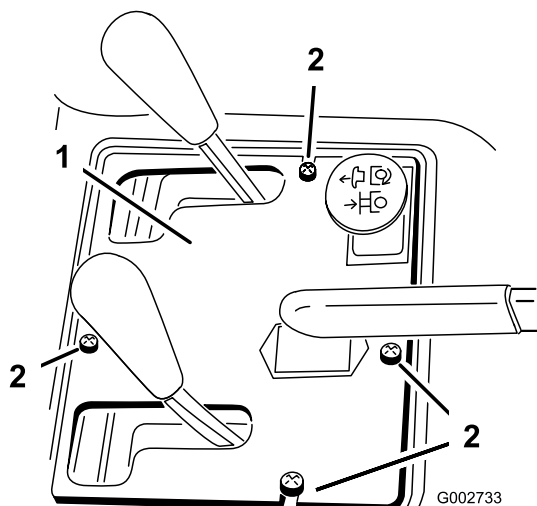

Figur 36

1. Kontrolpanel
2. Skruer

3. Løsn de to bolte, der fastgør låsepladen til skærmen og rammen.

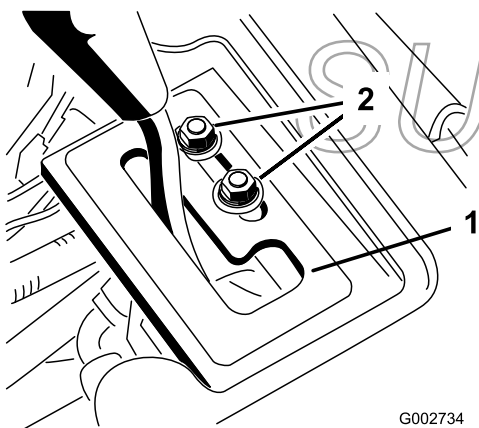

Figur 37

1. Låseplade
2. Monteringsbolte

⚠ ADVARSEL

Motoren skal køre, således at du kan justere låsepladen. Kontakt med bevægelige dele eller varme overflader kan forårsage personskader.

Hold hænder, fødder, ansigt og andre kropsdele væk fra roterende dele, lydporten og andre varme overflader.

4. Start motoren.
5. Med kørende motor og løftearm i flydende position skubbes låseplade, indtil løftecylinderen kan trækkes ud og skubbes ind manuelt.
6. Tilspænd begge monteringskrue for at fastgøre justeringen.

Justering af motorbetjeningsanordninger

Justering af gashåndtaget

Korrekt brug af gashåndtaget afhænger af korrekt justering af gashåndtaget. Før justering af karburatoren skal du sørge for, at gashåndtaget fungerer korrekt.

1. Drej sædet opad.
2. Løsn gaskablets tilspændingsskrue, som fastgør kablet til motoren (Figur 38).

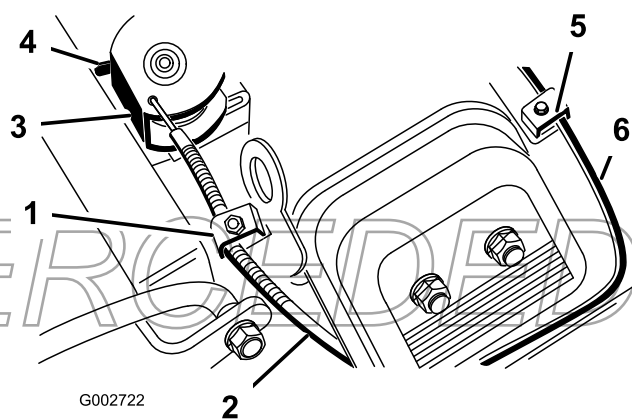

Figur 38

1. Gaskablets tilspændingsskrue
2. Gaskabel
3. Drej
4. Stop
5. Chokerens kabeltilspændingsskrue
6. Chokerkabel

3. Flyt fjerngashåndtaget til positionen Hurtig.

4. Hiv bestemt i gashåndtagskablet, indtil bagsiden af drej er i kontakt med stop (Figur 38).
5. Stram kabeltilspændingsskruen, og kontroller motorens hastighed:
 - Høj tomgang: 3400 ± 50 o/min.
 - Lav tomgang: 1750 ± 100 o/min.

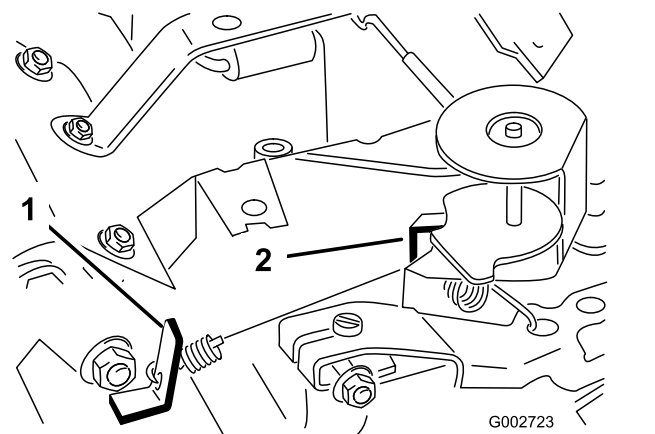

Figur 39

Vist med karb.adapter fjernet

1. Reguleret styrefjeders ankertap
2. Højhastighedsfjeders ankertap

Justering af chokeren

1. Drej sædet opad.
2. Løsn chokerens kabeltilspændingsskruen, der fastgør kablet til motoren (Figur 38).
3. Flyt fjernchokeren til positionen Lukket.
4. Træk bestemt i chokerkablet (Figur 38), indtil chokerventilen er helt lukket. Stram dernæst kabeltilspændingsskruen.

Justering af motorens fartregulatorindstilling

Vigtigt: Før du justerer motorens fartreguleringsindstilling, skal du sørge for, at gashåndtaget og chokeren er korrekt indstillet.

⚠ ADVARSEL

Motoren skal køre under justering af motorens fartregulatorindstilling. Kontakt med bevægelige dele eller varme overflader kan forårsage personskader.

- Sørg for, at traktionspedalen er i neutral, og aktiver parkeringsbremsen, før denne procedure udføres.
- Hold hænder, fødder, tøj og andre kropsdele væk fra roterende dele, lydporten og andre varme overflader.

Bemærk: Justering af lav tomgang udføres med følgende trin. Hvis kun høj tomgang skal justeres, skal du gå direkte til trin 5.

1. Start motoren, og lad den køre ved halv gas i ca. fem minutter for at varme op.
2. Flyt gashåndtaget til positionen Langsom. Juster tomgangsstopskruen mod uret, indtil den ikke længere er i kontakt med gashåndtaget.
3. Bøj den regulerede styrefjeders ankertap (Figur 39) for at opnå en tomgang på 1725 ± 50 o/min.

Bemærk: Kontroller farten med en omdrejningstæller.

4. Juster tomgangsstopskruen, indtil tomgangshastigheden øges med 25 til 50 o/min. over den tomgangshastighed, der er anført i trin 3.

Bemærk: Den endelige tomgangshastighed skal være 1750 ± 100 o/min.

5. Flyt gashåndtaget til positionen hurtig (Fast).
6. Bøj højhastighedsfjeders ankertap (Figur 39) for at opnå en høj hastighed på 3400 ± 50 o./min.

SUPERCEDED

Vedligeholdelse af hydrauliksystem

Udskiftning af hydraulikvæsken og -filteret

Eftersynsinterval: Efter de første 8 timer—Udskift hydraulikfilteret.

For hver 400 timer—Skift hydraulikvæsken og -filteret.

Udskift med et ægte Toro-filter.

1. Stil maskinen på et plant underlag, og sluk for motoren.
2. Løsn de to skruer, der fastgør den midterste afskærmning til maskinen, og fjern afskærmningen (Figur 40).

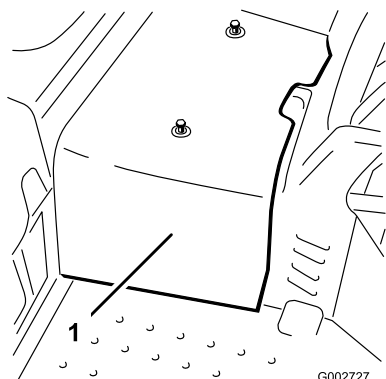

Figur 40

g002727

1. Midterste afskærmning

3. Placer en drænbakke under hydraulikfilteret, som er placeret på maskinens venstre side (Figur 41).

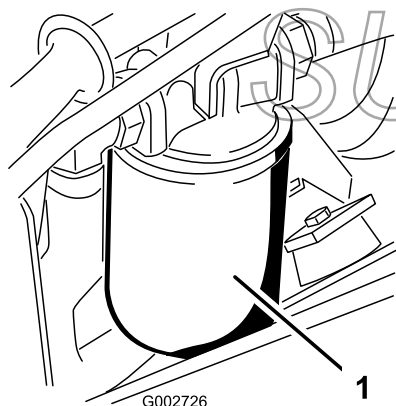

Figur 41

g002726

1. Hydraulikfilter

4. Rengør det område, hvor filteret monteres. Placer en drænbakke under filteret. Løsn langsomt hydraulikfilteret, men det skal ikke fjernes, indtil olien flyder forbi pakningen og drypper ned langs filterets side.

Bemærk: Hvis maskinen er udstyret med et fjernhydrauliksæt, kan sugeslangen fjernes fra pumpen for at dræne hydraulikvæsken.

5. Fjern filteret, når væskestrømmen stopper.
6. Smør forseglingspakningen på det nye filter med ren hydraulikvæske, og monter det med hånden, indtil pakningen berører filterhovedet. Stram dernæst endnu 3/4 omgang.

Bemærk: Filteret skulle nu være forseglet.

7. Fyld hydrauliktanken med hydraulikvæske, indtil standen når op til indsnøringsområdet på målepinden. **Fyld ikke for meget på tanken.** Se [Kontrol af hydraulikvæskestanden \(side 21\)](#).
8. Start og kør motoren. Brug løftecylinderen, indtil den kan trækkes ud og skubbes ind, og fremadgående og baglæns hjulbevægelse opnås.
9. Stop motoren, og kontroller væskestanden i beholderen. Tilføj eventuelt mere væske.
10. Kontroller alle forbindelser for lækager.
11. Monter den midterste afskærmning.
12. Brugt olie skal bortskaffes på forsvarlig vis.

Kontrol af hydraulikrør og -slanger

Eftersynsinterval: Hver anvendelse eller dagligt

Efterse dagligt hydraulikrør og -slanger for lækager, bøjede rør, løse monteringsholdere, slid, løse fittings, forringelser på grund af vejrlig og kemisk forringelse. Foretag alle nødvendige udbedringer før drift.

SUPERCEDED

⚠ ADVARSEL

Hydraulikvæske, der slipper ud under tryk, kan trænge ind i huden og dermed forårsage personskader.

- Sørg for, at alle slanger og rør til hydraulikvæske er i god stand, og at alle hydrauliske forbindelser og fittings slutter tæt, før der sættes tryk på hydrauliksystemet.
- Hold din krop og dine hænder væk fra splithulslækager eller dyser, der sprøjter højtrykshydraulikvæske ud.
- Brug pap eller papir til at finde eventuelle hydrauliklækager.
- Tag hele trykket af det hydrauliske system, før der udføres arbejde på det.
- Søg straks lægehjælp, hvis der sprøjtes væske ind under huden.

Opladning af hydrauliksystemet

Når en hydraulikkomponent repareres eller udskiftes, skal hydraulikfilteret udskiftes, og hydrauliksystemet oplades.

Sørg for, at hydraulikbeholderen og filteret altid er fyldt med væske, når hydrauliksystemet oplades.

1. Stil maskinen på et plant underlag, og sluk for motoren.
2. Løsn de to skruer, der fastgør den midterste afskærmning til maskinen, og fjern afskærmningen (Figur 42).

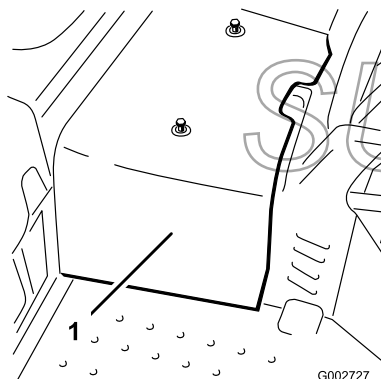

Figur 42

1. Midterste afskærmning

3. Hæv forhjulet og et af baghjulene fra gulvet, og anbring støtteblokke under stellet.

⚠ ADVARSEL

Forhjulet og et baghjul skal være hævet fra jorden, da maskinen ellers vil bevæge sig under justeringen. Dette kan forårsage, at maskinen vælter og kvæster nogen under maskinen.

Sørg for, at maskinen er tilstrækkelig understøttet med forhjulet og et baghjul hævet fra jorden.

4. Start motoren, og indstil gashåndtaget for at lade motoren køre ved ca. 1800 omdr./min.
5. Aktiver løfteventilarmen, indtil løftecylinderstangen bevæger sig ind og ud flere gange. Hvis cylinderstangen ikke bevæger sig efter 10–15 sekunder, eller pumpen udsender mærkelige lyde, skal der slukkes for motoren øjeblikkeligt, så årsagen til problemet kan findes. Kontroller for følgende:
 - Løse filtre eller sugelinjer
 - Løs eller fejlbehæftet kobling på pumpen
 - Blokeret sugelinje
 - Fejlbehæftet opladningsudløsningsventil
 - Fejlbehæftet opladningspumpe

Hvis cylinderen bevæger sig i løbet af 10-15 sekunder, skal du fortsætte til trin 6.

6. Bevæg traktionspedalen fremad og baglæns. Hjulene, der er hævet fra gulvet, bør rotere i den rette retning.
 - Hvis hjulene roterer i forkert retning, skal du stoppe motoren. Fjern linjerne fra bagest på pumpen, og byt om på placeringen.
 - Hvis hjulene roterer i rette retning, skal du stoppe motoren og justere fjederjusteringsmøtrikken (Figur 43). Juster traktionens neutrale position. Se [Justering af traktionsdrevet til neutral \(side 34\)](#).

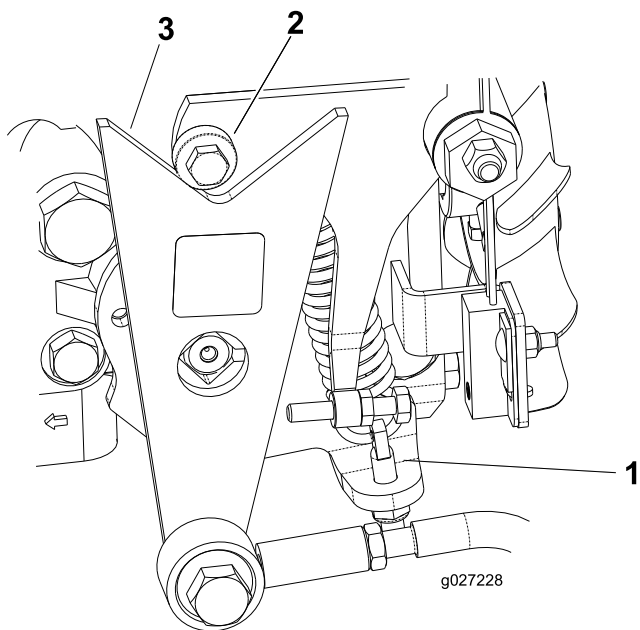

Figur 43

- | | |
|------------------------|----------|
| 1. Fjederjusteringstap | 3. Knast |
| 2. Leje | |

7. Kontroller justeringen af traktionssikkerhedskontakten. Se [Justering af traktionssikkerhedskontakten \(side 35\)](#).
8. Monter den midterste afskærmning.

Rengøring

Eftersyn og rengøring af maskinen

Eftersynsinterval: Hver anvendelse eller dagligt

Efter brug skal maskinen vaskes grundigt med en haveslange uden tud for at undgå, at et for højt vandtryk forårsager forurening og beskadiger pakninger og lejer.

Sørg for, at køleribberne og området omkring luftkøleindtaget er fri for snavs.

Vigtigt: Rengøring af oliekoøleren med vand medvirker til, at der for tidligt opstår korrosionsskader på komponenterne, og at der ophober sig snavs. Se [Rengøring af oliekoøleren \(side 40\)](#).

Efter rengøring skal maskinen efterses for eventuelle hydraulikvæskelækager, skader eller slitage på hydrauliske og mekaniske komponenter.

Rengøring af oliekoøleren

Eftersynsinterval: For hver 400 timer

1. Fjern den nederste afskærmning ([Figur 44](#)).

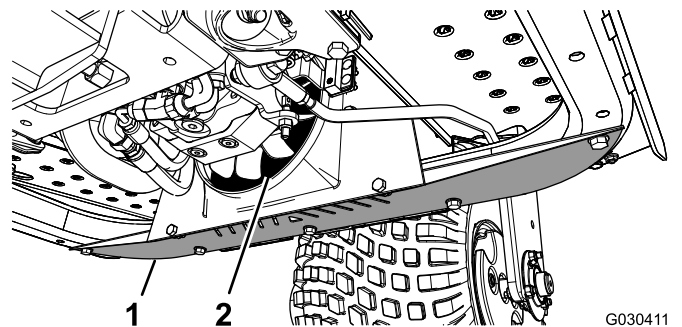

Figur 44

- | | |
|----------------|---------------|
| 1. Afskærmning | 2. Oliekoøler |
|----------------|---------------|

2. Blæs trykluft ind mellem ventilatorvingerne ([Figur 44](#)) ved hjælp af en stav for at tvinge materiale ud fra den retning, det kom ind.
3. Monter afskærmningen.

SUPERCEDED

Opbevaring

Klargøring af maskinen

1. Rengør maskinen, redskaberne og motoren grundigt.
2. Kontroller dæktrykket.
3. Kontroller, at der ikke er løse dele, som skal være fastspændte, og efterspænd dem om nødvendigt.
4. Smør alle fittings og drejepunkter med fedt eller olie. Tør overskydende smøremiddel af.
5. Slib let med sandpapir og benyt pletreparationslak på lakerede områder, som er blevet ridsede, har været udsat for stenslag eller har rustpletter.
6. Udfør eftersyn på batteriet og kablerne som beskrevet herunder:
 - A. Fjern batteripolerne fra batterierne.
 - B. Rengør batteriet, klemmerne og polerne med en stålbørste og en opløsning med tvekulsurt natron.
 - C. For at forebygge korrosion skal batteriets poler og kabelforbindelserne smøres med Grafo 112X-fedt (Toro delnr. 505-47) eller vaseline.
 - D. Genoplad langsomt batteriet efter hver 60 dage i 24 timer for at forhindre blyulfatering af batteriet.

Bemærk: Densiteten på et fuldt opladet batteri er 1,250.

Bemærk: Opbevar batteriet et køligt sted for at undgå hurtig afladning af batteriet. For at forhindre at batteriet fryser til, skal du sørge for, at det er fuldt opladet.

Klargøring af motoren

1. Skift motorolie og filter. Se [Udskiftning af motorolie og filter \(side 30\)](#).
2. Start motoren, og lad den køre i tomgang i to minutter.
3. Rengør og efterse luftfilterenheden grundigt. Se [Eftersyn af luftfilteret \(side 30\)](#).
4. Forsegl luftfilterindtaget og udstødningsåbningen med vejrbestandig tape.
5. Kontroller oliepåfyldningsdækslet og brændstoffstankdækslet for at sikre, at de sidder godt fast.



Toros garanti

To års begrænset garanti

Fejl og produkter, der er dækket

The Toro Company og dets søsterselskab, Toro Warranty Company, garanterer i fællesskab i henhold til en aftale mellem dem, at dit Toro-produkt ("produktet") er frit for materialefejl og fejl i den håndværksmæssige udførelse i to år eller 1500 driftstimer*, hvad end der måtte indtræde først. Denne garanti gælder for alle produkter med undtagelse af dybdekløftere (se de separate garantierklæringer for disse produkter). Hvis der forekommer en fejl, som er dækket af garantien, vil vi reparere produktet uden omkostninger for dig. Dette inkluderer fejldiagnose, arbejds løn, reservedele og transport. Denne garanti træder i kraft på den dato, produktet leveres til den person, som oprindeligt køber det i detailledet. * Produkt udstyret med timetæller.

Sådan får du udført service, der er dækket af garantien

Det påhviler dig at underrette produktforhandleren eller den autoriserede produktforhandler, som du har købt produktet hos, så snart du tror, der er opstået en fejl, som er dækket af garantien. Hvis du har brug for hjælp til at finde frem til en produktforhandler eller en autoriseret forhandler, eller hvis du har spørgsmål vedrørende dine rettigheder eller ansvar i henhold til garantien, kan du kontakte os her:

Toro Commercial Products Service Department
Toro Warranty Company
8111 Lyndale Avenue South
Bloomington, MN 55420-1196, USA
+1-952-888-8801 eller +1-800-952-2740
E-mail: commercial.warranty@toro.com

Ejerens ansvar

Du er som ejer af produktet ansvarlig for at udføre den vedligeholdelse og de justeringer, som er nødvendige i henhold til din *betjeningsvejledning*. Hvis du ikke udfører den nødvendige vedligeholdelse og de nødvendige justeringer, kan dette danne grundlag for at afvise en reklamation i henhold til garantien.

Genstande og fejl, der ikke er dækket

Det er ikke alle produktfejl eller funktionsfejl, der måtte opstå i garantiperioden, som udgør materialefejl eller fejl i den håndværksmæssige udførelse. Denne garanti dækker ikke følgende:

- Produktfejl, som er en følge af brug af ikke-originale Toro-reservedele eller af installation og brug af ekstra eller modificeret eller ikke-originalt Toro-tilbehør og -produkter. Der kan medfølge en separat garantierklæring fra producenten af sådanne enheder.
- Produktfejl, som er en følge af manglende udførelse af anbefalet vedligeholdelse og/eller justeringer. Undladelse af at udføre korrekt vedligeholdelse af Toro-produkterne i henhold til skemaet over anbefalet vedligeholdelse i *betjeningsvejledningen* kan danne grundlag for afvisning af et garantikrav.
- Produktfejl, der stammer fra brug af produktet på ødelæggende, uagtsom eller hensynsløs vis.
- Reservedele, som forbruges ved brug, medmindre de skønnes at være defekte. Eksempler på reservedele, som forbruges eller opbruges under normal betjening af produktet omfatter, men er ikke begrænset til, bremseklodser og -belægninger, koblingsbelægninger, skæreknive, knivcylindre, ruller og lejer (forseglede eller smørbare), bundknive, tændrør, styrehjul, lejer, dæk, filtre, remme samt visse sprøjtekomponenter såsom membraner, dyser og kontraventiler osv.
- Fejl, der forårsages af eksterne forhold. Forhold, der anses for at være eksterne forhold, omfatter, men er ikke begrænset til, vejr, opbevaringsforhold, forurening, brug af ikke-godkendte brændstoffer, kølevæsker, smøremidler, tilsætningsstoffer, gødningsmidler, vand eller kemikalier osv.
- Funktions- eller driftsfejl forårsaget af brændstoffer (f.eks. benzin, diesel eller biodiesel), der ikke overholder deres respektive branchestandarder.

Andre lande end USA og Canada

Kunder, som har købt Toro-produkter, der er eksporteret fra USA eller Canada, skal kontakte deres Toro-forhandler for at få en garantipolice, som gælder for deres land, provins eller stat. Såfremt du af en eller anden grund er utilfreds med din forhandlers service eller har problemer med at få oplysninger om garantien, bedes du kontakte Toro-importøren.

- Normal støj, vibration, slid og ælde samt forringelse.
- Normalt slid omfatter, men er ikke begrænset til beskadigelse af sæder som følge af slitage eller afslidning, slid på malede overflader, ridsede mærkater eller vinduer osv.

Reservedele

Reservedele, der planmæssigt skal udskiftes i forbindelse med nødvendig vedligeholdelse, er kun dækket af garantien i tidsrummet frem til det planmæssige tidspunkt for udskiftning af den pågældende reservedel. Reservedele, der udskiftes i henhold til denne garanti, er dækket af garantien i den originale produktgarantis løbetid og bliver Toros ejendom. Toro træffer endelig beslutning om, hvorvidt en reservedel eller en samlet enhed skal repareres eller udskiftes. Toro har ret til at bruge fabriksreoverede reservedele til reparationer, der er dækket af garantien.

Garanti på dybdeaflednings- og litium-ion-batterier:

Dybdeaflednings- og litium-ion-batterier kan levere et samlet, specificeret antal kilowatttimer i løbet af deres levetid. Brugs-, opladnings- og vedligeholdelsesteknikker kan forlænge eller forkorte den samlede batterilevetid. I takt med at batterierne i dette produkt forbruges, vil mængden af nyttigt arbejde mellem opladningsintervaller langsomt formindskes, indtil batteriet er helt faldt. Udskiftning af flade batterier efter almindeligt forbrug er produktejerens ansvar. Det kan være nødvendigt at udskifte batterier under produktets normale garantiperiode for ejerens regning. Bemærk: (kun litium-ion-batteri): Et litium-ion-batteri har en garanti, der kun dækker delen og dækker forholdsmæssigt, med start i år 3 til år 5 baseret på driftstiden og de brugte kilowatttimer. Der findes flere oplysninger i *betjeningsvejledningen*.

Omkostninger til vedligeholdelse afholdes af ejeren

Motorjustering, smøring, rengøring og polering, udskiftning af filtre, kølevæske og udførelse af anbefalet vedligeholdelse er eksempler på normal service, som Toro-produkter kræver, og omkostninger i forbindelse hermed afholdes af ejeren.

Generelle betingelser

Det eneste retsmiddel, du har til rådighed i henhold til nærværende garanti, er reparation hos en autoriseret Toro-forhandler.

Hverken The Toro Company eller Toro Warranty Company er ansvarlig for indirekte-, hændelige- eller følgeskader i forbindelse med brugen af de Toro-produkter, der er dækket af nærværende garanti, herunder omkostninger eller udgifter til at fremskaffe erstatningsudstyr eller service i de perioder, der med rimelighed medgår i forbindelse med funktionsfejl eller manglende rådighed over produktet, mens der udføres reparationer i henhold til garantien. Bortset fra den emissionsgaranti, der er nævnt nedenfor, og kun såfremt denne måtte finde anvendelse, gives ingen anden udtrykkelig garanti. Alle underforståede garantier om salgbarhed og brugsegnethed er begrænset til denne udtrykkelige garantis varighed.

I visse stater er det ikke tilladt at fragå ansvar for hændelige- og følgeskader eller at begrænse tidsrummet for en underforstået garantis varighed, så ovenstående ansvarsfragørelser og begrænsninger gælder muligvis ikke for dig. Denne garanti giver dig bestemte juridiske rettigheder, men derudover kan du også have andre rettigheder, som varierer fra stat til stat.

Bemærk vedrørende motorgaranti:

Emissionskontrolsystemet på dit produkt kan være dækket af en separat garanti, som overholder de krav, der er fastsat af det amerikanske miljøbeskyttelsesagentur (Environmental Protection Agency, EPA) og/eller rådet for luftressourcer i Californien (California Air Resources Board, CARB). De timemæssige begrænsninger, der er anført ovenfor, gælder ikke for garantien på emissionskontrolsystemet. Der henvises til garantierklæringen om motoremissionsgaranti, som er vedlagt dit produkt eller er indeholdt i motorfabrikantens dokumentation, for yderligere oplysninger.



Count on it.

SUPERCEDED