



Count on it.

Manuel de l'utilisateur

Double bac de ramassage Tondeuse GrandStand®

N° de modèle 78524—N° de série 40000000 et suivants

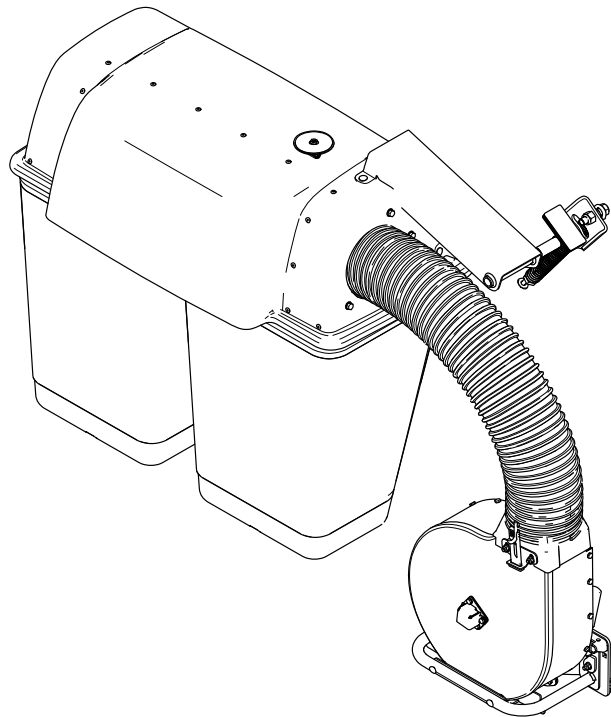

Remarque: Ce kit nécessite l'installation simultanée d'autres kits pour fonctionner correctement. Contactez votre réparateur agréé pour vous procurer les pièces correspondantes nécessaires. Pour plus de renseignements, rendez-vous



⚠ ATTENTION

CALIFORNIE

Proposition 65 - Avertissement

L'utilisation de ce produit peut entraîner une exposition à des substances chimiques considérées par l'état de Californie comme capables de provoquer des cancers, des anomalies congénitales ou d'autres troubles de la reproduction.

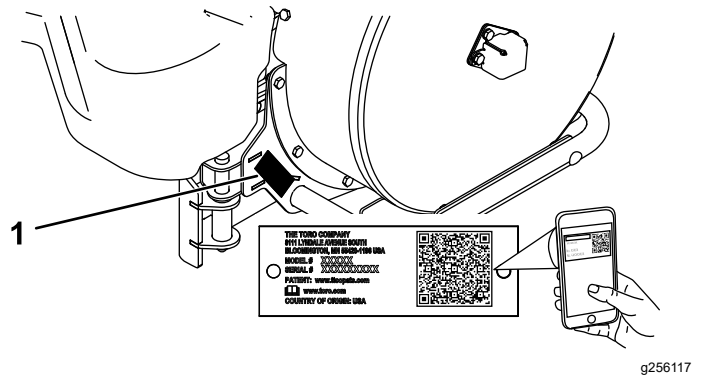

Figure 1

1. Emplacement des numéros de modèle et de série du ventilateur

Introduction

Lisez attentivement cette notice pour apprendre comment utiliser et entretenir correctement votre produit, et éviter ainsi de l'endommager ou de vous blesser. Vous êtes responsable de l'utilisation sûre et correcte du produit.

Rendez-vous sur www.Toro.com pour tout document de formation à la sécurité et à l'utilisation des produits, pour tout renseignement concernant un produit ou un accessoire, pour obtenir l'adresse des concessionnaires ou pour enregistrer votre produit.

Pour obtenir des prestations de service, des pièces d'origine Toro ou des renseignements complémentaires, munissez-vous des numéros de modèle et de série du produit et contactez un concessionnaire-réparateur agréé ou le service client Toro. La [Figure 1](#) indique l'emplacement des numéros de modèle et de série sur le produit. Inscrivez les numéros dans l'espace réservé à cet effet.

Important: Avec votre appareil mobile, vous pouvez scanner le QR code sur l'autocollant du numéro de série (le cas échéant) pour accéder aux informations sur la garantie, les pièces détachées et autres renseignements concernant le produit.

N° de modèle _____
N° de série _____

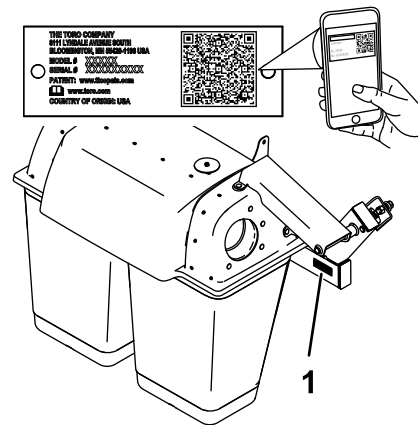

Figure 2

1. Emplacement des numéros de modèle et de série du système de ramassage

N° de modèle _____
N° de série _____

Les mises en garde de ce manuel soulignent des dangers potentiels et sont signalées par le symbole de sécurité ([Figure 3](#)), qui indique un danger pouvant entraîner des blessures graves ou mortelles si les précautions recommandées ne sont pas respectées.



Figure 3

g000502

1. Symbole de sécurité

Ce manuel utilise deux termes pour faire passer des renseignements essentiels. **Important** pour attirer l'attention sur des informations d'ordre mécanique spécifiques et **Remarque** pour souligner des informations d'ordre général méritant une attention particulière.

Table des matières

Sécurité	4
Autocollants de sécurité et d'instruction	5
Mise en service	7
1 Préparation de la machine	8
2 Montage du kit ventilateur et entraînement E-Z Vac	8
3 Montage du ventilateur, de la courroie et du protège-courroie.....	8
4 Installation du kit d'amélioration du ramassage (option).....	9
5 Montage des supports	9
6 Montage du cadre du système de ramassage.....	12
7 Montage des bacs	13
8 Montage du tube du système de ramassage.....	13
9 Montage de la masse.....	15
Utilisation	16
Consignes de sécurité pendant l'utilisation	16
Positionnement du déflecteur d'éjection.....	16
Utilisation du système de ramassage.....	16
Utilisation de l'indicateur de remplissage.....	17
Conseils d'utilisation	18
Vider les bacs à herbe	19
Élimination des obstructions dans le système de ramassage.....	20
Retrait du système de ramassage.....	20
Transport de la machine	21
Entretien	22
Programme d'entretien recommandé	22
Nettoyage du système de ramassage et des bacs.....	22
Contrôle de la courroie du système de ramassage.....	22
Remplacement de la courroie du système de ramassage.....	22
Contrôle du système de ramassage.....	23
Contrôle des lames de coupe.....	24
Montage des lames du plateau de coupe.....	24
Remisage	24
Dépistage des défauts	25

Sécurité

⚠ ATTENTION

Pour éviter de vous blesser, procédez comme suit :

- Familiarisez-vous avec toutes les instructions d'utilisation et les consignes de sécurité mentionnées dans le *Manuel de l'utilisateur* de la tondeuse avant d'utiliser cet accessoire.
- Ne retirez jamais le tube d'éjection, les bacs, le capot du système de ramassage ou la goulotte pendant que le moteur tourne.
- Coupez toujours le moteur, enlevez la clé et attendez l'arrêt complet de toutes les pièces mobiles avant de dégager une obstruction dans le système de ramassage.
- N'effectuez jamais d'entretiens ou de réparations quand le moteur est en marche.

⚠ ATTENTION

Lorsque le système de ramassage est en marche, le ventilateur tourne et peut sectionner ou blesser les mains et les doigts.

- Avant toute opération de nettoyage, réglage ou réparation du ventilateur, et avant de déboucher la goulotte, coupez le moteur, enlevez la clé et attendez l'arrêt complet de toutes les pièces mobiles.
- Si le ventilateur et le tube sont obstrués, dégagez-les à l'aide d'un bâton ou autre objet semblable, jamais avec la main.
- Gardez le visage, les mains, les pieds et toute autre partie du corps ou les vêtements à distance des pièces cachées, mobiles ou rotatives.

⚠ ATTENTION

Des débris (feuilles, herbe ou broussailles) peuvent prendre feu. Un feu dans le compartiment moteur peut causer des brûlures et des dommages matériels.

- Débarrassez le moteur et le silencieux des débris qui y sont déposés.
- Lors de l'ouverture du couvercle du système de ramassage, veillez à ne pas faire tomber de débris sur le moteur et le silencieux.
- Laissez refroidir la machine avant de la remiser.

La liste suivante contient des instructions de sécurité spécifiques aux produits Toro ainsi que d'autres informations essentielles.

- Familiarisez-vous avec le maniement correct du matériel, les commandes et les symboles de sécurité.
- Soyez particulièrement prudent quand des bacs à herbe ou d'autres accessoires sont montés sur la machine. Ils peuvent modifier la stabilité et les caractéristiques de fonctionnement de la machine.
- Suivez les recommandations du constructeur concernant l'ajout ou le retrait de masses, comme décrit dans le *manuel de l'utilisateur* de la machine.
- N'utilisez pas de bac à herbe sur les pentes à fort pourcentage. Un bac à herbe trop chargé peut être à l'origine de la perte de contrôle et du retournement de la machine.
- Ralentissez et redoublez de prudence sur les pentes. Tondez les pentes transversalement. La nature du terrain peut affecter la stabilité de la machine. Soyez particulièrement prudent lorsque vous travaillez à proximité de dénivellations.
- Déplacez-vous à vitesse réduite et progressivement sur les pentes. Ne changez pas soudainement de vitesse ou de direction et ne prenez pas de virages brusques.
- Le bac à herbe peut gêner la visibilité sur la droite de la machine. Soyez particulièrement prudent lorsque vous faites marche arrière.
- Procédez avec prudence pour charger la machine sur une remorque ou un camion, ainsi que pour la décharger.
- N'utilisez jamais la machine si le déflecteur d'éjection est relevé, déposé ou modifié, sauf si vous utilisez un bac à herbe.
- N'approchez jamais les mains ou les pieds des pièces mobiles. N'effectuez pas de réglages pendant que le moteur tourne.

- Arrêtez la machine sur une surface plane et horizontale, débrayez toutes les commandes, serrez le frein de stationnement, coupez le moteur et enlevez la clé avant de quitter la position d'utilisation, pour quelque raison que ce soit, y compris pour vider le bac de ramassage ou déboucher la goulotte d'éjection.
- N'utilisez pas la machine sans l'équiper du bac à herbe complet, du déflecteur et/ou de la protection.
- Coupez le moteur et enlevez la clé avant d'enlever le bac à herbe ou de déboucher la goulotte.
- Ne laissez pas d'herbe dans le bac à herbe pendant des périodes prolongées.
- Les éléments du bac à herbe s'usent, se détériorent et sont endommagés avec le temps ; vous risquez ainsi d'être exposé aux pièces mobiles ou à la projection d'objets. Contrôlez fréquemment l'état de ces éléments et remplacez-les au besoin par des pièces recommandées par le constructeur.

Autocollants de sécurité et d'instruction



Des autocollants de sécurité et des instructions bien visibles par l'utilisateur sont placés près de tous les endroits potentiellement dangereux. Remplacez tout autocollant endommagé ou manquant.

WARNING: Cancer and Reproductive Harm - www.P65Warnings.ca.gov.
For more information, please visit www.ttcoCAProp65.com

133-8061

decal133-8061

133-8061

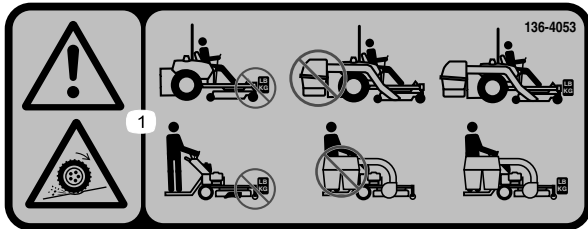

decal136-4053

136-4053

1. Attention, perte de motricité – n'utilisez pas la machine lorsqu'elle est seulement équipée des contrepoids ou du système E-Z Vac ; utilisez toujours la machine équipée à la fois du système E-Z Vac et des contrepoids.



136-4087

decal136-4087

1. Attention – lisez le *Manuel de l'utilisateur*.
2. Attention – portez des protecteurs d'oreilles.
3. Risque de projection d'objets – n'utilisez pas le ventilateur sans avoir auparavant monté et verrouillé le système de ramassage.
4. Risque de coupure/mutilation par la turbine – ne vous approchez pas des pièces mobiles et laissez toutes les protections en place.
5. Risque de coupure/mutilation par la turbine – désengagez la PDF, retirez la clé de contact et attendez l'arrêt de toutes les pièces mobiles.
6. Attention, perte de motricité – n'utilisez pas la machine lorsqu'elle est seulement équipée des contrepoids ou du système E-Z Vac ; utilisez toujours la machine équipée à la fois du système E-Z Vac et des contrepoids.

Mise en service

Pièces détachées

Reportez-vous au tableau ci-dessous pour vérifier si toutes les pièces ont été expédiées.

Procédure	Description	Qté	Utilisation
1	Aucune pièce requise	–	Préparation de la machine.
2	Kit ventilateur et entraînement E-Z Vac (vendu séparément)	1	Montage du kit ventilateur et entraînement E-Z Vac (vendu séparément)
3	Ventilateur (dans le kit ventilateur et entraînement) Courroie (dans le kit ventilateur et entraînement) Protège-courroie (dans le kit ventilateur et entraînement) Bouton (dans le kit ventilateur et entraînement)	1 1 1 1	Montage du ventilateur, de la courroie et du protège-courroie.
4	Kit d'amélioration du ramassage	1	Installation du kit d'amélioration du ramassage (option).
5	Support de montage avant Support de montage inférieur Support de montage arrière Support de montage droit Rondelle plate Boulon (3/8" x 4") Boulon de carrosserie (3/8" x 1") Écrou (3/8") Boulon de carrosserie (1/4" x 5/8") Écrou (1/4")	1 1 1 1 2 2 1 1 2 2	Montage des supports.
6	Cadre du système de ramassage Axe de chape Goupille fendue Rondelle de butée Écrou (3/8") Boulon de carrosserie (3/8" x 1")	1 2 3 1 1 1	Montage du cadre du système de ramassage.
7	Bac	2	Montage des bacs.
8	Tube flexible (dans le kit ventilateur et entraînement) Collier (dans le kit ventilateur et entraînement)	1 1	Montage du tube flexible du système de ramassage.
9	Masse Étrier fileté Long étrier fileté (pour Multi Force™ à plateau de 132 cm seulement) Contre-écrou (1/2")	1 1 1 2	Montage de la masse.

Important: N'utilisez pas de pneus Tweels pour les roues motrices ou pivotantes quand cet outil est monté. Si la machine est équipée de roues motrices ou pivotantes à pneus Tweels, remplacez

ces pneus par des pneus à air pour roues motrices ou des pneus semi-pneumatiques pour roues pivotantes d'usine.

Remarque: Les côtés gauche et droit de la machine sont déterminés d'après la position d'utilisation normale.

1

Préparation de la machine

Aucune pièce requise

Procédure

Remarque: Enlevez le kit rouleau traceur de bandes, s'il est installé, avant de monter cet accessoire.

1. Désengagez la PDF, amenez les leviers de commande de déplacement en position de BLOCAGE DU POINT MORT et serrez le frein de stationnement.
2. Avant de quitter la position d'utilisation, coupez le moteur, retirez la clé de contact et attendez l'arrêt complet de toutes les pièces mobiles.
3. Réparez toutes les parties pliées ou endommagées du plateau de coupe et remplacez les pièces manquantes.
4. Nettoyez la machine ou la partie arrière du plateau de coupe pour faciliter l'installation.

2

Montage du kit ventilateur et entraînement E-Z Vac

Pièces nécessaires pour cette opération:

1	Kit ventilateur et entraînement E-Z Vac (vendu séparément)
---	--

Procédure

Voir les *Instructions d'installation* du kit.

3

Montage du ventilateur, de la courroie et du protège-courroie

Pièces nécessaires pour cette opération:

1	Ventilateur (dans le kit ventilateur et entraînement)
1	Courroie (dans le kit ventilateur et entraînement)
1	Protège-courroie (dans le kit ventilateur et entraînement)
1	Bouton (dans le kit ventilateur et entraînement)

Procédure

1. Abaissez le plateau de coupe à la position la plus basse.
2. Insérez la goupille du ventilateur dans le support de ventilateur, comme montré à la [Figure 4](#). Ne verrouillez pas la ventilateur sur son support.

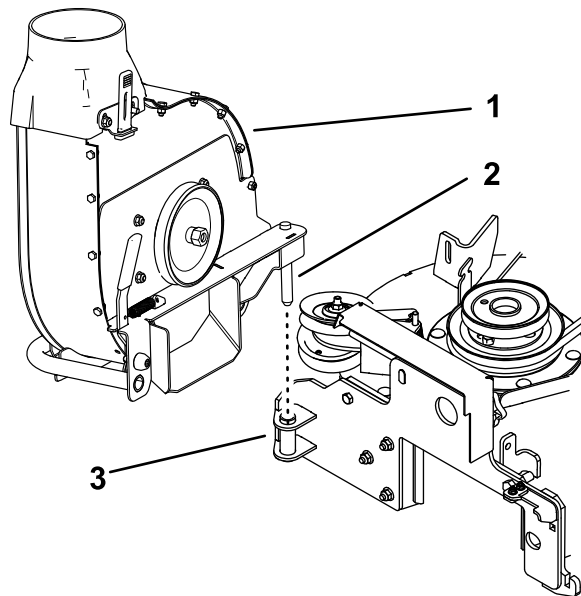

Figure 4

1. Ventilateur
2. Goupille
3. Insérer la goupille ici

3. Placez la courroie sur les poulies et la poulie de tension, comme montré à la [Figure 5](#) et la [Figure 6](#).

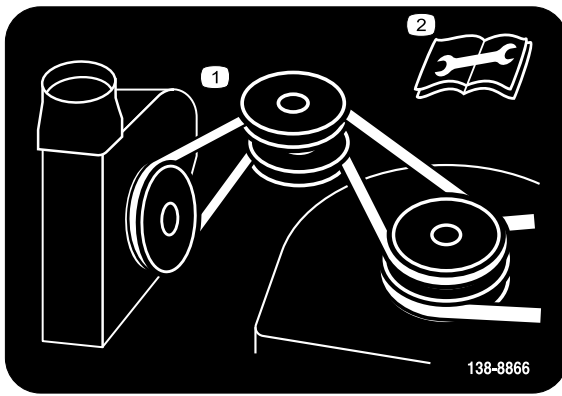

Figure 5

decal138-8866

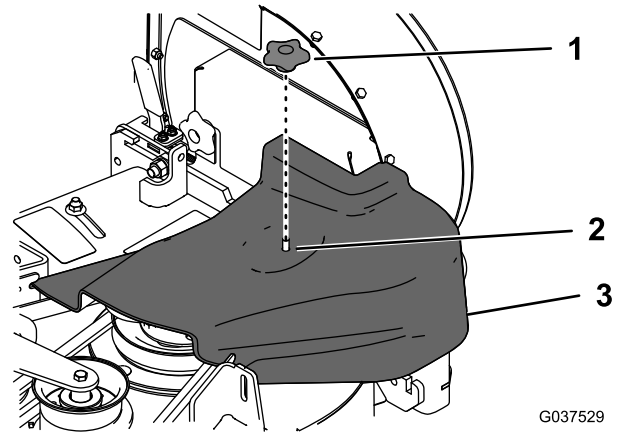

Figure 7

G037529

g037529

1. Bouton
2. Vis de poulie de tension
3. Protège-courroie

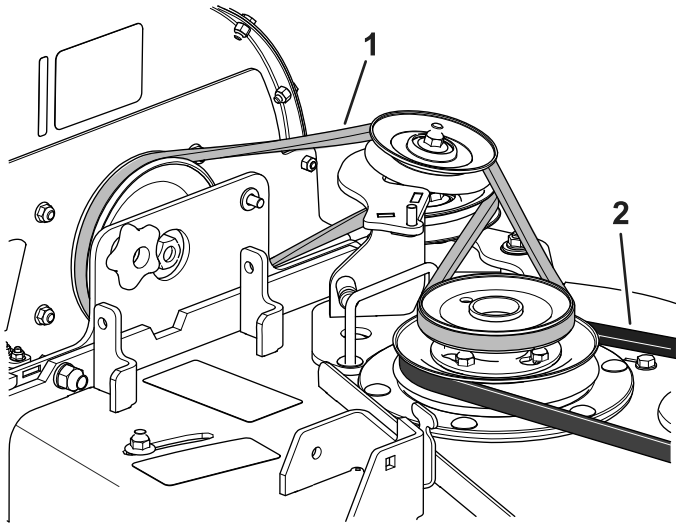

Figure 6

g293335

1. Courroie de ventilateur
2. Courroie du plateau de coupe

4. Fermez le ventilateur de sorte que la poignée s'enclenche sur le support du ventilateur.
5. Montez le protège-courroie et fixez-le en serrant le bouton sur la vis de la poulie de tension (Figure 7).

Remarque: Chaque fois que vous devez ouvrir le ventilateur, commencez par déposer le protège-courroie.

4

Installation du kit d'amélioration du ramassage (option)

Pièces nécessaires pour cette opération:

1	Kit d'amélioration du ramassage
---	---------------------------------

Procédure

Voir les *Instructions d'installation* du kit.

5

Montage des supports

Pièces nécessaires pour cette opération:

1	Support de montage avant
1	Support de montage inférieur
1	Support de montage arrière
1	Support de montage droit
2	Rondelle plate
2	Boulon ($\frac{3}{8}$ " x 4")
1	Boulon de carrosserie ($\frac{3}{8}$ " x 1")
1	Écrou ($\frac{3}{8}$ ")
2	Boulon de carrosserie ($\frac{1}{4}$ " x $\frac{5}{8}$ ")
2	Écrou ($\frac{1}{4}$ ")

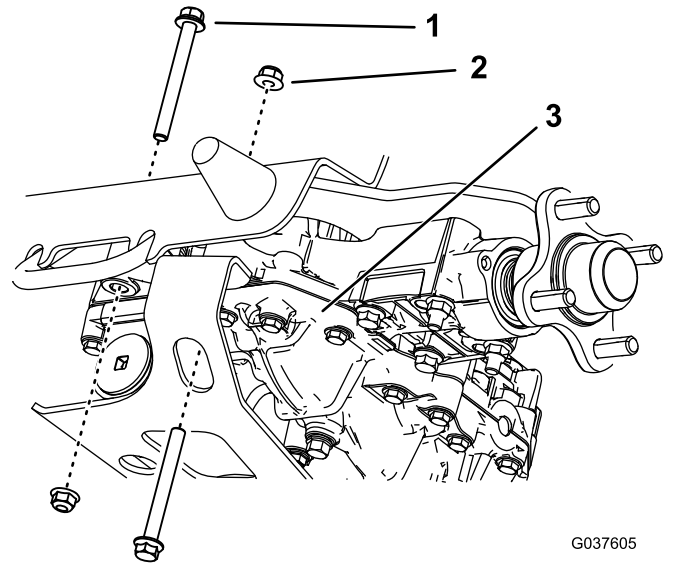

G037605

g037605

Figure 9

1. Boulon
2. Écrou
3. Boîte-pont droite

Procédure

1. Déposez le réservoir de carburant ; voir le *Manuel de l'utilisateur* de la machine.
2. Avec un cric, soulevez le côté arrière droit de la machine pour délester la roue droite.
3. Déposez la roue droite (Figure 8).

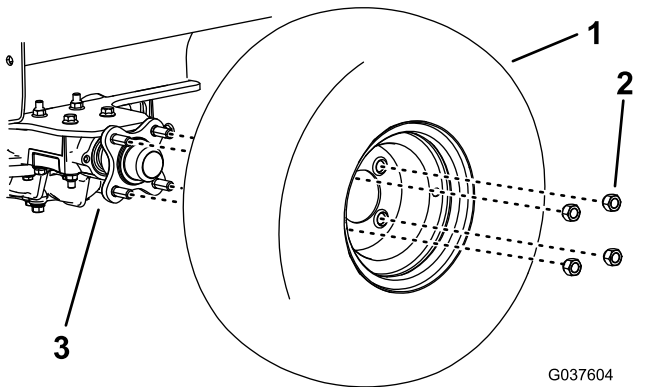

G037604

g037604

Figure 8

1. Roue droite
2. Écrou de roue
3. Boîte-pont droite

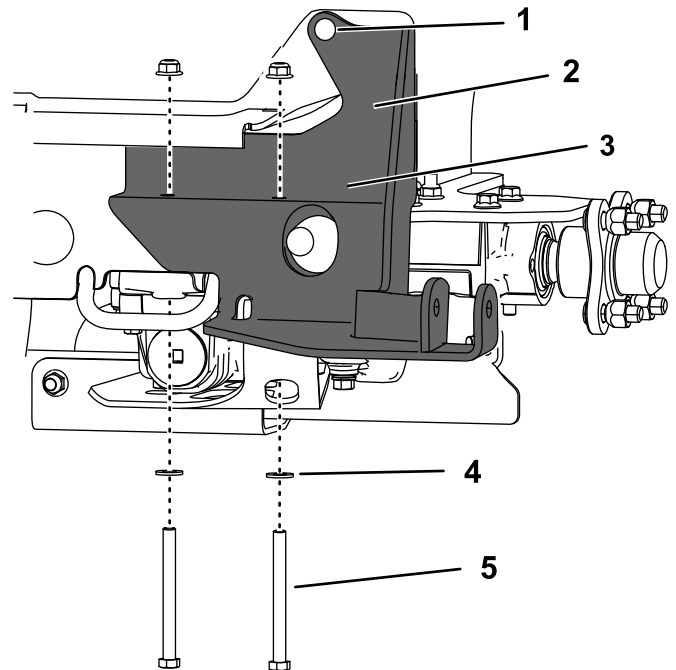

g185953

Figure 10

1. Boulon de carrosserie ($\frac{3}{8}$ " x 1") et écrou ($\frac{3}{8}$ ")
2. Écrou
3. Support de montage inférieur
4. Rondelle plate
5. Boulon ($\frac{3}{8}$ " x 4")

4. Élevez la plateforme du conducteur.
5. Retirez les 2 boulons arrière et les 2 écrous de la boîte-pont droite (Figure 9). Conservez les écrous.

7. Fixez le haut du support avec 1 boulon de carrosserie ($\frac{3}{8}$ " x 1") et 1 écrou ($\frac{3}{8}$ ").

8. Serrez les boulons à un couple de 37 à 45 N·m.
9. Retirez les 2 boulons et 2 écrous avant du support de montage droit et les 2 boulons et 2 écrous du panneau droit de la tour de commande (Figure 11).

Important: Veillez à ne pas faire tomber le carénage du ventilateur, situé à l'intérieur du cadre, sur la boîte-pont quand vous déposez les fixations.

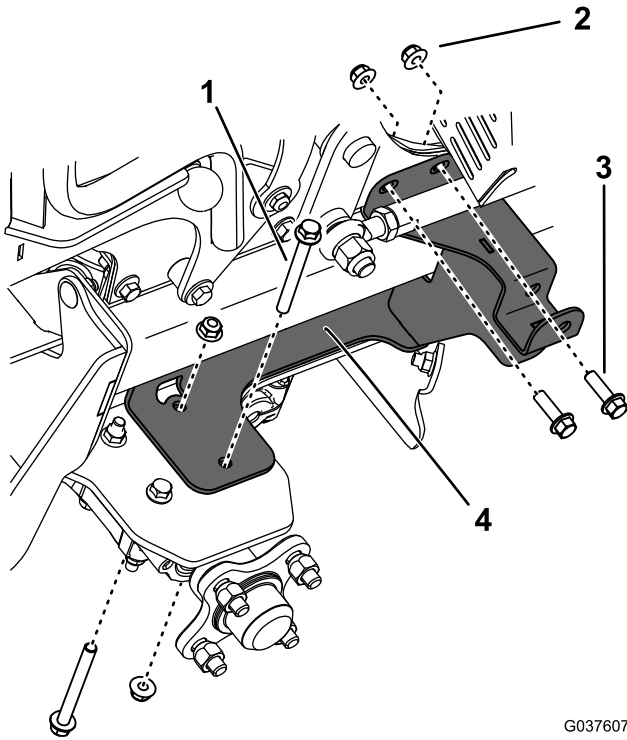

Figure 11

- | | |
|---------------------------|--|
| 1. Boulon de transmission | 3. Boulon de panneau de tour de commande |
| 2. Écrou | 4. Support de montage droit |

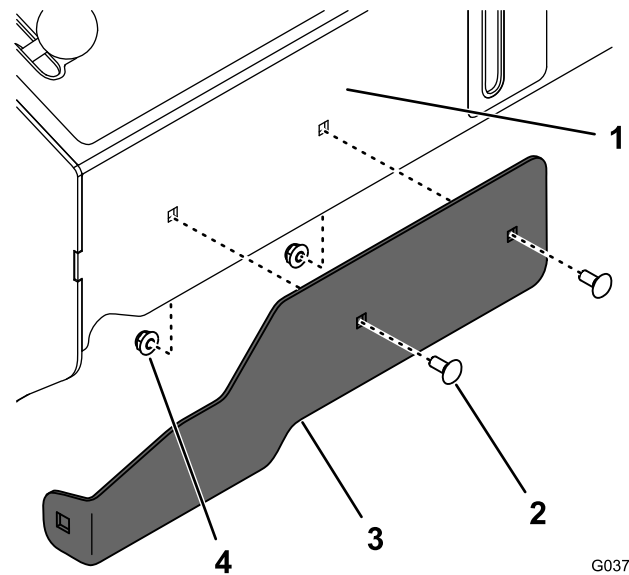

Figure 12

- | | |
|--|-----------------------------|
| 1. Avant de la tour de commande | 3. Support de montage avant |
| 2. Boulon de carrosserie (1/4" x 5/8") | 4. Écrou (1/4") |

12. Abaissez la plateforme du conducteur.
13. Installez la roue droite, serrez les écrous de roue à un couple de 115 à 142 N·m et abaissez la machine (Figure 8).

10. Utilisez les boulons et les écrous que vous avez retirés à l'opération 9 pour fixer le support droit et le carénage de ventilateur au cadre (Figure 11). Serrez les boulons à un couple de 37 à 45 N·m.
11. Fixez légèrement le support avant à l'avant de la tour de commande à l'aide de 2 boulons de carrosserie (1/4" x 5/8") et 2 écrous (1/4"), comme montré à la Figure 12.

6

Montage du cadre du système de ramassage

Pièces nécessaires pour cette opération:

1	Cadre du système de ramassage
2	Axe de chape
3	Goupille fendue
1	Rondelle de butée
1	Écrou ($\frac{3}{8}$ "
1	Boulon de carrosserie ($\frac{3}{8}$ " x 1"

Procédure

1. Avec l'aide d'une autre personne, soulevez le cadre du système de ramassage et fixez le côté inférieur arrière du cadre au support inférieur à l'aide d'un axe de chape et d'une goupille fendue (Figure 13).

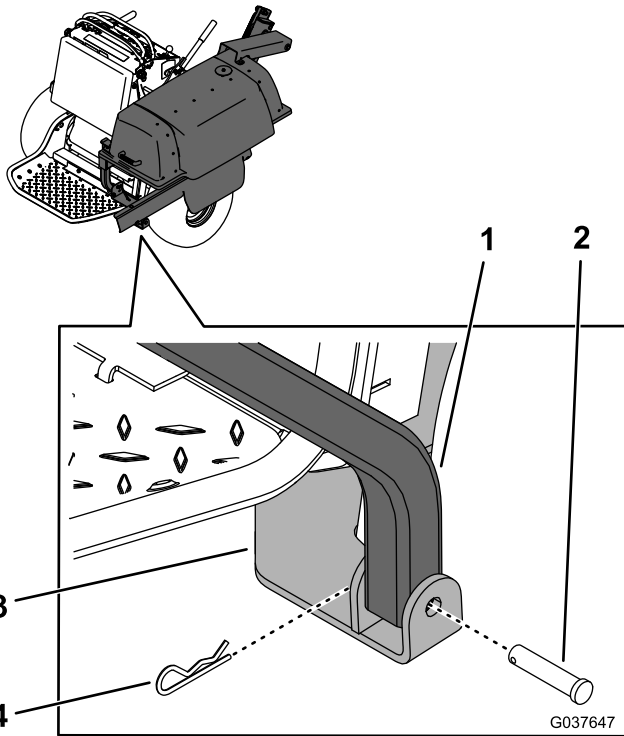

Figure 13

- | | |
|----------------------------------|---------------------------------|
| 1. Cadre du système de ramassage | 3. Support de montage inférieur |
| 2. Axe de chape | 4. Goupille fendue |

2. Fixez cadre sur la goupille située sur le support arrière à l'aide d'un axe de chape et d'une goupille fendue (Figure 14).

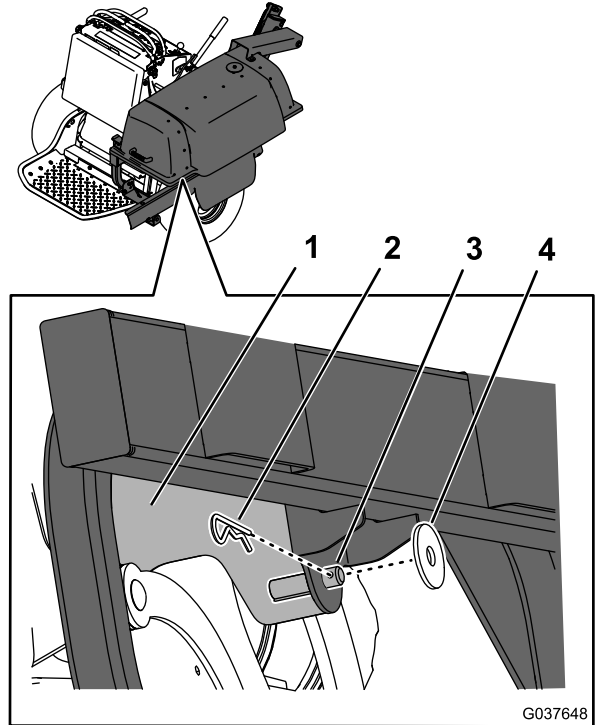

Figure 14

- | | |
|-------------------------------|--------------------------------------|
| 1. Support de montage arrière | 3. Goupille (fait partie du support) |
| 2. Goupille fendue | 4. Rondelle de butée |

3. Fixez le côté inférieur avant du cadre du système de ramassage au support de la transmission à l'aide d'un axe de chape et d'une goupille fendue (Figure 15).

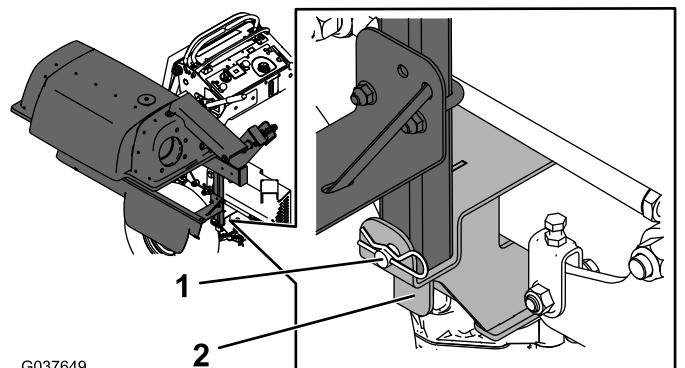

Figure 15

- | | |
|---|----------------------------|
| 1. Axe de chape et goupille fendue (montés) | 2. Support de transmission |
|---|----------------------------|

- Fixez le cadre du système de ramassage au support de montage avant à l'aide d'un boulon de carrosserie ($\frac{3}{8}$ " x 1") et d'un écrou ($\frac{3}{8}$ "), comme montré à la [Figure 16](#).

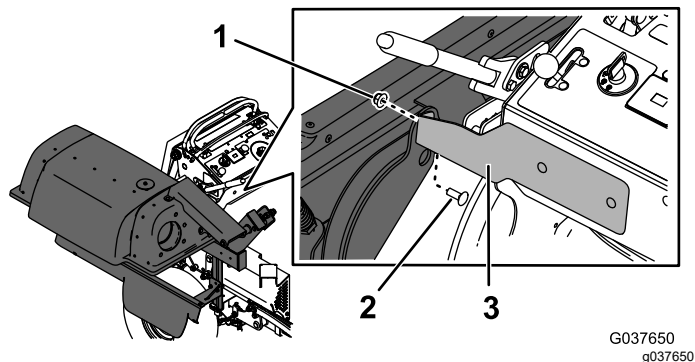

Figure 16

G037650
g037650

- Écrou ($\frac{3}{8}$ ")
- Boulon de carrosserie ($\frac{3}{8}$ " x 1")
- Support de montage avant

- Serrez les écrous du cadre du système de ramassage et du support de montage avant.
- Reposez le réservoir de carburant ; voir le *Manuel de l'utilisateur* de la machine.

Remarque: Lorsque vous montez le support du réservoir de carburant, montez le support arrière entre la tour de commande et le support du réservoir.

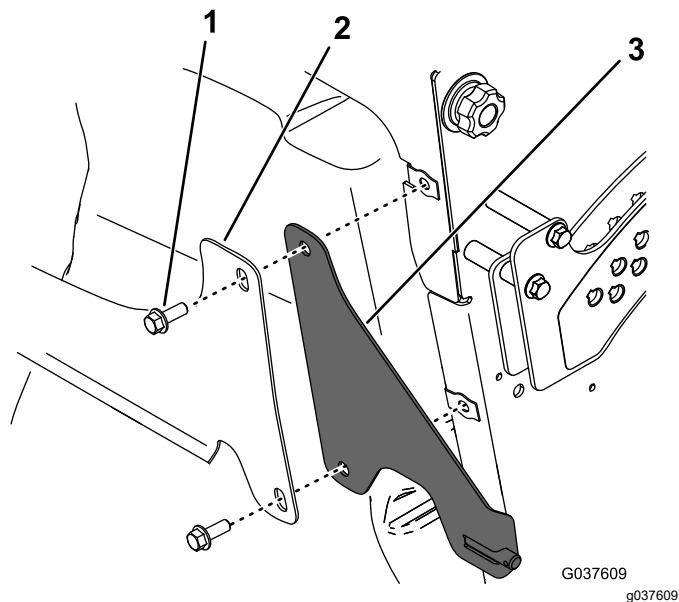

Figure 17

G037609
g037609

- Boulon
- Support de réservoir de carburant
- Support de montage arrière

- Relevez le coussin.

7

Montage des bacs

Pièces nécessaires pour cette opération:

2	Bac
---	-----

Procédure

- Déverrouillez et soulevez le capot.
- Montez les bacs sur leurs supports ([Figure 18](#)).

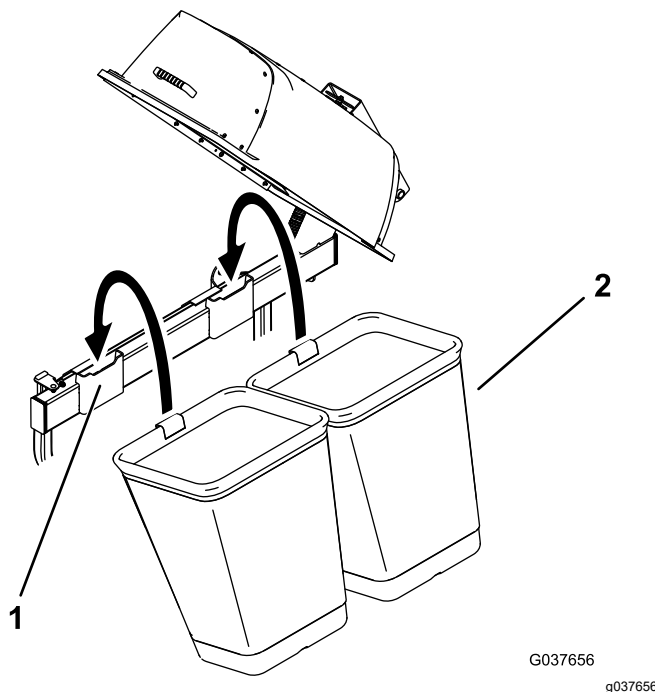

Figure 18

G037656
g037656

- Support de bac
- Bac

- Abaissez et verrouillez le capot.

8

Montage du tube du système de ramassage

Pièces nécessaires pour cette opération:

1	Tube flexible (dans le kit ventilateur et entraînement)
1	Collier (dans le kit ventilateur et entraînement)

Procédure

1. Vissez une extrémité du tube flexible dans le capot sur 2 à 3 filets (Figure 19).

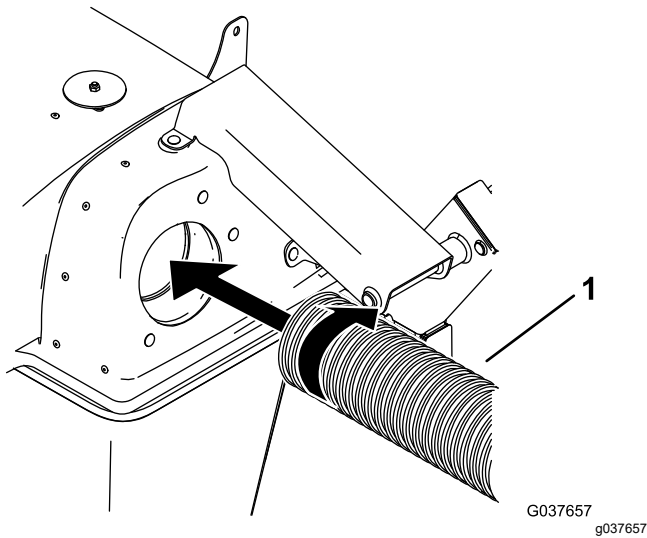

Figure 19

1. Tube flexible

2. Serrez le collier à l'autre extrémité du nouveau tube flexible de 2 à 3 tours (Figure 20).

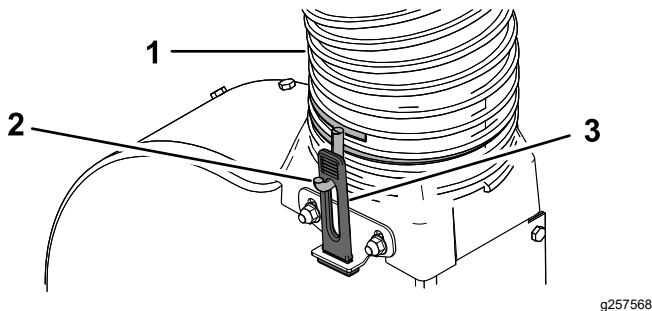

Figure 20

1. Tube flexible
2. Collier
3. Attache en caoutchouc

3. Installez le tube flexible par-dessus la partie intermédiaire du ventilateur de sorte qu'il forme un coude d'environ 90 degrés par rapport au capot. Réglez l'orientation des crochets du collier du tube flexible de manière qu'ils soient alignés sur les loquets en caoutchouc, et fixez le flexible en tirant sur les loquets en caoutchouc et en les engageant sur les crochets (Figure 20).

Remarque: Vérifiez que les loquets en caoutchouc sont bien tendus. Serrez davantage le collier sur le flexible si les loquets sont lâches.

9

Montage de la masse

Pièces nécessaires pour cette opération:

1	Masse
1	Étrier fileté
1	Long étrier fileté (pour Multi Force™ à plateau de 132 cm seulement)
2	Contre-écrou (1/2")

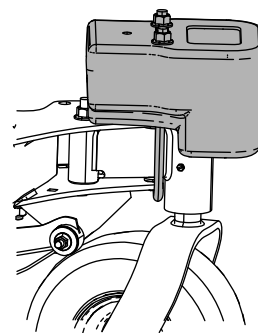

Figure 22

g220332

Procédure

Montez la masse sur la roue pivotante gauche à l'aide d'un étrier fileté et de 2 contre-écrous (1/2"), comme montré à la [Figure 21](#).

Remarque: Pour les Multi Force à plateau de 132 cm, utilisez le long étrier fileté. La masse va s'appuyer sur le sommet du cadre ([Figure 22](#)).

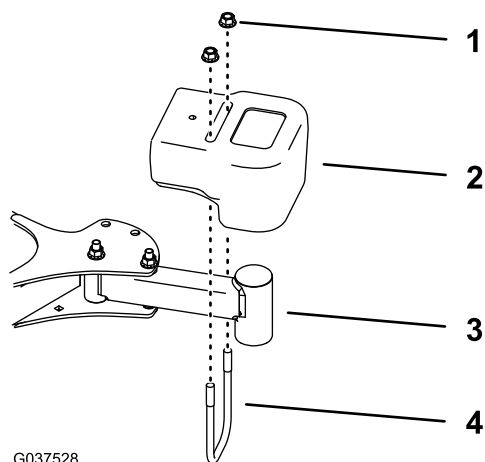

G037528

g037528

Figure 21

1. Contre-écrou (1/2") (2)
2. Masse
3. Tube de roue pivotante (roue non représentée)
4. Étrier fileté

Utilisation

Consignes de sécurité pendant l'utilisation

- Familiarisez-vous avec toutes les instructions d'utilisation et les consignes de sécurité mentionnées dans le *Manuel de l'utilisateur* de votre machine avant d'utiliser cet accessoire.
- Ne déposez jamais le système de ramassage ni ses tubes lorsque le moteur est en marche.
- Coupez toujours le moteur, enlevez la clé et attendez l'arrêt complet de toutes les pièces mobiles avant de dégager une obstruction dans le système de ramassage.
- N'effectuez jamais d'entretiens ou de réparations quand le moteur est en marche.
- Serrez le frein de stationnement.

⚠ ATTENTION

Si le déflecteur d'herbe, les tubes du système de ramassage ou le système de ramassage complet ne sont pas en place, vous-même ou d'autres personnes peuvent être touchés par une lame ou des débris projetés. Le contact avec les lames en rotation, la turbine et la projection de débris peuvent occasionner des blessures graves parfois mortelles.

- Montez toujours le déflecteur d'herbe lorsque vous enlevez le système de ramassage et que vous passez au mode éjection latérale.
- Si le déflecteur d'herbe est endommagé, remplacez-le immédiatement. Son rôle est de diriger l'herbe coupée vers le sol.
- Ne mettez jamais les mains ou les pieds sous le plateau de coupe.
- N'essayez jamais de dégager l'ouverture d'éjection ou les lames sans avoir au préalable désengagé la prise de force (PDF) et tourné la clé en position Arrêt. Enlevez aussi la clé de contact et débranchez le fil de la ou des bougies.
- Coupez le moteur avant de déboucher le carter du ventilateur.

⚠ PRUDENCE

Les enfants ou les personnes à proximité risquent de se blesser s'ils déplacent ou essaient d'utiliser la machine, lorsque celle-ci est laissée sans surveillance.

Retirez toujours la clé de contact et serrez le frein de stationnement si vous laissez la machine sans surveillance, ne serait-ce qu'un instant.

Positionnement du déflecteur d'éjection

Réglez le déflecteur à la position C (position avant) pour le ramassage. Reportez-vous au *Manuel de l'utilisateur* de la machine.

Vérifiez que le déflecteur ne touche pas le carter du ventilateur.

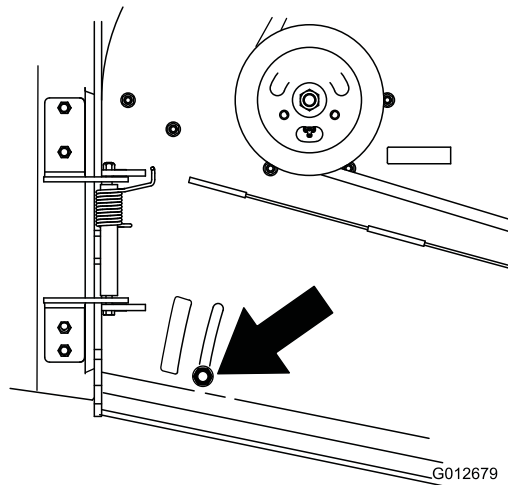

Figure 23

g012679

Utilisation du système de ramassage

Engagez la PDF sur le groupe de déplacement pour démarrer le ventilateur ; désengagez la PDF pour arrêter le ventilateur.

Lors du ramassage par temps sec, baissez le plateau de coupe pour limiter le rejet de poussière.

Le système de ramassage peut se boucher si vous conduisez la machine trop rapidement alors que le régime moteur est trop bas. Il faut parfois ralentir sur les pentes. Travaillez dans le sens de la descente chaque fois que cela est possible.

▲ PRUDENCE

À mesure que le système de ramassage se remplit, la charge augmente à l'arrière de la machine. Les arrêts et démarrages brusques sur pente, peuvent vous faire perdre le contrôle de la direction ou faire basculer la machine.

- **Ne vous arrêtez pas et ne démarrez pas brusquement en montant ou en descendant les pentes. Évitez de démarrer en côte.**
- **Si vous arrêtez la machine en montée, désengagez la PFD. Faites ensuite marche arrière à vitesse réduite.**
- **Ne changez pas de vitesse et ne vous arrêtez pas sur une pente.**

Utilisation de l'indicateur de remplissage

L'indicateur de remplissage situé au sommet du système de ramassage tourne à mesure que les bacs se remplissent (Figure 24). Les bacs sont pleins quand l'indicateur cesse de tourner.

Nettoyez la roue d'indicateur de remplissage si de l'herbe ou des débris se sont accumulés.

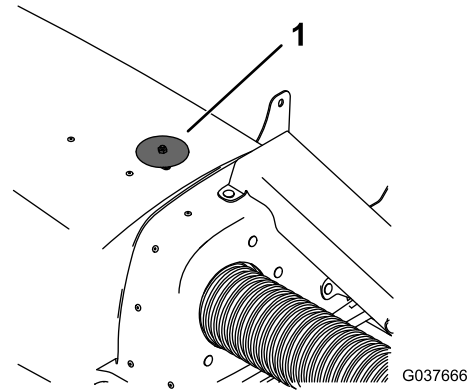

Figure 24

1. Indicateur de remplissage

Conseils d'utilisation

Taille de la machine

N'oubliez pas que la machine est plus longue et plus large quand cet accessoire est en place. Vous risquez d'endommager l'accessoire ou de causer des dommages matériels si vous tournez trop brutalement dans des endroits trop étroits.

Tonte des bordures

Tondez toujours les bordures avec le côté gauche du plateau de coupe. N'utilisez pas le côté droit pour tondre les bordures au risque d'endommager la goulotte et le tube d'éjection du système de ramassage.

Hauteur de coupe

Pour obtenir des résultats de ramassage optimaux, réglez la hauteur de coupe de façon à ne pas couper plus de 51 à 76 mm ou un tiers de la hauteur de l'herbe, selon la hauteur la plus basse. Vous réduirez la capacité du système d'aspiration si vous coupez plus que la hauteur prescrite.

Fréquence de tonte

Coupez l'herbe fréquemment, surtout pendant la saison de pousse. Si l'herbe est excessivement haute, vous devrez la couper une deuxième fois ; voir [Ramassage de l'herbe haute \(page 18\)](#).

Technique de coupe

Pour obtenir une coupe plus esthétique, empiétez légèrement sur la bande coupée précédemment. La charge sur le moteur est ainsi réduite, ce qui réduit le risque d'obstruction du ventilateur et du tube.

Ramassage de l'herbe haute

Si l'herbe est plus haute que d'habitude ou si elle est très humide, utilisez une hauteur de coupe un peu plus haute que la normale pour la tonte et le ramassage. Tondez ensuite l'herbe à la hauteur de coupe inférieure habituelle et ramassez-la.

L'herbe très haute est lourde et n'est pas toujours projetée complètement dans le système de ramassage. Si cela se produit, le tube et le ventilateur peuvent se boucher. Pour éviter de boucher le système de ramassage, choisissez une hauteur de coupe élevée pour le premier passage, puis effectuez un deuxième passage à la hauteur de coupe habituelle.

Ramassage des feuilles

Pour une apparence la plus nette possible après la tonte, maintenez la hauteur de coupe aussi proche de la hauteur de l'herbe que possible quand vous ramassez les feuilles. Il sera peut-être nécessaire de réduire la hauteur de coupe en dessous de la hauteur de l'herbe quand les conditions sont sèches et poussiéreuses pour éviter de produire trop de poussière. Le déchiquetage préalable des feuilles peut améliorer les performances de ramassage.

Ramassage de l'herbe humide

Dans la mesure du possible, essayez toujours de tondre quand l'herbe est sèche. L'herbe humide peut causer des obstructions.

Réduction des obstructions

Pour éviter de boucher le système de ramassage, ralentissez et choisissez une hauteur de coupe élevée pour le premier passage, puis effectuez un deuxième passage à la hauteur de coupe habituelle.

Signes d'obstruction

Pendant le ramassage, une petite quantité d'herbe est normalement projetée à l'avant de la tondeuse. Si cette quantité devient excessive, cela signifie que le système de ramassage est plein ou bien que le ventilateur ou le tube est bouché(e).

Lames de ramassage

Dans la plupart des conditions de tonte, les lames standard « haute levée » assurent les meilleures performances de ramassage.

Utilisez la lame Toro Atomic pour ramasser les feuilles par temps sec. Dans des conditions sèches et poussiéreuses, les lames « moyenne levée » ou « basse levée » produisent moins de poussière et de saleté tout en assurant un débit d'air suffisant pour un ramassage efficace.

Renseignez-vous auprès d'un concessionnaire-réparateur agréé pour connaître les lames qui conviennent aux différentes conditions de tonte.

Franchissement d'une bordure et chargement

Levez toujours le plateau de coupe à la position la plus haute pour charger la machine sur une remorque ou pour monter/descendre une bordure (de trottoir ou autre). Si vous laissez le plateau abaissé, il peut être endommagé pendant que vous chargez la machine ou

lorsque vous franchissez une bordure. Si la hauteur de la bordure est supérieure à 15 cm, franchissez-la à angle aigu avec le plateau de coupe complètement relevé. Faites preuve de la plus grande prudence lorsque vous chargez la machine sur une remorque.

Vider les bacs à herbe

Lorsqu'ils sont pleins, les bacs à herbe sont très lourds. Soulevez et manipulez toujours les bacs à herbe pleins avec prudence.

1. Désengagez la PDF, amenez les leviers de commande de déplacement en position de BLOCAGE DU POINT MORT et serrez le frein de stationnement.
2. Avant de quitter la position d'utilisation, coupez le moteur, retirez la clé de contact et attendez l'arrêt complet de toutes les pièces mobiles.
3. Déverrouillez le verrou du système de ramassage.
4. Ouvrez le capot du système de ramassage.
5. Comprimez les débris d'herbe dans les bacs. Soulevez l'un des bacs à deux mains et décrochez-le du support sur le système de ramassage.
6. Saisissez la poignée située sous le bac et renversez ce dernier pour le vider (Figure 25).

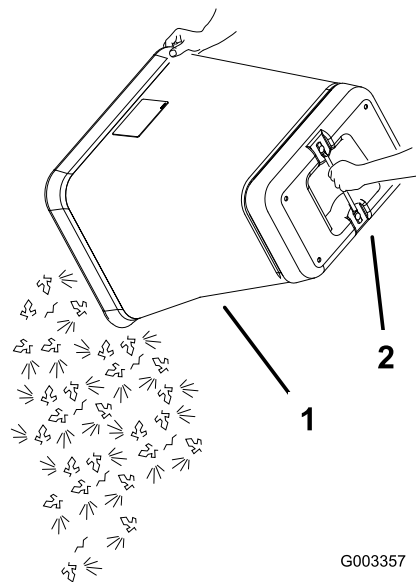

G003357

g003357

Figure 25

1. Bac
2. Poignée du dessous

7. Répétez cette procédure pour l'autre bac.
8. Insérez la languette du bac dans l'encoche du cadre de support du système de ramassage. Effectuez cette procédure pour les deux bacs.
9. Abaissez le capot du système de ramassage sur les bacs.
10. Verrouillez le capot du système de ramassage.

Élimination des obstructions dans le système de ramassage

⚠ ATTENTION

Lorsque le système de ramassage est en marche, le ventilateur tourne et peut sectionner ou blesser les mains.

- Avant toute opération de nettoyage, réglage ou réparation du ventilateur, et avant de déboucher la goulotte, coupez le moteur et attendez l'arrêt de toutes les pièces mobiles. Enlevez la clé de contact.
 - Si le ventilateur et le tube sont bouchés, dégagez-les à l'aide d'un bâton, jamais avec la main.
 - Gardez le visage, les mains, les pieds et toute autre partie du corps ou les vêtements à distance des pièces cachées, mobiles ou rotatives.
1. Désengagez la PDF, amenez les leviers de commande de déplacement en position de BLOCAGE DU POINT MORT et serrez le frein de stationnement.
 2. Avant de quitter la position d'utilisation, coupez le moteur, retirez la clé de contact et attendez l'arrêt complet de toutes les pièces mobiles.
 3. Videz les bacs.
 4. Détachez le tube du ventilateur.
 5. Enlevez le tube du système de ramassage.
 6. Utilisez un bâton ou un objet similaire, et surtout pas les mains, pour déboucher le tube.
Remarque: Dans la plupart des cas, il suffit de secouer le tube pour faire tomber les débris.
 7. Montez le tube.
 8. Si le ventilateur est bouché, déposez le protège-courroie, déverrouillez le ventilateur et ouvrez-le.
 9. Utilisez un bâton ou un objet similaire, et surtout pas les mains, pour déboucher le ventilateur.
 10. Après avoir éliminé l'obstruction, refermez le ventilateur de manière à enclencher la poignée.

Retrait du système de ramassage

⚠ ATTENTION

Les composants autour du moteur sont très chauds si la machine vient de fonctionner. Les composants brûlants peuvent causer des blessures.

- Ne touchez pas les composants du moteur quand ils sont chauds.
- Laissez refroidir le moteur avant de retirer le système de ramassage.

⚠ PRUDENCE

La machine peut être déstabilisée et vous risquez d'en perdre le contrôle si vous n'enlevez pas les masses avant du système de ramassage et si vous utilisez la machine sans le système de ramassage.

Enlevez toujours les masses avant quand vous retirez le système de ramassage.

1. Désengagez la PDF, amenez les leviers de commande de déplacement en position de BLOCAGE DU POINT MORT et serrez le frein de stationnement.
2. Avant de quitter la position d'utilisation, coupez le moteur, retirez la clé de contact et attendez l'arrêt complet de toutes les pièces mobiles.
3. Pour déposer le système de ramassage, inversez les opérations de montage ci-dessus, en commençant à l'opération [8 Montage du tube du système de ramassage \(page 13\)](#).
4. Pour déposer le système de ramassage, inversez les opérations de montage ; voir les *Instructions d'installation* du ventilateur.

Remarque: Veillez à déposer la masse avant et à monter le déflecteur d'herbe quand vous déposez le ventilateur.

⚠ DANGER

Si le déflecteur d'herbe, l'obturateur d'éjection ou le bac à herbe complet ne sont pas en place sur la machine, vous-même ou d'autres personnes peuvent être touchés par une lame ou des débris projetés. Le contact avec les lames en rotation et la projection de débris peuvent occasionner des blessures graves ou mortelles.

- Montez toujours le déflecteur d'herbe lorsque vous enlevez le système de ramassage et que vous passez au mode éjection latérale.
- Si le déflecteur d'herbe est endommagé, remplacez-le immédiatement. Son rôle est de diriger l'herbe coupée vers le sol.
- Ne mettez jamais les mains ou les pieds sous le plateau de coupe.
- N'essayez jamais de dégager l'ouverture d'éjection ou les lames sans avoir au préalable DÉSENGAGÉ la prise de force, tourné la clé de contact à la position ARRÊT et enlevé la clé.

Transport de la machine

Avant charger la machine sur une remorque, vérifiez que le verrou est bien fermé au dos du capot du système de ramassage.

⚠ DANGER

Vous risquez d'endommager la machine si vous la transportez alors qu'il reste de l'herbe et des débris dans le système de ramassage.

Ne laissez pas d'herbe ni de débris dans le système de ramassage lorsque vous transportez la machine.

Entretien

▲ PRUDENCE

Si vous laissez la clé dans le commutateur d'allumage, quelqu'un pourrait mettre le moteur en marche accidentellement et vous blesser gravement, ainsi que toute personne à proximité.

Retirez la clé du commutateur d'allumage avant tout entretien.

Programme d'entretien recommandé

Périodicité d'entretien	Procédure d'entretien
Après les 8 premières heures de fonctionnement	<ul style="list-style-type: none">• Contrôlez la courroie du système de ramassage.• Contrôlez le système de ramassage.
Après chaque utilisation	<ul style="list-style-type: none">• Nettoyez le système de ramassage, les bacs et la roue de l'indicateur de remplissage.
Toutes les 25 heures	<ul style="list-style-type: none">• Contrôlez la courroie du système de ramassage.• Contrôlez la turbine.
Toutes les 100 heures	<ul style="list-style-type: none">• Contrôlez le système de ramassage.

Nettoyage du système de ramassage et des bacs

Périodicité des entretiens: Après chaque utilisation

Remarque: Si vous ne nettoyez pas le système de ramassage, de l'herbe sèche peut s'accumuler et boucher le carter du ventilateur et le tube.

1. Lavez l'intérieur et l'extérieur du capot du système de ramassage, des bacs, du tube et de la roue de l'indicateur de remplissage, ainsi que le dessous de la machine. Utilisez un détergent automobile doux pour éliminer les saletés.
2. Veillez à bien débarrasser toutes les pièces de l'herbe agglomérée.
3. Laissez sécher complètement toutes les pièces qui ont été lavées.

Remarque: Une fois toutes les pièces remises en place, mettez le moteur en marche et laissez-le tourner pendant une minute pour aider au séchage.

Contrôle de la courroie du système de ramassage

Périodicité des entretiens: Après les 8 premières heures de fonctionnement

Toutes les 25 heures

Vérifiez si les courroies sont fissurées, présentent des bords effilochés, des traces de brûlures ou d'autres dommages. Remplacez les courroies endommagées.

Remplacement de la courroie du système de ramassage

1. Désengagez la PDF, amenez les leviers de commande de déplacement en position de BLOCAGE DU POINT MORT et serrez le frein de stationnement.
2. Avant de quitter la position d'utilisation, coupez le moteur, retirez la clé de contact et attendez l'arrêt complet de toutes les pièces mobiles.
3. Abaissez le plateau de coupe à la position la plus basse.
4. Desserrez le bouton sur le protège-courroie et déposez le protège-courroie.
5. Ouvrez le ventilateur pour accéder à la courroie et à la poulie.
6. Tirez sur la poulie de tension rappelée par ressort pour détendre la courroie (Figure 26).

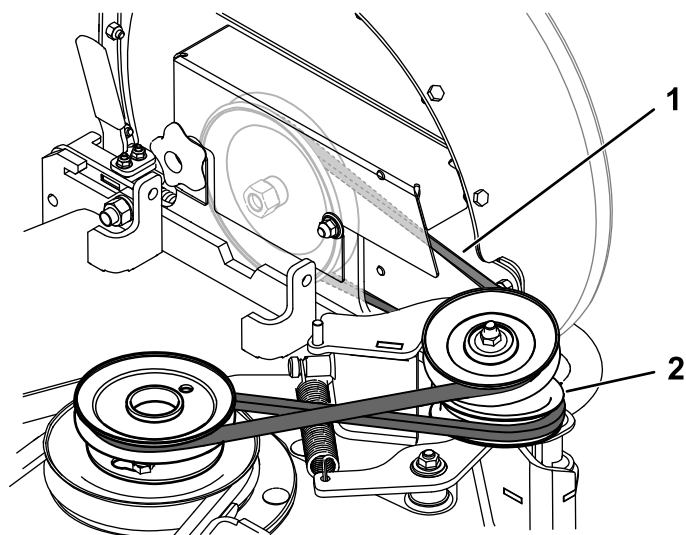

Figure 26

g256119

1. Courroie
2. Poulie de tension rappelée par ressort

Après les 8 premières heures de fonctionnement

1. Désengagez la PDF, amenez les leviers de commande de déplacement en position de BLOCAGE DU POINT MORT et serrez le frein de stationnement.
2. Avant de quitter la position d'utilisation, coupez le moteur, retirez la clé de contact et attendez l'arrêt complet de toutes les pièces mobiles.
3. Contrôlez le tube supérieur, le tube inférieur, le capot du système de ramassage et le ventilateur. Remplacez-les s'ils sont fendus ou cassés.
4. Contrôlez les bacs, le cadre du système de ramassage et la grille. Remplacez les pièces fissurées ou cassées.
5. Serrez tous les écrous, boulons et vis.

7. Déposez la courroie existante du système de ramassage du plateau de coupe et du ventilateur en faisant tourner la poulie de la ventilateur tout en déchaussant la courroie.
8. Chaussez la courroie sur les poulies de ventilateur et de tension, comme montré à la [Figure 27](#). Chaussez la courroie dans la gorge de la poulie de ventilateur. Maintenez la courroie bien tendue et tournez lentement la poulie à la main.

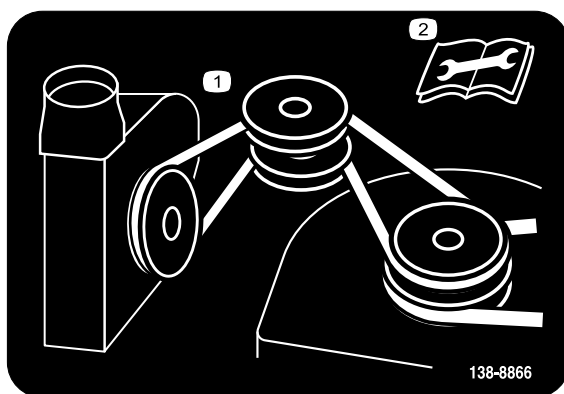

Figure 27

decal138-8866

9. Fermez le ventilateur de manière à enclencher la poignée.
10. Reposez le protège-courroie.

Contrôle du système de ramassage

Périodicité des entretiens: Toutes les 100 heures

Contrôle des lames de coupe

1. Examinez les lames régulièrement, ainsi qu'après avoir heurté un obstacle.
2. Remplacez les lames si elles sont très usées ou endommagées. Reportez-vous au *Manuel de l'utilisateur* de la machine pour des renseignements complets sur l'entretien des lames.

Montage des lames du plateau de coupe

Dans la plupart des conditions de tonte, les lames standard « haute levée » assurent les meilleures performances de ramassage.

Utilisez la lame Toro Atomic pour ramasser les feuilles par temps sec. Dans des conditions sèches et poussiéreuses, les lames « moyenne levée » ou « basse levée » produisent moins de poussière et de saleté tout en assurant un débit d'air suffisant pour un ramassage efficace.

Adressez-vous à un concessionnaire-réparateur agréé pour vous procurer les lames qui conviennent pour les conditions de coupe.

Pour plus de renseignements sur le montage des lames, reportez-vous au *Manuel de l'utilisateur* de la machine.

Remisage

1. Nettoyez le système de ramassage. Voir [Nettoyage du système de ramassage et des bacs \(page 22\)](#).
2. Vérifiez l'état du système de ramassage. Voir [Contrôle du système de ramassage \(page 23\)](#).
3. Vérifiez que les bacs sont vides et parfaitement secs.
4. Contrôlez l'état de la courroie (usure/fissures).
5. Rangez la machine dans un local propre, sec et à l'abri de la lumière. Si vous devez remiser la machine à l'extérieur, recouvrez-la d'une bâche imperméable, afin de protéger les pièces en plastique et de prolonger la vie de la machine.

Dépistage des défauts

Problème	Cause possible	Mesure corrective
Vibrations anormales.	<ol style="list-style-type: none"> 1. Une ou des lames sont faussées. 2. Le boulon de fixation de la lame est desserré. 3. La poulie de ventilateur ou l'ensemble poulies est desserré(e). 4. La courroie du système de ramassage est usée. 5. Pale(s) de ventilateur faussée(s) ou déséquilibrée(s). 	<ol style="list-style-type: none"> 1. Remplacez la ou les lames. 2. Resserrez le boulon de fixation de la lame. 3. Resserrez la poulie concernée. 4. Remplacez la courroie. 5. Contactez un concessionnaire-réparateur agréé.
Les performances de ramassage sont réduites.	<ol style="list-style-type: none"> 1. Le régime moteur est trop bas. 2. La grille du capot du système de ramassage est bouchée. 3. La courroie du système de ramassage est détendue. 4. Le tube ou le ventilateur est bouché. 5. Les bacs sont pleins. 	<ol style="list-style-type: none"> 1. Choisissez toujours le haut régime moteur pour travailler en mode ramassage. 2. Enlevez les débris, les feuilles ou l'herbe coupée de la grille. 3. Remplacez la courroie du système de ramassage. 4. Trouvez et éliminez le bouchon de débris. 5. Videz la trémie.
Le ventilateur et les tubes se bouchent trop souvent.	<ol style="list-style-type: none"> 1. Les bacs sont trop pleins. 2. Le régime moteur est trop bas. 3. L'herbe est trop humide. 4. L'herbe est trop haute. 5. La grille du capot du système de ramassage est bouchée. 6. La vitesse de déplacement est trop élevée. 7. La courroie du système de ramassage est usée. 8. La courroie du système de ramassage n'est pas installée correctement. 	<ol style="list-style-type: none"> 1. Videz les bacs plus fréquemment. 2. Choisissez toujours le haut régime moteur pour travailler en mode ramassage. 3. Coupez l'herbe lorsqu'elle est sèche. 4. Ne coupez pas plus de 51 à 76 mm, ou un tiers de la hauteur de l'herbe, selon la hauteur la plus basse. 5. Enlevez les débris, les feuilles ou l'herbe coupée de la grille. 6. Conduisez plus lentement à plein régime. 7. Remplacez la courroie. 8. Installez la courroie correctement.
Des débris sont rejetés.	<ol style="list-style-type: none"> 1. Les bacs sont trop pleins. 2. La vitesse de déplacement est trop élevée. 3. Le plateau de coupe n'est pas de niveau. 	<ol style="list-style-type: none"> 1. Videz les bacs plus fréquemment. 2. Conduisez plus lentement à plein régime. 3. Reportez-vous au <i>manuel de l'utilisateur</i> de la machine pour mettre le plateau de coupe de niveau.
La turbine du ventilateur ne tourne pas librement.	<ol style="list-style-type: none"> 1. Le ventilateur est obstrué. 2. La turbine n'est pas bien alignée ou est faussée. 3. La courroie de ventilateur est détendue. 	<ol style="list-style-type: none"> 1. Enlevez les débris, les feuilles ou l'herbe coupée de la turbine de ventilateur. 2. Contactez un concessionnaire-réparateur agréé. 3. Serrez les fixations sur la turbine.

Remarques:

Proposition 65 de Californie – Information concernant cet avertissement

En quoi consiste cet avertissement ?

Certains produits commercialisés présentent une étiquette d'avertissement semblable à ce qui suit :



AVERTISSEMENT : Cancer et troubles de la reproduction –
www.p65Warnings.ca.gov.

Qu'est-ce que la Proposition 65 ?

La Proposition 65 s'applique à toute société exerçant son activité en Californie, qui vend des produits en Californie ou qui fabrique des produits susceptibles d'être vendus ou importés en Californie. Elle stipule que le Gouverneur de Californie doit tenir et publier une liste des substances chimiques connues comme causant des cancers, malformations congénitales et/ou autres troubles de la reproduction. Cette liste, qui est mise à jour chaque année, comprend des centaines de substances chimiques présentes dans de nombreux objets du quotidien. La Proposition 65 a pour objet d'informer le public quant à l'exposition à ces substances chimiques.

La Proposition 65 n'interdit pas la vente de produits contenant ces substances chimiques, mais impose la présence d'avertissements sur tout produit concerné, sur son emballage ou sur la documentation fournie avec le produit. D'autre part, un avertissement de la Proposition 65 ne signifie pas qu'un produit est en infraction avec les normes ou exigences de sécurité du produit. De fait, le gouvernement californien a clairement précisé qu'un avertissement de la Proposition 65 « était différent d'une décision réglementaire établissant l'innocuité d'un produit ». Bon nombre de ces substances chimiques sont utilisées dans des produits du quotidien depuis des années, sans aucun effet nocif documenté. Pour plus de renseignements, rendez-vous sur <https://oag.ca.gov/prop65/faqs-view-all>.

Un avertissement de la Proposition 65 signifie qu'une société a soit (1) évalué l'exposition et conclu qu'elle dépassait le « niveau ne posant aucun risque significatif » ; soit (2) choisi d'émettre un avertissement simplement sur la base de sa compréhension quant à la présence d'une substance chimique de la liste, sans tenter d'en évaluer l'exposition.

Cette loi s'applique-t-elle partout ?

Les avertissements de la Proposition 65 sont exigés uniquement en vertu de la loi californienne. Ces avertissements sont présents dans tout l'état de Californie, dans des environnements très variés, notamment mais pas uniquement les restaurants, magasins d'alimentations, hôtels, écoles et hôpitaux, et sur un vaste éventail de produits. En outre, certains détaillants en ligne et par correspondance fournissent des avertissements de la Proposition 65 sur leurs sites internet ou dans leurs catalogues.

Quelles différences entre les avertissements de Californie et les limites fédérales ?

Les normes de la Proposition 65 sont souvent plus strictes que les normes fédérales et internationales. Diverses substances nécessitent d'afficher un avertissement de la Proposition 65 à des niveaux largement inférieurs à ceux imposés par les exigences fédérales. Par exemple, la norme de la Proposition 65 en matière d'avertissements liés au plomb se situe à 0,5 µg/jour, soit bien moins que les normes fédérales et internationales.

Pourquoi tous les produits similaires ne portent-ils pas cet avertissement ?

- Pour les produits commercialisés en Californie, l'étiquetage Proposition 65 est exigé, tandis qu'il ne l'est pas sur des produits similaires commercialisés ailleurs.
- Il se peut qu'une société impliquée dans un procès lié à la Proposition 65 et parvenant à un accord soit obligée d'utiliser les avertissements de la Proposition 65 pour ses produits, tandis que d'autres sociétés fabriquant des produits semblables peuvent ne pas être soumises à cette obligation.
- L'application de la Proposition 65 n'est pas uniforme.
- Certaines sociétés peuvent choisir de ne pas indiquer d'avertissements car elles considèrent qu'elles n'y sont pas obligées au titre de la Proposition 65 ; l'absence d'avertissements sur un produit ne signifie pas que le produit ne contient pas de substances de la liste à des niveaux semblables.

Pourquoi cet avertissement apparaît-il sur les produits Toro ?

Toro a choisi de fournir aux consommateurs le plus d'informations possible afin qu'ils puissent prendre des décisions éclairées quant aux produits qu'ils achètent et utilisent. Toro fournit des avertissements dans certains cas d'après ses connaissances quant à la présence de l'une ou plusieurs des substances chimiques de la liste, sans en évaluer le niveau d'exposition, car des exigences de limites ne sont pas fournies pour tous les produits chimiques de la liste. Bien que l'exposition avec les produits Toro puisse être négligeable ou parfaitement dans les limites « sans aucun risque significatif », par mesure de précaution, Toro a décidé de fournir les avertissements de la Proposition 65. De plus, en l'absence de ces avertissements, la société Toro pourrait faire l'objet de poursuites par l'État de Californie ou par des particuliers cherchant à faire appliquer la Proposition 65, et donc être assujettie à d'importantes pénalités.