



Count on it.

Manuel de l'utilisateur

Systeme de ramassage à triple bac E-Z Vac™ de 183 cm

Tondeuse Z Master® G3

N° de modèle 78555—N° de série 412200000 et suivants

N° de modèle 78562—N° de série 412200000 et suivants

N° de modèle 78563—N° de série 411300000 et suivants

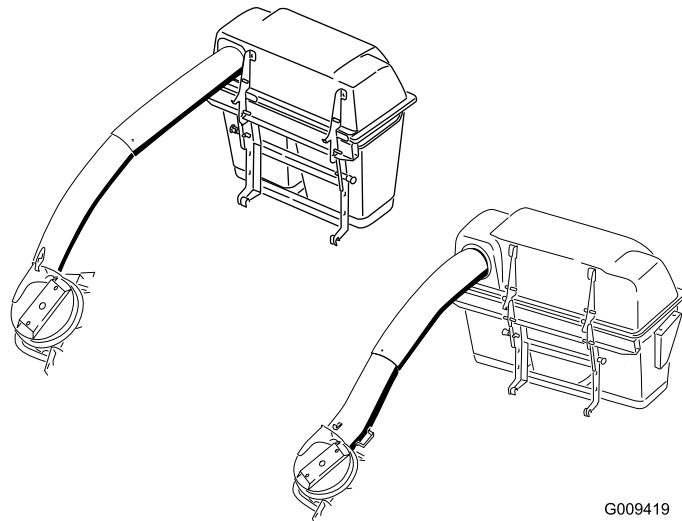

Remarque: Ce système de ramassage doit être équipé d'un kit ventilateur et entraînement pour fonctionner correctement. Contactez votre concessionnaire-réparateur agréé pour vous procurer le kit.



Ce produit est conforme à toutes les directives européennes pertinentes. Pour plus de renseignements, reportez-vous à la Déclaration d'incorporation (DOI) à la fin de ce document.

⚠ ATTENTION

CALIFORNIE

Proposition 65 - Avertissement

L'utilisation de ce produit peut entraîner une exposition à des substances chimiques considérées pas l'état de Californie comme capables de provoquer des cancers, des anomalies congénitales ou d'autres troubles de la reproduction.

Introduction

Lisez attentivement cette notice pour apprendre comment utiliser et entretenir correctement votre produit, et éviter ainsi de l'endommager ou de vous blesser. Vous êtes responsable de l'utilisation sûre et correcte du produit.

Rendez-vous sur www.Toro.com pour tout document de formation à la sécurité et à l'utilisation des produits, pour tout renseignement concernant un produit ou un accessoire, pour obtenir l'adresse des concessionnaires ou pour enregistrer votre produit.

Pour obtenir des prestations de service, des pièces d'origine Toro ou des renseignements complémentaires, munissez-vous des numéros de modèle et de série du produit et contactez un concessionnaire-réparateur agréé ou le service client Toro. La [Figure 1](#) et la [Figure 2](#) indiquent l'emplacement des numéros de modèle et de série du produit. Inscrivez les numéros dans l'espace réservé à cet effet.

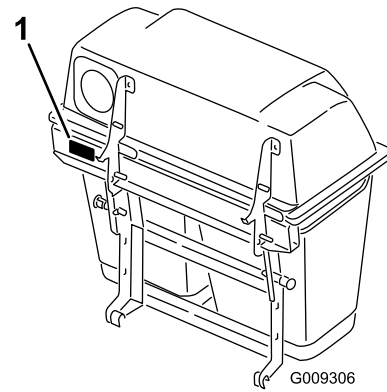

G009306

g009306

Figure 1

Numéro de série du système de ramassage de 122 et 132 cm

1. Emplacement des numéros de modèle et de série du système de ramassage

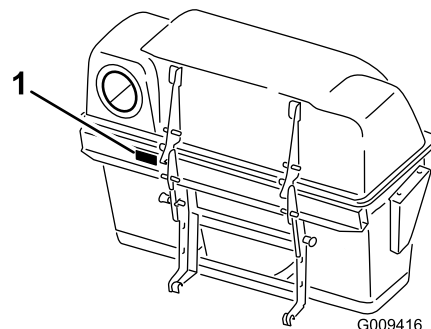

G009416

g009416

Figure 2

Numéro de série du système de ramassage de 152 et 183 cm

1. Emplacement des numéros de modèle et de série du système de ramassage

N° de modèle _____

N° de série _____

Les mises en garde de ce manuel soulignent des dangers potentiels et sont signalées par le symbole de sécurité ([Figure 3](#)), qui indique un danger pouvant entraîner des blessures graves ou mortelles si les précautions recommandées ne sont pas respectées.



Figure 3

g000502

1. Symbole de sécurité

Ce manuel utilise deux termes pour faire passer des renseignements essentiels. **Important** pour attirer

l'attention sur des informations d'ordre mécanique spécifiques et **Remarque** pour souligner des informations d'ordre général méritant une attention particulière.

Table des matières

Sécurité	3
Autocollants de sécurité et d'instruction	4
Mise en service	5
1 Préparation de la machine	6
2 Montage des pare-chocs latéraux	6
3 Montage des supports de fixation du système de ramassage	7
4 Montage du capot et des bacs	8
5 Montage du déflecteur de silencieux	10
6 Acheminement de la courroie de ventilateur dans le ventilateur	10
7 Montage du ventilateur	11
8 Montage des tubes d'éjection	13
9 Pose du protège-courroie	17
10 Montage des masses	18
11 Montage des butées	20
12 Réglage du frein de stationnement	20
13 Contrôle de la pression des pneus	21
Utilisation	21
Positionnement du déflecteur réglable	22
Vider les bacs à herbe	22
Élimination des obstructions dans le système de ramassage	23
Dépose du système de ramassage	23
Utilisation du déflecteur d'herbe	24
Transport de la machine	24
Conseils d'utilisation	24
Entretien	27
Programme d'entretien recommandé	27
Nettoyage de la grille du capot	27
Nettoyage du système de ramassage et des bacs	27
Contrôle de la courroie du ventilateur	27
Remplacement de la courroie de ventilateur sur les tondeuses de 152 et 183 cm	27
Remplacement de la courroie de ventilateur sur les tondeuses de 122 et 132 cm	28
Contrôle et réglage du verrou du ventilateur	29
Graissage du bras de tension	29
Contrôle du système de ramassage	30
Contrôle des lames de coupe	30
Montage des lames du plateau de coupe	30
Remplacement du déflecteur d'herbe	30
Remisage	31
Dépistage des défauts	32

Sécurité

- Familiarisez-vous avec le maniement correct du matériel, les commandes et les symboles de sécurité.
- Soyez particulièrement prudent quand des bacs à herbe ou d'autres accessoires sont montés sur la machine. Ils peuvent modifier la stabilité et les caractéristiques de fonctionnement de la machine.
- Suivez les recommandations du constructeur pour ajouter ou retirer des masses d'équilibrage ou des contrepoids afin d'améliorer la stabilité de la machine.
- N'utilisez pas de bac à herbe sur les pentes à fort pourcentage. Un bac à herbe trop chargé peut être à l'origine de la perte de contrôle et du retournement de la machine.
- Ralentissez et redoublez de prudence sur les pentes. Déplacez-vous toujours dans la direction préconisée sur les pentes. La nature du terrain peut affecter la stabilité de la machine. Soyez particulièrement prudent lorsque vous travaillez à proximité de dénivellations.
- Déplacez-vous à vitesse réduite et progressivement sur les pentes. Ne changez pas soudainement de vitesse ou de direction et ne prenez pas de virages brusques.
- Le bac à herbe peut gêner la visibilité à l'arrière de la machine. Soyez particulièrement prudent lorsque vous faites marche arrière.
- Procédez avec prudence pour charger la machine sur une remorque ou un camion, ainsi que pour la décharger.
- N'utilisez jamais la machine si le déflecteur d'éjection est relevé, déposé ou modifié, sauf si vous utilisez un bac à herbe.
- N'approchez jamais les mains ou les pieds des pièces mobiles. N'effectuez pas de réglages pendant que le moteur tourne.
- Désengagez la PDF, amenez les leviers de commande de déplacement à la position de BLOCAGE DU POINT MORT, serrez le frein de stationnement, coupez le moteur, enlevez la clé de contact et attendez l'arrêt complet de toutes les pièces mobiles avant de quitter la position d'utilisation.
- Calez les roues avant d'enlever le bac à herbe ou de déboucher la goulotte.
- Si vous enlevez le bac à herbe, n'oubliez pas de remettre le déflecteur d'éjection ou la protection éventuellement retirés lors de la mise en place du bac à herbe. N'utilisez pas la machine sans avoir installé le bac à herbe ou le déflecteur au complet.
- Coupez le moteur avant d'enlever le bac à herbe ou de déboucher la goulotte.

- Ne laissez pas d'herbe dans le bac à herbe pendant des périodes prolongées.
- Les éléments du bac à herbe peuvent s'user, se détériorer ou être endommagés, et risquent

ainsi de vous exposer aux pièces mobiles ou de projeter des objets. Contrôlez fréquemment l'état de ces éléments et remplacez-les au besoin par des pièces recommandées par le constructeur.

Autocollants de sécurité et d'instruction



Des autocollants de sécurité et des instructions bien visibles par l'utilisateur sont placés près de tous les endroits potentiellement dangereux. Remplacez tout autocollant endommagé ou manquant.



106-5517

decal106-5517

1. Attention – ne touchez pas la surface chaude.

⚠ WARNING: Cancer and Reproductive Harm - www.P65Warnings.ca.gov.
For more information, please visit www.ttcocAProp65.com

133-8061

133-8061

decal133-8061

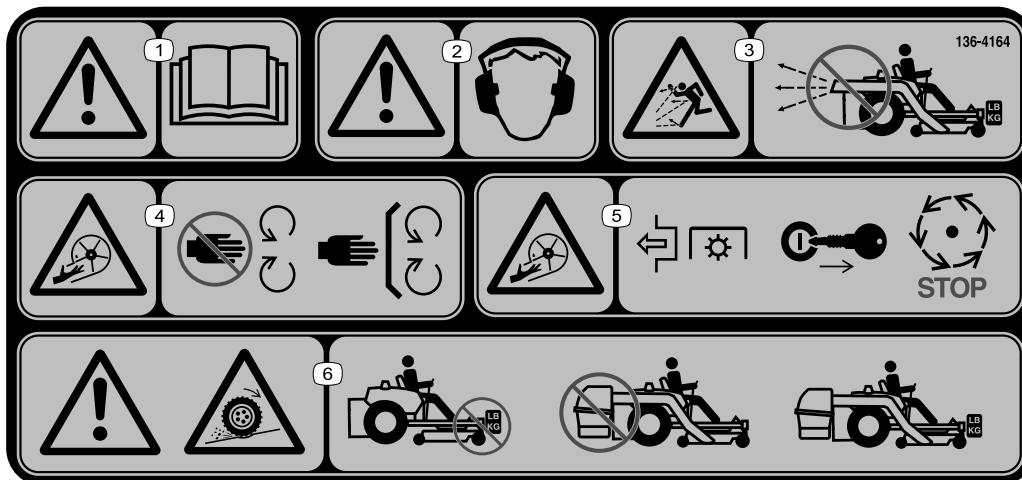

136-4164

decal136-4164

1. Attention – lisez le *Manuel de l'utilisateur*.
2. Attention – portez des protecteurs d'oreilles.
3. Risque de projection d'objets – n'utilisez pas le ventilateur sans avoir auparavant monté et verrouillé le système de ramassage.
4. Risque de coupure/mutilation des mains par la turbine – ne vous approchez pas des pièces mobiles et gardez toutes les protections et tous les capots en place.
5. Risque de coupure/mutilation des mains par la turbine – désengagez la PDF, retirez la clé de contact et attendez l'arrêt complet de toutes les pièces mobiles.
6. Attention : Risque de perte d'adhérence et de contrôle de la direction ou de réduction de la stabilité – le montage de contrepois sans le système de ramassage peut entraîner une perte de l'adhérence et du contrôle de la direction ; le montage du système de ramassage sans le(s) contrepois peut entraîner une réduction de la stabilité ; ne montez le(s) contrepois que si le système de ramassage est installé.

Mise en service

Pièces détachées

Reportez-vous au tableau ci-dessous pour vérifier si toutes les pièces ont été expédiées.

Procédure	Description	Qté	Utilisation
1	Aucune pièce requise	–	Préparation de la machine.
2	Pare-chocs gauche Pare-chocs droit Boulon de carrosserie ($\frac{3}{8}$ " x $1\frac{1}{4}$ ") Écrou à embase ($\frac{3}{8}$ ")	1 1 2 6	Montage des pare-chocs latéraux.
3	Support de fixation supérieur Support de fixation inférieur Boulon de carrosserie ($\frac{3}{8}$ " x $1\frac{1}{4}$ ") Boulon de carrosserie ($\frac{1}{2}$ " x $2\frac{1}{2}$ ") Écrou à embase ($\frac{3}{8}$ ") Écrou à embase ($\frac{1}{2}$ ")	1 1 4 2 4 2	Montage des supports de fixation du système de ramassage.
4	Capot Bac (plateaux de 122 cm et 132 cm) Bac (plateaux de 152 et 183 cm) Ensemble axe et goupille fendue	1 2 3 2	Montage du capot et des bacs.
5	Déflexeur de silencieux Écrou à embase ($\frac{3}{8}$ ") Boulon de carrosserie ($\frac{3}{8}$ " x $1\frac{1}{4}$ ")	1 2 2	Montage du déflexeur de silencieux.
6	Courroie du ventilateur (dans le kit ventilateur et entraînement)	1	Acheminement de la courroie de ventilateur dans le ventilateur.
7	Ventilateur (dans le kit ventilateur et entraînement) Ressort (dans le kit ventilateur et entraînement)	1 1	Montage du ventilateur.
8	Tube supérieur Tube inférieur Boulon (n° 10 x $\frac{3}{4}$ ") Contre-écrou (n° 10) Rondelle ($\frac{7}{32}$ ")	1 1 3 3 3	Montage des tubes d'éjection.
9	Protège-courroie (dans le kit ventilateur et entraînement)	1	Posez le protège-courroie.

Procédure	Description	Qté	Utilisation
10	Masse de roue pivotante (le cas échéant)	2	Montage des masses.
	Axe de chape	2	
	Goupille fendue	2	
	Rondelle-frein (3/8")	6	
	Support de montage de masse	1	
	Boulon (3/8" x 1 1/2")	6	
	Rondelle plate (3/8")	6	
	Boulon de carrosserie (5/16" x 3/4")	3	
	Écrou à embase (5/16")	3	
	Masse avant (plateaux de 122 cm, 132 cm et 152 cm)	3	
Masse avant (plateaux de 183 cm [jusqu'au numéro de série 406294344])	1		
Masse avant (plateaux de 183 cm [à partir du numéro de série 406294345])	2		
11	Butée	2	Montage des butées (machines équipées de la suspension MyRide™).
	Entretoise	2	
	Contre-écrou (5/16")	2	
12	Aucune pièce requise	–	Réglage du frein de stationnement.
13	Aucune pièce requise	–	Contrôle de la pression des pneus.

Important: N'utilisez pas de pneus Tweels pour les roues motrices ou pivotantes quand cet outil est monté. Si la machine est équipée de roues motrices ou pivotantes à pneus Tweels, remplacez ces pneus par des pneus à air pour roues motrices ou des pneus semi-pneumatiques pour roues pivotantes d'usine.

Remarque: Les côtés gauche et droit de la machine sont déterminés d'après la position d'utilisation normale.

1

Préparation de la machine

Aucune pièce requise

Procédure

Pour préparer le montage du souffleur et du kit de finition sur la machine, procédez comme suit :

- Désengagez la PDF, amenez les leviers de commande de déplacement à la position de BLOCAGE DU POINT MORT et serrez le frein de stationnement.
- Avant de quitter la position d'utilisation, coupez le moteur, retirez la clé de contact et attendez l'arrêt complet de toutes les pièces mobiles.
- Réparez toutes les parties pliées ou endommagées du plateau de coupe et remplacez les pièces manquantes.

- Nettoyez la partie arrière de la machine ou le plateau de coupe pour faciliter l'installation.

2

Montage des pare-chocs latéraux

Pièces nécessaires pour cette opération:

1	Pare-chocs gauche
1	Pare-chocs droit
2	Boulon de carrosserie (3/8" x 1 1/4")
6	Écrou à embase (3/8")

Procédure

- Retirez les écrous et les boulons qui fixent les pare-chocs latéraux sur la machine (Figure 4).

Remarque: Mettez au rebut tous les écrous et uniquement le boulon que vous avez retiré de chaque côté.

- Montez les nouveaux pare-chocs latéraux gauche et droit à l'aide de 2 boulons de carrosserie ($\frac{3}{8}$ " x $1\frac{1}{4}$ "), 4 boulons de carrosserie retirés précédemment et 6 écrous à embase ($\frac{3}{8}$ "), comme montré à la [Figure 4](#).

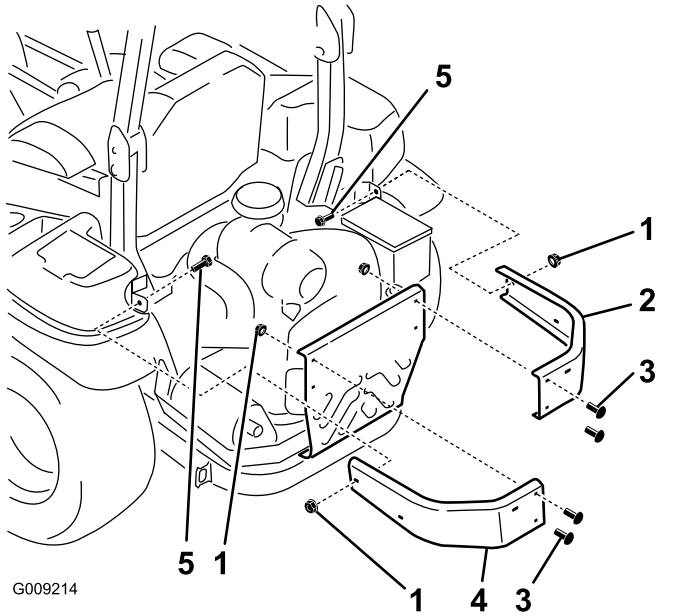

Figure 4

- Écrou à embase ($\frac{3}{8}$ ")
- Pare-chocs droit
- Utiliser les boulons existants
- Pare-chocs gauche
- Boulon ($\frac{3}{8}$ " x $1\frac{1}{4}$ ")

3

Montage des supports de fixation du système de ramassage

Pièces nécessaires pour cette opération:

1	Support de fixation supérieur
1	Support de fixation inférieur
4	Boulon de carrosserie ($\frac{3}{8}$ " x $1\frac{1}{4}$ ")
2	Boulon de carrosserie ($\frac{1}{2}$ " x $2\frac{1}{2}$ ")
4	Écrou à embase ($\frac{3}{8}$ ")
2	Écrou à embase ($\frac{1}{2}$ ")

Procédure

- Fixez le support de montage inférieur sur le cadre de la machine à l'aide de 4 boulons de carrosserie ($\frac{3}{8}$ " x $1\frac{1}{4}$ ") et 4 écrous à embase ($\frac{3}{8}$ "), comme montré à la [Figure 5](#).
- Fixez le support supérieur sur les pare-chocs gauche et droit à l'aide de 2 boulons de carrosserie ($\frac{1}{2}$ " x $2\frac{1}{2}$ ") et 2 écrous à embase ($\frac{1}{2}$ "), comme montré à la [Figure 5](#).

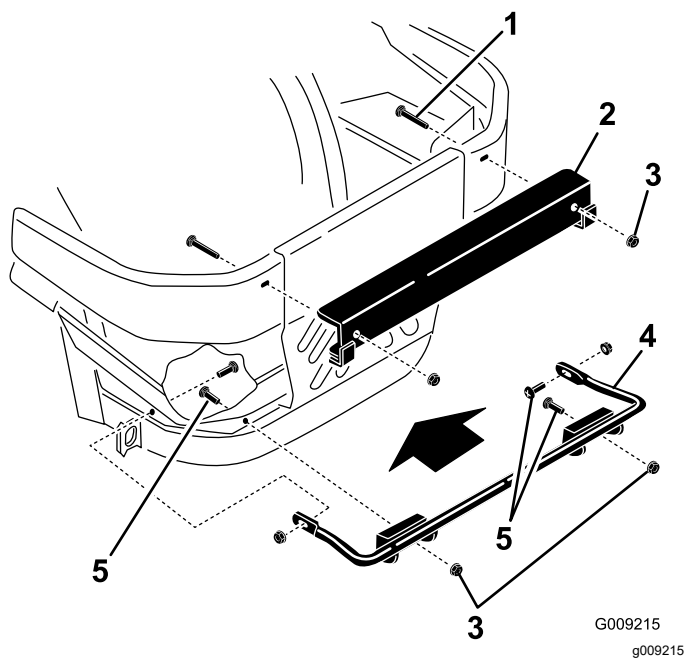

Figure 5

- | | |
|--|--|
| 1. Boulon de carrosserie (1/2" x 2 1/2") | 4. Support de fixation inférieur |
| 2. Support de fixation supérieur | 5. Boulon de carrosserie (3/8" x 1 1/4") |
| 3. Écrou à embase (1/2") | 6. Écrou à embase (3/8") |

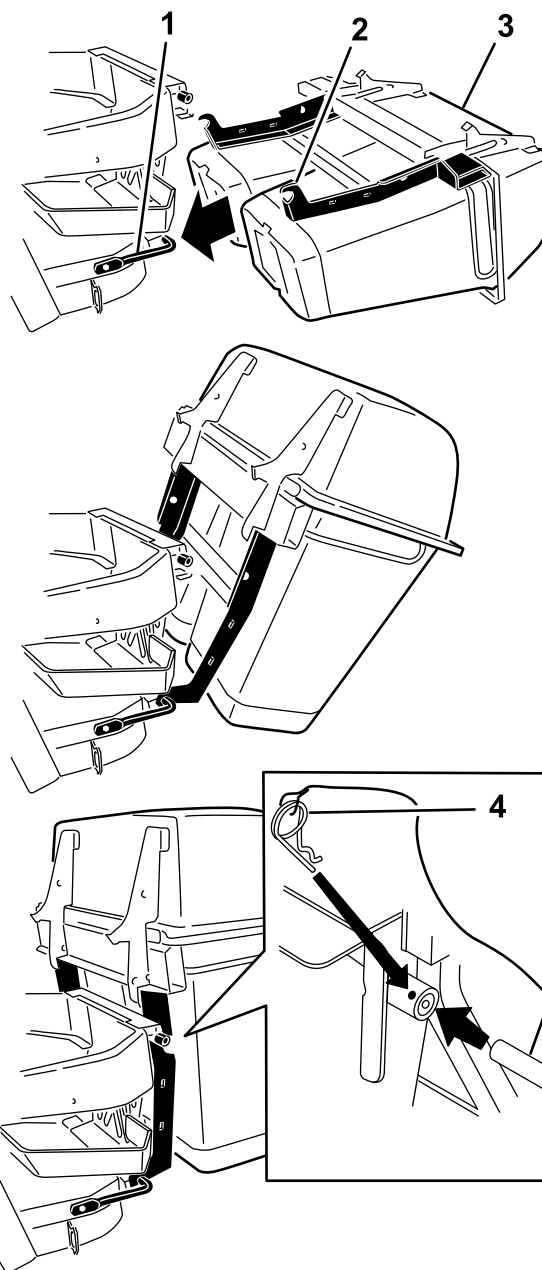

Figure 6

- | | |
|----------------------------------|---------------------------------------|
| 1. Support de fixation inférieur | 4. Goupille fendue attachée au cordon |
| 2. Crochet | 5. Axe attaché au cordon |
| 3. Capot | |

4

Montage du capot et des bacs

Pièces nécessaires pour cette opération:

1	Capot
2	Bac (plateaux de 122 cm et 132 cm)
3	Bac (plateaux de 152 et 183 cm)
2	Ensemble axe et goupille fendue

Procédure

1. Retournez le capot sur le dos.
2. Engagez les crochets sur le support de fixation inférieur (Figure 6).
3. Relevez le capot sur le support de fixation inférieur du bac (Figure 6).
4. Placez le trou du système de ramassage en face du support de montage supérieur (Figure 6).
5. Mettez l'axe en place et fixez-le des deux côtés avec la goupille fendue (Figure 6).

6. Insérez la languette du bac dans le cran du capot (Figure 7 ou Figure 8).

Remarque: Répétez cette opération pour tous les bacs.

Remarque: Les bacs reposeront sur le bâti du système de ramassage.

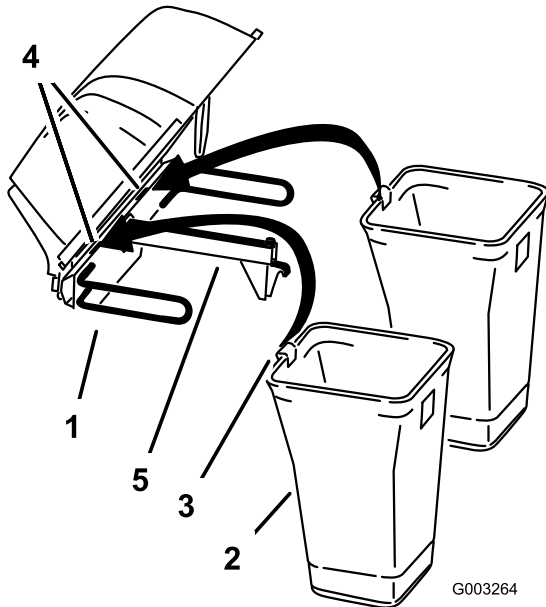

Figure 7

Double bac illustré

- | | |
|---------------------|----------------------------------|
| 1. Capot | 4. Cran |
| 2. Bac | 5. Cadre du système de ramassage |
| 3. Languette du bac | |

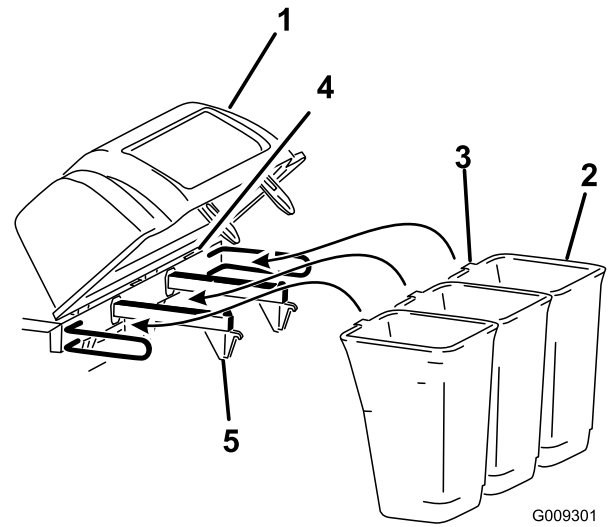

Figure 8

Triple bac illustré

- | | |
|---------------------|----------------------------------|
| 1. Capot | 4. Cran |
| 2. Bac | 5. Cadre du système de ramassage |
| 3. Languette du bac | |

7. Abaissez le capot du système de ramassage sur les bacs (Figure 9 ou Figure 10).

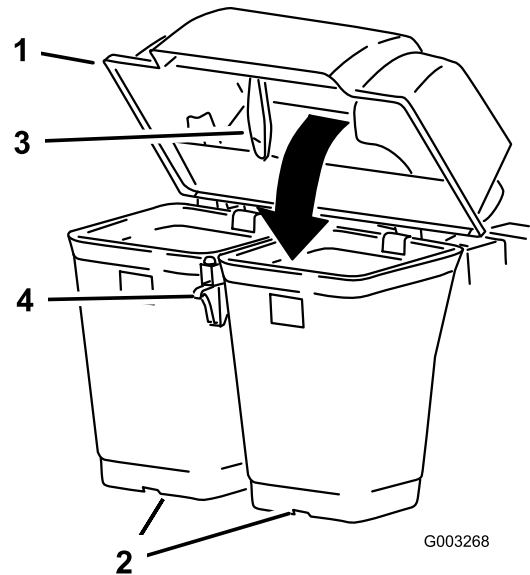

Figure 9

Double bac illustré

- | | |
|----------|-----------------------------------|
| 1. Capot | 3. Verrou du système de ramassage |
| 2. Bac | 4. Crochet de verrouillage |

5

Montage du déflecteur de silencieux

Pièces nécessaires pour cette opération:

1	Déflecteur de silencieux
2	Écrou à embase ($\frac{3}{8}$ ")
2	Boulon de carrosserie ($\frac{3}{8}$ " x $1\frac{1}{4}$ ")

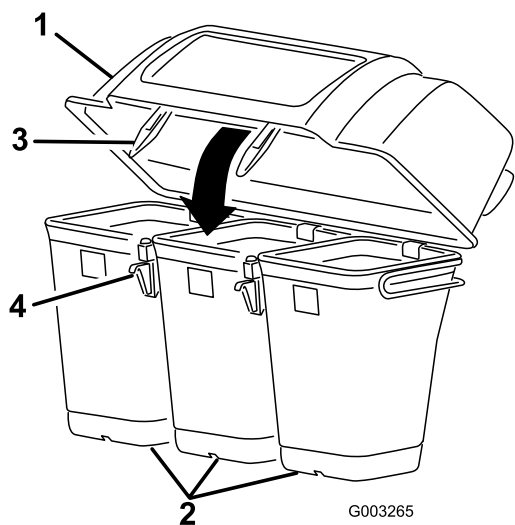

Figure 10
Triple bac illustré

1. Capot
2. Bac
3. Verrou du système de ramassage
4. Crochet de verrouillage

8. Placez le verrou du système de ramassage sous le crochet de verrouillage (Figure 11).
9. Appuyez sur le verrou du système de ramassage jusqu'à ce qu'il soit enclenché (Figure 11).

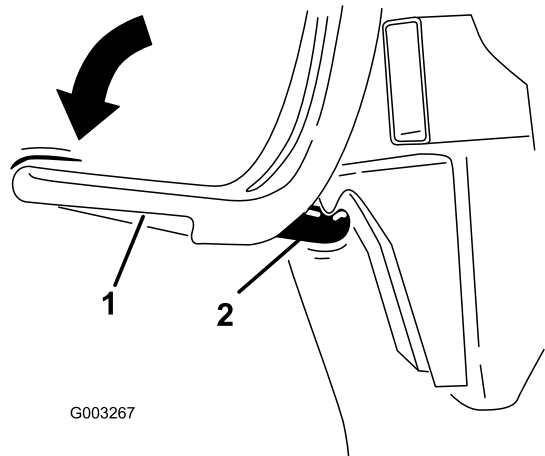

Figure 11

1. Verrou du système de ramassage
2. Crochet de verrouillage

Procédure

Montez le déflecteur de silencieux sur le côté du bâti du bac (Figure 12).

Remarque: Le déflecteur de silencieux doit être placé sur le tuyau arrière du silencieux.

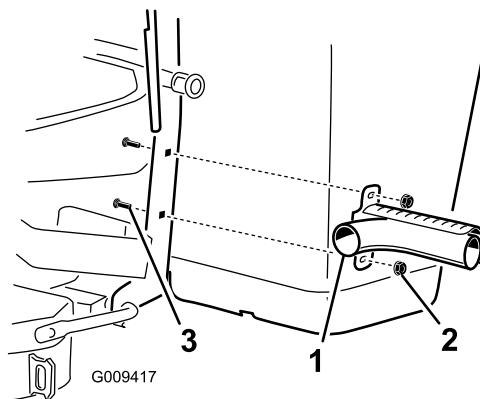

Figure 12

1. Déflecteur de silencieux
2. Écrou à embase ($\frac{3}{8}$ ")
3. Boulon de carrosserie ($\frac{3}{8}$ " x $1\frac{1}{4}$ ")

6

Acheminement de la courroie de ventilateur dans le ventilateur

Pièces nécessaires pour cette opération:

1	Courroie du ventilateur (dans le kit ventilateur et entraînement)
---	---

Procédure

1. Sur les plateaux de 152 et 183 cm, chaussez la courroie sur la poulie de ventilateur (Figure 13).

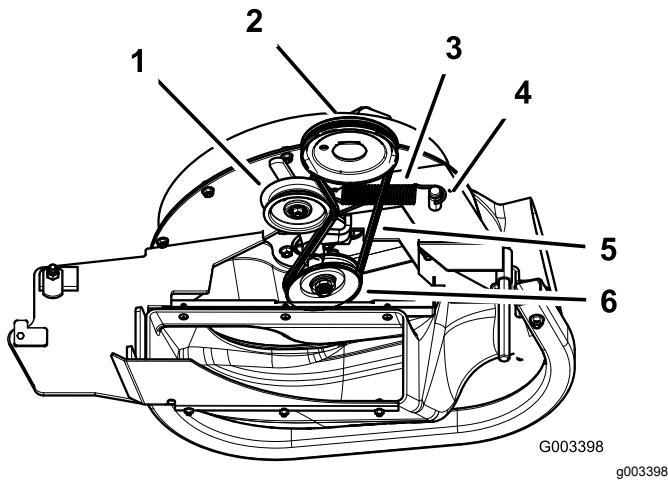

Figure 13

Ventilateur pour tondeuses de 152 et 183 cm

- | | |
|----------------------|--------------------------|
| 1. Poulie de tension | 4. Tenon de ressort |
| 2. Poulie de plateau | 5. Courroie |
| 3. Ressort | 6. Poulie de ventilateur |

2. Sur les tondeuses de 122 et 132 cm, desserrez le boulon du guide-courroie (Figure 14).
3. Chaussez la courroie sur la poulie de ventilateur et la poulie de tension fixe (Figure 14).
4. Serrez le boulon du guide-courroie.

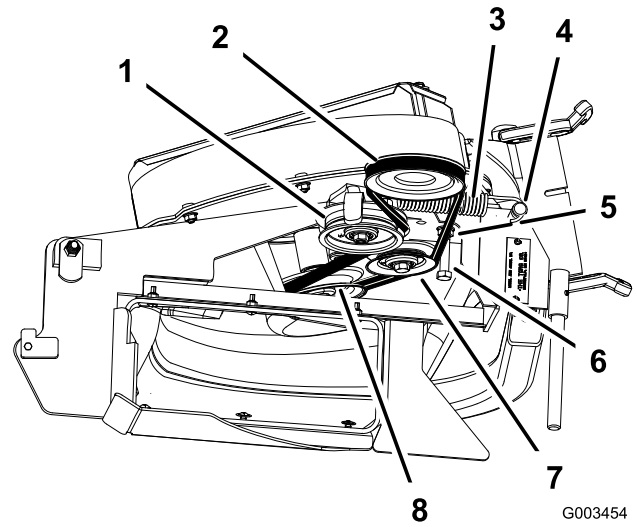

Figure 14

- | | |
|----------------------|-----------------------------|
| 1. Poulie de tension | 5. Courroie |
| 2. Poulie de plateau | 6. Boulon du guide-courroie |
| 3. Ressort | 7. Poulie de tension fixe |
| 4. Tenon de ressort | 8. Poulie de ventilateur |

7

Montage du ventilateur

Pièces nécessaires pour cette opération:

1	Ventilateur (dans le kit ventilateur et entraînement)
1	Ressort (dans le kit ventilateur et entraînement)

Procédure

⚠ ATTENTION

Si l'ouverture d'éjection n'est pas fermée, la tondeuse peut projeter des objets dans votre direction ou celle d'autres personnes et causer des blessures graves. Un contact avec la lame est également possible.

- N'utilisez jamais la tondeuse sans avoir installé une plaque d'obturation, un déflecteur de mulching ou une goulotte d'éjection et un système de ramassage d'herbe.
- Assurez-vous que le déflecteur d'herbe est en place lors du retrait de la goulotte d'éjection et du système de ramassage d'herbe.

1. Enlevez la goulotte d'éjection latérale du plateau de coupe (Figure 15).

Remarque: Conservez toutes les fixations et la goulotte d'éjection latérale. Montez la goulotte d'éjection latérale après avoir déposé le système de ramassage et le ventilateur.

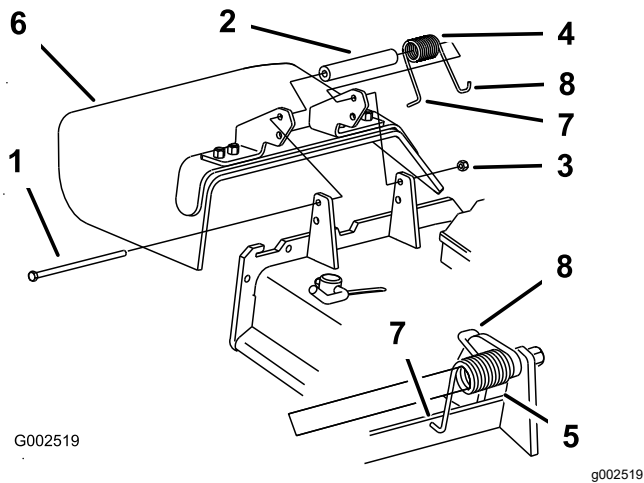

Figure 15

- | | |
|-----------------|---|
| 1. Boulon | 5. Ressort en place |
| 2. Entretoise | 6. Déflecteur d'herbe |
| 3. Contre-écrou | 7. Extrémité en L du ressort (à placer derrière le bord du plateau avant d'installer le boulon) |
| 4. Ressort | 8. Extrémité en J du ressort |

2. Insérez l'ergot du ventilateur dans le trou de pivot (Figure 16 ou Figure 17).

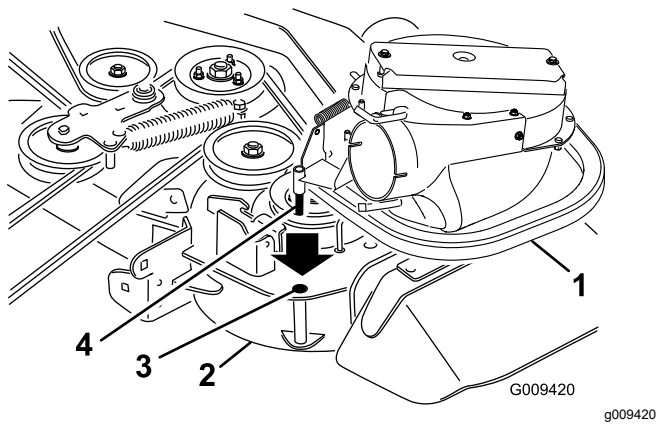

Figure 16

Plateau de coupe de 122 et 132 cm montrés

- | | |
|---------------------|-------------------------|
| 1. Ventilateur | 3. Trou de pivot |
| 2. Plateau de coupe | 4. Ergot de ventilateur |

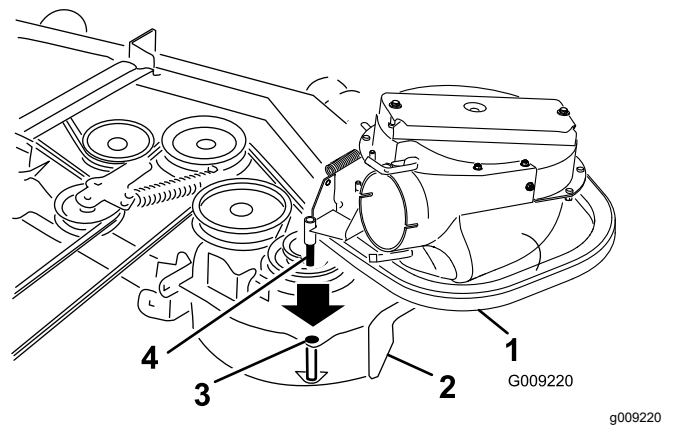

Figure 17

Plateau de coupe de 152 et 183 cm montrés

- | | |
|---------------------|-------------------------|
| 1. Ventilateur | 3. Trou de pivot |
| 2. Plateau de coupe | 4. Ergot de ventilateur |

3. Fermez le ventilateur pour vérifier que les verrous sont réglés correctement.

Remarque: Desserrez ou serrez le boulon de sorte que les verrous maintiennent le ventilateur fermement appuyé contre le plateau de coupe, mais puissent néanmoins être déverrouillés à la main (Figure 18).

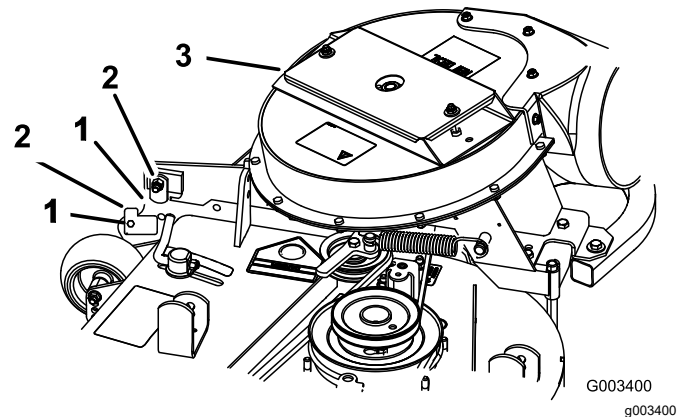

Figure 18

- | | |
|-----------|----------------|
| 1. Verrou | 3. Ventilateur |
| 2. Boulon | |

4. Montez le ressort comme montré à la Figure 19.

Remarque: Assurez-vous que les crochets sont correctement placés.

8

Montage des tubes d'éjection

Pièces nécessaires pour cette opération:

1	Tube supérieur
1	Tube inférieur
3	Boulon (n° 10 x 3/4")
3	Contre-écrou (n° 10)
3	Rondelle (7/32")

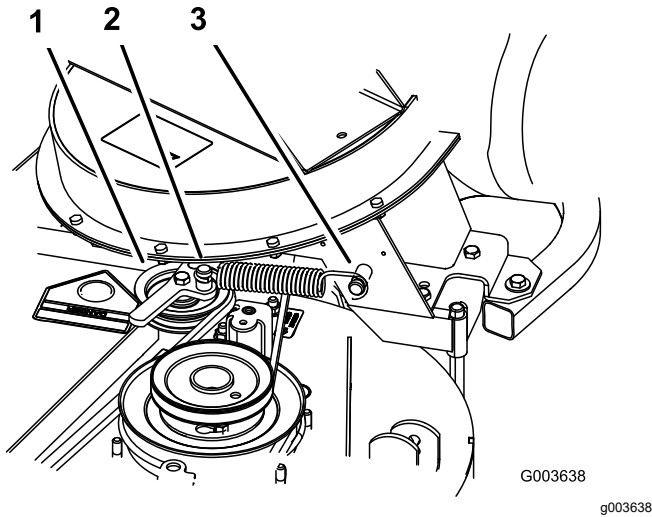

Figure 19

1. Poulie de tension rappelée
2. Côté petit crochet
3. Côté grand crochet par ressort

5. Tirez la poulie de tension rappelée par ressort vers l'arrière et chaussez la courroie sur la poulie du plateau de coupe.

Remarque: Vérifiez que la courroie est acheminée correctement autour des poulies du ventilateur (Figure 20).

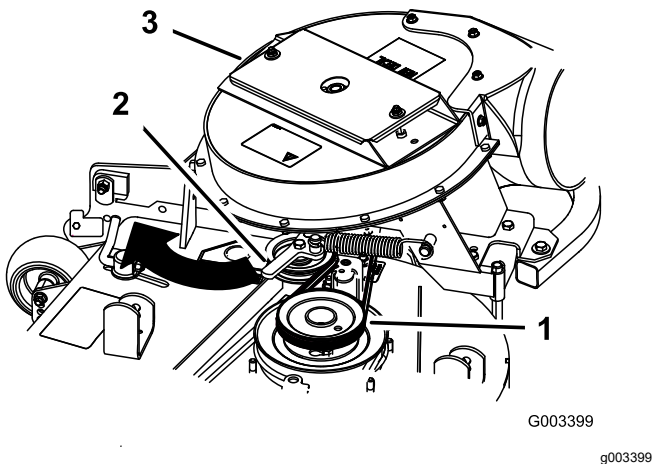

Figure 20

1. Poulie de plateau de coupe
2. Poulie de tension rappelée par ressort
3. Ventilateur

Procédure

Important: Veillez à régler le plateau de coupe à la hauteur de coupe la plus basse quand vous montez les tubes d'éjection.

Remarque: N'oubliez pas de remettre le déflecteur d'herbe quand vous enlevez le système de ramassage de la machine. Voir [Remplacement du déflecteur d'herbe \(page 30\)](#).

1. Désengagez la PDF et serrez le frein de stationnement.
2. Avant de quitter la position d'utilisation, coupez le moteur, retirez la clé de contact et attendez l'arrêt complet de toutes les pièces mobiles.
3. Réglez le plateau de coupe à la hauteur de coupe la plus basse.
4. Retirez les bacs pour voir le tube sous le capot.
5. Insérez le tube supérieur dans l'ouverture du système de ramassage puis ressortez-le pour que le joint en caoutchouc ressorte (Figure 21 ou Figure 22).

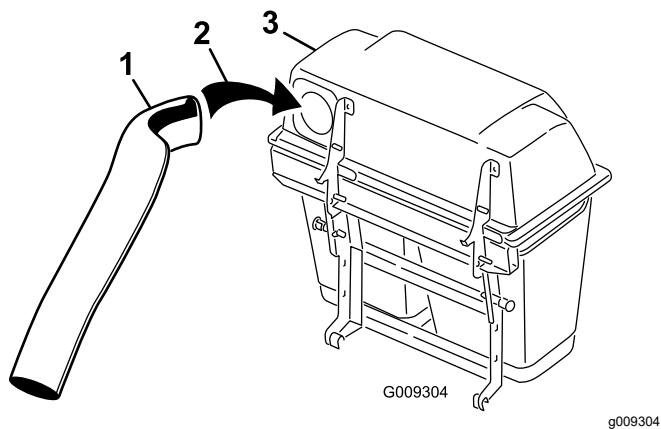

Figure 21
Double bac illustré

- 1. Tube supérieur
- 2. Ouverture du système de ramassage
- 3. Capot du système de ramassage

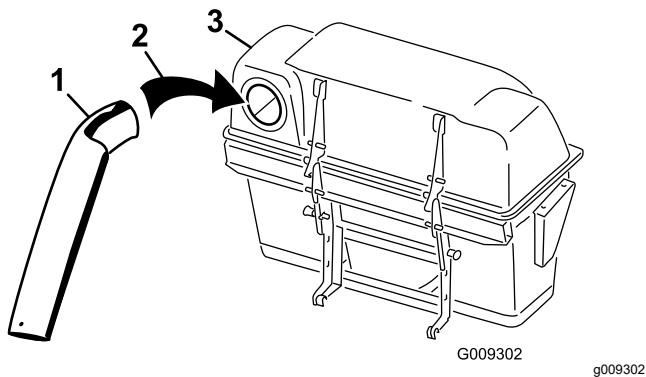

Figure 22
Triple bac illustré

- 1. Tube supérieur
- 2. Ouverture du système de ramassage
- 3. Capot du système de ramassage

- 6. Le capot étant en position abaissée, mesurez la distance à laquelle se trouve le tube à l'intérieur du capot.

Mesurez la distance entre la plaque du capot et le bord du tube, comme montré à la [Figure 23](#).

Remarque: L'écart doit être de 19 mm.

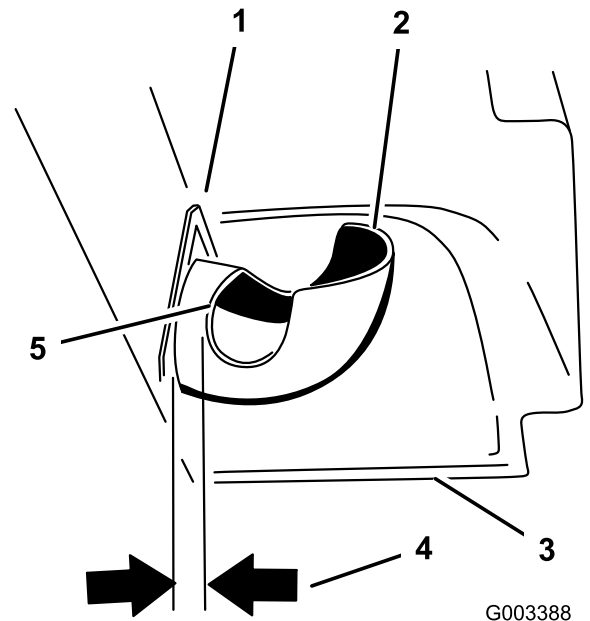

Figure 23

- 1. Plaque du capot
- 2. Tube supérieur
- 3. Capot abaissé
- 4. 19 mm
- 5. Bord du tube

- 7. Lorsque la distance est correcte, marquez l'extérieur du tube supérieur à l'endroit où le joint en caoutchouc dépasse ([Figure 24](#)).

Remarque: Cette marque servira à garantir le bon positionnement du tube supérieur avant de percer les trous et de raccorder les tubes supérieur et inférieur.

Remarque: Le joint en caoutchouc doit dépasser du capot du système de ramassage.

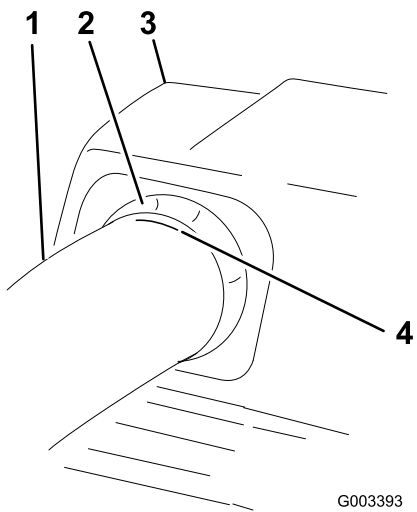

G003393

g003393

Figure 24

- | | |
|-----------------------------------|--|
| 1. Tube supérieur | 3. Capot du système de ramassage |
| 2. Joint en caoutchouc ressortant | 4. Faire une marque ici, contre le joint en caoutchouc |

8. Insérez le tube inférieur dans le tube supérieur (Figure 25).

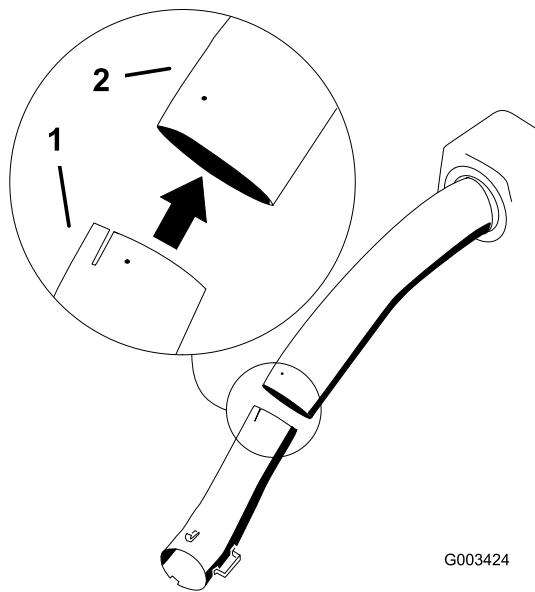

G003424

g003424

Figure 25

- | | |
|-------------------|-------------------|
| 1. Tube inférieur | 2. Tube supérieur |
|-------------------|-------------------|

9. Glissez le tube inférieur sur l'adaptateur et verrouillez-les ensemble (Figure 26 ou Figure 27).

Remarque: Un verrou est prévu sur le haut et le bas du carter de ventilateur.

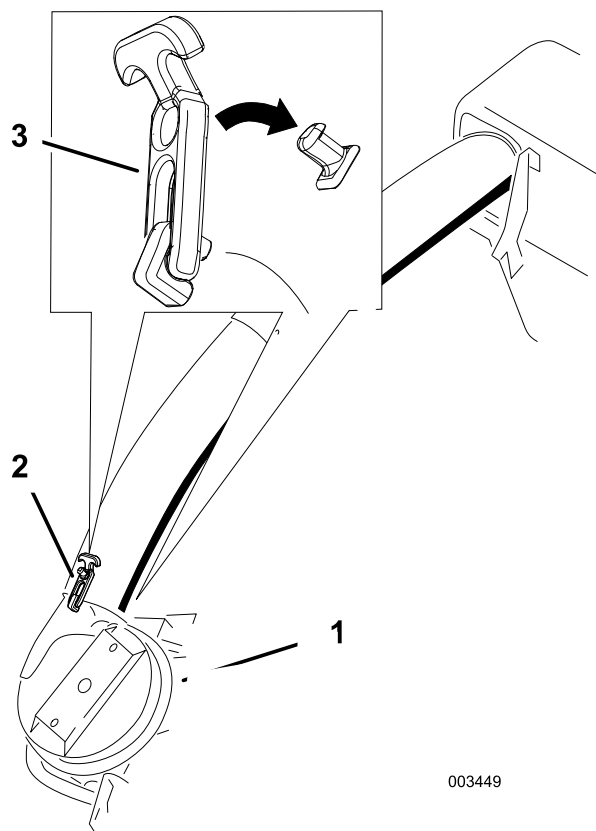

003449

g003449

Figure 26
Double bac illustré

- | | |
|-------------------|---------------------------------|
| 1. Ventilateur | 3. Verrou (double bac illustré) |
| 2. Tube inférieur | |

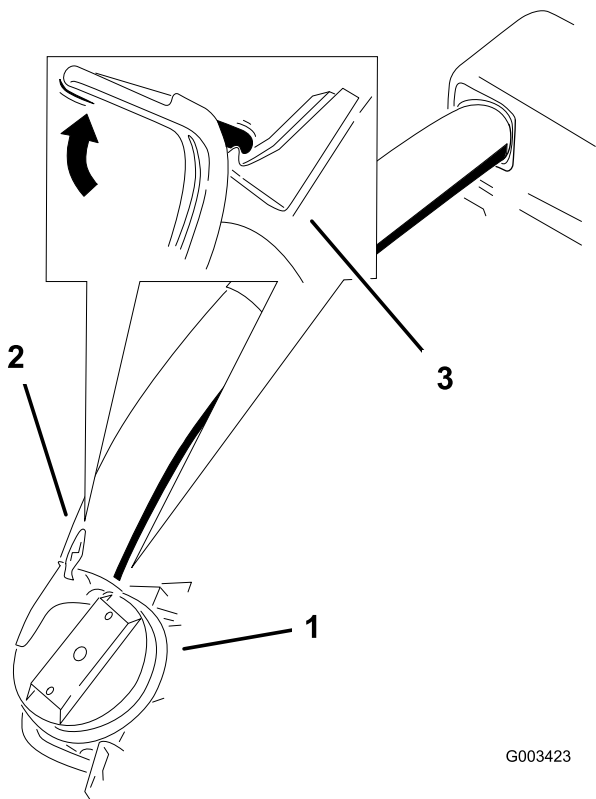

G003423

g003423

Figure 27

Triple bac illustré

- | | |
|-------------------|---------------------------------|
| 1. Ventilateur | 3. Verrou (triple bac illustré) |
| 2. Tube inférieur | |

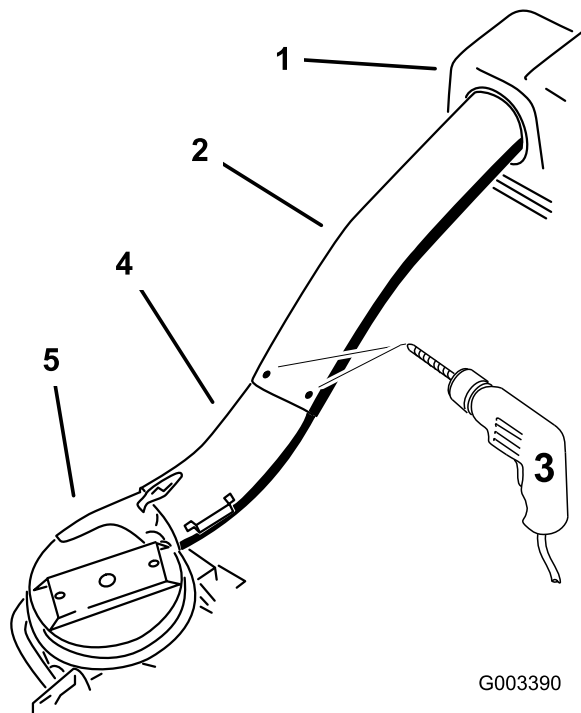

G003390

g003390

Figure 28

- | | |
|---|-------------------|
| 1. Capot du système de ramassage | 4. Tube inférieur |
| 2. Tube supérieur | 5. Ventilateur |
| 3. Percer des trous de 7/32" de diamètre ici (utiliser le tube supérieur comme guide) | |

10. Assurez-vous que le plateau de coupe est à la position la plus basse.
11. Vérifiez que le repère de la [Figure 24](#) est toujours là.
12. En vous servant des 3 trous ou indentations du tube supérieur comme guide, percez 3 trous (de 7/32" de diamètre) à l'endroit où les tubes supérieur et inférieur se rejoignent ([Figure 28](#)).

13. Retirez le tube inférieur du ventilateur.
14. Réunissez les tubes supérieur et inférieur avec 3 boulons (n° 10" x 3/4"), 3 rondelles plates (7/32") et 3 contre-écrous (n° 10), comme montré à la [Figure 29](#).

9

Pose du protège-courroie

Pièces nécessaires pour cette opération:

1	Protège-courroie (dans le kit ventilateur et entraînement)
---	--

Procédure

1. Réglez le plateau à la hauteur de coupe la plus basse.
2. Montez le nouveau protège-courroie de sorte que les crans situés de chaque côté passent par-dessus les supports du capot et fermez le verrou (Figure 30 ou Figure 31).

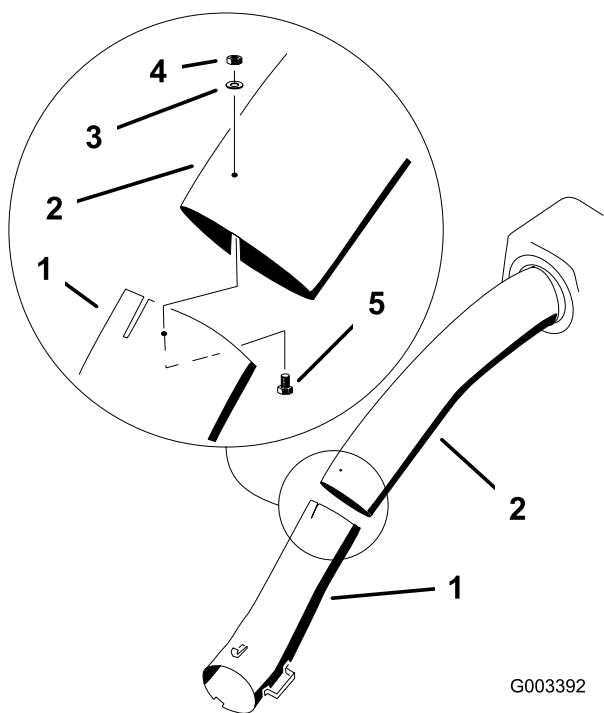

G003392

g003392

Figure 29

1. Tube inférieur
2. Tube supérieur
3. Rondelle plate (7/32")
4. Contre-écrou (n° 10)
5. Boulon (n° 10 x 3/4")

15. Montez le tube inférieur sur le carter du ventilateur et fixez-le en place avec les verrous.
16. Montez les bacs sur le système de ramassage.

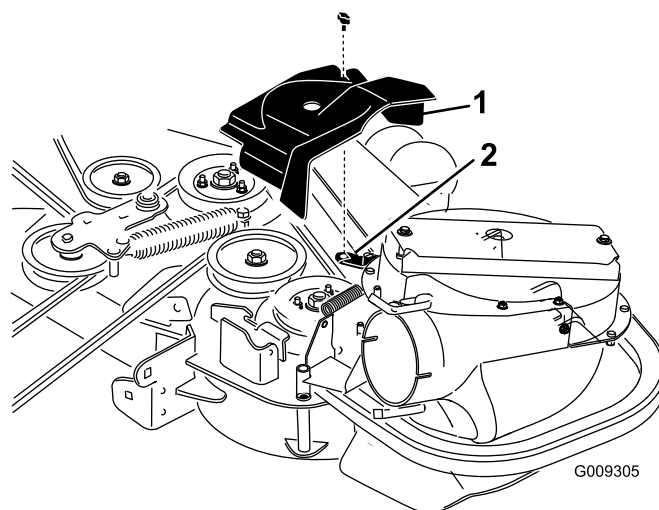

G009305

g009305

Figure 30

Système de ramassage de 122 et 132 cm montré

1. Protège-courroie
2. Support du protège-courroie
3. Cran

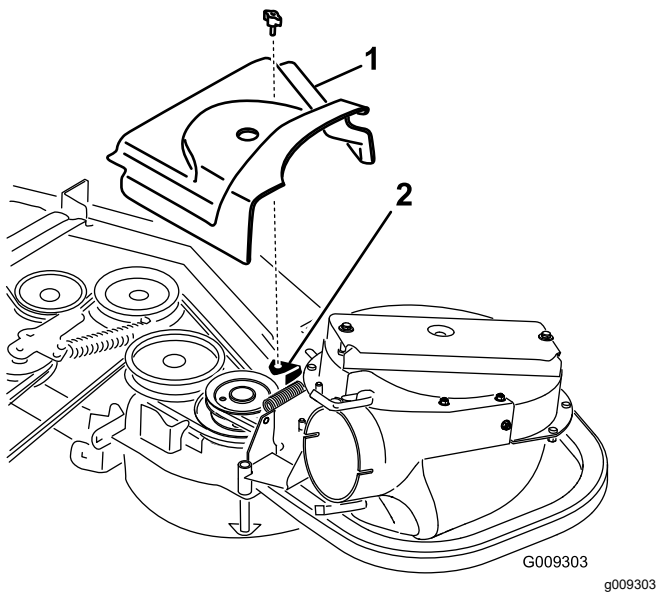

Figure 31

Système de ramassage de 152 et 183 cm montrés

1. Protège-courroie
2. Support du protège-courroie
3. Cran

⚠ PRUDENCE

Le système de ramassage augmente considérablement la charge à l'arrière de la machine, ce qui peut la rendre instable et rendre son contrôle impossible.

Le tableau suivant indique les masses à utiliser quand un système de ramassage est monté sur la machine.

	Masses avant utilisées	Masses de roues pivotantes utilisées
Plateau de coupe de 122 cm avec système de ramassage	3	0
Plateau de coupe de 132 cm avec système de ramassage	3	0
Plateau de coupe de 152 cm avec système de ramassage	3	2
Plateau de coupe de 183 cm avec système de ramassage (jusqu'au numéro de série 406294344)	1	2
Plateau de coupe de 183 cm avec système de ramassage (à partir du numéro de série 406294345)	2	2

10

Montage des masses

Pièces nécessaires pour cette opération:

2	Masse de roue pivotante (le cas échéant)
2	Axe de chape
2	Goupille fendue
6	Rondelle-frein (3/8")
1	Support de montage de masse
6	Boulon (3/8" x 1 1/2")
6	Rondelle plate (3/8")
3	Boulon de carrosserie (5/16" x 3/4")
3	Écrou à embase (5/16")
3	Masse avant (plateaux de 122 cm, 132 cm et 152 cm)
1	Masse avant (plateaux de 183 cm [jusqu'au numéro de série 406294344])
2	Masse avant (plateaux de 183 cm [à partir du numéro de série 406294345])

1. Montez les masses sur les roues pivotantes avant à l'aide d'un axe de chape et d'une goupille fendue (Figure 32).
2. Placez l'écrou sur chaque boulon entièrement fileté et mettez les boulons dans chaque masse (Figure 32).
3. Serrez le boulon entièrement fileté jusqu'à ce qu'il touche le cadre, puis serrez l'écrou de blocage contre la masse.

Procédure

Pour assurer la conformité à la norme ANSI/OPEI B71.4-2012, vous devez ajouter des masses sur la machine.

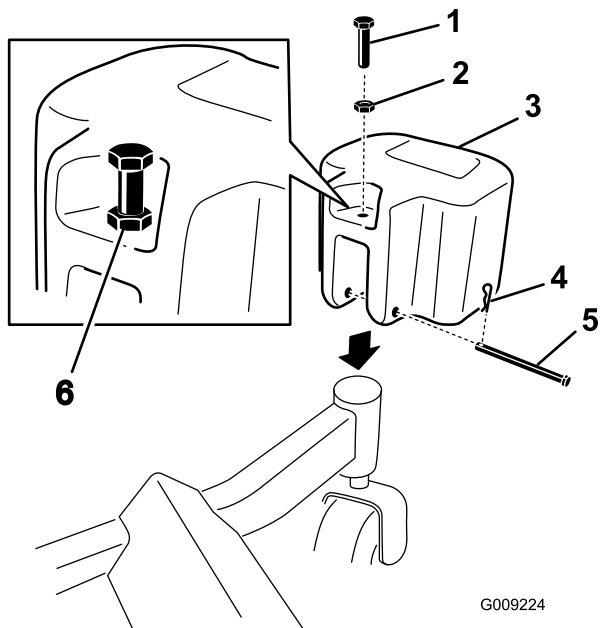

G009224

g009224

Figure 32

- | | |
|--|---|
| 1. Boulon entièrement fileté
($\frac{3}{8}$ " x $1\frac{1}{2}$ ") | 4. Goupille fendue |
| 2. Écrou ($\frac{3}{8}$ ") | 5. Axe de chape |
| 3. Masse de roue pivotante | 6. Placez le boulon
entièrement fileté contre le
cadre et serrer l'écrou. |

4. Fixez le support de montage de masse sous le repose-pieds avec 2 boulons de carrosserie ($\frac{5}{16}$ " x $\frac{3}{4}$ ") et 2 écrous à embase ($\frac{5}{16}$ "), comme montré à la [Figure 33](#).

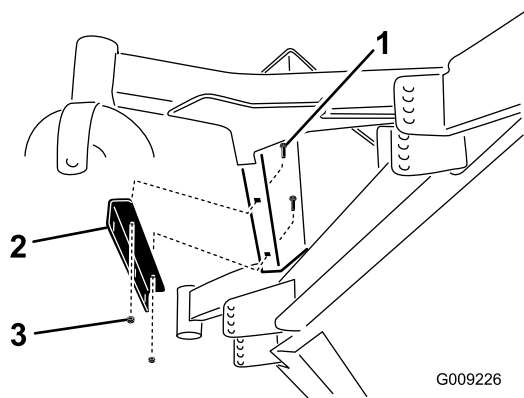

G009226

g009226

Figure 33

- | | |
|--|--|
| 1. Boulon de carrosserie
($\frac{5}{16}$ " x $\frac{3}{4}$ ") | 3. Écrou à embase ($\frac{5}{16}$ ") |
| 2. Support de montage de
masse | |

5. Installez les masses avant sur le repose-pied ([Figure 34](#)).
6. Fixez les masses avant sur le haut du repose-pieds et sur le support de montage de masse au moyen de 6 boulons ($\frac{3}{8}$ " x 1"), 6

rondelles-freins ($\frac{3}{8}$ "), 3 écrous à embase ($\frac{3}{8}$ ") et 6 rondelles plates ($\frac{3}{8}$ "), comme montré à la [Figure 34](#).

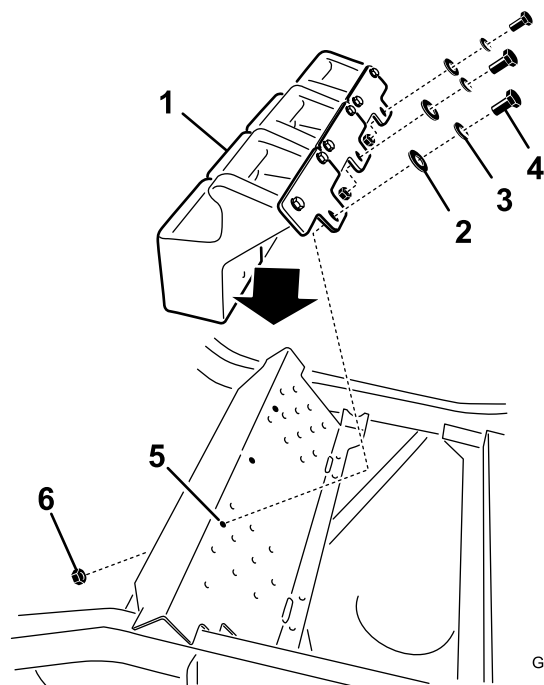

G009227

g009227

Figure 34

- | | |
|---------------------------------------|---------------------------------------|
| 1. Masse avant | 4. Boulon ($\frac{3}{8}$ " x 1") |
| 2. Rondelle plate ($\frac{3}{8}$ ") | 5. Trou dans le repose-pied |
| 3. Rondelle-frein ($\frac{3}{8}$ ") | 6. Écrou à embase ($\frac{3}{8}$ ") |

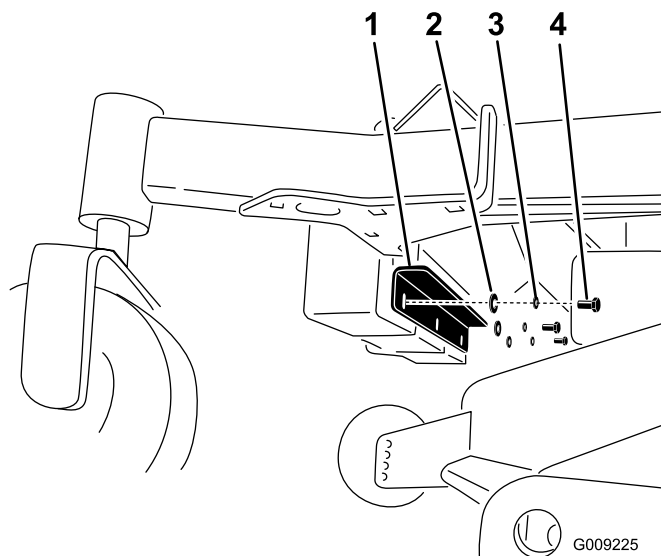

G009225

g009225

Figure 35

- | | |
|---------------------------------------|---------------------------------------|
| 1. Support de montage de
masse | 3. Rondelle-frein ($\frac{3}{8}$ ") |
| 2. Rondelle plate ($\frac{3}{8}$ ") | 4. Boulon ($\frac{3}{8}$ " x 1") |

11

Montage des butées

Tondeuses équipées de la suspension MyRide™

Pièces nécessaires pour cette opération:

2	Butée
2	Entretoise
2	Contre-écrou (5/16")

Procédure

Sur les plateaux de coupe de 122 cm, 132 cm, 152 cm et 183 cm (à partir du numéro de série 406294345), fixez les butées dans les 2 trous extérieurs du garde-pieds (Figure 36).

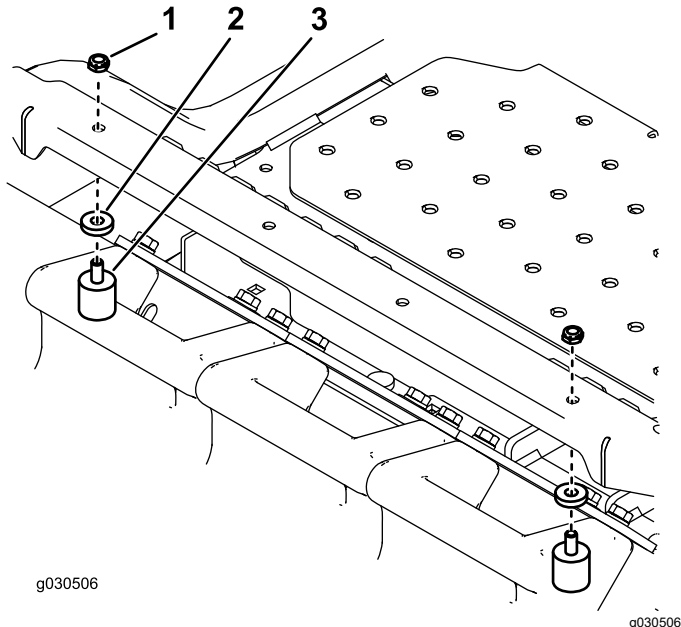

Figure 36

1. Contre-écrou
2. Entretoise
3. Butée

Sur les plateaux de coupe de 183 cm (jusqu'au numéro de série 406294344), fixez les butées dans les 2 trous intérieurs du garde-pieds (Figure 37).

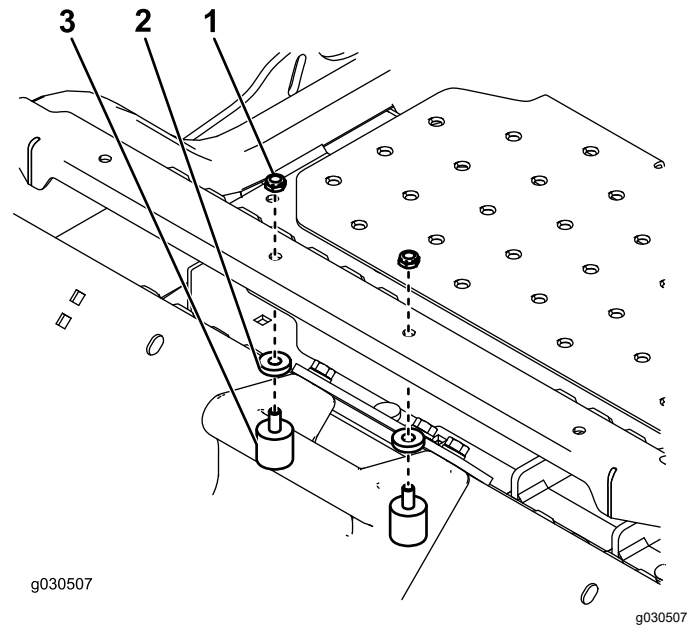

Figure 37

1. Contre-écrou
2. Entretoise
3. Butée

12

Réglage du frein de stationnement

Aucune pièce requise

Procédure

Vérifiez que le frein de stationnement est réglé correctement. Reportez-vous au *Manuel de l'utilisateur* pour la procédure à suivre.

13

Contrôle de la pression des pneus

Aucune pièce requise

Procédure

Remarque: Augmentez la pression de gonflage des pneus pour compenser le poids supplémentaire.

Contrôlez et augmentez la pression de gonflage des pneus des roues pivotantes avant et des roues arrière (Figure 38).

Pression de gonflage des pneus arrière : 1,38 bar (20 psi)

Pression de gonflage des roues pivotantes avant : 1,72 bar (25 psi)

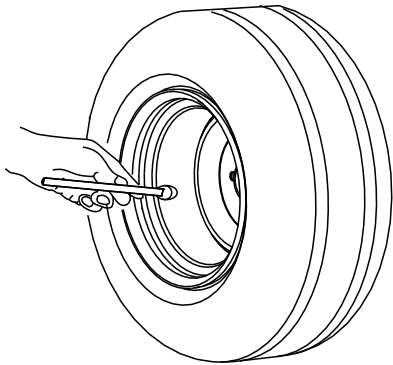

G001055

g001055

Figure 38

Utilisation

Remarque: Les côtés gauche et droit de la machine sont déterminés d'après la position d'utilisation normale.

Important: Serrez le frein de stationnement si vous laissez la machine sans surveillance, ne serait-ce que quelques minutes.

⚠ ATTENTION

Pour éviter de vous blesser, procédez comme suit :

- Familiarisez-vous avec toutes les instructions d'utilisation et les consignes de sécurité mentionnées dans le *Manuel de l'utilisateur* de votre machine avant d'utiliser cet accessoire.
- Ne déposez jamais le système de ramassage ni ses tubes lorsque le moteur est en marche.
- Coupez toujours le moteur et attendez l'arrêt complet de toutes les pièces mobiles avant de dégager une obstruction dans le système de ramassage.
- N'effectuez jamais d'entretiens ou de réparations quand le moteur est en marche.
- Serrez le frein de stationnement.

⚠ ATTENTION

Si le déflecteur d'herbe, les tubes du système de ramassage ou le système de ramassage complet ne sont pas en place, vous-même ou d'autres personnes peuvent être touchés par une lame ou des débris projetés. Le contact avec des lames en rotation et la projection de débris peuvent occasionner des blessures graves parfois mortelles.

- Montez toujours le déflecteur d'herbe lorsque vous enlevez le système de ramassage et que vous passez au mode éjection latérale.
- Si le déflecteur d'herbe est endommagé, remplacez-le immédiatement. Le déflecteur d'herbe renvoie les débris vers le bas, dans la pelouse.
- Ne mettez jamais les mains ou les pieds sous le plateau de coupe.
- N'essayez jamais de dégager l'ouverture d'éjection ou les lames sans avoir au préalable désengagé la prise de force (PDF) et tourné la clé en position Arrêt. Enlevez aussi la clé et débranchez le fil de la ou des bougies.
- Coupez le moteur avant de déboucher la goulotte d'éjection.

⚠ PRUDENCE

Les enfants ou les personnes à proximité risquent de se blesser s'ils déplacent ou essaient d'utiliser la machine, lorsque celle-ci est laissée sans surveillance.

Retirez toujours la clé de contact et serrez le frein de stationnement si vous laissez la machine sans surveillance, ne serait-ce qu'un instant.

Positionnement du déflecteur réglable

Réglez le déflecteur à la position B (position intermédiaire) pour le ramassage. Reportez-vous au *Manuel de l'utilisateur* de la machine.

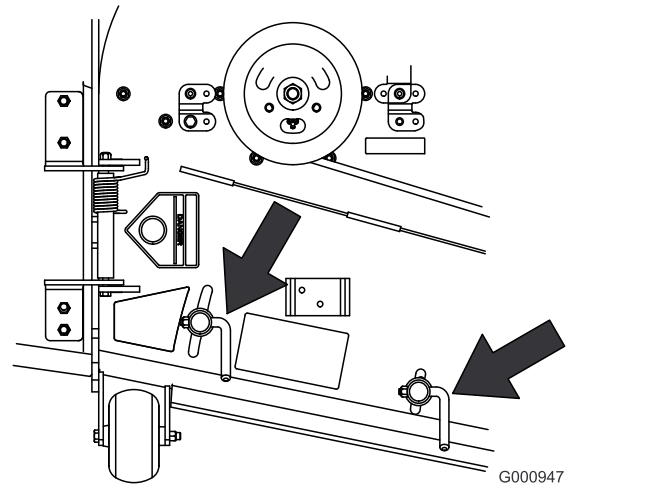

Figure 39

Vider les bacs à herbe

Lorsqu'ils sont pleins, les bacs à herbe sont très lourds. Soulevez et manipulez toujours les bacs à herbe pleins avec prudence.

1. Garez la machine sur une surface plane et horizontale, désengagez la PDF et serrez le frein de stationnement.
2. Déverrouillez le verrou du système de ramassage.
3. Ouvrez le capot du système de ramassage.
4. Comprimez les débris d'herbe dans les bacs. Soulevez l'un des bacs à deux mains et décrochez-le du support sur le système de ramassage.
5. Saisissez la poignée située sous le bac et renversez ce dernier pour le vider (Figure 40).

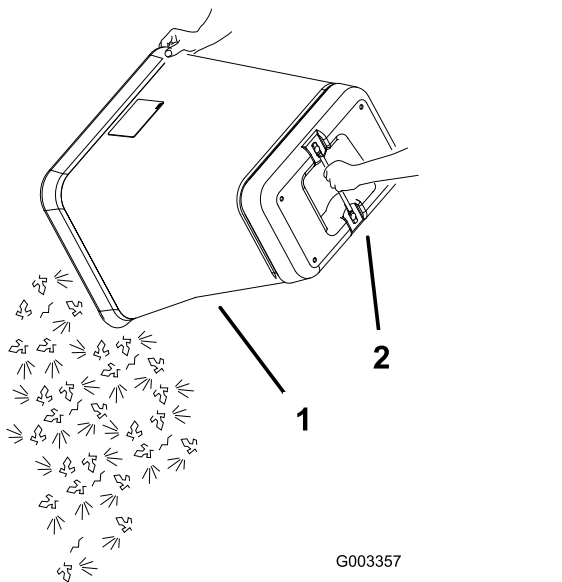

Figure 40

1. Bac
2. Poignée du dessous

6. Répétez cette procédure pour l'autre bac.
7. Insérez la languette du bac dans le cran du cadre de support du système de ramassage.

Remarque: Effectuez cette procédure pour les deux bacs.

8. Abaissez le capot du système de ramassage sur les bacs.
9. Verrouillez le capot du système de ramassage.

Élimination des obstructions dans le système de ramassage

⚠ ATTENTION

Lorsque le système de ramassage est en marche, le ventilateur tourne et peut sectionner ou blesser les mains.

- Avant toute opération de nettoyage, réglage ou réparation du ventilateur, et avant de déboucher la goulotte, coupez le moteur et attendez l'arrêt de toutes les pièces mobiles. Enlevez la clé de contact.
- Si le ventilateur et le tube sont bouchés, dégagez-les à l'aide d'un bâton, jamais avec la main.
- Gardez les pieds, les mains, le visage et toute autre partie du corps ou les vêtements à l'écart des pièces cachées, mobiles ou en rotation.

1. Désengagez la PDF et serrez le frein de stationnement.
 2. Avant de quitter la position d'utilisation, coupez le moteur, retirez la clé de contact et attendez l'arrêt complet de toutes les pièces mobiles.
 3. Videz les bacs.
 4. Déverrouillez le tube inférieur.
 5. Déposez les tubes du système de ramassage.
 6. Utilisez un bâton ou un objet similaire, et surtout pas les mains, pour déboucher les tubes.
- Remarque:** Dans la plupart des cas, il suffit de secouer les tubes pour faire tomber les débris.
7. Si le ventilateur est bouché, déverrouillez-le, enlevez la courroie et ouvrez-le.
 8. Utilisez un bâton ou un objet similaire, et surtout pas les mains, pour déboucher le ventilateur.
 9. Après avoir éliminé l'obstruction, reposez le système de ramassage complet et remettez la machine en marche.

Dépose du système de ramassage

⚠ ATTENTION

Les composants autour du moteur sont très chauds si la machine vient de fonctionner. Les composants brûlants peuvent causer des blessures.

- Ne touchez pas les composants du moteur quand ils sont chauds.
 - Laissez refroidir le moteur avant de retirer le système de ramassage.
1. Garez la machine sur une surface plane et horizontale, désengagez la PDF et serrez le frein de stationnement.
 2. Avant de quitter la position d'utilisation, coupez le moteur, retirez la clé de contact et attendez l'arrêt complet de toutes les pièces mobiles.
 3. Déverrouillez le tube inférieur du ventilateur et retirez le tube du ventilateur.
 4. Retirez le tube du capot du système de ramassage.
 5. Réglez le plateau à la hauteur de coupe la plus basse.
 6. Déverrouillez le protège-courroie au-dessus de la poulie du plateau de coupe.

7. Enlevez la courroie du système de ramassage de la poulie du plateau de coupe.
8. Ouvrez le ventilateur.
9. Retirez le ventilateur du trou de pivot.
10. Si vous passez au mode éjection latérale, vérifiez que le déflecteur d'herbe est en place et qu'il peut être abaissé en position de fonctionnement.
11. Déposez le capot et les bacs.

Utilisation du déflecteur d'herbe

⚠ DANGER

Si le déflecteur d'herbe, l'obturateur d'éjection ou le bac à herbe complet ne sont pas en place sur la machine, vous-même ou d'autres personnes peuvent être touchés par une lame ou des débris projetés. Le contact avec les lames en rotation et la projection de débris peuvent occasionner des blessures graves ou mortelles.

- **Montez toujours le déflecteur d'herbe lorsque vous enlevez le système de ramassage et que vous passez au mode éjection latérale.**
- **Si le déflecteur d'herbe est endommagé, remplacez-le immédiatement. Le déflecteur d'herbe renvoie les débris vers le bas, dans la pelouse.**
- **Ne mettez jamais les mains ou les pieds sous le plateau de coupe.**
- **N'essayez jamais de dégager l'ouverture d'éjection ou les lames sans avoir au préalable DÉSENGAGÉ la PDF, coupé le contact et retiré la clé.**
- **N'éliminez jamais les obstructions de l'ouverture d'éjection avec la main. Utilisez un bâton ou un objet similaire pour éliminer les obstructions de l'ouverture d'éjection.**

Transport de la machine

Ne laissez pas d'herbe ni de débris dans le système de ramassage lorsque vous transportez la machine.

⚠ DANGER

Vous risquez d'endommager la machine si vous la transportez alors qu'il reste de l'herbe et des débris dans le système de ramassage.

Ne laissez pas d'herbe ni de débris dans le système de ramassage lorsque vous transportez la machine.

Conseils d'utilisation

Taille de la machine

N'oubliez pas que la machine est plus longue et plus large quand cet accessoire est en place. Vous risquez d'endommager l'accessoire ou de causer des dommages matériels si vous tournez trop brutalement dans des endroits trop étroits.

Tonte des bordures

Tondez toujours les bordures avec le côté gauche du plateau de coupe. N'utilisez pas le côté droit pour tondre les bordures, au risque d'endommager les tubes du système de ramassage.

Hauteur de coupe

Pour obtenir des résultats de ramassage optimaux, réglez la hauteur de coupe de façon à ne pas couper plus de 51 à 76 mm ou un tiers de la hauteur de l'herbe, selon la hauteur la plus basse. Vous réduirez la capacité du système d'aspiration si vous coupez plus que la hauteur prescrite.

Fréquence de tonte

Coupez l'herbe fréquemment, surtout pendant la saison de pousse. Si l'herbe est excessivement haute, vous devrez la couper deux fois (voir [Ramassage de l'herbe haute \(page 25\)](#)).

Technique de coupe

Pour obtenir une coupe plus esthétique, empiétez légèrement sur la bande coupée précédemment. Le moteur est ainsi moins sollicité et le ventilateur et les tubes d'éjection sont moins susceptibles de se boucher.

Vitesse de ramassage

Le système de ramassage peut se boucher si vous vous déplacez trop rapidement alors que le régime moteur diminue. Il faut parfois ralentir sur les pentes. Travaillez dans le sens de la descente chaque fois que cela est possible.

▲ PRUDENCE

À mesure que le système de ramassage se remplit, la charge augmente à l'arrière de la machine. Les arrêts et démarrages brusques sur pente, risquent de vous faire perdre le contrôle de la direction ou de faire basculer la machine.

- **Ne vous arrêtez pas et ne démarrez pas brusquement en montant ou en descendant les pentes. Évitez de démarrer en côte.**
- **Si vous arrêtez la machine en montée, désengagez la PFD. Faites ensuite marche arrière à vitesse réduite.**
- **Ne changez pas de vitesse et ne vous arrêtez pas sur une pente.**

Ramassage de l'herbe haute

Si l'herbe est plus haute que d'habitude ou si elle est très humide, utilisez une hauteur de coupe un peu plus haute que la normale pour la tonte et le ramassage. Tondez ensuite l'herbe à la hauteur de coupe inférieure habituelle et ramassez-la.

L'herbe très haute est lourde et n'est pas toujours projetée complètement dans le système de ramassage. Si cela se produit, le tube et le ventilateur peuvent se boucher. Pour éviter de boucher le système de ramassage, choisissez une hauteur de coupe élevée pour le premier passage, puis effectuez un deuxième passage à la hauteur de coupe habituelle.

Ramassage de l'herbe humide

Dans la mesure du possible, essayez toujours de tondre quand l'herbe est sèche. L'herbe humide peut causer des obstructions.

Réduction des obstructions

Pour éviter de boucher le système de ramassage, ralentissez et choisissez une hauteur de coupe élevée pour le premier passage, puis effectuez un deuxième passage à la hauteur de coupe habituelle.

Signes d'obstruction

Pendant le ramassage, une petite quantité d'herbe est normalement projetée à l'avant de la tondeuse. Si cette quantité devient excessive, cela signifie que le système de ramassage est plein ou que le tube est bouché.

Lames de ramassage

Dans la plupart des conditions de tonte, les lames standard « haute levée » assurent les meilleures performances de ramassage.

La lame Toro Atomic est recommandée pour le ramassage des feuilles sèches. Dans des conditions sèches et poussiéreuses, les lames « moyenne levée » ou « basse levée » produisent moins de poussière et de saleté tout en assurant un débit d'air suffisant pour un ramassage efficace.

Renseignez-vous auprès d'un concessionnaire-réparateur agréé pour connaître les lames qui conviennent aux différentes conditions de tonte.

Franchissement d'une bordure et chargement

Levez toujours le plateau de coupe à la position la plus haute pour charger la machine sur une remorque ou pour monter/descendre une bordure (de trottoir ou autre). Si le plateau reste abaissé, il peut être endommagé lorsque vous chargez la machine ou franchissez une bordure. Si la bordure fait plus de 152 mm de hauteur, franchissez-la à angle aigu avec le plateau de coupe complètement levé. Faites preuve

de la plus grande prudence lorsque vous chargez la machine sur une remorque.

Entretien

Programme d'entretien recommandé

Périodicité d'entretien	Procédure d'entretien
Après les 8 premières heures de fonctionnement	<ul style="list-style-type: none">• Contrôlez la courroie du ventilateur.• Contrôlez le système de ramassage.
À chaque utilisation ou une fois par jour	<ul style="list-style-type: none">• Nettoyez la grille du capot.• Nettoyez le système de ramassage.
Toutes les 25 heures	<ul style="list-style-type: none">• Contrôlez la courroie du ventilateur.
Toutes les 50 heures	<ul style="list-style-type: none">• Graissez le bras de la poulie de tension.
Toutes les 100 heures	<ul style="list-style-type: none">• Contrôlez le système de ramassage.

Nettoyage de la grille du capot

Périodicité des entretiens: À chaque utilisation ou une fois par jour

Les grilles doivent être nettoyées avant chaque utilisation. Nettoyez-les plus fréquemment si l'herbe est humide.

1. Désengagez la prise de force (PDF) et serrez le frein de stationnement.
2. Avant de quitter la position d'utilisation, coupez le moteur, retirez la clé de contact et attendez l'arrêt complet de toutes les pièces mobiles.
3. Ouvrez le capot du système de ramassage.
4. Nettoyez les débris éventuellement accumulés sur la grille.
5. Fermez le capot du système de ramassage.

Nettoyage du système de ramassage et des bacs

Périodicité des entretiens: À chaque utilisation ou une fois par jour

Le système de ramassage doit être nettoyé chaque jour.

1. Lavez l'intérieur et l'extérieur du capot du système de ramassage, des bacs et du tube, ainsi que le dessous du plateau de coupe. Utilisez un détergent automobile doux pour éliminer les saletés.
2. Veillez à bien débarrasser toutes les pièces de l'herbe agglomérée.
3. Après avoir lavé toutes les pièces, laissez-les complètement sécher.

Remarque: Une fois toutes les pièces remises en place, mettez le moteur en marche et laissez-le tourner pendant une minute pour aider au séchage.

Contrôle de la courroie du ventilateur

Périodicité des entretiens: Après les 8 premières heures de fonctionnement

Toutes les 25 heures

Vérifiez si les courroies sont fissurées, présentent des bords effilochés, des traces de brûlures ou d'autres dommages. Remplacez les courroies endommagées.

Remplacement de la courroie de ventilateur sur les tondeuses de 152 et 183 cm

1. Désengagez la PDF, amenez les leviers de commande de déplacement à la position de BLOCAGE DU POINT MORT et serrez le frein de stationnement.
2. Avant de quitter la position d'utilisation, coupez le moteur, retirez la clé et attendez l'arrêt complet de toutes les pièces mobiles.
3. Tirez sur la poulie de tension rappelée par ressort pour détendre la courroie (Figure 41).
4. Retirez la courroie existante du système de ramassage sur la poulie du plateau de coupe puis les poulies de ventilateur.
5. Montez la nouvelle courroie autour des poulies du ventilateur et de la poulie du plateau de coupe (Figure 41).

Remplacement de la courroie de ventilateur sur les tondeuses de 122 et 132 cm

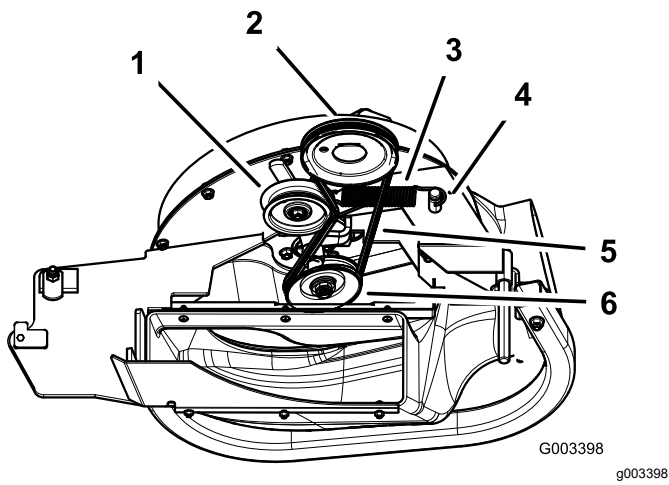

Figure 41

- | | |
|-------------------------------|--------------------------|
| 1. Poulie de tension | 4. Tenon de ressort |
| 2. Poulie de plateau de coupe | 5. Courroie |
| 3. Ressort | 6. Poulie de ventilateur |

6. Montez le ressort comme montré à la [Figure 42](#).

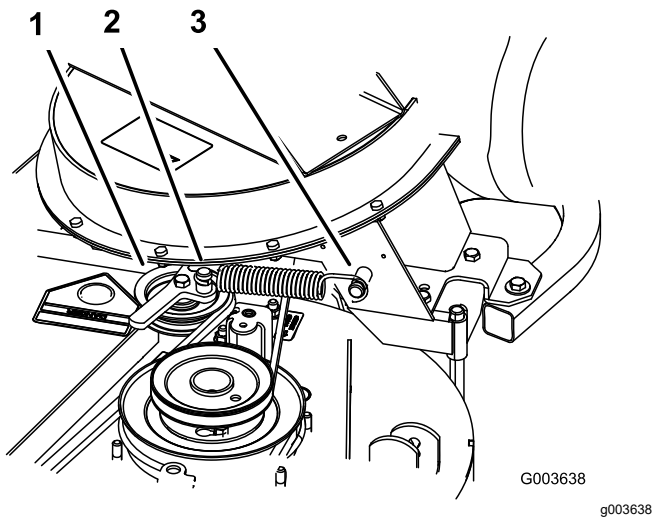

Figure 42

- | | |
|---|-----------------------|
| 1. Poulie de tension rappelée par ressort | 3. Côté grand crochet |
| 2. Côté petit crochet | |

7. Tirez en arrière la poulie de tension rappelée par ressort et chaussez la courroie dessus ([Figure 41](#)).

- Désengagez la PDF, amenez les leviers de commande de déplacement à la position de BLOCAGE DU POINT MORT et serrez le frein de stationnement.
- Avant de quitter la position d'utilisation, coupez le moteur, retirez la clé et attendez l'arrêt complet de toutes les pièces mobiles.
- Desserrez le boulon du guide-courroie ([Figure 43](#)).
- Retirez la courroie de ventilateur existante.
- Faites passer la courroie neuve autour de la poulie de ventilateur ([Figure 43](#)).
- Montez la courroie entre la poulie de tension fixe et le boulon du guide-courroie.
- Serrez le boulon du guide-courroie ([Figure 43](#)).

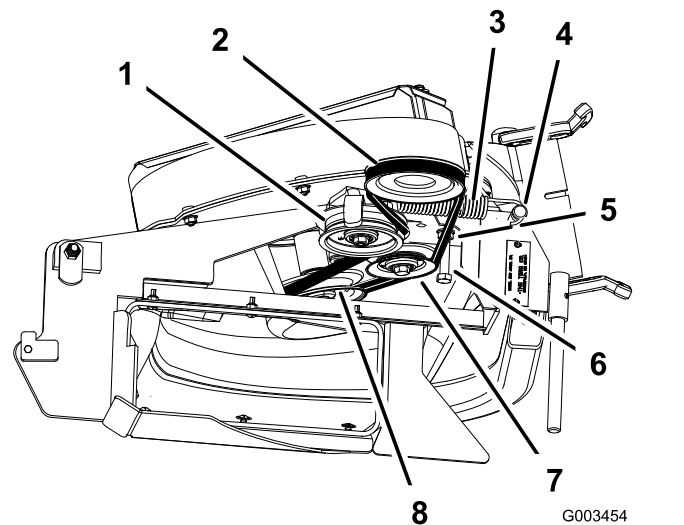

Figure 43

- | | |
|-------------------------------|-----------------------------|
| 1. Poulie de tension | 5. Courroie |
| 2. Poulie de plateau de coupe | 6. Boulon du guide-courroie |
| 3. Ressort | 7. Poulie de tension fixe |
| 4. Tenon de ressort | 8. Poulie de ventilateur |

8. Montez le ressort comme montré à la [Figure 44](#).

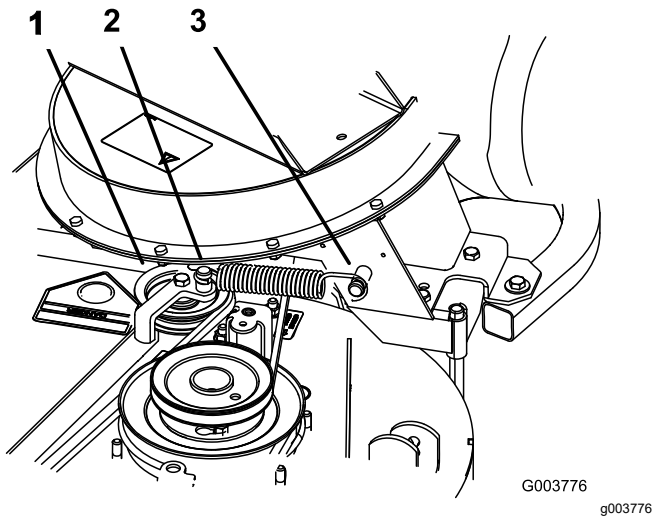

Figure 44

1. Poulie de tension rappelée
2. Côté petit crochet
3. Côté grand crochet par ressort

9. Placez la courroie sur la poulie de tension rappelée par ressort (Figure 43).

Graissez le bras de tension de la courroie du système de ramassage (Figure 46) toutes les 50 heures.

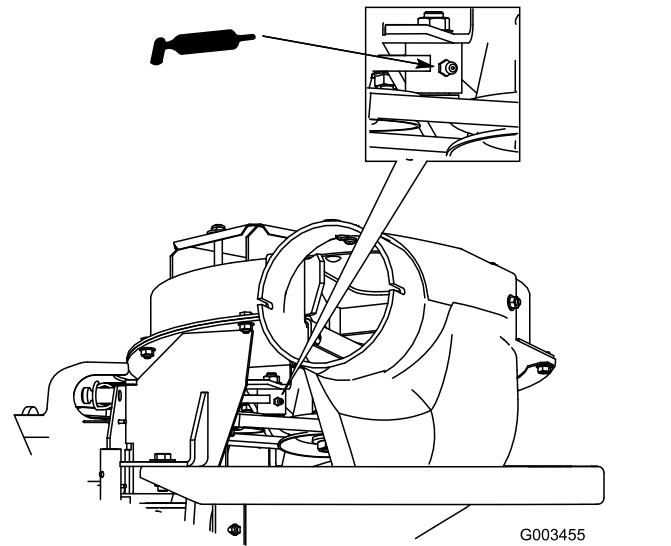

Figure 46

Contrôle et réglage du verrou du ventilateur

Fermez le ventilateur pour vérifier que les verrous sont réglés correctement. Desserrez ou serrez les boulons afin que les verrous maintiennent le ventilateur fermement appuyé contre le plateau de coupe, mais puissent néanmoins être déverrouillés à la main.

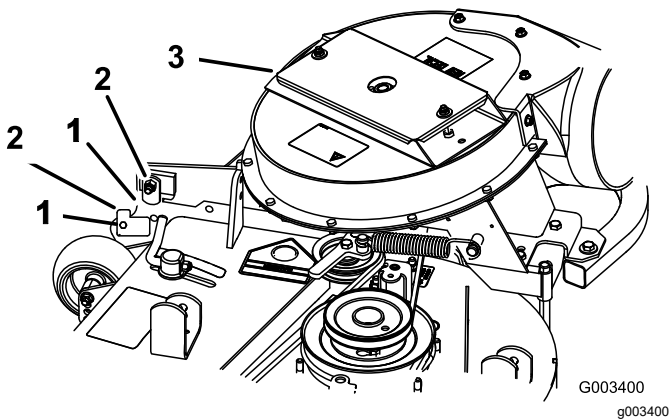

Figure 45

1. Verrou
2. Boulon
3. Ventilateur

Graissage du bras de tension

Périodicité des entretiens: Toutes les 50 heures

Contrôle du système de ramassage

Périodicité des entretiens: Toutes les 100 heures

Après les 8 premières heures de fonctionnement

1. Désengagez la PDF, amenez les leviers de commande de déplacement à la position de BLOCAGE DU POINT MORT et serrez le frein de stationnement.
2. Avant de quitter la position d'utilisation, coupez le moteur, retirez la clé et attendez l'arrêt complet de toutes les pièces mobiles.
3. Contrôlez le tube supérieur, le tube inférieur, le capot du système de ramassage et le ventilateur. Remplacez-les s'ils sont fendus ou cassés.
4. Contrôlez les bacs, le cadre du système de ramassage et la grille. Remplacez les pièces fissurées ou cassées.
5. Serrez tous les écrous, boulons et vis.

Contrôle des lames de coupe

1. Examinez les lames régulièrement, ainsi qu'après avoir heurté un obstacle.
2. Remplacez les lames si elles sont très usées ou endommagées. Pour la procédure complète d'entretien des lames, reportez-vous au *Manuel de l'utilisateur* de la machine.

Montage des lames du plateau de coupe

Dans la plupart des conditions de tonte, les lames standard « haute levée » assurent les meilleures performances de ramassage.

La lame Toro Atomic est recommandée pour le ramassage des feuilles sèches. Dans des conditions sèches et poussiéreuses, les lames « moyenne levée » ou « basse levée » produisent moins de poussière et de saleté tout en assurant un débit d'air suffisant pour un ramassage efficace.

Renseignez-vous auprès d'un concessionnaire-réparateur agréé pour connaître les lames qui conviennent aux différentes conditions de tonte.

Pour plus de renseignements sur le montage des lames, reportez-vous au *Manuel de l'utilisateur* de la machine.

Remplacement du déflecteur d'herbe

⚠ ATTENTION

Si l'ouverture d'éjection n'est pas fermée, la tondeuse peut projeter des objets dans votre direction ou celle d'autres personnes et causer des blessures graves. Un contact avec la lame est également possible.

- **N'utilisez jamais la tondeuse sans avoir installé une plaque d'obturation, un déflecteur de mulching ou une goulotte d'éjection et un système de ramassage d'herbe.**
- **Vérifiez que le déflecteur d'herbe est abaissé.**

1. Retirez le contre-écrou, le boulon, le ressort et l'entretoise qui fixent le déflecteur aux supports de pivot ([Figure 47](#)).
2. Déposez le déflecteur d'herbe s'il est endommagé ou usé.
3. Placez une entretoise et un ressort sur le déflecteur d'herbe. L'extrémité en **L** du ressort doit se trouver derrière le bord du plateau.
Remarque: Prenez soin de placer l'extrémité en **L** du ressort derrière le bord du plateau avant de mettre le boulon en place, comme montré à la [Figure 47](#).
4. Remettez le boulon et l'écrou en place.
5. Accrochez l'extrémité en **J** du ressort au déflecteur d'herbe ([Figure 47](#)).

Important: Le déflecteur d'herbe doit pouvoir s'abaisser en position. Soulevez le déflecteur pour vérifier qu'il s'abaisse complètement.

Remisage

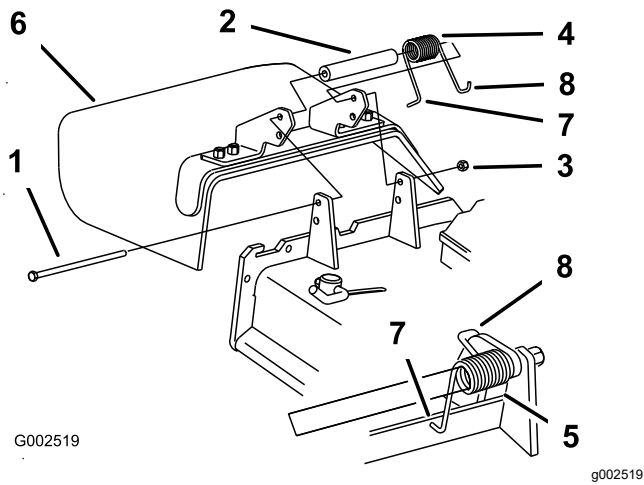

Figure 47

- | | |
|-----------------|--|
| 1. Boulon | 5. Ressort (en place) |
| 2. Entretoise | 6. Déflecteur d'herbe |
| 3. Contre-écrou | 7. Extrémité en L du ressort
(à placer derrière le bord
du plateau avant d'installer
le boulon) |
| 4. Ressort | 8. Extrémité en J du ressort |

1. Nettoyez le système de ramassage. Voir [Nettoyage du système de ramassage et des bacs \(page 27\)](#).
2. Vérifiez l'état du système de ramassage. Voir [Contrôle du système de ramassage \(page 30\)](#).
3. Vérifiez que les bacs sont vides et parfaitement secs.
4. Contrôlez l'état de la courroie (usure/fissures).
5. Rangez la machine dans un local propre, sec et à l'abri de la lumière. Si vous devez remiser la machine à l'extérieur, recouvrez-la d'une bâche imperméable, afin de protéger les pièces en plastique et de prolonger la vie de la machine.

Dépistage des défauts

Problème	Cause possible	Mesure corrective
Vibrations anormales.	<ol style="list-style-type: none"> 1. Lame(s) faussée(s) ou déséquilibrée(s). 2. Le boulon de fixation de la lame est desserré. 3. La poulie de ventilateur ou l'ensemble poulies est desserré(e). 4. La courroie du système de ramassage est usée. 5. Pale(s) de ventilateur faussée(s) ou déséquilibrée(s). 	<ol style="list-style-type: none"> 1. Remplacez la ou les lames. 2. Serrez le boulon de fixation de la lame. 3. Resserrez la poulie concernée. 4. Remplacez la courroie. 5. Contactez un concessionnaire-réparateur agréé.
Le ramassage est moins performant.	<ol style="list-style-type: none"> 1. Le régime moteur est trop bas. 2. La grille du capot du système de ramassage est bouchée. 3. La courroie du système de ramassage est détendue. 4. Le ventilateur ou le tube est bouché. 5. Les bacs sont pleins. 	<ol style="list-style-type: none"> 1. Choisissez toujours le haut régime moteur pour travailler en mode ramassage. 2. Enlevez les débris, les feuilles ou l'herbe coupée déposés sur la grille. 3. Remplacez la courroie du système de ramassage. 4. Localisez et éliminez le bouchon de débris. 5. Videz les bacs.
Le ventilateur et les tubes se bouchent trop souvent.	<ol style="list-style-type: none"> 1. Les bacs sont trop pleins. 2. Le régime moteur est trop bas. 3. L'herbe est trop humide. 4. L'herbe est trop haute. 5. La grille du capot du système de ramassage est bouchée. 6. La vitesse de déplacement est trop élevée. 7. La courroie du système de ramassage est usée. 	<ol style="list-style-type: none"> 1. Videz les bacs plus fréquemment. 2. Choisissez toujours le haut régime moteur pour travailler en mode ramassage. 3. Coupez l'herbe lorsqu'elle est sèche. 4. Ne coupez pas plus de 51 à 76 mm, ou 1/3 de la hauteur de l'herbe, en choisissant la hauteur la plus basse. 5. Enlevez les débris, les feuilles ou l'herbe coupée déposés sur la grille. 6. Conduisez plus lentement à plein régime. 7. Remplacez la courroie.
Des débris sont éjectés à l'extérieur.	<ol style="list-style-type: none"> 1. Les bacs sont trop pleins. 2. La vitesse de déplacement est trop élevée. 3. Le plateau de coupe n'est pas de niveau. 	<ol style="list-style-type: none"> 1. Videz les bacs plus fréquemment. 2. Conduisez plus lentement à plein régime. 3. Reportez-vous au manuel de l'utilisateur de la tondeuse pour effectuer la mise à niveau du plateau de coupe.
La turbine du ventilateur ne tourne pas librement.	<ol style="list-style-type: none"> 1. Le ventilateur est bouché. 2. La turbine n'est pas bien alignée. 	<ol style="list-style-type: none"> 1. Enlevez les débris, les feuilles ou l'herbe coupée de la turbine de ventilateur. 2. Contactez un concessionnaire-réparateur agréé.

Remarques:

Remarques:

Remarques:

Déclaration d'incorporation

The Toro Company, 8111 Lyndale Ave. South, Bloomington, MN, États-Unis, déclare que la ou les machines suivantes sont conformes aux directives mentionnées, lorsqu'elles sont montées en respectant les instructions jointes sur certains modèles Toro comme indiqué dans les Déclarations de conformité applicables.

N° de modèle	N° de série	Description du produit	Description de la facture	Description générale	Directive
78555	412200000 et suivants	Système de ramassage E-Z Vac triple bac de 183 cm, tondeuse Z Master G3	E-Z VAC 72IN DFS BAGGER	Système de ramassage	2006/42/CE, 2000/14/CE
78562	412200000 et suivants	Système de ramassage E-Z Vac double bac de 122 et 132 cm, tondeuse Z Master G3	E-Z VAC 48IN, 52IN SOFT BAGGER	Système de ramassage	2006/42/CE, 2000/14/CE
78563	411300000 et suivants	Système de ramassage E-Z Vac triple bac de 152 cm, tondeuse Z Master G3	E-Z VAC 60" SOFT BAGGER	Système de ramassage	2006/42/CE, 2000/14/CE

La documentation technique pertinente a été réunie comme exigé par la Partie B de l'Annexe VII de la directive 2006/42/CE.

Nous nous engageons à transmettre, à la suite d'une demande dûment motivée des autorités nationales, les renseignements pertinents concernant cette quasi-machine. La méthode de transmission sera électronique.

Cette machine ne sera pas mise en service avant d'avoir été incorporée dans les modèles Toro agréés conformément à la Déclaration de conformité associée et à toutes les instructions, ce qui permettra de la déclarer conforme à toutes les directives pertinentes.

Certifié :



John Heckel
Directeur technique
8111 Lyndale Ave. South
Bloomington, MN 55420, USA
Octobre 7, 2022

Représentant autorisé :

Marcel Dutrieux
Manager European Product Integrity
Toro Europe NV
Nijverheidsstraat 5
2260 Oevel
Belgium

UK Declaration of Incorporation

The Toro Company, 8111 Lyndale Ave. South, Bloomington, MN, États-Unis, déclare que la ou les machines suivantes sont conformes aux directives mentionnées, lorsqu'elles sont montées en respectant les instructions jointes sur certains modèles Toro comme indiqué dans les Déclarations de conformité applicables.

N° de modèle	N° de série	Description du produit	Description de la facture	Description générale	Directive
78555	412200000 et suivants	Système de ramassage E-Z Vac triple bac de 183 cm, tondeuse Z Master G3	E-Z VAC 72IN DFS BAGGER	Système de ramassage	S.I. 2008 n° 1597, S.I. 2001 n° 1701
78562	412200000 et suivants	Système de ramassage E-Z Vac double bac de 122 et 132 cm, tondeuse Z Master G3	E-Z VAC 48IN, 52IN SOFT BAGGER	Système de ramassage	S.I. 2008 n° 1597, S.I. 2001 n° 1701
78563	411300000 et suivants	Système de ramassage E-Z Vac triple bac de 152 cm, tondeuse Z Master G3	E-Z VAC 60" SOFT BAGGER	Système de ramassage	S.I. 2008 n° 1597, S.I. 2001 n° 1701

La documentation technique pertinente a été réunie conformément aux exigences de l'Annexe 10 de la directive S.I 2008 n° 1597.

Nous nous engageons à transmettre, à la suite d'une demande dûment motivée des autorités nationales, les renseignements pertinents concernant cette quasi-machine. La méthode de transmission sera électronique.

Cette machine ne sera pas mise en service avant d'avoir été incorporée dans les modèles Toro agréés conformément à la Déclaration de conformité associée et à toutes les instructions, ce qui permettra de la déclarer conforme à toutes les directives pertinentes.

This declaration has been issued under the sole responsibility of the manufacturer.
The object of the declaration is in conformity with relevant UK legislation.

Représentant autorisé :

Marcel Dutrioux
Manager European Product Integrity
Toro U.K. Limited
Spellbrook Lane West
Bishop's Stortford
CM23 4BU
United Kingdom



John Heckel
Directeur technique
8111 Lyndale Ave. South
Bloomington, MN 55420, USA
Octobre 7, 2022

Proposition 65 de Californie – Information concernant cet avertissement

En quoi consiste cet avertissement ?

Certains produits commercialisés présentent une étiquette d'avertissement semblable à ce qui suit :



AVERTISSEMENT : Cancer et troubles de la reproduction –
www.p65Warnings.ca.gov.

Qu'est-ce que la Proposition 65 ?

La Proposition 65 s'applique à toute société exerçant son activité en Californie, qui vend des produits en Californie ou qui fabrique des produits susceptibles d'être vendus ou importés en Californie. Elle stipule que le Gouverneur de Californie doit tenir et publier une liste des substances chimiques connues comme causant des cancers, malformations congénitales et/ou autres troubles de la reproduction. Cette liste, qui est mise à jour chaque année, comprend des centaines de substances chimiques présentes dans de nombreux objets du quotidien. La Proposition 65 a pour objet d'informer le public quant à l'exposition à ces substances chimiques.

La Proposition 65 n'interdit pas la vente de produits contenant ces substances chimiques, mais impose la présence d'avertissements sur tout produit concerné, sur son emballage ou sur la documentation fournie avec le produit. D'autre part, un avertissement de la Proposition 65 ne signifie pas qu'un produit est en infraction avec les normes ou exigences de sécurité du produit. De fait, le gouvernement californien a clairement précisé qu'un avertissement de la Proposition 65 « était différent d'une décision réglementaire établissant l'innocuité d'un produit ». Bon nombre de ces substances chimiques sont utilisées dans des produits du quotidien depuis des années, sans aucun effet nocif documenté. Pour en savoir plus, rendez-vous sur le site <https://oag.ca.gov/prop65/faqs-view-all>.

Un avertissement de la Proposition 65 signifie qu'une société a soit (1) évalué l'exposition et conclu qu'elle dépassait le « niveau ne posant aucun risque significatif » ; soit (2) choisi d'émettre un avertissement simplement sur la base de sa compréhension quant à la présence d'une substance chimique de la liste, sans tenter d'en évaluer l'exposition.

Cette loi s'applique-t-elle partout ?

Les avertissements de la Proposition 65 sont exigés uniquement en vertu de la loi californienne. Ces avertissements sont présents dans tout l'état de Californie, dans des environnements très variés, notamment mais pas uniquement les restaurants, magasins d'alimentations, hôtels, écoles et hôpitaux, et sur un vaste éventail de produits. En outre, certains détaillants en ligne et par correspondance affichent des avertissements de la Proposition 65 sur leurs sites internet ou dans leurs catalogues.

Quelles différences entre les avertissements de Californie et les limites fédérales ?

Les normes de la Proposition 65 sont souvent plus strictes que les normes fédérales et internationales. Diverses substances nécessitent d'afficher un avertissement de la Proposition 65 à des niveaux largement inférieurs à ceux imposés par les exigences fédérales. Par exemple, la norme de la Proposition 65 en matière d'avertissements liés au plomb se situe à 0,5 µg/jour, soit bien moins que les normes fédérales et internationales.

Pourquoi tous les produits similaires ne portent-ils pas cet avertissement ?

- Pour les produits commercialisés en Californie, l'étiquetage Proposition 65 est exigé, tandis qu'il ne l'est pas sur des produits similaires commercialisés ailleurs.
- Il se peut qu'une société impliquée dans un procès lié à la Proposition 65 et parvenant à un accord soit obligée d'utiliser les avertissements de la Proposition 65 pour ses produits, tandis que d'autres sociétés fabriquant des produits semblables peuvent ne pas être soumises à cette obligation.
- L'application de la Proposition 65 n'est pas uniforme.
- Certaines sociétés peuvent choisir de ne pas indiquer d'avertissements car elles considèrent qu'elles n'y sont pas obligées au titre de la Proposition 65 ; l'absence d'avertissements sur un produit ne signifie pas que le produit ne contient pas de substances de la liste à des niveaux semblables.

Pourquoi cet avertissement apparaît-il sur les produits Toro ?

Toro a choisi de fournir aux consommateurs le plus d'informations possible afin qu'ils puissent prendre des décisions éclairées quant aux produits qu'ils achètent et utilisent. Toro fournit des avertissements dans certains cas d'après ses connaissances quant à la présence de l'une ou plusieurs des substances chimiques de la liste, sans en évaluer le niveau d'exposition, car des exigences de limites ne sont pas fournies pour tous les produits chimiques de la liste. Bien que l'exposition avec les produits Toro puisse être négligeable ou parfaitement dans les limites « sans aucun risque significatif », par mesure de précaution, Toro a décidé de fournir les avertissements de la Proposition 65. De plus, en l'absence de ces avertissements, la société Toro pourrait faire l'objet de poursuites par l'État de Californie ou par des particuliers cherchant à faire appliquer la Proposition 65, et donc être assujettie à d'importantes pénalités.