



Count on it.

Manual del operador

**Sistema de ensacador triple E-Z
Vac™ de 183 cm
Segadora Z Master® G3**

Nº de modelo 78555—Nº de serie 412200000 y superiores
Nº de modelo 78562—Nº de serie 412200000 y superiores
Nº de modelo 78563—Nº de serie 411300000 y superiores

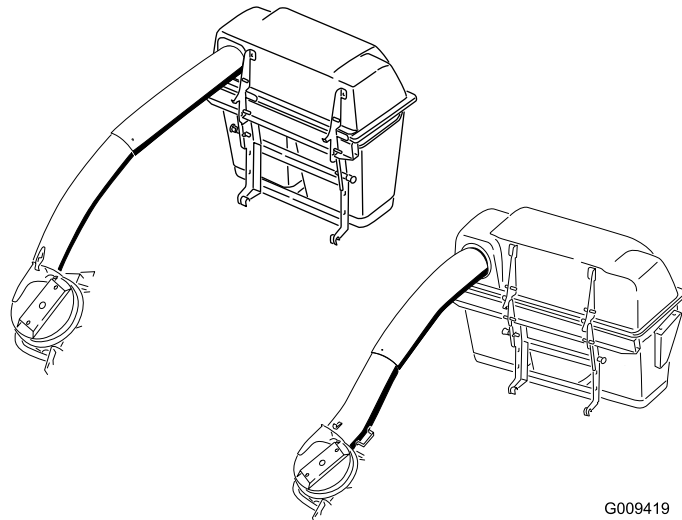

G009419

Nota: Este ensacador requiere el uso de un Kit de soplador y transmisión. Póngase en contacto con su Servicio Técnico Autorizado para obtener el kit.



Este producto cumple todas las directivas europeas aplicables. Para obtener más detalles, consulte la Declaración de Incorporación (DOI) al final de esta publicación.

⚠ ADVERTENCIA

CALIFORNIA

Advertencia de la Propuesta 65

El uso de este producto puede provocar la exposición a sustancias químicas que el Estado de California considera causantes de cáncer, defectos congénitos u otros trastornos del sistema reproductor.

Introducción

Lea este manual detenidamente para aprender a utilizar y mantener correctamente su producto, y para evitar lesiones y daños al producto. Usted es responsable de utilizar el producto de forma correcta y segura.

Visite www.Toro.com para buscar materiales de formación y seguridad o información sobre accesorios, para localizar un distribuidor o para registrar su producto.

Cuando necesite asistencia técnica, piezas genuinas Toro o información adicional, póngase en contacto con un Servicio Técnico Autorizado o con Asistencia al Cliente de Toro, y tenga a mano los números de modelo y serie de su producto. La [Figura 1](#) y la [Figura 2](#) identifican la ubicación de los números de modelo y serie en el producto. Escriba los números en el espacio provisto.

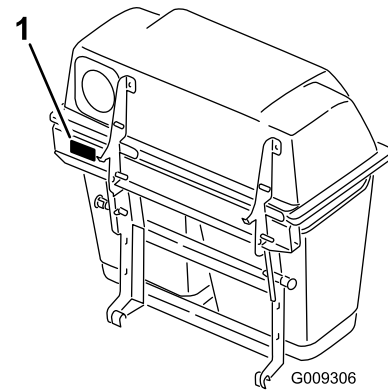

g009306

Figura 1

Número de serie del ensacador de 122 cm y 132 cm

1. Ubicación de los números de modelo y de serie del ensacador

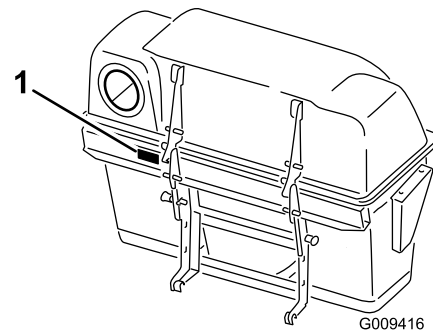

g009416

Figura 2

Número de serie del ensacador de 152 cm y 183 cm

1. Ubicación de los números de modelo y de serie del ensacador

Nº de modelo _____

Nº de serie _____

Este manual identifica peligros potenciales y contiene mensajes de seguridad identificados por el símbolo de alerta de seguridad ([Figura 3](#)), que señala un peligro que puede causar lesiones graves o la muerte si usted no sigue las precauciones recomendadas.



g000502

Figura 3

1. Símbolo de alerta de seguridad

Este manual utiliza 2 palabras más para resaltar información. **Importante** llama la atención sobre información mecánica especial, y **Nota** resalta

Contenido

Seguridad	4
Pegatinas de seguridad e instrucciones	5
Montaje	6
1 Preparación de la máquina	7
2 Instalación de los parachoques laterales	7
3 Instalación de los soportes de montaje del ensacador	8
4 Instalación de la tapa y de las bolsas	9
5 Instalación del deflector del tubo de escape	11
6 Posicionamiento de la correa del soplador en el conjunto del soplador	11
7 Instalación del conjunto del soplador	12
8 Cómo instalar los tubos de descarga	14
9 Cómo instalar la cubierta de la correa	18
10 Instalación de los pesos	19
11 Instalación de los parachoques	21
12 Ajuste del freno de estacionamiento	22
13 Comprobación de la presión de los neumáticos	22
Operación	23
Colocación del Deflector Ajustable	23
Vaciado de las bolsas de recogida	24
Cómo despejar obstrucciones en el sistema de ensacado	24
Retirada del ensacador	25
Utilización del deflector de hierba	25
Cómo transportar la máquina	25
Consejos de operación	26
Mantenimiento	28
Calendario recomendado de mantenimiento	28
Limpieza de la rejilla de la tapa	28
Limpieza del ensacador y de las bolsas	28
Inspección de la correa de soplador	28
Sustitución de la correa del soplador en máquinas de 152 cm y 183 cm	28
Sustitución de la correa del soplador en máquinas de 122 cm y 132 cm	29
Comprobación y ajuste del cierre del soplador	30
Engrase del brazo de la polea tensora	30
Inspección del ensacador	31
Inspección de las cuchillas de la segadora	31
Instalación de las cuchillas de la segadora	31
Cambio del deflector de hierba	31
Almacenamiento	32

Seguridad

- Familiarícese con la operación segura del equipo, los controles del operador y las señales de seguridad.
- Extreme las precauciones cuando utilice el recogedor u otros implementos. Estos pueden cambiar la estabilidad y las características de operación de la máquina.
- Para mejorar la estabilidad, añada o retire pesos en las ruedas o contrapesos siguiendo las instrucciones del fabricante.
- No utilice un recogedor en pendientes o cuestas empinadas. Un recogedor pesado podría causar una pérdida de control o un vuelco de la máquina.
- Vaya más despacio y extreme la precaución en las pendientes. Asegúrese de conducir en la dirección recomendada en las pendientes. Las condiciones del césped pueden afectar a la estabilidad de la máquina. Extreme las precauciones al operar cerca de terraplenes.
- Haga todos los movimientos en cuestas y pendientes de forma lenta y gradual. No haga giros bruscos, o cambios bruscos de velocidad o de dirección.
- El recogedor puede obstruir la vista hacia atrás. Extreme las precauciones al usar la máquina en marcha atrás.
- Tenga cuidado al cargar o descargar la máquina en/desde un remolque o un camión.
- No utilice la máquina nunca con el deflector de descarga elevado, retirado o modificado, a menos que utilice un recogedor.
- Mantenga las manos y los pies alejados de las piezas en movimiento. No haga ajustes mientras el motor está funcionando.
- Desengrane la TDF, mueva las palancas de control de movimiento a la posición de BLOQUEO/PUNTO MUERTO, accione el freno de estacionamiento, pare el motor, retire la llave y espere a que se detengan todas las piezas en movimiento antes de abandonar el puesto del operador.
- Calce las ruedas antes de vaciar el recogedor o desatascar el conducto.
- Si usted retira el recogedor, asegúrese de instalar cualquier deflector de descarga o protector que pudiera haber sido retirado para instalar el recogedor. No haga funcionar la segadora sin tener colocado el recogedor completo o el deflector de hierba.
- Apague el motor antes de retirar el recogedor o desatascar el conducto.
- No deje hierba en el recogedor durante periodos de tiempo prolongados.
- Los componentes del recogedor están sujetos a desgaste, daños y deterioro, lo que podría exponerle a las piezas móviles o permitir la expulsión de objetos hacia el exterior. Compruebe con frecuencia los componentes y sustitúyalos con las piezas recomendadas por el fabricante cuando sea necesario.

Pegatinas de seguridad e instrucciones



Las pegatinas e instrucciones de seguridad están a la vista del operador y están ubicadas cerca de cualquier zona de peligro potencial. Sustituya cualquier pegatina que esté dañada o que falte.

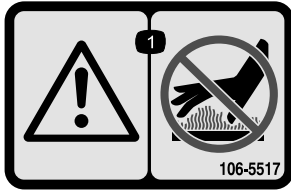

106-5517

decal106-5517

WARNING: Cancer and Reproductive Harm - www.P65Warnings.ca.gov.
For more information, please visit www.ttcocaprop65.com

133-8061

133-8061

decal133-8061

1. Advertencia – no toque la superficie caliente.

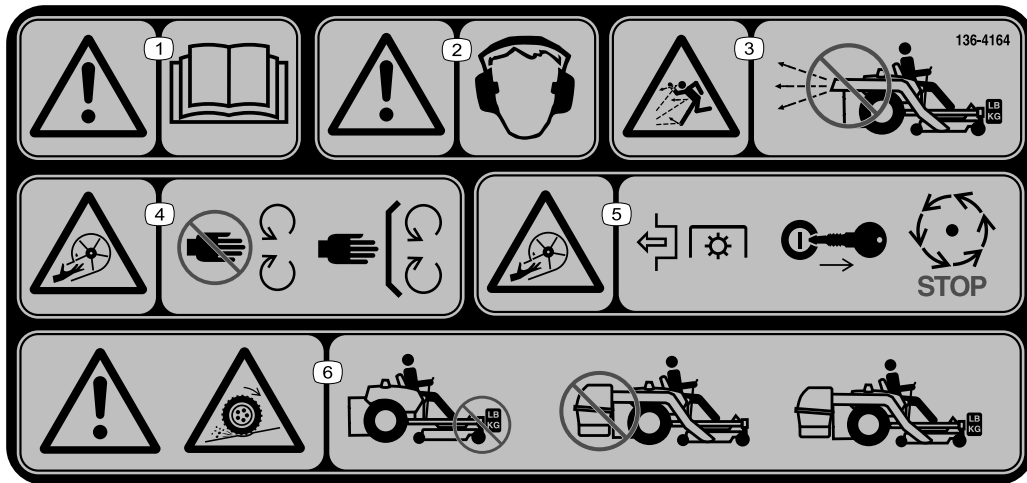

136-4164

decal136-4164

1. Advertencia – lea el *Manual del operador*.
2. Advertencia – lleve protección auditiva.
3. Peligro de objetos arrojados – no utilice el soplador a menos que el sistema de recogida completo esté instalado y bloqueado.
4. Peligro de corte/desmembramiento de las manos, impulsor—no se acerque a las piezas en movimiento; mantenga colocados todos los protectores y defensas.
5. Peligro de corte/desmembramiento de las manos, impulsor – desengrane la TDF, retire la llave y espere a que se detengan todas las piezas en movimiento.
6. Advertencia: Peligro de pérdida de tracción y control de la dirección, o reducción de la estabilidad - tener instalados los contrapesos del ensacador sin tener instalado el ensacador puede causar una pérdida de tracción y de control de la dirección; la instalación del ensacador sin los contrapesos del ensacador puede causar una reducción de la estabilidad; instale los contrapesos únicamente si está instalado el ensacador.

Montaje

Piezas sueltas

Utilice la tabla siguiente para verificar que no falta ninguna pieza.

Procedimiento	Descripción	Cant.	Uso
1	No se necesitan piezas	–	Preparación de la máquina.
2	Parachoques izquierdo Parachoques derecho Perno de cuello cuadrado ($\frac{3}{8}$ " x $1\frac{1}{4}$ ") Tuerca con arandela prensada ($\frac{3}{8}$ ")	1 1 2 6	Instale los parachoques laterales.
3	Soporte de montaje superior Soporte de montaje inferior Perno de cuello cuadrado ($\frac{3}{8}$ " x $1\frac{1}{4}$ ") Perno de cuello cuadrado ($\frac{1}{2}$ " x $2\frac{1}{2}$ ") Tuerca con arandela prensada ($\frac{3}{8}$ ") Tuerca con arandela prensada ($\frac{1}{2}$ ")	1 1 4 2 4 2	Instale los soportes de montaje del ensacador.
4	Conjunto de capó Bolsa (carcasas de 122 cm y 132 cm) Bolsa (carcasas de 152 cm y 183 cm) Conjunto de pasador y chaveta	1 2 3 2	Instale el capó y las bolsas.
5	Deflector del tubo de escape Tuerca con arandela prensada ($\frac{3}{8}$ ") Perno de cuello cuadrado ($\frac{3}{8}$ " x $1\frac{1}{4}$ ")	1 2 2	Instale el deflector del tubo de escape.
6	Correa del soplador (del Kit de soplador y transmisión)	1	Posicione la correa del soplador en el conjunto del soplador.
7	Conjunto de soplador (del Kit de soplador y transmisión) Muelle (del Kit de soplador y transmisión)	1 1	Instalación del conjunto del soplador.
8	Tubo superior Tubo inferior Perno (N° 10 x $\frac{3}{4}$ ") Contratuerca (N° 10) Arandela ($\frac{7}{32}$ ")	1 1 3 3 3	Instalación de los tubos de descarga.
9	Cubierta de la correa (del Kit de soplador y transmisión)	1	Instale la cubierta de la correa.

Procedimiento	Descripción	Cant.	Uso
10	Contrapesos para las ruedas giratorias (si son necesarios)	2	Instale los pesos.
	Pasador	2	
	Pasador de horquilla	2	
	Arandela de freno (3/8")	6	
	Soporte de montaje de los contrapesos	1	
	Perno, (3/8" x 1 1/2")	6	
	Arandela plana (3/8")	6	
	Perno de cuello cuadrado (5/16" x 3/4")	3	
	Tuerca con arandela prensada (5/16")	3	
	Peso delantero (carcasas de 122 cm, 132 cm y 152 cm)	3	
Peso delantero [carcasas de 183 cm (número de serie 406294344 e inferiores)]	1		
Peso delantero [carcasas de 183 cm (número de serie 406294345 y superiores)]	2		
11	Parachoques	2	Instale los parachoques (en máquinas con sistema de suspensión MyRide™).
	Espaciador	2	
	Contratuerca (5/16")	2	
12	No se necesitan piezas	–	Ajuste del freno de estacionamiento.
13	No se necesitan piezas	–	Comprobación de la presión de los neumáticos.

Importante: No utilice Tweels en las ruedas motrices o giratorias con este implemento. Si la máquina está equipada con Tweels en las ruedas motrices o giratorias, cámbielos por neumáticos de fábrica inflables en las ruedas motrices, o neumáticos de fábrica inflables o semineumáticos en las ruedas giratorias.

Nota: Los lados derecho e izquierdo de la máquina se determinan desde la posición normal del operador.

1

Preparación de la máquina

No se necesitan piezas

Procedimiento

Realice el procedimiento siguiente para preparar la máquina para la instalación del soplador y el kit de acabado.

1. Desengrane la TDF, mueva las palancas de control de movimiento a la posición de BLOQUEO/PUNTO MUERTO, y ponga el freno de estacionamiento.
2. Apague el motor, retire la llave y espere a que se detengan todas las piezas en movimiento antes de abandonar el puesto del operador.

3. Repare las zonas dobladas o dañadas de la carcasa de la máquina y reponga las piezas que falten.
4. Limpie los residuos de la carcasa y de la parte trasera de la máquina para facilitar la instalación.

2

Instalación de los parachoques laterales

Piezas necesarias en este paso:

1	Parachoques izquierdo
1	Parachoques derecho
2	Perno de cuello cuadrado ($\frac{3}{8}$ " x $1\frac{1}{4}$ ")
6	Tuerca con arandela prensada ($\frac{3}{8}$ ")

Procedimiento

1. Retire los pernos y las tuercas que fijan los parachoques laterales a la máquina (Figura 4).

Nota: Deseche todas las tuercas y el único perno retirado de cada lateral.

2. Instale los parachoques derecho e izquierdo nuevos con 2 pernos de cuello cuadrado ($\frac{3}{8}$ " x $1\frac{1}{4}$ "), los 4 pernos de cuello cuadrado que retiró anteriormente y 6 tuercas con arandela prensada ($\frac{3}{8}$ "), según se muestra en Figura 4.



Figura 4

- | | |
|-----------------------------------------------------|-------------------------------------------------|
| 1. Tuerca con arandela prensada ($\frac{3}{8}$ ") | 4. Parachoques izquierdo |
| 2. Parachoques derecho | 5. Perno ($\frac{3}{8}$ " x $1\frac{1}{4}$ ") |
| 3. Usar pernos existentes | |

3

Instalación de los soportes de montaje del ensacador

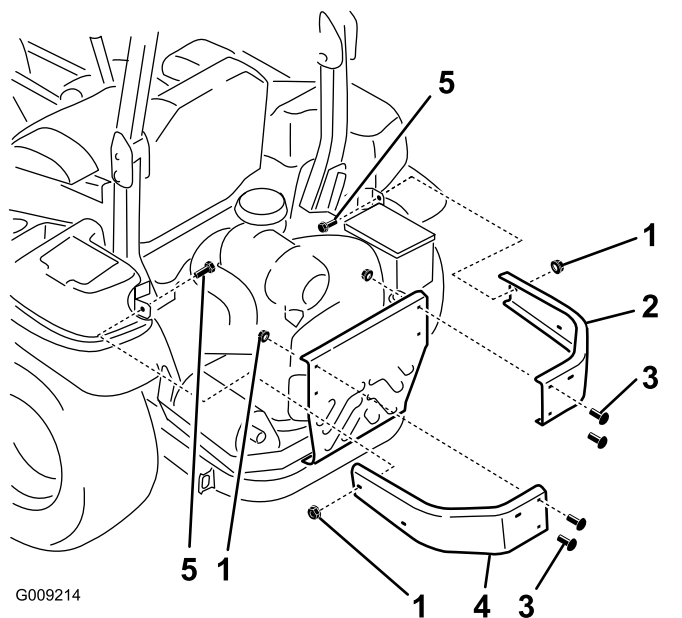
Piezas necesarias en este paso:

1	Soporte de montaje superior
1	Soporte de montaje inferior
4	Perno de cuello cuadrado ($\frac{3}{8}$ " x $1\frac{1}{4}$ ")
2	Perno de cuello cuadrado ($\frac{1}{2}$ " x $2\frac{1}{2}$ ")
4	Tuerca con arandela prensada ($\frac{3}{8}$ ")
2	Tuerca con arandela prensada ($\frac{1}{2}$ ")

Procedimiento

1. Instale el soporte de montaje inferior en el bastidor de la máquina con 4 pernos de cuello cuadrado ($\frac{3}{8}$ " x $1\frac{1}{4}$ ") y 4 tuercas con arandela prensada ($\frac{3}{8}$ "), según se muestra en Figura 5.
2. Instale el soporte de montaje superior en los parachoques laterales derecho e izquierdo con 2 pernos de cuello cuadrado ($\frac{1}{2}$ " x $2\frac{1}{2}$ ") y 2 tuercas con arandela prensada ($\frac{1}{2}$ "), según se muestra en Figura 5.



Figura 5

G009215
g009215

- | | |
|---------------------------------------------|---------------------------------------------|
| 1. Perno de cuello cuadrado (1/2" x 2 1/2") | 4. Soporte de montaje inferior |
| 2. Soporte de montaje superior | 5. Perno de cuello cuadrado (3/8" x 1 1/4") |
| 3. Tuerca con arandela prensada (1/2") | 6. Tuerca con arandela prensada (3/8") |

5. Instale el pasador en cada lado, sujetándolo con la chaveta (Figura 6).

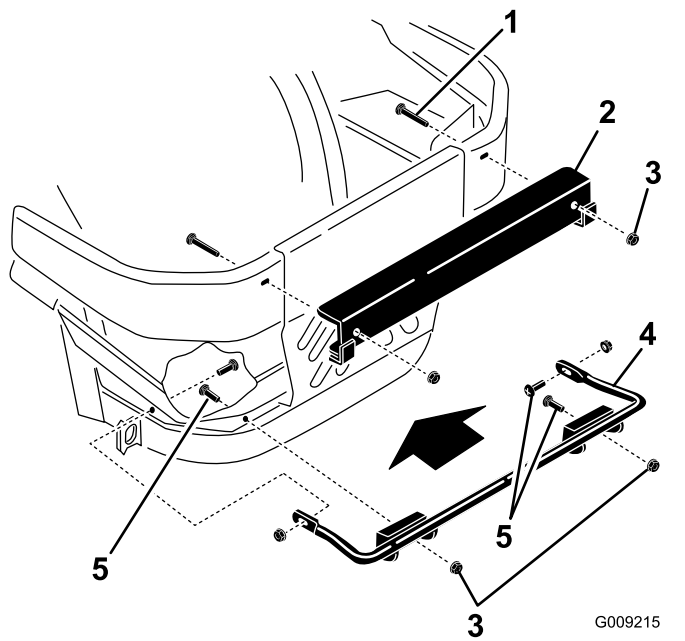
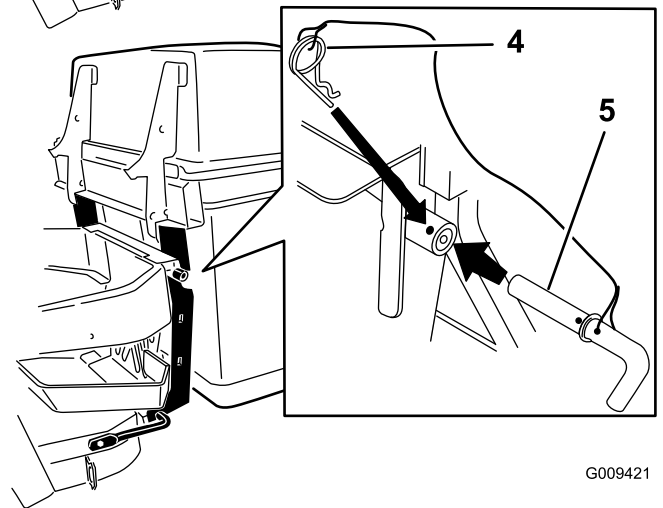
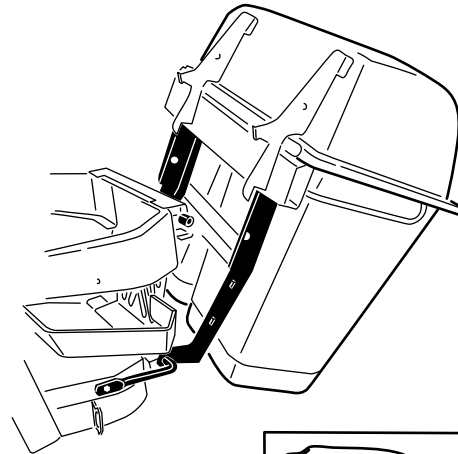
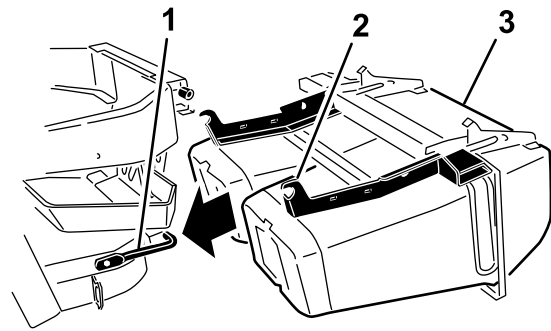

G009421

g009421

Figura 6

- | | |
|--------------------------------|-----------------------------|
| 1. Soporte de montaje inferior | 4. Chaveta sujeta al cordón |
| 2. Gancho | 5. Pasador sujeta al cordón |
| 3. Conjunto de capó | |

4

Instalación de la tapa y de las bolsas

Piezas necesarias en este paso:

1	Conjunto de capó
2	Bolsa (carcasas de 122 cm y 132 cm)
3	Bolsa (carcasas de 152 cm y 183 cm)
2	Conjunto de pasador y chaveta

Procedimiento

1. Coloque el conjunto del capó boca arriba.
2. Deslice los ganchos sobre el soporte de montaje inferior (Figura 6).
3. Gire el conjunto del capó hacia arriba sobre el soporte de montaje inferior del ensacador (Figura 6).
4. Alinee el taladro del ensacador con el soporte de montaje superior (Figura 6).

6. Instale el gancho de la bolsa en la muesca del capó (Figura 7 o Figura 8).

Nota: Hago lo mismo con todas las bolsas.

Nota: Las bolsas descansarán sobre el bastidor del ensacador.



Figura 7

Ensacador doble ilustrado

- | | |
|-----------------------|---------------------------|
| 1. Conjunto de capó | 4. Muesca |
| 2. Bolsa | 5. Bastidor del ensacador |
| 3. Gancho de la bolsa | |

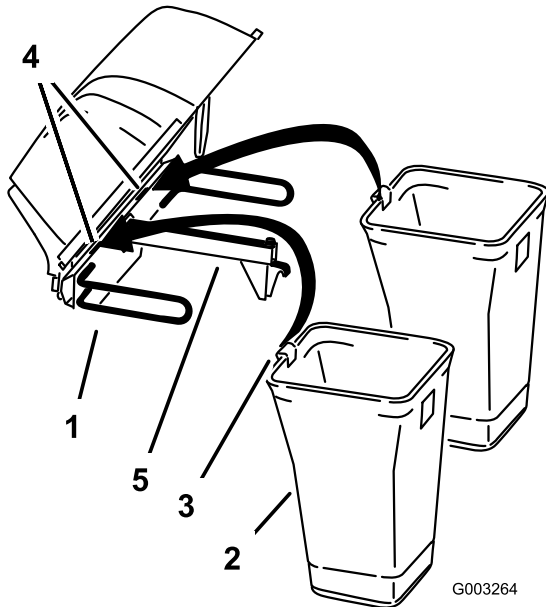

Figura 8

Ensacador triple ilustrado

- | | |
|-----------------------|---------------------------|
| 1. Conjunto de capó | 4. Muesca |
| 2. Bolsa | 5. Bastidor del ensacador |
| 3. Gancho de la bolsa | |

7. Baje el capó del ensacador sobre las bolsas (Figura 9 o Figura 10).

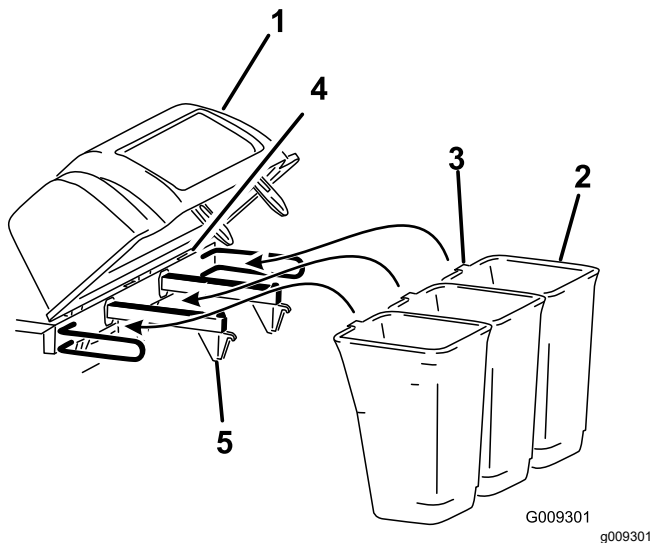

Figura 9

Ensacador doble ilustrado

- | | |
|----------|-------------------------|
| 1. Capó | 3. Cierre del ensacador |
| 2. Bolsa | 4. Gancho del cierre |

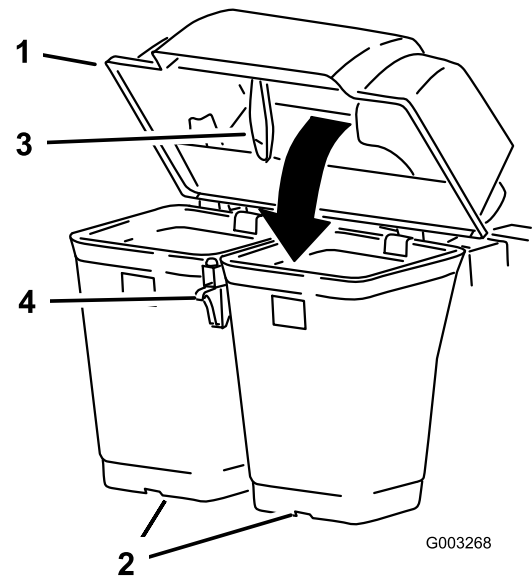

Figura 10

Ensacador triple ilustrado

- | | |
|----------|-------------------------|
| 1. Capó | 3. Cierre del ensacador |
| 2. Bolsa | 4. Gancho del cierre |

8. Coloque el cierre del ensacador debajo del enganche (Figura 11).
9. Presione hacia abajo sobre el cierre hasta que quede enganchado (Figura 11).

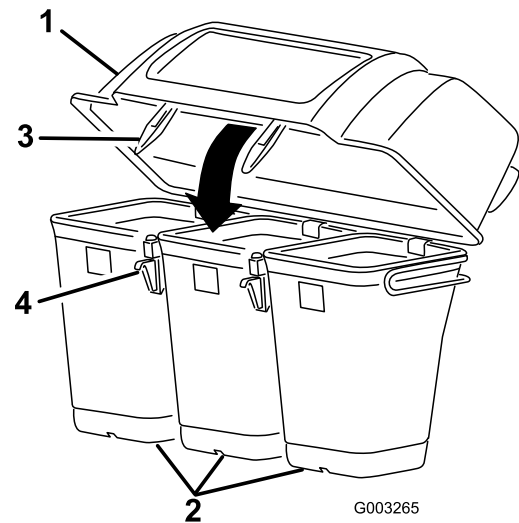

Figura 11

1. Cierre del ensacador 2. Gancho del cierre

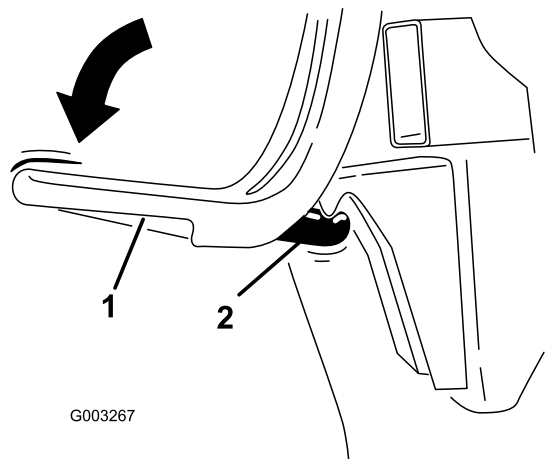

Figura 12

1. Deflector del tubo de escape 3. Perno de cuello cuadrado ($\frac{3}{8}$ " x $1\frac{1}{4}$ ")
 2. Tuerca con arandela prensada ($\frac{3}{8}$ ")

5

Instalación del deflector del tubo de escape

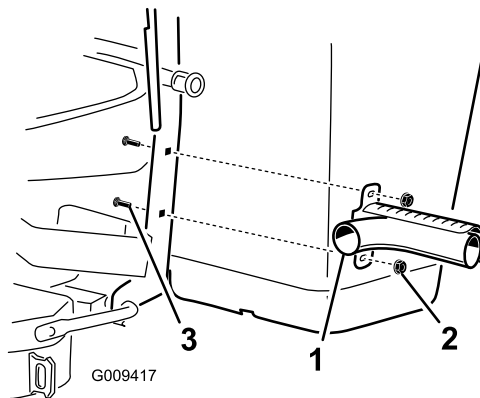
Piezas necesarias en este paso:

1	Deflector del tubo de escape
2	Tuerca con arandela prensada ($\frac{3}{8}$ ")
2	Perno de cuello cuadrado ($\frac{3}{8}$ " x $1\frac{1}{4}$ ")

Procedimiento

Instale el deflector del tubo de escape en el lateral del bastidor del ensacador (Figura 12).

Nota: Asegúrese de que el deflector queda posicionado sobre el extremo del tubo de escape.

6

Posicionamiento de la correa del soplador en el conjunto del soplador

Piezas necesarias en este paso:

1	Correa del soplador (del Kit de soplador y transmisión)
---	---------------------------------------------------------

Procedimiento

1. En máquinas con carcasa de 152 cm y 183 cm, instale la correa alrededor de la polea del soplador (Figura 13).

7

Instalación del conjunto del soplador

Piezas necesarias en este paso:

1	Conjunto de soplador (del Kit de soplador y transmisión)
1	Muelle (del Kit de soplador y transmisión)



Figura 13

Soplador para máquinas de 152 cm y 183 cm

- | | |
|--------------------------------------|-----------------------|
| 1. Polea tensora | 4. Clavija del muelle |
| 2. Polea de la carcasa de la máquina | 5. Correa |
| 3. Muelle | 6. Polea del soplador |

- En máquinas de 122 cm y 132 cm, afloje el perno-guía de la correa (Figura 14).
- Instale la correa alrededor de la polea del soplador y de la polea tensora fija (Figura 14).
- Apriete el perno de guía de la correa.

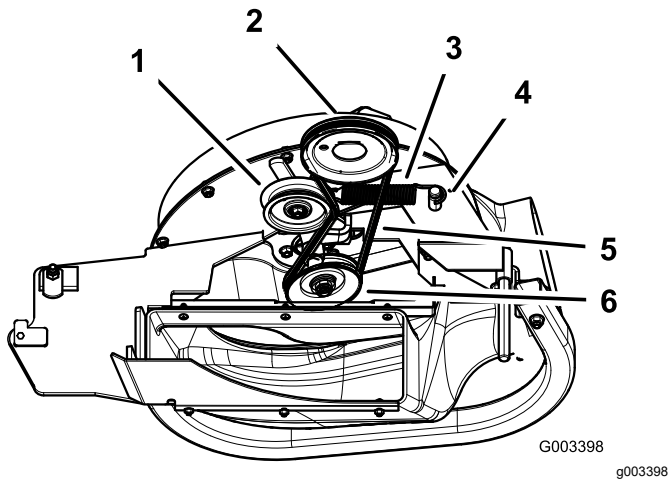

Figura 14

- | | |
|--------------------------------------|-------------------------------|
| 1. Polea tensora | 5. Correa |
| 2. Polea de la carcasa de la máquina | 6. Perno de guía de la correa |
| 3. Muelle | 7. Polea tensora fija |
| 4. Clavija del muelle | 8. Polea del soplador |

Procedimiento

⚠ ADVERTENCIA

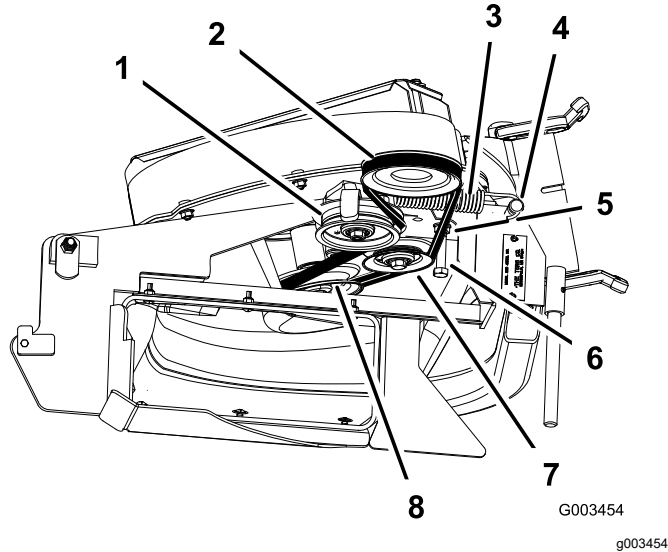
Si el hueco de descarga se deja destapado, la segadora podría arrojar objetos hacia usted o hacia otras personas y causar lesiones graves. También podría producirse un contacto con la cuchilla.

- No utilice nunca la segadora sin tener instalado una placa de cierre, una placa de mulching o un conducto de hierba con recogedor.
- Asegúrese de instalar el deflector de hierba después de retirar el conducto de hierba y el recogedor.

- Retire el conducto de descarga lateral de la carcasa de corte (Figura 15).

Nota: Guarde todas las fijaciones y el conducto de descarga lateral. Instale el conducto de descarga lateral cada vez que retira el ensacador y el soplador.



Figura 15

- | | |
|-----------------|--------------------------------------------------------------------------------------------------|
| 1. Perno | 5. Muelle instalado |
| 2. Espaciador | 6. Deflector de hierba |
| 3. Contratuerca | 7. Extremo en L del muelle (colocar detrás del reborde de la carcasa antes de instalar el perno) |
| 4. Muelle | 8. Extremo en J del muelle |

2. Introduzca la clavija del soplador en el taladro del pivote (Figura 16 o Figura 17).

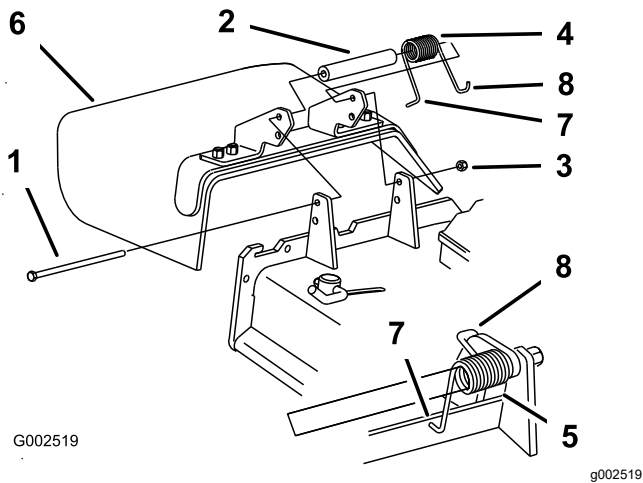

Figura 16

Carcasa de corte de 122 cm y 132 cm ilustrado

- | | |
|--------------------------|--------------------------------------|
| 1. Conjunto del soplador | 3. Taladro de pivote |
| 2. Carcasa de corte | 4. Clavija del conjunto del soplador |

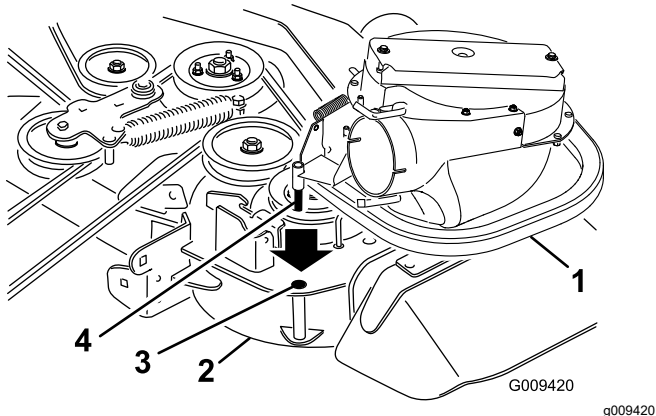

Figura 17

Carcasa de corte de 152 cm y 183 cm ilustrado

- | | |
|--------------------------|--------------------------------------|
| 1. Conjunto del soplador | 3. Taladro de pivote |
| 2. Carcasa de corte | 4. Clavija del conjunto del soplador |

3. Cierre el conjunto del soplador para ver si los cierres están correctamente ajustados.

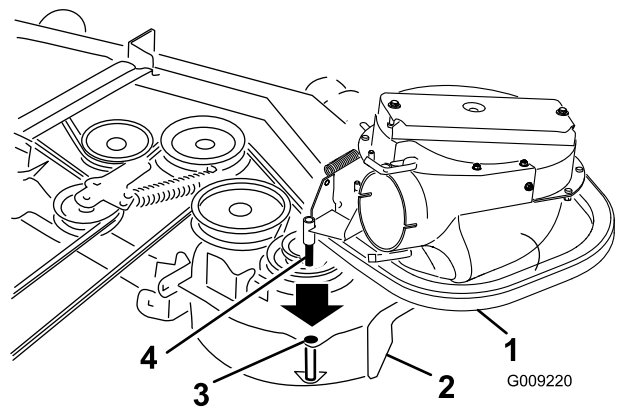
Nota: Afloje o apriete el perno de manera que los cierres sujeten firmemente el conjunto del soplador contra la carcasa de corte, pero que puedan ser liberados a mano (Figura 18).



Figura 18

- | | |
|-------------|--------------------------|
| 1. Enganche | 3. Conjunto del soplador |
| 2. Perno | |

4. Instale el muelle según se muestra en Figura 19.

Nota: Asegúrese de que los ganchos están correctamente orientados.

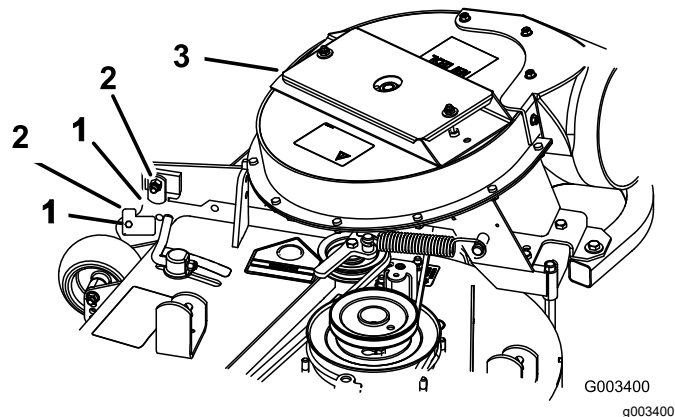
8

Cómo instalar los tubos de descarga



Figura 19

1. Polea tensora tensada
2. Extremo de gancho corto
3. Extremo de gancho largo con muelle

5. Retire la polea tensora tensada con muelle y pase la correa alrededor de la polea de la carcasa de corte.

Nota: Asegúrese de que la correa está enrutada correctamente alrededor de las poleas del soplador (Figura 20).

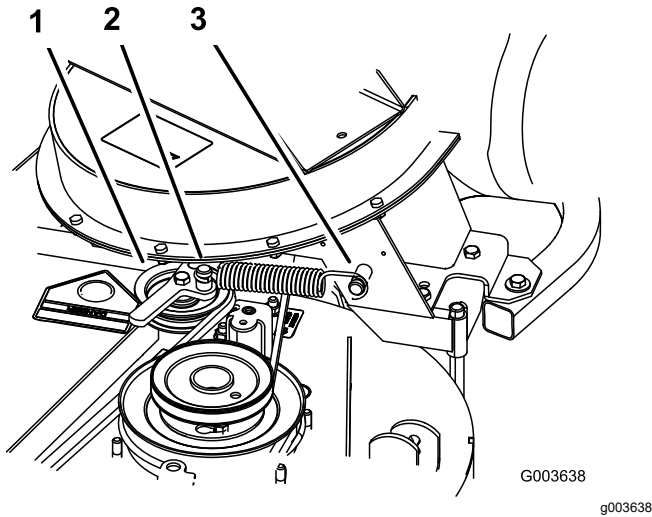

Figura 20

1. Polea de la carcasa de corte
2. Polea tensora tensada con muelle
3. Soplador

Piezas necesarias en este paso:

1	Tubo superior
1	Tubo inferior
3	Perno (Nº 10 x ¾")
3	Contratuerca (Nº 10)
3	Arandela (7/32")

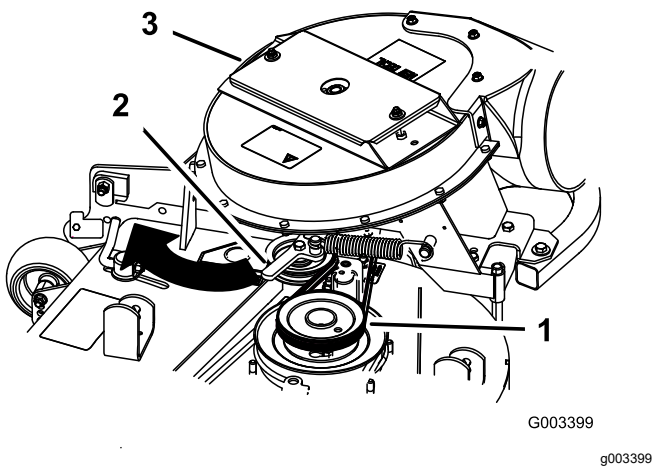
Procedimiento

Importante: Asegúrese de que la carcasa de corte está en la posición de altura de corte más baja para instalar los tubos de descarga.

Nota: Recuerde volver a colocar el deflector de hierba después de retirar el ensacador de la máquina. Consulte [Cambio del deflector de hierba \(página 31\)](#).

1. Desengrane la TDF y ponga el freno de estacionamiento.
2. Apague el motor, retire la llave y espere a que se detengan todas las piezas en movimiento antes de abandonar el puesto del operador.
3. Baje la carcasa de la máquina a la altura de corte más baja.
4. Retire las bolsas para poder ver el tubo debajo de la tapa.
5. Instale el tubo superior en la abertura del ensacador y vuelva a retirarlo de manera que sobresalga el sello de goma (Figura 21 o Figura 22).

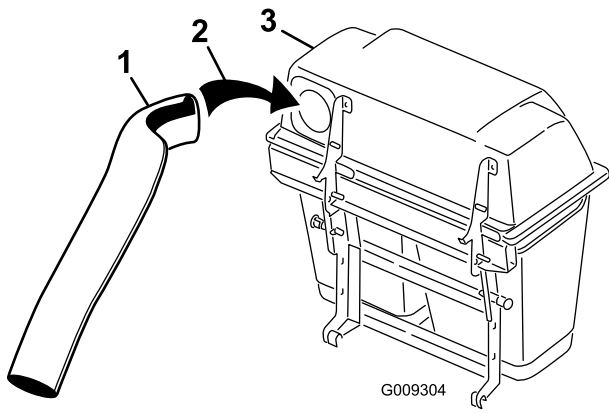

G009304

g009304

Figura 21

Ensacador doble ilustrado

- 1. Tubo superior
- 2. Orificio del ensacador
- 3. Capó del ensacador

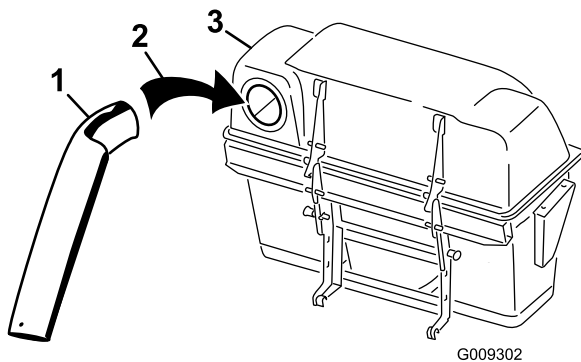

G009302

g009302

Figura 22

Ensacador triple ilustrado

- 1. Tubo superior
- 2. Orificio del ensacador
- 3. Capó del ensacador

6. Con el capó bajado, mida la distancia de penetración del tubo en el capó.
Mida desde la placa del capó hasta el borde del tubo, según se muestra en [Figura 23](#).

Nota: Esta distancia debe ser de 19 mm.

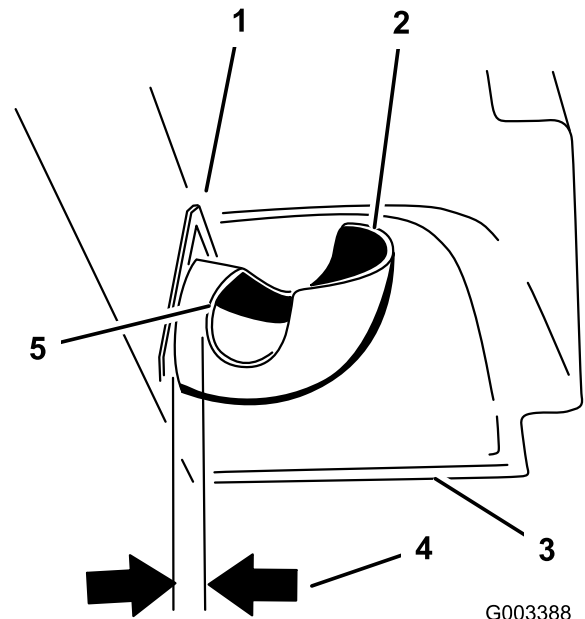

G003388

g003388

Figura 23

- 1. Placa del capó
- 2. Tubo superior
- 3. Capó bajado
- 4. 19 mm
- 5. Borde del tubo

7. Una vez que obtenga la medida de 19 mm, marque el tubo superior en el exterior, en el punto donde sobresale el sello de goma ([Figura 24](#)).

Nota: Esta marca asegura la posición correcta del tubo superior al realizar los taladros y unir los tubos superior e inferior.

Nota: El sello de goma debe sobresalir del capó del ensacador.

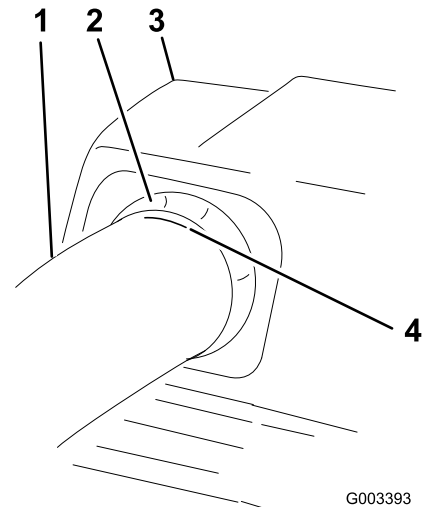

G003393

g003393

Figura 24

- 1. Tubo superior
- 2. Junta de goma hacia fuera
- 3. Capó del ensacador
- 4. Haga una señal aquí contra el sello de goma

8. Instale el tubo inferior en el tubo superior (Figura 25).



Figura 25

1. Tubo inferior 2. Tubo superior

9. Deslice el tubo inferior sobre la bota y conéctelos con el cierre (Figura 26 o Figura 27).

Nota: Hay cierres en la parte superior y la parte inferior de la carcasa del soplador.

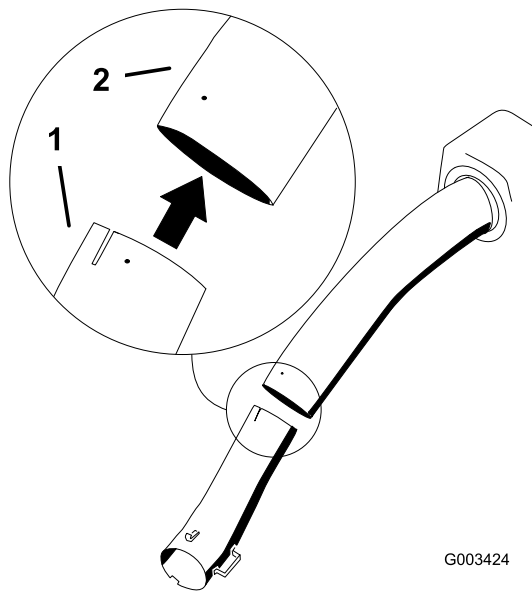

Figura 26
Ensacador doble ilustrado

1. Conjunto del soplador 3. Cierre (ensacador doble ilustrado)
2. Tubo inferior

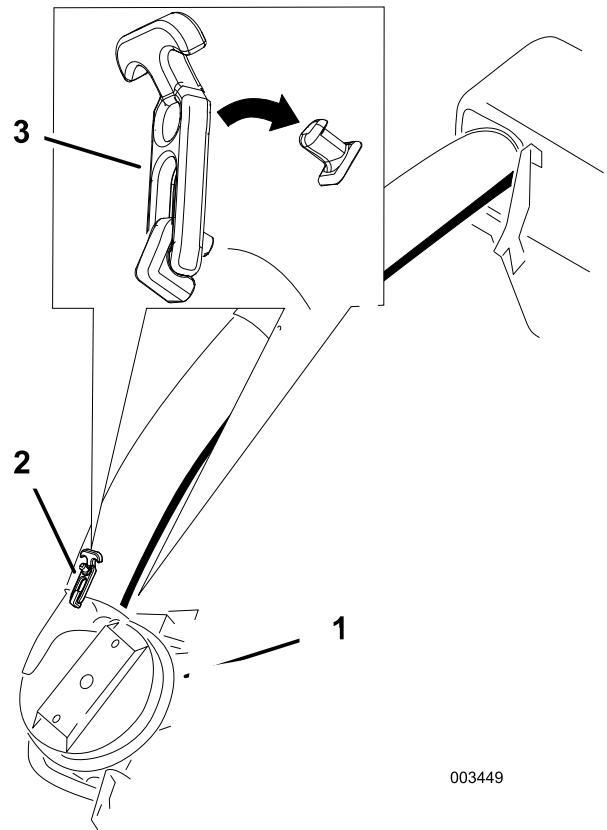

Figura 27

Ensacador triple ilustrado

- | | |
|--------------------------|----------------------------------------|
| 1. Conjunto del soplador | 3. Cierre (ensacador triple ilustrado) |
| 2. Tubo inferior | |

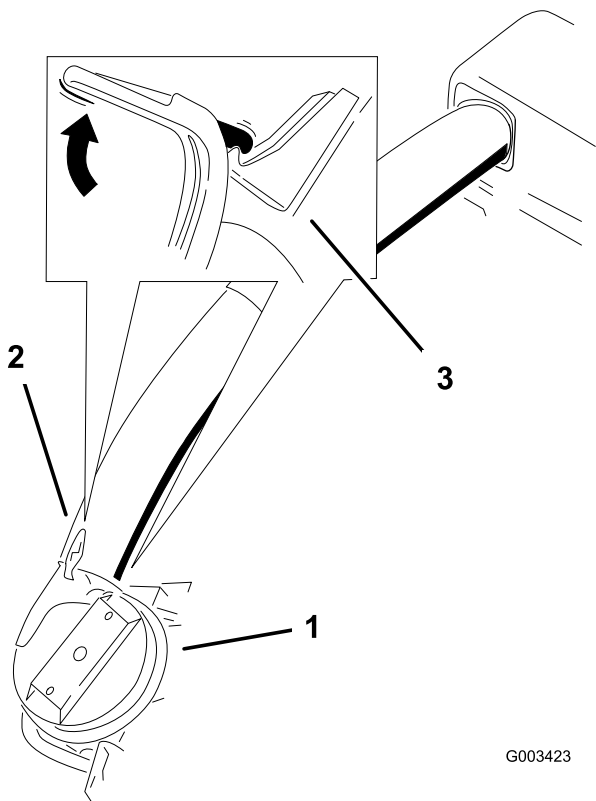

Figura 28

- | | |
|-------------------------------------------------------------------------------------|--------------------------|
| 1. Capó del ensacador | 4. Tubo inferior |
| 2. Tubo superior | 5. Conjunto del soplador |
| 3. Realice taladros de 7/32" de diámetro aquí (use el tubo superior como plantilla) | |

10. Asegúrese de que la carcasa de la máquina está en la posición de altura de corte más baja.
11. Compruebe que la marca hecha en [Figura 24](#) está todavía en su lugar.
12. Usando los tres taladros o muescas del tubo superior como guía, perfora tres taladros (7/32" de diámetro) en el punto de unión de los tubos superior e inferior ([Figura 28](#)).

13. Retire el tubo inferior del soplador.
14. Una los tubos superior e inferior con 3 pernos (Nº 10 x 3/4"), 3 arandelas planas (7/32"), y 3 contratuerzas (Nº 10), según se muestra en la [figura 29](#).

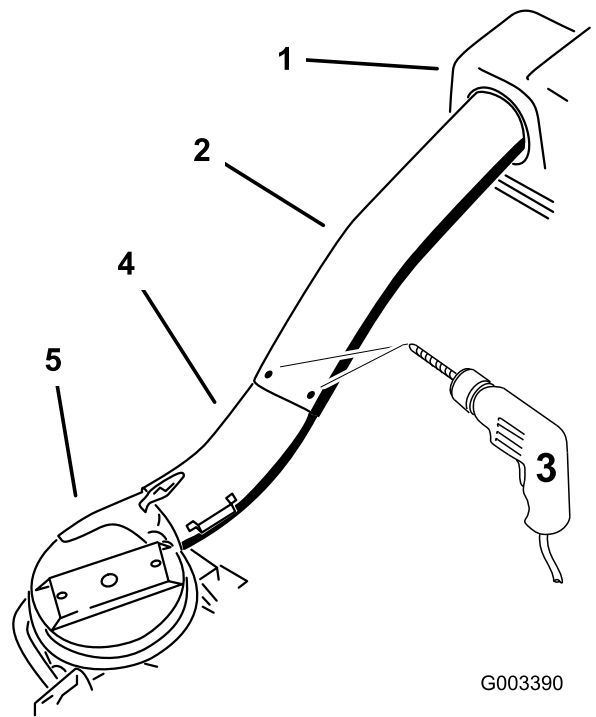
9

Cómo instalar la cubierta de la correa

Piezas necesarias en este paso:

1	Cubierta de la correa (del Kit de soplador y transmisión)
---	-----------------------------------------------------------

Procedimiento

1. Baje la carcasa de corte a la altura de corte más baja.
2. Instale la nueva cubierta de la correa de manera que las muescas de cada lado pasen por encima de los soportes de la cubierta de la correa, y enganche el cierre ([Figura 30](#) o [Figura 31](#)).

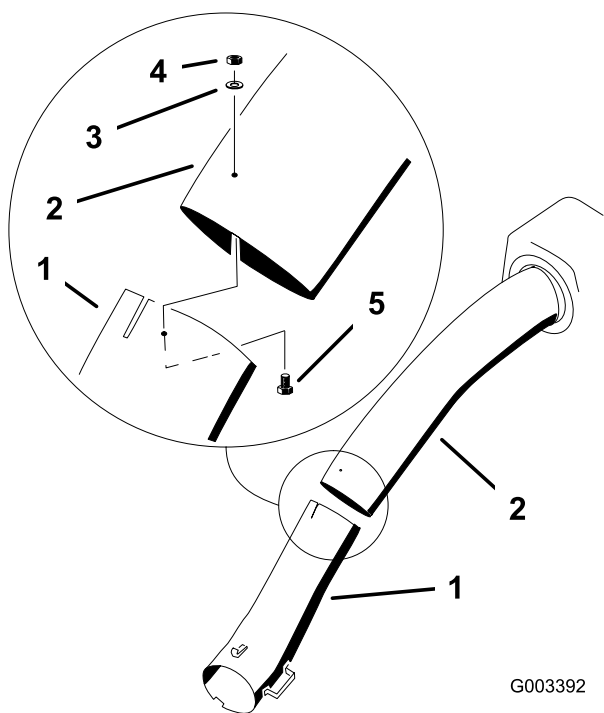

G003392

g003392

Figura 29

1. Tubo inferior
2. Tubo superior
3. Arandela plana (7/32")
4. Contratuerca (Nº 10)
5. Perno (Nº 10 x 3/4")

-
15. Instale el tubo inferior en la carcasa del soplador y sujételo con los cierres.
 16. Instale las bolsas en el ensacador.

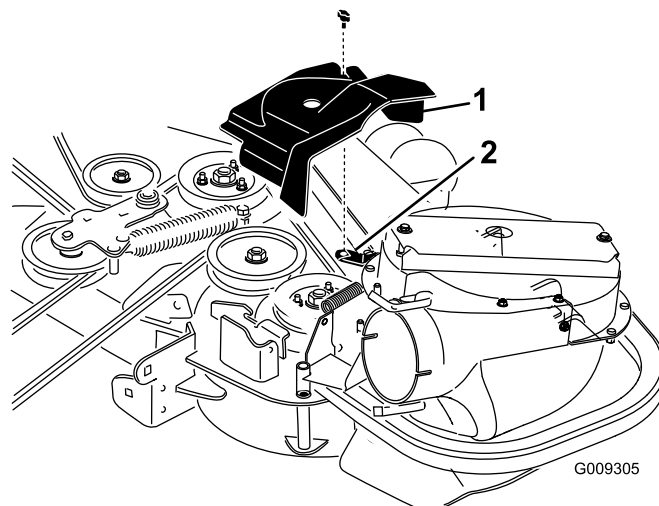

G009305

g009305

Figura 30

Ensacador de 122 cm y 132 cm ilustrado

1. Cubierta de la correa
2. Soporte de la cubierta de la correa
3. Muesca

10

Instalación de los pesos



Figura 31

Ensacador de 152 cm y 183 cm ilustrado

1. Cubierta de la correa
2. Soporte de la cubierta de la correa
3. Muesca

Piezas necesarias en este paso:

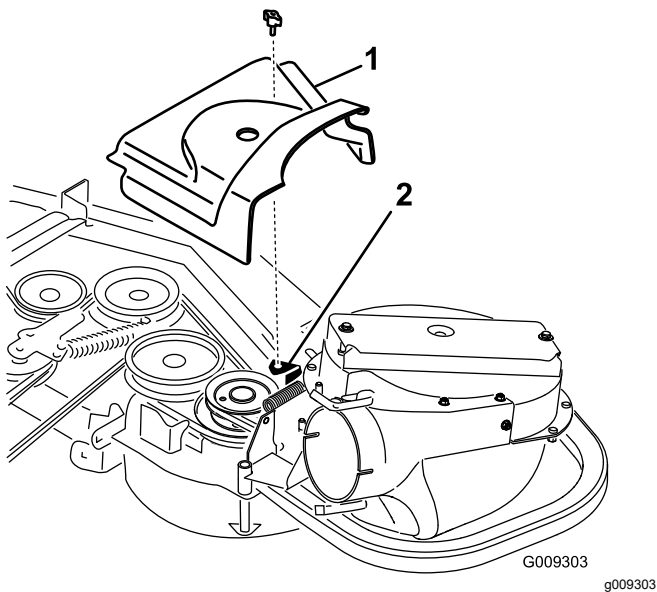
2	Contrapesos para las ruedas giratorias (si son necesarios)
2	Pasador
2	Pasador de horquilla
6	Arandela de freno ($\frac{3}{8}$ "
1	Soporte de montaje de los contrapesos
6	Perno, ($\frac{3}{8}$ " x $1\frac{1}{2}$ "
6	Arandela plana ($\frac{3}{8}$ "
3	Perno de cuello cuadrado ($\frac{5}{16}$ " x $\frac{3}{4}$ "
3	Tuerca con arandela prensada ($\frac{5}{16}$ "
3	Peso delantero (carcasas de 122 cm, 132 cm y 152 cm)
1	Peso delantero [carcasas de 183 cm (número de serie 406294344 e inferiores)]
2	Peso delantero [carcasas de 183 cm (número de serie 406294345 y superiores)]

Procedimiento

Para cumplir con la norma ANSI/OPEI B71.4-2012, añada pesos a la máquina.

⚠ CUIDADO

El ensacador añade mucho peso a la parte trasera de la máquina, y puede provocar una falta de estabilidad, y posiblemente una pérdida de control.

La tabla siguiente indica los contrapesos a utilizar cuando está instalado un ensacador.

	Pesos delanteros	Contrapesos en las ruedas giratorias
Carcasa de la máquina de 122 cm con ensacador	3	0
Carcasa de la máquina de 132 cm con ensacador	3	0
Carcasa de la máquina de 152 cm con ensacador	3	2

	Pesos delanteros	Contrapesos en las ruedas giratorias
Carcasa de la máquina de 183 cm con ensacador (número de serie 406294344 e inferiores)	1	2
Carcasa de la máquina de 183 cm con ensacador (número de serie 406294345 y superiores)	2	2

1. Instale contrapesos en las ruedas giratorias delanteras con un pasador y una chaveta (Figura 32).
2. Instale una tuerca en cada perno prisionero, e instale los pernos prisioneros en cada peso (Figura 32).
3. Apriete el perno prisionero hasta que toque el bastidor, luego apriete la contratuerca contra el peso.



Figura 32

1. Perno prisionero ($\frac{3}{8}$ " x $1\frac{1}{2}$ ")
2. Tuerca, ($\frac{3}{8}$ ")
3. Contrapeso de la rueda giratoria
4. Pasador de horquilla
5. Pasador
6. Instale el perno prisionero contra el bastidor y apriete la tuerca.

4. Instale el soporte de los contrapesos debajo del reposapiés con 2 pernos de cuello cuadrado ($\frac{5}{16}$ " x $\frac{3}{4}$ ") y 2 tuercas con arandela prensada ($\frac{5}{16}$ "), según se muestra en Figura 33.

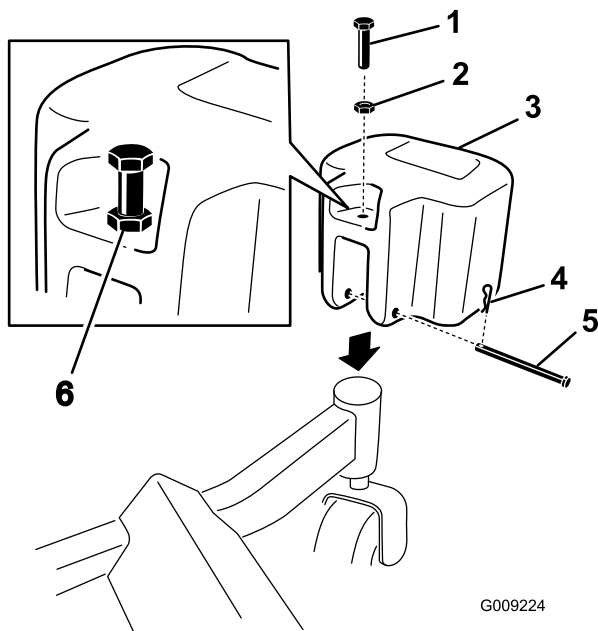

Figura 33

1. Perno de cuello cuadrado ($\frac{5}{16}$ " x $\frac{3}{4}$ ")
2. Soporte de montaje de los contrapesos
3. Tuerca con arandela prensada ($\frac{5}{16}$ ")

5. Instale los pesos delanteros encima del reposapiés (Figura 34).
6. Sujete los pesos delanteros encima del reposapiés y al soporte de montaje de los pesos con 6 pernos ($\frac{3}{8}$ " x 1"), 6 arandelas de freno ($\frac{3}{8}$ "), 3 tuercas con arandela prensada ($\frac{3}{8}$ ") y 6 arandelas planas ($\frac{3}{8}$ "), según se muestra en Figura 34.

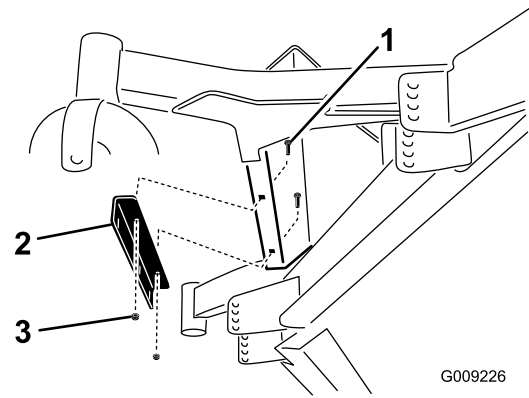

Figura 34

1. Peso delantero
2. Arandela plana ($\frac{3}{8}$ ")
3. Arandela de freno ($\frac{3}{8}$ ")
4. Perno ($\frac{3}{8}$ " x 1")
5. Taladro del reposapiés
6. Tuerca con arandela prensada ($\frac{3}{8}$ ")

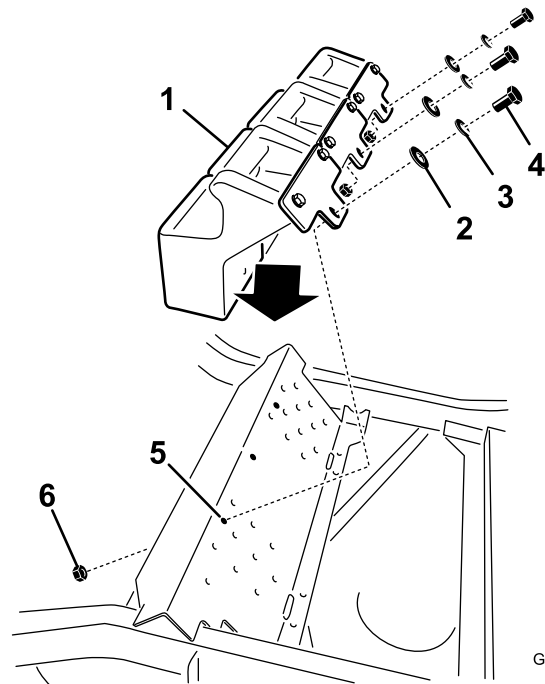

Figura 35

1. Soporte de montaje de los contrapesos
2. Arandela plana ($\frac{3}{8}$ ")
3. Arandela de freno ($\frac{3}{8}$ ")
4. Perno ($\frac{3}{8}$ " x 1"

11

Instalación de los parachoques

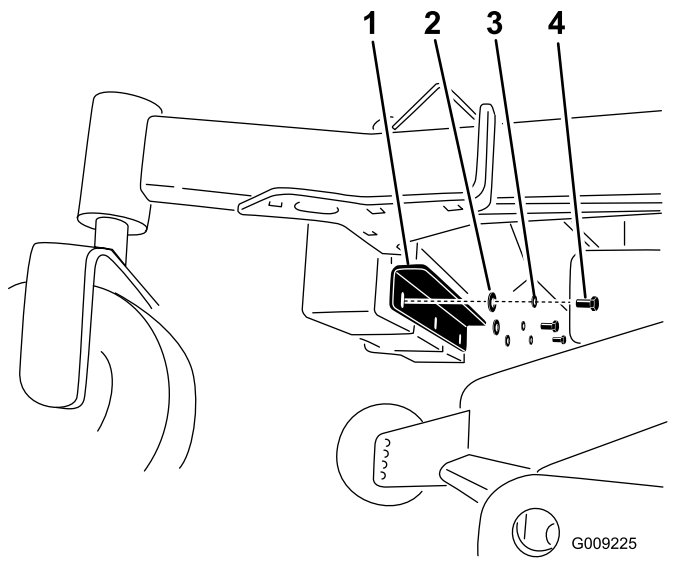
Máquinas con sistema de suspensión MyRide™

Piezas necesarias en este paso:

2	Parachoques
2	Espaciador
2	Contratuerca (5/16")

Procedimiento

En carcasas de 122 cm, 132 cm, 152 cm y 183 cm (número de serie 406294345 y superiores), instale los parachoques en los 2 taladros exteriores del reposapiés (Figura 36).



Figura 36

1. Contratuerca
2. Espaciador
3. Parachoques

En carcasas de 183 cm (número de serie 406294344 e inferiores), instale los parachoques en los 2 taladros interiores del reposapiés (Figura 37).

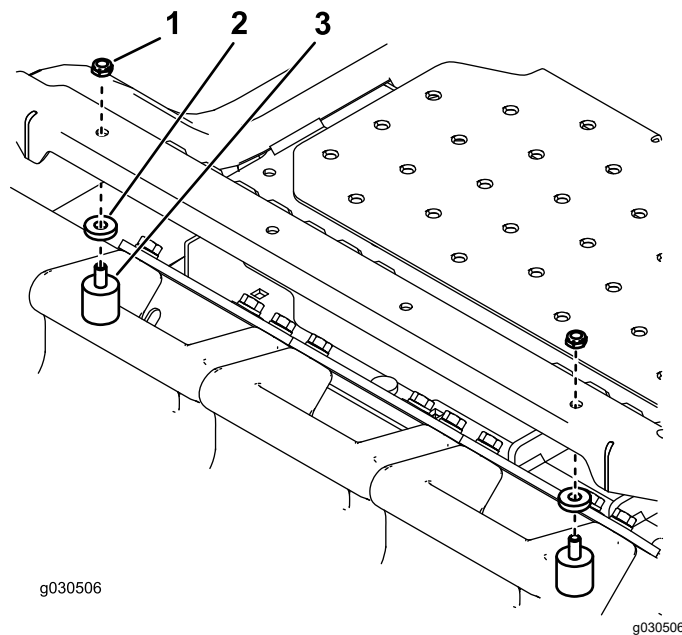

Figura 37

- 1. Contratuerca
- 2. Espaciador
- 3. Parachoques

13

Comprobación de la presión de los neumáticos

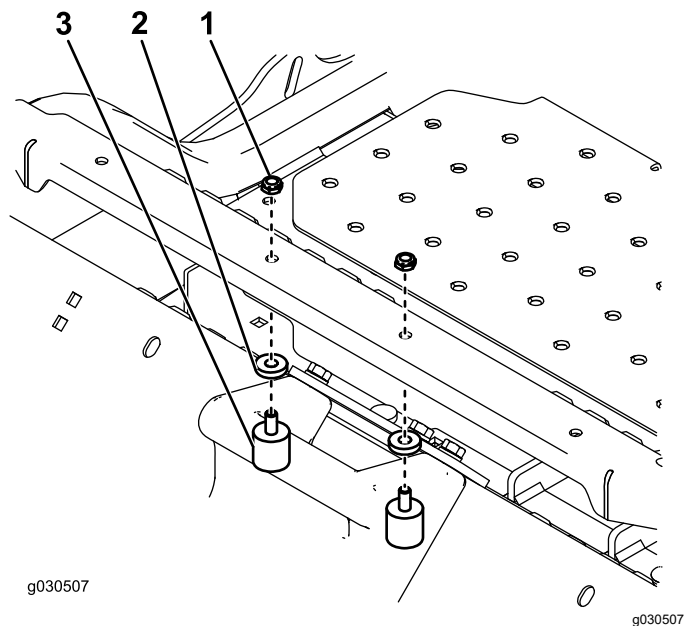
No se necesitan piezas

Procedimiento

Nota: Aumente la presión de los neumáticos debido al peso adicional.

Compruebe y aumente la presión del aire en las ruedas giratorias delanteras y los neumáticos traseros (Figura 38).

Presión de los neumáticos traseros: 1,38 bar.

La presión de aire correcta de los neumáticos delanteros y traseros es 1,72 bar.



Figura 38

12

Ajuste del freno de estacionamiento

No se necesitan piezas

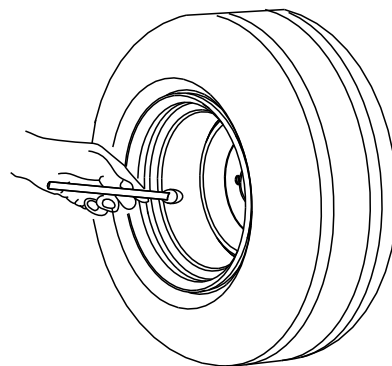
Procedimiento

Compruebe que el freno de estacionamiento está correctamente ajustado. Consulte el procedimiento correcto en el *Manual del operador*.

Operación

Nota: Los lados derecho e izquierdo de la máquina se determinan desde la posición normal del operador.

Importante: Ponga el freno de estacionamiento cuando deje la máquina sin supervisión, aunque sea por unos pocos minutos.

⚠ ADVERTENCIA

Para evitar lesiones personales, siga estos procedimientos:

- Familiarícese con todas las instrucciones de operación y seguridad que aparecen en el *Manual del operador* de su máquina antes de utilizar este implemento.
- Nunca retire el ensacador o los tubos del ensacador con el motor en marcha.
- Siempre pare el motor y espere a que se detengan todas las piezas en movimiento antes de despejar una obstrucción en el sistema de ensacado.
- Nunca realice tareas de mantenimiento o reparación con el motor en marcha.
- Accione el freno de estacionamiento.

⚠ ADVERTENCIA

Si no está correctamente montado el deflector de hierba, los tubos del ensacador o un recogedor completo, usted y otras personas están expuestos posibles contactos con las cuchillas y a los residuos lanzados al aire. Cualquier contacto con la(s) cuchilla(s) en rotación y con los residuos lanzados al aire causará lesiones o la muerte.

- Instale siempre el deflector de hierba al retirar el ensacador y cambiar al modo de descarga lateral.
- Si el deflector de hierba sufre daños, sustitúyalo inmediatamente. El deflector de hierba dirige el material hacia abajo y hacia el césped.
- No coloque nunca las manos o los pies debajo de la carcasa de corte.
- No intente nunca despejar la zona de descarga o las cuchillas de la segadora sin mover la toma de fuerza (TDF) a desengranada y girar la llave de contacto a desconectado. Asimismo, retire la llave y desconecte el cable de la bujía.
- Apague el motor antes de despejar el conducto de descarga.

⚠ CUIDADO

Los niños u otras personas podrían resultar lesionados si mueven o intentan operar la máquina mientras está desatendida.

Retire siempre la llave de contacto y ponga el freno de estacionamiento cuando deje la máquina sin supervisión, aunque sea por unos pocos minutos.

Colocación del Deflector Ajustable

Ajuste el deflector a la posición B (posición media) para el ensacado. Consulte el *Manual del operador* de la máquina.



Figura 39



Figura 40

Vaciado de las bolsas de recogida

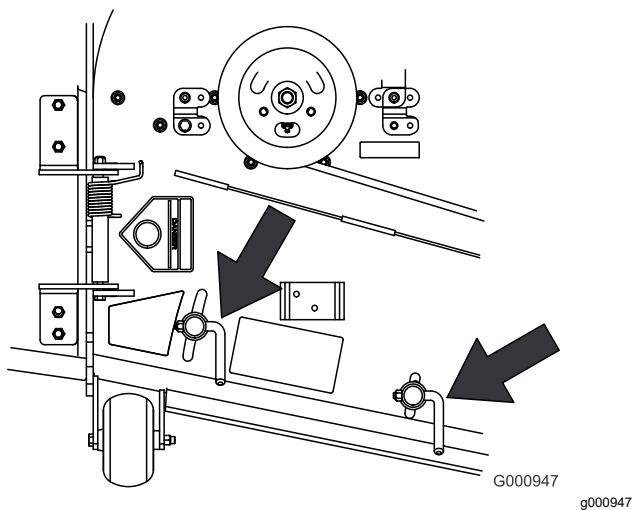
Las bolsas de recogida pesan mucho cuando están llenas. Tenga cuidado al levantar o manejar una bolsa de recogida llena.

1. Aparque la máquina en una superficie nivelada, desengrane la TDF y ponga el freno de estacionamiento.
2. Desenganche el cierre del ensacador.
3. Abra la tapa del ensacador.
4. Comprima los residuos en las bolsas. Levante la bolsa con ambas manos y desengánchela del soporte del ensacador.
5. Sujete el asa situada en el fondo de la bolsa y vuelque ésta para vaciarla (Figura 40).

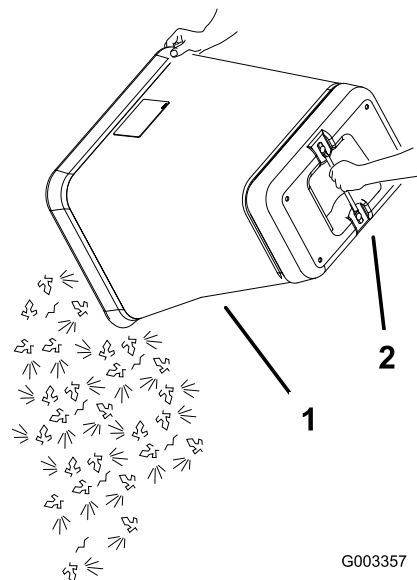
1. Bolsa
2. Asa del fondo

6. Repita la operación con la otra bolsa.
7. Coloque el gancho de la bolsa en la muesca del bastidor del ensacador.

Nota: Haga esto con ambas bolsas.

8. Baje la tapa del ensacador sobre las bolsas.
9. Enganche el cierre de la tapa del ensacador.

Cómo despejar obstrucciones en el sistema de ensacado

⚠ ADVERTENCIA

Cuando el ensacador está funcionando, el soplador puede estar girando, y podría seccionar o lesionar las manos.

- Antes de realizar cualquier ajuste, limpieza, reparación o inspección del soplador, y antes de desatascar el conducto, apague el motor y espere a que se detengan todas las piezas en movimiento. Retire la llave.
- Utilice un palo, no las manos, para retirar obstrucciones del soplador y del tubo.
- Mantenga la cara, las manos, los pies y otras partes del cuerpo o de la ropa alejados de piezas ocultas, móviles o rotativas.

1. Desengrane la TDF y ponga el freno de estacionamiento.

2. Apague el motor, retire la llave y espere a que se detengan todas las piezas en movimiento antes de abandonar el puesto del operador.
3. Vacíe las bolsas.
4. Desenganche el cierre del tubo inferior.
5. Retire los tubos del ensacador.
6. Utilice un palo u otro objeto similar, no las manos, para retirar y limpiar la obstrucción del conjunto del tubo.

Nota: En la mayoría de los casos, los residuos eliminarse sacudiendo los tubos.
7. Si el conjunto del soplador está atascado, desenganche el conjunto del soplador del ensacador, retire la correa, y ábralo.
8. Utilice un palo u otro objeto similar, no las manos, para retirar y limpiar la obstrucción del conjunto del soplador.
9. Una vez eliminado el atasco, instale el sistema de ensacado completo y continúe trabajando.

Retirada del ensacador

⚠ ADVERTENCIA

Los componentes que se encuentran alrededor del motor estarán calientes si la máquina ha estado funcionando. Si usted toca un componente caliente puede quemarse.

- No toque los componentes del motor si están calientes.
 - Deje que el motor se enfríe antes de retirar el ensacador.
1. Aparque la máquina en una superficie nivelada, desengrane la TDF y ponga el freno de estacionamiento.
 2. Apague el motor, retire la llave y espere a que se detengan todas las piezas en movimiento antes de abandonar el puesto del operador.
 3. Desenganche el tubo inferior del soplador y retire el tubo del conjunto del soplador.
 4. Retire el tubo de la tapa del ensacador.
 5. Baje la carcasa de corte a la altura de corte más baja.
 6. Desenganche la cubierta de la correa, que cubre el conjunto de la polea de la segadora.
 7. Retire la correa del ensacador del conjunto de la polea de la segadora.
 8. Abra el conjunto del soplador.
 9. Retire el conjunto del soplador del orificio de giro.

10. Si usted va a cambiar al modo de descarga lateral, asegúrese de que el deflector de hierba está instalado y que puede ser bajado a la posición de trabajo.
11. Retire el conjunto de tapa y bolsa.

Utilización del deflector de hierba

⚠ PELIGRO

Sin el deflector de hierba, la tapa de descarga o el recogedor completo adecuadamente montado, usted y otras personas están expuestos a contacto con las cuchillas y a residuos lanzados al aire. El contacto con las cuchillas de corte en rotación o con los residuos lanzados al aire causará lesiones o la muerte.

- Instale siempre el deflector de hierba al retirar el ensacador y cambiar al modo de descarga lateral.
- Si el deflector de hierba sufre daños, sustitúyalo inmediatamente. El deflector de hierba dirige el material hacia abajo y hacia el césped.
- No coloque nunca las manos o los pies debajo de la carcasa de corte.
- No intente nunca despejar la zona de descarga o las cuchillas de la segadora sin antes mover la toma de fuerza (TDF) a **DESENGRANADO**, girar la llave de contacto a **Desconectado** y retirar la llave.
- Nunca utilice las manos para limpiar la zona de descarga. Utilice un palo u otro objeto similar para limpiar la zona de descarga.

Cómo transportar la máquina

No deje hierba o residuos en el ensacador mientras transporta la máquina.

⚠ PELIGRO

El transporte de la máquina con hierba o residuos en el ensacador puede dañar la máquina.

No deje hierba o residuos en el ensacador mientras transporta la máquina.

Consejos de operación

Tamaño de la máquina

Recuerde que la máquina es más larga y más ancha cuando está instalado este implemento. Si hace giros demasiado cerrados en lugares estrechos, usted puede dañar el implemento u otros objetos.

Perfilar

Perfile siempre con el lado izquierdo de la carcasa de corte. No perfile con el lado derecho de la carcasa de corte porque se podrían dañar los tubos del ensacador.

Altura de corte

Para un rendimiento de ensacado óptimo, ajuste la altura de corte de la carcasa para quitar no más de 51 a 76 mm o un tercio de la altura de la hierba, lo que sea menor. Si corta una cantidad mayor, se reduce la capacidad del sistema de vacío.

Frecuencia de corte

Siegue a menudo, sobre todo cuando crece deprisa. Tendrá que segar en dos pasadas si llega a estar demasiado larga (ver [Ensacado de hierba larga \(página 26\)](#)).

Técnica de corte

Para obtener el mejor aspecto de corte, solape un poco cada pasada con la zona cortada anteriormente. Esto ayuda a reducir la carga del motor y reduce la posibilidad de que se obstruyan el conjunto del soplador y los tubos.

Velocidad de ensacado

El sistema de ensacado puede taponarse si conduce demasiado deprisa y cae demasiado la velocidad del motor. En cuestas y pendientes, puede ser necesario reducir la velocidad de avance de la máquina. Siegue cuesta abajo siempre que sea posible.

⚠ CUIDADO

A medida que se llena el ensacador, va pesando más la parte trasera de la máquina. Si usted se detiene y emprende la marcha súbitamente en una cuesta, puede perder el control de la dirección o la máquina puede volcar.

- **No se detenga ni arranque de repente al conducir cuesta arriba o cuesta abajo. Evite arrancar en sentido cuesta arriba.**
- **Si usted detiene la máquina en sentido cuesta arriba, desengrane la toma de fuerza. Luego baje la cuesta en marcha atrás a velocidad lenta.**
- **No cambie de velocidad ni se detenga en pendientes.**

Ensacado de hierba larga

Si se deja crecer la hierba más de lo habitual, o si ésta contiene un grado de humedad elevado, utilice una altura de corte mayor de lo normal y corte y recoja la hierba con este ajuste. Después vuelva a cortar y recoger la hierba utilizando el ajuste habitual.

La hierba excesivamente larga pesa mucho y es posible que no sea impulsada correctamente hacia el ensacador. Si esto ocurre, el tubo y el soplador pueden atascarse. Para evitar obstruir el sistema de ensacado, siegue la hierba con una altura de corte alta, luego baje la carcasa de corte a su altura de corte normal y repita el proceso de ensacado.

Ensamado de hierba mojada

Si es posible, corte la hierba cuando está seca. La hierba mojada puede causar obstrucciones.

Cómo reducir las obstrucciones

Para evitar obstruir el sistema de ensacado, reduzca la velocidad de avance y siegue la hierba con una altura de corte alta, luego baje la carcasa de corte a su altura de corte normal y repita el proceso de ensacado.

Señales de taponamiento

Durante la recogida, es normal que salga expulsada una pequeña cantidad de recortes de hierba delante de la carcasa de corte. Si esta cantidad de recortes es excesiva, el ensacador está lleno o el tubo está obstruido.

Cuchillas de ensacado

En la mayoría de las condiciones de siega, las cuchillas de alta elevación de serie proporcionarán el mejor rendimiento de ensacado.

Se recomienda el uso de la cuchilla Toro Atomic para el ensacado de hojas en condiciones secas. En condiciones secas con mucho polvo, las cuchillas de baja o media elevación reducirán la expulsión de polvo y tierra, sin dejar de proporcionar un caudal de aire eficaz para el ensacado.

Póngase en contacto con un Servicio Técnico Autorizado, que dispone de las cuchillas correctas para diferentes condiciones de siega.

Cómo subir la máquina a bordillos y remolques

Siempre eleve la carcasa a la posición más alta para cargar la máquina en un remolque o para bajar/subir por un bordillo. Si se deja la carcasa de corte en una posición más baja, pueden producirse daños en ella durante la carga o al pasar por el bordillo. Si los bordillos tienen más de 152 mm de altura, crúcelos en ángulo agudo y con la carcasa elevada al máximo. Extreme las precauciones al cargar la máquina en un remolque.

Mantenimiento

Calendario recomendado de mantenimiento

Intervalo de mantenimiento y servicio	Procedimiento de mantenimiento
Después de las primeras 8 horas	<ul style="list-style-type: none">• Inspección de la correa de soplador.• Inspección del ensacador.
Cada vez que se utilice o diariamente	<ul style="list-style-type: none">• Limpie la rejilla del capó.• Limpie el ensacador.
Cada 25 horas	<ul style="list-style-type: none">• Inspección de la correa de soplador.
Cada 50 horas	<ul style="list-style-type: none">• Engrase el brazo de la polea tensora
Cada 100 horas	<ul style="list-style-type: none">• Inspección del ensacador.

Limpieza de la rejilla de la tapa

Intervalo de mantenimiento: Cada vez que se utilice o diariamente

Es necesario limpiar las rejillas antes de cada uso. En hierba mojada, será necesario limpiarla más a menudo.

1. Desengrane la toma de fuerza (TDF) y accione el freno de estacionamiento.
2. Apague el motor, retire la llave y espere a que se detengan todas las piezas en movimiento antes de abandonar el puesto del operador.
3. Abra la tapa del ensacador.
4. Limpie la rejilla de residuos.
5. Cierre la tapa del ensacador.

Limpieza del ensacador y de las bolsas

Intervalo de mantenimiento: Cada vez que se utilice o diariamente

El ensacador debe ser limpiado diariamente.

1. Lave el interior y el exterior de la tapa del ensacador, las bolsas, el tubo y los bajos de la carcasa de corte. Utilice un detergente suave para automóviles para eliminar la suciedad.
2. Asegúrese de eliminar la hierba apelmazada de todas las piezas.
3. Después de lavar todas las piezas, deje que se sequen del todo.

Nota: Con todas las piezas instaladas, arranque el motor y deje funcionar la máquina durante un minuto para facilitar el secado.

Inspección de la correa de soplador

Intervalo de mantenimiento: Después de las primeras 8 horas

Cada 25 horas

Compruebe que las correas no tienen grietas, bordes deshilachados, marcas de quemaduras u otros daños. Sustituya cualquier correa dañada.

Sustitución de la correa del soplador en máquinas de 152 cm y 183 cm

1. Desengrane la TDF, mueva las palancas de control de movimiento a la posición de BLOQUEO/PUNTO MUERTO, y ponga el freno de estacionamiento.
2. Apague el motor, retire la llave y espere a que se detengan todas las piezas en movimiento antes de abandonar el puesto del operador.
3. Tire hacia atrás de la polea tensora tensada con muelle para aliviar la tensión de la correa (Figura 41).
4. Retire la correa existente del ensacador de la polea de la carcasa de corte y luego de las poleas del soplador.
5. Instale la correa nueva alrededor de las poleas del soplador y de la polea de la carcasa de corte (Figura 41).



Figura 41

- | | |
|---------------------------------|-----------------------|
| 1. Polea tensora | 4. Clavija del muelle |
| 2. Polea de la carcasa de corte | 5. Correa |
| 3. Muelle | 6. Polea del soplador |

6. Instale el muelle según se muestra en [Figura 42](#).

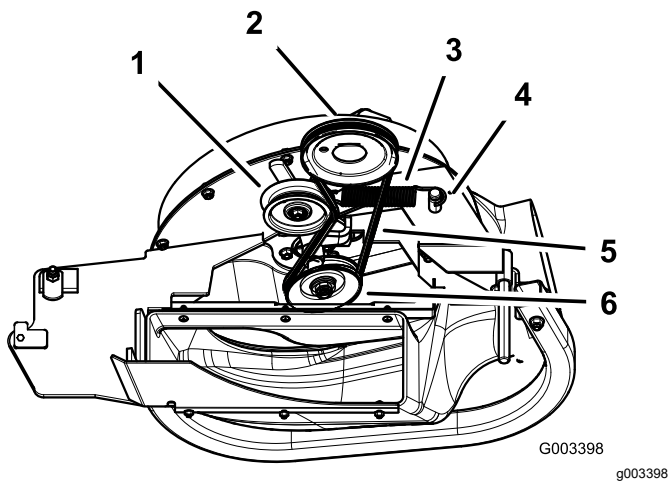

Figura 42

- | | |
|----------------------------|---------------------------------------|
| 1. Polea tensora tensada | 3. Extremo de gancho largo con muelle |
| 2. Extremo de gancho corto | |

7. Tire hacia atrás de la polea tensada con muelle e instale la correa en la polea ([Figura 41](#)).

Sustitución de la correa del soplador en máquinas de 122 cm y 132 cm

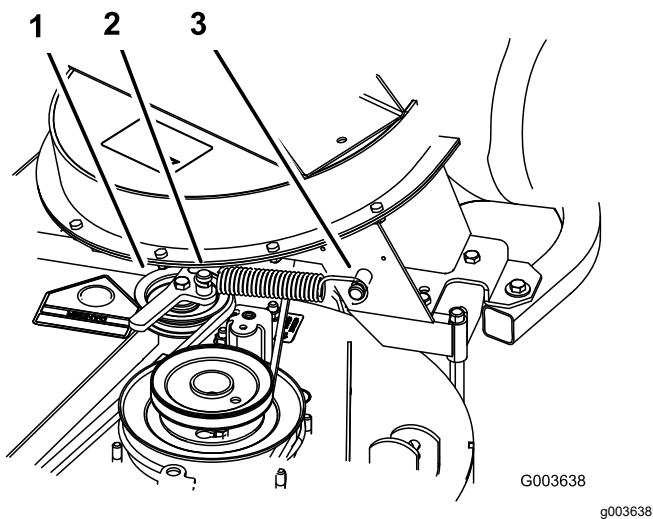
- Desengrane la TDF, mueva las palancas de control de movimiento a la posición de BLOQUEO/PUNTO MUERTO, y ponga el freno de estacionamiento.

- Apague el motor, retire la llave y espere a que se detengan todas las piezas en movimiento antes de abandonar el puesto del operador.
- Afloje el perno de guía de la correa ([Figura 43](#)).
- Retire la correa existente del soplador.
- Instale la correa nueva alrededor de la polea del soplador ([Figura 43](#)).
- Instale la correa entre la polea tensora fija y el perno de guía de la correa.
- Apriete el perno de guía de la correa ([Figura 43](#)).



Figura 43

- | | |
|---------------------------------|-------------------------------|
| 1. Polea tensora | 5. Correa |
| 2. Polea de la carcasa de corte | 6. Perno de guía de la correa |
| 3. Muelle | 7. Polea tensora fija |
| 4. Clavija del muelle | 8. Polea del soplador |

8. Instale el muelle según se muestra en [Figura 44](#).

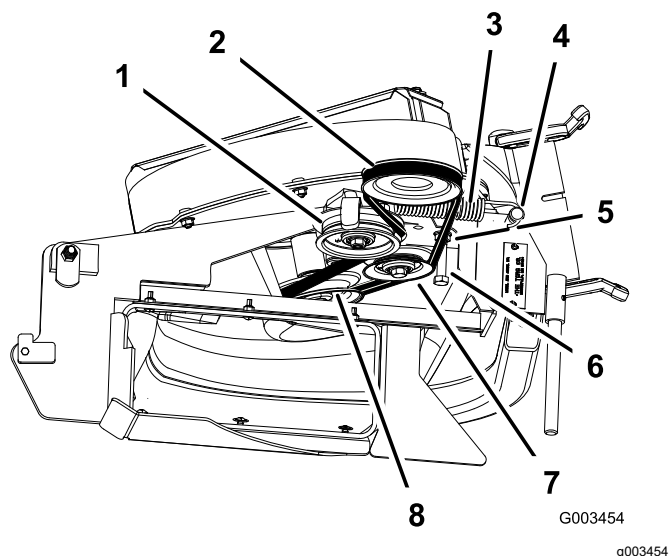

Figura 44

- 1. Polea tensora tensada
- 2. Extremo de gancho corto
- 3. Extremo de gancho largo con muelle

- 9. Coloque la correa sobre la polea tensora tensada con muelle (Figura 43).

Engrase el brazo de la polea tensora del ensacador (Figura 46) cada 50 horas.

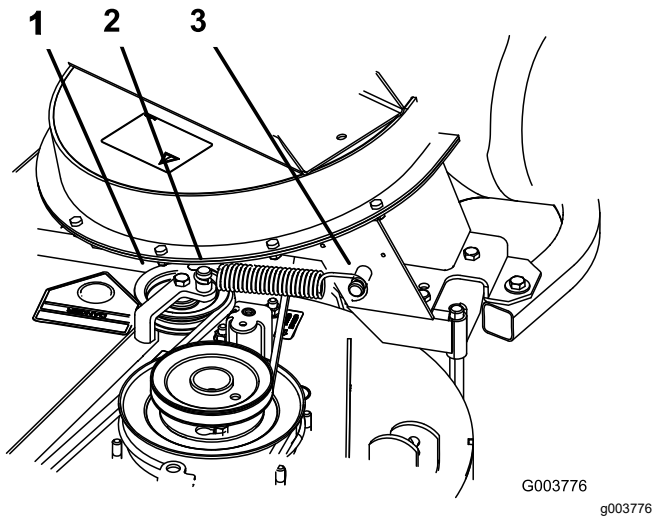

Figura 46

Comprobación y ajuste del cierre del soplador

Cierre el conjunto del soplador para ver si los cierres están correctamente ajustados. Afloje o apriete los pernos de manera que los pestillos sujeten firmemente el conjunto del soplador contra la carcasa de corte, pero que puedan ser liberados a mano.

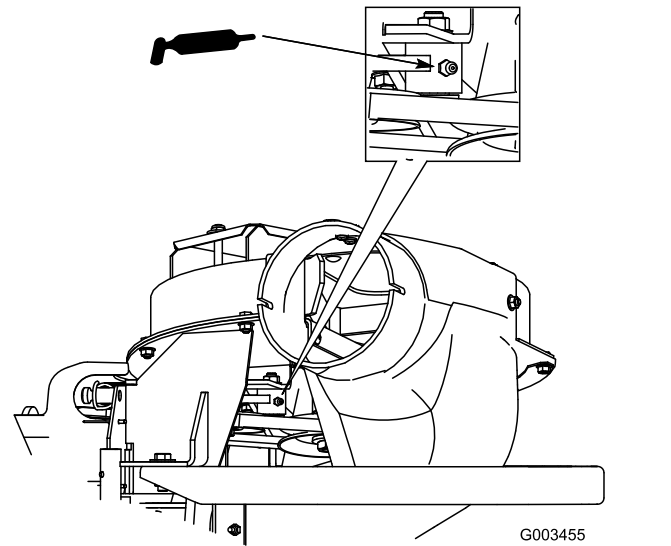

Figura 45

- 1. Enganche
- 2. Perno
- 3. Conjunto del soplador

Engrase del brazo de la polea tensora

Intervalo de mantenimiento: Cada 50 horas

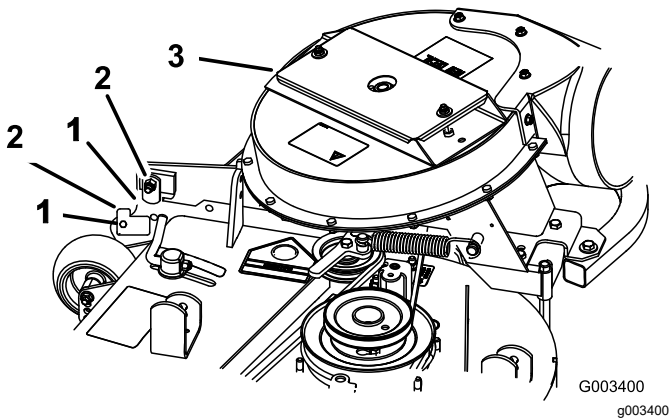
Inspección del ensacador

Intervalo de mantenimiento: Cada 100 horas

Después de las primeras 8 horas

1. Desengrane la TDF, mueva las palancas de control de movimiento a la posición de BLOQUEO/PUNTO MUERTO, y ponga el freno de estacionamiento.
2. Apague el motor, retire la llave y espere a que se detengan todas las piezas en movimiento antes de abandonar el puesto del operador.
3. Compruebe el tubo superior, el tubo inferior, la tapa del ensacador y el conjunto del soplador. Cambie estos componentes si están agrietados o rotos.
4. Compruebe las bolsas, el bastidor del ensacador y la rejilla. Cambie cualquier pieza agrietada o rota.
5. Apriete todos los pernos, tuercas y tornillos.

Inspección de las cuchillas de la segadora

1. Inspeccione las cuchillas de la segadora regularmente, y siempre que una cuchilla haya golpeado algún objeto extraño.
2. Si las cuchillas están muy desgastadas o dañadas, instale cuchillas nuevas. Consulte en el *Manual del operador* de la máquina los procedimientos completos de mantenimiento de las cuchillas.

Instalación de las cuchillas de la segadora

En la mayoría de las condiciones de siega, las cuchillas de alta elevación de serie proporcionarán el mejor rendimiento de ensacado.

Se recomienda el uso de la cuchilla Toro Atomic para el ensacado de hojas en condiciones secas. En condiciones secas con mucho polvo, las cuchillas de baja o media elevación reducirán la expulsión de polvo y tierra, sin dejar de proporcionar un caudal de aire eficaz para el ensacado.

Póngase en contacto con un Servicio Técnico Autorizado, que dispone de las cuchillas correctas para diferentes condiciones de siega.

Consulte el *Manual del operador* de las máquinas si necesita más información sobre la instalación de las cuchillas.

Cambio del deflector de hierba

⚠ ADVERTENCIA

Si el hueco de descarga se deja destapado, la segadora podría arrojar objetos hacia usted o hacia otras personas y causar lesiones graves. También podría producirse un contacto con la cuchilla.

- **No utilice nunca la segadora sin tener instalado una placa de cierre, una placa de mulching o un conducto de hierba con recogedor.**
- **Compruebe que el deflector de hierba está bajado.**

1. Retire la contratuerca, el perno, el muelle y el espaciador que sujetan el deflector a los soportes de pivote ([Figura 47](#)).
2. Retire el deflector de hierba dañado o desgastado.
3. Coloque el espaciador y el muelle en el deflector de hierba. Coloque el extremo en **L** del muelle detrás del reborde de la carcasa.

Nota: Asegúrese de colocar el extremo en **L** del muelle detrás del reborde de la carcasa antes de instalar el perno, según muestra [Figura 47](#).

4. Instale el perno y la tuerca
5. Coloque el extremo en **J** del muelle alrededor del deflector de hierba ([Figura 47](#)).

Importante: El deflector de hierba debe poder bajar a su posición. Levante el deflector para verificar que puede bajar del todo.

Almacenamiento



Figura 47

- | | |
|-----------------|-------------------------------------------------------------------------------------------------|
| 1. Perno | 5. Muelle (instalado) |
| 2. Espaciador | 6. Deflector de hierba |
| 3. Contratuerca | 7. Extremo en L del muelle; coloque detrás del reborde de la carcasa antes de instalar el perno |
| 4. Muelle | 8. Extremo en J del muelle |

1. Limpie el implemento de ensacado. Consulte la [Limpieza del ensacador y de las bolsas \(página 28\)](#).
2. Compruebe que el implemento de ensacado no está dañado. Consulte [Inspección del ensacador \(página 31\)](#).
3. Asegúrese de que las bolsas de recogida están vacías y totalmente secas.
4. Compruebe que la correa no está desgastada ni agrietada.
5. Almacene la máquina en un lugar seco y limpio, protegido de la luz solar directa. Si es imprescindible almacenar la máquina en el exterior, cúbrala con una funda impermeable. Esto protege las piezas de plástico y alarga la vida de la máquina.

Solución de problemas

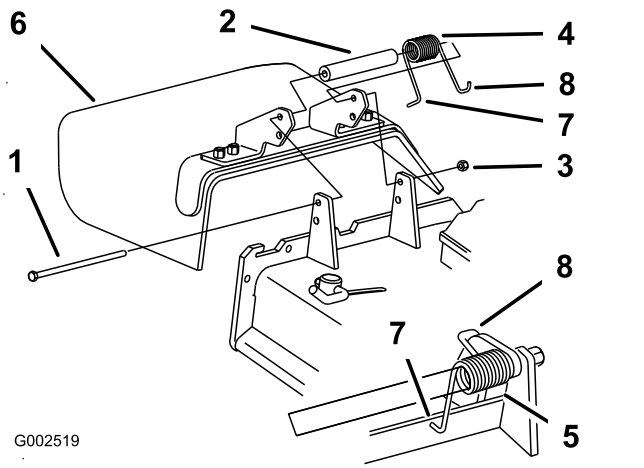
Problema	Posible causa	Acción correctora
Hay una vibración anormal.	<ol style="list-style-type: none"> 1. La(s) cuchilla(s) está(n) doblada(s) o desequilibrada(s). 2. El perno de montaje de la cuchilla está suelto. 3. La polea del soplador o el conjunto de la polea está suelto. 4. La correa del ensacador está desgastada. 5. La(s) pala(s) del ventilador del soplador está(n) doblada(s) o desequilibrada(s). 	<ol style="list-style-type: none"> 1. Instale cuchilla(s) nueva(s). 2. Apriete el perno de montaje de la cuchilla. 3. Apriete la polea correspondiente. 4. Sustituya la correa. 5. Póngase en contacto con un Servicio Técnico Autorizado.
Rendimiento de recogida reducido.	<ol style="list-style-type: none"> 1. La velocidad del motor es baja. 2. La rejilla de la tapa del ensacador está obstruida. 3. La correa del ensacador está destensada. 4. El soplador o el tubo están obstruidos. 5. Las bolsas están llenas. 	<ol style="list-style-type: none"> 1. Haga funcionar el ensacador siempre a aceleración máxima. 2. Retire los residuos, las hojas o los recortes de hierba de la rejilla. 3. Sustituya la correa del ensacador. 4. Localice y elimine los residuos atascados. 5. Vacíe las bolsas.
El soplador y los tubos se obstruyen con demasiada frecuencia.	<ol style="list-style-type: none"> 1. Las bolsas están demasiado llenas. 2. La velocidad del motor es baja. 3. La hierba está demasiado húmeda. 4. La hierba está demasiado larga. 5. La rejilla del capó está obstruida. 6. La velocidad de avance es demasiado alta. 7. La correa del ensacador está desgastada. 	<ol style="list-style-type: none"> 1. Vacíe las bolsas con mayor frecuencia. 2. Haga funcionar el ensacador siempre a aceleración máxima. 3. Corte la hierba cuando esté seca. 4. No corte más de 51–76 cm o 1/3 de la altura de la hierba, la que sea menor. 5. Retire los residuos, las hojas o los recortes de hierba de la rejilla. 6. Conduzca más lentamente con el acelerador abierto del todo. 7. Sustituya la correa.
Expulsión de residuos.	<ol style="list-style-type: none"> 1. Las bolsas están demasiado llenas. 2. La velocidad de avance es demasiado alta. 3. La carcasa de corte no está nivelada. 	<ol style="list-style-type: none"> 1. Vacíe las bolsas con mayor frecuencia. 2. Conduzca más lentamente con el acelerador abierto del todo. 3. Consulte en el Manual del operador de la segadora las instrucciones sobre la nivelación de la carcasa de corte.
El impulsor del soplador no gira libremente.	<ol style="list-style-type: none"> 1. El soplador está obstruido. 2. El impulsor no está alineado. 	<ol style="list-style-type: none"> 1. Retire los residuos, las hojas y los recortes de hierba del impulsor de soplador. 2. Póngase en contacto con un Servicio Técnico Autorizado.

Notas:

Notas:

Notas:

Declaración de Incorporación

The Toro Company, 8111 Lyndale Ave. South, Bloomington, MN, EE.UU., declara que el/los equipo(s) siguiente(s) cumple(n) las directivas citadas, si se instalan con arreglo a las instrucciones adjuntas en determinados modelos Toro según lo indicado en las Declaraciones de conformidad pertinentes.

Nº de modelo	Nº de serie	Descripción del producto	Descripción de la factura	Descripción general	Directiva
78555	412200000 y superiores	Sistema de ensacado triple E-Z Vac de 183 cm, segadora Z Master G3	E-Z VAC 72IN DFS BAGGER	Ensacador	2006/42/CE, 2000/14/CE
78562	412200000 y superiores	Sistema de ensacado doble E-Z Vac de 122 cm y 132 cm, segadora Z Master G3	E-Z VAC 48IN, 52IN SOFT BAGGER	Ensacador	2006/42/CE, 2000/14/CE
78563	411300000 y superiores	Sistema de ensacado triple E-Z Vac de 152 cm, segadora Z Master G3	E-Z VAC 60" SOFT BAGGER	Ensacador	2006/42/CE, 2000/14/CE

Se ha compilado la documentación técnica pertinente exigida por la Parte B del Anexo VII de 2006/42/CE.

Nos comprometemos a transmitir, a petición de las autoridades nacionales, información pertinente sobre esta maquinaria parcialmente completa. El método de transmisión será electrónico.

Esta maquinaria no debe ponerse en servicio hasta que haya sido incorporada en los modelos Toro homologados, según lo indicado en la Declaración de conformidad correspondiente y de acuerdo con todas las instrucciones, para que pueda declararse conforme a todas las Directivas pertinentes.

Certificado:



John Heckel
Director de Ingeniería
8111 Lyndale Ave. South
Bloomington, MN 55420, USA
Octubre 7, 2022

Representante autorizado:

Marcel Dutrieux
Manager European Product Integrity
Toro Europe NV
Nijverheidsstraat 5
2260 Oevel
Belgium

UK Declaration of Incorporation

The Toro Company, 8111 Lyndale Ave. South, Bloomington, MN, EE.UU., declara que el/los equipo(s) siguiente(s) cumple(n) las directivas citadas, si se instalan con arreglo a las instrucciones adjuntas en determinados modelos Toro según lo indicado en las Declaraciones de conformidad pertinentes.

Nº de modelo	Nº de serie	Descripción del producto	Descripción de la factura	Descripción general	Directiva
78555	412200000 y superiores	Sistema de ensacado triple E-Z Vac de 183 cm, segadora Z Master G3	E-Z VAC 72IN DFS BAGGER	Ensacador	S.I. 2008 N° 1597, S.I. 2001 N° 1701
78562	412200000 y superiores	Sistema de ensacado doble E-Z Vac de 122 cm y 132 cm, segadora Z Master G3	E-Z VAC 48IN, 52IN SOFT BAGGER	Ensacador	S.I. 2008 N° 1597, S.I. 2001 N° 1701
78563	411300000 y superiores	Sistema de ensacado triple E-Z Vac de 152 cm, segadora Z Master G3	E-Z VAC 60" SOFT BAGGER	Ensacador	S.I. 2008 N° 1597, S.I. 2001 N° 1701

Se ha compilado la documentación técnica pertinente según lo estipulado en el Anexo 10 de S.I. 2008 N.º 1597.

Nos comprometemos a transmitir, a petición de las autoridades nacionales, información pertinente sobre esta maquinaria parcialmente completa. El método de transmisión será electrónico.

Esta maquinaria no debe ponerse en servicio hasta que haya sido incorporada en los modelos Toro homologados, según lo indicado en la Declaración de conformidad correspondiente y de acuerdo con todas las instrucciones, para que pueda declararse conforme a todas las Directivas pertinentes.

This declaration has been issued under the sole responsibility of the manufacturer.
The object of the declaration is in conformity with relevant UK legislation.



John Heckel
Director de Ingeniería
8111 Lyndale Ave. South
Bloomington, MN 55420, USA
Octubre 7, 2022

Representante autorizado:

Marcel Dutrieux
Manager European Product Integrity
Toro U.K. Limited
Spellbrook Lane West
Bishop's Stortford
CM23 4BU
United Kingdom

Información sobre advertencias de la Propuesta 65 de California

¿De qué tratan estas advertencias?

Es posible que vea un producto a la venta con una etiqueta de advertencia con el siguiente texto:



ADVERTENCIA: Cáncer y daños reproductivos – www.p65Warnings.ca.gov.

¿Qué es la Propuesta 65?

La Propuesta 65 se aplica a cualquier empresa que opere en California, que venda productos en California o que fabrique productos que puedan venderse o llevarse a California. Esta ley exige que el Gobernador de California mantenga y publique una lista de sustancias químicas identificadas como causantes de cáncer, defectos de nacimiento u otros daños reproductivos. La lista, que se actualiza cada año, incluye cientos de sustancias químicas presentes en muchos artículos de uso diario. La finalidad de la Proposición 65 es informar al público sobre la exposición a estas sustancias químicas.

La Proposición 65 no prohíbe la venta de productos que contienen estas sustancias, pero requiere la inclusión de advertencias en cualquier producto, embalaje o documentación incluida con el producto. Asimismo, la advertencia de la Propuesta 65 no significa que un producto infrinja los requisitos o estándares de seguridad de los productos. De hecho, el Gobierno de California ha aclarado que una advertencia de la Propuesta 65 “no equivale a una decisión normativa de que un producto sea ‘seguro’ o ‘no seguro’”. Muchas de estas sustancias químicas se han utilizado en productos de uso diario durante años, sin que se hayan documentado daños. Para obtener más información, visite <https://oag.ca.gov/prop65/faqs-view-all>.

Una advertencia de la Proposición 65 significa que una empresa (1) ha evaluado la exposición y ha concluido que supera el nivel de “sin riesgo significativo”; o (2) ha optado por proporcionar una advertencia basándose en sus conocimientos respecto a la presencia de un producto químico de los incluidos en la lista, sin intentar evaluar la exposición.

¿Esta ley se aplica en todos los lugares?

Las advertencias de la Propuesta 65 solo son obligatorias en virtud de la ley de California. Estas advertencias se ven por toda California en una variedad de entornos, incluidos a título enunciativo y no limitativo, restaurantes, establecimientos de alimentación, hoteles, centros educativos y hospitales, así como en una amplia variedad de productos. Por otro lado, algunos minoristas de venta online y por correo incluyen advertencias de la Propuesta 65 en sus sitios web y en sus catálogos.

¿En qué se diferencian las advertencias y los límites federales en California?

Las normas de la Propuesta 65 con frecuencia son más estrictas que las normas federales e internacionales. Existen distintas sustancias que requieren una advertencia de la Propuesta 65 a niveles mucho más bajos que los límites federales. Por ejemplo, la norma de la Propuesta 65 de advertencias relativas al plomo es de 0,5 µg/día, que es un valor muy por debajo de las normas federales e internacionales.

¿Por qué no llevan la advertencia todos los productos similares?

- Los productos vendidos en California deben llevar el etiquetado de la Propuesta 65, mientras que otros productos similares que se venden en otros lugares no tienen que llevarlos.
- Es posible que a una empresa implicada en un litigio sobre la Proposición 65 que llegue a un acuerdo se le obligue a utilizar advertencias de la Proposición 65 en sus productos, mientras que otras empresas que fabriquen productos similares puede que no tengan que cumplir este requisito.
- La aplicación de la Proposición 65 no es coherente.
- Las empresas pueden optar por no ofrecer advertencias si concluyen que no tienen que hacerlo en virtud de la Propuesta 65; la falta de advertencias en un producto no significa que el producto no contenga sustancias químicas de las incluidas en la lista en niveles similares.

¿Por qué Toro incluye esta advertencia?

Toro ha optado por ofrecer a los consumidores el máximo de información posible, para que puedan tomar decisiones informadas sobre los productos que adquieren y utilizan. Toro ofrece advertencias en algunos casos según su conocimiento de la presencia de una o más sustancias químicas incluidas en la lista, sin evaluar el nivel de exposición, ya que no todas las sustancias químicas de la lista incluyen requisitos de límites de exposición. Si bien la exposición de los productos de Toro puede ser insignificante o dentro del rango de “sin riesgo significativo”, para mayor cautela Toro ha optado por incluir las advertencias de la Propuesta 65. Además, si Toro no incluye estas advertencias, podría enfrentarse a demandas interpuestas por el Estado de California o bien por otras partes que deseen aplicar la Propuesta 65, y la empresa podría enfrentarse a importantes sanciones.