



# Tuulilasin pesunestesäiliön sarja

Vuosimallin 2015 ja sitä uudemmat Workman® GTX/HDX/MD/HD -sarjan työajoneuvot

Mallinro: 130-5615

## Asennusohjeet

# Asennus

## Irralliset osat

Tarkista alla olevasta taulukosta, että kaikki osat on toimitettu.

Kuvaus	Määrä	Käyttökohde
Mitään osia ei tarvita	–	Koneen valmistelu.
Pesunestesäiliö	1	Tuulilasin pesunestesäiliön sarjan asennus (GTX-sarjan mallit)
Pesuainepullon asennuskannatin	1	
Pesunesteletku	1	
Lukkomutteri (5/16 tuumaa)	4	
Lukkopultti (5/16 × 3/4 tuumaa)	4	
Johdinsarja	1	
Suora urosliitin	1	
Suora naarasliitin	1	
Laippakantaruuvi (1/4 × 5/8 tuumaa)	4	
Lukkomutteri (1/4 tuumaa)	4	
Pesunestesäiliö	1	Tuulilasin pesunestesäiliön sarjan asennus (HD-sarjan mallit)
Pesuainepullon asennuskannatin	1	
Pesunesteletku	1	
Lukkopultti (5/16 × 3/4 tuumaa)	2	
Lukkomutteri (5/16 tuumaa)	2	
Lukkopultti (1/4 × 1-1/4 tuumaa)	2	
Liuska	1	
Välikappale (1/4 tuumaa)	2	
Lukkomutteri (1/4 tuumaa)	2	
Letkuliitin	1	
Johdinsarja	1	
Nasta	8	
Pesunestesäiliö	1	Tuulilasin pesunestesäiliön sarjan asennus (MD-sarjan mallit)
Pesuainepullon asennuskannatin	1	
Pesunesteletku	1	
Lukkomutteri (5/16 tuumaa)	2	
Lukkopultti (5/16 × 3/4 tuumaa)	2	
Letkuliitin	1	
Johdinsarja	1	
Nasta	3	
Nippuside	1	

**Huomaa:** Irralliset osat on pakattu kolmeen mallikohtaiseen pussiin, joista jokainen on selkeästi merkitty, sekä yhteen yhteisten osien pussiin.



## Koneen valmistelu

1. Pysäköi kone tasaiselle alustalle ja kytke seisontajarru.
2. Nosta konepelti. Katso ohjeet *käyttöoppaasta*.
3. Nosta kuljetuslava. Katso ohjeet *käyttöoppaasta*.
4. Sammuta moottori ja irrota virta-avain.
5. Irrota akun miinuskaapeli. Katso ohjeet *käyttöoppaasta*.
6. Valitse malliisi sopiva irrallisten osien pussi sekä yhteisten osien pussi. Käyttämättömien osien pusseja ei tarvita.

## Tuulilasin pesunestesäiliön sarjan asennus

### GTX-sarjan mallit

### Pesunestesäiliön asennus

#### Koneet, joihin on asennettu säilytyslavasarja

Jos koneeseen on asennettu säilytyslavasarja, pesuainepullon asennuskannatinta ei tarvita.

1. Asenna pesunestesäiliö säilytyslavaan neljällä laippakantapultilla ( $\frac{1}{4} \times \frac{5}{8}$  tuumaa) ja neljällä lukkomutterilla ( $\frac{1}{4}$  tuumaa) kuvan mukaisesti (Kuva 1).

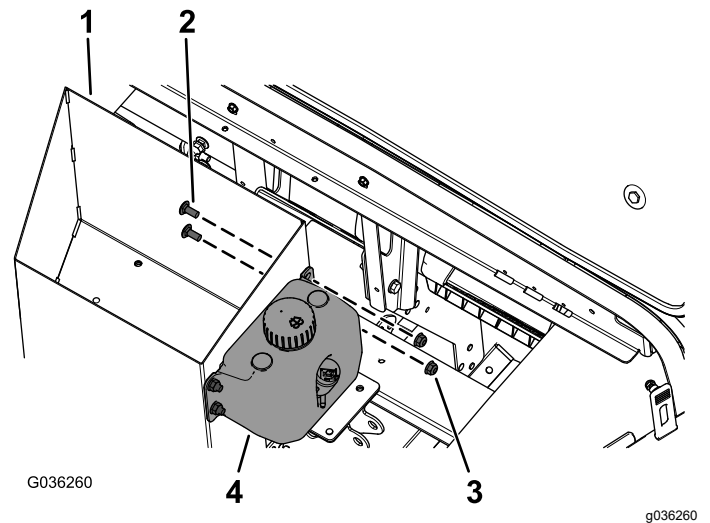

Kuva 1

- |   |   |
|---|---|
| 1. Säilytyslava   | 3. Lukkomutteri ( $\frac{1}{4}$ tuumaa) |
| 2. Laippakantapultti ( $\frac{1}{4} \times \frac{5}{8}$ tuumaa) | 4. Pesunestesäiliö                      |

- 
2. Kiristä lukkomutterit momenttiin 10,17 – 12,43 N·m.

# Pesunestesäiliön asennus

## Koneet, joihin ei ole asennettu säilytyslavasarjaa

1. Asenna pesunestesäiliö pesuainepullon asennuskannattimeen neljällä lukkopultilla ( $5/16 \times 3/4$  tuumaa) ja neljällä lukkomutterilla ( $5/16$  tuumaa) kuvan mukaisesti (Kuva 2).

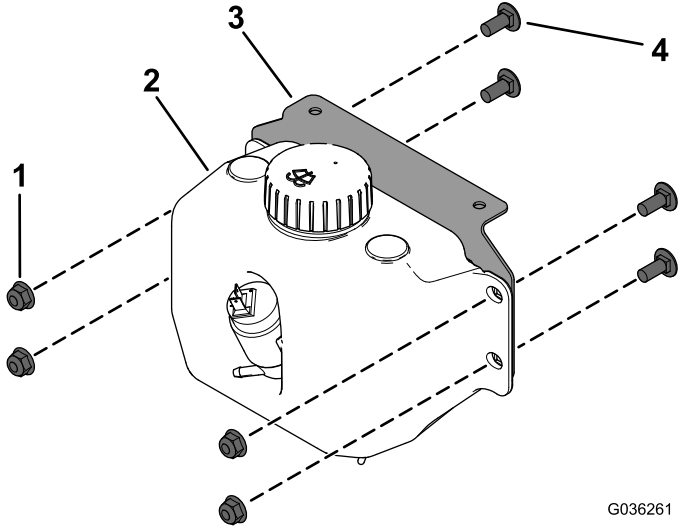

Kuva 2

G036261  
g036261

- |                                  |  |
|----------------------------------|--|
| 1. Lukkomutteri ( $5/16$ tuumaa) | 3. Pesuainepullon asennuskannatin          |
| 2. Pesunestesäiliö               | 4. Lukkopultti ( $5/16 \times 3/4$ tuumaa) |

2. Kiristä laippamutterit ( $5/16$  tuumaa) momenttiin  $1\ 987 - 2\ 542$  N·cm.
3. Asenna pesuainepullon asennuskannatin kojetaulun vahvikkeeseen kahdella laippakantaruuvilla ( $1/4 \times 5/8$  tuumaa) ja kahdella lukkomutterilla ( $1/4$  tuumaa) kuvan mukaisesti (Kuva 3).

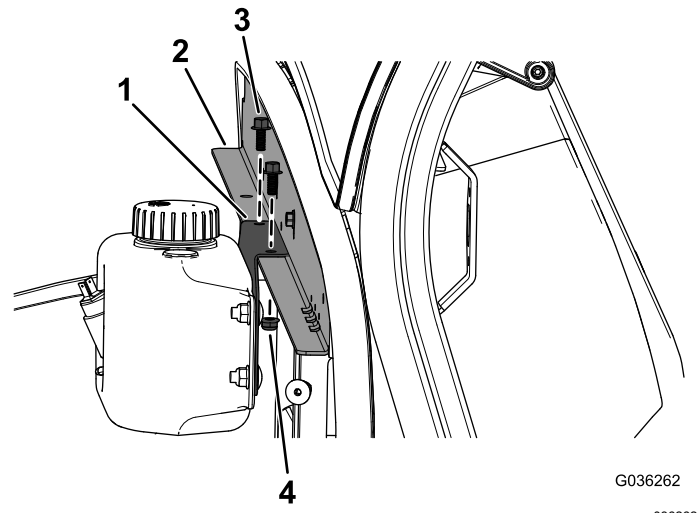

G036262  
g036262

Kuva 3

- |                                   |  |
|-----------------------------------|--|
| 1. Pesuainepullon asennuskannatin | 3. Laippakantaruuvi ( $1/4 \times 5/8$ tuumaa) |
| 2. Kojetaulun vahvike             | 4. Lukkomutteri ( $1/4$ tuumaa)                |

4. Kiristä lukkomutterit ( $1/4$  tuumaa) momenttiin  $1\ 017 - 1\ 243$  N·cm.

## Letkun reititys ja liittäminen

1. Nosta kone pukkien varaan.
2. Liitä suora naarasliitin ohjaamon letkuun ja suora urosliitin sarjan letkuun (Kuva 4).

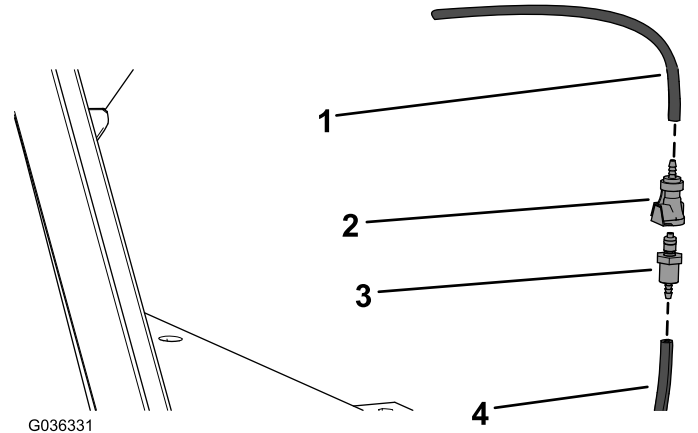

G036331

g036331

Kuva 4

- |                       |                     |
|-----------------------|---------------------|
| 1. Ohjaamon letku     | 3. Suora urosliitin |
| 2. Suora naarasliitin | 4. Sarjan letku     |

3. Liitä sarjan letkun suora naarasliitin ohjaamon letkun suoraan urosliittimeen (Kuva 5).

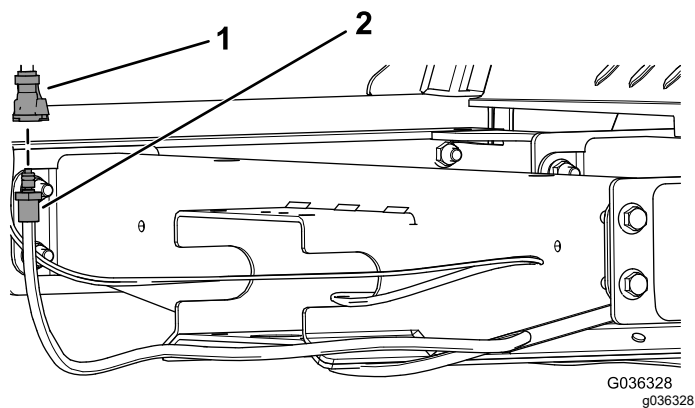

**Kuva 5**

1. Suora naarasliitin      2. Suora urosliitin

4. Vie sarjan letku lattiakiskon levyä pitkin ja runkokiskon aukon läpi (Kuva 6).

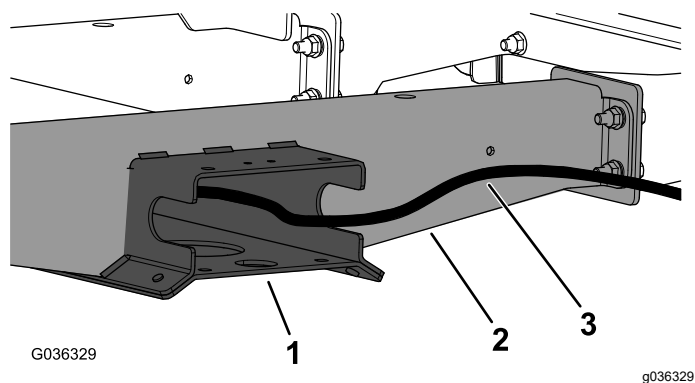

**Kuva 6**

1. Runkokisko      3. Sarjan letku  
2. Lattiakiskon levy

5. Vie sarjan letku runkokiskon yläosassa olevan aukon läpi (Kuva 7).

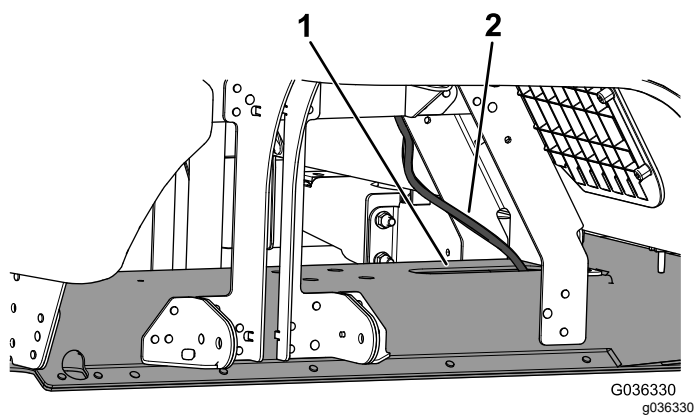

**Kuva 7**

1. Runkokisko      2. Sarjan letku

6. Kiinnitä sarjan letku runkokiskoon ja muihin kohtiin tarpeen mukaan.

7. Liitä sarja pumppuun. Katso kohta [Letkun liitettä pumppuun \(sivu 5\)](#).

## Letkun liittäminen pumppuun

1. Kohdista pesunestesäiliön kohdalla letkun pää pesulaitteen pumppussa olevaan letkuliittimeen (Kuva 8).

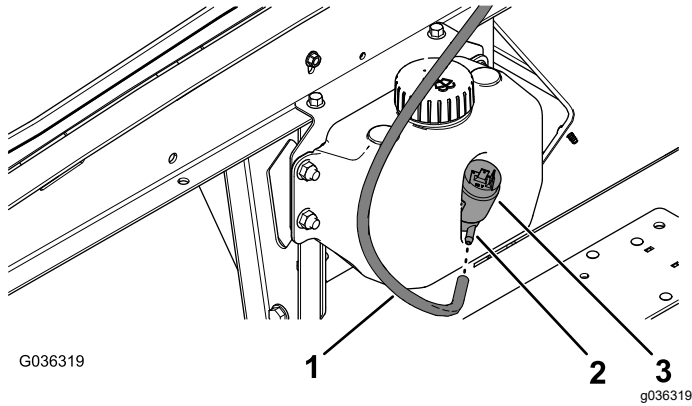

Kuva 8

1. Letku
2. Letkuliitin
3. Pesulaitteen pumpun moottori

2. Paina letku liittimeen niin, että se on tiiviisti paikallaan (Kuva 8).

**Huomaa:** Jos letku on liian pitkä, lyhennä sitä.

## Sarjan johdinsarjan reititys ja liittäminen ohjaamon johdinsarjaan

1. Liitä sarjan johdinsarjan urosliitin ohjaamon johdinsarjan naarasliittimeen (Kuva 9).

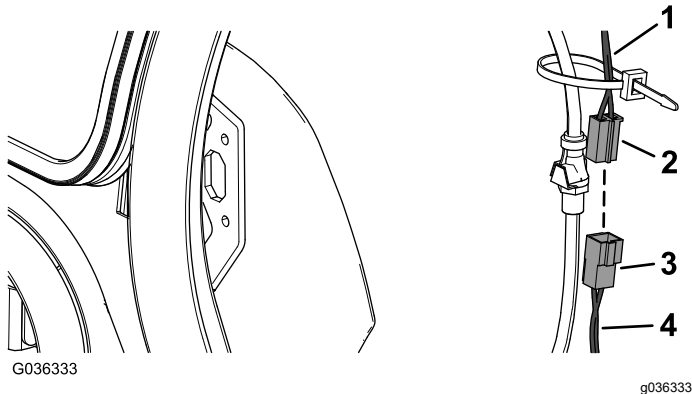

Kuva 9

1. Ohjaamon johdinsarja
2. Naarasliitin
3. Urosliitin
4. Sarjan johdinsarja

2. Vie sarjan johdinsarja lattiakiskon levyä pitkin ja runkokiskon aukon läpi (Kuva 10).

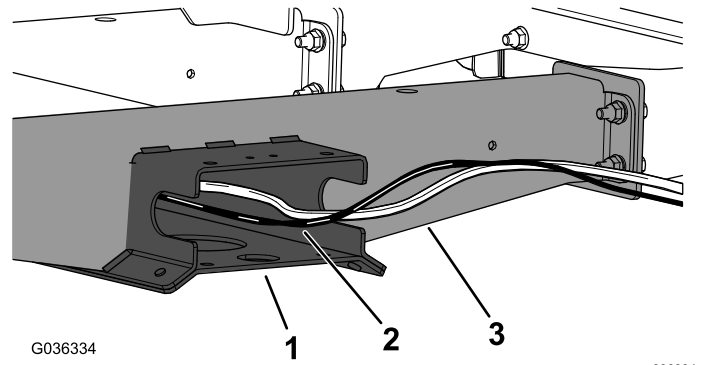

Kuva 10

1. Runkokisko
2. Sarjan johdinsarja
3. Lattiakiskon levy

3. Vie sarjan johdinsarja runkokiskon yläosassa olevan aukon läpi (Kuva 11).

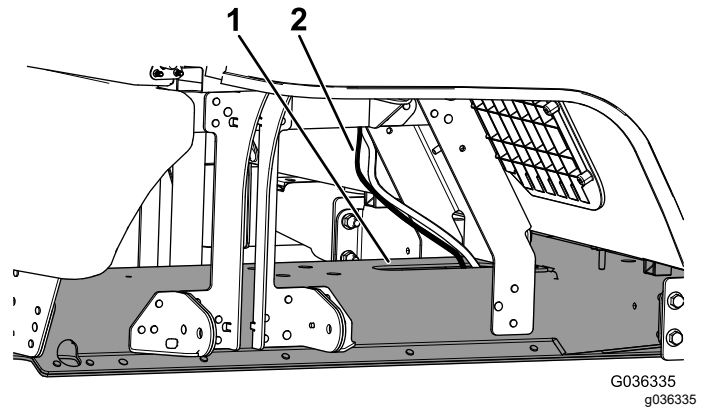

Kuva 11

1. Runkokisko
2. Sarjan johdinsarja

4. Kiinnitä sarjan johdinsarja runkokiskoon ja muihin kohtiin tarpeen mukaan.

## Sarjan johdinsarjan liittäminen pesulaitteen pumppuun

1. Kohdista johdinsarjan 2-istukkainen liitin pesulaitteen pumpun 2-nastaiseen liittimeen (Kuva 12).
2. Paina johdinsarjan liitin pumppuun niin, että se on tiiviisti paikallaan (Kuva 12).

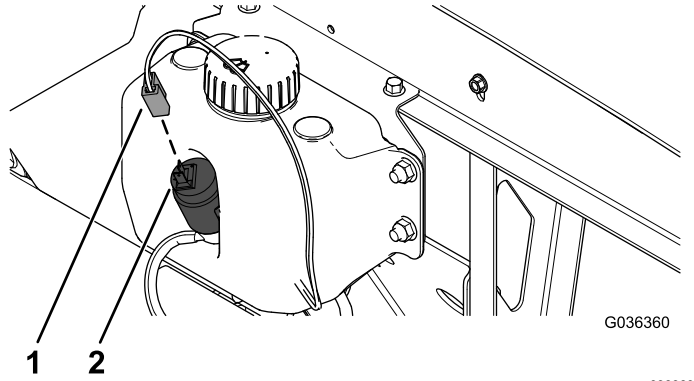

**Kuva 12**

1. 2-istukkainen liitin (johdinsarja)
2. 2-nastainen liitin (pesulaitteen pumppu)

---

## Akun kytkentä

1. Kytke akun miinuskaapeli. Katso ohjeet *käyttöoppaasta*.
2. Laske kuljetuslava alas ja sulje konepelti. Katso ohjeet *käyttöoppaasta*.

# Tuulilasin pesunestesäiliön sarjan asennus

## HD-sarjan mallit

### Kattopaneelin irrotus

Kattopaneelin paino: 9,5 kg

1. Irrota kymmenen pulttia ( $1/4 \times 1$  tuumaa) ja kymmenen tiivistealuslaattaa ( $1/4$  tuumaa), jotka kiinnittävät kattopaneelin ohjaamon katon tukikannattimiin (Kuva 13).

**Huomaa:** Säilytä pultit ja aluslaatat kattopaneelin asennusta varten kohdassa Kattokonsolin suojuksen ja kattopaneelin asennus (sivu 13).

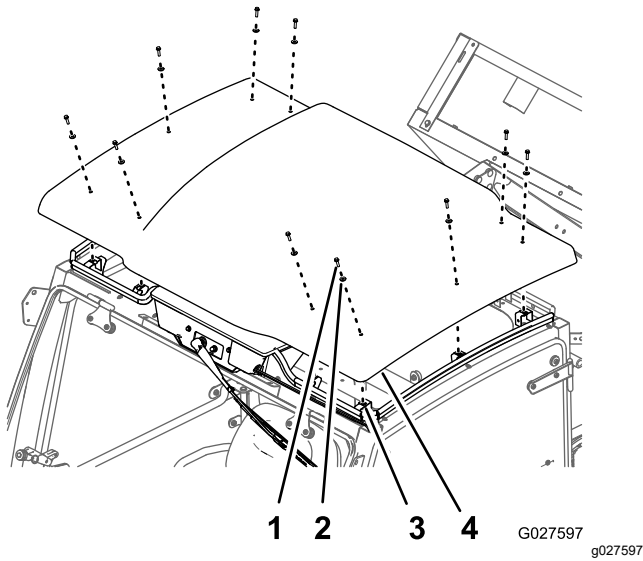

Kuva 13

- |                                       |                       |
|---------------------------------------|-----------------------|
| 1. Pultti ( $1/4 \times 1$ tuumaa)    | 3. Katon tukikannatin |
| 2. Tiivistealuslaatta ( $1/4$ tuumaa) | 4. Kattopaneeli       |

2. Nosta kattopaneeli suoraan ylös ja irrota se laitteen ohjaamosta.

**Huomaa:** Kun lasket kattopaneelin alas, varo, etteivät sen pinta ja reunat vaurioidu.

3. Irrota suojus kattokonsolista (Kuva 14).

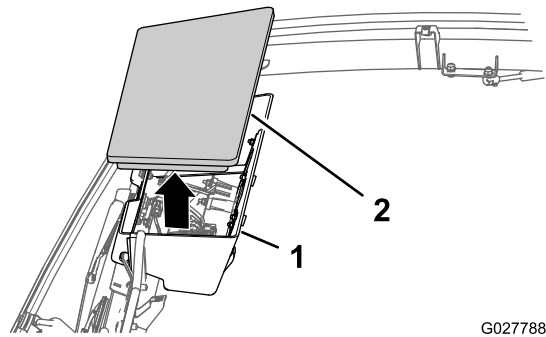

Kuva 14

- |                 |           |
|-----------------|-----------|
| 1. Kattokonsoli | 2. Suojus |
|-----------------|-----------|

### Pesunestesäiliön asennus

1. Asenna pesunestesäiliö pesuainepullon asennuskannattimeen kahdella lukkopultilla ( $5/16 \times 3/4$  tuumaa) ja kahdella lukkomutterilla ( $5/16$  tuumaa) kuvan mukaisesti (Kuva 15).

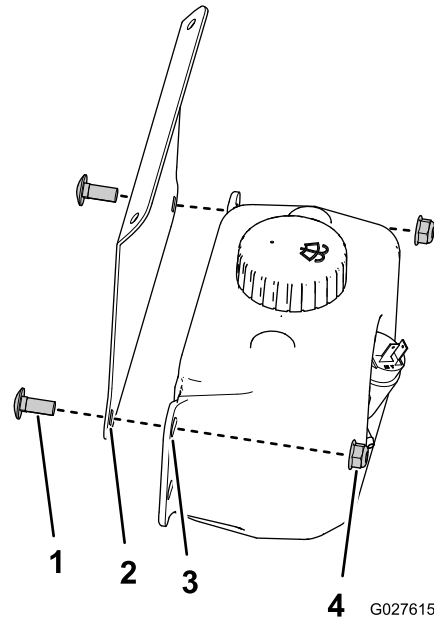

Kuva 15

- |   |                                  |
|---|----------------------------------|
| 1. Lukkopultti ( $5/16 \times 3/4$ tuumaa)          | 3. Aukko (pesunestesäiliö)       |
| 2. Aukko – neliö (säiliön tukikannatin HD-sarjalle) | 4. Lukkomutteri ( $5/16$ tuumaa) |

2. Kiristä lukkomutterit momenttiin 1 987 – 2 542 N·cm.
3. Paikanna kaksi 6,3 mm:n aukkoa ohjaamon takapaneelin keskiosasta (Kuva 16).

**Huomaa:** Aukot ovat 178 mm:n etäisyydellä toisistaan.

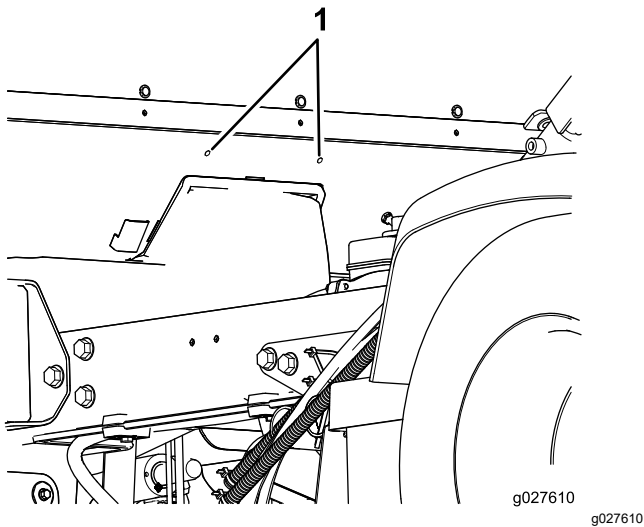

Kuva 16

1. 6,3 mm:n aukot

4. Tee naskalilla tai pistepuikolla reikä sisäpuolen vaahtomuovipaneeliin (Kuva 17) vaiheessa 3 paikannettuihin kohtiin.

**Huomaa:** Ole varovainen, kun käytät terävää naskalia tai pistepuikkoa.

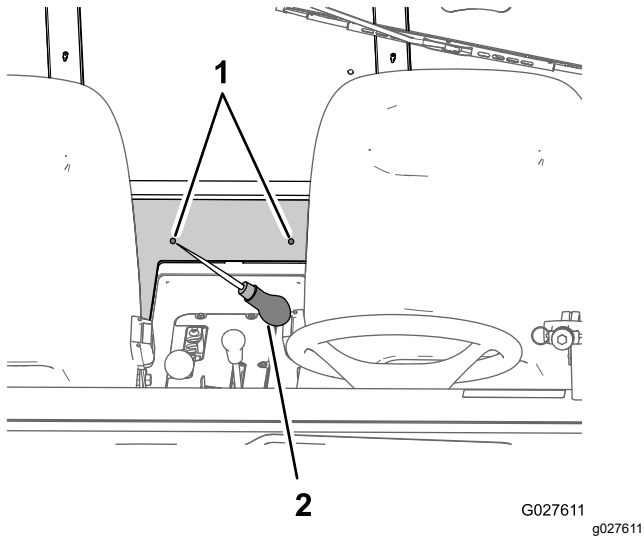

Kuva 17

1. Aukkojen (6,3 mm) sijainti – sisäpuolen vaahtomuovipaneeli
2. Naskali tai pistepuikko

5. Asenna kaksi lukkopulttia ( $1/4 \times 1-1/4$  tuumaa), liuska ja kaksi välikappaletta ( $1/4$  tuumaa) sisäpuolen vaahtomuovipaneeliin tehtyihin aukkoihin (Kuva 18).

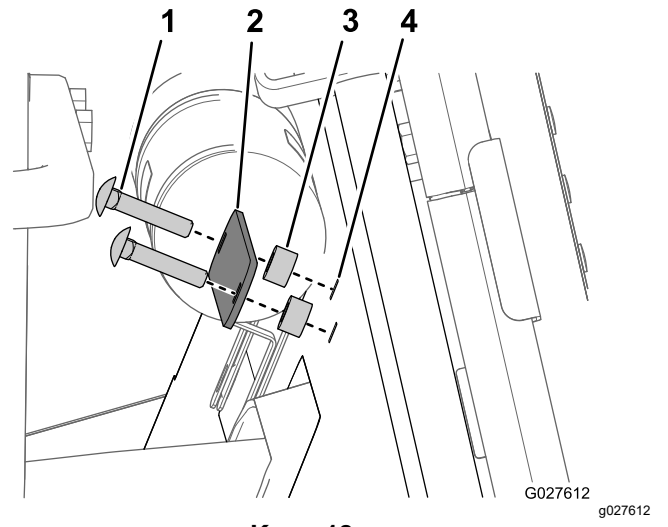

Kuva 18

1. Lukkopultti ( $1/4 \times 1-1/4$  tuumaa)
2. Hihna
3. Välikappale ( $1/4$  tuumaa)
4. Aukon (6,3 mm) sijainti – sisäpuolen vaahtomuovipaneeli

6. Asenna pesuainepullon asennuskannatin ja pesunestesäiliö (Kuva 19) kahteen lukkopulttiin ( $1/4 \times 1-1/4$  tuumaa) kahdella lukkomutterilla ( $1/4$  tuumaa).

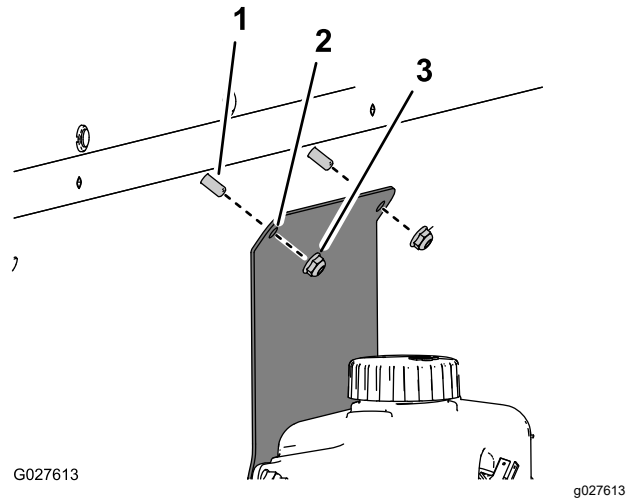

Kuva 19

1. Lukkopultti ( $1/4 \times 1-1/4$  tuumaa)
2. Aukko (pesuainepullon asennuskannatin)
3. Lukkomutteri ( $1/4$  tuumaa)

7. Kiristä laippalukkomutterit momenttiin 1 017 – 1 243 N·cm.

## Letkun liittäminen pyyhkimeen

1. Vie letkun toinen pää kattokonsolissa olevan aukon läpi (Kuva 20).

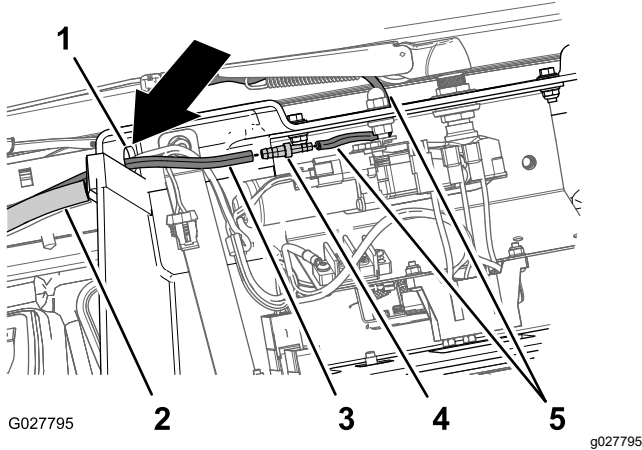

Kuva 20

- |                         |                            |
|-------------------------|----------------------------|
| 1. Aukko (kattokonsoli) | 4. Letkuliitin             |
| 2. Tiivistenauha        | 5. Letku (pyyhkimen varsi) |
| 3. Letku                |                            |

2. Asenna letkuliittimen pienempi pää pyyhkimen varresta tulevan letkun päähän niin, että liitin on tiiviisti paikallaan (Kuva 20).
3. Asenna letkuliittimen suurempi pää letkun päähän niin, että liitin on tiiviisti paikallaan (Kuva 20).

## Letkun reititys

1. Vie letku kattokonsolin vasemmalle puolelle ohjaamon rungon etuosassa olevaa tiivistenauhaa pitkin (Kuva 21).

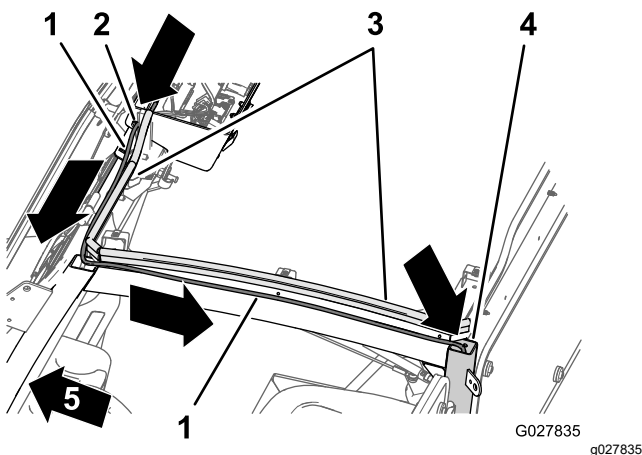

Kuva 21

- |                         |                              |
|-------------------------|------------------------------|
| 1. Letku                | 4. B-palkki (ohjaamon runko) |
| 2. Aukko (kattokonsoli) | 5. Koneen etuosa             |
| 3. Tiivistenauha        |                              |

2. Vie letkua taaksepäin ohjaamon vasenta runkokiskoa pitkin (Kuva 21).
3. Vie letkun vapaa pää ohjaamon rungon kuljettajan puoleisen B-palkin yläosassa olevaan aukkoon ja alas rungon läpi (Kuva 22).

**Huomaa:** Vedä letku ohjaamon rungon B-palkin läpi käyttämällä apuna noin 173 cm:n pituista jäykkää metallilankaa.

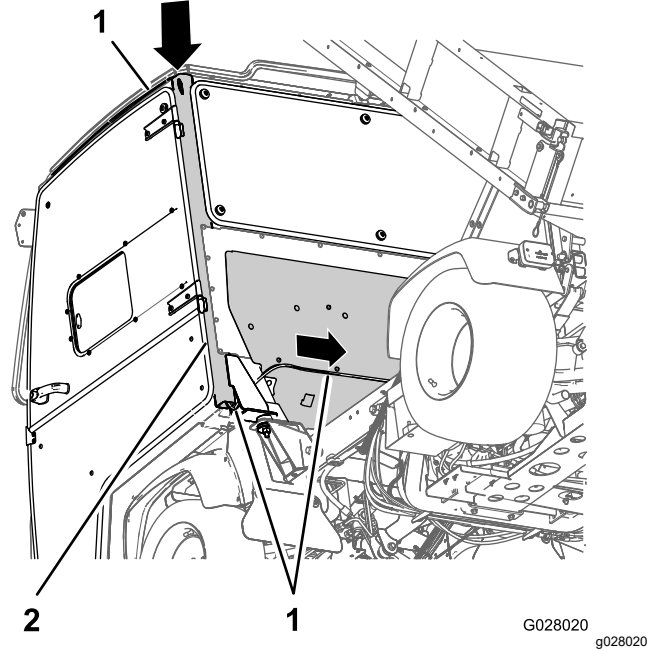

Kuva 22

- |          |                              |
|----------|------------------------------|
| 1. Letku | 2. B-palkki (ohjaamon runko) |
|----------|------------------------------|

4. Vie letkun vapaa pää ohjaamon takaosan poikki ja kohdista letku pesulaitteen pumpussa olevaan letkuliittimeen (Kuva 23).

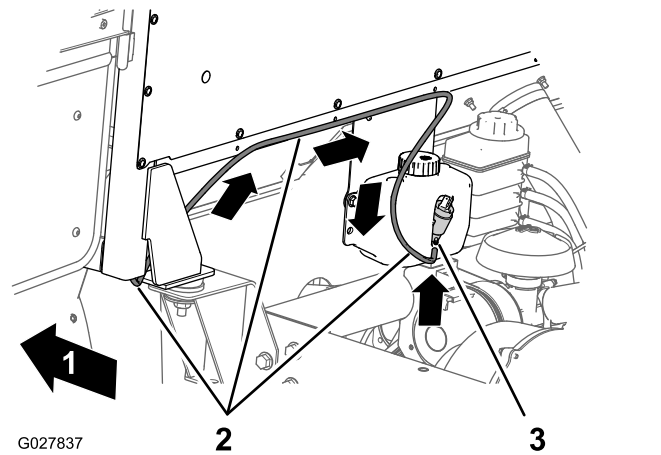

Kuva 23

- |                  |                                      |
|------------------|--------------------------------------|
| 1. Koneen etuosa | 3. Letkuliitin (pesulaitteen pumppu) |
| 2. Letku         |                                      |

## Letkun liittäminen pumppuun

1. Kohdista pesunestesäiliön kohdalla letkun pää pesulaitteen pumpussa olevaan letkuliittimeen (Kuva 24).

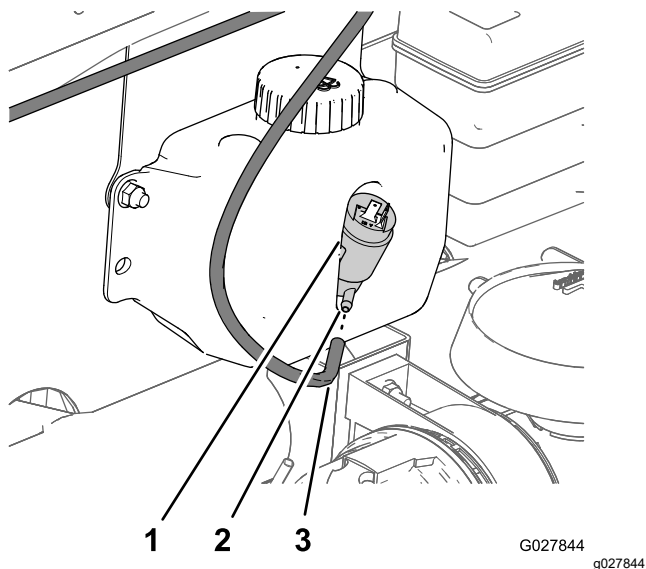

Kuva 24

1. Pesulaitteen pumpun moottori
2. Letkuliitin
3. Letku

2. Paina letku liittimeen niin, että se on tiiviisti paikallaan (Kuva 24).

**Huomaa:** Jos letku on liian pitkä, lyhennä sitä kohdan [Johdinsarjan ja letkun kiinnitys \(sivu 12\)](#) vaiheessa 9.

## Johdinsarjan kytkentä kattokonsolissa

1. Vie pesulaitteen pumpulle tarkoitetun johdinsarjan 2-nastainen liitinpää kattokonsolissa olevan aukon läpi (Kuva 25).

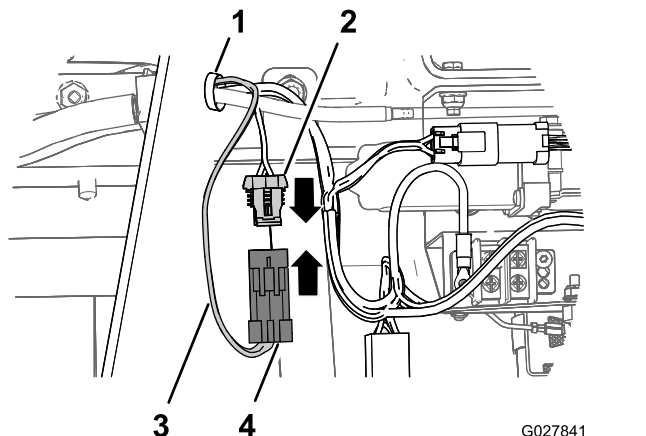
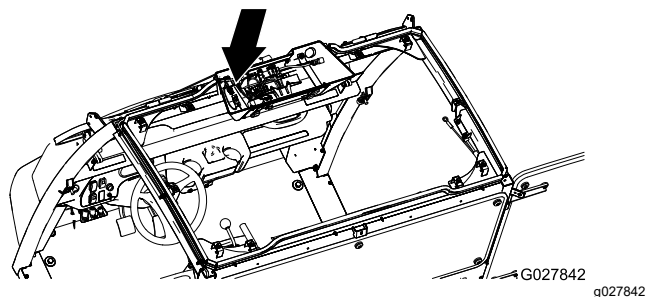

Kuva 25

1. Aukko (kattokonsoli)
2. 2-istukkainen liitin (ohjaamon johdinsarja)
3. Pesulaitteen pumpun johdinsarja
4. 2-nastainen liitin (pesulaitteen pumpun johdinsarja)

2. Kohdista pesulaitteen pumpun johdinsarjan 2-nastainen liitin ohjaamon johdinsarjan 2-istukkaiseen liittimeen (Kuva 25).
3. Paina liittimiä yhteen, kunnes lukko napsahtaa kiinni (Kuva 25).
4. Vie pesulaitteen pumpulle tarkoitetun johdinsarjan 2-istukkainen liitin kattokonsolin vasemmalle puolelle ohjaamon rungon etuosassa olevaa tiivistenauhaa pitkin (Kuva 25).

# Johdinsarjan reititys

1. Vie kattokonsolissa pesulaitteen pumpun johdinsarja (Kuva 26) vasemmalle ja pitkin kohdassa Letkun reititys (sivu 9) asennettua letkua.

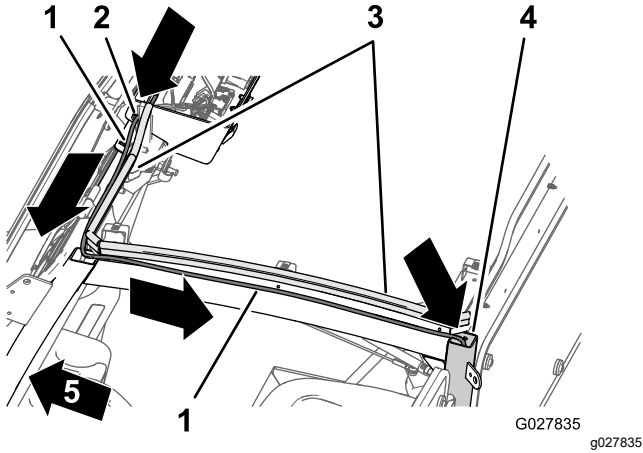

Kuva 26

- |                                    |                              |
|------------------------------------|------------------------------|
| 1. Pesulaitteen pumpun johdinsarja | 4. B-palkki (ohjaamon runko) |
| 2. Aukko (kattokonsoli)            | 5. Koneen etuosa             |
| 3. Tiivistenauha                   |                              |

2. Vie johdinsarja taaksepäin ohjaamon vasenta runkokiskoa pitkin (Kuva 26).
3. Vie johdinsarjan 2-istukkainen liitin ohjaamon rungon kuljettajan puoleisen B-palkin yläosassa olevaan aukkoon ja alas rungon läpi (Kuva 27).

**Huomaa:** Vedä johdinsarja ohjaamon rungon B-palkin läpi käyttämällä apuna noin 173 cm:n pituista jäykkää metallilankaa.

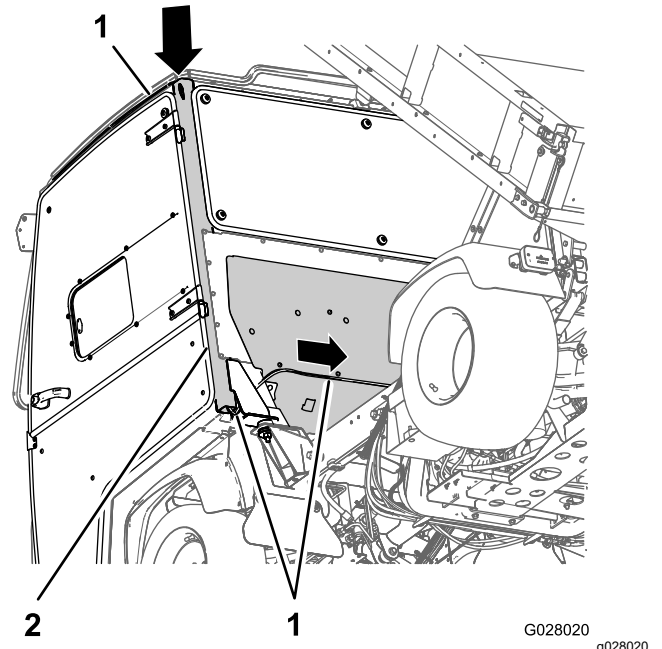

Kuva 27

- |                                    |                              |
|------------------------------------|------------------------------|
| 1. Pesulaitteen pumpun johdinsarja | 2. B-palkki (ohjaamon runko) |
|------------------------------------|------------------------------|

4. Vie pesulaitteen pumpulle tarkoitettu johdinsarja ohjaamon takaosan poikki ja kohdistu se pesulaitteen pumpussa olevan moottorin 2-nastaiseen liittimeen (Kuva 28).

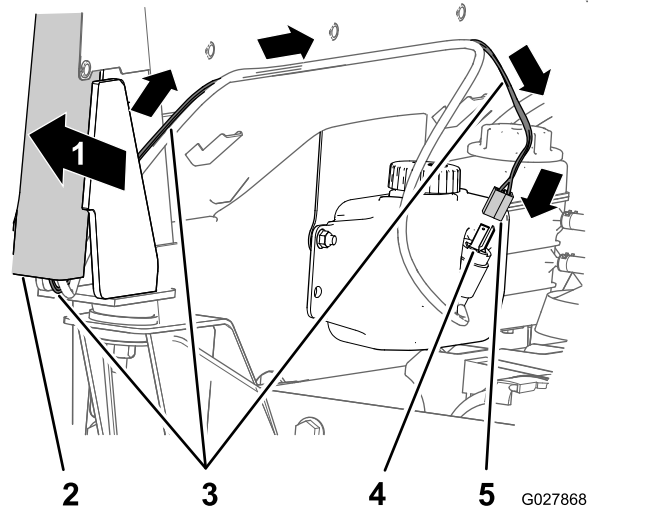

Kuva 28

- |                                    |   |
|------------------------------------|---|
| 1. Koneen etuosa                   | 4. 2-nastainen liitin (pesulaitteen pumpun moottori)      |
| 2. B-palkki (ohjaamon runko)       | 5. 2-istukkainen liitin (pesulaitteen pumpun johdinsarja) |
| 3. Pesulaitteen pumpun johdinsarja |   |

## Johdinsarjan liittäminen pesulaitteen pumppuun

1. Kohdista johdinsarjan 2-istukkainen liitin pesulaitteen pumpun 2-nastaiseen liittimeen (Kuva 29).

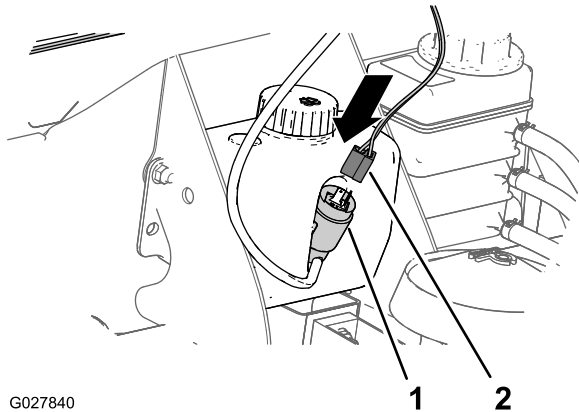

G027840

Kuva 29

g027840

1. 2-nastainen liitin (pesulaitteen pumppu)
2. 2-istukkainen liitin (pesulaitteen pumpun johdinsarja)

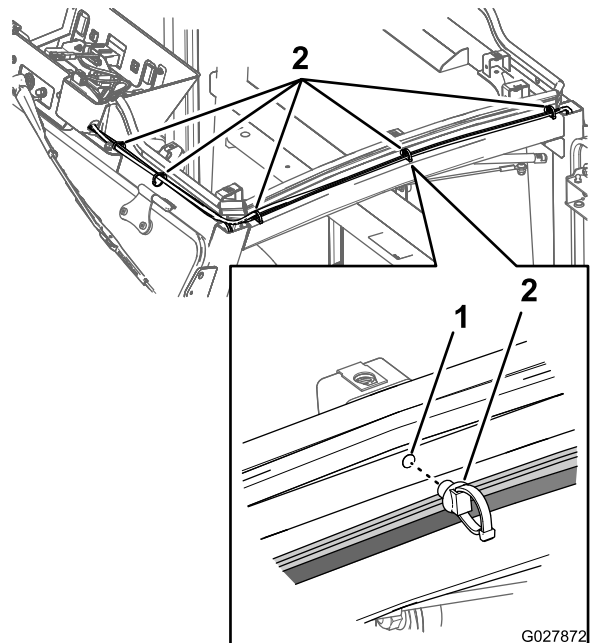

Kuva 31

g027872

1. Aukko (tiivistenauhan alusta)
2. Nastat

2. Paina johdinsarjan liitin pumppuun niin, että se on tiiviisti paikallaan (Kuva 29).

## Johdinsarjan ja letkun kiinnitys

1. Irrota kaksi kiinnikettä, jotka kiinnittävät ohjaamon johdinsarjan ohjaamon rungon etuosan vasempaan puoleen (Kuva 30).

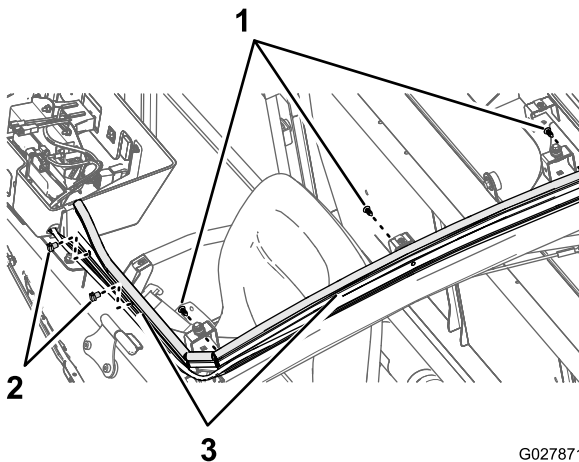

G027871

g027871

Kuva 30

1. Nastat
2. Johdinsarjan kiinnikkeet
3. Tiivistenauha

3. Kiinnitä ohjaamon johdinsarja, pesulaitteen pumpun johdinsarja ja letku nastojen nippusideosalla (Kuva 31).

**Huomaa:** Kiristä nippuside pitäväksi. Älä anna letkun puristua tai litistyä.

4. Irrota kolme nastaa kuljettajan ovenkarmin yläpuolelta (Kuva 30).
5. Asenna kolme nastaa kohtiin, joista nastat irrotettiin vaiheessa 4 (Kuva 30 ja Kuva 31).
6. Kiinnitä pesulaitteen pumpun johdinsarja ja letku nastojen nippusideosalla.
7. Asenna ohjaamon takaosassa kolme nastaa kolmeen ohjaamon takapaneelissa olevaan aukkoon (Kuva 32).

2. Asenna kaksi nastaa kohtiin, joista johdinsarjan kiinnikkeet irrotettiin vaiheessa 1 (Kuva 30 ja Kuva 31).

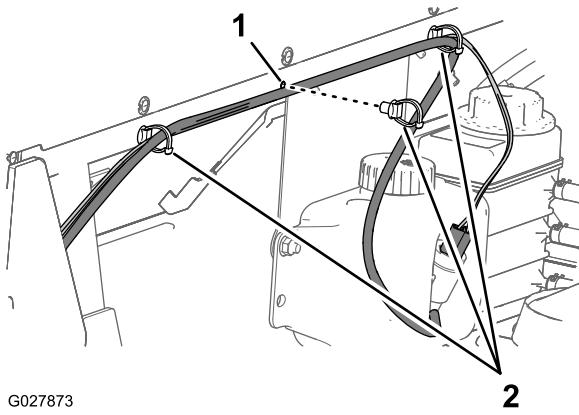

G027873

g027873

**Kuva 32**

- |                                 |           |
|---------------------------------|-----------|
| 1. Aukko (ohjaamon takapaneeli) | 2. Nastat |
|---------------------------------|-----------|

8. Kiinnitä pesulaitteen pumpun johdinsarja ja letku nastojen nippusideosalla.
9. Lyhennä letkua tarvittaessa seuraavasti:
  - A. Irrota letku pesunestesäiliössä olevan pumpun letkuliittimestä (Kuva 24).
  - B. Poista letkun ylimääräinen osa leikkaamalla.
  - C. Paina letku liittimeen niin, että se on tiiviisti paikallaan (Kuva 24).

## Kattokonsolin suojuksen ja kattopaneelin asennus

1. Kohdista kohdan [Kattopaneelin irrotus \(sivu 7\)](#) vaiheessa 3 irrotettu suojus kattokonsolin yläaukkoon (Kuva 14).
2. Paina suojus paikalleen kattokonsoliin (Kuva 14).
3. Kohdista kattopaneelissa olevat aukot ohjaamon rungon kannattimissa oleviin levymittereihin (Kuva 13).
4. Kiinnitä kattopaneeli ohjaamon runkoon kymmenellä pultilla (1/4 × 1 tuumaa) ja kymmenellä tiivistealuslaatalla (1/4 tuumaa) (Kuva 13), jotka irrotettiin kohdan [Kattopaneelin irrotus \(sivu 7\)](#) vaiheessa 1.
5. Kiristä pultit momenttiin 520–678 N·cm.

## Akun kytkentä

1. Kytke akun miinuskaapeli. Katso ohjeet käyttöoppaasta.
2. Laske kuljetuslava. Katso ohjeet käyttöoppaasta.

# Tuulilasin pesunestesäiliön sarjan asennus

## MD-sarjan mallit

## Kattopaneelin irrotus

**Kattopaneelin paino:** 9,5 kg

1. Irrota kymmenen pulttia (1/4 × 1 tuumaa) ja kymmenen tiivistealuslaattaa (1/4 tuumaa), jotka kiinnittävät kattopaneelin ohjaamon katon tukikannattimiin (Kuva 33).

**Huomaa:** Säilytä pultit ja aluslaatat kattopaneelin asennusta varten kohdassa [Kattokonsolin suojuksen ja kattopaneelin asennus \(sivu 20\)](#).

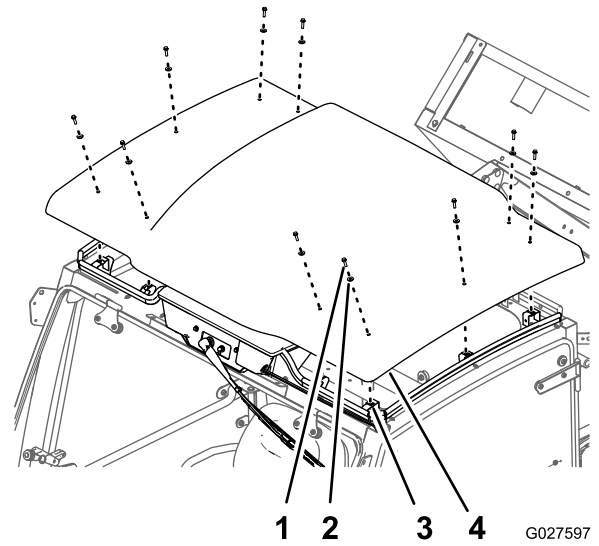

G027597

g027597

**Kuva 33**

- |                                    |                       |
|------------------------------------|-----------------------|
| 1. Pultti (1/4 × 1 tuumaa)         | 3. Katon tukikannatin |
| 2. Tiivistealuslaatta (1/4 tuumaa) | 4. Kattopaneeli       |

2. Nosta kattopaneeli suoraan ylös ja irrota se laitteen ohjaamosta.

**Huomaa:** Kun lasket kattopaneelin alas, varo, etteivät sen pinta ja reunat vaurioidu.

3. Irrota suojus kattokonsolista (Kuva 34).

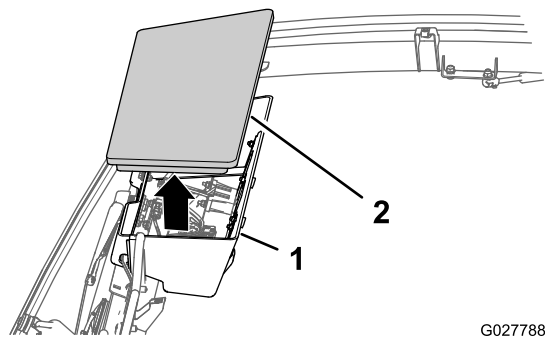

**Kuva 34**

1. Kattokonsoli

2. Suojus

G027788

g027788

## Pesunestesäiliön asennus

1. Asenna pesunestesäiliö pesuainepullon asennuskannattimeen kahdella lukkopultilla ( $5/16 \times 3/4$  tuumaa) ja kahdella lukkomutterilla ( $5/16$  tuumaa) kuvan mukaisesti ([Kuva 35](#)).

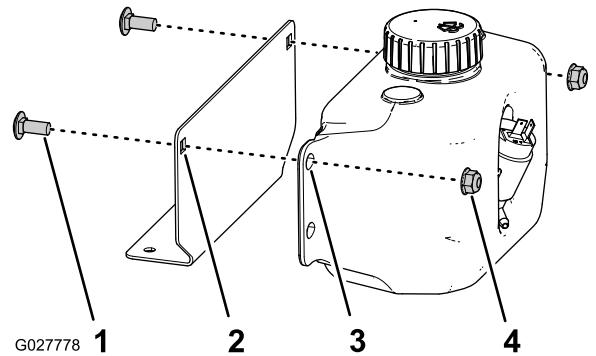

**Kuva 35**

- |   |  |
|---|--|
| 1. Lukkopultti<br>( $5/16 \times 3/4$ tuumaa)                     | 3. Aukko (pesuainepullon<br>asennuskannatin) |
| 2. Aukko – neliö (säiliön<br>tukikannatin MD-sarjan<br>malleille) | 4. Lukkomutteri<br>( $5/16$ tuumaa)          |

2. Kiristä lukkomutterit momenttiin  
1 987 – 2 542 N cm.
3. Irrota ajovalojen alatuesta kaksi litteäkantaista  
kuusiopulttia ( $1/4 \times 7/8$  tuumaa) (oikeaan ajovaloon  
nähdessä sisempänä), joilla ajovalon kiinnikkeet  
on kiinnitetty ajovaloon ([Kuva 36](#)).

**Huomaa:** Säilytä kaksi litteäkantaista kuusiopulttia ( $\frac{1}{4} \times \frac{7}{8}$  tuumaa) pesunestesäiliön ja pesuainepullon asennuskannattimen asennusta varten.

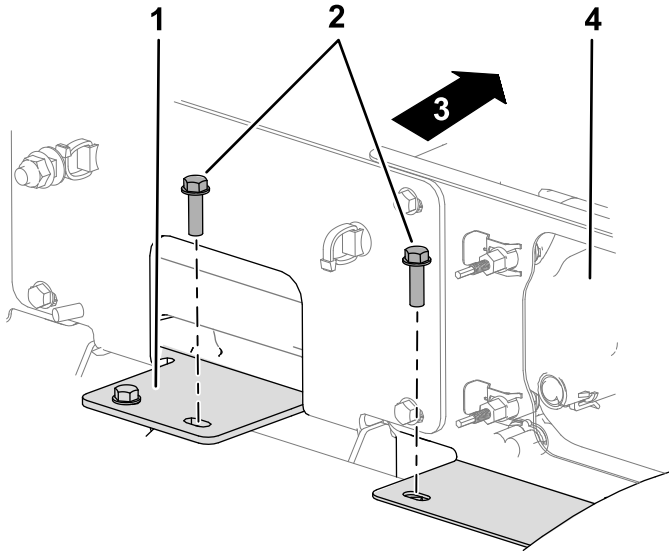

**Kuva 36**

g444050

- |  |                  |
|--|------------------|
| 1. Puskurin tukikannatin   | 3. Koneen etuosa |
| 2. Litteäkantaiset kuusiopultit ( $\frac{1}{4} \times \frac{7}{8}$ tuumaa) | 4. Oikea ajovalo |
4. Kohdista pesuainepullon asennuskannattimen aukot ajovalon alatuen aukkoihin ([Kuva 37](#)).

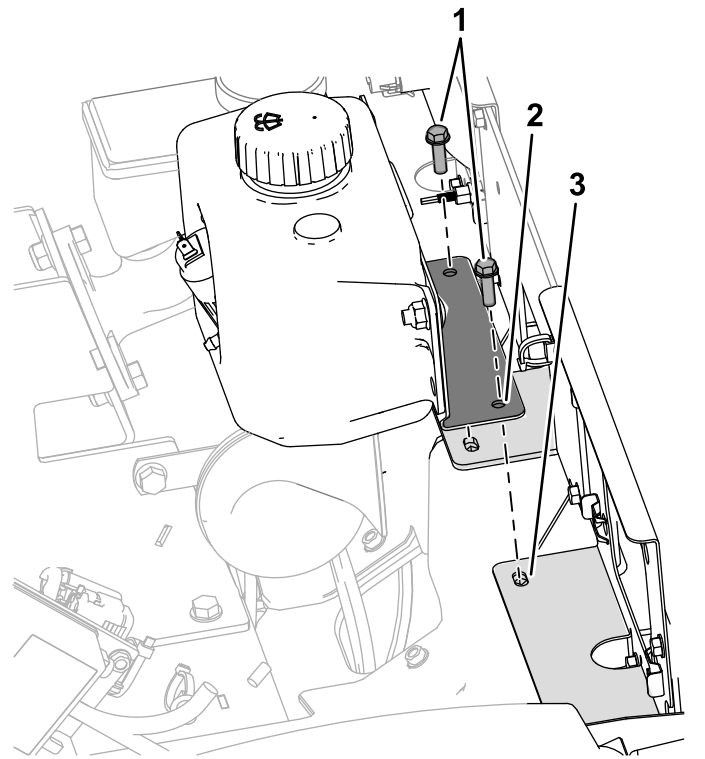

**Kuva 37**

g444051

- |  |                             |
|--|-----------------------------|
| 1. Litteäkantaiset kuusiopultit ( $\frac{1}{4} \times \frac{7}{8}$ tuumaa) | 3. Aukko (ajovalon alatuki) |
| 2. Aukko (säiliön tukikannatin, MD-sarjan mallit)                          |                             |

- Kiinnitä säiliön tukikannatin ajovalon alatukeen kahdella litteäkantaisella kuusiopultilla ( $\frac{1}{4} \times \frac{7}{8}$  tuumaa), jotka irrotettiin vaiheessa 3 ([Kuva 37](#)).
- Kiristä kaksi pulttia momenttiin 79–147 N·cm.

## Letkun liitäntä pyyhkimeen

- Vie letkun toinen pää kattokonsolissa olevan aukon läpi ([Kuva 38](#))

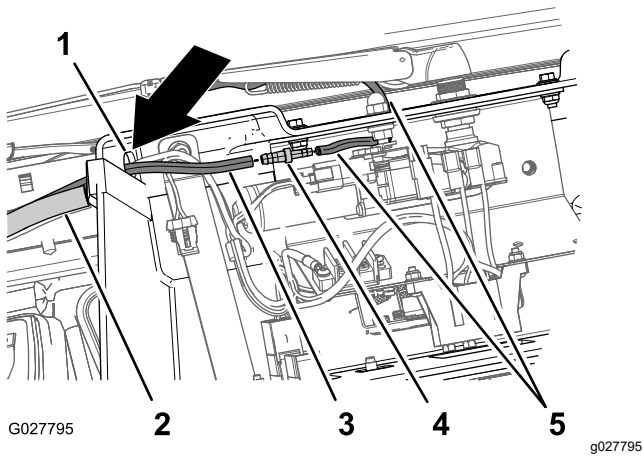

**Kuva 38**

- |                         |                            |
|-------------------------|----------------------------|
| 1. Aukko (kattokonsoli) | 4. Letkuliitin             |
| 2. Tiivistenauha        | 5. Letku (pyyhkimen varsi) |
| 3. Letku                |                            |

- Asenna letkuliittimen pienempi pää pyyhkimen varresta tulevan letkun päähän niin, että liitin on tiiviisti paikallaan (Kuva 38).
- Asenna letkuliittimen suurempi pää letkun päähän niin, että liitin on tiiviisti paikallaan (Kuva 38).

## Letkun reititys

- Vie letku kattokonsolin vasemmalle puolelle ohjaamon rungon etuosassa olevaa tiivistenauhaa pitkin (Kuva 39).

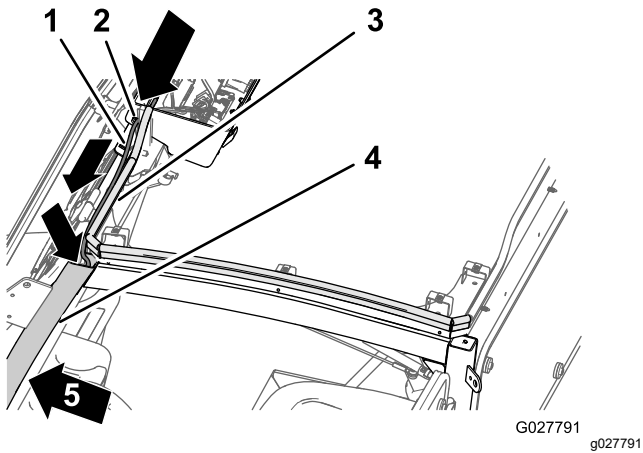

**Kuva 39**

- |                         |                                 |
|-------------------------|---------------------------------|
| 1. Letku                | 4. A-palkki (kuljettajan puoli) |
| 2. Aukko (kattokonsoli) | 5. Koneen etuosa                |
| 3. Tiivistenauha        |                                 |

- Vie letkun vapaa pää ohjaamon rungon A-palkin (kuljettajan puoli) yläosassa olevaan aukkoon ja alas palkin alaosassa olevaan aukkoon (Kuva 39 ja Kuva 40).

**Huomaa:** Aukko on suunnilleen kojelaudan keskikohdan tasalla.

**Huomaa:** Vedä letku ohjaamon rungon A-palkin läpi käyttämällä apuna noin 130 cm:n pituista jäykkää metallilankaa.

- Vie letkun vapaa pää eteenpäin lokasuojan ja ohjauspylvään väliin (Kuva 40 ja Kuva 41).

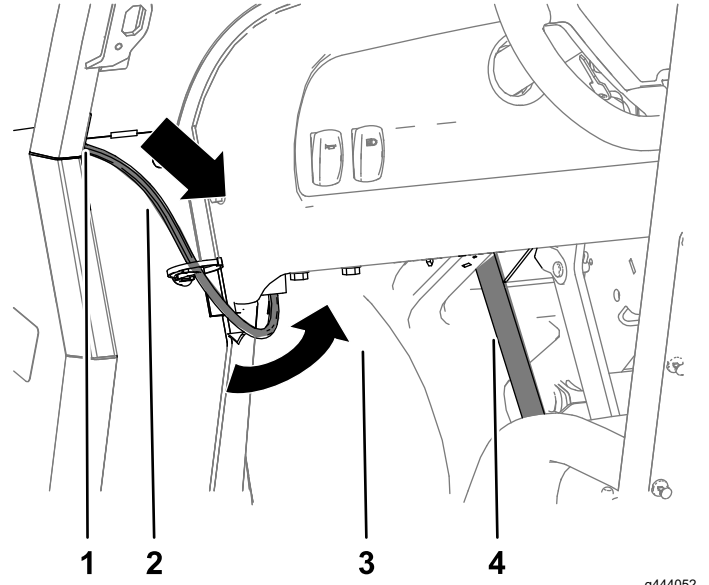

**Kuva 40**

- |   |                 |
|---|-----------------|
| 1. Aukko – A-palkki (kuljettajan puoli) | 3. Lokasuoja    |
| 2. Letku                                | 4. Ohjauspylväs |

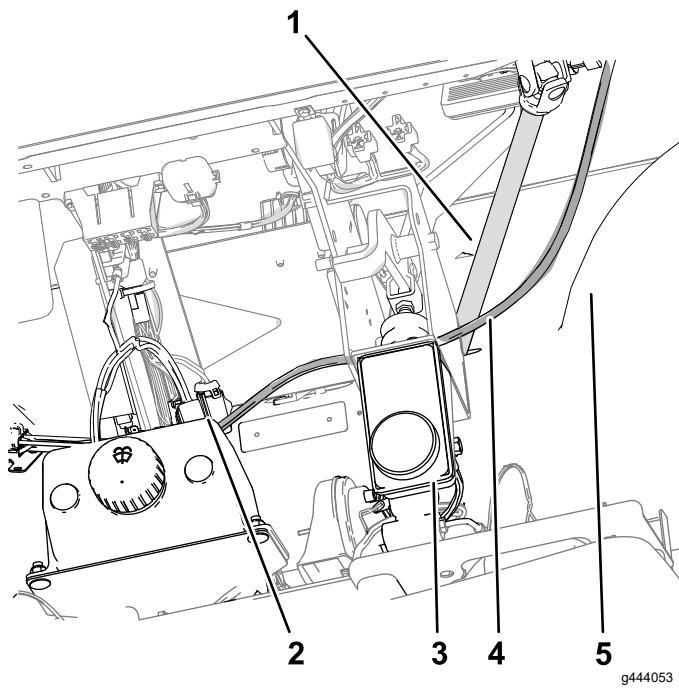

**Kuva 41**

- |                    |              |
|--------------------|--------------|
| 1. Ohjauspylväs    | 4. Letku     |
| 2. Pesunestesäiliö | 5. Lokasuoja |
| 3. Pääsylinteri    |              |

4. Vie letkun vapaa pää sisäänpäin kohti pesunestesäiliötä ([Kuva 41](#)).

## Johdinsarjan kytkentä kattokonsolissa

1. Vie pesulaitteen pumpulle tarkoitetun johdinsarjan 2-nastainen liitinpää kattokonsolissa olevan aukon läpi ([Kuva 42](#)).

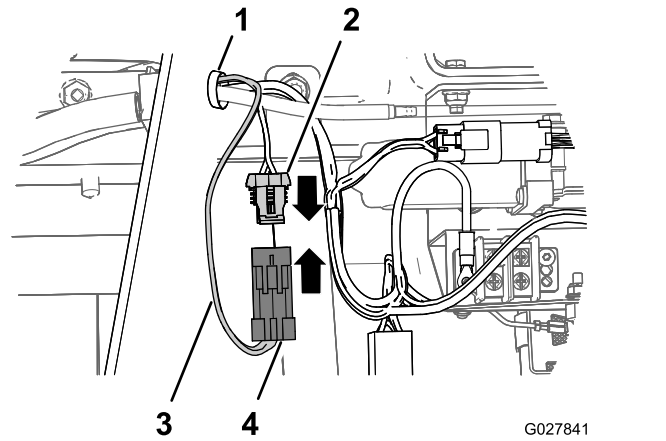
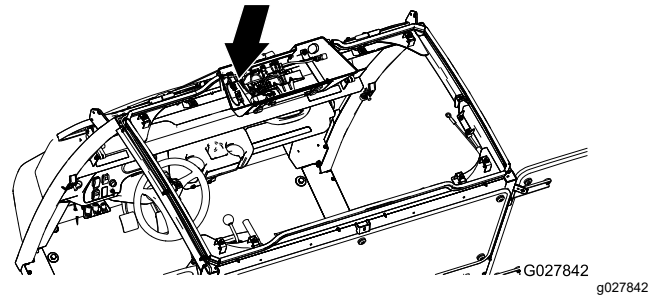

**Kuva 42**

- |  |   |
|--|---|
| 1. Aukko (kattokonsoli)                        | 3. Pesulaitteen pumpun johdinsarja                      |
| 2. 2-istukkainen liitin (ohjaamon johdinsarja) | 4. 2-nastainen liitin (pesulaitteen pumpun johdinsarja) |

2. Kohdista pesulaitteen pumpun johdinsarjan 2-nastainen liitin ohjaamon johdinsarjan 2-istukkaiseen liittimeen ([Kuva 42](#)).
3. Paina liittimiä yhteen, kunnes ne kiinnittyvät ([Kuva 42](#)).
4. Vie pesulaitteen pumpulle tarkoitetun johdinsarjan 2-istukkainen liitin kattokonsolin vasemmalle puolelle ohjaamon rungon etuosassa olevaa tiivistenauhaa pitkin ([Kuva 42](#)).

# Johdinsarjan reititys

1. Vie kattokonsolissa pesulaitteen pumpun johdinsarja (Kuva 43) vasemmalle ja pitkin kohdassa Letkun reititys (sivu 16) asennettua letkua.

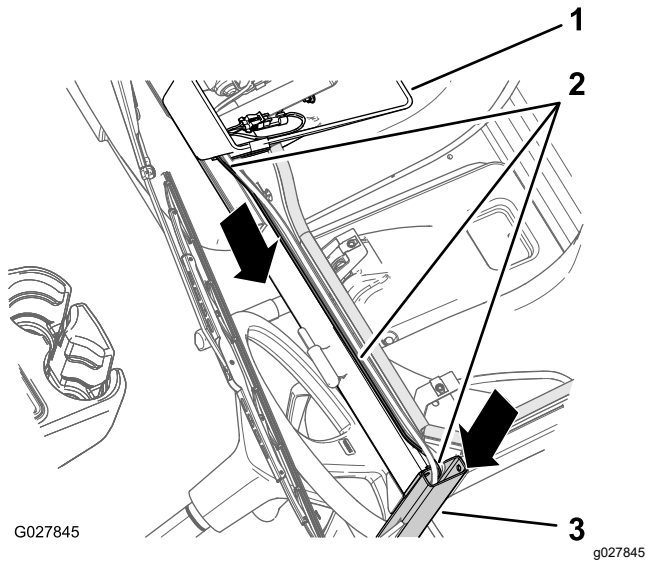

**Kuva 43**

1. Kattokonsoli
2. Pesulaitteen pumpun johdinsarja
3. A-palkki (kuljettajan puoli)

2. Vie johdinsarjan 2-istukkainen liitin ohjaamon rungon A-palkin (kuljettajan puoli) yläosassa olevaan aukkoon ja alas palkin alaosassa olevaan aukkoon (Kuva 44).

**Huomaa:** Vedä johdinsarja ohjaamon rungon A-palkin läpi käyttämällä apuna noin 130 cm:n pituista jäykkää metallilankaa.

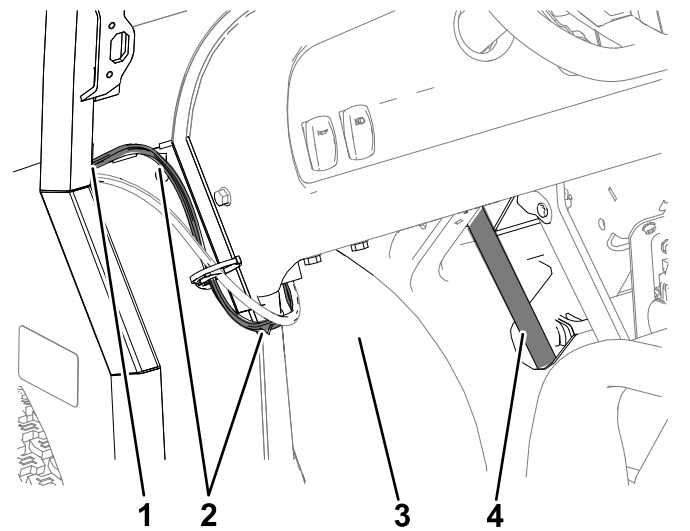

**Kuva 44**

1. Aukko, A-palkki (kuljettajan puoli)
2. Pesulaitteen pumpun johdinsarja
3. Lokasuoja
4. Ohjauspylväs

3. Vie johdinsarja eteenpäin lokasuojan ja ohjauspylvään väliin (Kuva 44 ja Kuva 45).
4. Vie pesulaitteen pumpun johdinsarjaa sisäänpäin kohti pesunestesäiliötä ja kohdista johdinsarja pesulaitteen pumpussa olevan moottorin 2-nastaiseen liittimeen (Kuva 45).

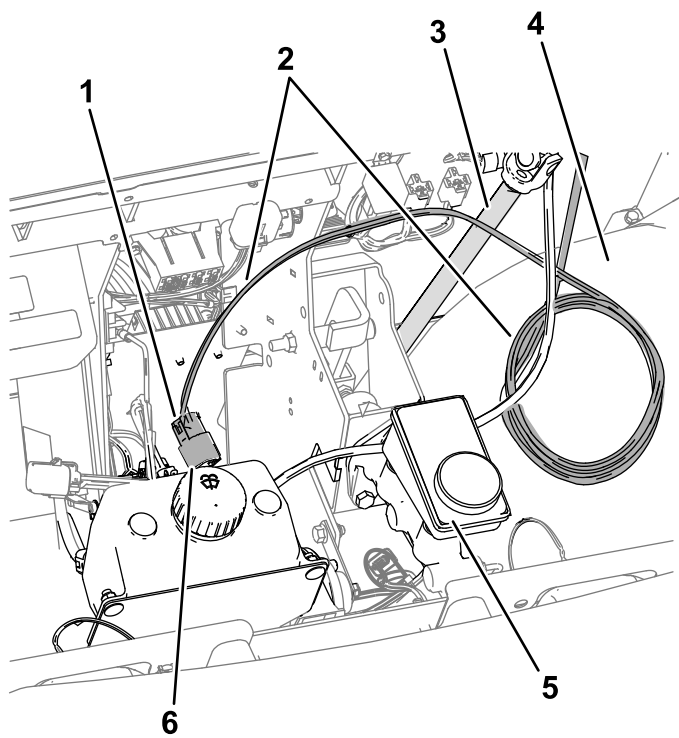

**Kuva 45**

g444055

- |   |   |
|---|---|
| 1. 2-istukkainen liitin (pesulaitteen pumpun johdinsarja) | 4. Lokasuoja                                |
| 2. Pesulaitteen pumpun johdinsarja                        | 5. Pääsylinteri                             |
| 3. Ohjauspylväs   | 6. 2-nastainen liitin (pesulaitteen pumppu) |

## Johdinsarjan liittäminen pesulaitteen pumppuun

- Kohdistamalla pesulaitteen pumpulle tarkoitetun johdinsarjan 2-istukkainen liitin pesulaitteen pumpun 2-nastaiseen liittimeen (Kuva 46).

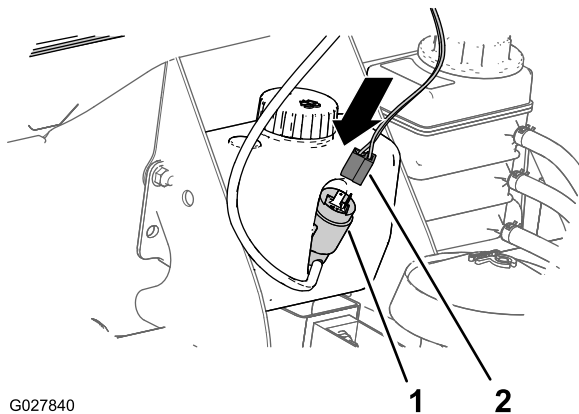

G027840

g027840

**Kuva 46**

- |   |   |
|---|---|
| 1. 2-nastainen liitin (pesulaitteen pumppu) | 2. 2-istukkainen liitin (pesulaitteen pumpun johdinsarja) |
|---|---|

- Paina johdinsarjan liitin pumppuun niin, että se on tiiviisti paikallaan (Kuva 46).

## Johdinsarjan kiinnitys

- Irrota kaksi kiinnikettä, jotka kiinnittävät ohjaamon johdinsarjan ohjaamon rungon etuosan vasempaan puoleen (Kuva 47).

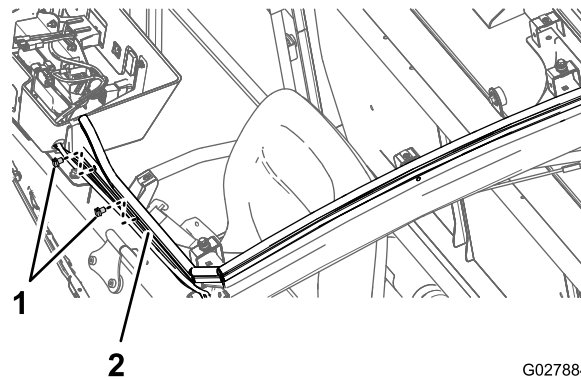

G027884

g027884

**Kuva 47**

- |                             |                   |
|-----------------------------|-------------------|
| 1. Johdinsarjan kiinnikkeet | 2. Ohjaamon runko |
|-----------------------------|-------------------|

- Asenna kaksi nastaa kohtiin, joista johdinsarjan kiinnikkeet irrotettiin vaiheessa 1 (Kuva 47 ja Kuva 48).

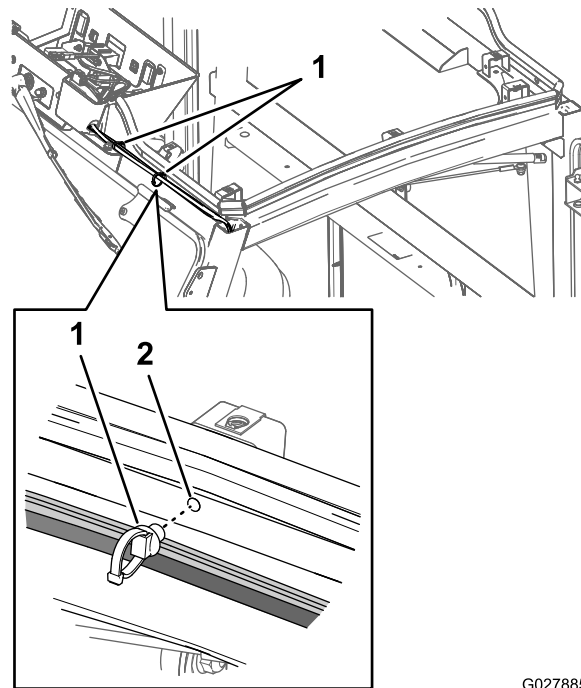

G027885

g027885

**Kuva 48**

- |          |                           |
|----------|---------------------------|
| 1. Nasta | 2. Aukko (ohjaamon runko) |
|----------|---------------------------|

- Kiinnitä ohjaamon johdinsarja, pesulaitteen pumpun johdinsarja ja letku nastojen nippusideosalla (Kuva 48).

**Huomaa:** Kiristä nippuside pitäväksi. Älä anna letkun puristua tai litistyä.

4. Irrota kiinnike, joka kiinnittää ohjaamon johdinsarjan ohjaamon alempaan etupaneeliin kuljettajan puolella (Kuva 49).

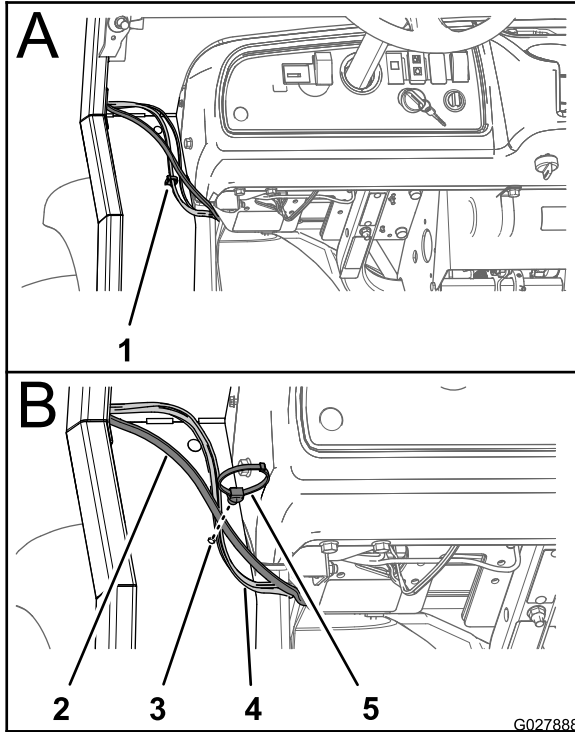

Kuva 49

1. Johdinsarjan kiinnike
  2. Letku
  3. Aukko (ohjaamon alempi etupaneeli)
  4. Johdinsarjat (ohjaamon johdinsarja ja pesulaitteen pumpun johdinsarja)
  5. Nasta
5. Asenna nasta kohtaan, josta johdinsarjan kiinnike irrotettiin vaiheessa 4 (Kuva 49).
  6. Kiinnitä ohjaamon johdinsarja, pesulaitteen pumpun johdinsarja ja letku nastan nippusideosalla (Kuva 49).
  7. Kierrä pesulaitteen pumpun johdinsarjan ylimääräinen osa kerälle (Kuva 50) ja kiinnitä se ja letku nippusiteellä.

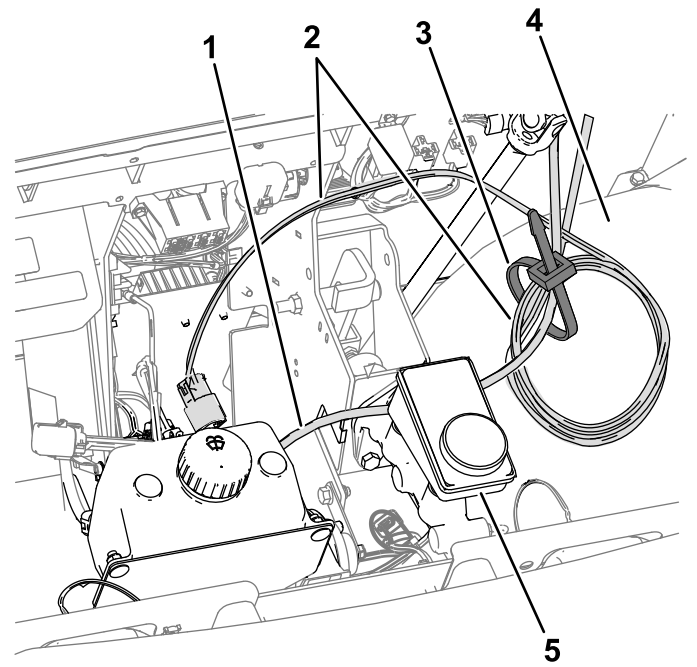

Kuva 50

1. Letku
2. Pesulaitteen pumpun johdinsarja (kierrejohto)
3. Nippuside
4. Lokasuoja
5. Pääsylinteri

## Kattokonsolin suojuksen ja kattopaneelin asennus

1. Kohdista kohdan [Kattopaneelin irrotus \(sivu 13\)](#) vaiheessa 3 irrotettu suojuksen kattokonsolin yläaukkoon (Kuva 34).
2. Paina suojuksen tiiviisti paikalleen kattokonsoliin (Kuva 34).
3. Kohdista kattopaneelissa olevat aukot ohjaamon rungon kannattimissa oleviin peltimuttereihin (Kuva 33).
4. Kiinnitä kattopaneeli ohjaamon runkoon kymmenellä pultilla (1/4 × 1 tuumaa) ja kymmenellä tiivistealuslaatalla (1/4 tuumaa) (Kuva 33), jotka irrotettiin kohdan [Kattopaneelin irrotus \(sivu 13\)](#) vaiheessa 1.
5. Kiristä pultit momenttiin 520–678 N·cm.

## Akun kytkentä

1. Kytke akun miinuskaapeli. Katso ohjeet [käyttöoppaasta](#).
2. Laske kuljetuslava alas ja sulje konepelti. Katso ohjeet [käyttöoppaasta](#).

# Käyttö

## Tuulilasinpesimen käyttö

### Pyyhkimen/pesimen säätimen käyttö

- Käynnistä tuulilasinpyyhkimet painamalla pyyhkimen/pesimen kytkin ylös (Kuva 51).

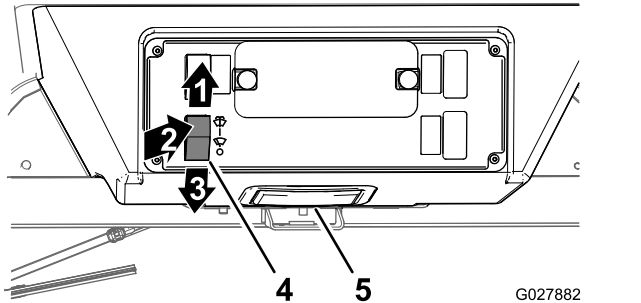

Kuva 51

1. Pyyhin käytössä
2. Pesin käytössä (hetken)
3. Pyyhin ei käytössä
4. Pyyhkimen/pesimen kytkin
5. Kattokonsoli

- Pysäytä tuulilasinpyyhkimet painamalla pyyhkimen/pesimen kytkin alas (Kuva 51).
- Ruiskuta pesunestettä tuulilasille painamalla hetken pyyhkimen/pesimen kytkimen yläosaa (Kuva 51).

### Pesunestesäiliön täyttö

1. Pesunestesäiliöön pääsee käsiksi seuraavasti:
  - HD-sarjan Workman-koneet: Nosta kuljetuslava ja aseta tukitanko nostosylinteriin. Katso ohjeet käyttöoppaasta.
  - GTX- ja MD-sarjan Workman-koneet: Nosta konepelti. Katso ohjeet käyttöoppaasta.
2. Irrota korkki pesunestesäiliöstä (Kuva 52).

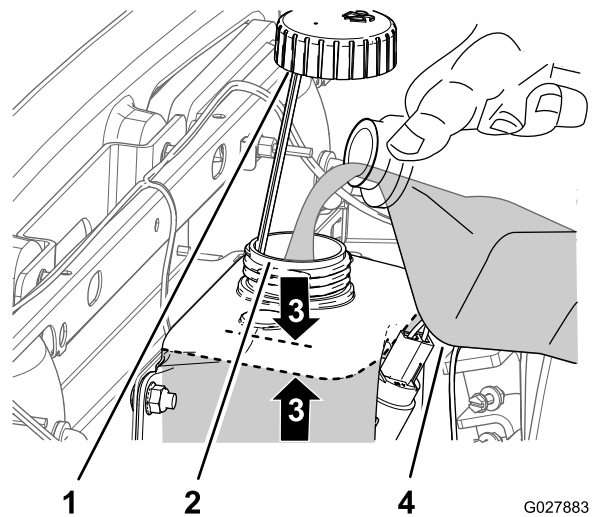

Kuva 52

1. Korkki
2. Täyttökaula (pesunestesäiliö)
3. 25 mm:n täyttötaso
4. Vesi tai tuulilasinpesuneste

3. Lisää säiliön täyttökaulaan vettä tai tuulilasinpesunestettä niin, että taso on noin 25 mm säiliön yläosasta (Kuva 52).

**Huomaa:** Käyttöympäristöissä, joissa lämpötila saattaa laskea alle nollan, on käytettävä joka sään (etanolityyppistä) tuulilasinpesunestettä.

4. Asenna korkki täyttökaulaan tiiviisti (Kuva 52).
5. Valmistele kone käyttöä varten seuraavasti:

- HD-sarjan Workman-koneet: Irrota tuki lavan nostosylinteristä, aseta se säilytyspaikkaansa ja laske lava. Katso ohjeet käyttöoppaasta.
- GTX- ja MD-sarjan Workman-koneet: Laske konepelti ja salpaa se kiinni. Katso ohjeet käyttöoppaasta.

# Huomautuksia:

# Liittämisvakuutus

Mallinro:	Sarjanro:	Tuotteen kuvaus	Laskun kuvaus	Yleinen kuvaus	Direktiivi
130-5615	Ei mitään tai suurempi	Tuulilasin pesunestesäiliön sarja, vuosimallin 2015 ja uudemmat Workman GTX/HDX/MD/HD -sarjan työajoneuvot	WASHER FLUID KIT [WORKMAN]	Työajoneuvo	2006/42/EY, 2004/108/EY

Asiaankuuluvat tekniset asiakirjat on laadittu direktiivin 2006/42/EY liitteessä VII olevan B osan vaatimusten mukaisesti.

Yhtiö sitoutuu ilmoittamaan kansallisten viranomaisten pyynnöstä näitä osittain koottuja laitteita koskevat olennaiset tiedot. Tiedot ilmoitetaan elektronisesti.

Laitteita ei saa käyttää, ennen kuin ne on liitetty hyväksytyihin Toro-malleihin laitteita koskevien vaatimustenmukaisuusvakuutusten ja kaikkien ohjeiden mukaisesti. Tällöin laitteiden voidaan vakuuttaa noudattavan kaikkia asiaankuuluvia direktiivejä.

Sertifioitu:



Tom Langworthy  
Tekninen johtaja  
8111 Lyndale Ave. South  
Bloomington, MN 55420, USA  
Toukokuu 23, 2023

Valtuutettu edustaja:

Marcel Dutrieux  
Manager European Product Integrity  
Toro Europe NV  
Nijverheidsstraat 5  
2260 Oevel  
Belgium



**Count on it.**