



Kit de acabamento da rampa Ultra Sonic Boom

Pulverizador de relva Multi Pro 5800

Modelo N.º 164-1050

Instruções de instalação

Instale o kit de acabamento juntamente com o kit de nivelamento da rampa Sonic Boom. Comece pelas instruções do kit de acabamento.

1 Preparação da máquina

Consulte o *Manual do utilizador* da sua máquina para todas as informações.

1. Estacione a máquina numa superfície nivelada.
2. Engate o travão de estacionamento.
3. Desligue o motor e retire a chave.

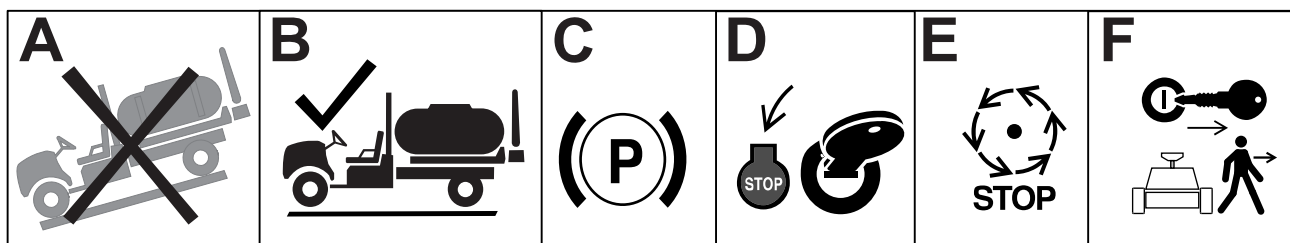

G036361s

4. Desligue a bateria.



2

Instalação do suporte do coletor

Peças necessárias

1	Suporte do coletor
---	--------------------

1. Desligue a cablagem do bloco do coletor hidráulico.
2. Rotule todos os tubos ligados ao bloco do coletor hidráulico e desligue-os do bloco.

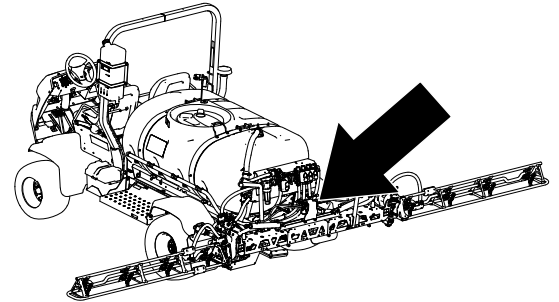

G572578

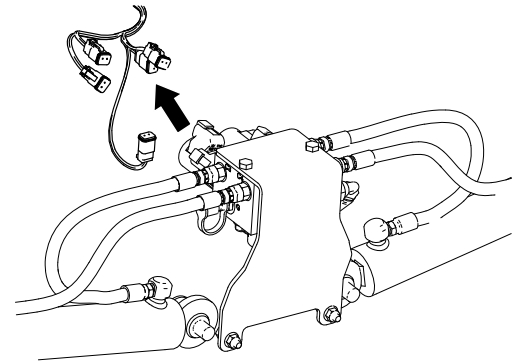

G572437

3. Remova o suporte de montagem da máquina.

Nota: Guarde todos os fixadores.

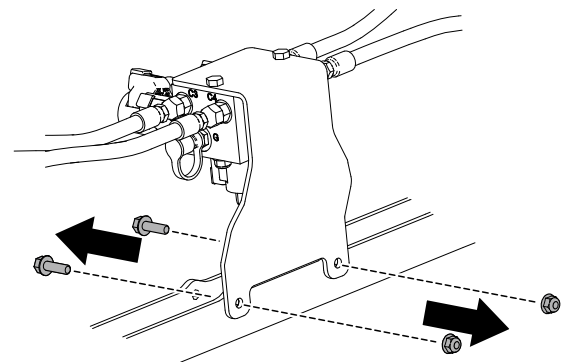

G576890

4. Retire o bloco do coletor hidráulico do suporte de montagem.

Nota: Guarde todos os fixadores.

Nota: O novo suporte será instalado juntamente com a unidade de comunicação eletrônica de acordo com as instruções do *kit de nivelamento da rampa Sonic* (Sonic Marker Leveling Kit).

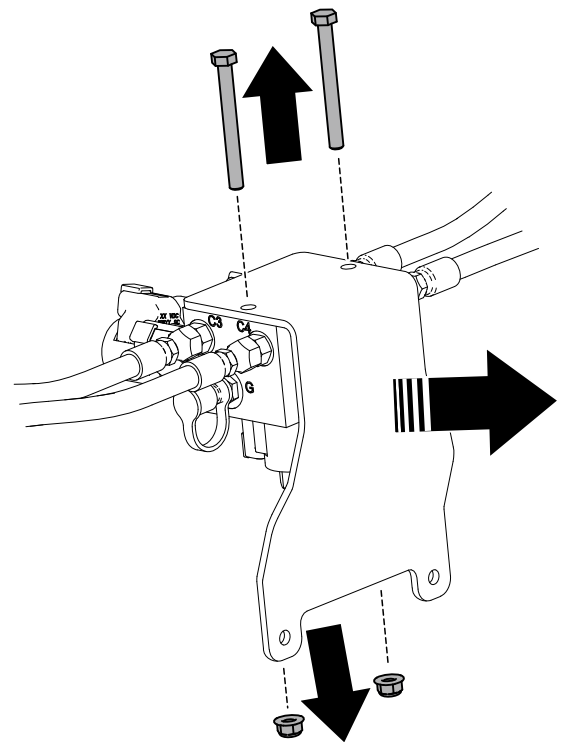

g576891

3

Instalação do suporte da unidade do controlador eletrônico

Peças necessárias

1	Suporte de montagem
1	Cablagem

1. Retire a tomada de ejeção.

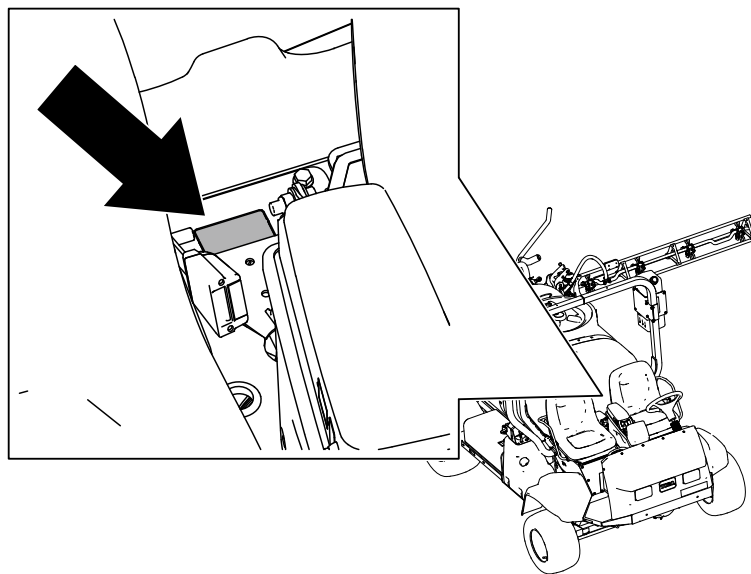

G572580

2. Remova os dois parafusos e instale o suporte na estrutura do banco da máquina.

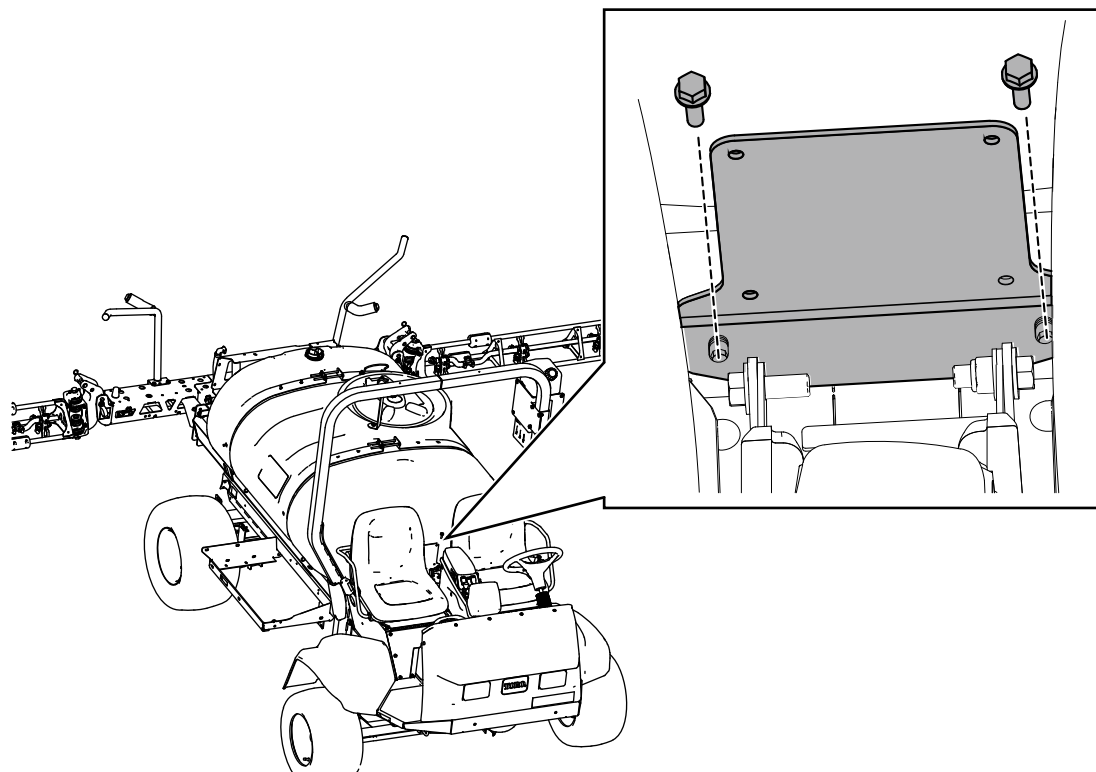

G572579

4 Cablagem

Encaminhamento da cablagem

Peças necessárias

1	Cablagem
---	----------

Mova a cablagem da traseira da máquina para a consola.

Nota: Fixe a cablagem juntamente com a cablagem da máquina.
 A cablagem irá ser conectada durante a instalação do *kit de nivelamento da rampa Sonic Boom*.

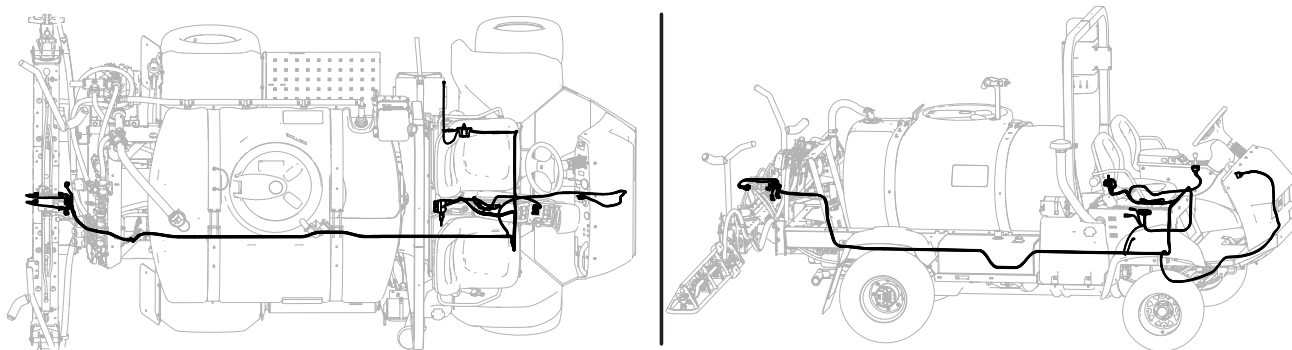

G572293

Encaminhamento da secção traseira da cablagem

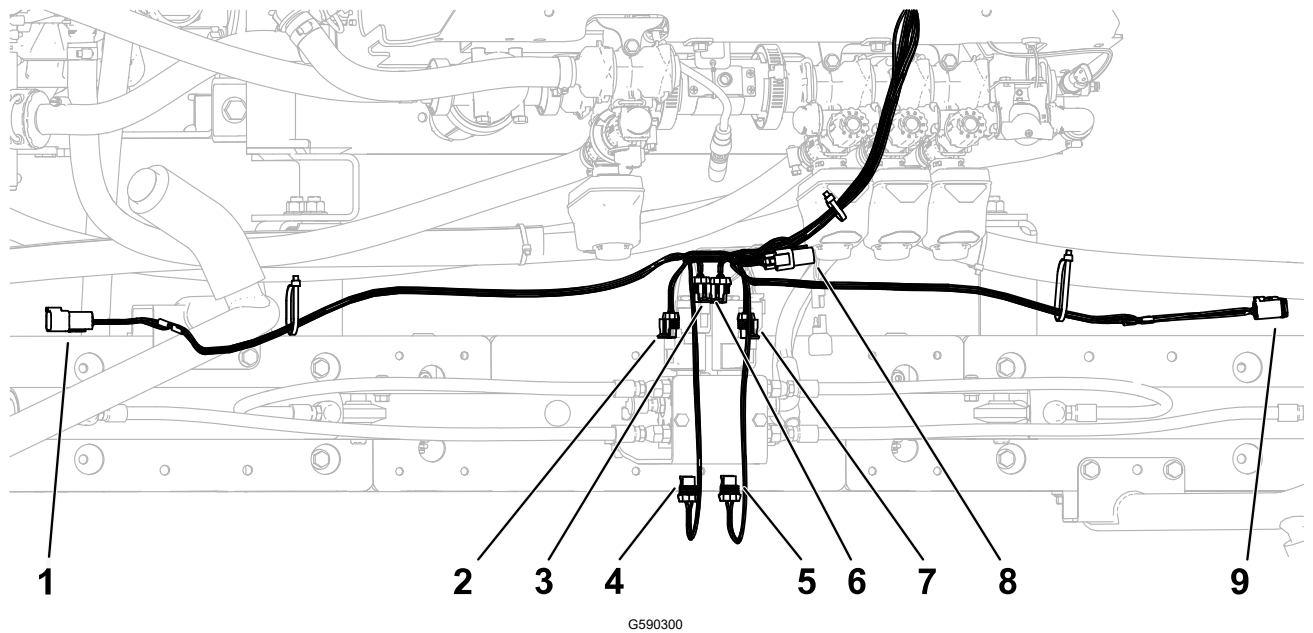

Legenda	Tipo de conector	Etiqueta
1	6 Pinos	LEFT SONIC SENSOR
2	2 tomadas	LEFT BOOM DOWN
3	2 tomadas	LEFT BOOM UP
4	2 tomadas	LEFT ENABLE
5	2 tomadas	RIGHT ENABLE
6	2 tomadas	RIGHT BOOM UP
7	2 tomadas	RIGHT BOOM DOWN
8	3 tomadas	CAN BUS TERMINATION
9	6 tomadas	RIGHT SONIC SENSOR

Encaminhe a cablagem da máquina ao longo da máquina, até à parte dianteira da máquina.

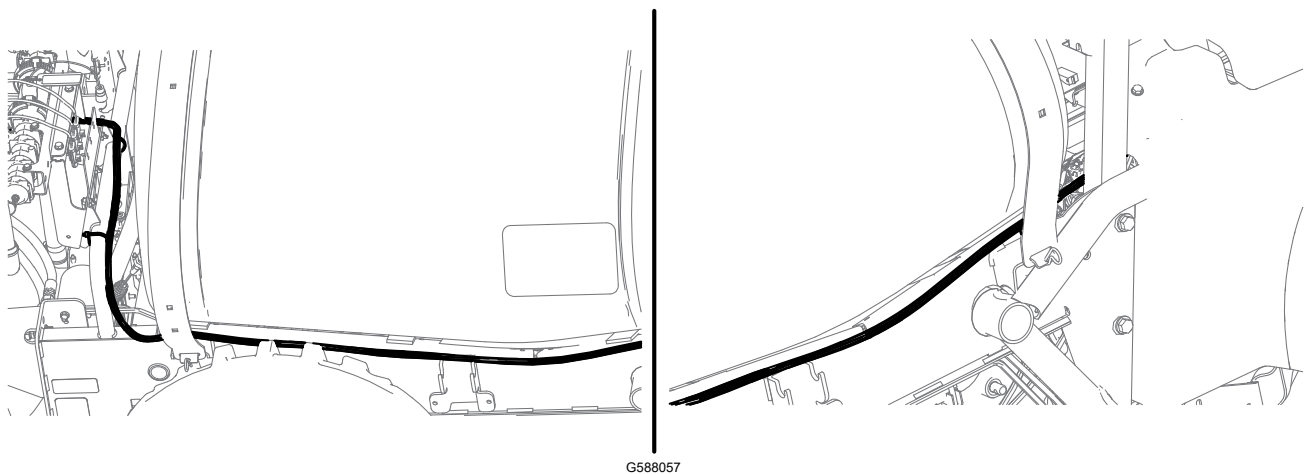

Encaminhamento da secção dianteira da cablagem

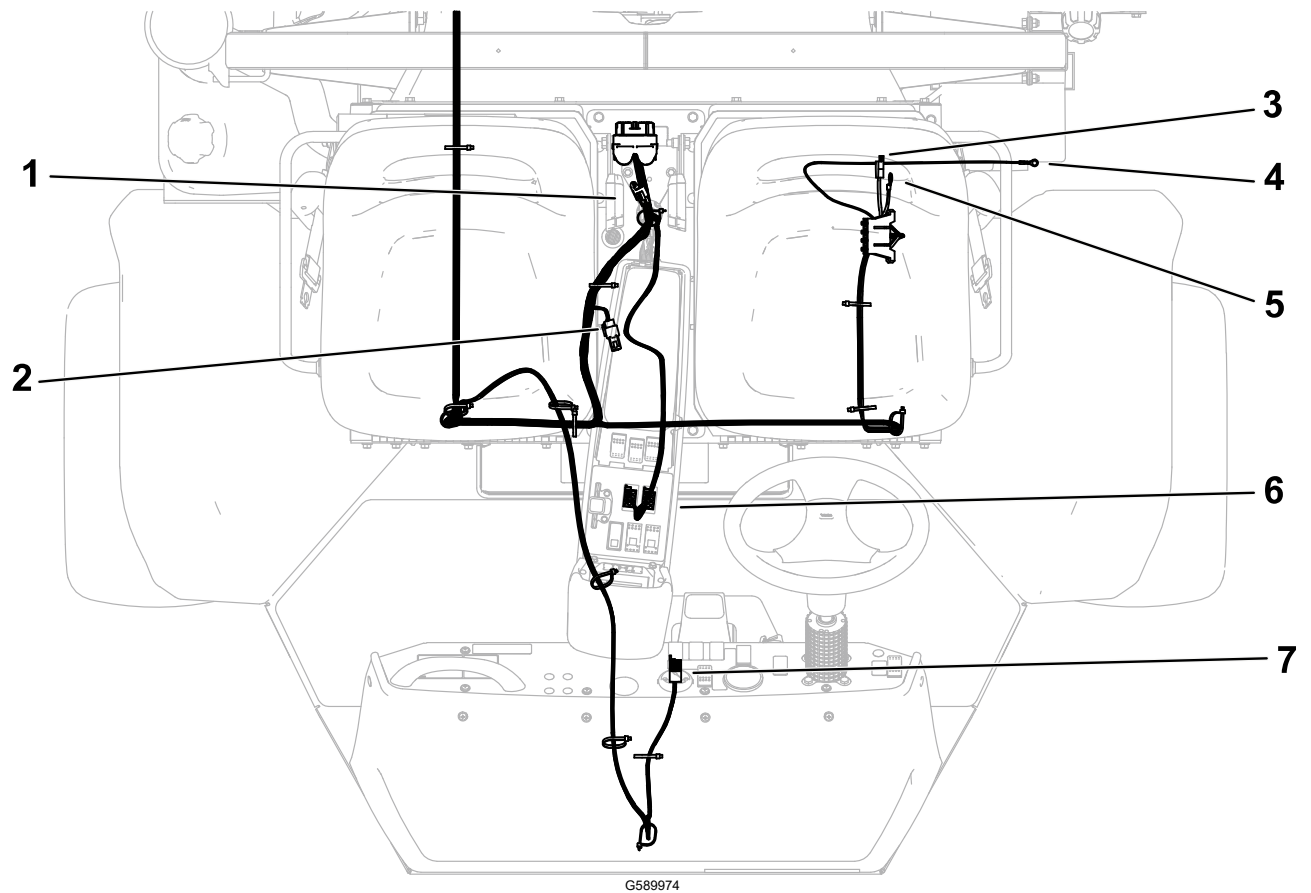

Legenda	Tipo de conector	Etiqueta
1	3 tomadas e tampa	CAN DIAG CAP
2	3 tomadas e tampa	CAN BUS TERMINATION
3	Lâmina/pá	TO MAIN FUSE BLOCK
4	Terminal	BATTERY
5	Terminal	GROUND BLOCK
6	8 tomadas (x2)	LEFT/RIGHT ACTUATOR SWITCH
7	8 tomadas	MODE INDICATOR

Encaminhamento da secção dianteira da cablagem (continuação)

1. Encaminhe a cablagem ao longo da cablagem da máquina, das tubagens da direção, até aos controlos.

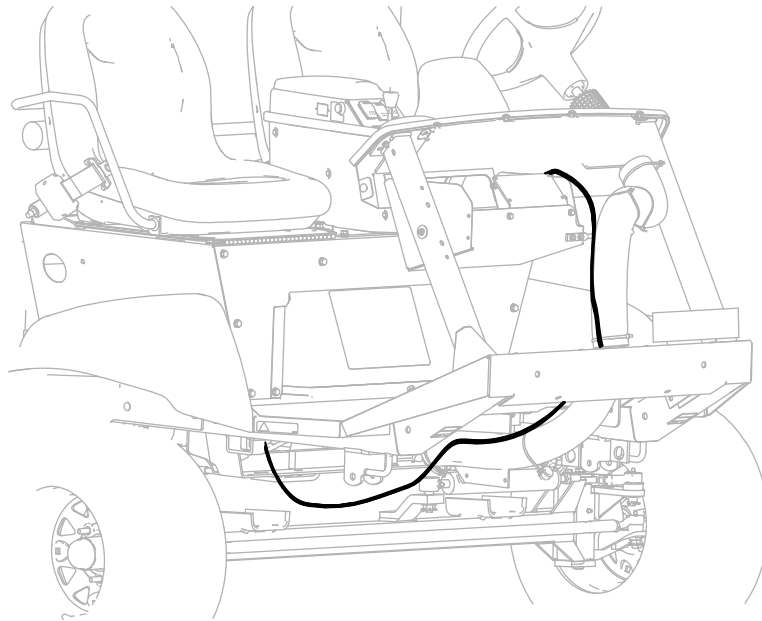

G576089

2. Encaminhe a cablagem juntamente com a cablagem da máquina através do furo de acesso entre os bancos, até à consola de controlo.

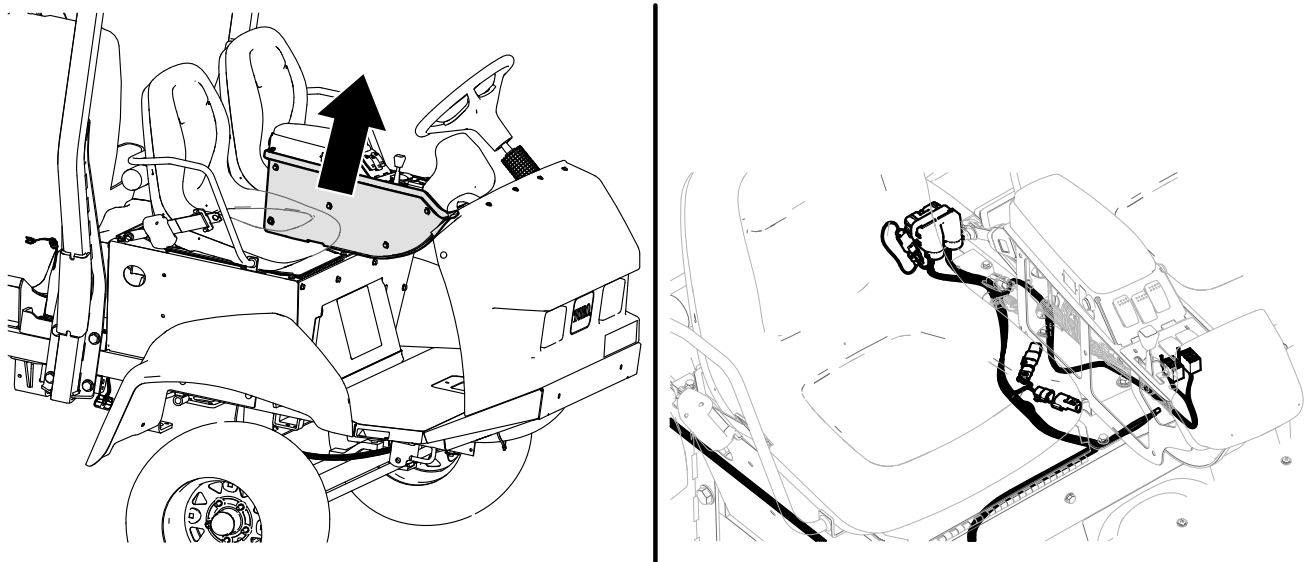

G576135

3. Encaminhe a cablagem por baixo do banco, seguindo a cablagem da máquina.
Instale o bloco de fusíveis, o conector de energia, o fio de ligação à terra e o terminal de anel da bateria.

Encaminhamento da secção dianteira da cablagem (continuação)

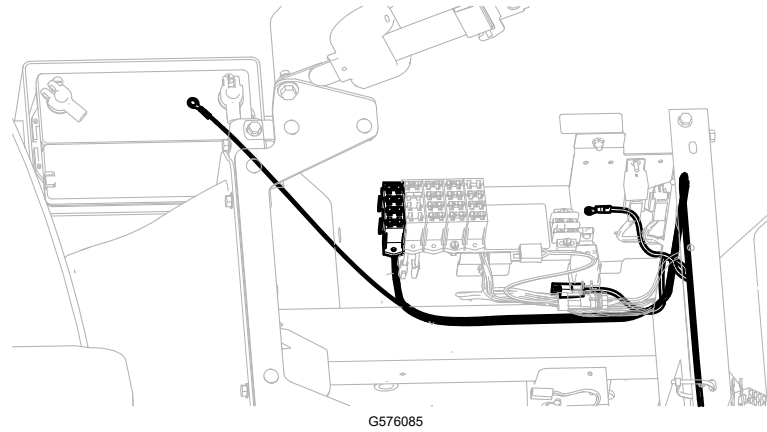

5

Conclusão da instalação

Siga as instruções no Kit de nivelamento da rampa Sonic Boom para concluir a instalação.

Notas:

Notas:

