



Finishingkit für Ultraschall-Ausleger Sprühfahrzeug Multi-Pro 1750

Modellnr. 164-1051

Installationsanleitung

Installieren Sie das Finishing-Kit zusammen mit dem Ultraschall-Ausleger-Nivellierungskit.
Lesen Sie zunächst die Anleitung zum Finishing-Kit.

1 Vorbereiten der Maschine

Alle Sicherheitshinweise finden Sie in der *Bedienungsanleitung* Ihrer Maschine.

1. Stellen Sie die Maschine auf einer ebenen Fläche ab.
2. Aktivieren Sie die Feststellbremse.
3. Stellen Sie den Motor ab und ziehen Sie den Zündschlüssel ab.

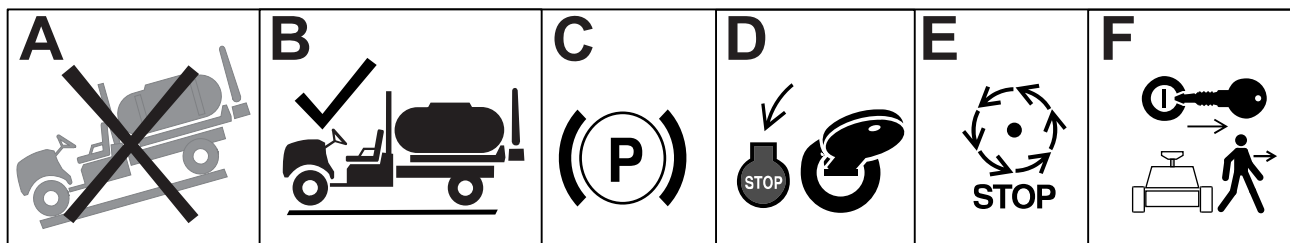

G036361s

4. Trennen Sie die Batterie.



2

Einbau der Verteilerhalterung

1. Trennen Sie den Kabelbaum vom Hydraulikverteilerblock ab.
2. Beschriften Sie alle Schläuche, die am Hydraulikverteilerblock angeschlossen sind, und trennen Sie diese vom Block.

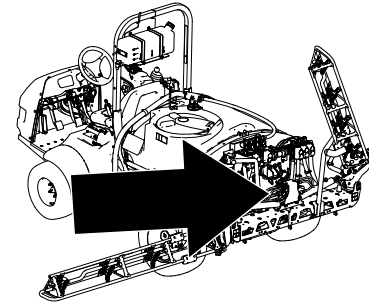

G572577

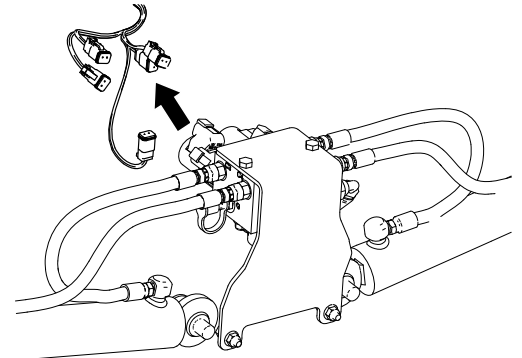

G572437

3. Nehmen Sie die Befestigungshalterung von der Maschine ab.

Hinweis: Bewahren Sie die Befestigungen auf.

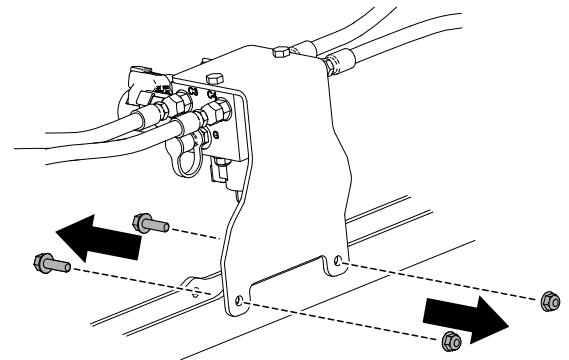

G576890

4. Nehmen Sie den Hydraulikverteilerblock von der Befestigungshalterung ab.

Hinweis: Bewahren Sie die Befestigungen auf.

Hinweis: Die neue Halterung wird zusammen mit der elektronischen Kommunikationseinheit gemäß der Anleitung zum *Ultraschall-Markierung-Nivellierungskit* installiert.

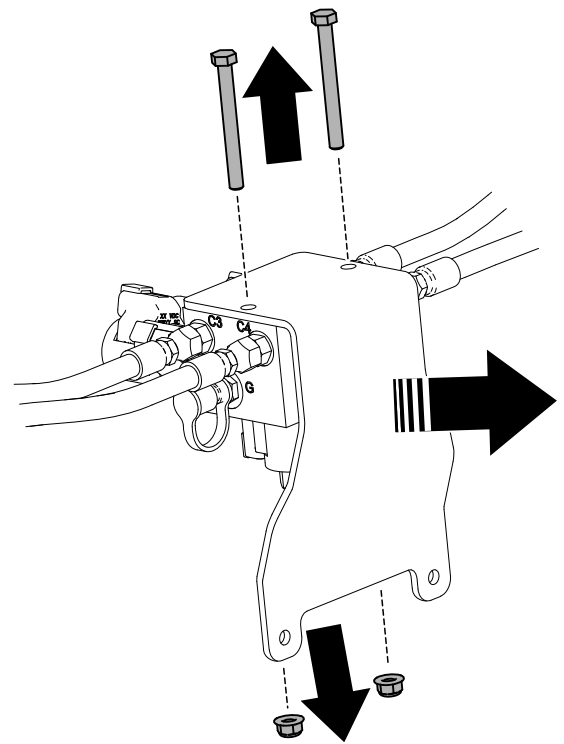

g576891

3

Kabelbaum

Verlegen des Kabelbaums

Erforderliche Teile

| | |
|---|-----------|
| 1 | Kabelbaum |
|---|-----------|

Verlegen Sie den Kabelbaum vom Heck der Maschine zum Bedienfeld.

Hinweis: Befestigen Sie den Kabelbaum entlang des vorhandenen Maschinenkabelbaums.

Der Kabelbaum wird bei der Montage des *Ultraschall-Ausleger-Nivellierungskit* angeschlossen.

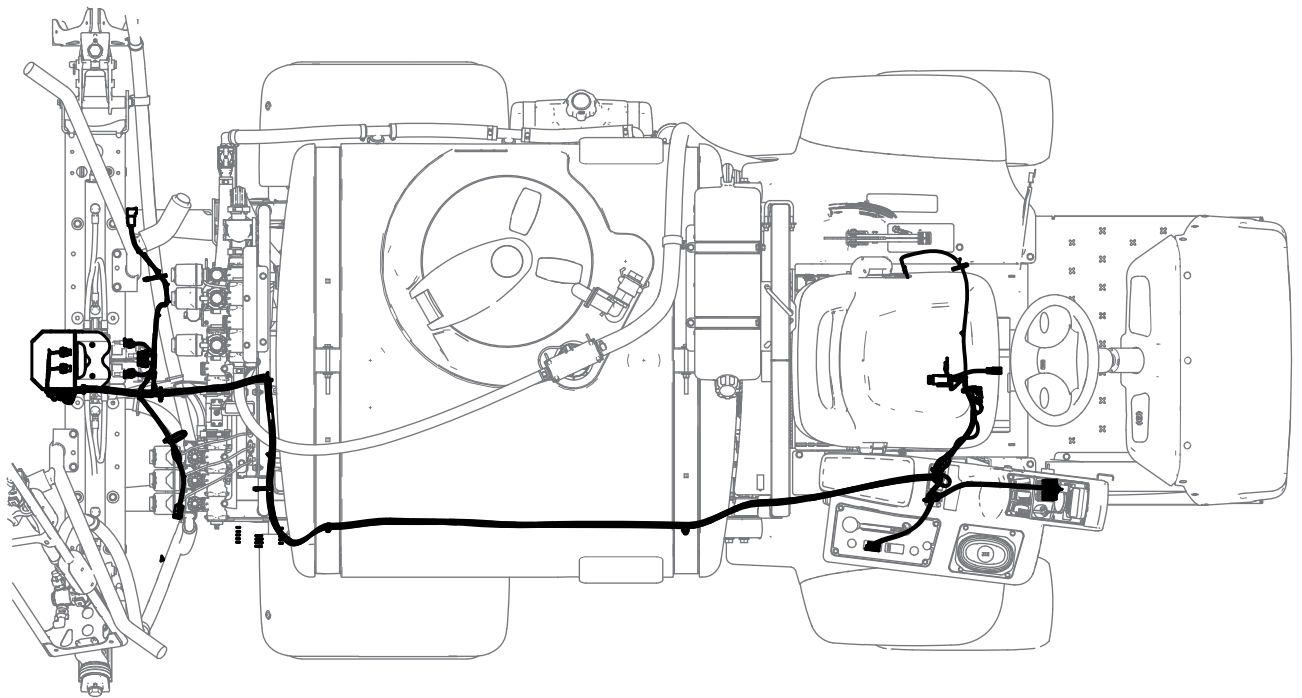

G588041

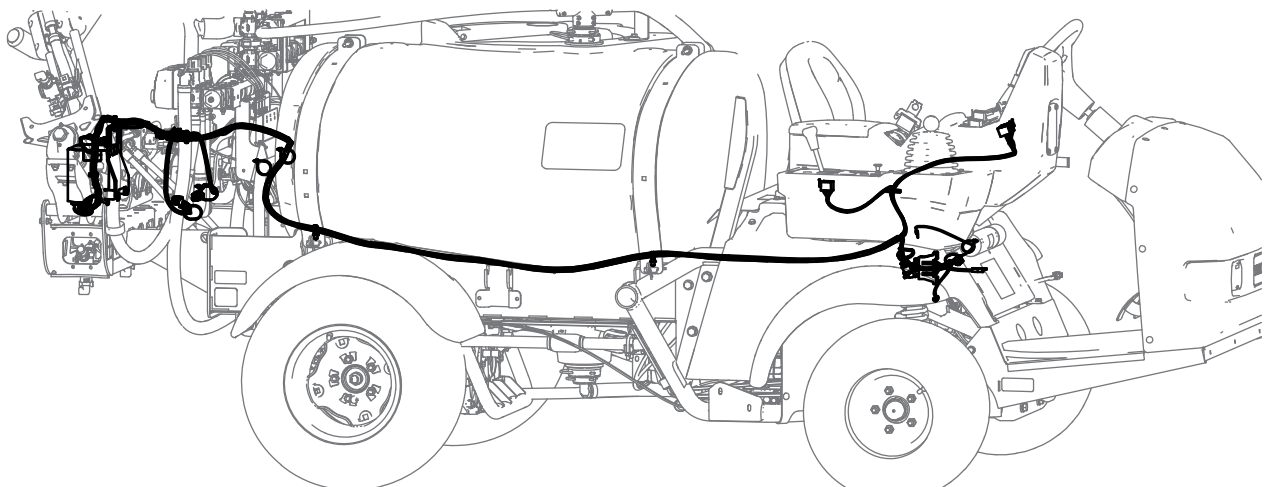

G588039

Verlegen des hinteren Teils des Kabelbaums

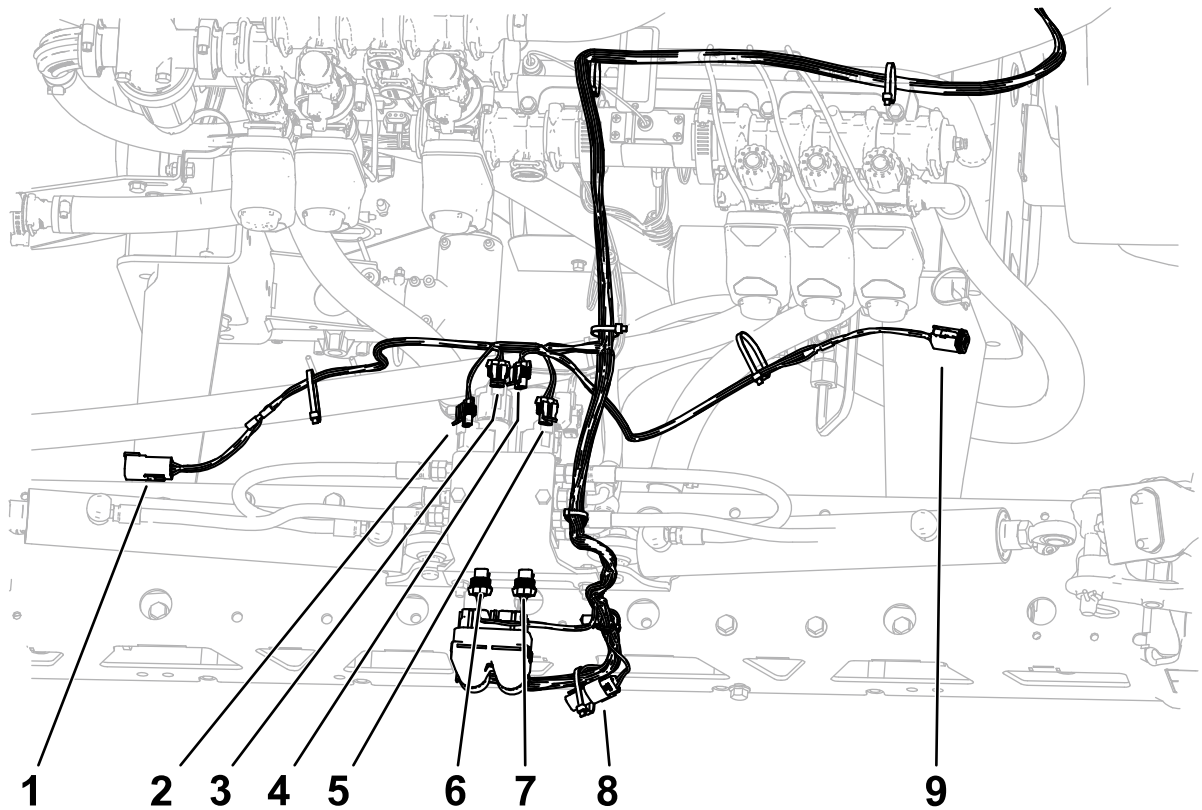

G590299

| Kennzeichnung | Anschlusstyp | Beschriftung |
|---------------|---------------------|-------------------------------------|
| 1 | 6-polig | LINKER SENSOR ULTRASCHALL-AUSLEGER |
| 2 | 2-poliger Anschluss | LINKEN AUSLEGER ABSENKEN |
| 3 | 2-poliger Anschluss | LINKEN AUSLEGER ANHEBEN |
| 4 | 2-poliger Anschluss | RECHTEN AUSLEGER ANHEBEN |
| 5 | 2-poliger Anschluss | RECHTEN AUSLEGER ABSENKEN |
| 6 | 2-poliger Anschluss | LINKS AKTIVIEREN |
| 7 | 2-poliger Anschluss | RECHTS AKTIVIEREN |
| 8 | 3-poliger Anschluss | ABSCHLUSS |
| 9 | 6-poliger Anschluss | RECHTER SENSOR ULTRASCHALL-AUSLEGER |

Verlegen des hinteren Teils des Kabelbaums (Fortsetzung)

1. Verlegen Sie den hinteren Teil des Kabelbaums wie dargestellt.

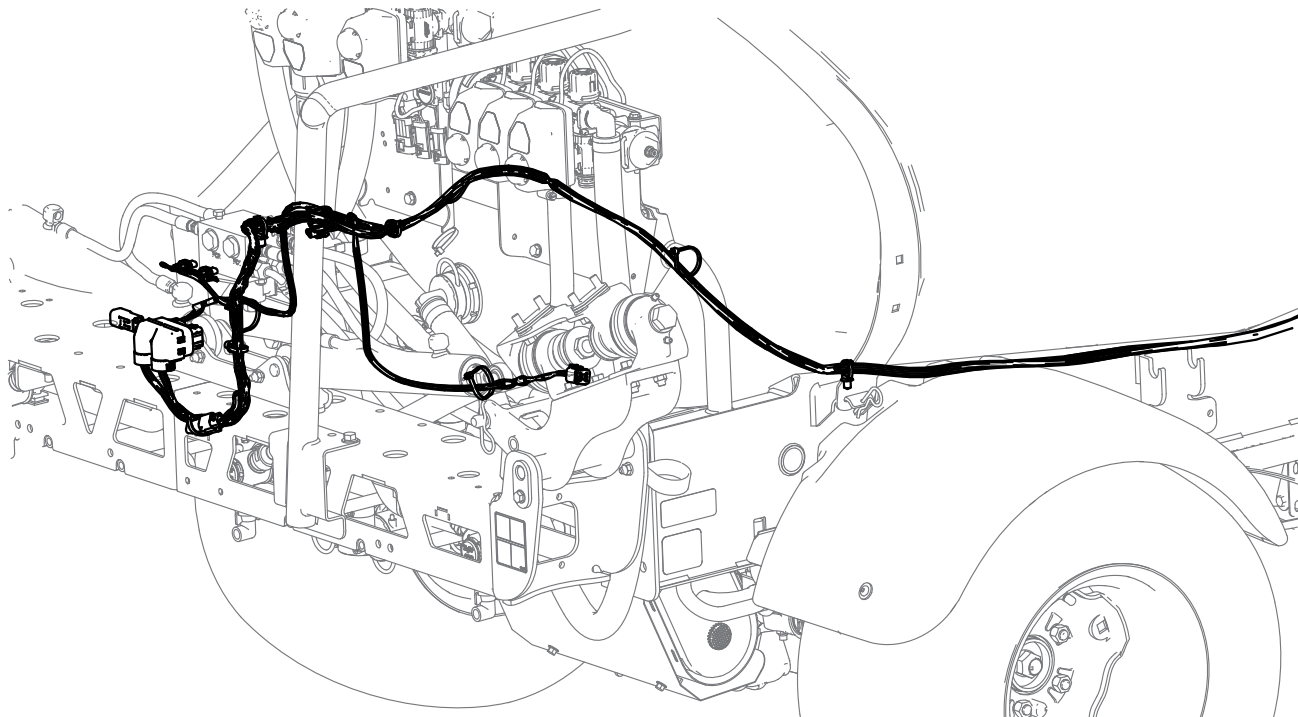

G588056

2. Führen Sie den Kabelbaum weiter entlang des Maschinenkabelbaums zur Vorderseite der Maschine.

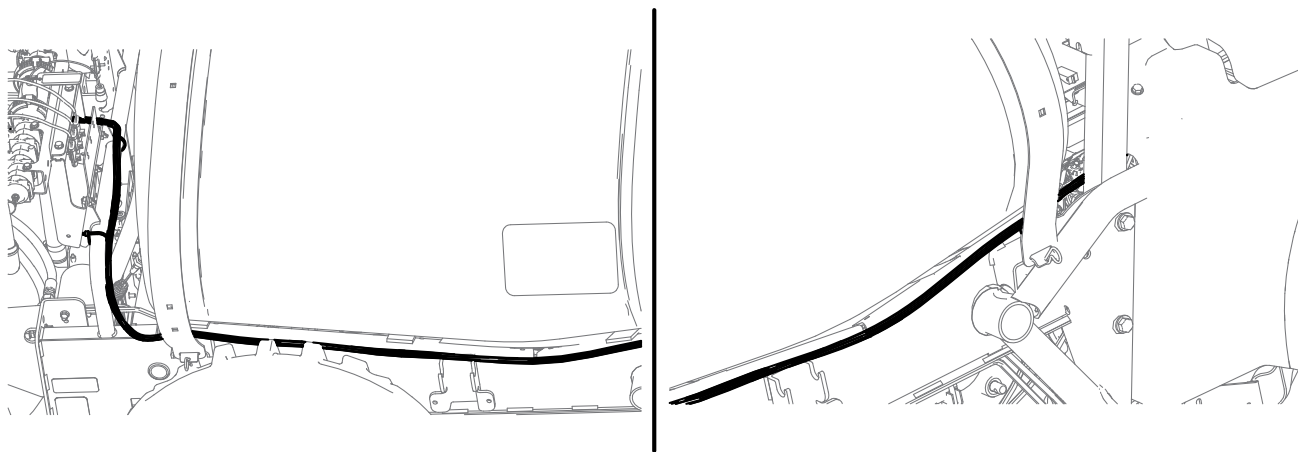

G588057

Verlegen des vorderen Teils des Kabelbaums

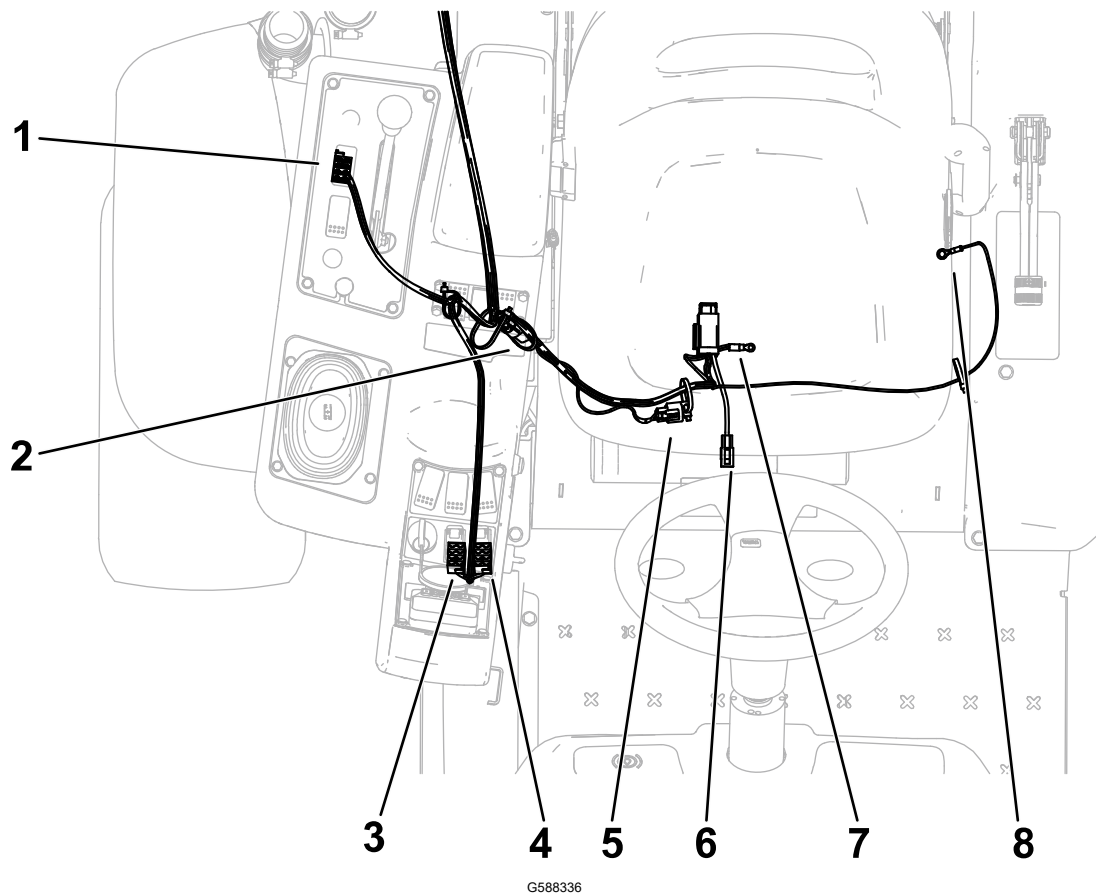

G588336

| Kennzeichnung | Anschlusstyp | Beschriftung |
|---------------|---------------------|---------------------------|
| 1 | 8-poliger Anschluss | MODUSANZEIGE |
| 2 | 3-poliger Anschluss | ABSCHLUSS |
| 3 | 8-poliger Anschluss | AKTOR, RECHTS SW |
| 4 | 8-poliger Anschluss | AKTOR, LINKS SW |
| 5 | 3-poliger Anschluss | CAN-DIAGNOSEANSCHLUSS |
| 6 | Blatt | ZUM HAUPTSICHERUNGSKASTEN |
| 7 | Pol | AKKU - |
| 8 | Pol | AKKU + |

Verlegen des vorderen Teils des Kabelbaums (Fortsetzung)

1. Verlegen Sie den Kabelbaum zu den Bedienelementen.

Verlegen Sie den Kabelbaum entlang des Maschinenkabelbaums und der Lenkschläuche bis hin zu den Bedienelementen.

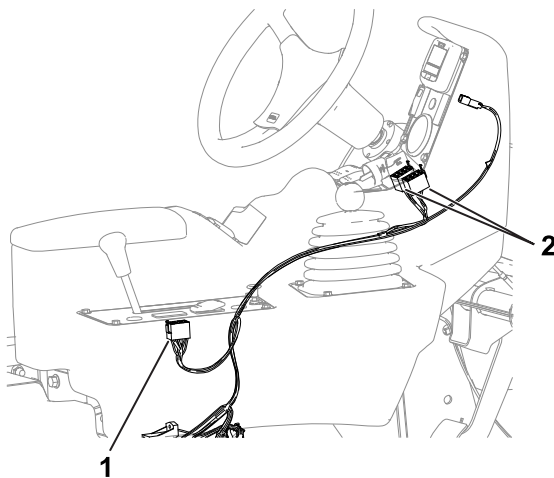

G210252s

① 8-Buchsen-Stecker, Ultra Sonic-Betriebsartschalter

② 8-poliger Anschluss, Auslegerhubschalter

2. Verlegen Sie den Kabelbaum zu den Sicherungskästen und zum Akku.

A. Verlegen Sie den Kabelbaum unter dem Sitz und folgen Sie dabei dem Maschinenkabelbaum.

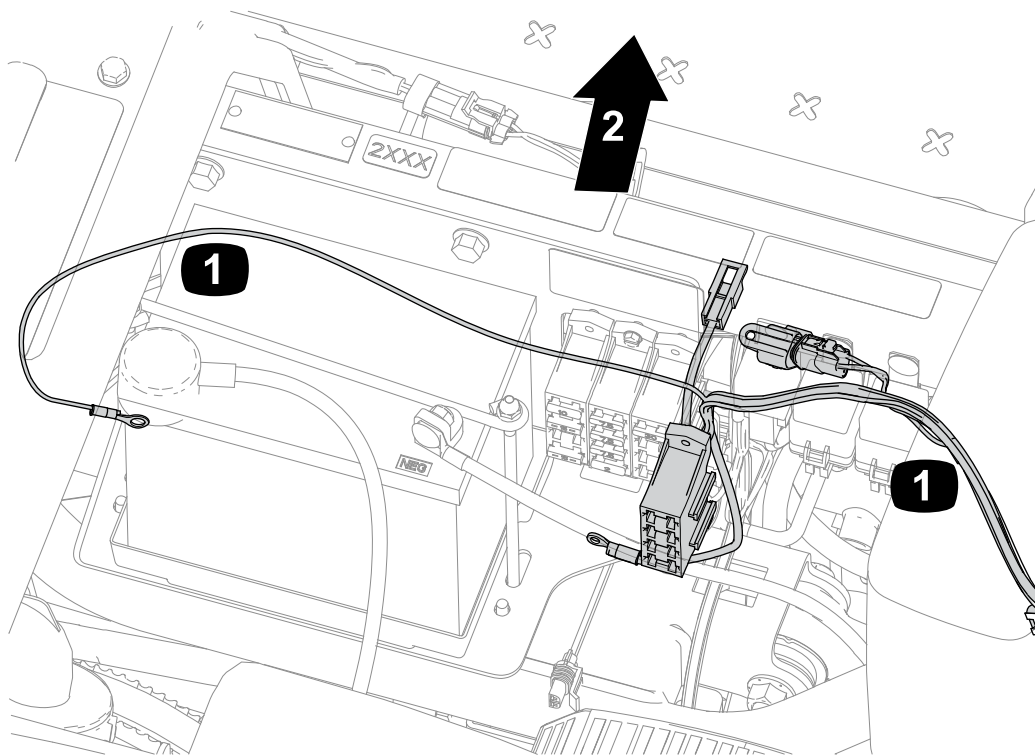

G210299S

① Kabelbaum

② Vorderseite der Maschine

Verlegen des vorderen Teils des Kabelbaums (Fortsetzung)

- B. Befestigen Sie den Sicherungskasten des Kits am Sicherungskasten der Maschine.

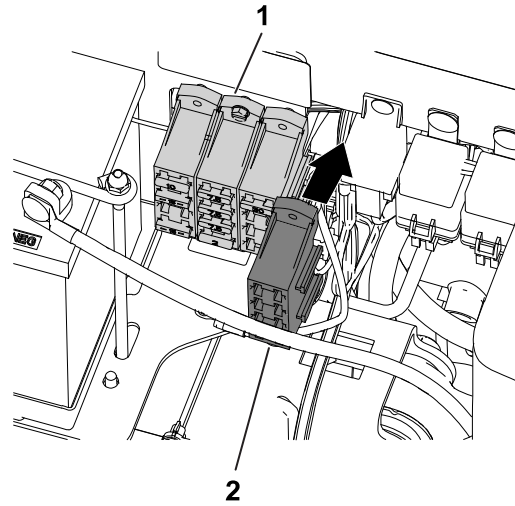

g208927s

① Sicherungskasten, Maschine

② Sicherungskasten, Finishingkit für Ultra Sonic Boom

- C. Befestigen Sie die Anschlüsse für den Sicherungskasten der Maschine und den Sicherungskasten des Kits, um den Stromschaltkreis anzuschließen.

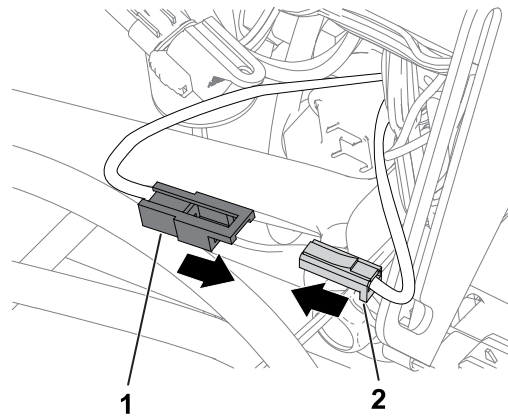

g210250s

① Anschluss, Finishingkit für Ultra Sonic Boom

② Anschluss, Maschine

- D. Verlegen Sie den Kabelbaum zum Klemmenkasten und schließen Sie das Erdungskabel an.

Verlegen des vorderen Teils des Kabelbaums (Fortsetzung)

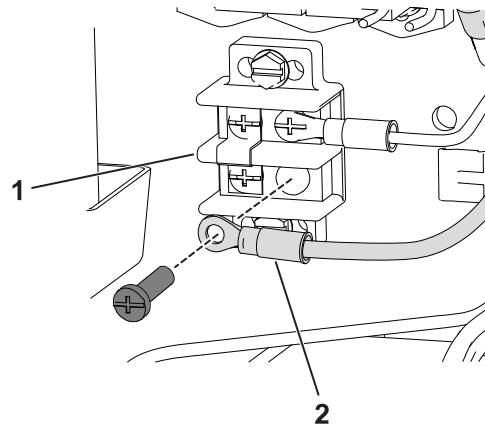

g208928s

① Anschlussklemmen

② Erdungskabel, Kabelbaum für Finishingkit für Ultra Sonic Boom

- E. Verlegen Sie den Kabelbaum links am seitlichen Bedienfeld zum Blinkermodul.
- F. Führen Sie den Kabelbaumzweig mit dem Ringkabelschuh zum Pluspol des Akkus.

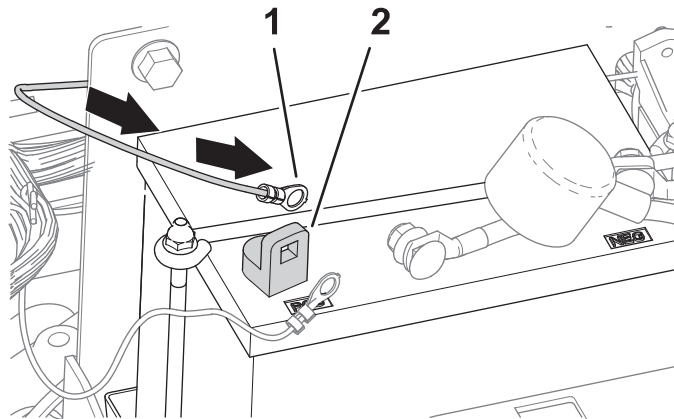

g036958s

① Kabelschuh

② Pluspol der Batterie

4

Abschließen der Installation

Befolgen Sie die Anweisungen im *Ultraschall-Ausleger-Nivellierungskit*, um die Installation abzuschließen.

Hinweise:

