



Kit de acabado de brazo Ultra Sonic Boom

Fumigador de césped Multi Pro 1750

Nº de modelo 164-1051

Instrucciones de instalación

Instale el kit de acabado junto con el kit de nivelación de brazo Sonic Boom. Comience primero con las instrucciones de kit de acabado.

1 Preparación de la máquina

Consulte el *Manual del operador* de su máquina para obtener toda la información de seguridad.

1. Aparque la máquina en una superficie nivelada.
2. Accione el freno de estacionamiento.
3. Apague el motor y retire la llave.

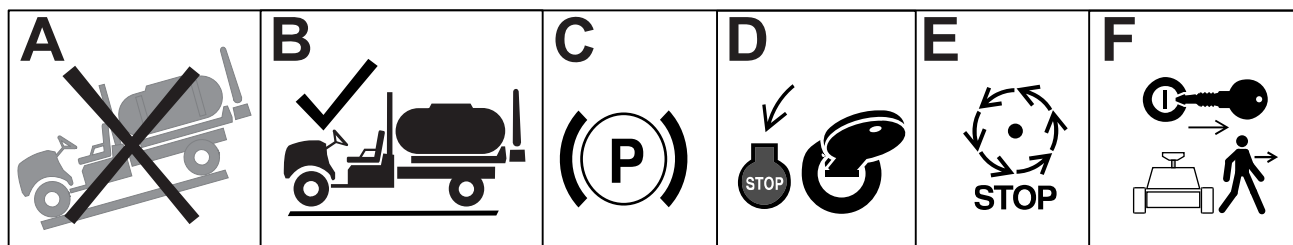

G036361s

4. Desconecte la batería.



2

Instalación del soporte del colector

1. Desconecte el arnés de cables del bloque del colector hidráulico.
2. Etiquete todas las mangueras conectadas al bloque del colector hidráulico y desconéctelas del bloque.

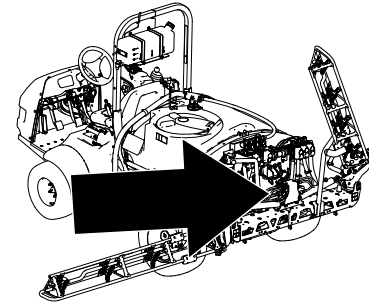

G572577

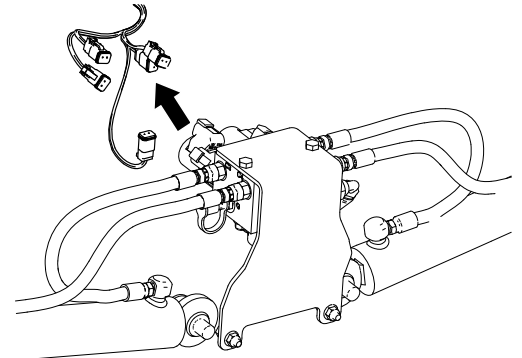

G572437

3. Retire el soporte de montaje de la máquina.

Nota: Guarde las fijaciones.

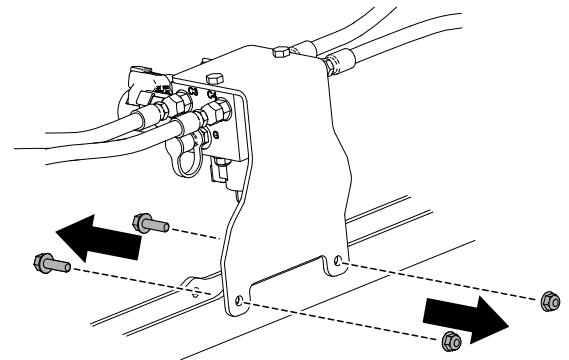

G576890

4. Retire el bloque del colector hidráulico del soporte de montaje.

Nota: Guarde las fijaciones.

Nota: El nuevo soporte se instalará junto con la unidad de comunicaciones electrónicas en las instrucciones del *Kit de nivelación de marcador sónico*.

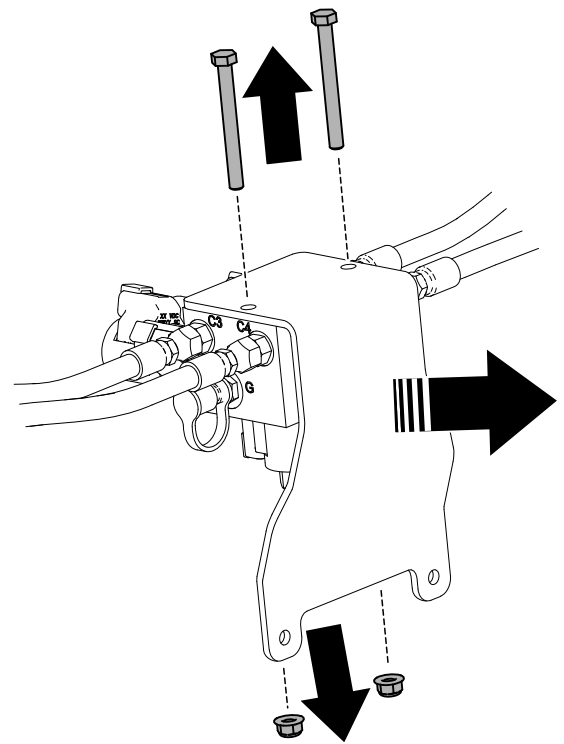

g576891

3

Arnés de cables

Enrutado del arnés de cables

Piezas necesarias

1	Arnés de cables
---	-----------------

Enrute el arnés de cables desde la parte trasera de la máquina hasta la consola.

Nota: Fije el arnés a lo largo del arnés de la máquina existente.
El arnés de cables se conectará durante la instalación del *Kit de nivelación de brazo Sonic Boom*.

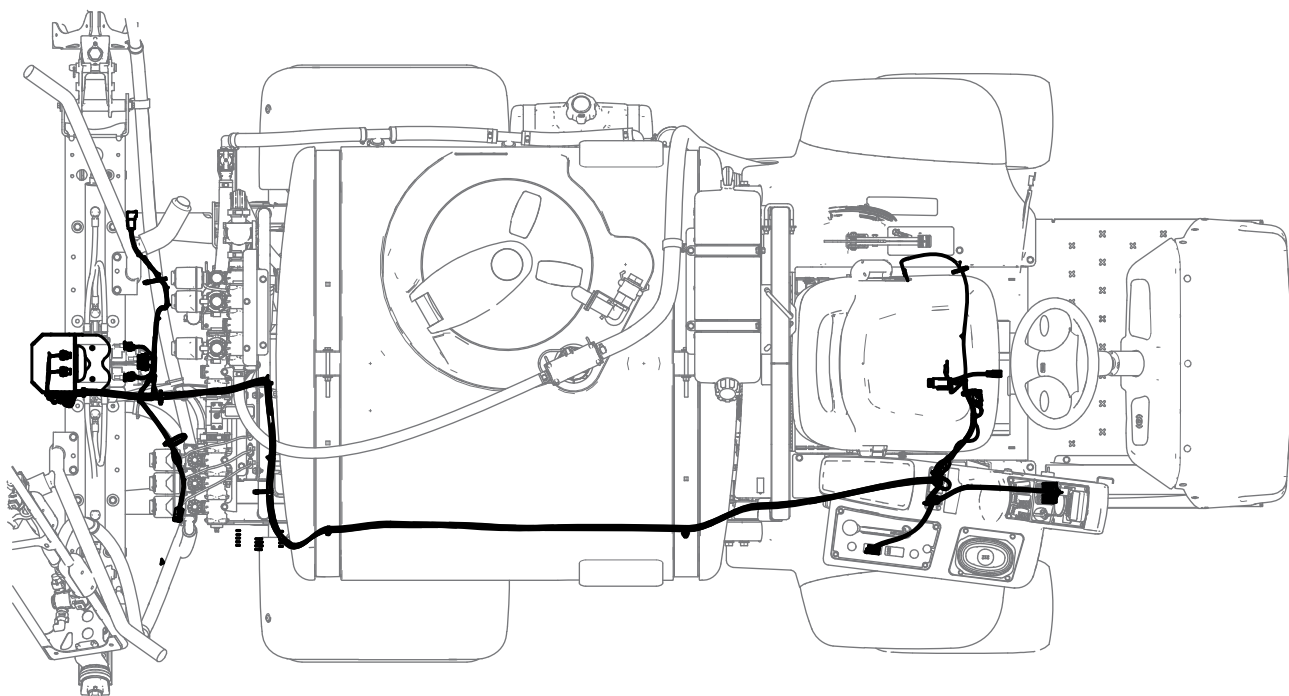

G588041

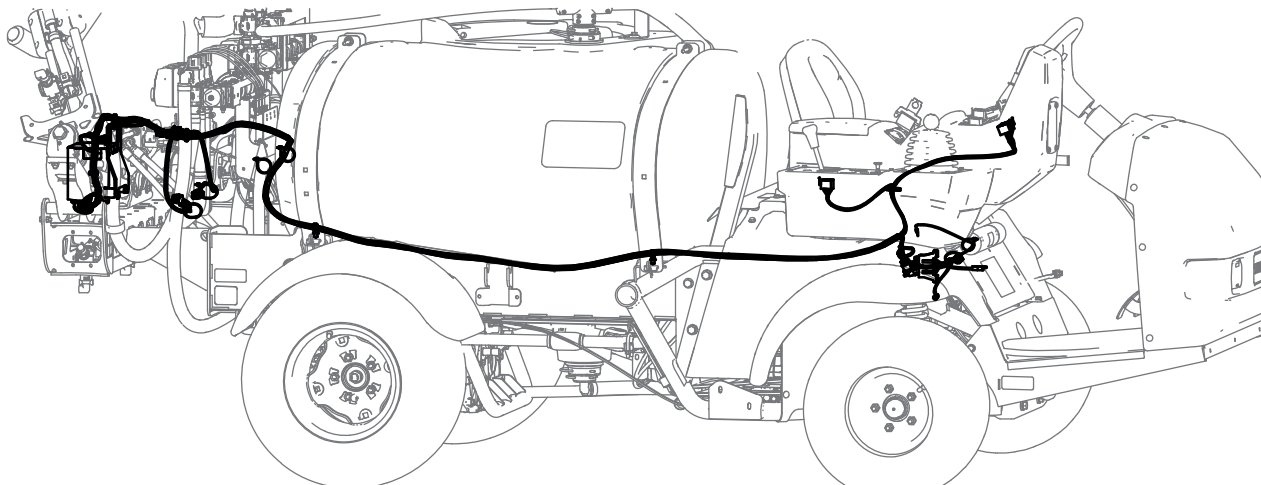

G588039

Enrutado de la sección trasera del arnés de cables

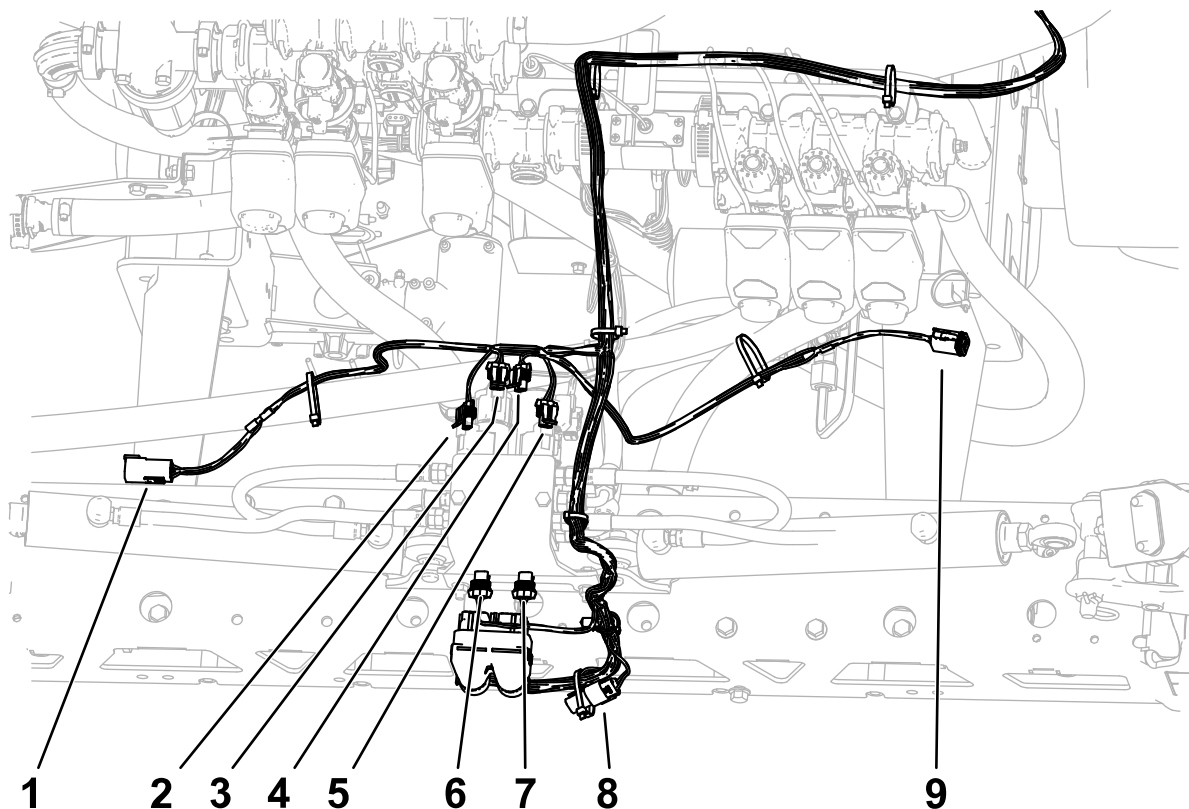

G590299

Leyenda	Tipo de conector	Etiqueta
1	6 pines	LEFT SONIC BOOM SENSOR (SENSOR DE BRAZO SONIC BOOM IZQUIERDO)
2	Hembra de 2 vías	LEFT BOOM DOWN (BRAZO IZQUIERDO ABAJO)
3	Hembra de 2 vías	LEFT BOOM UP (BRAZO IZQUIERDO ARRIBA)
4	Hembra de 2 vías	RIGHT BOOM UP (BRAZO DERECHO ARRIBA)
5	Hembra de 2 vías	RIGHT BOOM DOWN (BRAZO DERECHO ABAJO)
6	Hembra de 2 vías	LEFT ENABLE (HABILITAR IZQUIERDO)
7	Hembra de 2 vías	RIGHT ENABLE (HABILITAR DERECHO)
8	Hembra de 3 vías	TERMINATOR (TERMINADOR)
9	Hembra de 6 vías	RIGHT SONIC BOOM SENSOR (SENSOR DE BRAZO SONIC BOOM DERECHO)

Enrutado de la sección trasera del arnés de cables (continuación)

1. Enrute la sección trasera del arnés de cables tal y como se muestra.

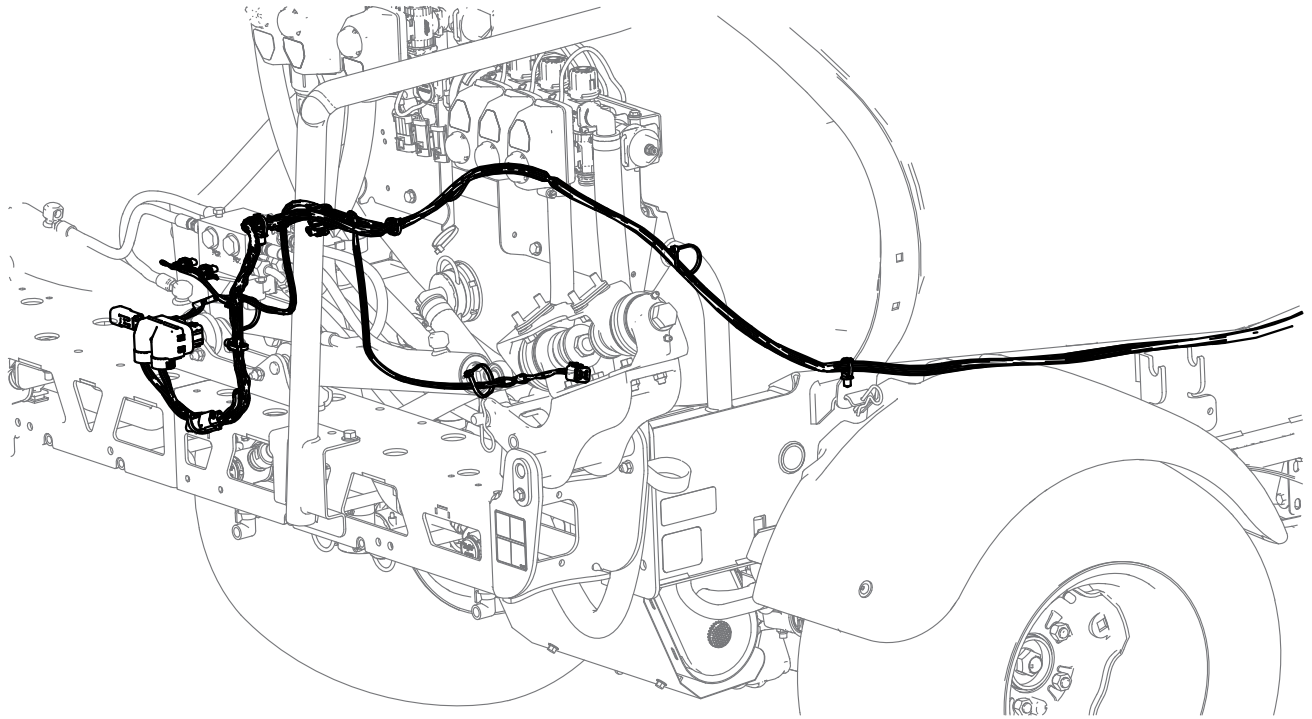

G588056

2. Siga enrutando la máquina a lo largo del arnés de cables de la máquina hasta la parte delantera.

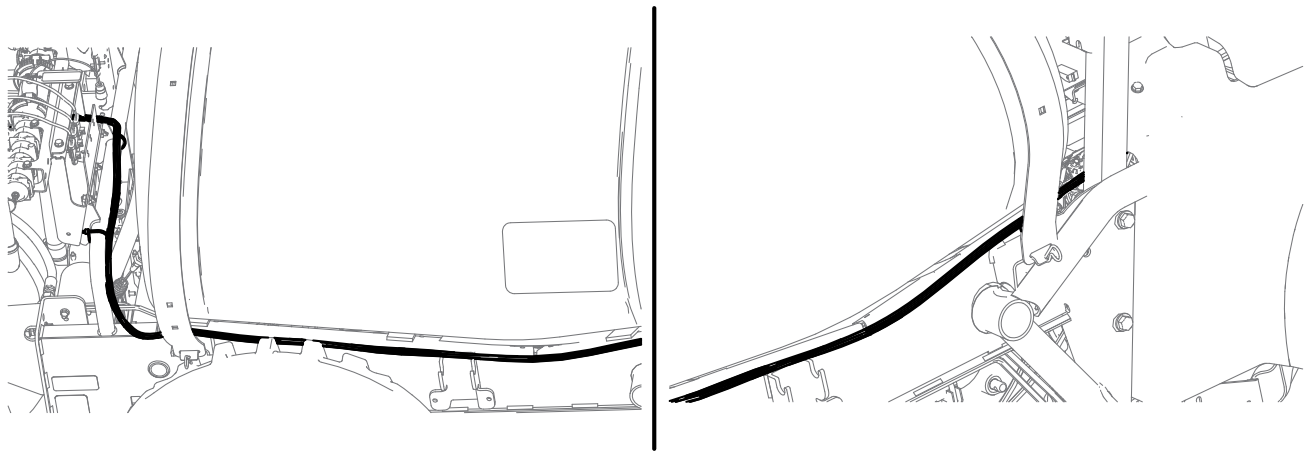

G588057

Enrutado de la sección delantera del arnés de cables

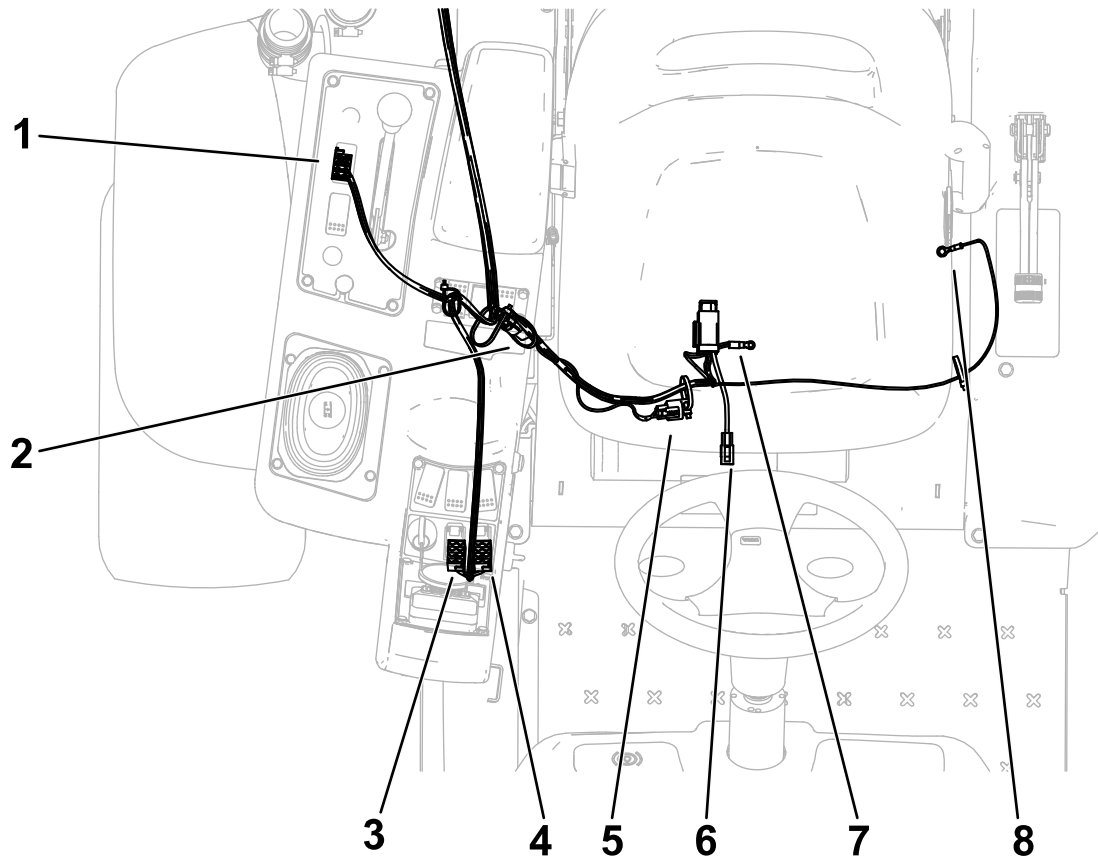

G588336

Leyenda	Tipo de conector	Etiqueta
1	Hembra de 8 vías	MODE INDICATOR (INDICADOR DE MODO)
2	Hembra de 3 vías	TERMINATOR (TERMINADOR)
3	Hembra de 8 vías	RIGHT ACTUATOR SW (SW DE ACTUADOR DERECHO)
4	Hembra de 8 vías	LEFT ACTUATOR SW (SW DE ACTUADOR IZQUIERDO)
5	Hembra de 3 vías	CAN DIAGNOSTIC PORT (PUERTO DIAGNÓSTICO DE CAN)
6	Cuchilla	TO MAIN FUSE BLOCK (A BLOQUE DE FUSIBLES PRINCIPAL)
7	Terminal	BATTERY - (BATERÍA -)
8	Terminal	BATTERY + (BATERÍA +)

Enrutado de la sección delantera del arnés de cables (continuación)

1. Enrute el arnés hasta los controles.

Enrute el arnés de cables a lo largo del arnés de cables de la máquina, las mangueras de dirección y hasta los controles.

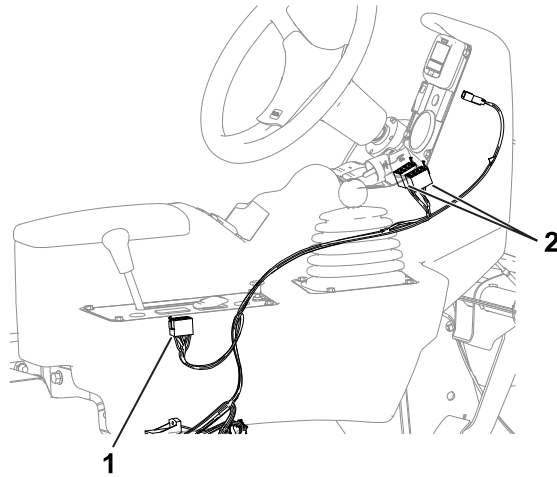

G210252s

① Conector hembra de 8 vías – interruptor del modo Ultra Sonic

② Conector hembra de 8 vías – interruptor de elevación de los brazos

2. Enrute el arnés hasta el bloque de fusibles y la batería.

A. Enrute el arnés de cables bajo el asiento siguiendo el arnés de cables de la máquina.

Enrutado de la sección delantera del arnés de cables (continuación)

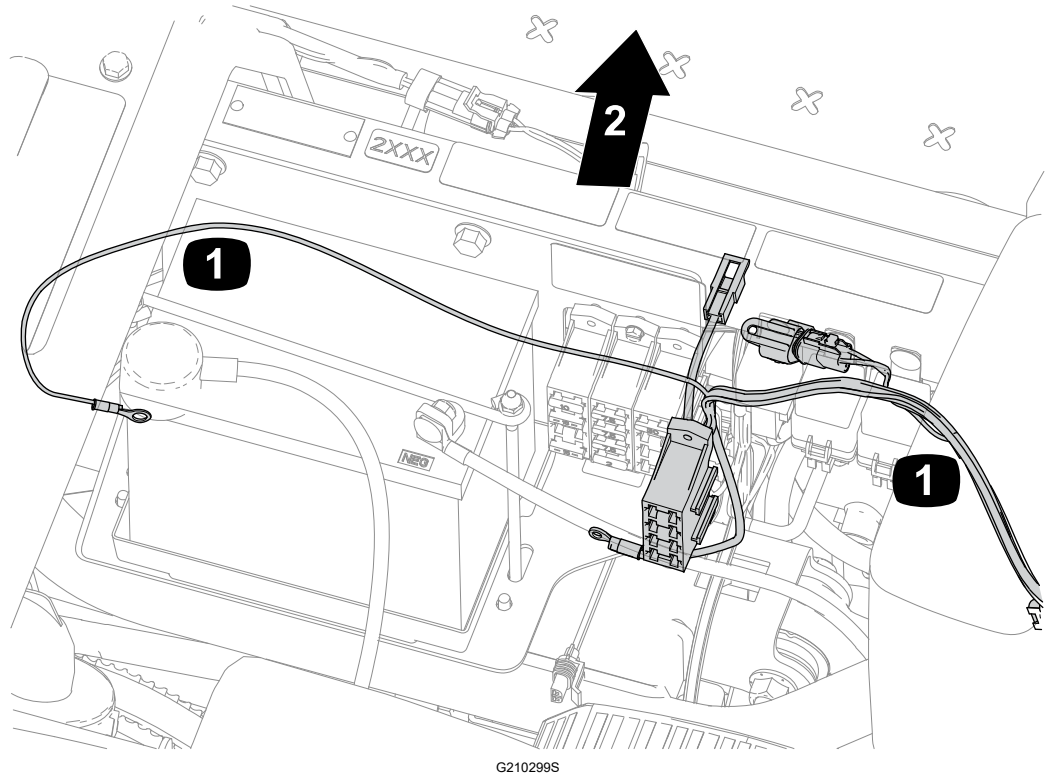

① Arnés de cables

② Parte delantera de la máquina

B. Conecte el bloque de fusibles del kit al bloque de fusibles de la máquina.

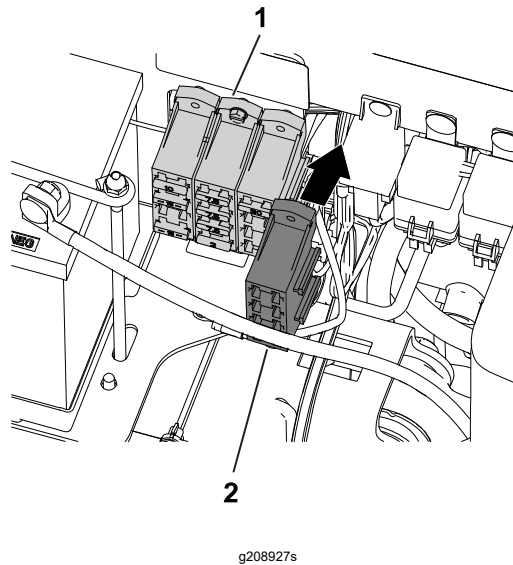

① Bloque de fusibles – máquina

② Bloque de fusibles – kit de acabado del brazo Ultra Sonic Boom

C. Instale el circuito eléctrico enchufando entre sí los conectores del bloque de fusibles de la máquina y el bloque de fusibles del kit.

Enrutado de la sección delantera del arnés de cables (continuación)

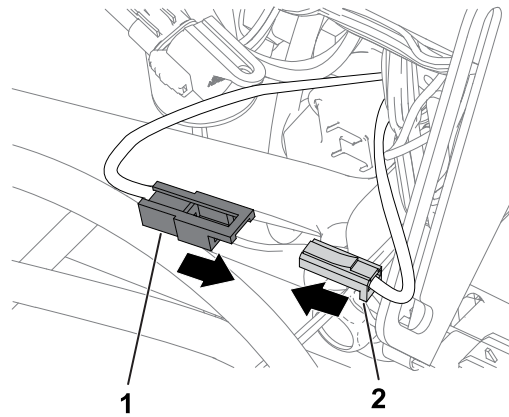

g210250s

① Conector – kit de acabado del brazo Ultra Sonic Boom

② Conector – máquina

D. Enrute el arnés hasta el bloque de terminales y conecte el cable de tierra.

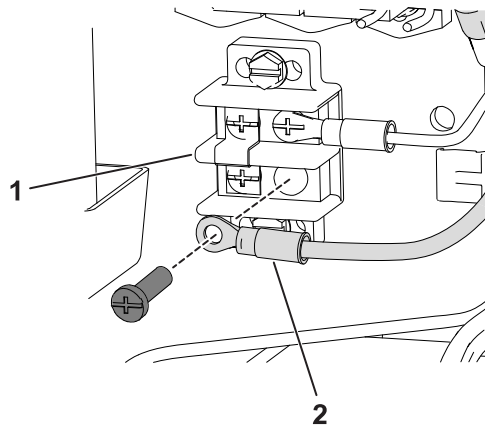

g208928s

① Bloque terminal

② Cable de tierra – arnés de cables del kit de acabado del brazo Ultra Sonic Boom

E. Enrute el arnés hacia la izquierda desde la consola lateral al módulo de intermitencia.

F. Enrute la pata del arnés que tiene el terminal de anillo al borne positivo de la batería.

Enrutado de la sección delantera del arnés de cables (continuación)

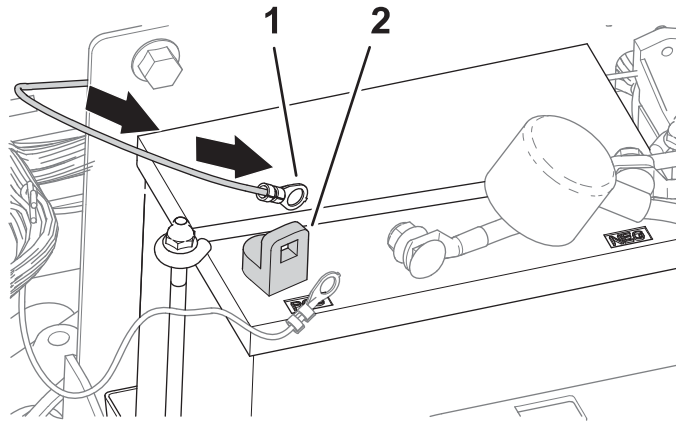

① Terminal de anillo

② Borne positivo (+) de la batería

4

Finalización de la instalación

Siga las instrucciones del *Kit de nivelación del brazo Sonic Boom* para finalizar la instalación.

