



# Kit de finition Ultra Sonic Boom

## Pulvérisateur de gazon Multi-Pro 1750

N° de modèle 164-1051

### Instructions de montage

Montez le kit de finition en même temps que le kit de mise à niveau de la rampe sonique. Commencez par les instructions du kit de finition.

## 1 Préparation de la machine

Voir le *Manuel de l'utilisateur* de la machine pour toutes les consignes de sécurité.

1. Garez la machine sur une surface plane et horizontale.
2. Serrez le frein de stationnement.
3. Coupez le moteur et retirez la clé.

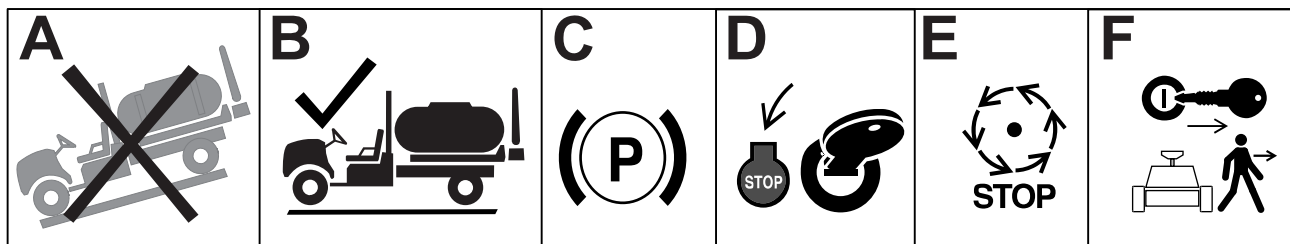

G036361s

4. Débranchez la batterie.



# 2

## Montage du support du collecteur

1. Débranchez le faisceau de câblage du bloc collecteur hydraulique.
2. Étiquetez tous les flexibles raccordés au bloc collecteur hydraulique et débranchez-les du bloc.

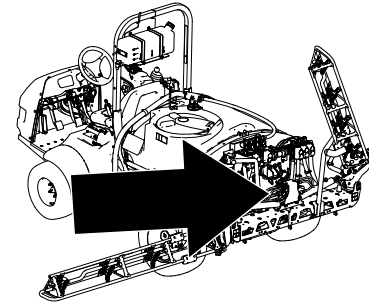

G572577

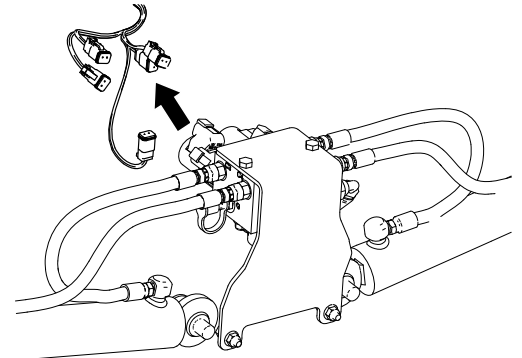

G572437

3. Déposez le support de montage de la machine.

**Remarque :** Conservez les fixations.

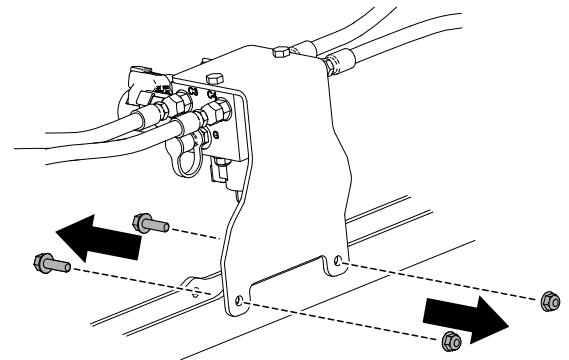

G576890

4. Déposez le bloc collecteur hydraulique du support de montage.

**Remarque :** Conservez les fixations.

**Remarque :** Le nouveau support sera monté en même temps que le module de communication électronique comme expliqué dans les instructions du *kit de mise à niveau du traceur sonore*.

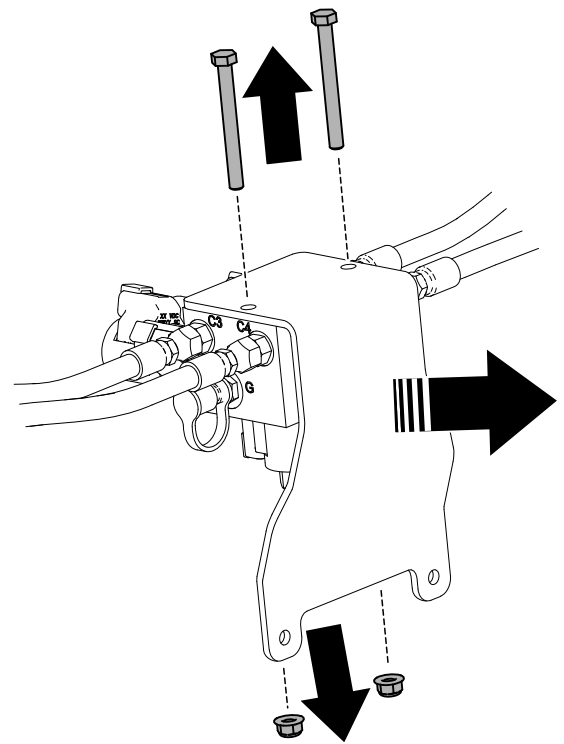

g576891

# 3

## Faisceau de câblage

### Acheminement du faisceau de câblage

#### Pièces nécessaires

1	Faisceau de câblage
---	---------------------

Acheminez le faisceau de câblage de l'arrière de la machine à la console.

**Remarque :** Fixez le faisceau le long du faisceau existant de la machine.  
Le faisceau sera connecté durant l'installation du *kit de mise à niveau de la rampe sonique*.

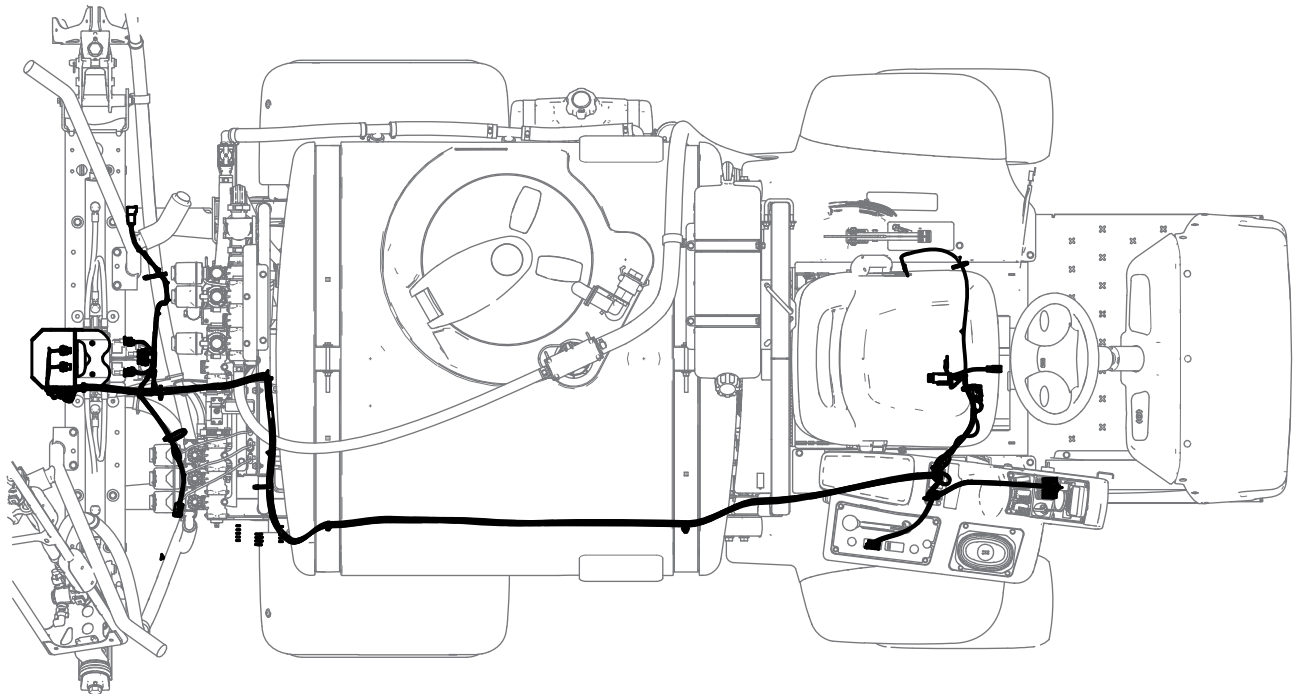

G588041

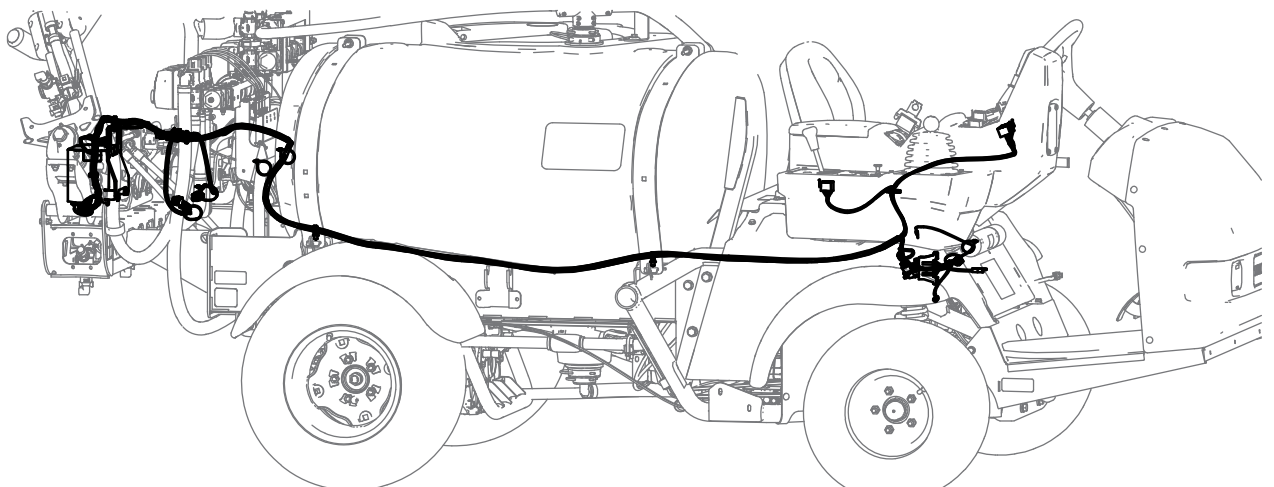

G588039

## Acheminement de la partie arrière du faisceau de câblage

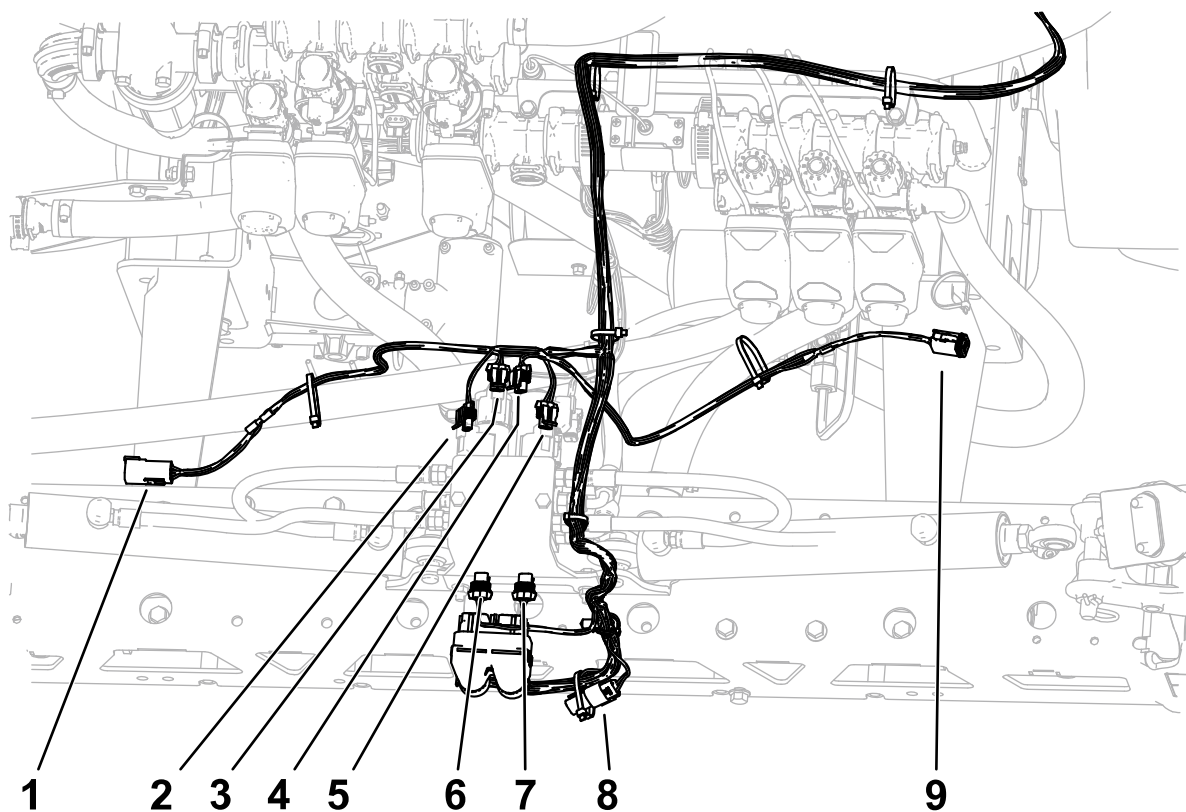

G590299

Repère	Type de connecteur	Étiquette
1	6 broches	LEFT SONIC BOOM SENSOR
2	2 douilles	LEFT BOOM DOWN
3	2 douilles	LEFT BOOM UP
4	2 douilles	RIGHT BOOM UP
5	2 douilles	RIGHT BOOM DOWN
6	2 douilles	LEFT ENABLE
7	2 douilles	RIGHT ENABLE
8	3 douilles	TERMINATOR
9	6 douilles	RIGHT SONIC BOOM SENSOR

## Acheminement de la partie arrière du faisceau de câblage (suite)

1. Acheminez la partie arrière du faisceau comme montré.

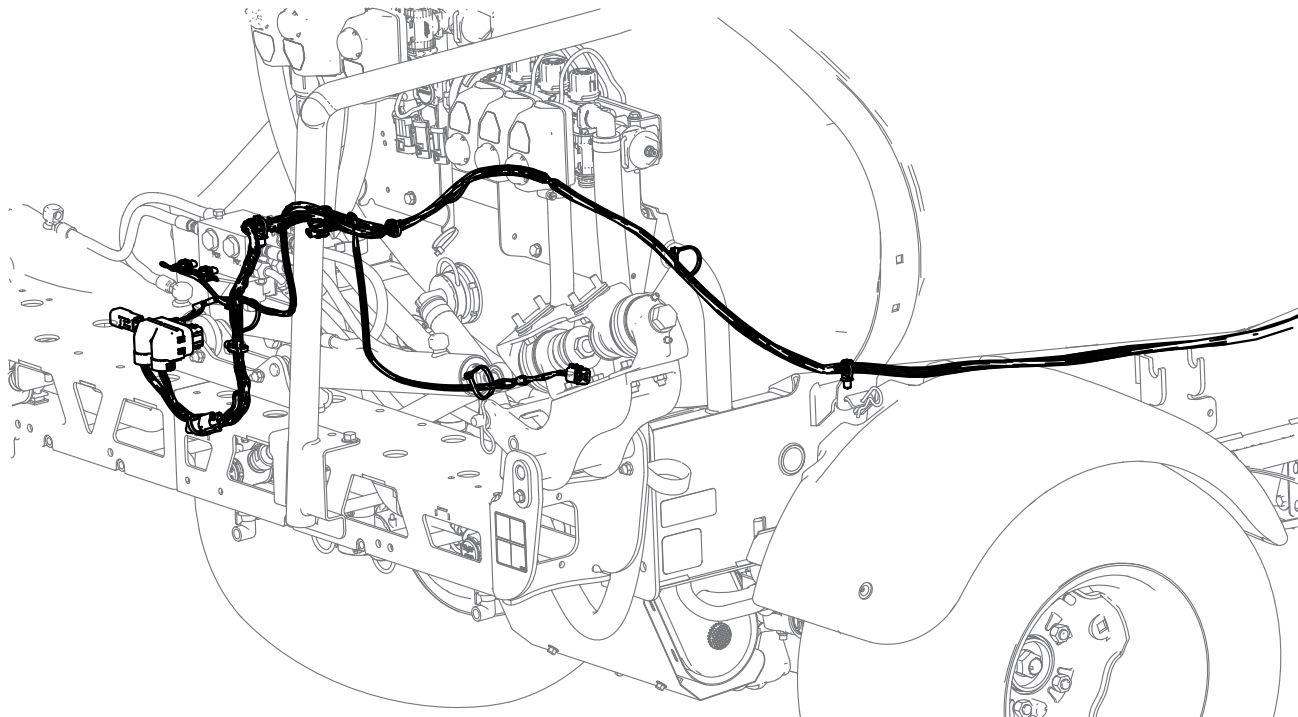

G588056

2. Continuez de suivre le faisceau de la machine jusqu'à l'avant de la machine.

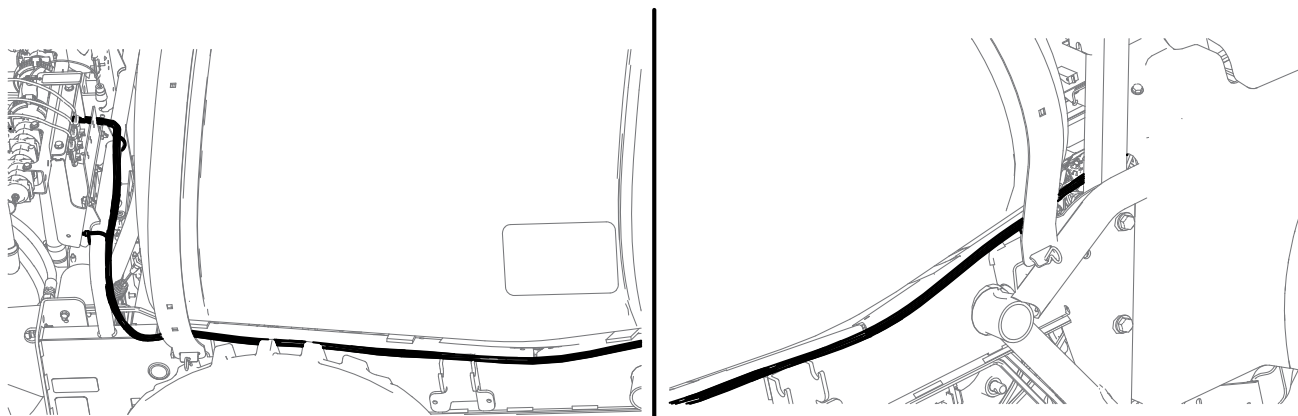

G588057

## Acheminement de la partie avant du faisceau de câblage

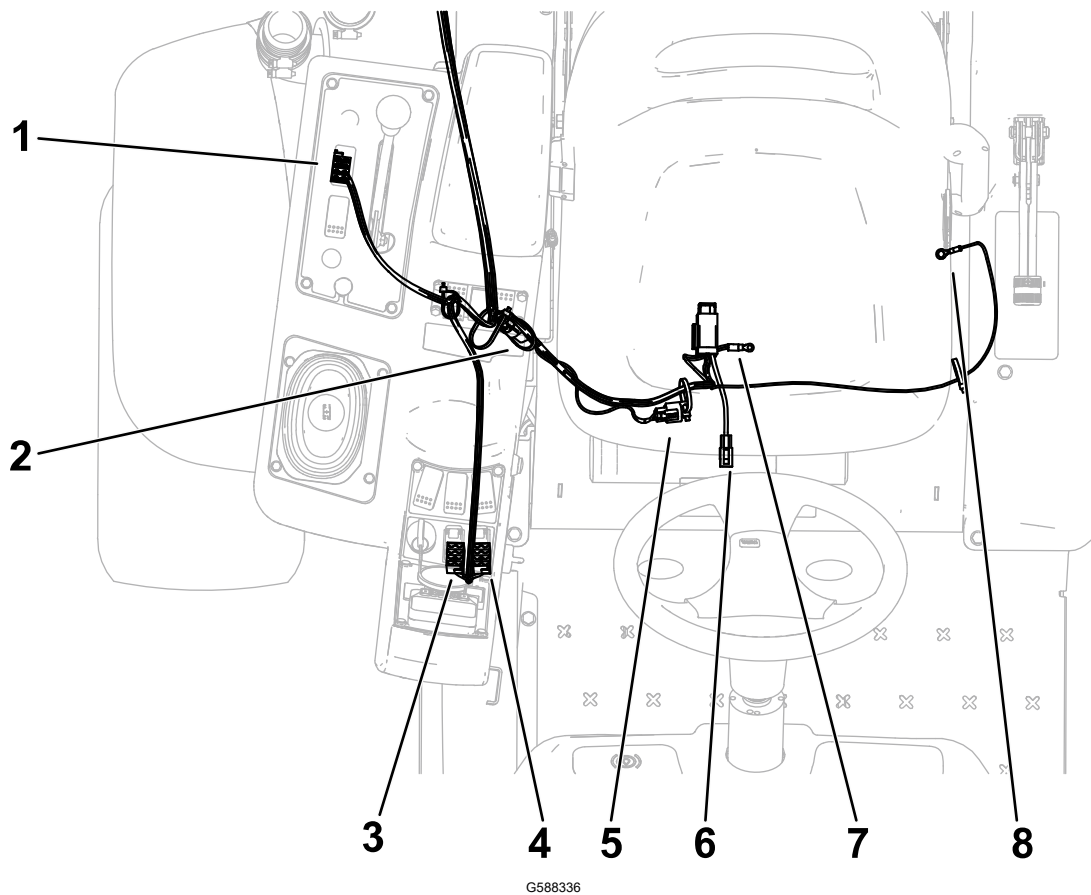

Repère	Type de connecteur	Étiquette
1	8 douilles	MODE INDICATOR
2	3 douilles	TERMINATOR
3	8 douilles	RIGHT ACTUATOR SW
4	8 douilles	LEFT ACTUATOR SW
5	3 douilles	CAN DIAGNOSTIC PORT
6	Lame	TO MAIN FUSE BLOCK
7	Borne	BATTERY -
8	Borne	BATTERY +

## Acheminement de la partie avant du faisceau de câblage (suite)

1. Acheminez le faisceau jusqu'aux commandes.

Acheminez le faisceau le long du faisceau de la machine, des flexibles de direction et jusqu'aux commandes.

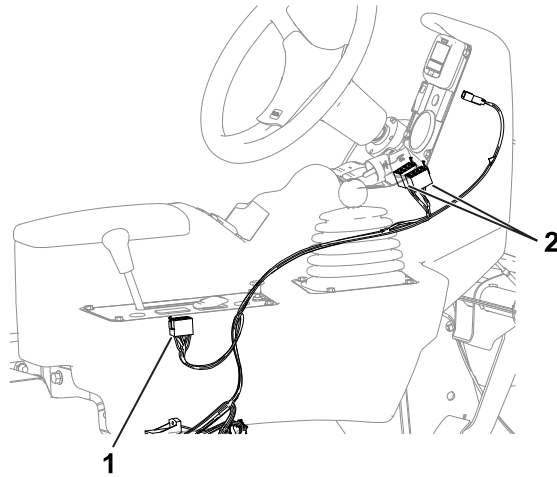

G210252s

① Connecteur à 8 douilles – interrupteur de mode ultrasonique

② Connecteur à 8 douilles – interrupteur de levage de rampe

2. Acheminez le faisceau vers les porte-fusibles et la batterie.

A. Acheminez le faisceau sous le siège le long du faisceau de la machine.

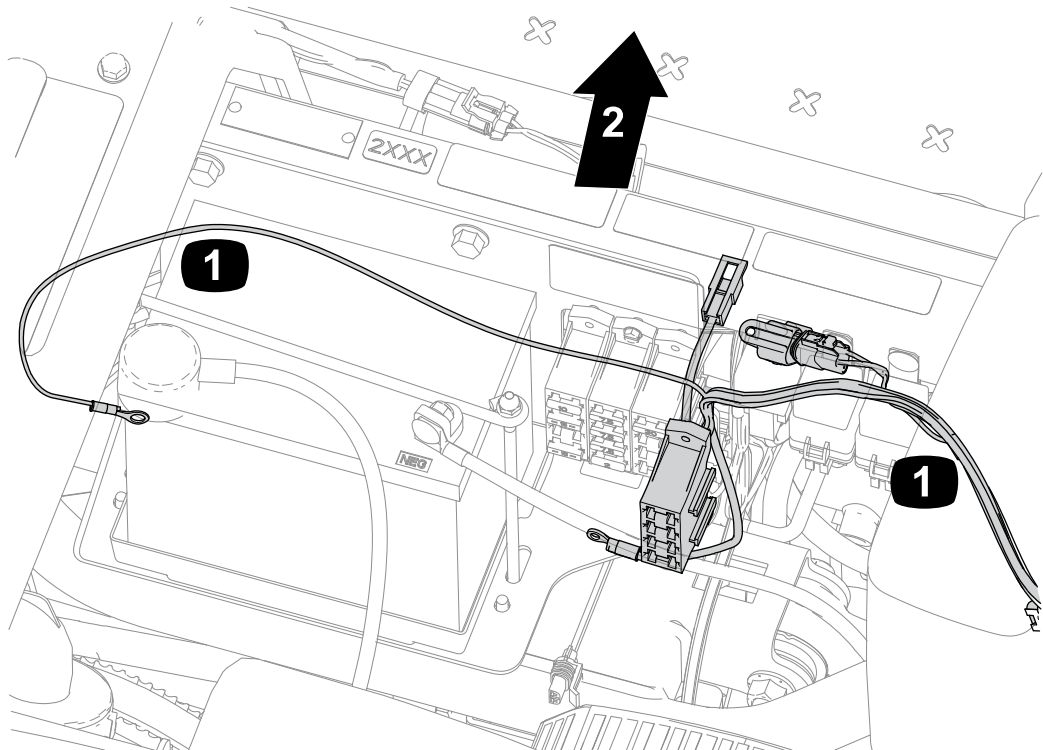

G210299S

① Faisceau de câblage

② Avant de la machine

## Acheminement de la partie avant du faisceau de câblage (suite)

B. Montez le porte-fusibles sur le porte-fusibles de la machine.

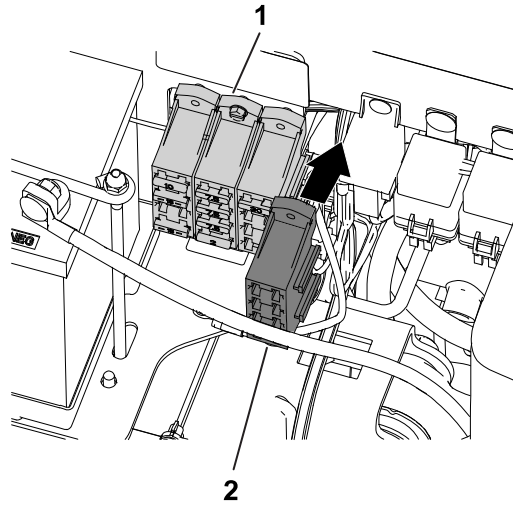

g208927s

① Porte-fusibles de la machine

② Faisceau avant – kit de finition Ultra Sonic Boom

C. Installez le circuit d'alimentation électrique en branchant les connecteurs du porte-fusibles de la machine et du porte-fusibles du kit.

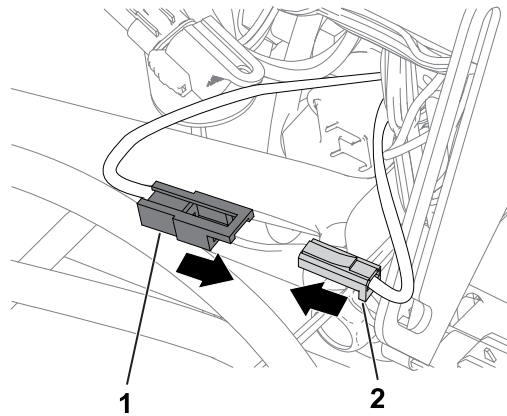

g210250s

① Connecteur – kit de finition Ultra Sonic Boom

② Connecteur – machine

D. Acheminez le faisceau jusqu'au bornier et connectez le fil de masse.

## Acheminement de la partie avant du faisceau de câblage (suite)

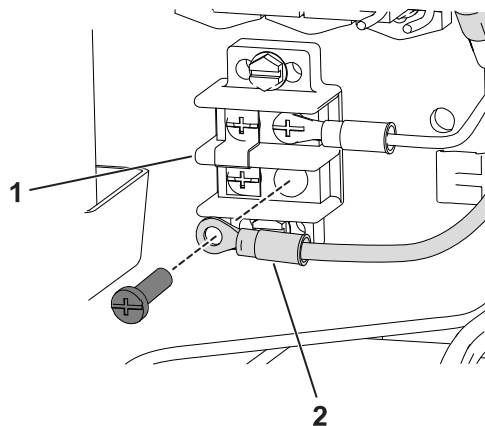

g208928s

① Bornier

② Fil de masse – faisceau de câblage de kit de finition Ultra Sonic Boom

- E. Faites passer le faisceau par la gauche de la console latérale vers le module des clignotants.
- F. Acheminez la branche du faisceau munie de la cosse en anneau jusqu'à la borne positive de la batterie.

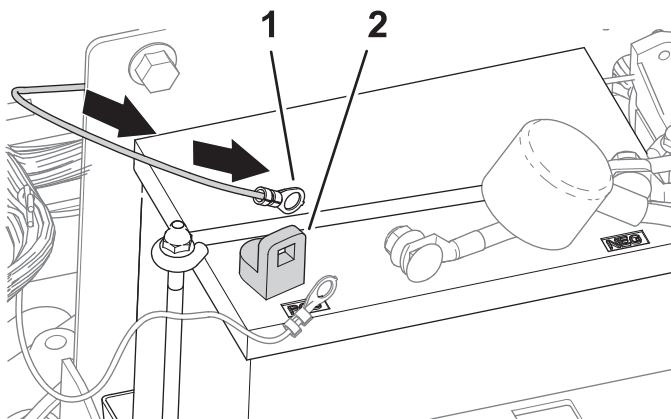

g036958s

① Cosse en anneau

② Borne positive (+) de la batterie

# 4

## Dernières opérations d'installation

Suivez les instructions données fournies avec le *kit de mise à niveau de la rampe sonique* pour terminer l'installation.

**Remarques :**

