



Kit di finitura Ultra Sonic Boom

Irroratrice Multi-Pro 1750 per grandi aree verdi

N° modello 164-1051

Istruzioni per l'installazione

Installate il kit di finitura insieme al kit livellamento Sonic Boom. Iniziate dalle istruzioni del kit di finitura.

1 Preparazione della macchina

Per tutte le informazioni relative alla sicurezza fate riferimento al *Manuale dell'operatore* della vostra macchina.

1. Parcheggiate la macchina su terreno pianeggiante.
2. Inserite il freno di stazionamento.
3. Spegnete il motore e togliete la chiave.

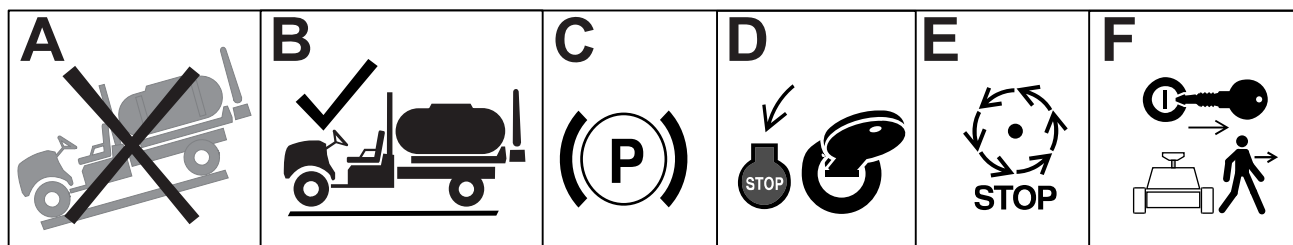

G036361s

4. Scollegate la batteria.



2

Montaggio della staffa del collettore

1. Scollegate il cablaggio preassemblato dal blocco collettore idraulico.
2. Etichettate tutti i flessibili collegati al blocco collettore idraulico e scollegateli dal blocco.

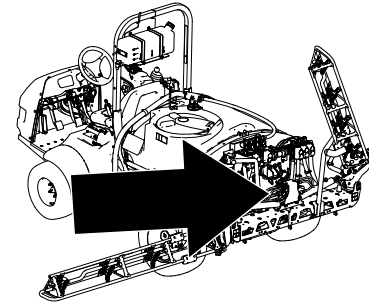

G572577

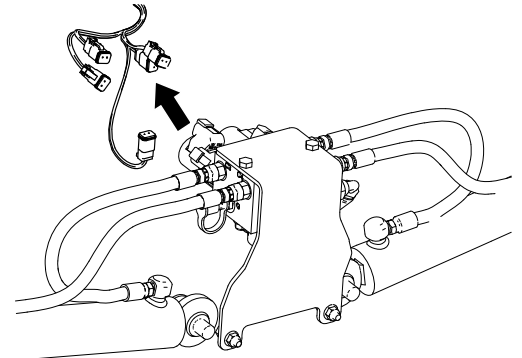

G572437

3. Rimuovete la staffa di montaggio dalla macchina.

Nota: Conservate i dispositivi di fissaggio.

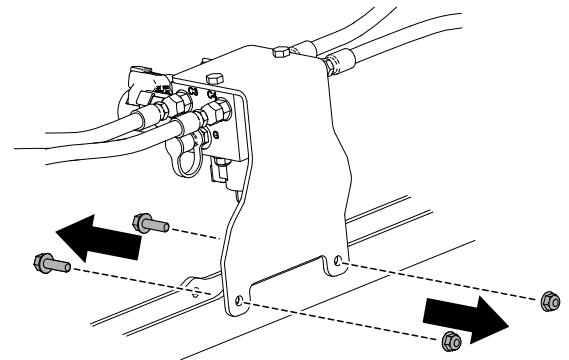

G576890

4. Rimuovete il blocco collettore idraulico dalla staffa di montaggio.

Nota: Conservate i dispositivi di fissaggio.

Nota: La nuova staffa verrà montata insieme all'unità comunicazioni elettroniche nelle istruzioni *kit livellamento marcatore Sonic*.

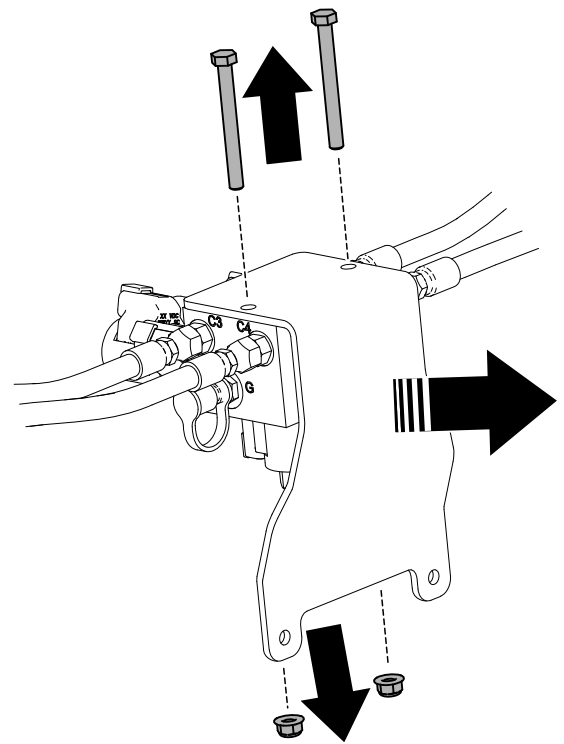

g576891

3

Cablaggio preassemblato

Disposizione del cablaggio preassemblato

Parti necessarie

1	Cablaggio preassemblato
---	-------------------------

Disponete il cablaggio preassemblato dalla parte posteriore della macchina verso la consolle.

Nota: Fissate il cablaggio lungo il cablaggio della macchina esistente.
Il cablaggio preassemblato verrà collegato durante l'installazione del *kit livellamento Sonic Boom*.

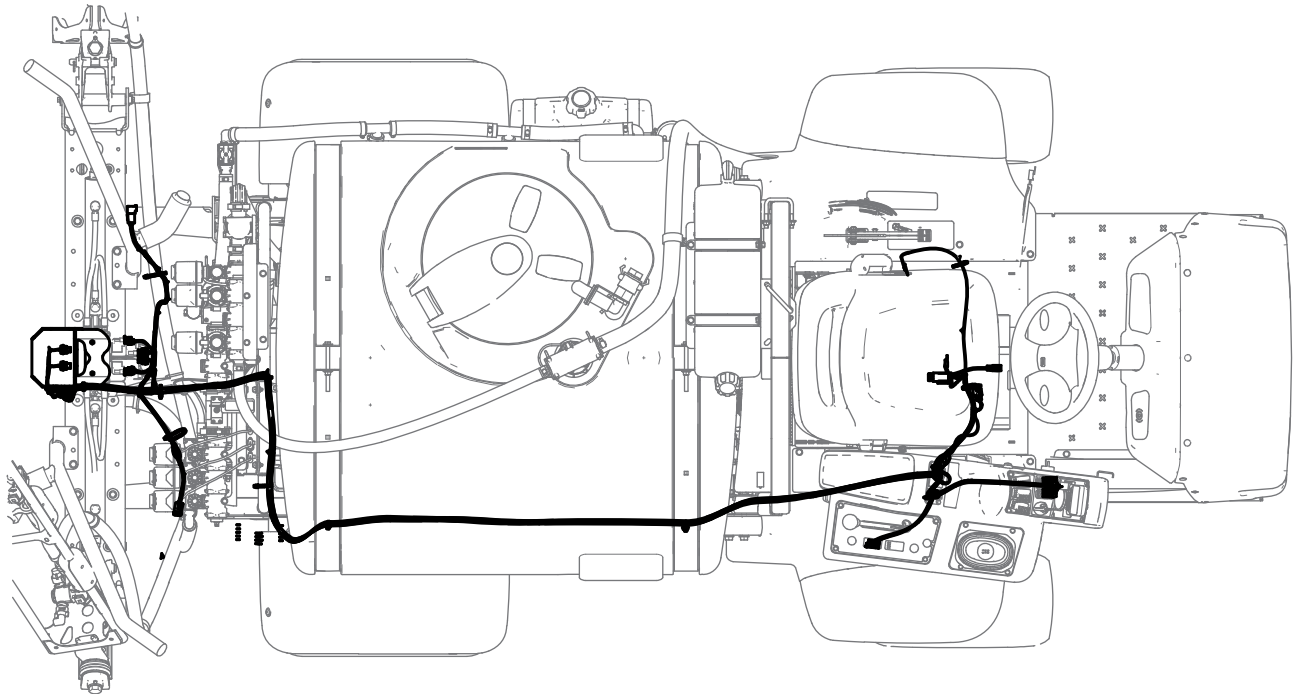

G588041

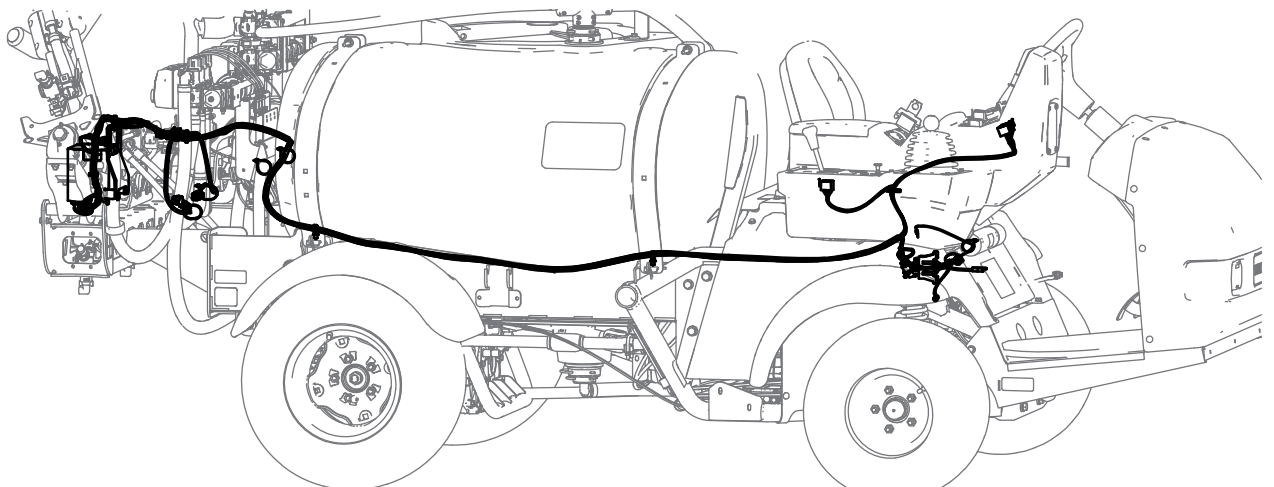

G588039

Disposizione della sezione posteriore del cablaggio preassemblato

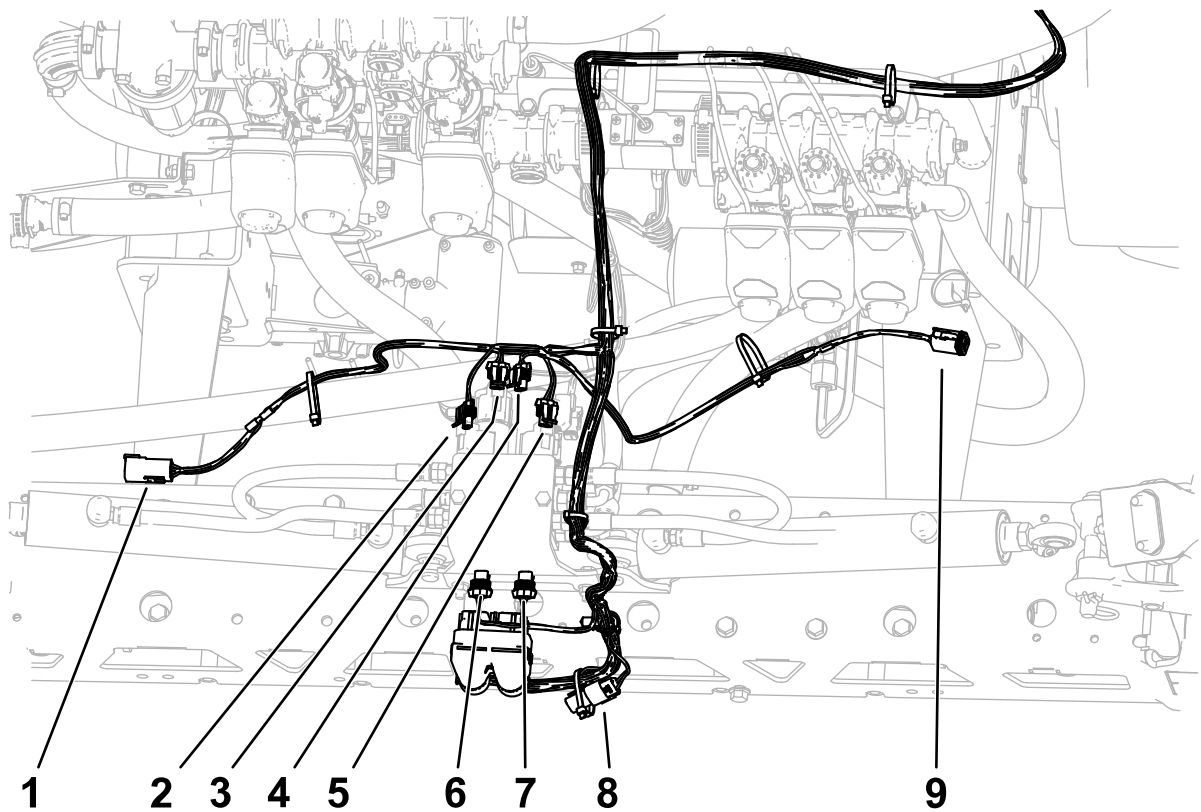

G590299

Riferimento	Tipo di connettore	Etichetta
1	6 pin	SENSORE SONIC BOOM SINISTRO
2	2 prese	ABBASSAMENTO BARRA SINISTRA
3	2 prese	SOLLEVAMENTO BARRA SINISTRA
4	2 prese	SOLLEVAMENTO BARRA DESTRA
5	2 prese	ABBASSAMENTO BARRA DESTRA
6	2 prese	ATTIVAZIONE SINISTRA
7	2 prese	ATTIVAZIONE DESTRA
8	3 prese	TERMINATORE
9	6 prese	SENSORE SONIC BOOM DESTRO

Disposizione della sezione posteriore del cablaggio preassemblato (continua)

1. Disponete la sezione posteriore del cablaggio preassemblato come illustrato.

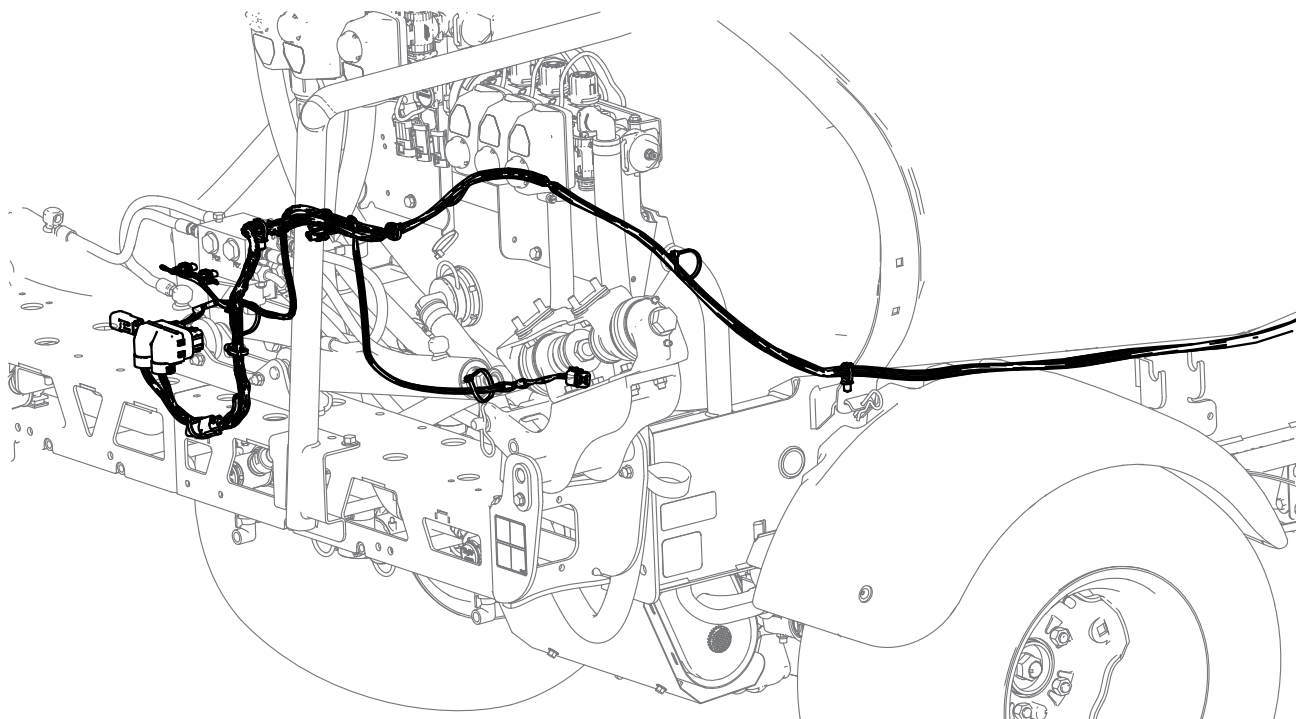

G588056

2. Continuate a disporre il cablaggio lungo il cablaggio preassemblato della macchina fino alla parte anteriore della macchina.

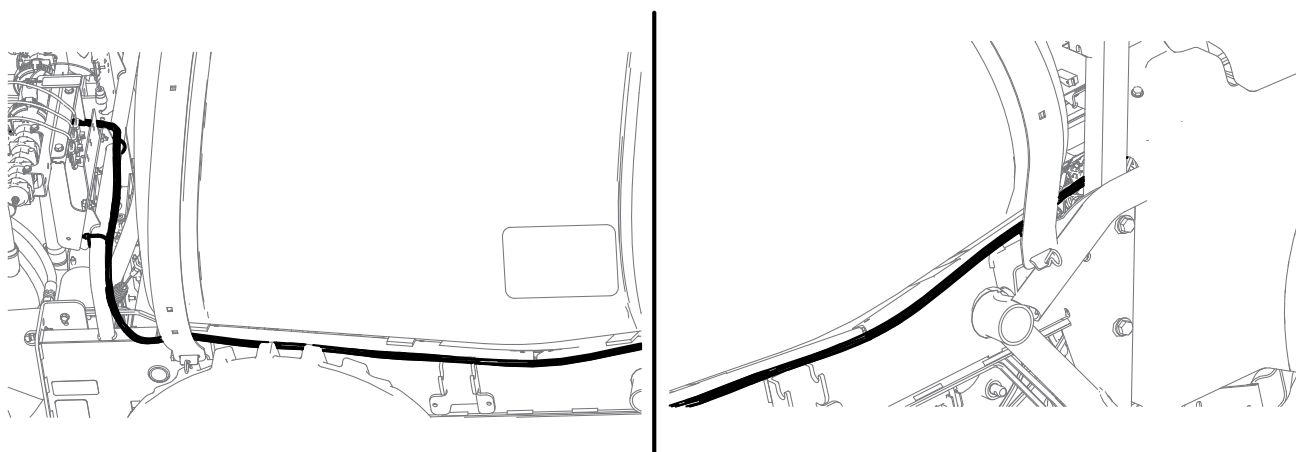

G588057

Disposizione della sezione anteriore del cablaggio preassemblato

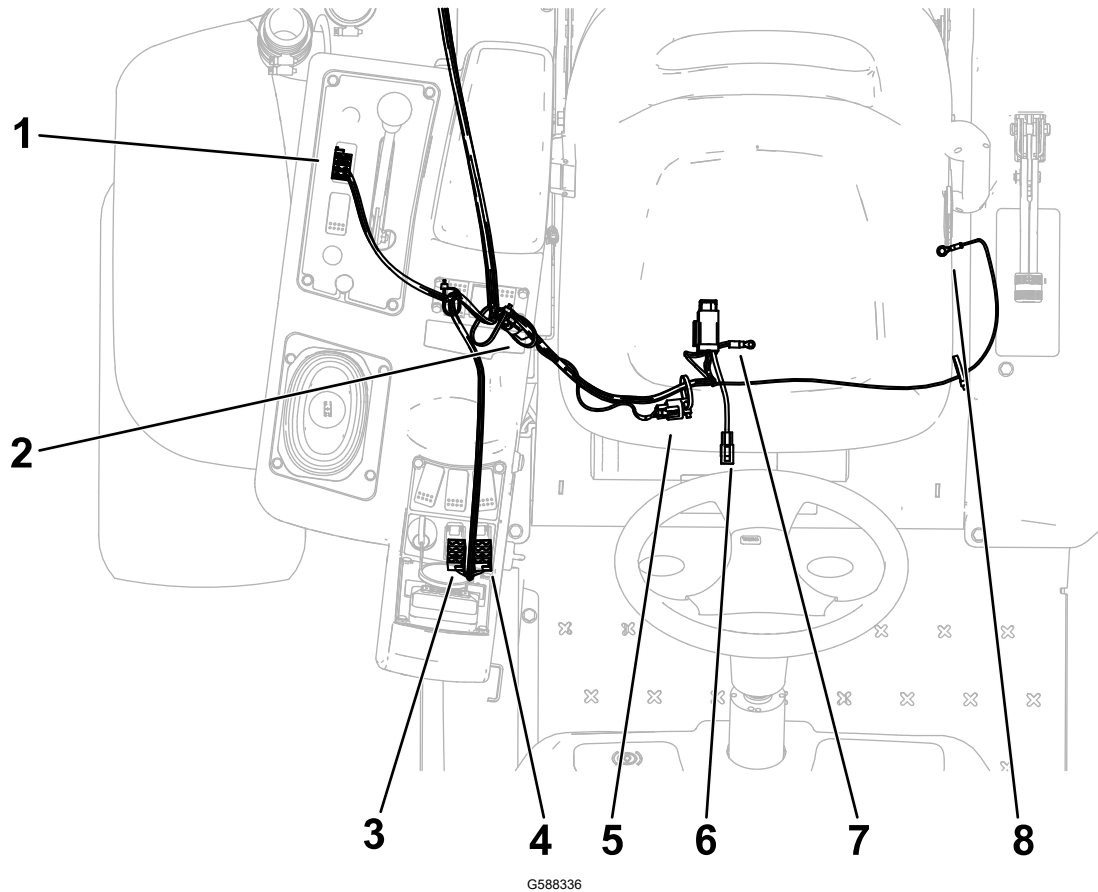

G588336

Riferimento	Tipo di connettore	Etichetta
1	8 prese	INDICATORE MODALITÀ
2	3 prese	TERMINATORE
3	8 prese	INTERRUTTORE ATTUATORE DESTRO
4	8 prese	INTERRUTTORE ATTUATORE SINISTRO
5	3 prese	PORTA DIAGNOSTICA CAN
6	Lama	AL PORTAFUSIBILI PRINCIPALE
7	Terminale	BATTERIA -
8	Terminale	BATTERIA +

Disposizione della sezione anteriore del cablaggio preassemblato (continua)

1. Disponete il cablaggio fino ai comandi.

Disponete il cablaggio preassemblato lungo il cablaggio preassemblato della macchina e i flessibili dello sterzo fino ai comandi.

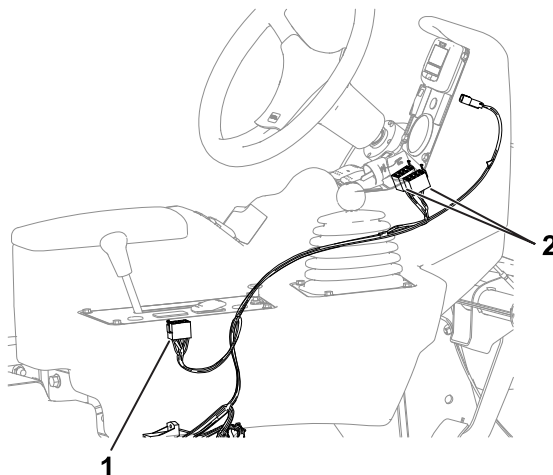

G210252s

① Connettore a 8 prese - interruttore modalità Ultra Sonic

② Connettore a 8 prese - interruttore di sollevamento della barra

2. Disponete il cablaggio fino al portafusibili e alla batteria.

A. Disponete il cablaggio preassemblato sotto il sedile seguendo il cablaggio preassemblato della macchina.

Disposizione della sezione anteriore del cablaggio preassemblato (continua)

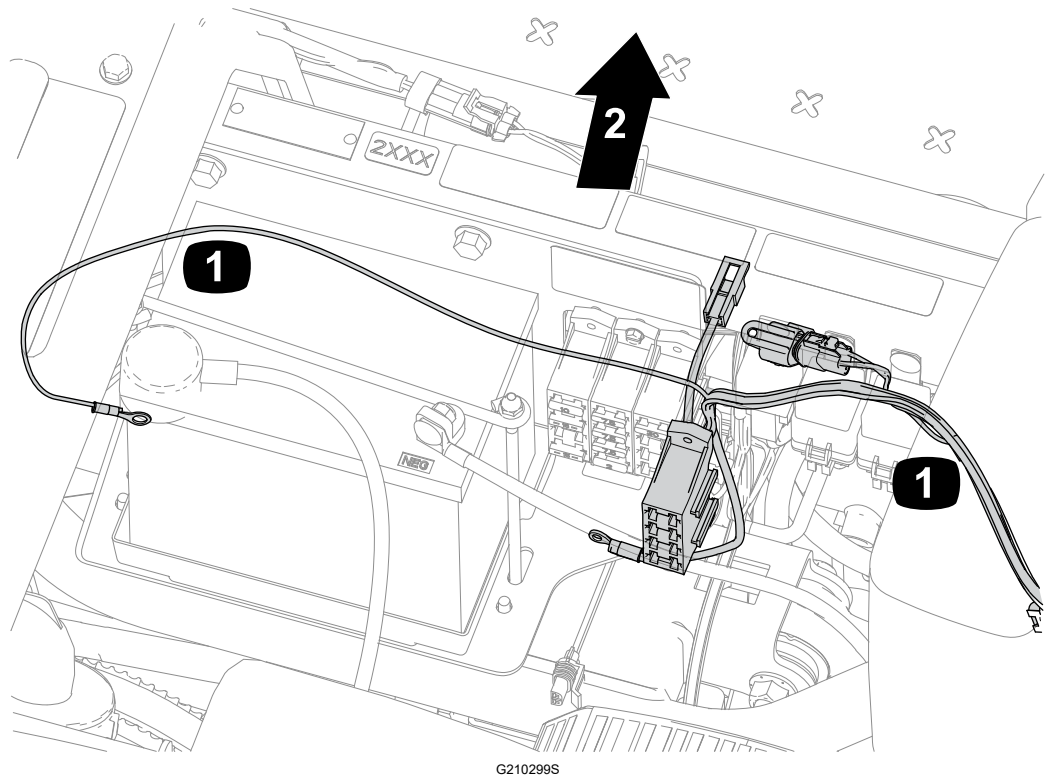

① Cablaggio preassemblato

② Parte anteriore della macchina

B. Montate il portafusibili del kit sul portafusibili della macchina.

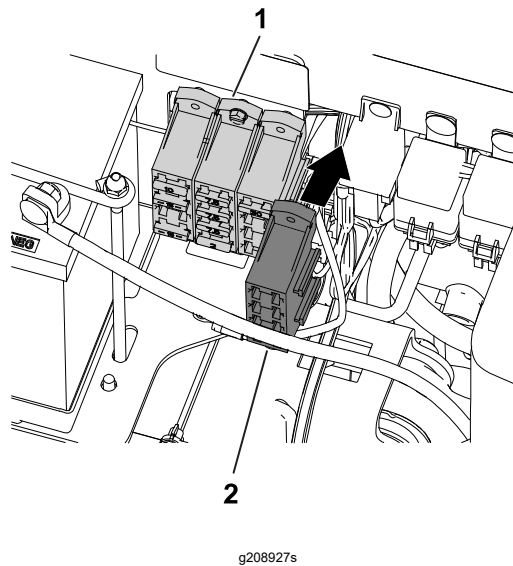

① Portafusibili - macchina

② Portafusibili - kit di finitura Ultra Sonic Boom

C. Montate il circuito di alimentazione collegando i connettori del portafusibili della macchina e del portafusibili del kit.

Disposizione della sezione anteriore del cablaggio preassemblato (continua)

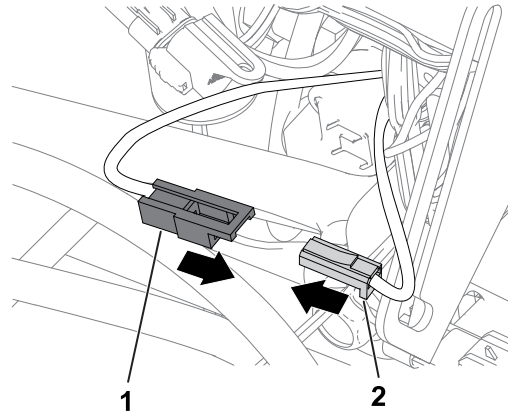

① Connettore - kit di finitura Ultra Sonic Boom

② Connettore - macchina

D. Disponete il cablaggio fino alla morsettiera e collegate il cavo di terra.

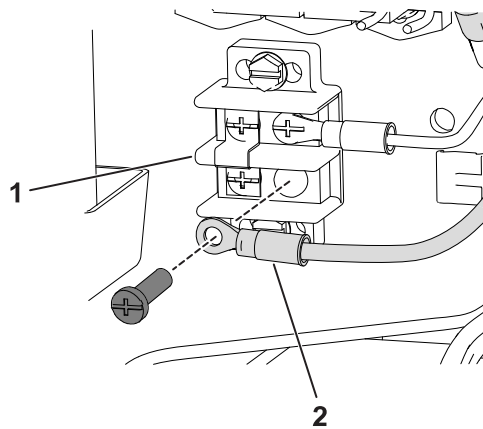

① Morsettiera

② Filo di terra - cablaggio preassemblato del kit di finitura Ultra Sonic Boom

E. Disponete il cablaggio a sinistra dalla consolle laterale fino al modulo lampeggiatore.

F. Disponete il ramo del cablaggio con il terminale ad anello fino al polo positivo della batteria.

Disposizione della sezione anteriore del cablaggio preassemblato (continua)

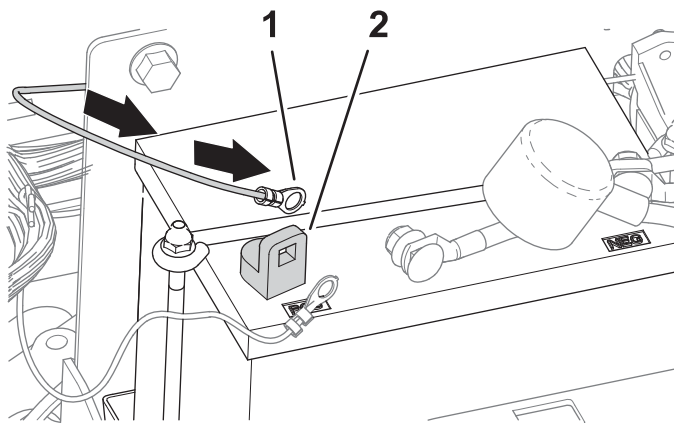

① Terminale ad anello

② Polo positivo (+) della batteria

4

Completamento dell'installazione

Seguite le istruzioni del *kit livellamento Sonic Boom* per completare l'installazione.

