



后滚筒刮板套件

Reelmaster® 5010 系列滚刀组

型号 107-3280

安装说明

注意 请根据正常操作位置来判定机器的左侧和右侧。

安装

散装零件

使用下表进行核对确保所有零件已装运。

说明	数量	用途
右刮板支架	1	安装套件。
刮刀杆	1	
左刮板支架	1	
凸缘锁紧螺母 $\frac{3}{8}$ 英寸	4	
凸缘锁紧螺母 $\frac{5}{16}$ 英寸	4	

安装套件

- 将滚刀组放在水平地面上。
- 卸下将每个滚筒支架固定到侧板上的 2 个凸缘锁紧螺母和垫圈图 1。请勿卸下螺栓。



图 1

g570557

- 卸下固定滚筒两端的锁紧螺母和垫圈
- 侧板安装法兰

- 用两个凸缘锁紧螺母 $\frac{5}{16}$ 英寸和两个垫圈将相应刮板支架右或左安装至每个滚筒支架。如图 3 所示放置支架。确保滚筒固定在滚筒支架上。

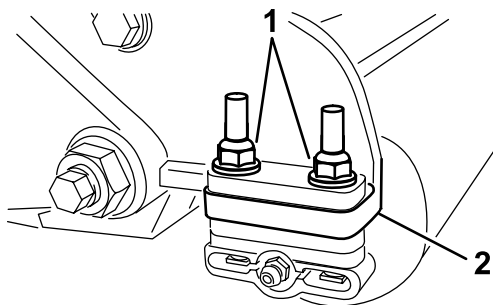
注意 当以较高的剪草高度操作时可能需要从侧板安装法兰顶部拆下 1/4 英寸刮板并将其重新放置到侧板安装法兰下部。当以较低的剪草高度操作时可能需要从侧板安装法兰下部拆下 1/4 英寸刮板并将其重新放置到侧板安装法兰顶部图 2。确保刮板始终放置在顶部。



图 2

g570558

- 刮板支架
- 1/4 英寸隔片
- 侧板安装法兰

- 如图 3 所示将凸缘锁紧螺母 $\frac{3}{8}$ 英寸拧到刮刀杆两端。
- 如图 3 所示将刮刀杆插入刮板支架并用两个凸缘锁紧螺母 $\frac{3}{8}$ 英寸松松固定。
- 调节锁紧螺母使刮板杆与滚筒之间存在 0.815mm 的空隙。刮板杆底部与水平地面之间的距离应略高于剪草高度。
- 确保刮板杆与滚筒及水平地面平行。
- 注意** 正确安装刮板后刮板杆底部应正好擦过草皮。
- 拧紧所有紧固件。

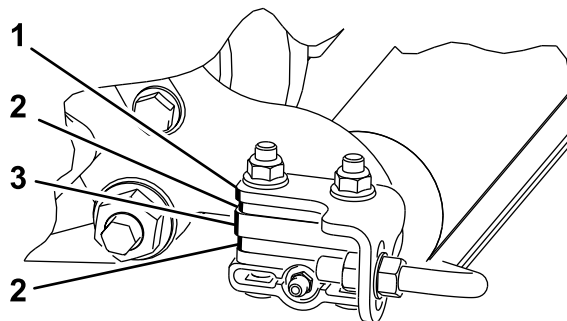

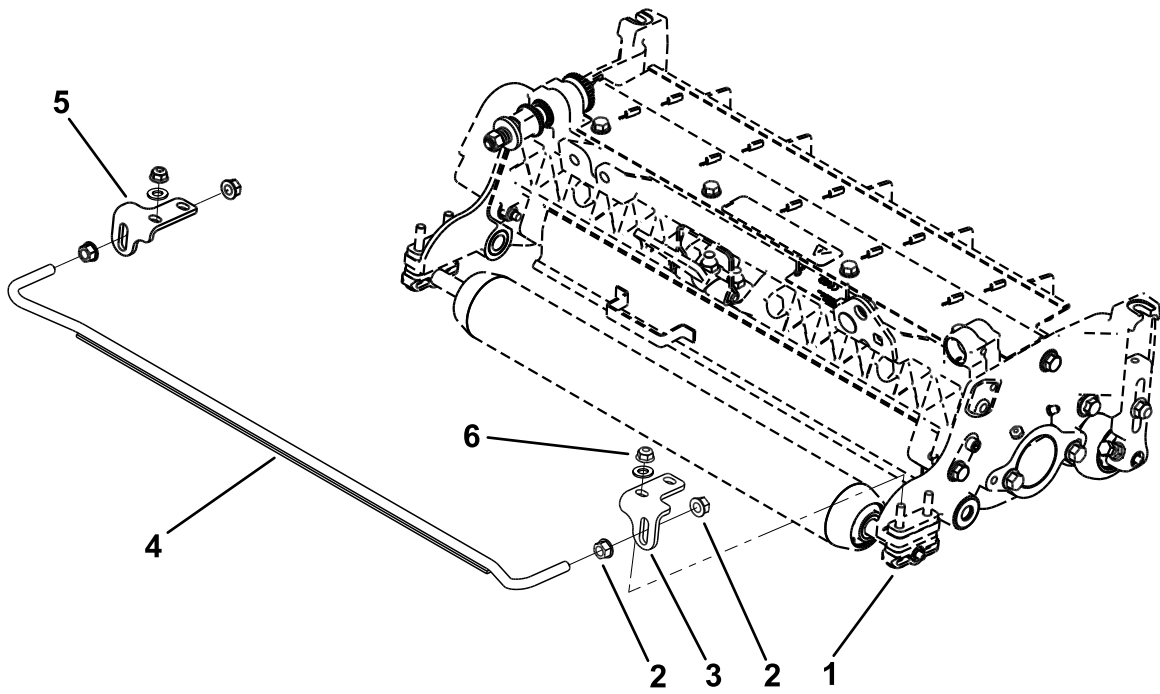

g570559

图 3

- | | | |
|----------------------------|----------|-----------------------------|
| 1. 滚刀组 | 3. 右刮板支架 | 5. 左刮板支架 |
| 2. 凸缘锁紧螺母 $\frac{3}{8}$ 英寸 | 4. 刮刀杆 | 6. 凸缘锁紧螺母 $\frac{5}{16}$ 英寸 |