



**Recycler[®] ProLine 53 cm /
a scarico posteriore**

Tosaerba Walk Power

Modello n° 22177TE – 240000001 e superiori

Manuale dell'operatore



Conservate il Manuale d'istruzioni di questo motore sulla macchina. Sostituite immediatamente il Manuale d'istruzioni se dovesse essere danneggiato o illeggibile. All'occorrenza, ordinate un nuovo manuale al costruttore del motore.

Indice

	Pagina
Introduzione	2
Sicurezza	3
Norme di sicurezza generali del tosaerba	3
Pressione acustica	5
Potenza acustica	5
Vibrazioni	5
Adesivi di sicurezza e d'istruzione	6
Assembaggio	8
Montaggio del manico	8
Montaggio del coperchio del canale di scarico	9
Prima dell'avviamento	9
Rabbocco della coppa dell'olio	9
Rabbocco del serbatoio del carburante	10
Funzionamento	11
Comandi	11
Avviamento del motore	12
Spegnimento del motore	12
Utilizzo della lama e della trazione automatica	12
Utilizzo del coperchio del canale di scarico	13
Controllo della frizione del freno della lama	13
Regolazione dell'altezza di taglio	15
Utilizzo del raccogliore	15
Suggerimenti	16
Manutenzione	18
Programma di manutenzione raccomandato	18
Controllo del livello dell'olio motore	19
Controllo della frizione del freno della lama	19
Pulizia del sottoscocca del tosaerba	19
Pulizia del canale di scarico e del coperchio	20
Revisione del Filtro dell'aria	20
Cambio dell'olio motore	21
Manutenzione della lama di taglio	21
Pulizia del carter della frizione del freno della lama	23
Svuotamento del serbatoio carburante e pulizia del filtro carburante	24
Pulizia sotto il paracinghia	24
Lubrificazione dei bracci orientabili	24

Pagina

Regolazione della trazione automatica	25
Manutenzione della candela	25
Cambio del filtro dell'olio	26
Lubrificazione della scatola degli ingranaggi	27
Regolazione del cavo del freno della lama	27
Manutenzione delle ruote	28
Rimessaggio	29
Preparazione del sistema di alimentazione	29
Preparazione del motore	29
Informazioni generali	29
Rimozione del tosaerba dallo stivaggio	29
Accessori	29
Localizzazione guasti	30

Introduzione

Leggete attentamente il presente manuale al fine di utilizzare e mantenere correttamente il prodotto. Le informazioni qui riportate aiuteranno voi ed altri ad evitare infortuni e a non danneggiare il prodotto. Sebbene la Toro progetti, produca e distribuisca prodotti all'insegna della sicurezza, voi siete responsabili del corretto utilizzo del prodotto in condizioni di sicurezza.

Per informazioni su prodotti ed accessori, sulla ricerca di un distributore o per la registrazione del vostro prodotto potete contattare Toro direttamente a www.Toro.com.

Per assistenza, ricambi originali Toro o ulteriori informazioni, rivolgetevi a un Distributore Toro autorizzato o ad un Centro Assistenza Toro, ed abbiate sempre a portata di mano il numero del modello ed il numero di serie del prodotto. Il numero del modello e il numero di serie si trovano nella posizione riportata nella Figura 1.



Figura 1

1. Posizione del numero di serie e del modello

Scrivete il numero del modello e il numero di serie nello spazio seguente:

N° del modello:	_____
N° di serie:	_____

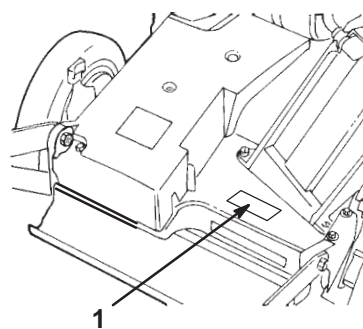
Il presente manuale evidenzia i pericoli potenziali e riporta messaggi di sicurezza speciali per aiutare voi ed altri ad evitare infortuni ed anche la morte. **Pericolo**, **Avvertenza**, e **Attenzione** sono termini utilizzati per identificare il grado di pericolo. Tuttavia, a prescindere dal livello di pericolosità, occorre prestare sempre la massima attenzione.

Pericolo segnala una situazione di estremo pericolo che **provoca** infortuni gravi o la morte se non si osservano le precauzioni raccomandate.



Avvertenza segnala un pericolo che **può** provocare infortuni gravi o la morte se non si osservano le precauzioni raccomandate.

Attenzione segnala un rischio che può causare infortuni lievi o moderati se non si osservano le precauzioni raccomandate.

Per evidenziare le informazioni vengono utilizzate altre due parole: **Importante** indica informazioni di carattere meccanico di particolare importanza, e **Nota**: evidenzia informazioni generali di particolare rilevanza.

Sicurezza

Toro ha progettato e testato questo tosaerba per offrire un servizio ragionevolmente sicuro; tuttavia **la mancata osservanza delle seguenti istruzioni può provocare gravi lesioni alle persone.**

 Avvertenza 
Lo scarico del motore contiene ossido di carbonio, gas velenoso inodoro che può uccidere.
Non fate funzionare il motore in interni o in ambienti cintati.

Per garantire la massima sicurezza, migliori prestazioni e familiarizzare con questo prodotto, è essenziale che tutti gli operatori del tosaerba leggano attentamente il contenuto del presente manuale prima ancora di avviare il motore.

 Questo è il simbolo di richiamo alla sicurezza, che viene usato per richiamare l'attenzione a pericoli di infortuni potenziali. Attenetevi a tutti i messaggi di sicurezza che seguono questo simbolo, al fine di evitare infortuni ed anche la morte.

L'errato utilizzo o manutenzione di questo tosaerba possono causare lesioni. Il rischio di infortuni può essere limitato osservando le seguenti istruzioni per la sicurezza.

Norme di sicurezza generali del tosaerba

Questo tosaerba è in grado di amputare mani e piedi, e di scagliare oggetti. La mancata osservanza delle seguenti istruzioni per la sicurezza può causare gravi infortuni ed anche la morte.

Addestramento

- Leggete attentamente queste istruzioni. Acquisite dimestichezza con i comandi e con il corretto utilizzo del tosaerba prima di avviarlo.
- Non permettete mai che bambini o ragazzi utilizzino il tosaerba. Le normative locali possono imporre limiti all'età dell'operatore.
- Non permettete mai ad adulti di utilizzare il tosaerba se non hanno prima letto queste istruzioni.
- Non tosate in prossimità di altre persone, soprattutto bambini, o di animali da compagnia. Fermate il tosaerba se qualcuno entra nell'area di lavoro.
- Per evitare tragici incidenti, l'operatore deve stare sempre attento se vi sono bambini nelle vicinanze. I tosaerba e la falciatura attira spesso bambini e ragazzi. Non dovete mai supporre che i bambini stiano nel luogo in cui li avete visti l'ultima volta.
- Tenete i bambini lontano dall'area da tosare, ed accertatevi che siano curati da un adulto responsabile.
- Fate sempre attenzione, e spegnete il tosaerba, se dei bambini entrano nell'area di lavoro.
- Prestate la massima attenzione quando vi avvicinate a curve cieche, cespugli, alberi o ad altri oggetti che possano impedire la vista.
- Ricordate sempre che l'operatore o utilizzatore è responsabile di incidenti o pericoli occorsi ad altre persone o alla loro proprietà.
- Il corretto utilizzo e montaggio degli accessori è riportato nelle istruzioni del fabbricante. Utilizzate soltanto accessori approvati dal fabbricante.

Preparazione

- Controllate attentamente l'area da tosare, e rimuovete tutti i sassi, rami, fili, ossi ed altri corpi estranei.
 - Indossate pantaloni lunghi e calzature robuste quando tosate.
 - Non usate mai il tosaerba a piedi nudi o in sandali.
 - Usate sempre occhialoni od occhiali di sicurezza dotati di paraocchi laterali, quando utilizzate il tosaerba.
 - Avvertenza: la benzina è altamente infiammabile; prendete le seguenti precauzioni:
 - conservate il carburante in apposite taniche;
 - fate il pieno solo all'aperto, e non fumate durante il rifornimento;
 - aggiungete il carburante prima di avviare il motore. Non togliete mai il tappo del serbatoio, né aggiungete benzina a motore acceso o caldo;
 - non cercate di avviare il motore se avete versato della benzina. Allontanate il tosaerba dalla benzina versata, per non creare una fonte di accensione, finché i vapori non si saranno dissipati;
 - montate saldamente i tappi del serbatoio del carburante e della tanica;
 - all'occorrenza, se dovete scaricare la benzina dal serbatoio, fatelo all'aperto.
 - Sostituite le marmitte di scarico difettose.
 - Prima dell'uso, controllate sempre a vista che le lame, i bulloni delle lame e il gruppo di taglio non siano usurati o danneggiati. Sostituite in serie lame e bulloni usurati o danneggiati, per mantenere il bilanciamento.
 - Nel caso dei tosaerba multilama, ricordate che la rotazione di una lama può provocare la rotazione anche di altre lame.
- Sui pendii, invertite la direzione con la massima cautela.
 - Non tosate pendii eccessivamente ripidi.
 - Prestate la massima attenzione durante la retromarcia e quando tirate il tosaerba verso di voi.
 - Guardate dietro di voi, e in basso, prima e durante la tosatura in retromarcia, al fine di accertare che non vi siano bambini piccoli.
 - Fermate la lama (o le lame) se dovete inclinare il tosaerba per trasportarlo attraverso zone non erbose, e per trasportarlo dal/al luogo da tosare.
 - Non utilizzate il tosaerba se le protezioni o i carter sono danneggiati, o se non sono montati i dispositivi di sicurezza (come deflettori e raccoglitori).
 - Non modificate le impostazioni del regime del motore.
 - Disinserite tutte le lame e le frizioni della trasmissione prima di avviare il motore.
 - Avviate il motore con cautela, attenendovi alle istruzioni e tenendo i piedi a debita distanza dalla lama (o lame).
 - Non inclinate il tosaerba quando avviate il motore, salvo nei casi in cui sia assolutamente necessario. In questo caso, non inclinatelo più del necessario, e sollevate soltanto la parte lontana dall'operatore.
 - Non avviate il motore quando vi trovate davanti allo scarico.
 - Non mettete le mani o i piedi vicino o sotto le parti rotanti. Restate sempre lontani dall'apertura dello scarico.
 - Non sollevate o trasportate mai il tosaerba se il motore è acceso.
 - Spegnete il motore e staccate il cappellotto dalla candela:
 - prima di pulire intasamenti o di rimuovere ostruzioni dal piano inclinato;
 - prima di controllare, pulire o eseguire interventi sul tosaerba;
 - dopo aver colpito un corpo estraneo. Verificate che il tosaerba non sia danneggiato, riparatelo prima di avviarlo e di utilizzarlo, e
 - controllate immediatamente se il tosaerba inizia a vibrare in modo anomalo.
 - Spegnete il motore:
 - ogni volta che vi allontanate dal tosaerba; e
 - prima di fare rifornimento di carburante.

Funzionamento

- Non azionate il motore in un locale chiuso in cui possano raccogliarsi i fumi tossici dell'ossido di carbonio.
- Tosate solamente alla luce del giorno o con illuminazione artificiale adeguata.
- Appoggiate sempre i piedi con sicurezza sui pendii.
- Camminate, non correte.
- Tenete saldamente il manico.
- Nel caso dei tosaerba rotanti con ruote, tosate trasversalmente alla pendenza, mai su e giù.

- Riducete la regolazione dell'acceleratore durante il tempo di arresto del motore e, se il motore è dotato di valvola di intercettazione, spegnete l'afflusso di carburante dopo la tosatura.
- Fermate la lama (o lame) quando attraversate vialetti di ghiaia, marciapiedi o strade.
- Spegnete il motore e attendete che la lama si fermi completamente, prima di togliere il raccoglitore.
- Non utilizzate il tosaerba se siete sotto l'effetto dell'alcol o della droga.
- Qualora il tosaerba inizi a vibrare in maniera anomala, spegnete il motore e verificate immediatamente la causa. La vibrazione segnala generalmente un problema.

I pendii sono un importante fattore nel caso di incidenti dovuti a slittate e cadute con gravi infortuni. Se non vi sentite a vostro agio su una pendenza, non tosate.

- Fate attenzione a fosse, solchi e dossi. L'erba alta può nascondere degli ostacoli.
- Non tosate nelle adiacenze di scarpate, fossati o terrapieni; potreste perdere l'appiglio o l'equilibrio.
- Non tosate erba bagnata. Potreste scivolare a causa della mancanza di appiglio.

Manutenzione e rimessaggio

- Mantenete adeguatamente serrati tutti i dadi, i bulloni (particolarmente i bulloni di fissaggio delle lame), e le viti, per assicurarvi che il tosaerba funzioni nelle migliori condizioni di sicurezza.
- Non tenete il tosaerba con benzina nel serbatoio all'interno di edifici, dove i vapori della benzina possano raggiungere fiamme libere o scintille.
- Lasciate che il motore si raffreddi, prima di riporre il tosaerba in un luogo cintato.
- Per ridurre il rischio d'incendio, mantenete motore, marmitta di scarico, vano batteria e zona di conservazione della benzina esenti da erba, foglie ed eccessi di grasso.
- Controllate frequentemente il raccogliherba, per verificarne l'usura o il deterioramento.
- Sostituite i componenti consumati o danneggiati.
- Prestate la massima attenzione nel maneggiare la benzina, i cui vapori sono esplosivi.

- Non manomettete i dispositivi di sicurezza. Controllatene il funzionamento ad intervalli regolari.
- Mantenete il tosaerba libero da accumulazione di erba, foglie e altri corpi estranei. Tergete l'olio e il carburante versati.
- Se colpite un oggetto, fermate il tosaerba e verificate se è stato danneggiato. All'occorrenza, riattate prima di avviare il motore.
- Non cercate di regolare l'altezza delle ruote a motore acceso.
- I componenti del raccoglitore sono soggetti a usura, danni e deterioramento, fattori che possono scoprire parti mobili o favorire il lancio di oggetti. Controllate di frequente i componenti e, all'occorrenza, sostituiteli con le parti consigliate dal costruttore.
- Le lame del tosaerba sono affilate e tagliano. Durante gli interventi di manutenzione avvolgete la lama (o lame) o indossate guanti adatti allo scopo, e fate molta attenzione.
- Non modificate le impostazioni del regime del motore.
- All'occorrenza, se dovete scaricare la benzina dal serbatoio, fatelo all'aperto.
- Per garantire le massime prestazioni e sicurezza, utilizzate esclusivamente ricambi ed accessori originali Toro.
- Mantenete in buone condizioni gli adesivi di avvertenza e istruzione, e all'occorrenza sostituiteli.

Pressione acustica

Questa unità ha un livello massimo di pressione acustica all'orecchio dell'operatore di 88 dBA, basato sulla misura di macchine identiche in ottemperanza alla Direttiva 98/37/CE.

Potenza acustica

Questa unità ha un livello di potenza acustica garantito di 100 dBA, basato sulla misura di macchine identiche in ottemperanza alla Direttiva 2000/14/CE.

Vibrazioni

Questa unità non supera il livello di vibrazioni alla mano/braccio di 5,5 m/sec.², basato su misurazioni di macchine identiche ai sensi della Direttiva 98/37/CE.

Adesivi di sicurezza e d'istruzione



Gli adesivi di sicurezza e di istruzione sono chiaramente visibili, e sono affissi accanto a zone particolarmente pericolose. Sostituite gli adesivi danneggiati o smarriti.

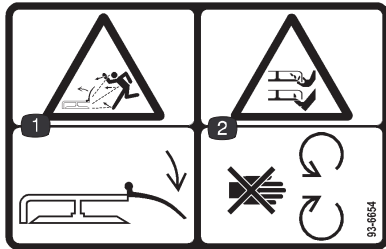

93-6654

1. Pericolo di lancio di oggetti dal tosaerba. Tenete il deflettore montato.
2. Pericolo di ferite o smembramento di mano o piede causati dalla lama del tosaerba. Restate lontano dalle parti in movimento.

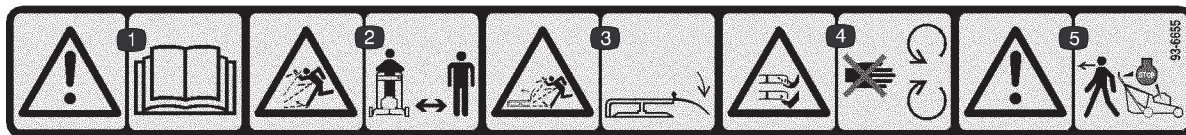

93-6655

1. Avvertenza – Leggete il *Manuale dell'operatore*.
2. Pericolo di lancio di oggetti. Tenete gli astanti a distanza di sicurezza dalla macchina.
3. Pericolo di lancio di oggetti dal tosaerba. Tenete il deflettore montato.
4. Pericolo di ferite o smembramento di mano o piede causati dalla lama del tosaerba. Restate lontano dalle parti in movimento.
5. Avvertenza: spegnete il motore prima di lasciare la macchina.

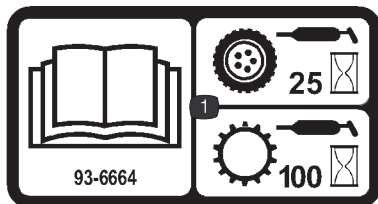

93-6664

1. Leggete il *Manuale dell'operatore* per informazioni sull'ingrassaggio del comando della trazione ogni 25 ore di servizio, e sull'ingrassaggio della trasmissione ogni 100 ore di servizio.

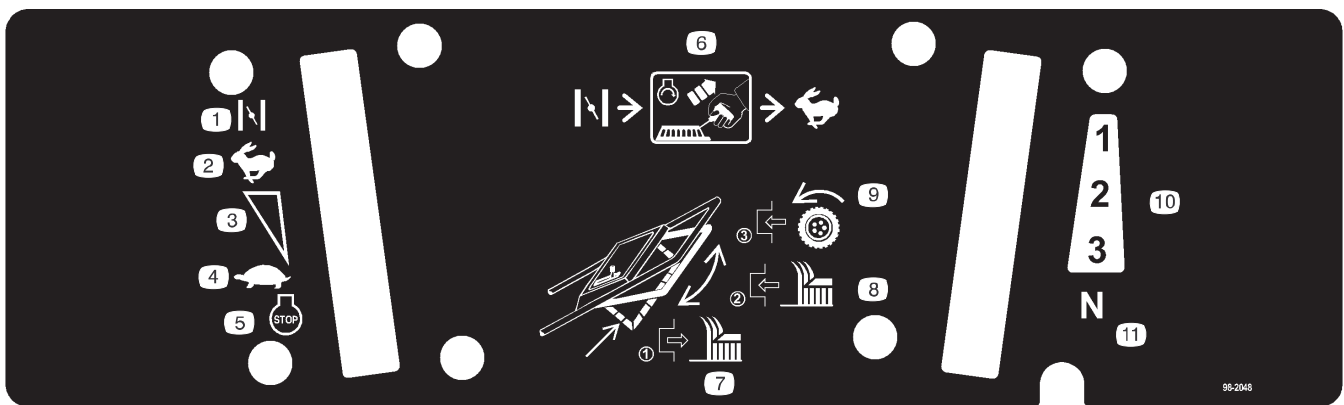

98-2048

- | | | | |
|---|---|---|--|
| <ol style="list-style-type: none"> 1. Starter 2. Massima 3. Regolazione continua variabile 4. Minima 5. Spegnimento del motore | <ol style="list-style-type: none"> 6. Spostate la leva dell'acceleratore in posizione Starter, date uno strappo al cavo per avviare il motore, quindi spostate l'acceleratore in posizione Fast. | <ol style="list-style-type: none"> 7. Rilasciate la stegola per disinnestare la lama di taglio. 8. Alzate la stegola per innestare la lama di taglio. | <ol style="list-style-type: none"> 9. Spostate la stegola verso il manico per innestare la trasmissione. 10. Marce avanti 11. Folle |
|---|---|---|--|



98-4387

1. Avvertenza: usate la protezione per le orecchie.

Assembaggio

Nota: Stabilite i lati sinistro e destro della macchina dalla normale posizione di guida.

Montaggio del manico

1. Montate il manico all'esterno della scocca del tosaerba, usando il foro inferiore, con due viti a testa cilindrica da 5/16-18 x 1-1/4 pollice, rondelle e dadi di bloccaggio con inserto di nylon sottile.
2. Fissate i dispositivi di fermo al manico con due viti a testa cilindrica da 5/16-18 x 1-1/2 pollice, rondelle e dadi di bloccaggio con inserto di nylon sottile (Fig. 2).



Figura 2

- | | |
|--------------------------------------|---------------------------------|
| 1. Dispositivo di fermo del manico | 3. Dado di bloccaggio cieco (2) |
| 2. Asta di supporto del raccoglitore | 4. Manico |

Nota: L'altezza del manico è regolabile per il comfort dell'operatore. Determinate l'altezza stando in piedi dietro il manico. Per regolare l'altezza del manico, inserite negli altri fori di montaggio dei dispositivi di fermo le viti a testa cilindrica e i dadi di bloccaggio che fissano i dispositivi di fermo al manico.

3. Inserite l'asta di sostegno del raccoglitore nei secondi fori di montaggio dall'alto del manico, e fissate le estremità con un dado di bloccaggio cieco (Fig. 2).
4. Fissate i cavi di comando al manico sinistro con un morsetto, sotto l'asta di sostegno del raccoglitore.

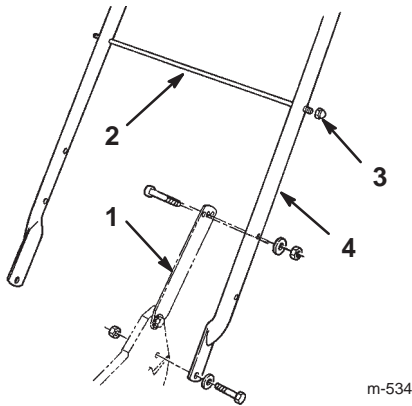
5. Montaggio del serbatoio del carburante e del tubo di alimentazione

1. Avviate le due viti autofilettanti nella base del serbatoio del carburante, e toglietele (Fig. 3).



Figura 3

- | | |
|--|-----------------------------|
| 1. Base del serbatoio | 3. Fermagli in plastica |
| 2. Staffa del serbatoio del carburante | 4. Serbatoio del carburante |
| | 5. Viti autofilettanti (2) |

2. Agganciate i fermagli in plastica, sulla parte anteriore del serbatoio del carburante, alla staffa del serbatoio (Fig. 3).
3. Fissate il serbatoio del carburante alla base del serbatoio usando le due viti autofilettanti (Fig. 3). **Non serrate troppo le viti.**
4. Togliete il tappo rosso dall'estremità del tubo di alimentazione e dall'estremità del gomito, sul serbatoio del carburante (Fig. 4).

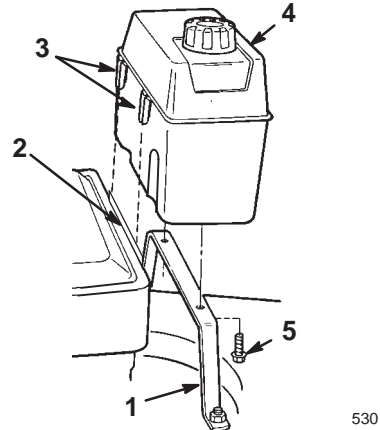

Figura 4

- | | |
|--------------------------|---------------------------|
| 1. Tubo di alimentazione | 3. Valvola del carburante |
| 2. Gomito | |

5. Inserite nel gomito l'estremità del tubo di alimentazione (Fig. 4).
6. Fissate il tubo di alimentazione usando l'apposito collare (Fig. 4).

Montaggio del coperchio del canale di scarico

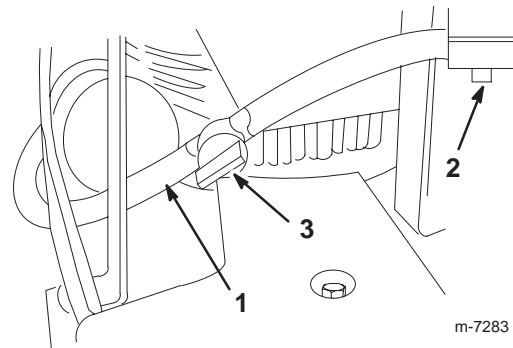
1. Aprite lo sportello di scarico tirando la maniglia avanti, e poi indietro (Fig. 5). Tenete saldamente la maniglia dello sportello di scarico per impedire che lo sportello a molla si chiuda mentre inserite il coperchio.



Figura 5

1. Maniglia dello sportello di scarico
2. Coperchio (girato in senso orario)

2. Il coperchio è leggermente più grande dell'apertura del canale di scarico, pertanto durante l'inserimento dovrete girarlo leggermente in senso orario (Fig. 5).

Nota: Verificate che la freccia dell'adesivo sul coperchio sia rivolta in alto.

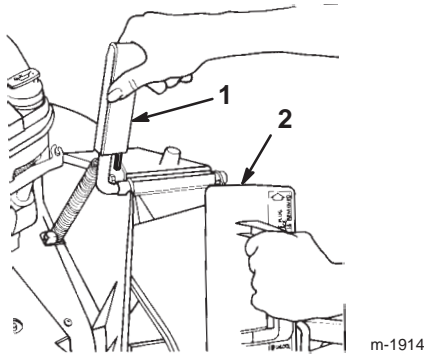
3. Spingete a fondo il coperchio finché non scatta il fermaglio a molla sulla base, bloccandolo saldamente nel canale di scarico (Fig. 6).



Figura 6

1. Fermaglio a molla

4. Rilasciate la maniglia dello sportello di scarico per bloccare la parte superiore del coperchio.

Prima dell'avviamento Rabbocco della coppa dell'olio

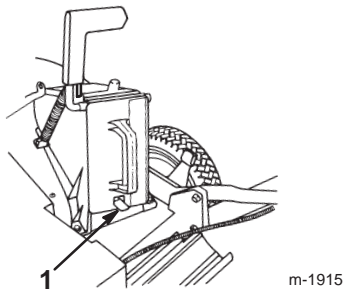
All'inizio riempite la coppa dell'olio con 0,88 litri di olio. Utilizzate esclusivamente olio detergente di alta qualità SAE 30 o SAE-10W30, con American Petroleum Institute (API) service classification SF, SG, SH o SJ.

Capienza della coppa dell'olio	
Con il filtro dell'olio	0,88 litri
Senza il filtro dell'olio	0,70 litri

Prima di usare il tosaerba, verificate sempre che il livello dell'olio si trovi fra le tacche Add (rabboccare) e Full (pieno) sull'asta di livello (Fig. 7).



Figura 7

1. Asta di livello
2. Pieno
3. Rabboccare

Nota: Quando la coppa dell'olio è vuota, riempitela a tre quarti circa di olio, quindi seguite le istruzioni riportate nella presente sezione.

Per rabboccare con olio

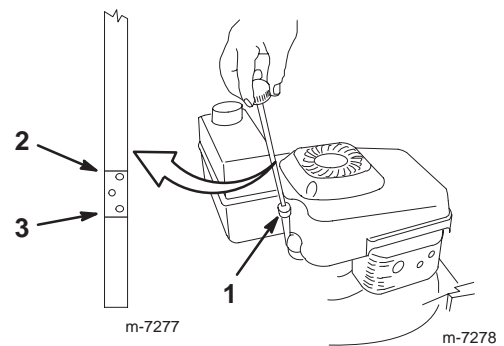
1. Portate il tosaerba su una superficie piana.
2. Pulite attorno all'asta di livello (Fig. 7).
3. Girate il tappo in senso antiorario ed estraete l'asta di livello.

4. Tergete l'asta con un panno pulito.
5. Inserite l'asta di livello nel collo del bocchettone.

Nota: Per garantire il controllo ottimale dell'olio, non inserite a fondo l'asta.

6. Togliete l'asta di livello.
7. Controllate il livello dell'olio sull'asta (Fig. 7).

8. Se il livello dell'olio è inferiore alla tacca Add sull'asta, versate **lentamente** nel foro del bocchettone olio sufficiente a portarne il livello alla tacca Full sull'asta di livello.

Importante Non riempite eccessivamente la coppa, avviando poi il motore, in quanto potreste danneggiarlo. Spurgate l'olio superfluo finché il livello sull'asta non indica Full.

9. Inserite l'asta di livello nel collo del bocchettone e girate a fondo il tappo in senso orario.

Rabbocco del serbatoio del carburante

Per ottenere risultati ottimali utilizzate benzina senza piombo fresca e pulita, di 87 o più ottani. Acquistate la benzina in modo da utilizzarla entro 30 giorni, per garantirne la freschezza. La benzina senza piombo causa meno depositi di combustione e prolunga la vita del motore. In mancanza di benzina senza piombo potete utilizzare benzina etilizzata.

Importante Non versate olio nella benzina.

Importante Non utilizzate metanolo, benzina contenente metanolo, nafta contenente più del 10% di etanolo, benzina super o gas. Questi carburanti possono danneggiare il sistema di alimentazione del motore.

Importante Non utilizzate benzina rimasta dall'ultima stagione di tosatura, o prima ancora.



Pericolo



In determinate circostanze, durante il rifornimento eventuali cariche elettrostatiche possono incendiare la benzina. Un incendio o un'esplosione possono ustionare voi ed altre persone, e causare danni.

- Prima del rabbocco, collocate sempre le taniche di benzina sul pavimento, lontano dal veicolo.
- Non riempite le taniche di benzina all'interno di un veicolo oppure su un camion o un rimorchio, in quanto il tappetino del rimorchio o le pareti di plastica del camion possono isolare la tanica e rallentare la dispersione delle cariche elettrostatiche.
- Se possibile, togliete l'apparecchiatura a benzina dal camion o dal rimorchio, e rabboccatela con le ruote sul terreno.
- Qualora non sia possibile, rabboccate l'apparecchiatura sul camion o sul rimorchio utilizzando una tanica portatile, anziché una normale pompa del carburante.
- Qualora fosse indispensabile utilizzare una pompa di rifornimento, tenete l'ugello a contatto con il bordo del serbatoio del carburante o con l'apertura della tanica finché non sia stato completato il rifornimento.



Pericolo



In talune condizioni la benzina è estremamente infiammabile ed altamente esplosiva. Un incendio o un'esplosione possono ustionare voi ed altre persone, e causare danni.

- Riempite il serbatoio della benzina in un ambiente aperto e ben ventilato, quando il motore è freddo, e tergete la benzina versata.
- Non riempite completamente il serbatoio. Riempitelo fino a 6–13 mm dalla base del collo del bocchettone. Questo spazio consente alla benzina di espandersi.
- Quando si usa benzina è vietato fumare e bisogna tenersi lontani da fiamme libere e da luoghi nei quali una scintilla possa accendere i vapori della benzina.
- Conservate la benzina in taniche per carburante approvate, e tenetela fuori dalla portata dei bambini.
- Acquistate benzina in modo da utilizzarla entro 30 giorni.

Durante l'uso ed il rimessaggio, utilizzate regolarmente un additivo stabilizzante/condizionatore per carburanti. Lo stabilizzante/condizionatore pulisce il motore durante il funzionamento, evitando la formazione di depositi gommosi di vernice nei periodi di rimessaggio.

Importante Non utilizzate additivi per carburante diversi dallo stabilizzante/condizionatore. Non utilizzate stabilizzanti a base di alcol come etanolo, metanolo o alcol isopropilico.

1. Pulite attorno al tappo del serbatoio del carburante (Fig. 8).



Figura 8

1. Rifornimento olio/asta di livello
2. Tappo del serbatoio carburante
3. Filtro dell'aria

2. Togliete il tappo del serbatoio.
3. Fate il pieno di benzina senza piombo, fino a 6–13 mm dall'estremità superiore del serbatoio. **Non riempite il collo del bocchettone.**

Importante Non riempite il serbatoio oltre 6 mm dall'alto del serbatoio, in quanto la benzina ha bisogno di spazio per l'espansione.

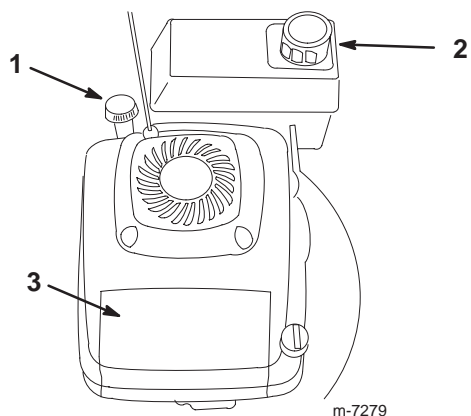
4. Montate il tappo del serbatoio del carburante e tergete la benzina versata.

Funzionamento

Nota: Stabilite i lati sinistro e destro della macchina dalla normale posizione di guida.

Ogni volta che utilizzate il tosaerba verificate che la trazione automatica e la stegola di comando della lama funzionino correttamente. Quando rilasciate la stegola di comando della lama, la lama e la trazione automatica devono fermarsi. In caso contrario, rivolgetevi al Centro Assistenza autorizzato di zona.

Attenzione

Questa macchina produce livelli acustici superiori a 85 dBA alle orecchie dell'operatore, e può causare la perdita dell'udito in caso di lunghi periodi di esposizione al rumore.

Quando utilizzate questa macchina indossate la protezione per le orecchie.



Figura 9

1. Attenzione
2. Usate la protezione per le orecchie

Comandi

La stegola di comando della lama, il comando dell'acceleratore e la maniglia di avviamento si trovano sul manico superiore, come illustrato nella Figura 10.



Figura 10

1. Stegola di comando della lama
2. Comando dell'acceleratore
3. Maniglia di avviamento

222

Avviamento del motore

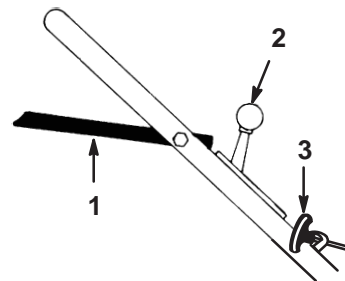
1. Collegare il cappello alla candela (Fig. 11).



Figura 11

1. Cappello della candela

2. Aprite la valvola del carburante (Fig. 8).
3. Portate il comando dell'acceleratore in posizione (Starter) (Fig. 10).
4. Portate il selettore della velocità di trazione in posizione (Folle) (Fig. 12).

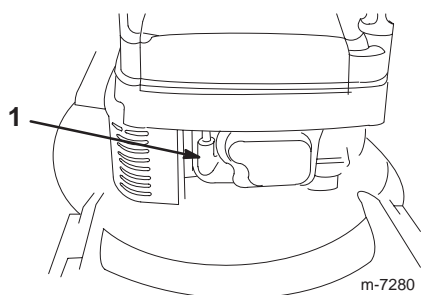

Figura 12

1. Selettore della velocità di trazione

5. Tirate leggermente la maniglia di avviamento (Fig. 8) fino ad avvertire una certa resistenza, quindi tiratela con forza.
6. All'avviamento del motore regolate l'acceleratore e la velocità di trazione come opportuno.

Nota: Se il motore non si dovesse avviare dopo tre strappi, ripetete da 3 a 6.

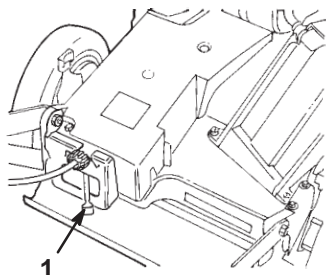
Spegnimento del motore

1. Rilasciate la stegola di comando della lama e spostate il comando dell'acceleratore in posizione (Off).
2. Durante le pause di utilizzo del tosaerba, o se lo lasciate incustodito, scollegate il cappello dalla candela.

Utilizzo della lama e della trazione automatica

1. Mettete la stegola di comando della lama in posizione A (Fig. 13).



Figura 13

2. Portate la stegola di comando della lama a destra ed alzatela in posizione B per innestare la lama (Fig. 13).
3. Per guidare il tosaerba premete la stegola di comando della lama contro il manico in posizione C (Fig. 13).

Nota: Per disinnestare il comando della trazione mantenendo innestata la lama, rilasciate lentamente la stegola di comando della lama in posizione B. Per usare la trazione automatica con la lama disinnestata, premete la stegola di comando della lama contro il manico, in posizione C, senza spostare la stegola di comando della lama verso destra.

Il tosaerba utilizza tre velocità di spostamento. **1** è la minima, **2** è media velocità, e **3** è la massima. Il comando della velocità di spostamento è situato sul retro del carter copri cinghia (Fig. 12).

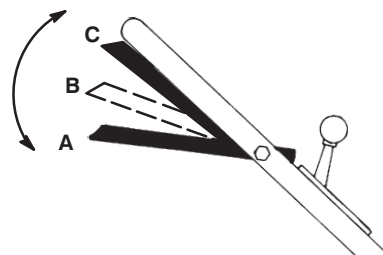
Nota: Per variare la velocità di spostamento dovrete aumentare o ridurre la distanza tra la barra di comando e il manico. Abbassate la barra di comando per rallentare il tosaerba in curva o se procede troppo velocemente. La trazione automatica del tosaerba si disinnesta se la barra di comando viene abbassata troppo. Premete la barra di comando, avvicinandola al manico, per aumentare la velocità di trazione. La trazione automatica funziona alla massima velocità quando la barra di comando è premuta

contro il manico. Spostate in (Folle) il comando della velocità di spostamento quando utilizzate il tosaerba per le rifiniture, e prima di lasciarlo incustodito.

Utilizzo del coperchio del canale di scarico

1. Spegnete il motore e attendete che tutte le parti in movimento si siano fermate.
2. Inserite il coperchio; vedere Montaggio del coperchio del canale di scarico, pag. 9.
3. Per rimuovere il coperchio spostate indietro la maniglia dello sportello di scarico e sollevate il fermaglio a molla in fondo al coperchio. Una volta che il coperchio è sbloccato, toglietelo dal canale di scarico.

Nota: Quando l'erba è fitta e lussureggiante lo sfalcio può accumularsi sul coperchio del canale di scarico e attorno ad esso, rendendo difficile la rimozione del coperchio. Pulite accuratamente il coperchio ogni volta dopo l'uso.

Controllo della frizione del freno della lama

Controllate sempre la stegola di comando della lama prima dell'uso, per accertare che la frizione del freno della lama funzioni correttamente.

Controllo normale

1. Spegnete il motore e attendete che tutte le parti in movimento si siano fermate.
2. Portate il tosaerba su una zona lastricata e priva di vento.
3. Impostate tutte e quattro le ruote all'altezza di taglio di 64 mm (Fig. 19).
4. Impostate il selettore della velocità di spostamento in posizione **N (Folle)**.
5. Accartocciate mezzo foglio di giornale fino a formare una pallina da inserire sotto il piatto di taglio (diametro 76 mm ca.) come illustrato nella Figura 14.



Figura 14

1. 12,7 cm

6. Posate la pallina di giornale 12,7 cm davanti al tosaerba (Fig. 14).
7. Avviate il motore.
8. Abbassate al massimo la stegola di comando della lama (Fig. 15).

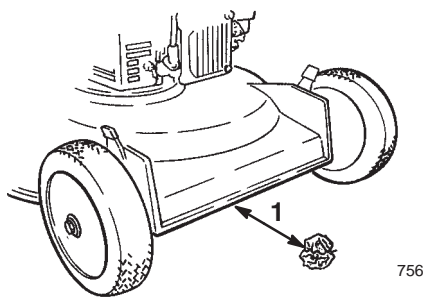

Figura 15

9. Alzate la stegola di comando della lama fino a circa 2,5 cm sotto il manico; vedere la posizione **A** nella Figura 16.

Nota: Il rumore simile a una ventola indica che la lama del tosaerba gira.

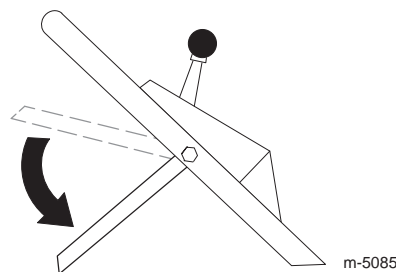

Figura 16

1. 2,5 cm

10. Rilasciate la stegola di comando della lama; vedere la posizione **B** nella Figura 17. Dovreste udire un "colpo". Dopo tre secondi la lama deve fermarsi.

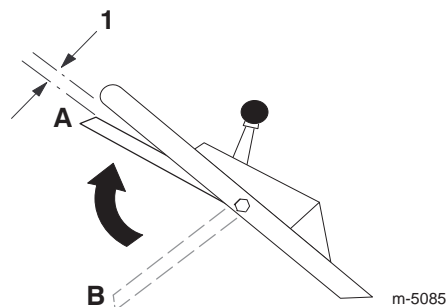

Figura 17

11. Spingete subito il tosaerba sopra la pallina di carta di giornale.
12. Spegnete il motore e attendete che tutte le parti in movimento si siano fermate.

13. Girate attorno al tosaerba per cercare la pallina di carta di giornale. Se la pallina non è andata sotto il piatto di taglio, ripetete le voci da 6 a 12.
14. Tirate indietro il tosaerba dalla carta di giornale. Se la pallina di carta di giornale si apre o è tagliuzzata, è segno che la lama non si è fermata correttamente, e che il tosaerba non può essere utilizzato con sicurezza. Rivolgetevi a un Centro Assistenza autorizzato.

Per verificare l'avaria della frizione del freno della lama **prima** che influisca sul normale funzionamento, eseguite la seguente Prova Speciale.

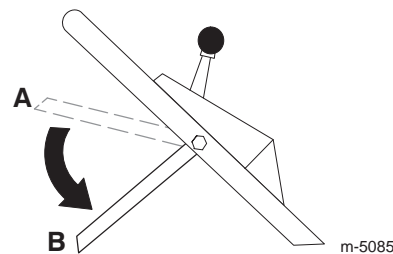
Prova speciale

1. Eseguite le voci da 1 a 7 riportate nella Prova normale a pag. 13.
2. Abbassate al massimo la stegola di comando della lama (posizione **B** nella Fig. 17).
3. Alzate la stegola di comando della lama al centro, circa 12,7 cm sotto la crociera del manico (posizione **C** nella Fig. 18).



Figura 18

Nota: Questa posizione intermedia (**C**) non è la normale posizione operativa della stegola di comando della lama, tuttavia aiuta a rilevare per tempo se la frizione del freno della lama è inceppata, e previene rischi in un secondo tempo.

4. Rilasciate la stegola di comando della lama (posizione **B** nella Fig. 18).

Nota: Se udite un “colpo” forte è segno che avete alzato troppo la stegola di comando della lama. Ripetete le precedenti voci da 2 a 4, senza alzare la stegola di comando della lama al livello raggiunto alla voce 3.

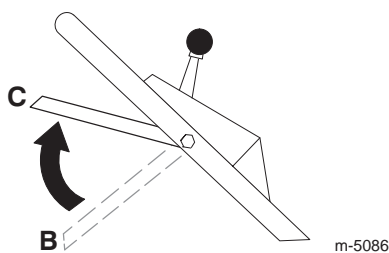
5. Spingete subito il tosaerba sopra la pallina di carta di giornale.
6. Spegnete il motore e attendete che tutte le parti in movimento si siano fermate.

7. Girate attorno al tosaerba per cercare la pallina di carta di giornale. Se la pallina non è andata sotto il piatto di taglio:

- A. posate la pallina di giornale 12,7 cm davanti al tosaerba (Fig. 14);
- B. avviate il motore;
- C. ripetete le voci da 2 a 6.

8. Tirate indietro il tosaerba dalla carta di giornale. Se la pallina di carta si apre o è tagliuzzata, la frizione del freno della lama può deteriorare fino a diventare pericolosa durante l'uso. Rivolgetevi ad un Centro Assistenza autorizzato perché controlli e ripari il tosaerba.

⚠
Pericolo
⚠

Se la frizione del freno della lama non funziona, la lama continua a girare anche dopo che avrete rilasciato la stegola di comando della lama. Il contatto con la lama potrebbe causare gravi ferite.

- **Controllate sempre la frizione del freno della lama prima dell'uso.**
- **Non utilizzate mai un tosaerba provvisto di frizione del freno della lama se il sistema di sicurezza non funziona.**
- **In caso di avaria del sistema di sicurezza portate il tosaerba ad un Centro Assistenza autorizzato.**

Prova con il raccoglitore

Potete usare il raccoglitore per eseguire un'altra prova di verifica del meccanismo della frizione del freno della lama, come segue.

1. Montate il raccoglitore vuoto sul canale di scarico.
2. Avviate il motore.
3. Abbassate al massimo la stegola di comando della lama (Fig. 15).
4. Alzate la stegola di comando della lama fino alla normale posizione d'innesto della lama, 2,5 cm circa sotto il manico. Se il raccoglitore inizia a gonfiarsi è segno che la lama è innestata e gira.
5. Rilasciate la stegola di comando della lama. Se il raccoglitore non si sgonfia immediatamente è segno che la lama continua a girare. Il meccanismo della frizione del freno della lama può deteriorare, e se non viene riattato può essere pericoloso durante l'uso. Fate controllare e revisionare il tosaerba da un Centro Assistenza autorizzato.

Regolazione dell'altezza di taglio

L'altezza delle ruote viene regolata, una ruota per volta, utilizzando l'apposita leva di regolazione. Le altezze di taglio sono: 25 mm, 38 mm, 51 mm, 64 mm, 76 mm e 89 mm.

Pericolo

Regolando le leve dell'altezza di taglio potreste toccare con le mani una lama in movimento, e infortunarvi gravemente.

- **Prima di regolare l'altezza di taglio, spegnete il motore e attendete che tutte le parti mobili si siano fermate.**
- **Non inserite le dita sotto la scocca mentre regolate l'altezza di taglio.**

1. Tirate la leva di regolazione dell'altezza della ruota verso la ruota (Fig. 19), e spostatela nella posizione opportuna.



Figura 19

1. Leva di regolazione dell'altezza della ruota
2. Rilasciate la leva di regolazione dell'altezza della ruota e inseritela saldamente nell'apposito incavo.
3. Regolate tutte le ruote impostandole alla stessa altezza di taglio.

Utilizzo del raccoglitore

Talvolta, per raccogliere erba molto alta, erba lussureggiante o foglie, vorrete montare il raccoglitore.

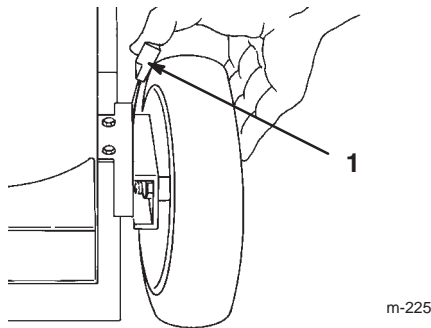
Montaggio del raccoglitore

1. Spegnete il motore e attendete che tutte le parti in movimento si siano fermate.
2. Verificate che la maniglia dello sportello di scarico sia completamente in avanti, e che la spina sia innestata nell'arresto (Fig. 20).



Figura 20

1. Telaio del raccoglitore sul montante di fissaggio.
2. Spina innestata nell'arresto
3. Maniglia completamente in avanti Sportello di scarico chiuso.
3. Infilate il foro del telaio del raccoglitore sul montante di fissaggio, sul canale di scarico (Fig. 20).
4. Collocate la parte posteriore del telaio del raccoglitore sull'asta di sostegno del raccoglitore.
5. Spingete in avanti la maniglia dello sportello di scarico finché la spina non tocca più l'arresto, quindi tirate indietro la maniglia finché la spina non si blocca nell'incavo del raccoglitore (Fig. 21).

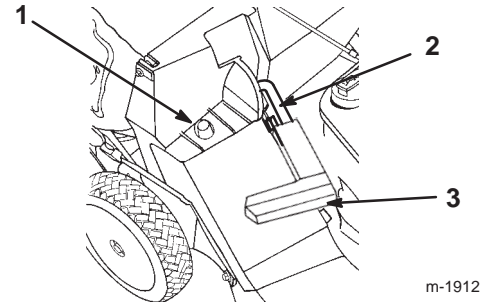

Figura 21

1. Spina bloccata nell'incavo del raccoglitore

Nota: Ora lo sportello di scarico, nella scocca del tosaerba, è aperto.

Tosare con il raccoglitore

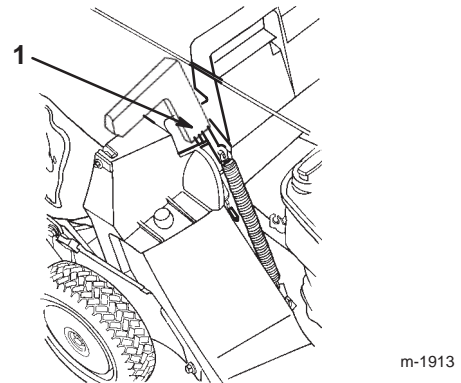
Avvertenza

Non utilizzate il raccoglitore se è consumato, in quanto sassolini e simili detriti possono essere scagliati verso l'operatore o gli astanti, e causare gravi ferite o anche la morte.

Controllate spesso le condizioni del raccoglitore. Se è danneggiato, montate un nuovo raccoglitore Toro di ricambio.

Falciate l'erba fino a riempire il raccoglitore.

Importante Non riempite troppo il raccoglitore.

Rimozione del raccoglitore

1. Spegnete il motore e attendete che tutte le parti in movimento si siano fermate.
2. Alzate la maniglia dello sportello di scarico e spostatela in avanti finché la spina di bloccaggio non s'innesta nell'arresto (Fig. 20).
3. Afferrate le maniglie davanti e dietro il raccoglitore, e toglietelo dal tosaerba.
4. Inclinate lentamente il raccoglitore in avanti per svuotare lo sfalcio.
5. Per montare il raccoglitore vedere Montaggio del raccoglitore, pag. 15.

Pericolo

Se lo sportello di scarico non è completamente chiuso, il tosaerba può scagliare oggetti e ferire gravemente le persone, ed anche ucciderle.

Se non fosse possibile chiudere lo sportello a causa di intasamento dello sfalcio nella zona di scarico, spegnete il motore e spostate avanti e indietro con cautela la maniglia dello sportello di scarico fino a chiudere completamente lo sportello. Se non riuscite ancora a chiudere lo sportello, rimuovete l'intasamento con un bastoncino, non con la mano.

Pericolo

Il tosaerba può scagliare sfalcio ed altri oggetti attraverso il canale di scarico aperto. Gli oggetti scagliati con forza possono ferire gravemente l'operatore o astanti, e causarne anche la morte.

Non aprite mai lo sportello del canale di scarico se il motore è acceso.

Suggerimenti

- Prima di utilizzare il tosaerba consultate le istruzioni per la sicurezza e leggete attentamente questo manuale.
- Sgombrate la zona da bastoni, sassi, fili, rami ed altri corpi estranei che possano essere colpiti e scagliati dalla lama.
- Tenete lontano tutti, specialmente bambini ed animali da compagnia, dall'area da tosare.
- Evitate di urtare alberi, muri, cordoni ed altri corpi solidi. Non tosate deliberatamente sopra un oggetto.
- Se il tosaerba dovesse colpire un oggetto o vibrasse, spegnete immediatamente il motore, scollegate il cappello dalla candela e verificate se il tosaerba è stato danneggiato.
- Mantenete **affilata la lama** durante l'intera stagione di tosatura. Limate a intervalli regolari le tacche sulla lama.
- All'occorrenza sostituite la lama con una lama originale Toro.
- Tosate soltanto erba o foglie asciutte. Erba e foglie bagnate tendono ad ammassarsi sul tappeto erboso, e possono intasare il tosaerba o fermare il motore.

Avvertenza

Erba e foglie bagnate possono causare gravi ferite se dovete scivolare e toccare la lama.

Tosate soltanto quando è asciutto.

- Al termine di ogni tosatura pulite il sottoscocca del tosaerba. Vedere Pulizia del sottoscocca del tosaerba, pag. 19.
- Mantenete il motore in ottime condizioni di servizio.

- Per ottenere una tosatura ottimale impostate il regime del motore al massimo.

Avvertenza

Non fate funzionare il tosaerba con il motore ad un regime superiore a quello impostato in fabbrica. La mancata osservanza può permettere che un pezzo di lama o di motore venga scagliato nella zona dell'operatore o di astanti, causando gravi ferite od anche la morte.

- **Non modificate il regime del motore.**
- **Se sospettate che il regime del motore sia più veloce del normale, rivolgetevi al Centro Assistenza autorizzato di zona.**

- Pulite spesso il filtro dell'aria. Il mulching rimescola più sfalcio e polvere, che intasano il filtro dell'aria e riducono le prestazioni del motore.

Falciatura dell'erba

- L'erba cresce a ritmi diversi in stagioni diverse. Durante la calda estate è preferibile tosare l'erba impostando l'altezza di taglio di 51 mm, 64 mm, o 76 mm. Falciate soltanto un terzo del filo d'erba per volta. Non falciate con impostazioni inferiori a 51 mm, a meno che l'erba non sia rada o nel tardo autunno, quando inizia a rallentare la crescita.
- Per falciare erba alta più di 15 cm, tosate prima all'altezza di taglio superiore camminando lentamente, quindi tosate di nuovo ad un'altezza inferiore per ottenere un tappeto erboso più attraente. Se l'erba è troppo alta e le foglie si ammucchiano sul tappeto erboso, è probabile che il tosaerba si intasi ed il motore si fermi.
- Alternate la direzione di tosatura, per contribuire a disperdere lo sfalcio sul tappeto erboso ed ottenere una fertilizzazione uniforme.

Se l'aspetto del tappeto erboso tosato non è soddisfacente, provate uno dei seguenti:

- affilate la lama;
- camminate più lentamente mentre tosate;
- alzate l'altezza di taglio del tosaerba;
- tosate più di frequente;
- sovrapponetevi le falciate, anziché praticare una falciata intera ad ogni passata;
- impostate l'altezza di taglio delle ruote anteriori su una tacca inferiore rispetto alle ruote posteriori; ad esempio, impostate le ruote anteriori a 51 mm e quelle posteriori a 64 mm.

Taglio delle foglie

- Dopo la tosatura del tappeto erboso, almeno metà di esso deve essere visibile attraverso le foglie. All'occorrenza, effettuate più passate sulle foglie.
- Se il tappeto erboso è coperto solamente da un leggero strato di foglie, impostate tutte le ruote alla medesima altezza di taglio.
- Se il tappeto erboso è coperto da più di 12,7 cm di foglie, alzate di una o due tacche l'altezza di taglio anteriore rispetto alla posteriore, per agevolare l'aspirazione delle foglie sotto il piatto di taglio.
- Se il tosaerba non sminuzza finemente le foglie, rallentate la velocità di tosatura.
- Se nel tosare passate sopra delle foglie di quercia, in primavera potete aggiungere della calce per ridurre l'acidità.

Manutenzione

Nota: Stabilite i lati sinistro e destro della macchina dalla normale posizione di guida.

Programma di manutenzione raccomandato

Cadenza di manutenzione	Procedura di manutenzione
Ogni utilizzo	<ul style="list-style-type: none">• Controllate il livello dell'olio motore.• Controllate il tempo di arresto del freno della lama. La lama deve fermarsi entro tre secondi dal rilascio della stegola; in caso contrario contattate un Centro Assistenza autorizzato, per la riparazione.• Rimuovete sfalcio e morchia da sotto la scocca.• Pulite il canale di scarico e il relativo coperchio.
5 Ore	<ul style="list-style-type: none">• Controllate i dispositivi di fermo della lama e del supporto del motore, e se sono allentati serrateli.
25 Ore	<ul style="list-style-type: none">• Pulite il prefiltra dell'aria in schiuma sintetica.
50 Ore	<ul style="list-style-type: none">• Cambiate l'olio motore (senza il filtro dell'olio).¹• Affilate la lama o sostituitemela. Se il tagliente si smussa rapidamente in ambienti accidentati o sabbiosi, effettuatene più spesso la manutenzione.• Pulite il carter della frizione del freno della lama.• Verificate che nell'impianto di alimentazione non vi siano fuoriuscite e che il tubo del carburante non sia consumato. All'occorrenza sostituite i componenti.• Rimuovete sfalcio e detriti da sotto il paracinghia.• Lubrificate i bracci orientabili.
75 Ore	<ul style="list-style-type: none">• Regolate l'impianto della trazione automatica.
100 Ore	<ul style="list-style-type: none">• Cambiate il filtro dell'olio.• Controllate la candela, ed all'occorrenza sostituitemela.• Pulite il filtro di carta dell'aria.• Pulite l'impianto di raffreddamento; eliminate sfalcio, detriti e morchia dalle alette di raffreddamento del motore e dall'avviatore. Pulite più spesso l'impianto in ambienti sporchi o ricchi di pula.• Pulite il filtro carburante.• Lubrificate la scatola degli ingranaggi.• Regolate il cavo del freno della lama.• Revisionate le ruote.
300 Ore	<ul style="list-style-type: none">• Sostituite il filtro di carta dell'aria. Sostituitelo più spesso in ambienti polverosi.
Rimessaggio	<ul style="list-style-type: none">• Svuotate il serbatoio del carburante prima di effettuare le riparazioni, come indicato, e prima del rimessaggio.

¹Cambiate l'olio motore dopo le prime otto ore di servizio.

Importante Per ulteriori interventi di manutenzione si rimanda al manuale per l'uso del motore.



Attenzione



Se lasciate il cappellotto sulla candela, qualcuno potrebbe avviare accidentalmente il motore e ferire gravemente voi od altre persone.

Scollegate il cappellotto della candela prima di effettuare interventi di manutenzione, e allontanatelo in modo che non venga accidentalmente a contatto con la candela.

Controllo del livello dell'olio motore

Prima di utilizzare il tosaerba verificate che il livello dell'olio si trovi fra le tacche Add (rabboccare) e Full (pieno), sull'asta di livello (Fig. 7). Se l'olio non raggiunge la tacca Add, occorre rabboccare. Vedere Rabbocco della coppa dell'olio, pag. 9.

Controllo della frizione del freno della lama

Vedere Controllo della frizione del freno della lama, pag. 13.

Pulizia del sottoscocca del tosaerba

Otterrete una resa ottimale se manterrete pulito il sottoscocca del tosaerba, facendo attenzione in modo particolare a mantenere puliti i deflettori togliisfalcio (Fig. 22).



Figura 22

m-796

1. Deflettori togliisfalcio

Metodo di lavaggio

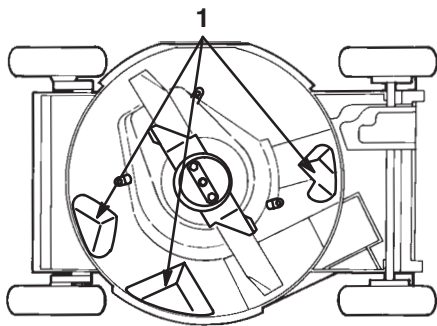
1. Portate il tosaerba su una superficie piana in cemento o asfalto, nelle adiacenze di un flessibile da giardino.
2. Collegate un raccordo a disinnesto rapido (venduto a parte) all'estremità del flessibile.
3. Collegate il raccordo a disinnesto rapido al raccordo di lavaggio sul tosaerba (Fig. 23).

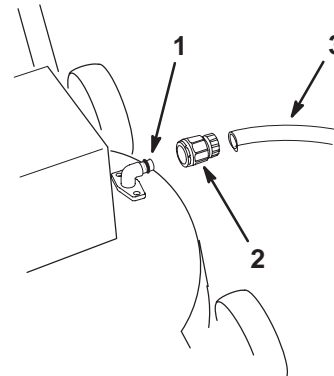

m-2858

Figura 23

1. Raccordo di lavaggio
2. Raccordo a disinnesto rapido
3. Flessibile da giardino

4. Aprite l'acqua fino ad ottenere un getto forte.
5. Avviate il motore e lasciatelo funzionare per due minuti.
6. Spegnete il motore e attendete che tutte le parti in movimento si siano fermate.
7. Chiudete l'acqua.
8. Togliete il raccordo a scatto rapido dal raccordo di lavaggio.
9. Avviate il tosaerba e fatelo funzionare per un minuto, per lasciarlo asciugare.

Nota: Se nel sottoscocca si è accumulata un'eccessiva quantità di sfalcio, collegate il flessibile al raccordo di lavaggio, aprite l'acqua al massimo e lasciate girare il motore del tosaerba per due minuti. Spegnete il motore del tosaerba e chiudete l'acqua. Lasciate il tosaerba in acqua per 30 minuti, quindi aprite di nuovo l'acqua al massimo getto e lasciate girare il motore per altri due minuti.

Raschiatura

Se il lavaggio non elimina tutti i corpi estranei dal sottoscocca, raschiatelo finché non è pulito.

1. Staccate il cappellotto dalla candela (Fig. 11).
2. Spurgate il carburante dal serbatoio. Vedere Svuotamento del serbatoio carburante e pulizia del filtro carburante, pag. 24.



Avvertenza



Inclinando il tosaerba potreste causare la fuoriuscita di carburante dal carburatore o dal serbatoio del carburante. La benzina è molto infiammabile, esplosiva e, in alcune condizioni, può causare infortuni e danni.

Per evitare di spargere carburante fate girare il motore a secco, oppure svuotate la benzina mediante una pompa a mano, mai con un sifone.

- Inclinate il tosaerba sul lato **destro** (Fig. 22).
- Togliete morchia e sfalcio con un raschietto di legno duro. Evitate di toccare bavature e taglienti affilati.
- Raddrizzate il tosaerba.
- Riempite il serbatoio del carburante.
- Collegate il cappello alla candela.

Pulizia del canale di scarico e del coperchio

Togliete il coperchio dal canale di scarico dopo ogni utilizzo, e pulitelo.

Prima di rilasciare la maniglia, controllate sempre che lo sportello del canale di scarico sia chiuso saldamente. Nel caso in cui lo sportello non si chiuda saldamente a causa di detriti, pulite accuratamente l'interno del canale di scarico e lo sportello stesso.



Avvertenza



Sfalcio ed altri oggetti possono essere scagliati attraverso il canale di scarico aperto, e ferire o uccidere l'operatore o gli astanti.

Non avviate o utilizzate il tosaerba se non avete prima provveduto ad almeno *uno* dei seguenti:

- il coperchio del canale di scarico è saldamente bloccato nel canale di scarico;
- il raccogliitore è fissato in posizione;
- lo scivolo di scarico laterale optional è fissato in posizione;
- lo sportello del canale di scarico è bloccato in posizione.

Revisione del Filtro dell'aria

Pulite il prefiltro in schiuma sintetica ogni 25 ore di servizio. Pulite il filtro di carta dell'aria ogni 100 ore di servizio. Sostituite il filtro di carta dell'aria ogni stagione od ogni 300 ore di servizio, più sovente in ambienti polverosi.

Importante Non azionate il motore senza il filtro dell'aria completo, per evitare di danneggiare seriamente il motore.

- Spegnete il motore e attendete che tutte le parti in movimento si siano fermate.
- Staccate il cappello dalla candela (Fig. 11).
- Togliete la vite di fissaggio del coperchio del filtro dell'aria (Fig. 24).



Figura 24

- | | |
|--------------|------------------------------|
| 1. Vite | 3. Filtro di carta dell'aria |
| 2. Coperchio | |

- Togliete il coperchio e pulitelo accuratamente (Fig. 24).
- Togliete il filtro di carta dell'aria e scartatelo (Fig. 25).

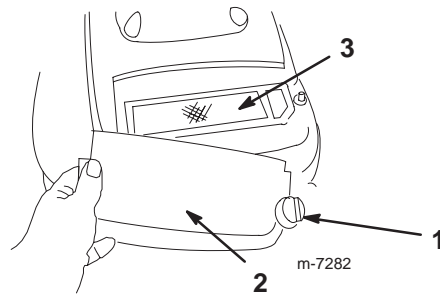

Figura 25

- | | |
|------------------------------|-----------------------------------|
| 1. Filtro di carta dell'aria | 2. Prefiltro in schiuma sintetica |
|------------------------------|-----------------------------------|

Importante Non cercate di pulire i filtri di carta.

- Togliete il prefiltro in schiuma sintetica e lavatelo con acqua e detersivo neutro, infine tamponatelo finché non è asciutto (Fig. 25).

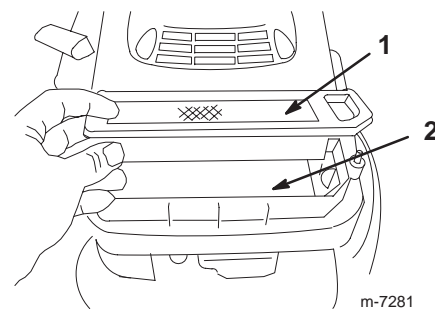
7. Impregnate di olio il prefiltra, quindi premetelo (senza strizzarlo) al fine di eliminare l'olio superfluo.
8. Montate il prefiltra in schiuma sintetica.
9. Montate il nuovo filtro di carta dell'aria.
10. Montate il coperchio e fissatelo con la vite.

Cambio dell'olio motore

Cambiate l'olio dopo le prime **otto** ore di servizio, dopodiché ogni 50 ore di servizio od ogni stagione (più sovente in ambienti polverosi o sporchi).

1. Avviate il motore per riscaldare l'olio motore.

Nota: L'olio caldo fluisce meglio e trasporta una maggiore quantità di sostanze inquinanti.

! **Avvertenza** !

L'olio può scottare quando il motore è caldo, ed il contatto con l'olio caldo può causare gravi ustioni.

Evitate di toccare l'olio motore caldo durante lo spurgo.

2. Spegnete il motore e attendete che tutte le parti in movimento si siano fermate.
3. Staccate il cappello dalla candela (Fig. 11).
4. Collocate una bacinella di spurgo sotto il lato destro del tosaerba.
5. Togliete l'asta di livello facendo girare il tappo in senso antiorario ed estraendolo (Fig. 7).
6. Alzate il lato sinistro del tosaerba per fare defluire l'olio nella bacinella di spurgo.

Nota: Potete togliere l'olio dalla coppa mediante un estrattore d'olio.

7. Abbassate il lato sinistro del tosaerba.
8. Inserite l'asta di livello nel collo del bocchettone e girate a fondo il tappo in senso orario.
9. Riciclate l'olio usato, nel rispetto delle leggi locali.
10. Riempite la coppa dell'olio di olio fresco fino alla linea di pieno (Full) sull'asta. Vedere Rabbocco della coppa dell'olio, pag. 9.
11. Tergete l'olio versato.

Manutenzione della lama di taglio

Tosate sempre con una lama affilata. La lama affilata falcia con precisione, senza strappare o tagliuzzare i fili d'erba.

1. Spegnete il motore e attendete che tutte le parti in movimento si siano fermate.
2. Staccate il cappello dalla candela (Fig. 11).
3. Spurgate la benzina dal serbatoio carburante; consultate Svuotamento del serbatoio del carburante e pulizia del filtro carburante, pag. 24.
4. Inclinate il tosaerba sul lato **destro** (Fig. 26).



Figura 26

- | | |
|--------------------|---------------------|
| 1. Lama | 3. Acceleratore |
| 2. Dadi della lama | 4. Coppa antiscalpo |

Controllo della lama

Verificate attentamente che la lama sia affilata e non usurata, con particolare riferimento al punto in cui la sezione piatta s'incontra con la sezione curva (Fig. 27A). Sabbia e materiali abrasivi possono consumare il metallo che connette le sezioni piatta e curva della lama, per cui si consiglia di controllare la lama prima di usare il tosaerba. Sostituite la lama se notate una scanalatura o segni di usura (Fig. 27B e 27C); vedere Rimozione della lama, pag. 22.

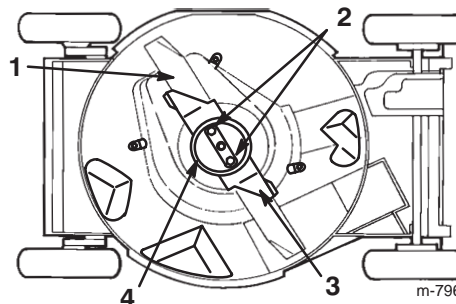

Figura 27

- | | |
|------------------------------|------------------------|
| 1. Costa | 3. Usura |
| 2. Sezione piatta della lama | 4. Scanalatura formata |

Nota: Per ottenere prestazioni ottimali montate una nuova lama prima dell'inizio della stagione della tosatura. Durante l'anno mantenete il tagliente limando le piccole schegge che talvolta si formano.

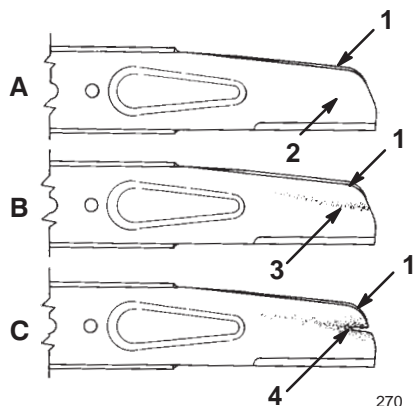

Pericolo



Le lame consumate o danneggiate possono spezzarsi e scagliare frammenti in direzione dell'operatore o di astanti, causando gravi ferite o anche la morte.

- **Controllate la lama ad intervalli regolari, per accertare che non sia consumata o danneggiata.**
- **Se la lama è consumata o danneggiata, sostituirla.**

Rimozione della lama

Afferrate l'estremità della lama con un cencio o un guanto bene imbottito. Togliete i dadi della lama, la coppa antiscalpo, l'acceleratore e la lama (Fig. 26).

Affilatura della lama

Limare la parte superiore della lama per mantenere l'angolo di taglio originale (Fig. 28A) ed il raggio interno del tagliente (Fig. 28B). La lama rimarrà bilanciata soltanto se rimuoverete una quantità uguale di materiale da entrambi i taglienti.



Figura 28

- | | |
|--------------------------------------|--|
| 1. Affilate soltanto a questo angolo | 2. Mantenete il raggio originale in questo punto |
|--------------------------------------|--|

Bilanciamento della lama

1. Verificate il bilanciamento della lama collocando il foro centrale della lama su un chiodo o sul codolo di un cacciavite, serrato orizzontalmente in una morsa (Fig. 29).

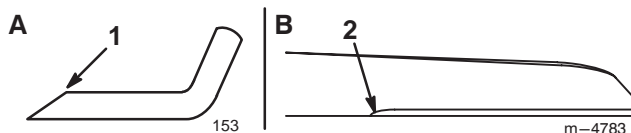
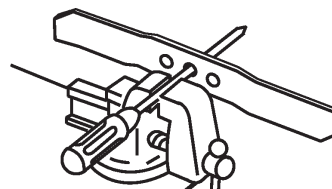

1007

Figura 29

Nota: Potete verificare il bilanciamento anche con un bilanciatore di lame in commercio.

2. Se una estremità della lama si dovesse abbassare, limatela (non limate il tagliente o l'estremità ad esso adiacente). La lama è perfettamente bilanciata quando nessuno dei lati si abbassa.

Montaggio della lama

1. Montate una lama Toro affilata e bilanciata, l'acceleratore, la rondella elastica ed il relativo bullone. La costa della lama, quando è correttamente montata, è rivolta verso la parte superiore della scocca del tosaerba. Serrate i dadi della lama a 20–37 Nm.

Avvertenza

L'utilizzo del tosaerba senza l'acceleratore può causare la flessione, piegatura o rottura della lama, con il rischio di causare gravi ferite o la morte dell'operatore o di astanti.

Non utilizzate il tosaerba senza l'acceleratore.

2. Raddrizzate il tosaerba.
3. Collegare il cappellotto alla candela.

Pulizia del carter della frizione del freno della lama

Pulite il carter della frizione del freno della lama al termine di ogni stagione di tosatura, per garantire le migliori prestazioni ed impedire il degrado delle parti. Pulite il carter della frizione del freno della lama quando affilate la lama, perché per togliere il carter dovete rimuovere la lama.

1. Spegnete il motore e attendete che tutte le parti in movimento si siano fermate.
2. Staccate il cappellotto dalla candela (Fig. 11).
3. Spurgate la benzina dal serbatoio carburante; consultate Svuotamento del serbatoio del carburante e pulizia del filtro carburante, pag. 24.
4. Inclinate il tosaerba sul lato **destro**.

Avvertenza

Inclinando il tosaerba potreste causare la fuoriuscita di carburante dal carburatore o dal serbatoio del carburante. La benzina è molto infiammabile, esplosiva e, in alcune condizioni, può causare infortuni e danni.

Svuotate il serbatoio come da istruzioni, per evitare di spargere il carburante; non travasatelo mai con un sifone.

5. Togliete i due dadi della lama, la coppa antiscaipo, l'acceleratore e la lama (Fig. 26).
6. Allentate le linguette che fissano il carter della frizione del freno della lama al piatto di taglio, allentando i dadi o i bulloni sulle linguette stesse (Fig. 30). Fate ruotare le linguette di 180° per allontanarle.



Figura 30

- | | |
|---|------------------------|
| 1. Linguette e dadi | 3. Linguetta e bullone |
| 2. Carter della frizione del freno della lama | |

7. Togliete il carter della frizione del freno della lama e spazzolate o soffiate via tutti i detriti accumulatisi sotto il carter ed attorno al sistema della frizione del freno della lama.
8. Montate il carter. Fate ruotare le linguette di 180° per riportarle alla posizione iniziale. Serrate i dadi o i bulloni sulle linguette per fissare il carter al piatto di taglio.
9. Montate la lama, l'acceleratore, la coppa antiscaipo e i due dadi della lama.
10. Raddrizzate il tosaerba.
11. Collegare il cappellotto alla candela.

Svuotamento del serbatoio carburante e pulizia del filtro carburante

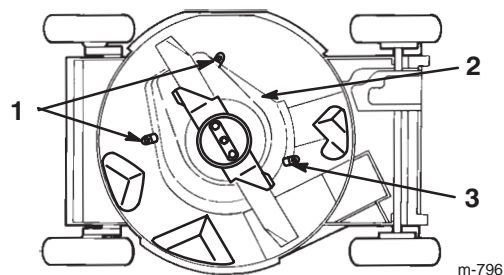
L'elemento del filtro carburante si trova all'interno del serbatoio del carburante. Pulite l'elemento del filtro carburante ogni 100 ore di servizio.

1. Spegnete il motore e lasciate che si raffreddi.

Importante Drenate la benzina esclusivamente a motore freddo.

2. Staccate il cappello dalla candela (Fig. 11).
3. Staccate il tubo del carburante (Fig. 36) allentando il serratubo sul carburatore.
4. Aprite la valvola del carburante girando la leva in posizione di apertura (Fig. 8).
5. Spurgate completamente la benzina dal serbatoio e dal tubo di alimentazione del carburante, in una tanica approvata.
6. Togliete il serbatoio del carburante dal tosaerba.
7. Versate una piccola quantità di carburante nel serbatoio, agitate il serbatoio, e versate il carburante in un'apposita tanica omologata.
8. Montate il serbatoio del carburante ed il tubo di alimentazione; vedere Montaggio del serbatoio del carburante e del tubo di alimentazione, pag. 8.

Pulizia sotto il paracinghia

Mantenete pulita l'area sottostante il paracinghia.

1. Spegnete il motore e attendete che tutte le parti in movimento si siano fermate.
2. Togliete i bulloni che fissano il paracinghia (Fig. 31) alla scocca del tosaerba.

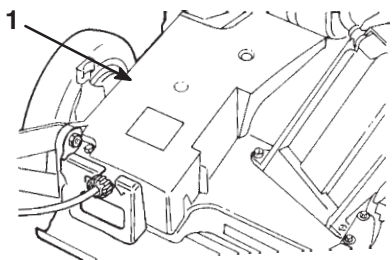

m-224

Figura 31

1. Paracinghia

3. Alzate il paracinghia ed eliminate con una spazzola tutti i corpi estranei attorno alla cinghia.
4. Montate il paracinghia.

Lubrificazione dei bracci orientabili

Lubrificate i bracci orientabili ogni 50 ore di servizio o al termine della stagione.

1. Spostate in posizione centrale le leve dell'altezza di taglio delle ruote posteriori.
2. Tergete i raccordi d'ingrassaggio con un panno pulito (Fig. 32).

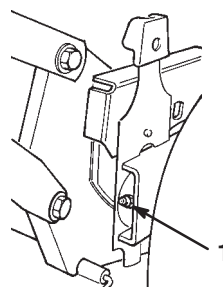

m-232

Figura 32

1. Raccordo d'ingrassaggio

3. Montate un ingrassatore a pressione sull'ingrassatore, e pompate con cautela due o tre volte del grasso universale n. 2 a base di litio (Fig. 32).

Nota: Applicando il grasso con una pressione eccessiva potreste danneggiare le guarnizioni di tenuta.

Regolazione della trazione automatica

Se la trazione automatica del tosaerba non funziona o se il tosaerba tende a spostarsi in avanti quando la barra di comando è a **più** di 3,8 cm dal manico, regolate la manopola di comando della trazione sul retro della scatola degli ingranaggi.

1. Chiudete lo sportello nella scocca del tosaerba e togliete il raccogliitore.
2. Girate la manopola di comando in senso orario di $1/2$ giro se il tosaerba non funziona con la trazione automatica. Se il tosaerba si sposta in avanti, girate la manopola di $1/2$ giro in senso antiorario per allentare la cinghia (Fig. 33).



Figura 33

1. Manopola di comando

3. Tirate indietro lentamente il tosaerba, ed allo stesso tempo spostate gradualmente la barra di comando verso il manico.

Nota: La regolazione è esatta quando le ruote posteriori cessano di girare e la barra di comando si trova a 2,5 cm circa dal manico (Fig. 34).

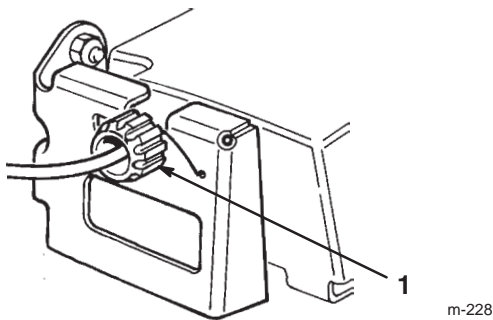

Figura 34

1. 2,5 cm

Manutenzione della candela

Controllate la candela ogni 100 ore di servizio. Usate una candela **NGK BPR5ES** o equivalente.

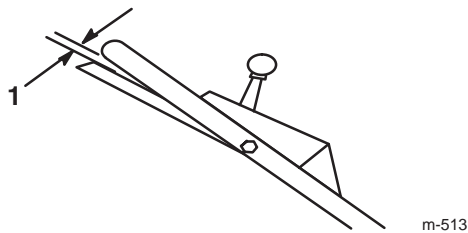
1. Spegnete il motore e attendete che tutte le parti in movimento si siano fermate.
2. Staccate il cappello dalla candela (Fig. 11).
3. Pulite attorno alla candela.
4. Togliete la candela dalla testata.

Importante Le candele incrinare, incrostate o sporche devono essere sostituite. Non pulite gli elettrodi, perché i granelli che penetrano nel cilindro possono danneggiare il motore.

5. Regolate la distanza tra gli elettrodi della candela a 0,76 mm (Fig. 35).

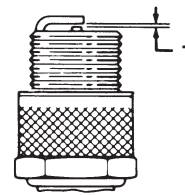

m-110

Figura 35

1. 0,76 mm

6. Montate la candela e la guarnizione di tenuta.
7. Serrate la candela a 23 Nm.
8. Collegate il cappello alla candela.

Cambio del filtro dell'olio

Sostituite il filtro dell'olio (Fig. 36) ogni 100 ore di servizio oppure ogni anno, optando per l'intervallo più breve.



Figura 36

1. Filtro dell'olio 2. Tubo di alimentazione

1. Avviate il motore per riscaldare l'olio.

Avvertenza

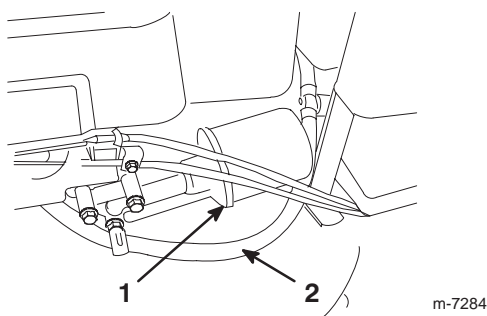
L'olio può scottare quando il motore è caldo, ed il contatto con l'olio caldo può causare gravi ustioni. Evitate di toccare l'olio motore caldo durante lo spurgo.

2. Spegnete il motore e attendete che tutte le parti in movimento si siano fermate.
3. Staccate il cappello dalla candela (Fig. 11).
4. Spurgate l'olio motore; vedere Cambio dell'olio motore, pag. 21.

5. Mettete un cencio sotto il filtro dell'olio per raccogliere l'olio che fuoriesce mentre togliete il filtro,
6. Togliete il filtro dell'olio.
7. Con il dito, spalmate l'olio sulla guarnizione del nuovo filtro (Fig. 37).



Figura 37

1. Guarnizione

8. Montate il nuovo filtro e serratelo a mano di 2/3 di giro soltanto.
9. Riempite la coppa con olio fresco fino alla linea di pieno (Full) sull'asta di livello; vedere Rabbocco della coppa dell'olio, pag. 9.
10. Collegate il cappello alla candela.
11. Fate girare il motore per tre minuti circa.
12. Spegnete il motore, attendete che tutte le parti mobili si siano fermate, e controllate che attorno al filtro non vi siano fuoriuscite.
13. Versate dell'altro olio per compensare l'olio nel filtro. Vedere Controllo del livello dell'olio motore, pag. 19.
14. Riciclate l'olio usato, nel rispetto delle leggi locali.

Lubrificazione della scatola degli ingranaggi

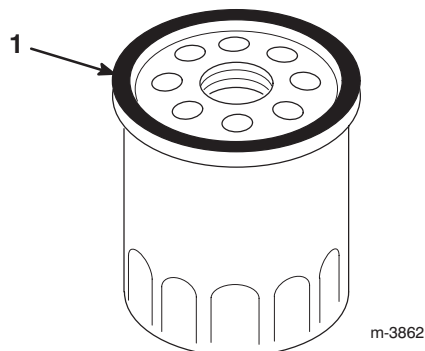
Ingrassate la scatola degli ingranaggi ogni 100 ore di servizio.

1. Rimuovete il raccoglitore.
2. Montate un ingrassatore a pressione sul raccordo di ingrassaggio nell'apertura del paracinghia (Fig. 38).



Figura 38

1. Paracinghia
2. Raccordo d'ingrassaggio

3. Applicare delicatamente una o due pompate di grasso universale n. 2 a base di litio.

4. Montate il raccoglitore.

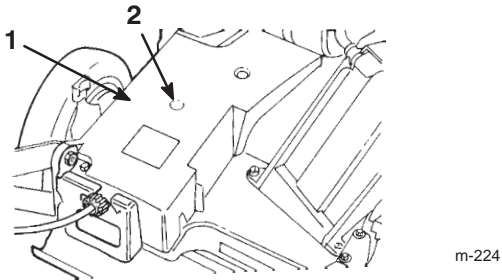
Regolazione del cavo del freno della lama

Regolate il cavo del freno della lama ogniqualvolta ne montate uno nuovo o sostituite la cinghia.

1. Spegnete il motore e attendete che tutte le parti in movimento si siano fermate.
2. Staccate il cappello dalla candela (Fig. 11).
3. Allentate la vite del morsetto finché la guaina del cavo del freno non scorre (Fig. 39).



Figura 39

1. Molla
2. Guaina del cavo
3. Vite del morsetto del cavo

4. Tirate il cavo per rimuovere l'imbandito, ma non tendete la molla. Serrate la vite del morsetto per mantenere la regolazione.

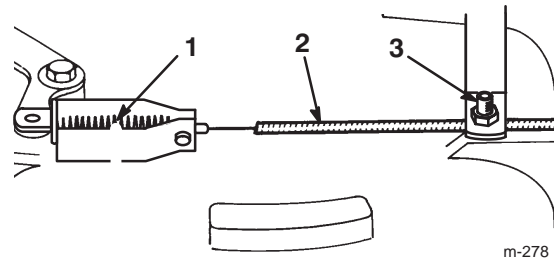

Avvertenza



Non tirate troppo il cavo del freno della lama. L'eccessivo serraggio del cavo del freno della lama può far cadere il freno dal relativo tamburo. Se il freno non è a contatto con il tamburo, quando rilasciate la barra di comando la lama non si ferma. La lama che gira può causare gravi ferite.

- Ogni volta che regolate il cavo del freno verificate che il freno fermi la lama in 3 secondi o meno.
- Se la lama non si ferma entro 3 secondi, portate il tosaerba da un Centro Assistenza autorizzato, per il controllo e la riparazione.

Manutenzione delle ruote

Rimozione delle ruote

1. Spegnete il motore e attendete che tutte le parti in movimento si siano fermate.
2. Staccate il cappellotto dalla candela (Fig. 11).
3. Togliete la vite a testa cilindrica, il distanziale della ruota e il dado di bloccaggio che fissa la ruota al braccio orientabile (Fig. 40).



Figura 40

- | | |
|-------------------------------|--|
| 1. Dadi di bloccaggio | 6. Coperchio di plastica (solo ruote posteriori) |
| 2. Distanziale della ruota | 7. Sporgenza |
| 3. Gruppo cuscinetto-mozzo | 8. Cuscinetto (2) |
| 4. Distanziale del cuscinetto | 9. Vite a testa cilindrica |
| 5. Semiruota | |

4. Separate le semiruote dal pneumatico togliendo le quattro viti a testa cilindrica e i quattro dadi di bloccaggio (Fig. 40).

Nota: Se volete togliere i cuscinetti dal gruppo cuscinetto-mozzo, premete sul distanziale del cuscinetto (Fig. 40).

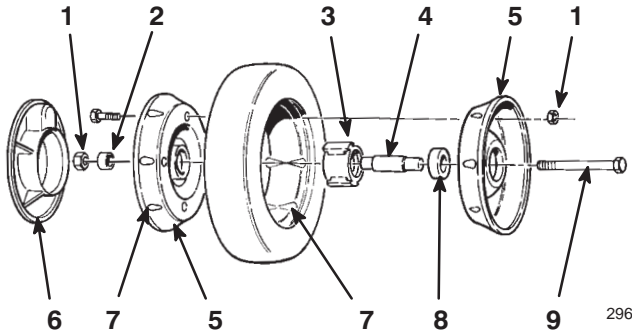
Montaggio delle ruote



1. Collocate il pneumatico su una semiruota allineando le sporgenze (Fig. 40).
2. Collocate il gruppo cuscinetto-mozzo nel foro centrale della semiruota. Verificate che i piedi del mozzo si trovino sulla flangia del foro Fig. 40).
3. Collocate l'altra semiruota sul gruppo cuscinetto-mozzo, ed allineate la ruota e le sporgenze del pneumatico con i fori di montaggio (Fig. 40).
4. Unite le semiruote, senza stringere molto, usando due viti o bulloni completamente filettati (1/4-20 x 1,50 pollici) e dadi senza blocco. Montate le viti o i bulloni nei fori opposti (Fig. 40).
5. Controllate che tutte le parti siano allineate, e serrate le viti alternando da un lato all'altro per ottenere un serraggio uniforme, finché le semiruote non si toccano (Fig. 40).
6. Montate negli altri fori delle semiruote le due viti a testa cilindrica e i due dadi di bloccaggio tolti in precedenza, e serrateli. Togliete le due viti lunghe (o bulloni) e sostituitele con due viti a testa cilindrica e due dadi di bloccaggio (Fig. 40).
7. Montate la ruota sul braccio orientabile utilizzando le viti a testa cilindrica, un distanziale ed un dado di bloccaggio. Verificate che il distanziale si trovi fra il mozzo e il braccio orientabile (Fig. 40).

Rimessaggio

Preparate il tosaerba per il rimessaggio di fine stagione osservando le procedure di manutenzione consigliate. Vedere Manutenzione, pag. 18.

Conservate il tosaerba in un luogo fresco, pulito e asciutto. Copritelo con un telo per mantenerlo pulito e protetto.

Preparazione del sistema di alimentazione

 **Avvertenza** 

La benzina evapora se viene conservata per molto tempo, ed esplose se viene a contatto con una fiamma libera.

- **Non conservate la benzina per lunghi periodi.**
- **Non conservate il tosaerba con benzina nel serbatoio o nel carburatore in un luogo chiuso in cui si trovi una fiamma libera (es. nelle vicinanze di un forno o della fiamma spia di uno scaldacqua).**
- **Lasciate che il motore si raffreddi prima di riporlo in un luogo chiuso.**

Svuotate il serbatoio del carburante dopo l'ultima tosatura, prima del rimessaggio del tosaerba.

1. Fate funzionare il tosaerba finché il motore non si ferma per mancanza di carburante.
2. Iniettate la benzina nel motore e avviate di nuovo.
3. Lasciate che il motore giri finché non si ferma. Quando non si accende più, il motore è asciutto abbastanza.

Preparazione del motore

1. Cambiate l'olio della coppa mentre il motore è caldo. Vedere Cambio dell'olio motore, pag. 21.
2. Togliete la candela (Fig. 11).
3. Da una lattina versate una cucchiata di olio nella coppa, attraverso il foro della candela.
4. Utilizzando il cavo di avviamento, fate girare più volte il motore, lentamente, per distribuire l'olio.
5. Montate la candela, **senza** tuttavia collegare il cappello.

Informazioni generali

1. Pulite la scocca del tosaerba. Vedere Pulizia del sottoscozza del tosaerba, pag. 19.
2. Eliminate morchia e residui di sfalcio dal cilindro, dalle alette della testata e dalla sede della ventola.
3. Eliminate sfalcio, morchia e fanghiglia dalle parti esterne del motore, dalla copertura protettiva, e da sopra la scocca del tosaerba.
4. Controllate le condizioni della lama. Vedere Manutenzione della lama di taglio, pag. 21.
5. Pulite il carter della frizione del freno della lama; vedere Pulizia del carter della frizione del freno della lama, pag. 23.
6. Revisionate il filtro dell'aria; vedere Revisione del filtro dell'aria, pag. 20.
7. Lubrificate i bracci orientabili; vedere Lubrificazione dei bracci orientabili, pag. 20.
8. Serrate tutti i dadi, i bulloni e le viti.
9. Ritoccate le superfici arrugginite e scheggiate con vernice reperibile da un Centro Assistenza autorizzato.

Rimozione del tosaerba dallo stivaggio

1. Controllate tutti i dispositivi di fermo e serrate.
2. Togliete la candela e fate girare velocemente il motore utilizzando l'innesco, per eliminare l'olio superfluo dal cilindro.
3. Pulite la candela o sostituirla qualora sia incrinata, rotta o se gli elettrodi sono consumati.
4. Montate la candela e serratela a 23 Nm.
5. Osservate le procedure di manutenzione consigliate; vedere Manutenzione, pag. 18.
6. Rabboccate il serbatoio del carburante con benzina fresca.
7. Controllate il livello dell'olio motore.
8. Collegate il cappello alla candela.

Accessori

Potrete ottenere i seguenti accessori da un Centro di Assistenza autorizzato.

- Kit Scarico laterale
- Lama atomica

Localizzazione guasti

Toro ha progettato e costruito il vostro tosaerba in modo che funzioni senza problemi. Controllate attentamente i seguenti componenti ed articoli, facendo riferimento a Manutenzione, pag. 18 per maggiori informazioni. Se un problema perdura, rivolgetevi al Centro Assistenza autorizzato di zona.

Problema	Possibili cause	Rimedi
Il motore non si avvia	<ol style="list-style-type: none"> 1. Il serbatoio carburante è vuoto o l'impianto di alimentazione contiene carburante stantio. 2. La leva dell'acceleratore non si trova in posizione Starter. 3. Il cappellotto non è collegato alla candela. 4. La candela è sporca, imbrattata o la distanza tra gli elettrodi è errata. 	<ol style="list-style-type: none"> 1. Spurgate e/o riempite il serbatoio del carburante con benzina fresca. Se il problema perdura, rivolgetevi a un Distributore autorizzato. 2. Portate la leva dell'acceleratore in posizione Starter. 3. Collegate il cappellotto alla candela. 4. Controllate la candela e, all'occorrenza, regolate la distanza fra gli elettrodi. Se la candela è sporca, imbrattata o incrinata, sostituirla.
Il motore si avvia con difficoltà o perde potenza	<ol style="list-style-type: none"> 1. Benzina stantia nel serbatoio del carburante. 2. Lo sfiato del tappo del carburante è ostruito. 3. L'elemento del filtro dell'aria è sporco e riduce il flusso d'aria. 4. Il sottoscocca contiene sfalcio e detriti. 5. La candela è sporca, imbrattata o la distanza tra gli elettrodi è errata. 6. Il livello dell'olio motore è basso o l'olio è sporco. 	<ol style="list-style-type: none"> 1. Spurgate il serbatoio del carburante e riempitelo di benzina fresca. 2. Pulite il foro di sfiato del tappo del carburante, o sostituite il tappo. 3. Pulite il prefiltro dell'aria e/o sostituite il filtro di carta dell'aria. 4. Pulite il sottoscocca del tosaerba. 5. Controllate la candela e, all'occorrenza, regolate la distanza fra gli elettrodi. Se la candela è sporca, imbrattata o incrinata, sostituirla. 6. Controllate l'olio motore. Cambiate l'olio se è sporco, o rabboccate se è scarso.

Problema	Possibili cause	Rimedi
Il motore non è regolare	<ol style="list-style-type: none"> 1. Il cappellotto non è collegato alla candela. 2. La candela è sporca, imbrattata o la distanza tra gli elettrodi è errata. 3. La leva dell'acceleratore non si trova in posizione Fast. 4. L'elemento del filtro dell'aria è sporco e riduce il flusso d'aria. 	<ol style="list-style-type: none"> 1. Collegate il cappellotto alla candela. 2. Controllate la candela e, all'occorrenza, regolate la distanza fra gli elettrodi. Se la candela è sporca, imbrattata o incrinata, sostituitedla. 3. Portate la leva dell'acceleratore in posizione Fast. 4. Pulite il prefiltro dell'aria e/o sostituite il filtro di carta dell'aria.
Il tosaerba o il motore vibrano in modo eccessivo	<ol style="list-style-type: none"> 1. La lama è piegata o sbilanciata. 2. I dadi di fissaggio della lama sono allentati. 3. Il sottoscocca contiene sfalcio e detriti. 4. I bulloni di fissaggio del motore sono allentati. 	<ol style="list-style-type: none"> 1. Bilanciate la lama. Se la lama è piegata, sostituitedla. 2. Serrate i dadi di fissaggio della lama. 3. Pulite il sottoscocca del tosaerba. 4. Serrate i bulloni di fissaggio del motore.
Taglio non uniforme	<ol style="list-style-type: none"> 1. L'altezza delle quattro ruote non è uguale. 2. La lama è ottusa. 3. Avete tosato ripetutamente nella stessa direzione. 4. Il sottoscocca contiene sfalcio e detriti. 	<ol style="list-style-type: none"> 1. Regolate le quattro ruote alla stessa altezza. 2. Affilate e bilanciate la lama. 3. Cambiate la direzione di tosatura. 4. Pulite il sottoscocca del tosaerba.
Lo scivolo di scarico s'intasa	<ol style="list-style-type: none"> 1. La leva dell'acceleratore non si trova in posizione Fast. 2. L'altezza di taglio è troppo bassa. 3. Tosate troppo velocemente. 4. L'erba è bagnata. 5. Il sottoscocca contiene sfalcio e detriti. 	<ol style="list-style-type: none"> 1. Portate la leva dell'acceleratore in posizione Fast. 2. Alzate l'altezza di taglio. 3. Rallentate. 4. Lasciate che l'erba si asciughi prima di tosare. 5. Pulite il sottoscocca del tosaerba.
La trazione automatica del tosaerba non funziona	<ol style="list-style-type: none"> 1. Il cavo della trazione automatica non è regolato o è danneggiato. 2. Vi sono detriti sotto il paracinghia. 	<ol style="list-style-type: none"> 1. Regolate il cavo della trazione automatica. All'occorrenza sostituitedlo. 2. Rimuovete i detriti da sotto il paracinghia.

