



Justerbar dragstångssats

TransPro® 80 bogserat släp

Modellnr 107-8188

Monteringsanvisningar

Montering

Lösa delar

Använd diagrammet nedan för att kontrollera att alla delar finns med.

Tillvägagångssätt	Beskrivning	Antal	Användning
1	Dragstångsplatta Dragstångens distansbricka Sprintbult till släp Dragkrok mall Skruv Låsmutter Justerbar dragstångsplatta	2 2 1 1 4 4 2	Montera satsen.



Montera satsen

Delar som behövs till detta steg:

2	Dragstångsplatta
2	Dragstångens distansbricka
1	Sprintbult till släp
1	Dragkrok mall
4	Skruv
4	Låsmutter
2	Justerbar dragstångsplatta

Tillvägagångssätt

1. Ta bort skruvarna och muttrarna som fäster de befintliga dragkroksfästena vid dragstången (Figur 1). Ta bort dragkroksfästena.

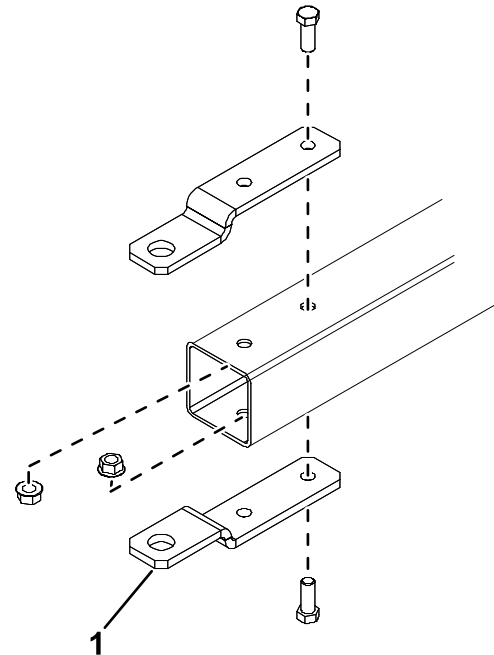

Figur 1

g573908

1. Dragkroksfäste
2. Placera mallen på dragstången så att den vilar på toppen och är i linje med änden (Figur 2).



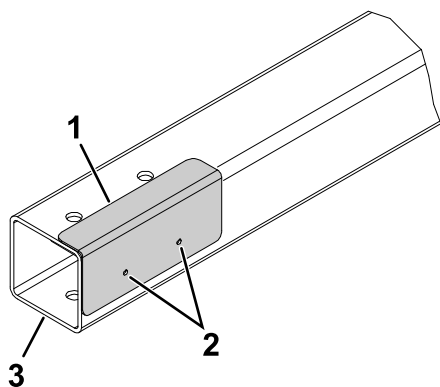

Figur 2

g573909

1. Mall
2. Hålplaceringar på mallen
3. Dragstång

3. Använd mallen för att lokalisera och markera de två platserna för hålen (Figur 2) på vardera sidan av dragstången.

4. Borra två hål (0,406 tum) på de markerade platserna.

5. Bestäm vilka hål i dragstångsplattan du ska använda.

6. Utför följande steg utifrån den specifika dragstången:

- För dragstång med rör på 5,1 cm: Använd två skruvar, en distansbricka för dragstång och två låsmuttrar för att fästa dragstångsplattorna på dragstången. Placera distansbrickorna på insidan av dragstången (Figur 3).

- För dragstång med rör på 6,35 cm: Använd två skruvar, två justerbara dragkroksplattor, en distansbricka för dragstång och två låsmuttrar för att fästa dragstångsplattorna på dragstången (Figur 3).

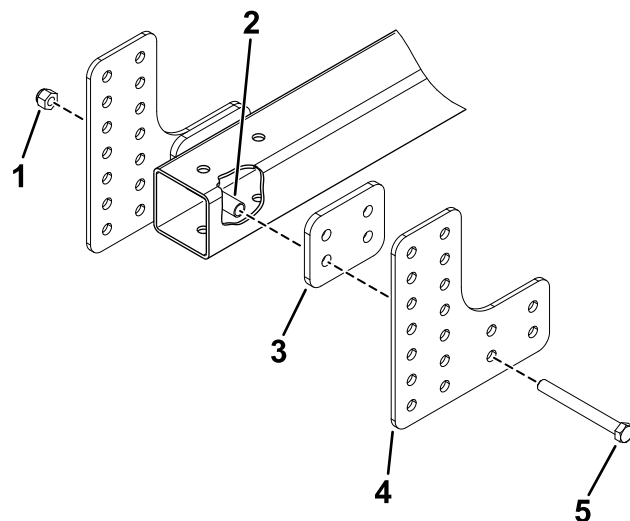

g576718

Figur 3

1. Låsmutter
2. Dragstångens distansbricka
3. Justerbar dragstångsplatta (dragstång med rör på 6,35 cm)
4. Dragstångsplatta
5. Skruv

7. Montera släpets sprintbult på dragstångsplattorna med två skruvar och två låsmuttrar (Figur 4).

Viktigt: Dragstången måste vara parallell med marken när den är i linje med bogserfordonets dragkrok.

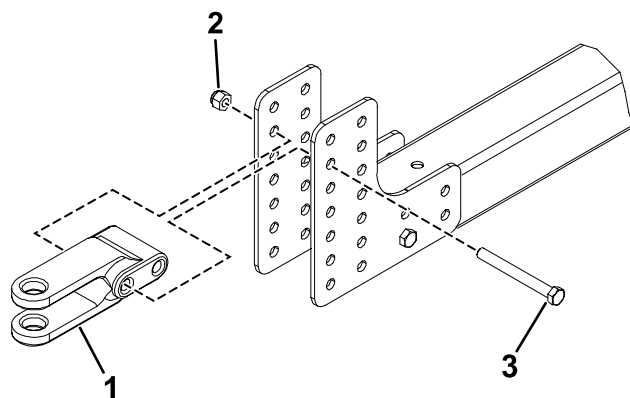

g576719

Figur 4

1. Sprintbult till släp
2. Låsmutter
3. Skruv