



Kit para CE

Unidad de tracción Groundsmaster® Serie 3200 o 3300

Nº de modelo 31953

Instrucciones de instalación

Seguridad

Pegatinas de seguridad e instrucciones



Las pegatinas e instrucciones de seguridad están a la vista del operador y están ubicadas cerca de cualquier zona de peligro potencial. Sustituya cualquier pegatina que esté dañada o que falte.



163-1841

decal163-1841

1. Lea el *Manual del operador*.



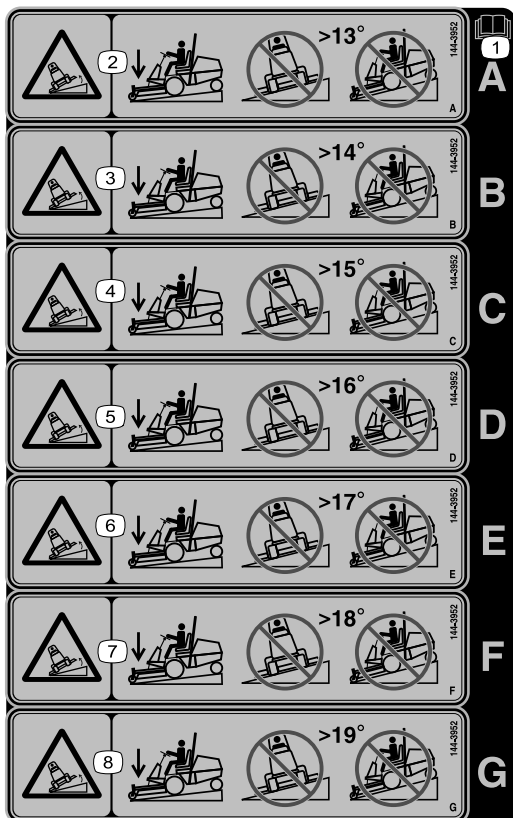

144-3952

decal144-3952

Nota: Esta máquina cumple con la prueba estándar de estabilidad del sector en las pruebas longitudinales y laterales estáticas, con la pendiente máxima recomendada indicada en la calcomanía. Revise las instrucciones del *Manual del operador* sobre la operación de la máquina en pendientes, y compruebe las condiciones en las que se va a utilizar la máquina para determinar si la máquina puede utilizarse en las condiciones reinantes en ese día y ese lugar en concreto. Los cambios en el terreno pueden producir un cambio en el funcionamiento de la máquina en pendientes.

1. Lea el *Manual del operador*.
2. Peligro de vuelco – no siegue de través en pendientes de más de 13 grados; no siegue hacia arriba o hacia abajo en pendientes de más de 13 grados.
3. Peligro de vuelco – no siegue de través en pendientes de más de 14 grados; no siegue hacia arriba o hacia abajo en pendientes de más de 14 grados.
4. Peligro de vuelco – no siegue de través en pendientes de más de 15 grados; no siegue hacia arriba o hacia abajo en pendientes de más de 15 grados.
5. Peligro de vuelco – no siegue de través en pendientes de más de 16 grados; no siegue hacia arriba o hacia abajo en pendientes de más de 16 grados.
6. Peligro de vuelco – no siegue de través en pendientes de más de 17 grados; no siegue hacia arriba o hacia abajo en pendientes de más de 17 grados.
7. Peligro de vuelco – no siegue de través en pendientes de más de 18 grados; no siegue hacia arriba o hacia abajo en pendientes de más de 18 grados.
8. Peligro de vuelco – no siegue de través en pendientes de más de 19 grados; no siegue hacia arriba o hacia abajo en pendientes de más de 19 grados.

Instalación

Nota: Los lados derecho e izquierdo de la máquina se determinan desde la posición del operador.

1

Preparación de la máquina

No se necesitan piezas

Procedimiento

1. Aparque la máquina en una superficie nivelada.
2. Accione el freno de estacionamiento.
3. Baje el accesorio.
4. Apague el motor y retire la llave.

2

Instalación del cierre del capó

Piezas necesarias en este paso:

1	Escuadra de retén
1	Plantilla
2	Placa de la cerradura
2	Remache (1/2")
1	Cierre
1	Llave

Procedimiento

1. Recorte la plantilla que figura al final de este manual.

Nota: Asegúrese de que la escala de la plantilla es correcta.

2. Alinee la plantilla en el lado izquierdo del capó, como se muestra en la [Figura 1](#).



Figura 1

g303095

1. Plantilla

3. Perfore 3 taladros en el capó, como se muestra en la [Figura 2](#).

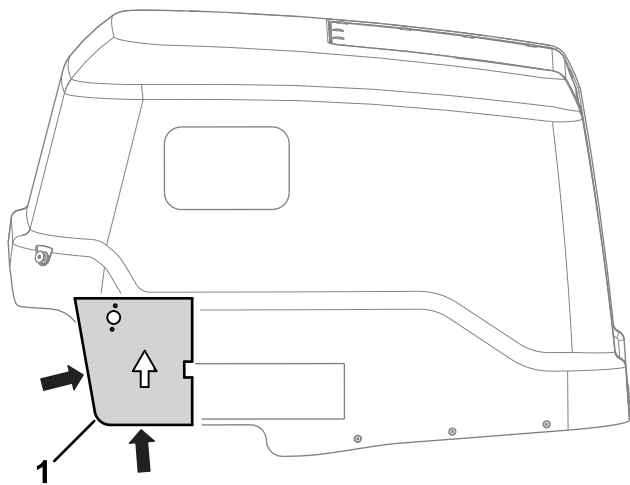

Figura 2

g303094

1. Perforar taladro – 0,48 cm 2. Perforar taladro – 2,06 cm

4. Utilice las fijaciones existentes del cierre del capó para sujetar la escuadra de retén al cierre del capó ([Figura 3](#)).

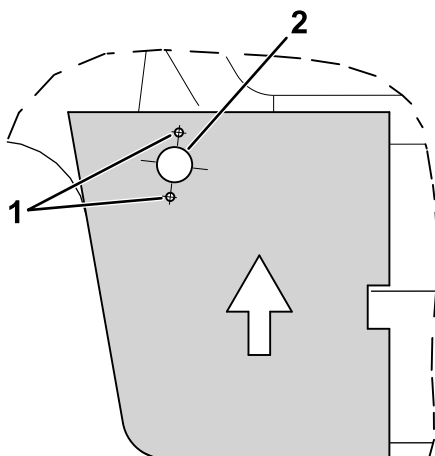

Figura 3

g303415

1. Escuadra de retén 2. Fijaciones existentes

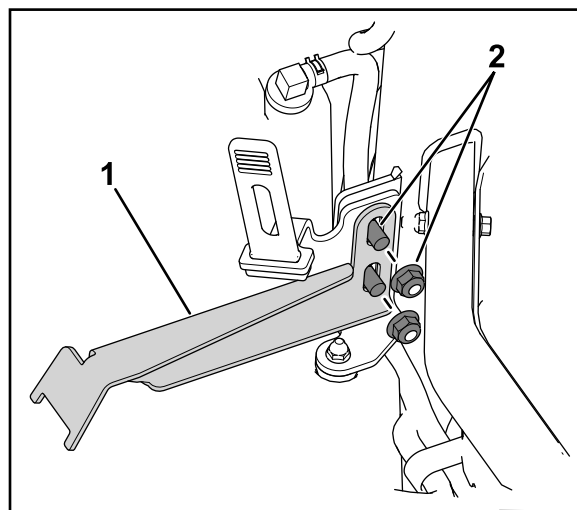
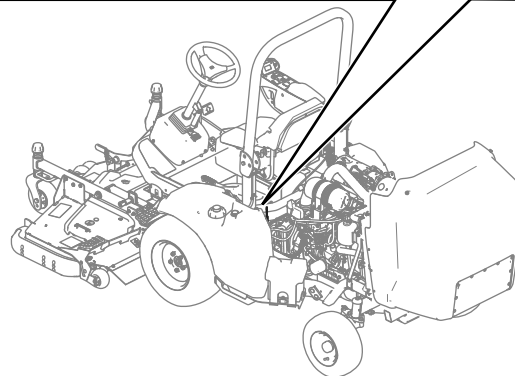

5. Utilice 2 remaches (1/2") para sujetar las placas de la cerradura al capó ([Figura 4](#)).



Figura 4

g305610

1. Placa de la cerradura 2. Remache (1/2")

6. Retire la contratuerca de la cerradura.

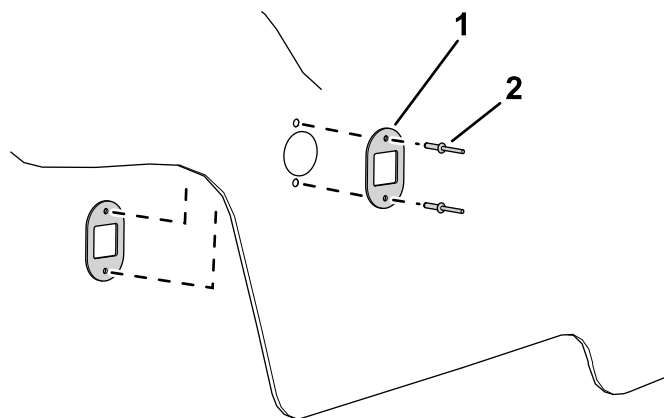
7. Introduzca la cerradura en el capó ([Figura 5](#)).



Figura 5

1. Contratuerca 2. Cerradura

8. Utilice la contratuerca que retiró anteriormente (Figura 5) para fijar la cerradura al capó.
9. Baje el capó y utilice la llave para sujetar el capó en la posición bajada.

Nota: Ajuste la escuadra de retén (Figura 3) hasta que el capó quede sujeto en la posición bajada.

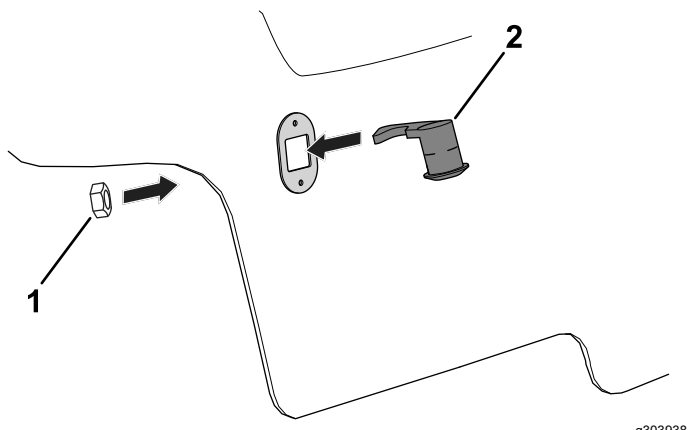
3

Instalación de las calcomanías

Piezas necesarias en este paso:

1	Pegatina de pendientes (Pieza n.º 144-3952)
1	Pegatinas CE y sonido (Pieza n.º 144-4015)

Procedimiento

Aplique las pegatinas a una superficie limpia y seca.

- Realice los pasos siguientes para colocar la pegatina de pendientes:
 1. Utilice la tabla siguiente para determinar qué pegatina se aplica al modelo de su unidad de tracción y los accesorios equipados:

Importante: Si utiliza más de 1 accesorio delantero, debe colocar la pegatina de pendientes más baja aplicable.

Por ejemplo, si tiene una unidad de tracción modelo 31900 y va a utilizar la unidad de corte modelo 31970 (pegatina de pendiente A) y la desbrozadora modelo 02835 (pegatina de pendientes B), entonces debe colocar la pegatina de pendientes A.

Importante: Consulte el *Manual del operador* de la unidad de tracción para conocer la cantidad de peso trasero necesario según la unidad de tracción y la configuración de accesorios.

Pegatina de pendientes según la unidad de tracción y la configuración de accesorios

Número de modelo de la unidad de tracción	Nombre o número de modelo de accesorio	Pegatina de pendientes	
		Pegatina para cumplir la norma de pendientes necesaria*	Pegatina para un rendimiento mejorado en pendientes*
31900	31970	A	E
	31970 y toldo	A	D
	31971	A	E
	31971 y toldo	A	D
	31972	A	D
	31972 y toldo	B	C
	31973	A	D
	31973 y toldo	B	C
	31974	A	E
	31974 y toldo	A	D
	31975	A	D
	31975 y toldo	B	C
	02835	B	C
	02835 y toldo	A	B
31901	31970	B	G
	31970 y toldo	B	E
	31971	B	G
	31971 y toldo	B	E
	31972	B	F
	31972 y toldo	A	D
	31973	B	F
	31973 y toldo	A	D
	31974	B	G
	31974 y toldo	B	E
	31975	B	F
	31975 y toldo	B	D
	02835	B	E
	02835 y toldo	A	D

Pegatina de pendientes según la unidad de tracción y la configuración de accesorios (cont'd.)

Número de modelo de la unidad de tracción	Nombre o número de modelo de accesorio	Pegatina de pendientes	
		Pegatina para cumplir la norma de pendientes necesaria*	Pegatina para un rendimiento mejorado en pendientes*
31902	31970	B	F
	31970 y toldo	B	D
	31971	B	F
	31971 y toldo	B	D
	31972	A	E
	31972 y toldo	A	B
	31973	A	E
	31973 y toldo	A	B
	31974	B	F
	31974 y toldo	B	D
	31975	A	E
	31975 y toldo	A	B
	02835	A	D
	02835 y toldo	A	-
31903	31970	A	-
	31971	A	-
	31972	A	-
	31973	A	-
	31974	A	-
	31975	A	-
	02835	A	-

*Cuando se equipa con la cantidad adecuada de peso trasero, tal y como se muestra en el *Manual del operador*.

2. Retire el reverso de la pegatina de pendientes adecuada y deseche el resto de pegatinas.
3. Coloque la pegatina de pendientes (Pieza n.º 144-3952) en la ubicación de la pegatina de advertencia existente, tal y como se muestra en la [Figura 6](#).



Figura 6

g417745

- | | |
|--------------------------------|--------------------------------|
| 1. Pegatina de pendientes | 4. Pegatina de potencia sonora |
| 2. Pegatina del año del modelo | 5. Tubo del manual |
| 3. Pegatina CE/UK | |

- Coloque la pegatina CE y la pegatina de sonido (Pieza n.º 144-4015) junto a la pegatina del año del modelo, tal y como se muestra en la [Figura 6](#).

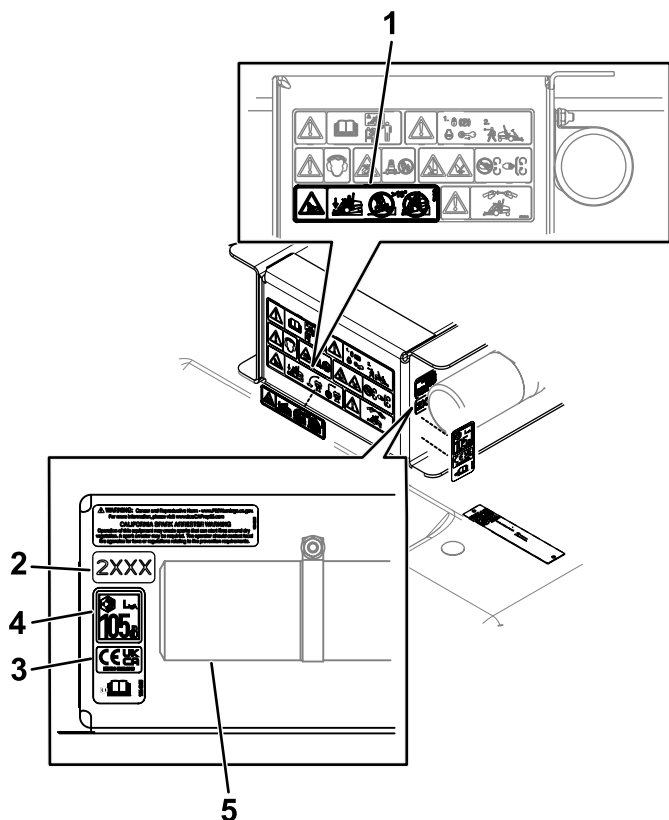
Si tiene instalado el Cortacésped desbrozador F60: no es necesario instalar la pegatina de sonido.

4

Ajuste de la velocidad del motor

Piezas necesarias en este paso:

2	Protector del cable (modelos 31900 y 31901 solamente)
2	Remache – 1/8" (modelos 31900 y 31901 solamente)

Para cumplir las normas CE de certificación de ruido, debe ajustar la velocidad del motor en las máquinas siguientes:

- Máquinas modelos 31900 y 31901: consulte [Ajuste de la velocidad del motor e instalación de los protectores del cable \(página 7\)](#).
- Máquinas modelos 31902 y 31903: consulte [Ajuste de la velocidad del motor \(página 8\)](#).

Ajuste de la velocidad del motor e instalación de los protectores del cable

Máquinas modelos 31900 y 31901

Nota: Utilice un taquímetro para observar la velocidad del motor.

1. Arranque el motor y deje que se caliente a entre 71 y 77 °C.

Nota: La pantalla muestra la temperatura del motor.

2. Utilice el control del acelerador para aumentar la velocidad del motor a ralentí alto.
3. Observe la velocidad actual del motor en ralentí alto en el taquímetro.
4. Afloje las contratueras del cable del acelerador ([Figura 7](#)).

Nota: El cable del acelerador está situado en el lado izquierdo del motor.

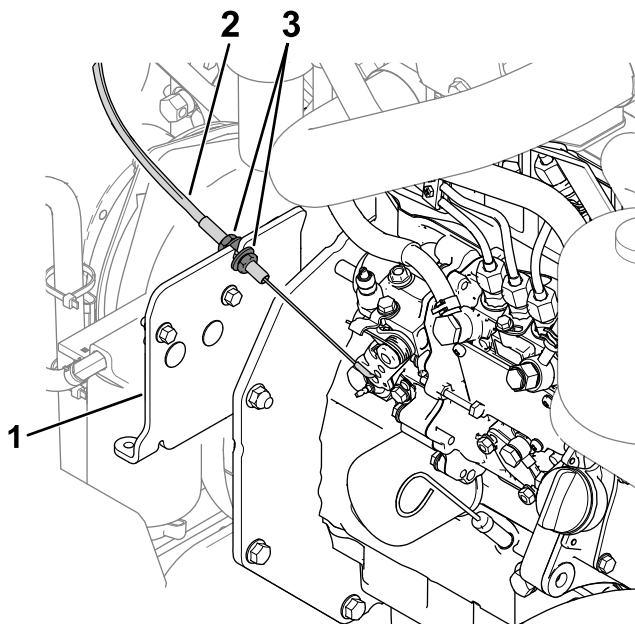

g354041

Figura 7

- 1. Soporte del cable
- 2. Cable del acelerador
- 3. Contratuercas

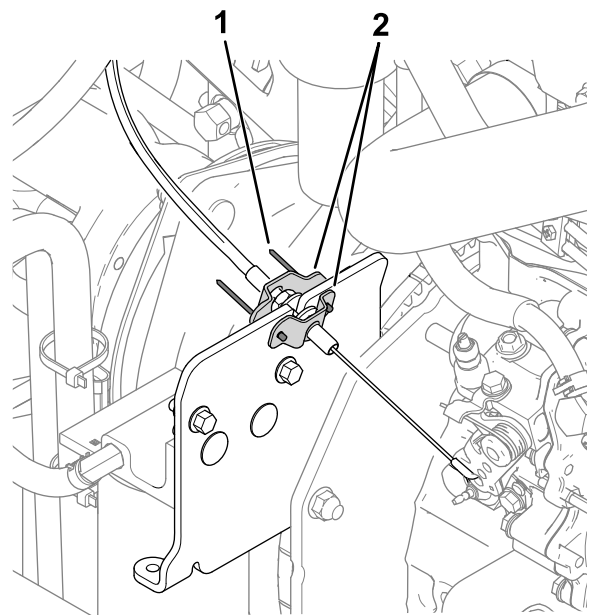

g319044

Figura 8

- 1. Remache
- 2. Protectores del cable

-
- 5. Ajuste el cable del acelerador en el soporte (Figura 7) hasta alcanzar una velocidad de 3100 rpm.
 - 6. Apriete las contratuercas del cable del acelerador.
 - 7. Apague el motor y retire la llave.
 - 8. Utilice 2 remaches ($\frac{1}{8}$ ") para instalar los protectores del cable alrededor de las contratuercas del cable del acelerador (Figura 8).

Si no existen orificios donde instalar los remaches, utilice los orificios de los protectores de cable para perforar taladros de 0,4 cm en la placa de montaje del cable.

Ajuste de la velocidad del motor

Máquinas modelos 31902 y 31903

Consulte las instrucciones para configurar la máquina en el Modo CE en la *Guía de software del usuario Toro DIAG*.

Nota: El Modo CE limita la velocidad del motor a 2900 rpm mientras la TDF esté engranada.

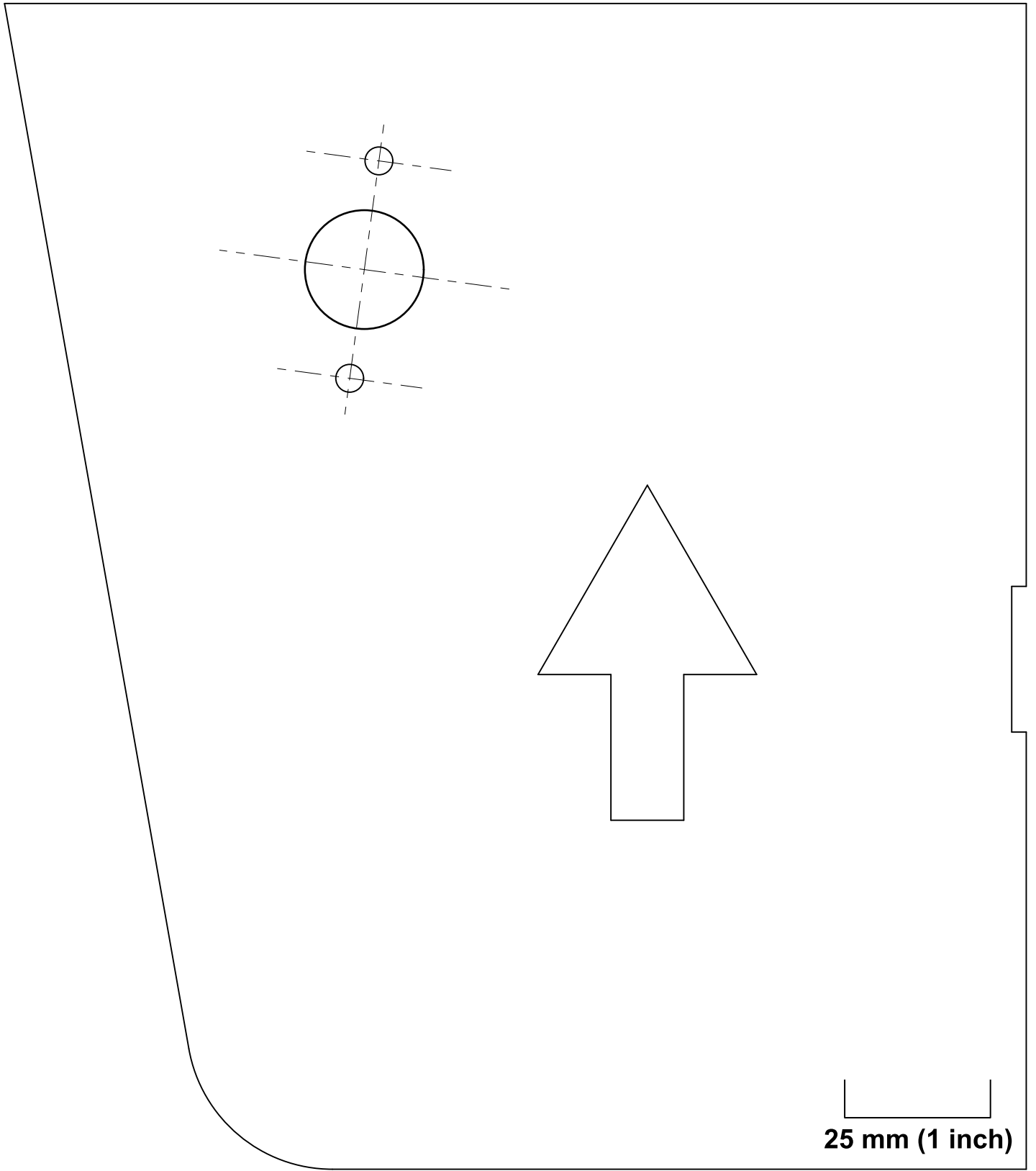

25 mm (1 inch)

Notas:

Notas:



Count on it.