



Kit CE

Groupe de déplacement Groundsmaster® série 3200 ou 3300

N° de modèle 31953

Instructions de montage

Sécurité

Autocollants de sécurité et d'instruction



Des autocollants de sécurité et des instructions bien visibles par l'opérateur sont placés près de tous les endroits potentiellement dangereux. Remplacez tout autocollant endommagé ou manquant.



163-1841

decal163-1841

1. Lisez le *Manuel de l'utilisateur*.



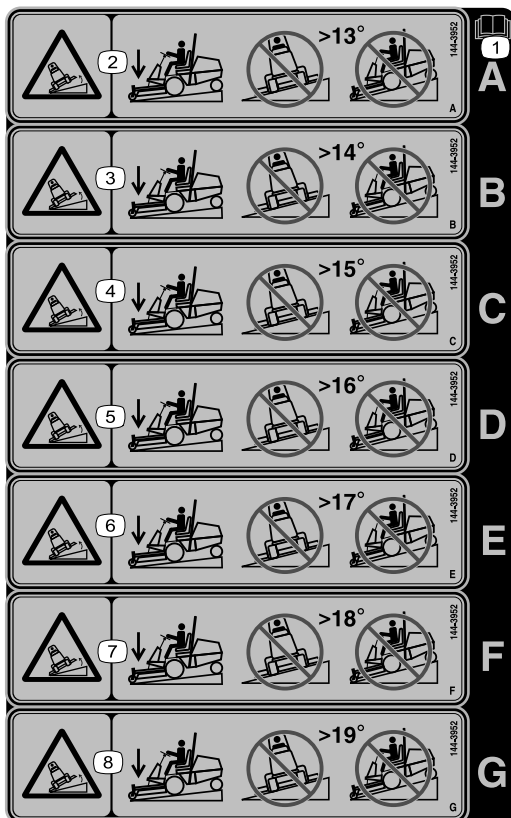

144-3952

decal144-3952

Remarque: Cette machine est conforme au test de stabilité standard de l'industrie pour les essais de stabilité statique latérale et longitudinale par rapport à la pente maximale recommandée, indiquée sur l'autocollant. Lisez les instructions relatives à l'utilisation de la machine sur les pentes qui figurent dans le *Manuel de l'utilisateur* pour déterminer si les conditions d'utilisation et le site actuels se prêtent à l'utilisation de la machine. Les variations de terrain peuvent modifier le fonctionnement de la machine sur les pentes.

1. Lisez le *Manuel de l'utilisateur*.
2. Risque de renversement – ne tondez pas transversalement sur des pentes de plus de 13 degrés, ni en montant ou en descendant des pentes de plus de 13 degrés.
3. Risque de renversement – ne tondez pas transversalement sur des pentes de plus de 14 degrés, ni en montant ou en descendant des pentes de plus de 14 degrés.
4. Risque de renversement – ne tondez pas transversalement sur des pentes de plus de 15 degrés, ni en montant ou en descendant des pentes de plus de 15 degrés.
5. Risque de renversement – ne tondez pas transversalement sur des pentes de plus de 16 degrés, ni en montant ou en descendant des pentes de plus de 16 degrés.
6. Risque de renversement – ne tondez pas transversalement sur des pentes de plus de 17 degrés, ni en montant ou en descendant des pentes de plus de 17 degrés.
7. Risque de renversement – ne tondez pas transversalement sur des pentes de plus de 18 degrés, ni en montant ou en descendant des pentes de plus de 18 degrés.
8. Risque de renversement – ne tondez pas transversalement sur des pentes de plus de 19 degrés, ni en montant ou en descendant des pentes de plus de 19 degrés.

Montage

Remarque: Les côtés gauche et droit de la machine sont déterminés d'après la position d'utilisation.

1

Préparation de la machine

Aucune pièce requise

Procédure

1. Garez la machine sur une surface plane et horizontale.
2. Serrez le frein de stationnement.
3. Abaissez l'accessoire.
4. Coupez le moteur et retirez la clé.

2

Montage du loquet de capot

Pièces nécessaires pour cette opération:

1	Support de verrouillage
1	Gabarit
2	Plaque de verrouillage
2	Rivet (1/2")
1	Loquet
1	Clé

Procédure

1. Découpez le gabarit au dos du manuel.
- Remarque:** Vérifiez que le gabarit est coupé aux bonnes dimensions.
2. Placez le gabarit sur le côté gauche du capot, comme montré à la [Figure 1](#).

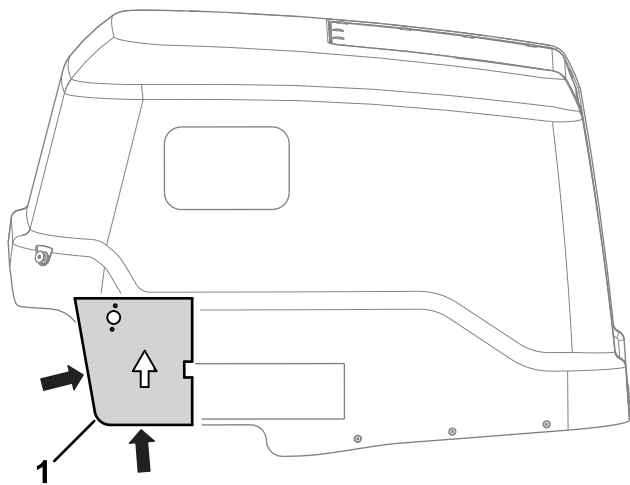

Figure 1

g303095

1. Gabarit

3. Percez 3 trous dans le capot, comme montré à la [Figure 2](#).

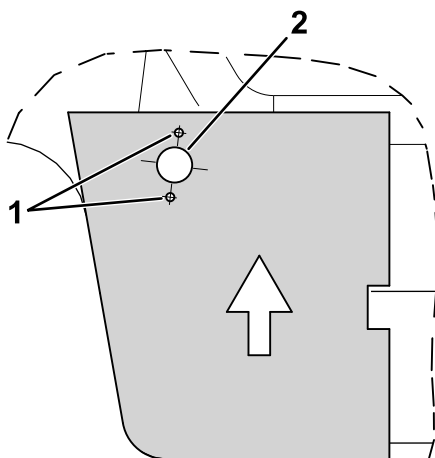

Figure 2

g303094

1. Percer un trou de 0,48 cm de diamètre 2. Percer un trou de 2,06 cm de diamètre

4. Utilisez les fixations existantes de la bride de capot pour fixer le support de verrou sur la bride ([Figure 3](#)).

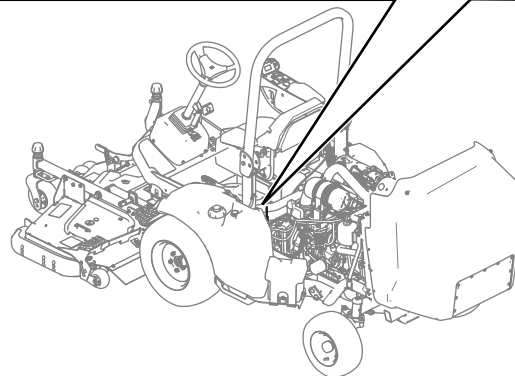
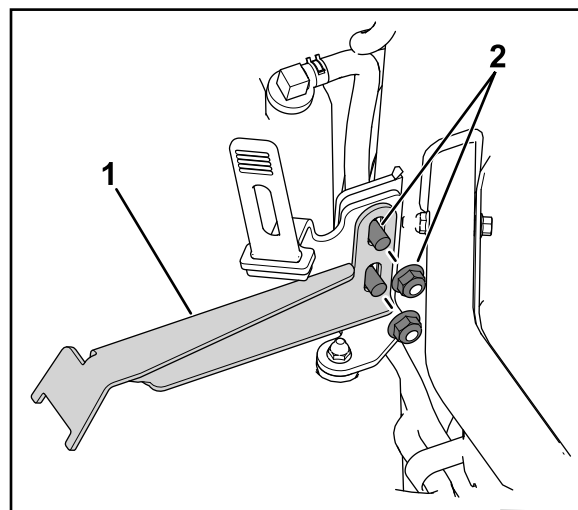

Figure 3

g303415

1. Support de loquet

2. Fixations existantes

5. Utilisez 2 rivets (1/2") pour fixer les plaques de verrouillage sur le capot ([Figure 4](#)).

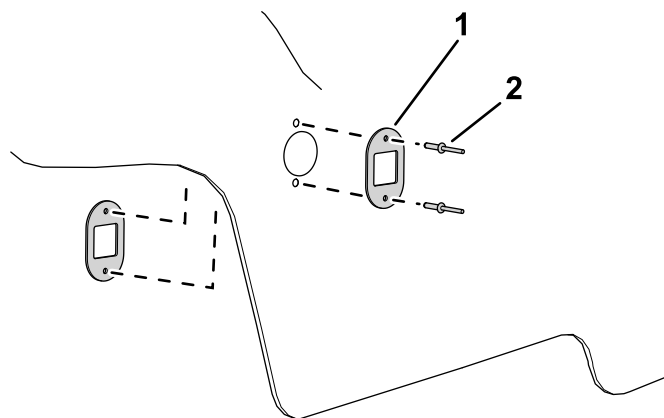

Figure 4

g305610

1. Plaque de verrouillage

2. Rivet (1/2")

6. Retirez l'écrou de blocage du verrou à clé.

7. Insérez le verrou à clé dans le capot ([Figure 5](#)).

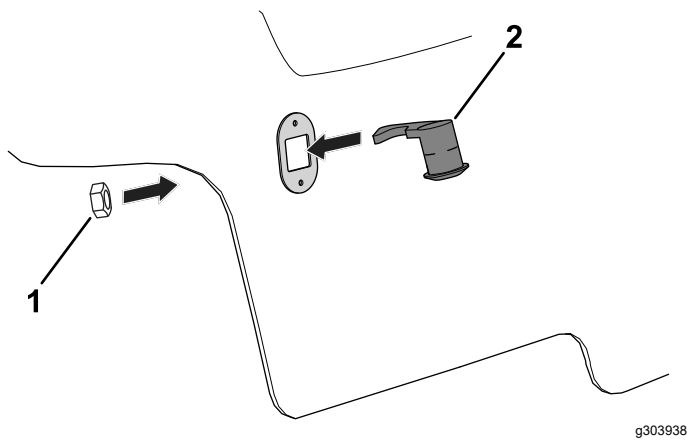

Figure 5

1. Écrou de blocage 2. Verrou à clé

8. Utilisez l'écrou de blocage retiré précédemment (Figure 5) pour fixer le verrou à clé sur le capot.
9. Baissez le capot et verrouillez-le en place avec la clé.

Remarque: Réglez le support de verrou (Figure 3) afin que le capot soit sécurisé lorsqu'il est baissé.

3

Mise en place des autocollants

Pièces nécessaires pour cette opération:

1	Autocollant d'inclinaison (réf. 144-3952)
1	Autocollant CE et de niveau sonore (réf. 144-4015)

Procédure

Appelez les autocollants sur une surface propre et sèche.

- Procédez comme suit pour installer l'autocollant d'inclinaison :
 1. Reportez-vous au tableau ci-dessous pour déterminer l'autocollant correspondant au modèle du groupe de déplacement et des accessoires montés dessus.

Important: Si vous utilisez plusieurs accessoires frontaux, vous devez installer l'autocollant d'inclinaison applicable le plus bas.

Par exemple : si vous possédez le groupe de déplacement modèle 31900 et que vous utilisez l'unité de coupe modèle 31970 (autocollant d'inclinaison A) et l'unité à fléaux modèle 02835 (autocollant d'inclinaison B), vous devez apposer l'autocollant d'inclinaison A.

Important: Voir dans le *Manuel de l'utilisateur* du groupe de déplacement le nombre de masses arrière nécessaires pour la configuration groupe de déplacement/accessoire.

Autocollant d'inclinaison selon la configuration groupe de déplacement/accessoire

Numéro de modèle du groupe de déplacement	Numéro de modèle ou nom de l'accessoire	Autocollant d'inclinaison	
		Autocollant répondant à la norme d'inclinaison requise*	Autocollant d'amélioration des performances sur les pentes*
31900	31970	A	E
	31970 et pare-soleil	A	D
	31971	A	E
	31971 et pare-soleil	A	D
	31972	A	D
	31972 et pare-soleil	B	C
	31973	A	D
	31973 et pare-soleil	B	C
	31974	A	E
	31974 et pare-soleil	A	D
	31975	A	D
	31975 et pare-soleil	B	C
	02835	B	C
	02835 et pare-soleil	A	B
31901	31970	B	G
	31970 et pare-soleil	B	E
	31971	B	G
	31971 et pare-soleil	B	E
	31972	B	F
	31972 et pare-soleil	A	D
	31973	B	F
	31973 et pare-soleil	A	D
	31974	B	G
	31974 et pare-soleil	B	E
	31975	B	F
	31975 et pare-soleil	B	D
	02835	B	E
	02835 et pare-soleil	A	D

Autocollant d'inclinaison selon la configuration groupe de déplacement/accessoire (cont'd.)

Numéro de modèle du groupe de déplacement	Numéro de modèle ou nom de l'accessoire	Autocollant d'inclinaison	
		Autocollant répondant à la norme d'inclinaison requise*	Autocollant d'amélioration des performances sur les pentes*
31902	31970	B	F
	31970 et pare-soleil	B	D
	31971	B	F
	31971 et pare-soleil	B	D
	31972	A	E
	31972 et pare-soleil	A	B
	31973	A	E
	31973 et pare-soleil	A	B
	31974	B	F
	31974 et pare-soleil	B	D
	31975	A	E
	31975 et pare-soleil	A	B
	02835	A	D
	02835 et pare-soleil	A	–
31903	31970	A	–
	31971	A	–
	31972	A	–
	31973	A	–
	31974	A	–
	31975	A	–
	02835	A	–

*Lorsque le nombre correct de masses arrière est monté, comme indiqué dans le *Manuel de l'utilisateur*.

2. Décollez l'autocollant approprié du support et débarrassez-vous des autres autocollants.
3. Apposez l'autocollant d'inclinaison (réf. 144-3952) sur l'emplacement de l'autocollant existant, comme montré à la **Figure 6**.

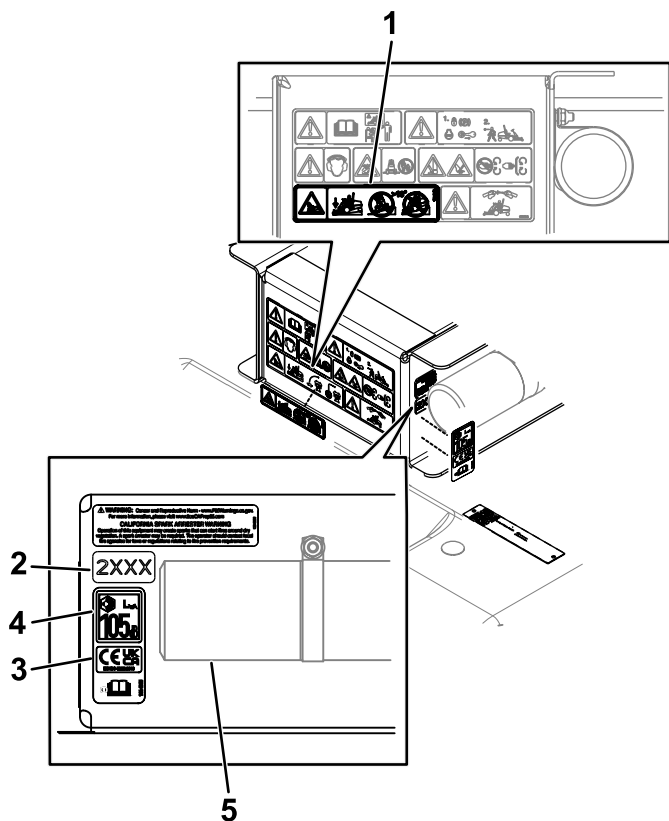

Figure 6

- | | |
|----------------------------------|---------------------------------|
| 1. Autocollant d'inclinaison | 4. Autocollant de niveau sonore |
| 2. Autocollant de l'année-modèle | 5. Tube de rangement du manuel |
| 3. Autocollant CE/UK | |

- Apposez l'autocollant CE et de niveau sonore (réf. 144-4015) près de l'autocollant de l'année-modèle, comme montré à la **Figure 6**.

Si la tondeuse à fléaux F60 est montée : vous n'avez pas besoin de l'autocollant de niveau sonore.

4

Réglage du régime moteur

Pièces nécessaires pour cette opération:

2	Protège-câble (modèles 31900 et 31901 seulement)
2	Rivet (1/8") (modèles 31900 et 31901 seulement)

Pour satisfaire aux exigences de la certification acoustique européenne, vous devez régler le régime moteur des machines suivantes :

- Modèles 31900 et 31901 montrés : voir [Réglage du régime moteur et pose des protège-câbles \(page 7\)](#).
- Modèles 31902 et 31903 montrés : voir [Réglage du régime moteur \(page 8\)](#).

Réglage du régime moteur et pose des protège-câbles

Modèles 31900 et 31901

Remarque: Avec un compte-tours, observez le régime moteur.

1. Démarrez le moteur et laissez-le chauffer entre 71 et 77 °C.

Remarque: La température du moteur est affichée sur l'écran.

2. Augmentez le régime moteur au ralenti accéléré au moyen de la commande d'accélérateur.
3. Vérifiez le régime de ralenti accéléré actuel indiqué par le compte-tours.
4. Desserrez les écrous de blocage du câble d'accélérateur (**Figure 7**).

Remarque: Le câble d'accélérateur est situé sur le côté gauche du moteur.

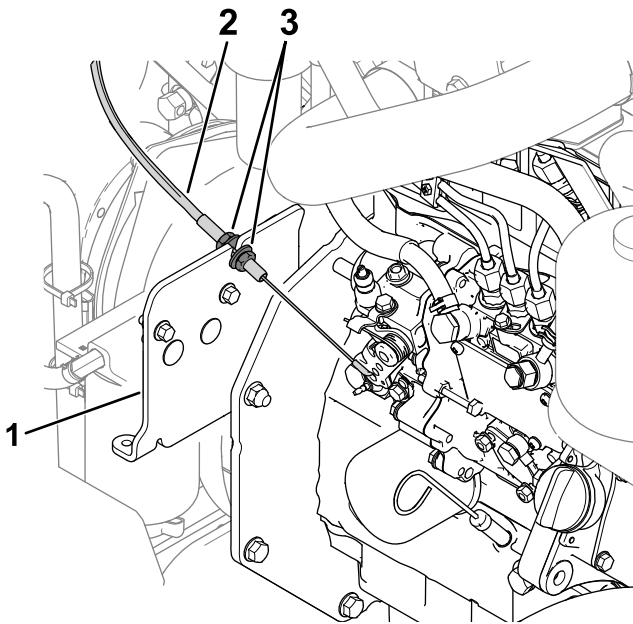

Figure 7

g354041

- 1. Support de câble
- 2. Câble d'accélérateur
- 3. Écrous de blocage

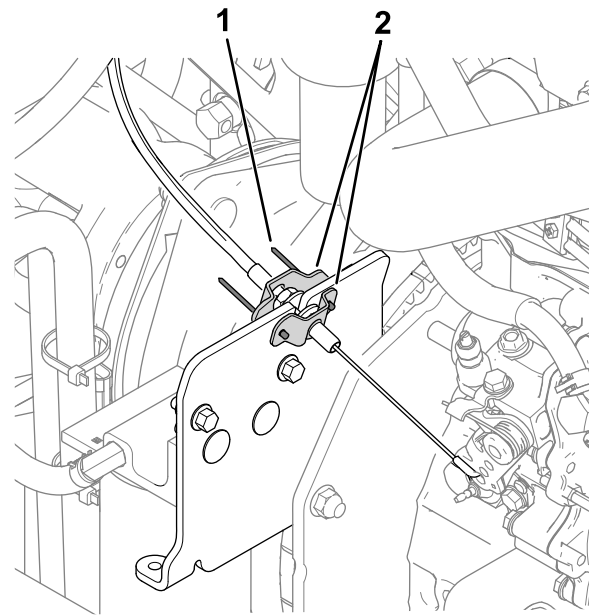

Figure 8

g319044

- 1. Rivet
- 2. Protège-câbles

-
- 5. Réglez le câble d'accélérateur sur le support (Figure 7) pour obtenir un régime de 3 100 tr/min.
 - 6. Resserrez les écrous de blocage du câble d'accélérateur.
 - 7. Coupez le moteur et enlevez la clé.
 - 8. Utilisez 2 rivets (1/8") pour installer les protège-câbles autour des écrous de blocage du câble d'accélérateur (Figure 8).

Si aucun trou n'existe pour les rivets, utilisez les trous du protège-câble pour percer des trous de 0,4 cm dans la plaque de montage du câble.

Réglage du régime moteur

Modèles 31902 et 31903

Voir dans le *Guide d'utilisation du logiciel Toro DIAG* les instructions de réglage de la machine au mode CE.

Remarque: Le mode CE limite le régime de ralenti accéléré à 2 900 tr/min quand la PDF est engagée.

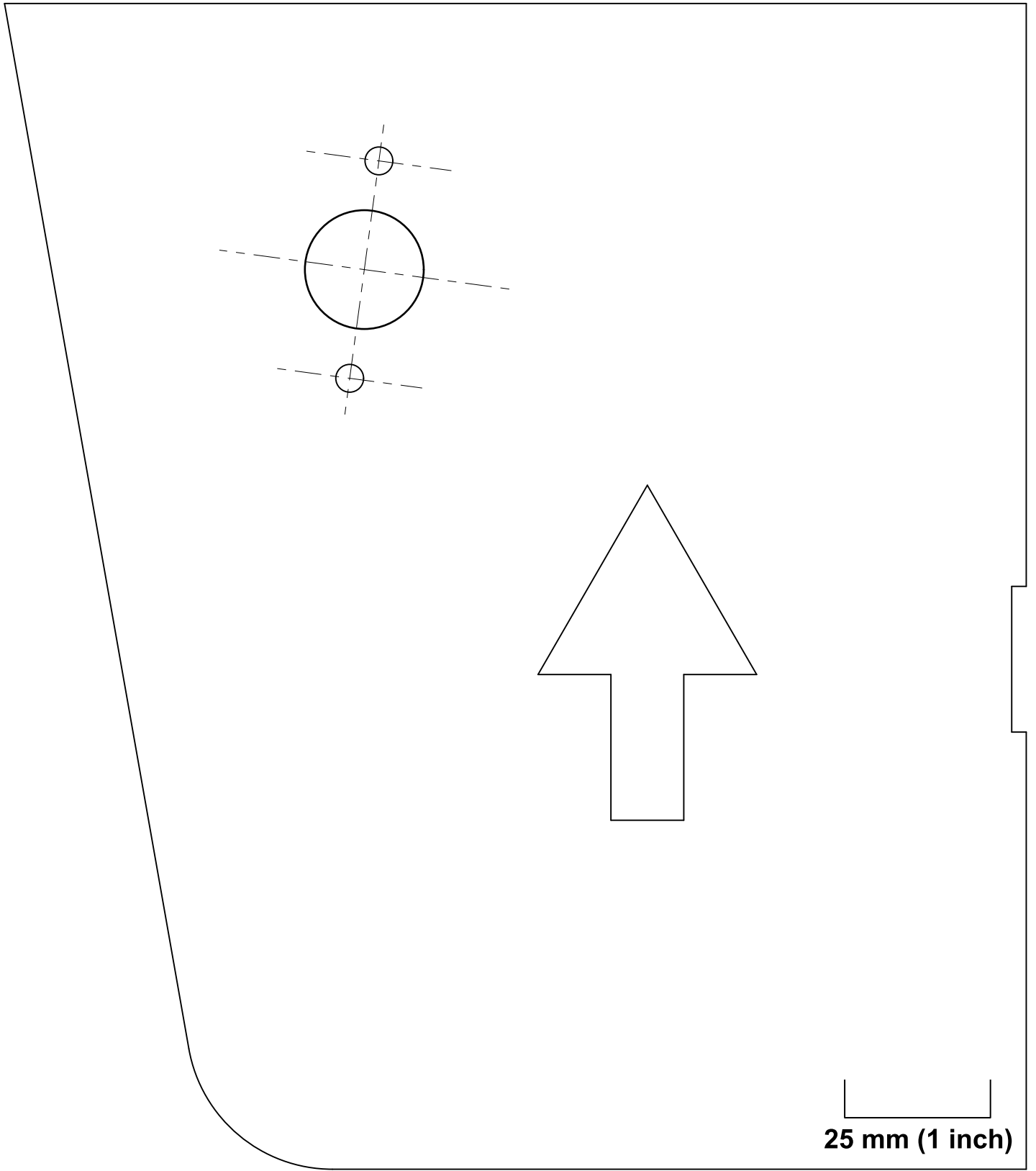

25 mm (1 inch)

Remarques:

Remarques:



Count on it.