



Kit CE

Trattorino serie Groundsmaster® 3200 o 3300

N° del modello 31953

Istruzioni di installazione

Sicurezza

Adesivi di sicurezza e informativi



Gli adesivi di sicurezza e quelli con le istruzioni sono chiaramente visibili e sono affissi accanto a zone particolarmente pericolose. Sostituite eventuali adesivi danneggiati o mancanti.



163-1841

decal163-1841

1. Leggete il *Manuale dell'operatore*.



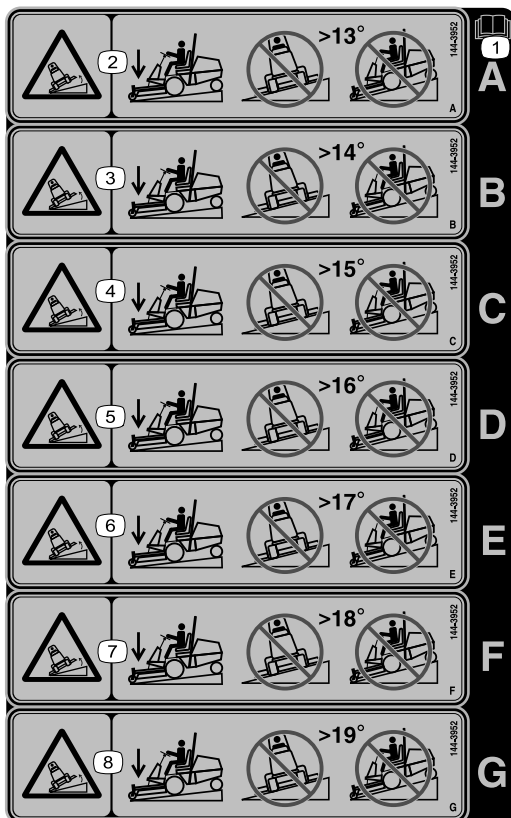

144-3952

decal144-3952

Nota: Questa macchina è conforme al test di stabilità dello standard di settore nei test statici laterali e longitudinali con la massima inclinazione consigliata indicata sull'adesivo. Consultate le istruzioni di utilizzo della macchina in pendenza nel *Manuale dell'operatore* e le condizioni in cui la macchina viene utilizzata per stabilire se potete utilizzare la macchina nelle condizioni del giorno e del sito particolare. I cambiamenti del terreno possono determinare un cambiamento del funzionamento in pendenza della macchina.

1. Leggete il *Manuale dell'operatore*.
2. Pericolo di ribaltamento – non tosate su pendenze superiori a 13 gradi; non tosate in salita e in discesa su pendenze superiori a 13 gradi.
3. Pericolo di ribaltamento – non tosate su pendenze superiori a 14 gradi; non tosate in salita e in discesa su pendenze superiori a 14 gradi.
4. Pericolo di ribaltamento – non tosate su pendenze superiori a 15 gradi; non tosate in salita e in discesa su pendenze superiori a 15 gradi.
5. Pericolo di ribaltamento – non tosate su pendenze superiori a 16 gradi; non tosate in salita e in discesa su pendenze superiori a 16 gradi.
6. Pericolo di ribaltamento – non tosate su pendenze superiori a 17 gradi; non tosate in salita e in discesa su pendenze superiori a 17 gradi.
7. Pericolo di ribaltamento – non tosate su pendenze superiori a 18 gradi; non tosate in salita e in discesa su pendenze superiori a 18 gradi.
8. Pericolo di ribaltamento – non tosate su pendenze superiori a 19 gradi; non tosate in salita e in discesa su pendenze superiori a 19 gradi.

Installazione

Nota: Stabilite i lati sinistro e destro della macchina dalla posizione di guida.

1

Preparazione della macchina

Non occorrono parti

Procedura

1. Parcheggiate la macchina su terreno pianeggiante.
2. Inserite il freno di stazionamento.
3. Abbassate l'attrezzo.
4. Spegnete il motore e togliete la chiave.

2

Montaggio del fermo del cofano

Parti necessarie per questa operazione:

1	Staffa del fermo
1	Modello
2	Piastra del fermo
2	Rivetto (½")
1	Fermo
1	Chiave

Procedura

1. Tagliate via il modello dal retro del manuale.

Nota: Assicuratevi che la scala del modello sia corretta.

2. Allineate il modello sul lato sinistro del cofano, come illustrato nella [Figura 1](#).



Figura 1

g303095

1. Modello

3. Praticate 3 fori nel cofano, come illustrato nella [Figura 2](#).

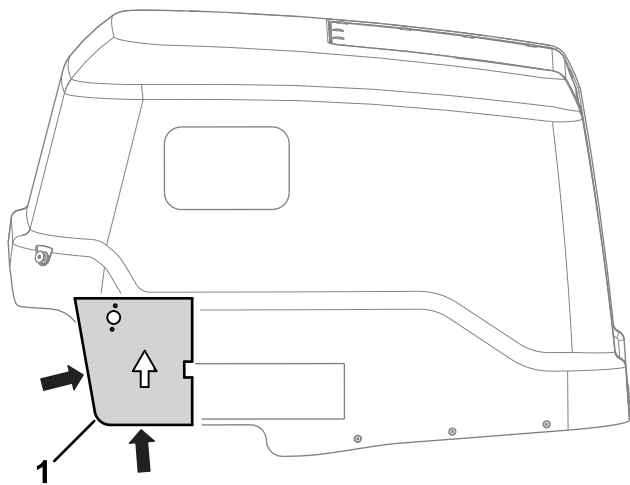

Figura 2

g303094

1. Praticare un foro – 0,48 cm 2. Praticare un foro – 2,06 cm

4. Utilizzate la bulloneria della cinghia del cofano esistente per fissare la staffa di fermo alla cinghia del cofano ([Figura 3](#)).

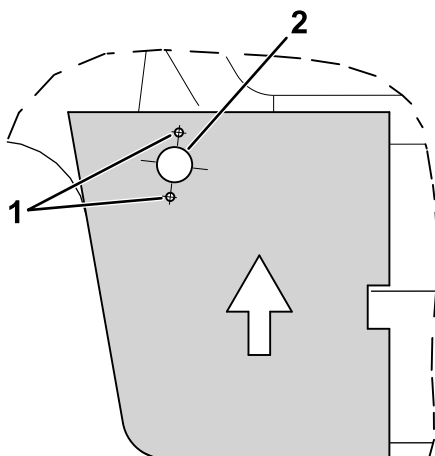

Figura 3

g303415

1. Staffa del fermo 2. Bulloneria esistente

5. Utilizzate 2 rivetti (1/2") per fissare le piastre del fermo al cofano ([Figura 4](#)).

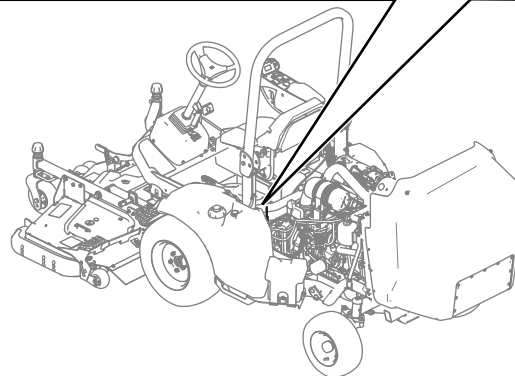
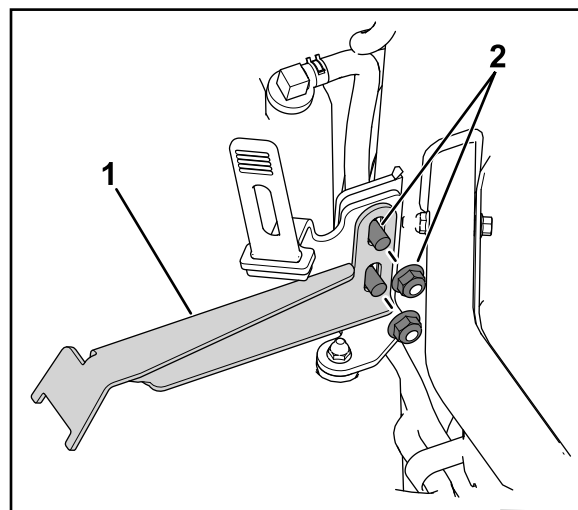

Figura 4

g305610

1. Piastra del fermo 2. Rivetto (1/2")

6. Rimuovete il controdado dal fermo della chiave.
7. Inserite il fermo della chiave nel cofano ([Figura 5](#)).

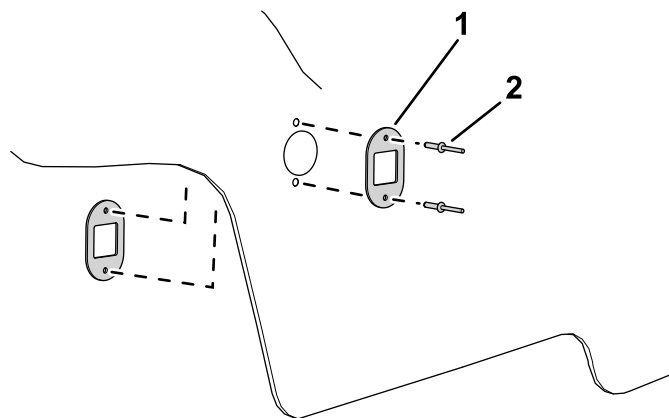

Figura 5

1. Controdado 2. Fermo della chiave

8. Utilizzate il controdado rimosso in precedenza (Figura 5) per fissare il fermo della chiave al cofano.
9. Abbassate il cofano e utilizzate la chiave per fissare il cofano in posizione abbassata.

Nota: Regolate la staffa del fermo (Figura 3) come opportuno, in modo tale che il cofano sia fissato in posizione abbassata.

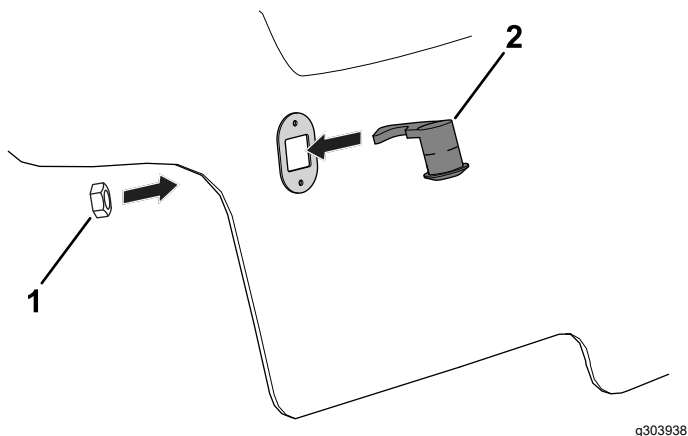
3

Applicazione degli adesivi

Parti necessarie per questa operazione:

1	Adesivo pendenza (n. cat. 144-3952)
1	Adesivo CE e della rumorosità (n. cat. 144-4015)

Procedura

Applicate gli adesivi su una superficie asciutta e pulita.

- Eseguite i seguenti passaggi per applicare l'adesivo della pendenza:
 1. Utilizzate la tabella seguente per stabilire quale adesivo è idoneo al vostro modello di trattorino e agli attrezzi di cui è dotato:

Importante: Se utilizzate più di un attrezzo anteriore, dovete installare l'adesivo con la pendenza più bassa applicabile.

Se avete ad esempio un trattorino modello 31900 e utilizzerete l'apparato di taglio modello 31970 (adesivo pendenza A) e la trincia modello 02835 (adesivo modello B) dovete applicare l'adesivo A della pendenza.

Importante: Fate riferimento al *Manuale dell'operatore* del vostro trattorino per la quantità di zavorra posteriore necessaria in base alla configurazione del vostro trattorino e attrezzo.

Adesivo della pendenza in base alla configurazione trattorino-attrezzo

Numero di modello del trattorino	Numero o nome del modello dell'attrezzo	Adesivo pendenza	
		Adesivo dello standard di pendenza richiesto*	Adesivo per prestazioni ottimizzate in pendenza*
31900	31970	A	E
	31970 e parasole	A	D
	31971	A	E
	31971 e parasole	A	D
	31972	A	D
	31972 e parasole	B	C
	31973	A	D
	31973 e parasole	B	C
	31974	A	E
	31974 e parasole	A	D
	31975	A	D
	31975 e parasole	B	C
	02835	B	C
	02835 e parasole	A	B
31901	31970	B	G
	31970 e parasole	B	E
	31971	B	G
	31971 e parasole	B	E
	31972	B	F
	31972 e parasole	A	D
	31973	B	F
	31973 e parasole	A	D
	31974	B	G
	31974 e parasole	B	E
	31975	B	F
	31975 e parasole	B	D
	02835	B	E
	02835 e parasole	A	D

Adesivo della pendenza in base alla configurazione trattorino-attrezzo (cont'd.)

Numero di modello del trattorino	Numero o nome del modello dell'attrezzo	Adesivo pendenza	
		Adesivo dello standard di pendenza richiesto*	Adesivo per prestazioni ottimizzate in pendenza*
31902	31970	B	F
	31970 e parasole	B	D
	31971	B	F
	31971 e parasole	B	D
	31972	A	E
	31972 e parasole	A	B
	31973	A	E
	31973 e parasole	A	B
	31974	B	F
	31974 e parasole	B	D
	31975	A	E
	31975 e parasole	A	B
	02835	A	D
	02835 e parasole	A	–
31903	31970	A	–
	31971	A	–
	31972	A	–
	31973	A	–
	31974	A	–
	31975	A	–
	02835	A	–

*Quando equipaggiato con la quantità adeguata di peso posteriore come mostrato nel vostro *Manuale dell'operatore*.

2. Togliete la pellicola protettiva dall'adesivo della pendenza appropriato ed eliminate gli adesivi rimanenti.
3. Applicate l'adesivo della pendenza (n. cat.144-3952) nella posizione dell'adesivo di avvertenza esistente, come mostrato nella [Figura 6](#).



Figura 6

g417745

1. Adesivo della pendenza
2. Adesivo dell'anno del modello
3. Adesivo CE/UK
4. Adesivo di rumorosità
5. Tubo manuale

- Applicate l'adesivo CE e della rumorosità (n. cat. 144-4015) accanto all'adesivo dell'anno del modello come mostrato nella [Figura 6](#).

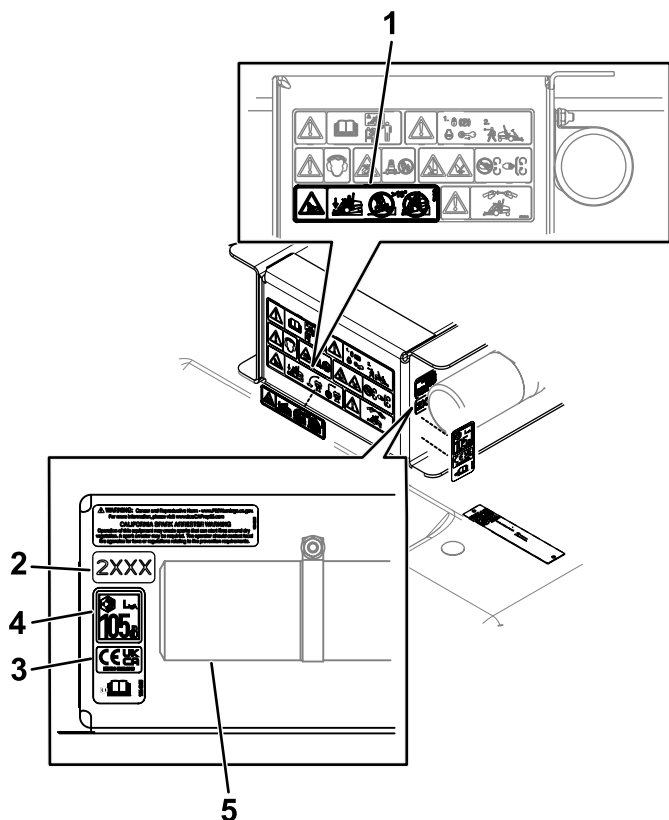
Se la vostra dotazione comprende il tosaerba con trincia F60: non è necessario installare l'adesivo sulla rumorosità.

4

Regolazione del regime del motore

Parti necessarie per questa operazione:

2	Protezione cavi (solo macchine modello 31900 e 31901)
2	Rivetto – 1/8" (solo macchine modello 31900 e 31901)

Per ottemperare ai requisiti della certificazione CE sulla rumorosità, è necessario regolare il regime del motore delle macchine indicate di seguito:

- Macchine modello n. 31900 e 31901: fate riferimento a [Regolazione del regime del motore e installazione delle protezioni dei cavi \(pagina 7\)](#).
- Macchine modello n. 31902 e 31903: fate riferimento a [Regolazione del regime del motore \(pagina 8\)](#).

Regolazione del regime del motore e installazione delle protezioni dei cavi

Macchine modello n. 31900 e 31901

Nota: Utilizzate un tachimetro per controllare visivamente il regime del motore.

1. Avviate il motore e lasciatelo scaldare sino a una temperatura compresa tra 71 e 77 °C.

Nota: Lo schermo del display mostra la temperatura del motore.

2. Usate il comando dell'acceleratore per aumentare il regime al minimo alto.
3. Guardate il valore correntemente indicato dal tachimetro per il regime di minimo alto.
4. Allentate i controdadi del cavo dell'acceleratore. [Figura 7](#)

Nota: Il cavo dell'acceleratore si trova sul lato sinistro del motore.

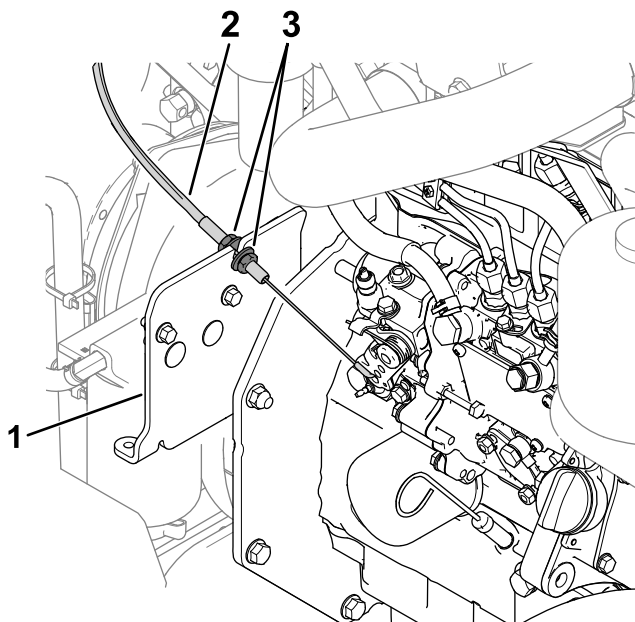

g354041

Figura 7

- 1. Staffa del cavo
- 2. Cavo dell'acceleratore
- 3. Controdadi

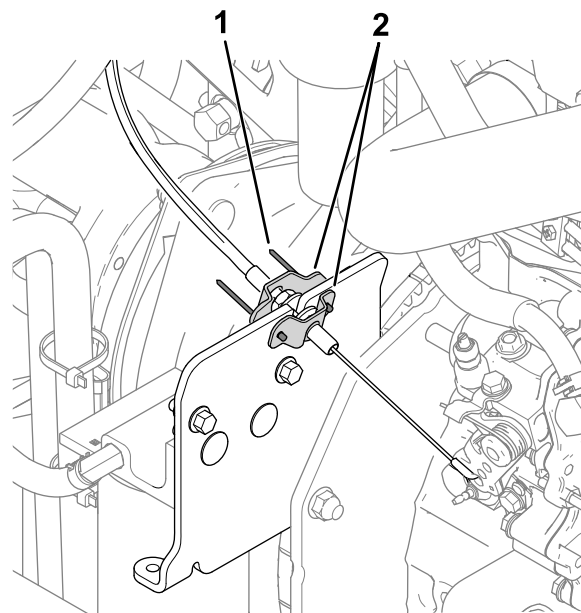

g319044

Figura 8

- 1. Rivetto
- 2. Protezioni cavi

- 5. Regolate il cavo dell'acceleratore nella staffa (Figura 7) per raggiungere una velocità di 3100 giri/min.
- 6. Serrate i controdadi del cavo dell'acceleratore.
- 7. Spegnete il motore ed togliete la chiave.
- 8. Servitevi di 2 rivetti (1/8") per montare le protezioni dei cavi attorno ai controdadi del cavo dell'acceleratore (Figura 8).

Se non vi sono fori esistenti per montare i rivetti, utilizzate i fori delle protezioni dei cavi per praticare fori da 0,4 cm nella piastra di montaggio dei cavi.

Regolazione del regime del motore

Macchine modello n. 31902 e 31903

Per istruzioni su come configurare la macchina in modalità CE fate riferimento alla *Guida software per l'utente di Toro DIAG*.

Nota: La modalità CE limita il regime di minimo alto del motore a 2.900 giri/min quando la PDF è inserita.

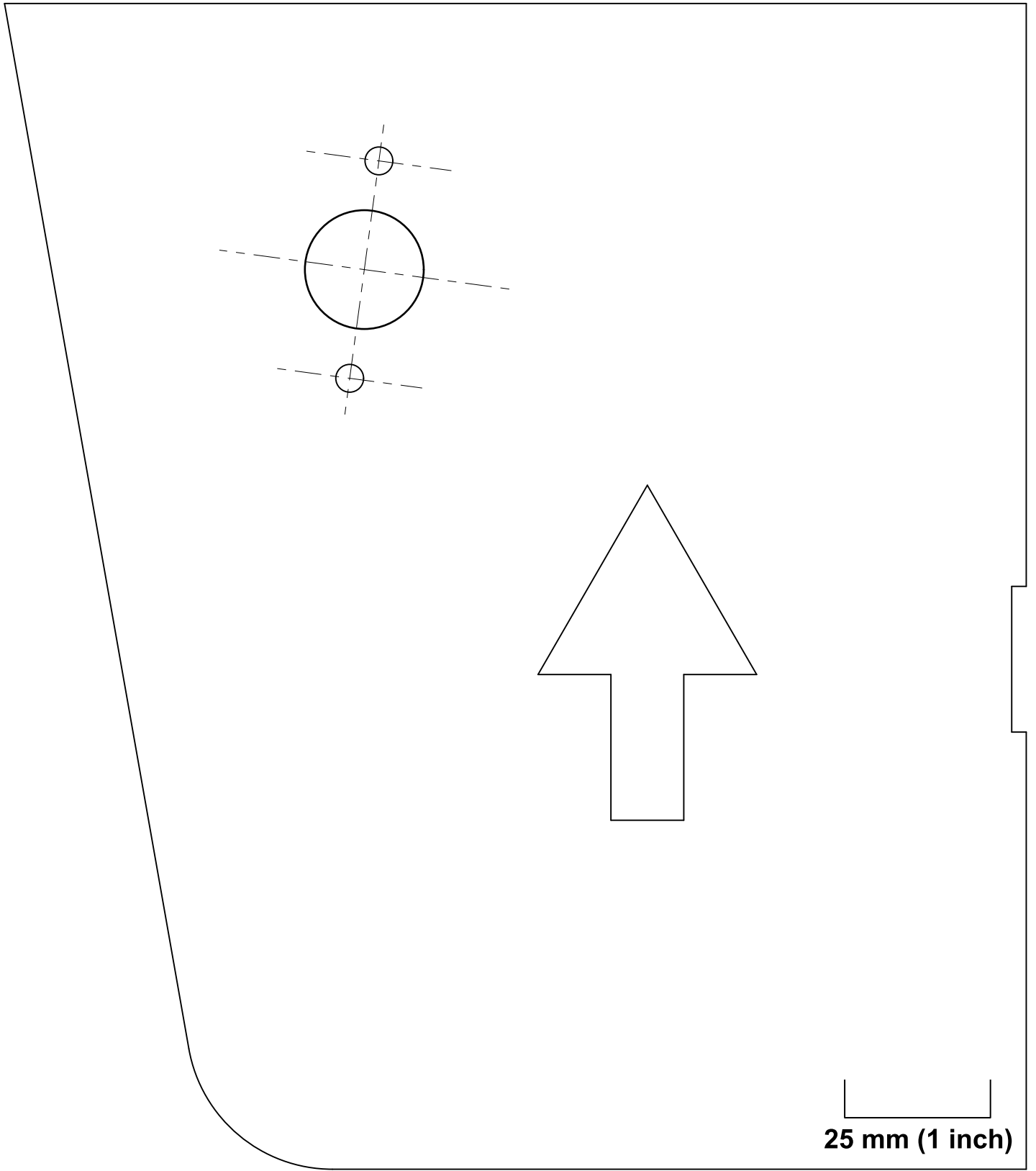

25 mm (1 inch)

Note:

Note:



Count on it.