



CE-sarja

Groundsmaster® 3200/3300 -sarjan ajoyksiköt

Mallinro: 31953

Asennusohjeet

Turvaohjeet

Turva- ja ohjetarrat



Turva- ja ohjetarrat on sijoitettu hyvin näkyville paikoille mahdollisten vaara-alueiden lähetyville. Korvaa vioittuneet tai kadonneet tarrat uusilla.



163-1841

decal163-1841

1. Lue käyttöopas.



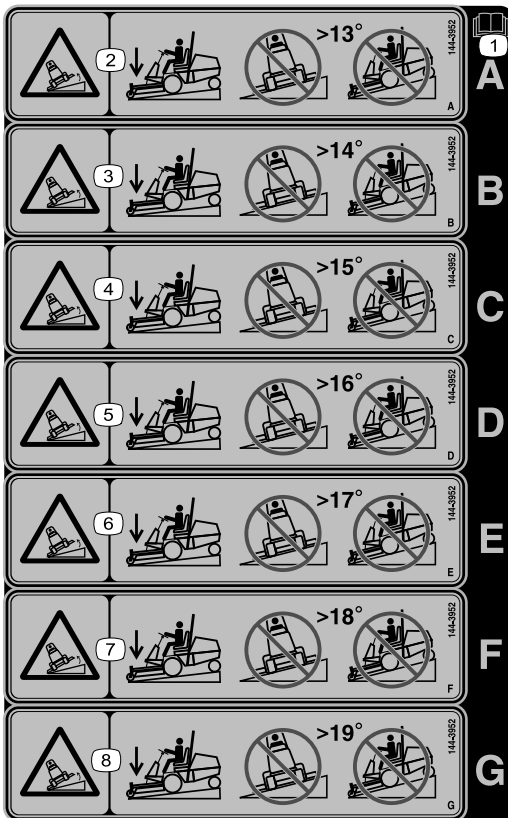

144-3952

decal144-3952

Huomaa: Tämä kone on teknisen standardin vakaustestin mukainen staattisten lateraalisten ja pituussuuntaisten testien osalta tarran osoittamalla suositellulla enimmäiskaltevuudella. Tutustu *käyttöoppaan* ohjeisiin koneen käytöstä rinteissä, tarkasta koneen käyttöolosuhteet ja määritä niiden perusteella, voidaanko konetta käyttää kyseisellä paikalla ja vallitsevissa olosuhteissa. Maaston muutokset voivat vaikuttaa koneen käyttöön rinteissä.

1. Lue *käyttöopas*.
2. Kaatumisvaara: älä aja poikittain rinteissä, joiden kallistus on yli 13 astetta, äläkä ylös tai alas rinteissä, joiden kallistus on yli 13 astetta.
3. Kaatumisvaara: älä aja poikittain rinteissä, joiden kallistus on yli 14 astetta, äläkä ylös tai alas rinteissä, joiden kallistus on yli 14 astetta.
4. Kaatumisvaara: älä aja poikittain rinteissä, joiden kallistus on yli 15 astetta, äläkä ylös tai alas rinteissä, joiden kallistus on yli 15 astetta.
5. Kaatumisvaara: älä aja poikittain rinteissä, joiden kallistus on yli 16 astetta, äläkä ylös tai alas rinteissä, joiden kallistus on yli 16 astetta.
6. Kaatumisvaara: älä aja poikittain rinteissä, joiden kallistus on yli 17 astetta, äläkä ylös tai alas rinteissä, joiden kallistus on yli 17 astetta.
7. Kaatumisvaara: älä aja poikittain rinteissä, joiden kallistus on yli 18 astetta, äläkä ylös tai alas rinteissä, joiden kallistus on yli 18 astetta.
8. Kaatumisvaara: älä aja poikittain rinteissä, joiden kallistus on yli 19 astetta, äläkä ylös tai alas rinteissä, joiden kallistus on yli 19 astetta.

Asennus

Huomaa: Koneen vasen ja oikea puoli määritellään käyttöasennosta käsin.

1

Koneen valmistelu

Mitään osia ei tarvita

Ohjeet

1. Pysäköi kone tasaiselle alustalle.
2. Kytke seisontajarru.
3. Laske lisälaite.
4. Sammuta moottori ja irrota virta-avain.

2

Konepellin salvan asennus

Vaiheeseen tarvittavat osat:

1	Salvan tuki
1	Malli
2	Lukitsinlevy
2	Niitti (½ tuumaa)
1	Salpa
1	Kiila

Ohjeet

1. Leikkaa käyttöoppaan takana oleva malli irti.

Huomaa: Varmista, että mallipohjan mittakaava on oikea.

2. Kohdista malli konepellin vasemmalle puolelle kuvan mukaisesti ([Kuva 1](#)).

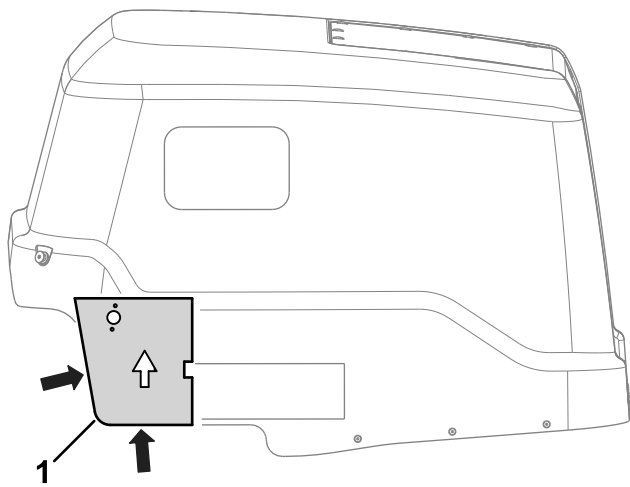

Kuva 1

g303095

1. Malli

3. Poraaja kolme reikää konepeltiin kuvan mukaisesti (Kuva 2).

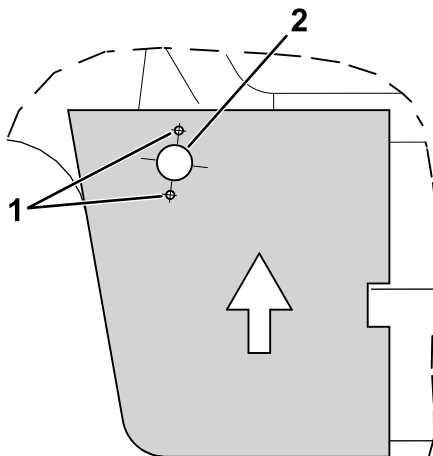

Kuva 2

g303094

1. Porausreikä: 0,48 cm 2. Porausreikä: 2,06 cm

4. Kiinnitä salvan tuki konepellin liuskaan käyttämällä liuskan nykyisiä kiinnitystarvikkeita (Kuva 3).

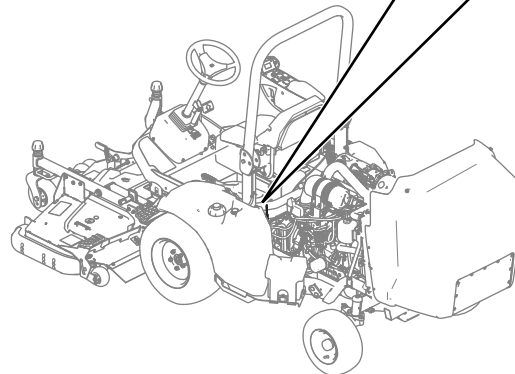
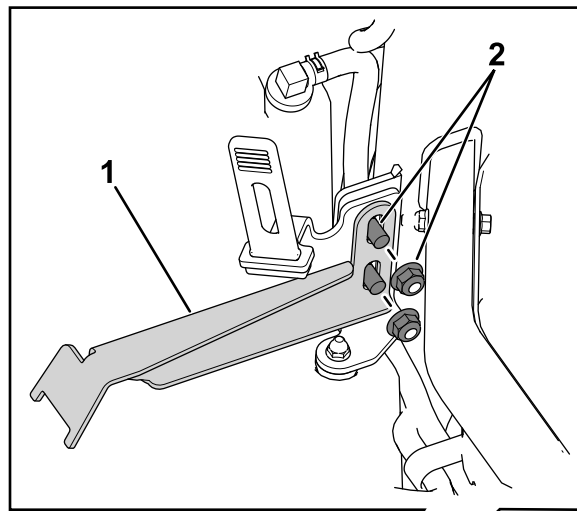

Kuva 3

g303415

1. Salvan tuki 2. Nykyiset kiinnitystarvikkeet

5. Kiinnitä lukitsinlevyt konepeltiin kahden niitin (1/2 tuumaa) avulla (Kuva 4).

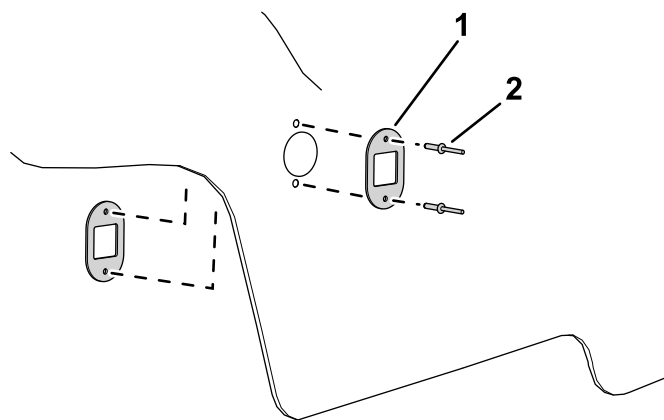

Kuva 4

g305610

1. Lukitsinlevy 2. Niitti (1/2 tuumaa)

6. Irrota vastamutteri avainsalvasta.

7. Aseta avainsalpa konepeltiin (Kuva 5).

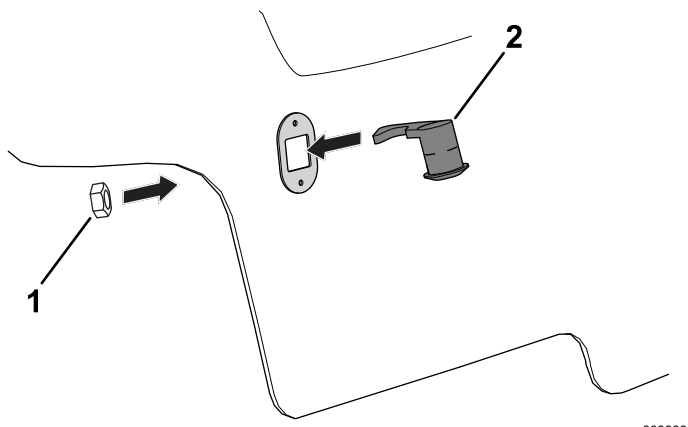

Kuva 5

1. Vastamutteri 2. Avainsalpa

8. Kiinnitä avainsalpa konepeltiin aiemmin irrotetun vastamutterin (Kuva 5) avulla.
9. Laske konepelti alas ja lukitse se ala-asentoon avaimella.

Huomaa: Säädä salvan tukea (Kuva 3) tarpeen mukaan niin, että konepelti on lukittu ala-asentoon.

3

Tarrojen asennus

Vaiheeseen tarvittavat osat:

1	Kaltevuustarra (osanro 144-3952)
1	CE- ja äänitarra (osanro 144-4015)

Ohjeet

Levitä tarrat puhtaalle ja kuivalle pinnalle.

- Asenna kaltevuustarra seuraavasti:
 1. Määritä seuraavan taulukon avulla, mikä on oman ajoyksikömallisi ja lisälaitteidesi tarra.

Tärkeää: Jos käytät useampaa kuin yhtä etulisälaitetta, sinun on asennettava pienin soveltuva kaltevuustarra.

Esimerkki: Jos sinulla on ajoyksikömalli 31900 ja käytät sekä leikkuuyksikömallia 31970 (kaltevuustarra A) että varstamallia 02835 (kaltevuustarra B), sinun on asennettava kaltevuustarra A.

Tärkeää: Tarkista ajoyksikön käyttöoppaasta omaan ajoyksikö- ja lisälaitetekoonpanoosi tarvittava takapaino.

Kaltevuustarrat ajoyksikkö- ja lisälaittekokoonpanoittain

Ajoyksikön mallinumero	Lisälaitteen mallinumero tai nimi	Kaltevuustarra	
		Tarra kaltevuusstandardin täyttämiseksi*	Tarra rinnesuorituskyvyn parantamiseksi*
31900	31970	A	E
	31970 ja häikäisysuoja	A	D
	31971	A	E
	31971 ja häikäisysuoja	A	D
	31972	A	D
	31972 ja häikäisysuoja	B	C
	31973	A	D
	31973 ja häikäisysuoja	B	C
	31974	A	E
	31974 ja häikäisysuoja	A	D
	31975	A	D
	31975 ja häikäisysuoja	B	C
	02835	B	C
	02835 ja häikäisysuoja	A	B
31901	31970	B	G
	31970 ja häikäisysuoja	B	E
	31971	B	G
	31971 ja häikäisysuoja	B	E
	31972	B	F
	31972 ja häikäisysuoja	A	D
	31973	B	F
	31973 ja häikäisysuoja	A	D
	31974	B	G
	31974 ja häikäisysuoja	B	E
	31975	B	F
	31975 ja häikäisysuoja	B	D
	02835	B	E
	02835 ja häikäisysuoja	A	D

Kaltevuustarrat ajoyksikkö- ja lisälaittekokoonpanoittain (cont'd.)

Ajoyksikön mallinumero	Lisälaitteen mallinumero tai nimi	Kaltevuustarra	
		Tarra kaltevuusstandardin täyttämiseksi*	Tarra rinnesuorituskyvyn parantamiseksi*
31902	31970	B	F
	31970 ja häikäisysuoja	B	D
	31971	B	F
	31971 ja häikäisysuoja	B	D
	31972	A	E
	31972 ja häikäisysuoja	A	B
	31973	A	E
	31973 ja häikäisysuoja	A	B
	31974	B	F
	31974 ja häikäisysuoja	B	D
	31975	A	E
	31975 ja häikäisysuoja	A	B
	02835	A	D
	02835 ja häikäisysuoja	A	–
31903	31970	A	–
	31971	A	–
	31972	A	–
	31973	A	–
	31974	A	–
	31975	A	–
	02835	A	–

*Kun kuormana on käyttöoppaassa annettu tarvittava takapaino.

2. Irrota tarvitsemasi kaltevuustarra taustasta ja hävitä loput tarrat.
3. Asenna kaltevuustarra (osanro 144-3952) nykyisen varoitustarran kohtaan kuvan mukaisesti (Kuva 6).

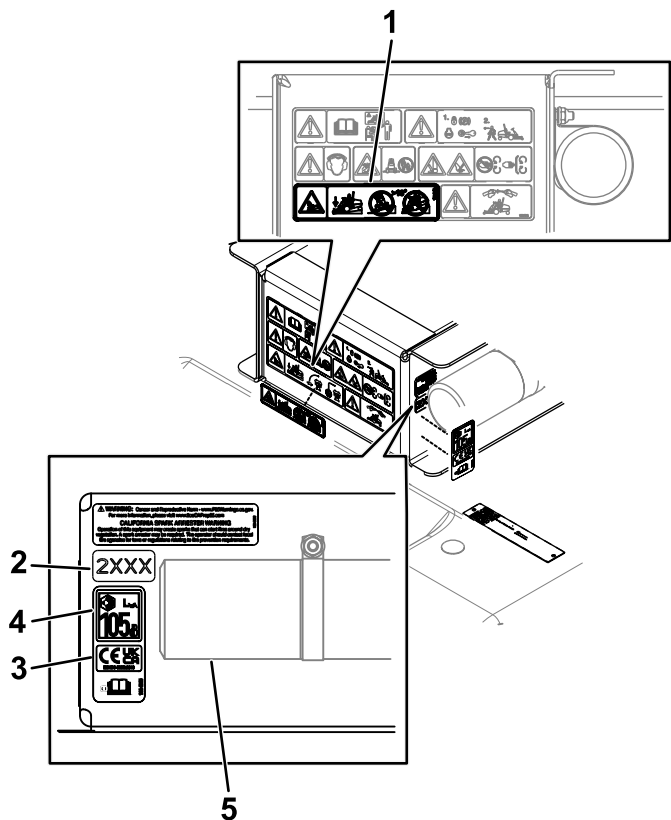

Kuva 6

- | | |
|----------------------|-------------------------------|
| 1. Kaltevuustarra | 4. Äänitarra |
| 2. Vuosimallin tarra | 5. Käyttöoppaan säilytysputki |
| 3. CE/UK-tarra | |

- Asenna CE- ja äänitarra (osanro 144-4015) vuosimallin tarran lähelle kuvan mukaisesti (Kuva 6).

Jos varusteena on F60-varstaleikkuri, äänitarraa ei tarvitse asentaa.

4

Moottorin käyntinopeuden säätö

Vaiheeseen tarvittavat osat:

2	Vaijerisuojaus (vain mallien 31900 ja 31901 koneet)
2	Niitti (1/8 tuumaa) (vain mallien 31900 ja 31901 koneet)

CE-melusertifiointivaatimusten täyttämiseksi sinun on säädettävä seuraavien koneiden moottorin käyntinopeus:

- Mallien 31900 ja 31901 koneet: katso kohta [Moottorin käyntinopeuden säätö ja vaijerisuojusten asennus \(sivu 7\)](#).
- Mallien 31902 ja 31903 koneet: katso kohta [Moottorin käyntinopeuden säätö \(sivu 8\)](#).

Moottorin käyntinopeuden säätö ja vaijerisuojusten asennus

Mallien 31900 ja 31901 koneet

Huomaa: Tarkkaile moottorin käyntinopeutta kierroslukumittarilla.

1. Käynnistä moottori ja anna sen lämmetä 71–77 °C:een.

Huomaa: Moottorin lämpötila näkyy näytössä.

2. Nosta moottorin käyntinopeus korkeaan joutokäyntinopeuteen kaasuvivulla.
3. Tarkkaile moottorin korkeaa joutokäyntinopeutta kierroslukumittarilla.
4. Löysää kaasuvaijerin vastamutterit (Kuva 7).

Huomaa: Kaasuvaijeri sijaitsee moottorin vasemmalla puolella.

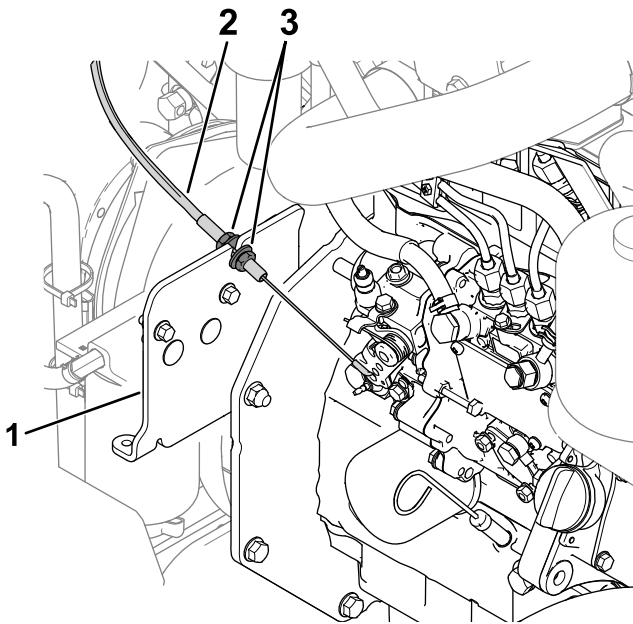

g354041

Kuva 7

- | | |
|----------------------|------------------|
| 1. Vaijerin kannatin | 3. Vastamutterit |
| 2. Kaasuvaijeri | |

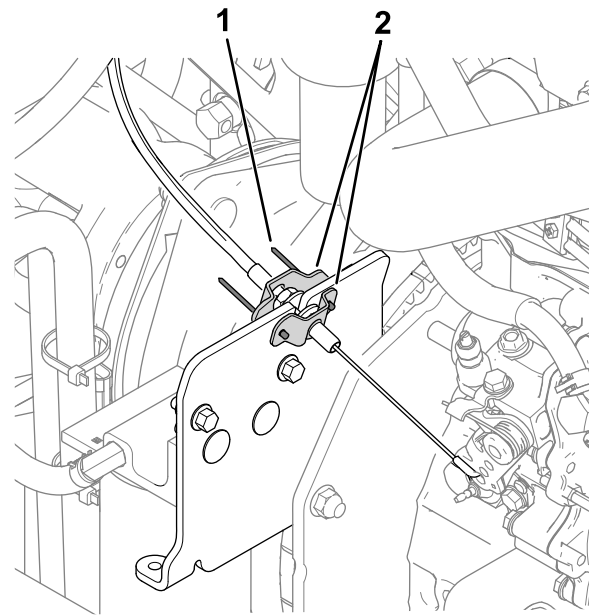

g319044

Kuva 8

- | | |
|-----------|---------------------|
| 1. Niitti | 2. Vaijerisuojukset |
|-----------|---------------------|

5. Säädä kaasuvaijeria kannattimessa (Kuva 7) niin, että nopeudeksi tulee 3 100 kierr./min.
6. Kiristä kaasuvaijerin vastamutterit.
7. Sammuta moottori ja irrota virta-avain.
8. Asenna vaijerisuojukset kaasuvaijerin vastamutterien ympärille kahdella niitillä (1/8 tuumaa) (Kuva 8).

Jos niiteille ei ole valmiina reikiä, poraa 0,4 cm:n reiät kaapelin asennuslevyyn vaijerisuojuksen reikien avulla.

Moottorin käyntinopeuden säätö

Mallien 31902 ja 31903 koneet

Katso ohjeet koneen säätämiseksi CE-tilaan *Toro DIAG -käyttäjän ohjelmisto-oppaasta*.

Huomaa: CE-tila rajoittaa moottorin korkeaksi joutokäyntinopeudeksi 2 900 kierr./min, kun voimanulosotto on käytössä.

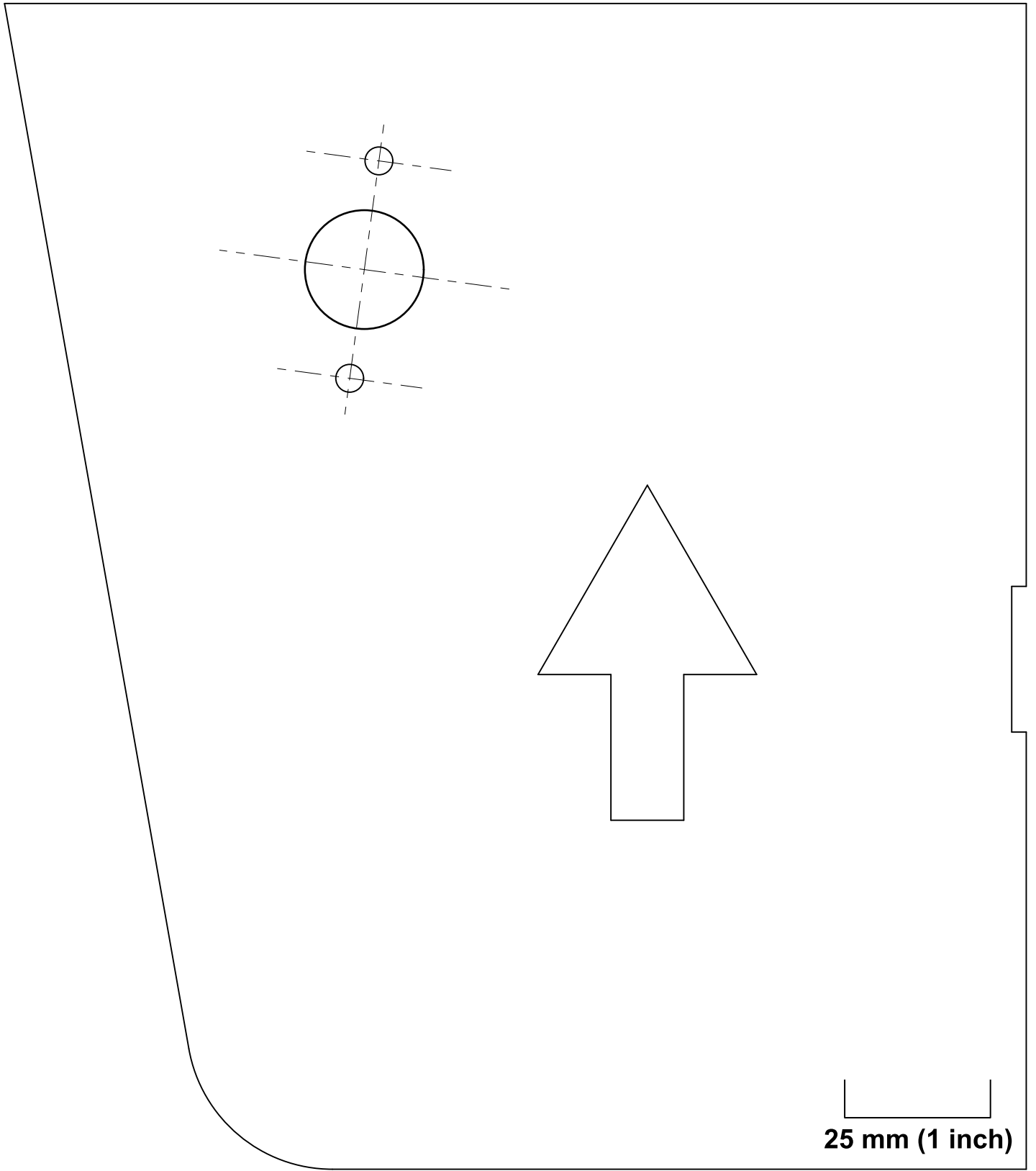

25 mm (1 inch)

Huomautuksia:

Huomautuksia:



Count on it.