



# 38-literssett

## Pro Force®-ruskblåser

Modellnr. 130-4371

### Installasjonsveiledning

# 1

## Fjerne drivstofftanken

Ingen deler er nødvendige

### Prosedyre

#### ⚠ FARE

Under visse forhold er drivstoff er meget brannfarlig og svært eksplosivt. Brann eller eksplosjon forårsaket av drivstoff kan påføre deg og andre brannskader samt ødelegge eiendom.

- Tøm drivstoff ut av drivstofftanken når motoren er kald. Dette skal gjøres utendørs på et åpent sted. Tørk opp eventuelt drivstoffsøl.
- Du må aldri røyke når du tømmer drivstoff, og du må holde deg unna åpen ild eller steder der en gnist kan antenne drivstoffdamp.

1. Parker maskinen på en jevn overflate, slå av motoren, blokker hjulene, koble fra batteriet og ta ut nøkkelen.
2. La motoren avkjøles, og tøm deretter drivstofftanken i drivstoffbeholderen ved hjelp av en pumpe.
3. Start motoren og kjør den til den stopper.
4. Choke motoren. Start motoren, og la den gå til den ikke starter mer.
5. Koble drivstofftankslangene fra maskinen og kast dem (Figur 1).

**Merk:** Ta vare på slangeklemmene.

6. Fjern festene og stroppene som fester bensintanken på maskinen, og kast dem sammen med tanken (Figur 1).

7. Koble de gjenværende slangene fra karbonsylindren (Figur 1).

**Merk:** Ta vare på slangeklemmene.

8. Fjern batteridekslet og batteriet (Figur 1). Se *brugerhåndboken*.
9. Fjern karbonsylindren og kast den (Figur 1).

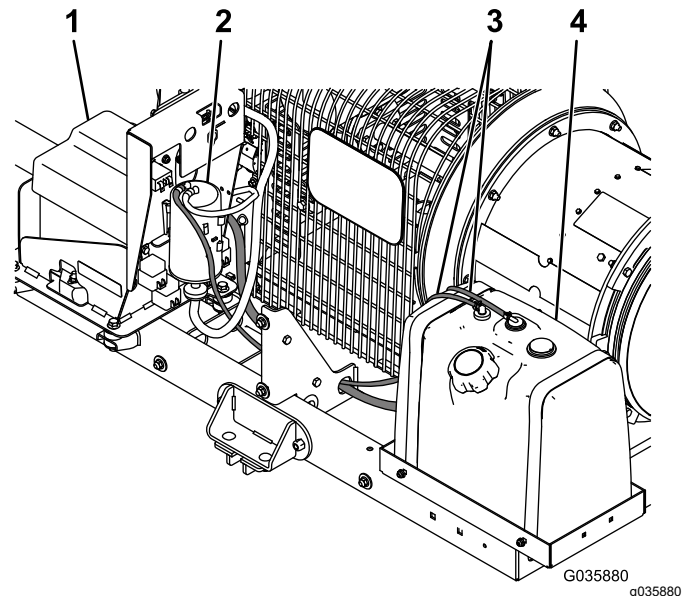

Figur 1

- |                   |                         |
|-------------------|-------------------------|
| 1. Batterideksel  | 3. Drivstofftankslanger |
| 2. Karbonsylinder | 4. Drivstofftank        |



# 2

## Montere 38-literstanken

Ingen deler er nødvendige

### Prosedyre

1. Fjern det eksisterende drivstofftankfestet og monter den nye 38-literstanken ved hjelp av fire låsebolter (5/16 tomme) og 4 flensmuttere (5/16 tomme) gjennom hullene i brettet som vist i [Figur 2](#).

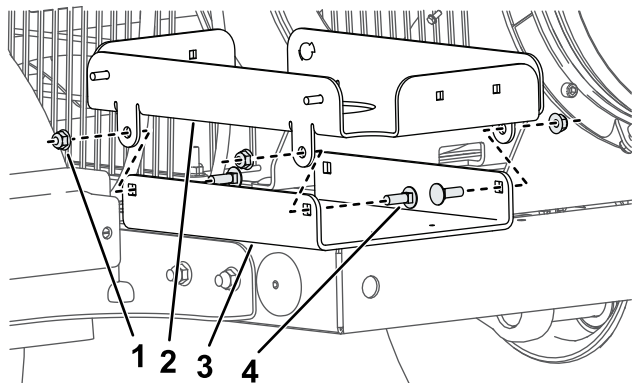

Figur 2

- |  |                          |
|--|--------------------------|
| 1. Flensmutter (5/16 tomme)            | 3. Drivstofftankbrett    |
| 2. Eksisterende drivstofftankmontering | 4. Låsebolt (5/16 tomme) |

2. Monter drivstofftankmontering, som vist i [Figur 3](#).

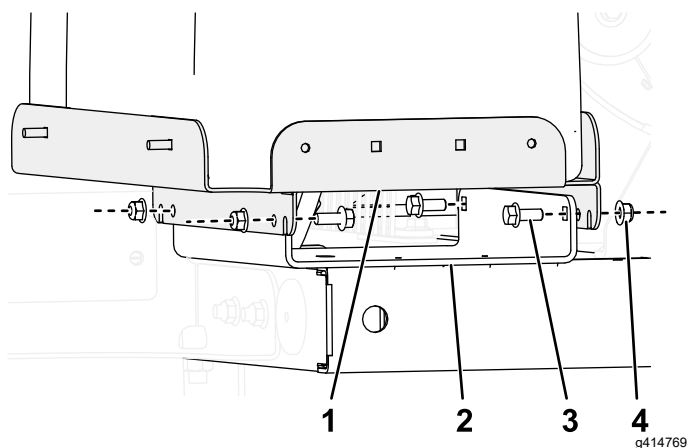

Figur 3

- |                       |                        |
|-----------------------|------------------------|
| 1. Drivstofftankfeste | 3. Bolt (5/16 tomme)   |
| 2. Drivstofftankbrett | 4. Mutter (5/16 tomme) |

3. Monter karbonsylinderbraketten til rammen med to bolter (1/4 tomme) og to flensmuttere (1/4 tomme), som vist i [Figur 4](#).

**Merk:** Hvis braketten ikke er helt på linje med de eksisterende hullene, utvid dem litt med et 7 mm bor.

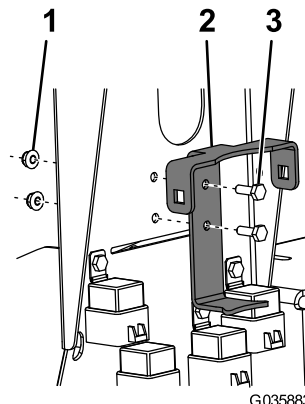

Figur 4

- |                            |                     |
|----------------------------|---------------------|
| 1. Flensmutter (1/4 tomme) | 3. Bolt (1/4 tomme) |
| 2. Karbonsylinderbrakett   |                     |

4. Fest karbonsylinderen til karbonsylinderbraketten med sylinderbøylen og to låsebolter og flensmuttere (3/8 tomme), som vist i [Figur 5](#).

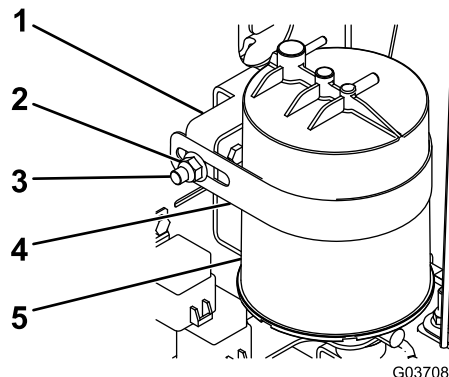

Figur 5

- |                            |                   |
|----------------------------|-------------------|
| 1. Brakett                 | 4. Sylindestropp  |
| 2. Flensmutter (3/8 tomme) | 5. Karbonsylinder |
| 3. Låsebolt                |                   |

5. Fest skivene til drivstofftankstroppene (Figur 6).

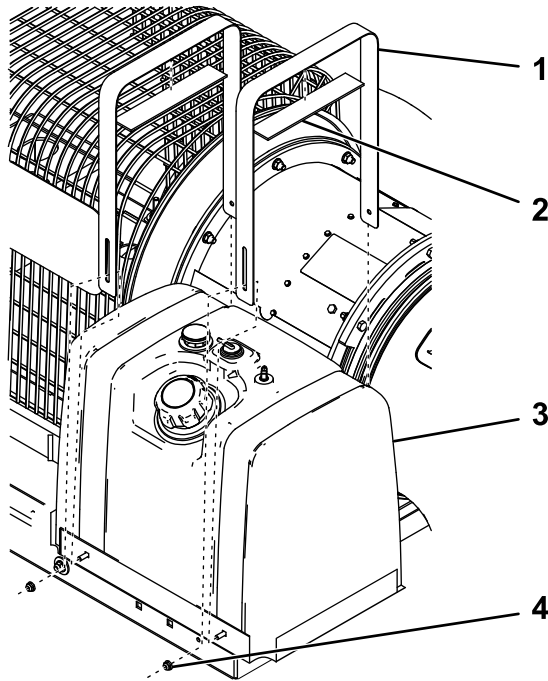

Figur 6

g345778

- |                              |                            |
|------------------------------|----------------------------|
| 1. Nye drivstofftankstropper | 3. Ny drivstofftank        |
| 2. Skive                     | 4. Flensmutter (1/4 tomme) |

6. Fest den nye drivstofftanken til drivstofftankbrettet ved hjelp av stroppene og fire flensmuttere (1/4 tomme), som vist i Figur 6.
7. Fest slangeadapteren og den korte slangen til drivstoffilteret, og fest det til bunnen av karbonsylindren (Figur 7).

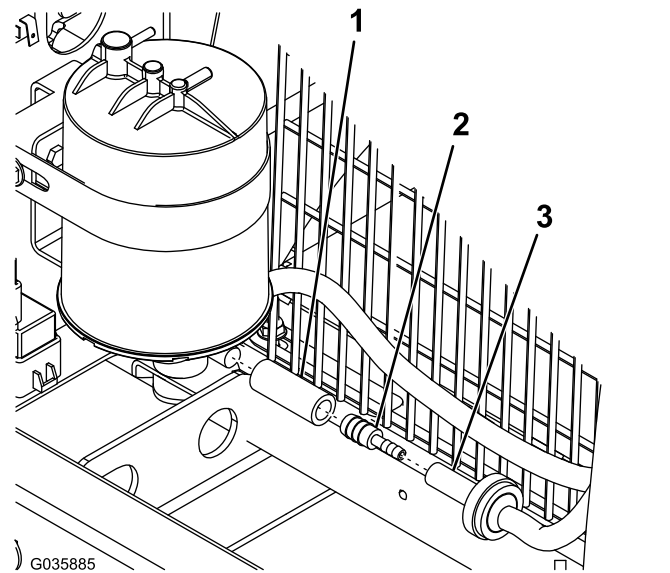

Figur 7

- |                  |                                  |
|------------------|----------------------------------|
| 1. Kort slange   | 3. Innebygd drivstoffilterslange |
| 2. Slangeadapter |                                  |

8. For modellene 44552, 44553 og 44554 kapper du 33 cm av slangen på 198 cm.
9. Monter slangen til drivstofftanken og drivstoffilteret ved å bruke de tidligere fjernede slangeklemmene som vist i Figur 8.

**Merk:** Påse at slangen føres gjennom hullet i rammen.

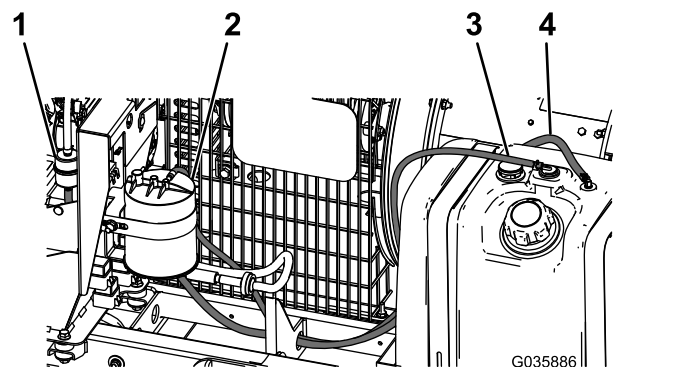

Figur 8

- |                   |                                    |
|-------------------|------------------------------------|
| 1. Drivstoffilter | 3. 1,5 m drivstoffslange           |
| 2. Karbonsylinder | 4. 1,6 m drivstoffslange/<br>1,9 m |

10. Fest den 1,5 m lange slangen til drivstofftanken og karbonsylindren, ved å bruke de tidligere fjernede slangeklemmene som vist i Figur 8.

**Merk:** Gjør slangen kortere hvis den er for lang for maskinen.

11. Fest utluftingsslangen til karbonsylindren med slangeklemmen du fjernet tidligere (Figur 9).

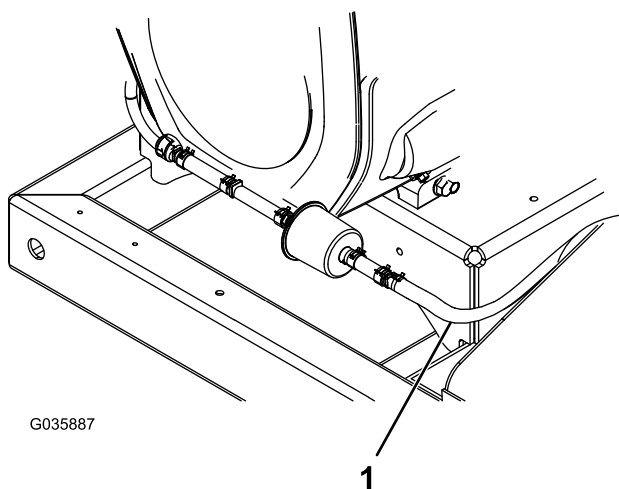

**Figur 9**

1. Utluftingslange

- 
12. Knepp kabelfestet til siden av drivstofftankbrettet, og fest de to drivstofftankslangene til det (Figur 10).

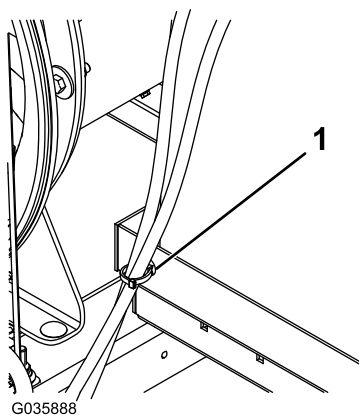

**Figur 10**

1. Kabelfeste

- 
13. Monter batteriet du fjernet tidligere, og koble det til maskinen. Se *brugerhåndboken*.
  14. Sett på batteridekslet igjen.