



Комплект топливного бака на 38 литров

Воздуходувка для удаления мусора Pro Force®

Номер модели 130-4371

Инструкции по монтажу

1

Снятие топливного бака

Детали не требуются

Процедура

▲ ОПАСНО

При определенных условиях топливо является чрезвычайно огнеопасным и взрывоопасным веществом. Возгорание или взрыв топлива могут вызвать ожоги у людей и повреждение имущества.

- Сливайте топливо из топливного бака при холодном двигателе. Делайте это вне помещения на открытой местности. Сразу же вытирайте пролитое топливо.
- Курить при сливе топлива запрещено, и держитесь подальше от открытого пламени и мест, где искры могли бы воспламенить пары топлива.

1. Припаркуйте машину на ровной горизонтальной поверхности, заглушите двигатель, поставьте колодки под колеса, отсоедините аккумулятор и извлеките ключ.
2. Дайте двигателю остыть, затем слейте топливо из топливного бака в емкость для топлива, используя насос.

Примечание: Утилизируйте надлежащим образом все неиспользованное топливо. Утилизируйте топливо в соответствии с местными нормами.

3. Запустите двигатель и дайте ему проработать до остановки.
4. Закройте дроссельную заслонку. Запустите двигатель и дайте ему поработать до тех пор, пока он не перестанет запускаться.
5. Снимите шланги топливного бака с машины и удалите их в отходы ([Рисунок 1](#)).

Примечание: Сохраните шланговые хомуты.

6. Снимите детали крепления и хомуты, которые крепят бак к машине, и удалите их в отходы вместе с баком ([Рисунок 1](#)).
7. Отсоедините оставшиеся шланги от фильтра с угольным элементом ([Рисунок 1](#)).

Примечание: Сохраните шланговые хомуты.

8. Снимите крышку аккумуляторной батареи и аккумуляторную батарею ([Рисунок 1](#)); см. *Руководство оператора*.
9. Снимите и удалите в отходы фильтр с угольным элементом ([Рисунок 1](#)).



Рисунок 1

- | | |
|--------------------------------|---------------------------|
| 1. Крышка аккумулятора | 3. Шланги топливного бака |
| 2. Фильтр с угольным элементом | 4. Топливный бак |

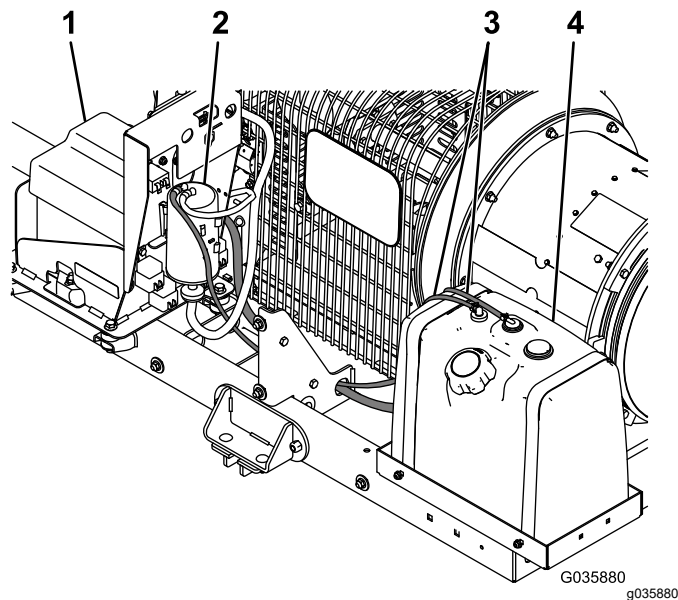

2

Установка бака на 38 литров

Детали не требуются

Процедура

1. Снимите имеющееся крепление топливного бака и установите новое крепление для топливного бака на 38 литров с помощью 4 каретных болтов (5/16 дюйма) и 4 фланцевых гаек (5/16 дюйма), вставив болты в отверстия в поддоне, как показано на [Рисунок 2](#).



Рисунок 2

g345783

- | | |
|--|-------------------------------|
| 1. Фланцевая гайка (5/16 дюймов) | 3. Поддон топливного бака |
| 2. Имеющееся крепление топливного бака | 4. Каретный болт (5/16 дюйма) |

2. Установите крепление топливного бака, как показано на [Рисунок 3](#).

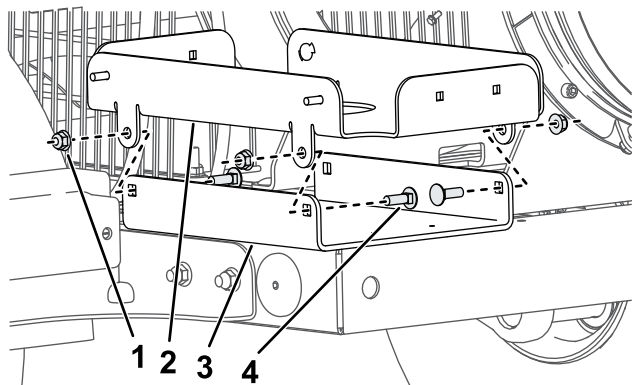

Рисунок 3

g414769

- | | |
|------------------------------|-----------------------|
| 1. Крепление топливного бака | 3. Болт (5/16 дюйма) |
| 2. Поддон топливного бака | 4. Гайка (5/16 дюйма) |

3. Установите кронштейн фильтра с углеродным элементом на раму при помощи двух болтов (1/4 дюйма) и двух фланцевых гаек (1/4 дюйма), как показано на [Рисунок 4](#).

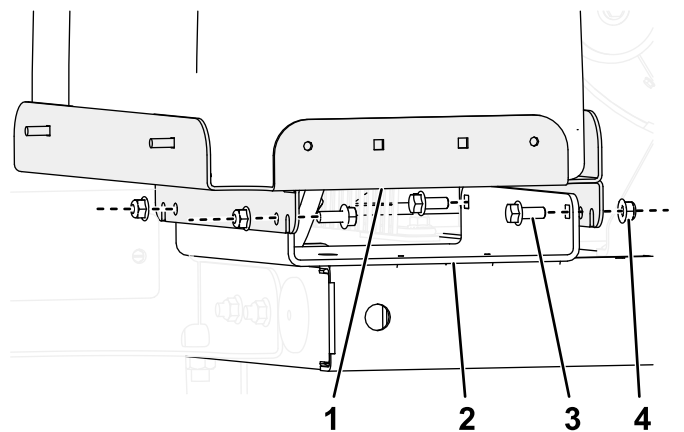
Примечание: Если кронштейн не совпадает идеально с имеющимися отверстиями, расширьте их немного, используя сверло диаметром 7 мм.

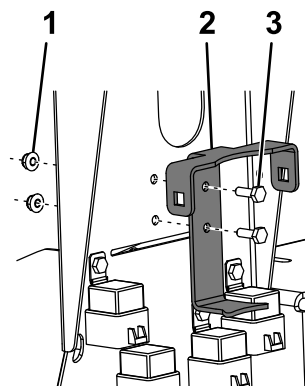

G035883

Рисунок 4

g035883

- | | |
|---|---------------------|
| 1. Фланцевая гайка (1/4 дюйма) | 3. Болт (1/4 дюйма) |
| 2. Кронштейн фильтра с углеродным элементом | |

4. Прикрепите фильтр с углеродным элементом к кронштейну с помощью хомута фильтра и 2 каретных болтов с фланцевыми гайками (3/8 дюйма), как показано на [Рисунок 5](#).



Рисунок 5

- | | |
|--------------------------------|---------------------------------------|
| 1. Кронштейн | 4. Хомут фильтра с угольным элементом |
| 2. Фланцевая гайка (3/8 дюйма) | 5. Угольный элемент |
| 3. Каретный болт | |
-

5. Прикрепите подкладки к хомутам топливного бака (**Рисунок 6**).

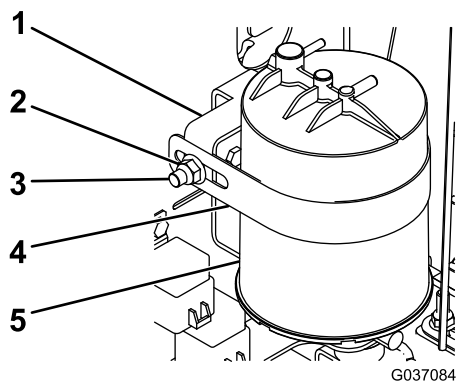

Рисунок 6

g345778

- | | |
|---------------------------------|------------------------------|
| 1. Новые хомуты топливного бака | 3. Новый топливный бак |
| 2. Подкладка | 4. Фланцевая гайка (¼ дюйма) |

6. Закрепите новый топливный бак на поддоне топливного бака, используя хомуты и 4 фланцевые гайки (¼ дюйма), как показано на **Рисунок 6**.
7. Присоедините переходник шланга и короткий шланг к встроенному топливному фильтру и закрепите его на нижней части фильтра с угольным элементом (**Рисунок 7**).

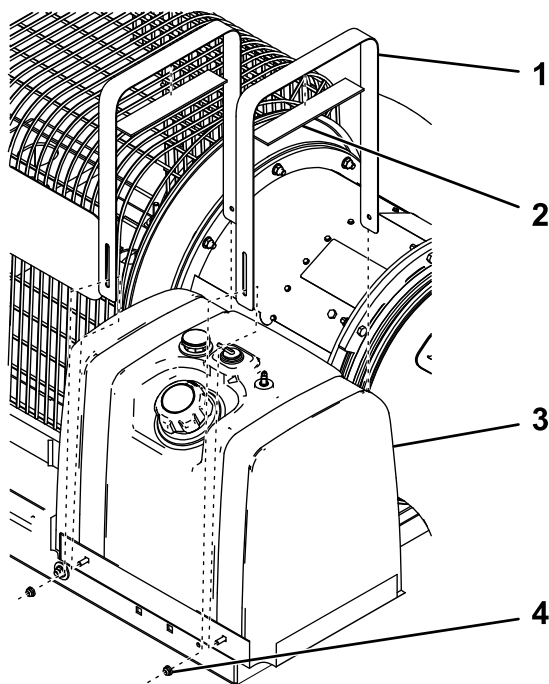

Рисунок 7

G035885

g035885

- | | |
|----------------------|---|
| 1. Короткий шланг | 3. Шланг встроенного топливного фильтра |
| 2. Переходник шланга | |

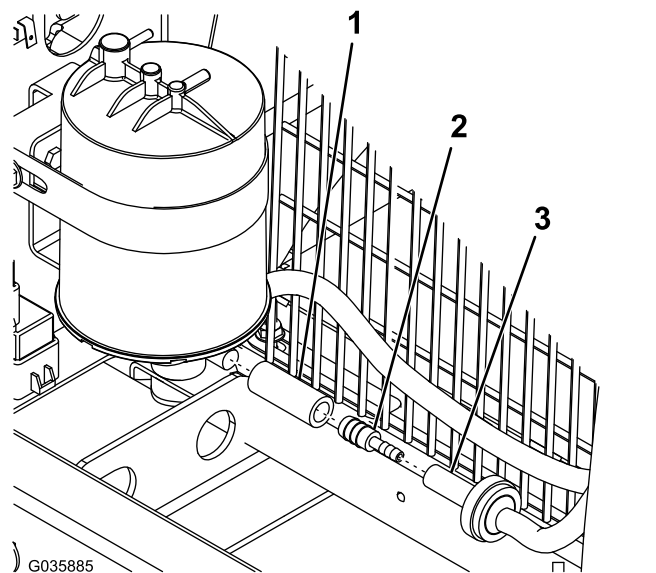
8. Для моделей 44552, 44553 и 44554 отрежьте от 78-дюймового шланга 13 дюймов.
9. Подсоедините шланги к топливному баку и топливному фильтру, используя ранее снятые хомуты шлангов, как показано на **Рисунок 8**.

Примечание: Убедитесь, что шланг проложен сквозь отверстие в раме.



Рисунок 8

G035886

g035886

- | | |
|---------------------|--|
| 1. Топливный фильтр | 3. Топливный шланг длиной 1,5 м |
| 2. Угольный элемент | 4. Топливный шланг длиной 1,6 м/ 1,9 м |

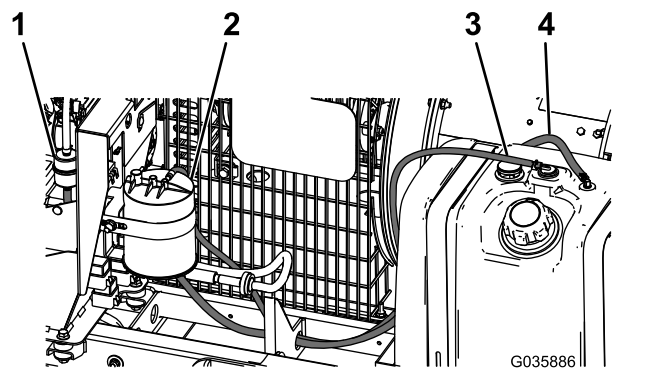
10. Присоедините шланг длиной 1,5 м к топливному баку и фильтру с угольным элементом, используя ранее снятые шланговые хомуты, как показано на **Рисунок 8**.

Примечание: Если шланг слишком длинный для вашей машины, укоротите его.

11. Присоедините шланг вентиляционной линии к фильтру с угольным элементом, используя ранее снятый шланговый хомут (**Рисунок 9**).



Рисунок 9

1. Шланг вентиляционной линии

-
12. Зафиксируйте кабельную стяжку на боковой части поддона топливного бака и прикрепите к ней два шланга топливного бака (**Рисунок 10**).

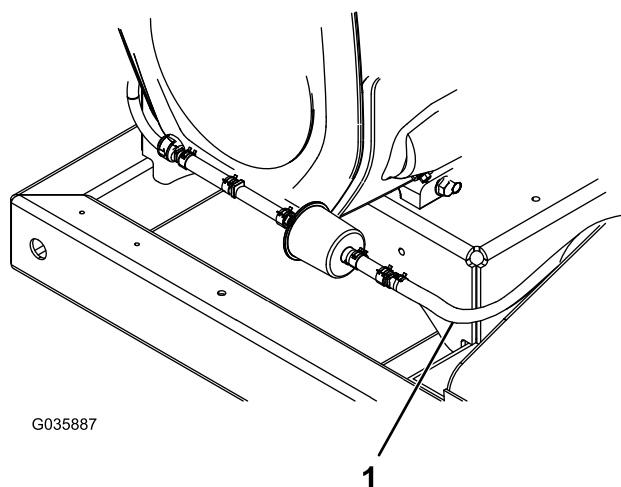
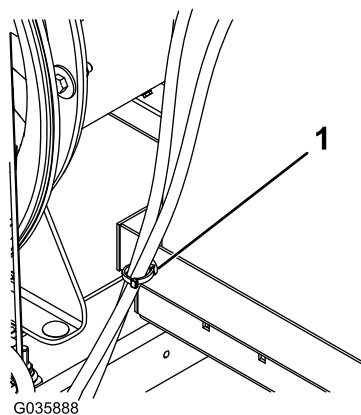

Рисунок 10

1. Кабельная стяжка

-
13. Установите ранее снятую аккумуляторную батарею и подсоедините ее к машине; см. *Руководство оператора*.
 14. Установите крышку аккумулятора.