



38 Liter-Kit

Laubbläser Pro Force®

Modellnr. 130-4371

Installationsanweisungen

1

Kraftstofftank entfernen

Keine Teile werden benötigt

Verfahren

⚠ GEFAHR

Unter bestimmten Bedingungen ist Kraftstoff extrem leicht entflammbar und hochexplosiv. Feuer und Explosionen durch Kraftstoff können Verbrennungen und Sachschäden verursachen.

- Lassen Sie den Kraftstoff aus dem Kraftstofftank ab, wenn der Motor kalt ist. Tun Sie das im Freien auf einem freien Platz. Wischen Sie verschütteten Kraftstoff auf.
- Rauchen Sie beim Ablassen von Kraftstoff nie und halten diesen von offenen Flammen und aus Bereichen fern, in denen Benzindämpfe durch Funken entzündet werden könnten.

1. Stellen Sie die Maschine auf einer ebenen Fläche ab, stellen Sie den Motor ab, sichern Sie die Räder mit Unterlegkeilen, trennen Sie die Batterie und ziehen Sie den Schlüssel ab.
2. Lassen Sie den Motor abkühlen und entleeren Sie dann den Kraftstofftank mithilfe einer Pumpe in einen Kraftstoffbehälter.

Hinweis: Entsorgen Sie Kraftstoff vorschriftsmäßig. Recyceln Sie entsprechend den örtlich geltenden Vorschriften.

3. Starten Sie den Motor und lassen Sie ihn laufen, bis er abstellt.
4. Starten Sie den Motor mit Choke. Starten Sie den Motor und lassen ihn laufen, bis er nicht mehr anspringt.
5. Trennen Sie die Kraftstoffleitungen von der Maschine und entsorgen Sie diese (Bild 1).

Hinweis: Bewahren Sie die Schlauchklemmen auf.

6. Entfernen Sie die Befestigungselemente und Bänder des Kraftstofftanks und entsorgen Sie diese zusammen mit dem Kraftstofftank (Bild 1).
7. Entfernen Sie die restlichen Schläuche vom Aktivkohlefilter (Bild 1).

Hinweis: Bewahren Sie die Schlauchklemmen auf.

8. Entfernen Sie die Batteriefachabdeckung und die Batterie (Bild 1), siehe *Bedienungsanleitung*.
9. Entfernen Sie den Aktivkohlefilter und entsorgen Sie diesen (Bild 1).



Bild 1

- | | |
|---------------------|----------------------------------|
| 1. Isolierabdeckung | 3. Schläuche des Kraftstofftanks |
| 2. Aktivkohlefilter | 4. Kraftstofftank |

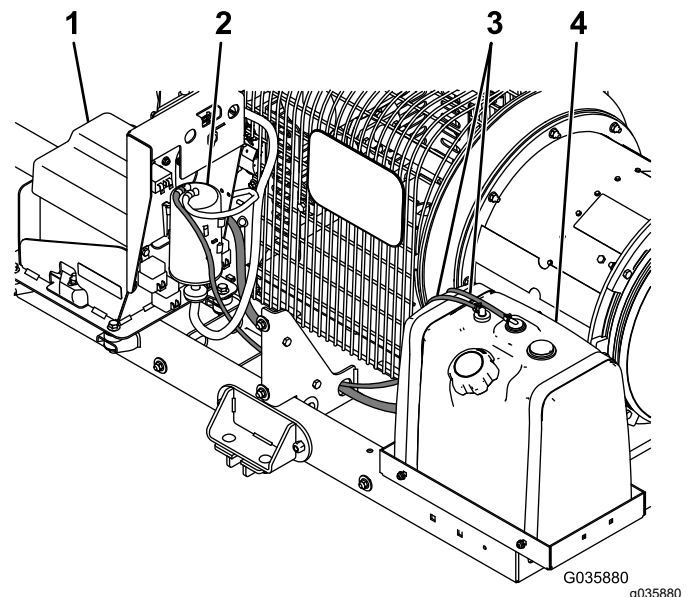

2

Einbau des 38 l Kraftstofftanks

Keine Teile werden benötigt

Verfahren

1. Entfernen Sie die vorhandene Kraftstofftankhalterung und installieren Sie die neue 38 Liter-Tankhalterung mit vier Schlossschrauben (5/16") und vier Bundmütern (5/16") durch die Locher im Kraftstofftankfach, wie in [Bild 2](#) dargestellt.



Bild 2

g345783

- | | |
|---------------------------------------|----------------------------|
| 1. Bundmutter (5/16") | 3. Kraftstofftankfach |
| 2. Vorhandene Kraftstofftankhalterung | 4. Schlossschraube (5/16") |

2. Montieren Sie die Kraftstofftankhalterung ([Bild 3](#)).

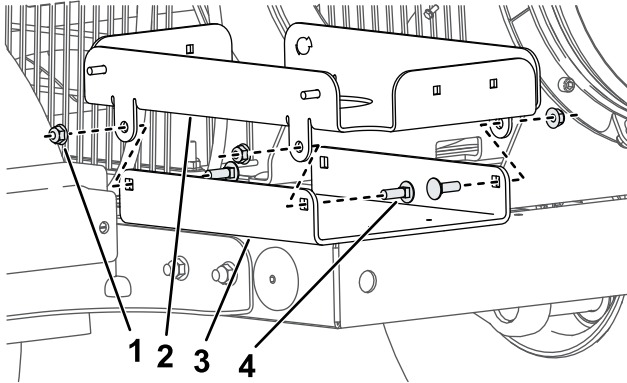
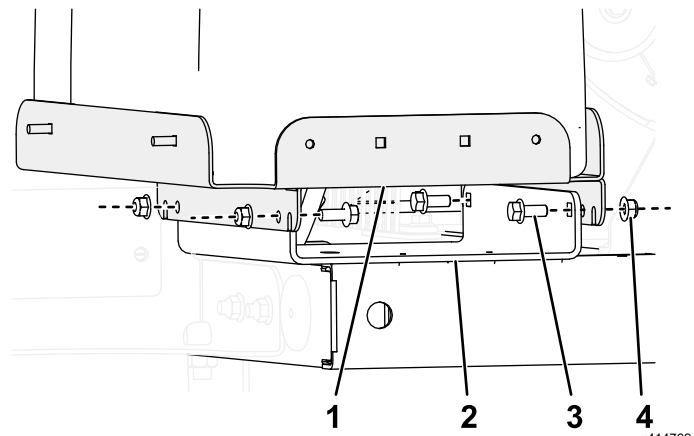

g414769

Bild 3

- | | |
|----------------------------|---------------------|
| 1. Kraftstofftankhalterung | 3. Schraube (5/16") |
| 2. Kraftstofftankfach | 4. Mutter (5/16") |

3. Befestigen Sie die Halterung des Aktivkohlefilters mit zwei Schrauben (1/4") und zwei Bundmütern (1/4") am Rahmen der Maschine, wie in [Bild 4](#) abgebildet.

Hinweis: Wenn die Halterung nicht genau auf die vorhandenen Bohrungen passt, verbreitern Sie diese etwas mit einem 7 mm Bohrer.

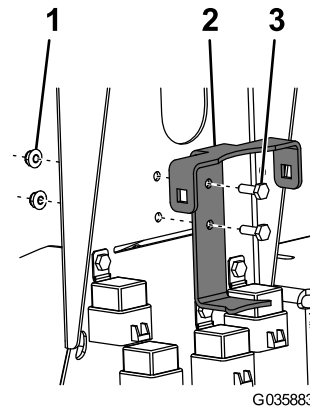

G035883

Bild 4

g035883

- | | |
|------------------------------------|--------------------|
| 1. Bundmutter (1/4") | 3. Schraube (1/4") |
| 2. Halterung des Aktivkohlefilters | |

4. Befestigen Sie die der Halterung des Aktivkohlefiltereinsatzes mit dem Filterband und befestigen Sie dieses mit zwei Schlossschrauben und Bundmütern (3/8"), wie in [Bild 5](#) dargestellt.

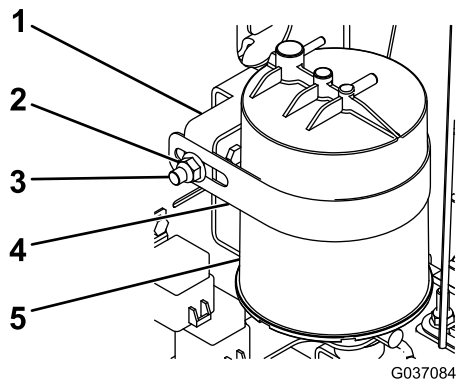

G037084

g037084

Bild 5

- 1. Halterung
 - 2. Bundmutter (3/8")
 - 3. Schlossschraube
 - 4. Filterband
 - 5. Aktivkohlefilter
-

5. Befestigen Sie die Pads an den Bändern des Kraftstofftanks (Bild 6).



Bild 6

g345778

- | | |
|-------------------------------------|-------------------------|
| 1. Bänder des neuen Kraftstofftanks | 3. Neuer Kraftstofftank |
| 2. Pad | 4. Bundmutter (1/4") |

6. Befestigen Sie den neuen Kraftstofftank an der Auflageplatte mit den neuen Bändern und befestigen Sie dieses mit vier Bundmutter (1/4"), wie in Bild 6 abgebildet.
7. Befestigen Sie den Schlauchadapter und den kurzen Schlauch mit dem Kraftstoffleitungsfilter und befestigen Sie es an der Unterseite des Aktivkohlefilters (Bild 7).

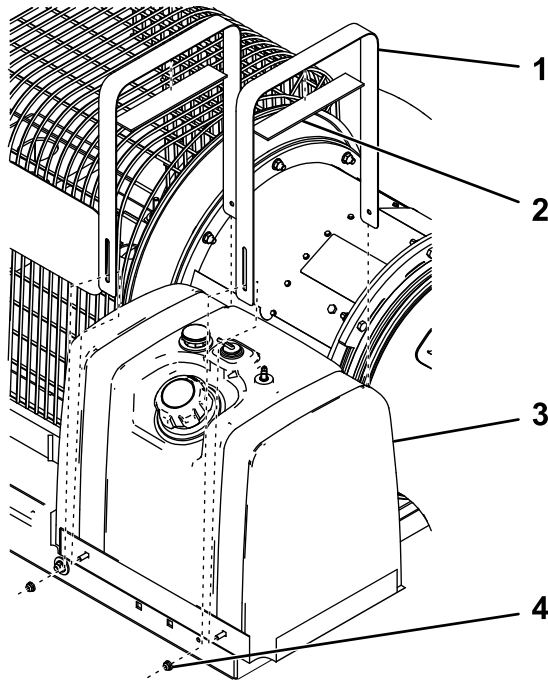

Bild 7

- | | |
|--------------------|--|
| 1. Kurzer Schlauch | 3. Schlauch mit Kraftstoffleitungsfilter |
| 2. Schlauchadapter | |

8. Schneiden Sie bei den Modellen 44552, 44553 und 44554 33 cm vom 198 cm langen Schlauch ab.
9. Bringen Sie den Schlauch am Kraftstofftank und Kraftstofffilter an und befestigen Sie diese mit den zuvor entfernten Schlauchklemmen, wie in Bild 8 abgebildet.

Hinweis: Achten Sie darauf, dass der Schlauch durch die Bohrung im Rahmen geführt wird.

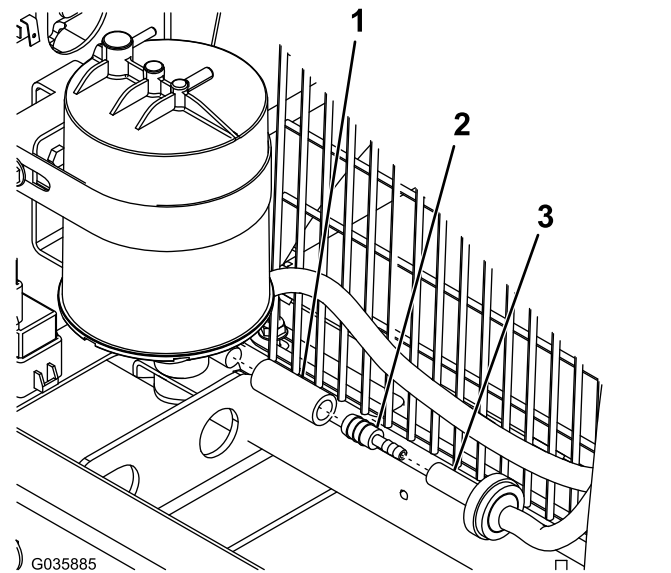

Bild 8

- | | |
|---------------------|-------------------------------------|
| 1. Kraftstofffilter | 3. Kraftstoffschlauch 1,5 m |
| 2. Aktivkohlefilter | 4. Kraftstoffschlauch 1,6 m / 1,9 m |

10. Bringen Sie den 1,5 m langen Schlauch am Kraftstofftank und Aktivkohlefilter an und befestigen Sie diese mit den zuvor entfernten Schlauchklemmen, wie in Bild 8 abgebildet.

Hinweis: Kürzen Sie gegebenenfalls den Schlauch, falls dieser für Ihre Maschine zu lang sein sollte.

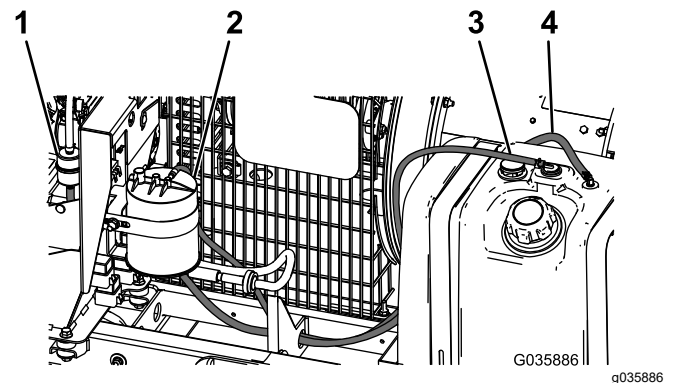
11. Bringen Sie den Entlüftungsschlauch am Aktivkohlefilter an und befestigen Sie diesen mit den zuvor entfernten Schlauchklemmen, wie in [Bild 9](#) abgebildet.



Bild 9

1. Entlüftungsschlauch

-
12. Rasten Sie den Kabelbinder an der Seite der Auflageplatte des Kraftstofftanks ein und befestigen Sie die beiden Kraftstoffleitungen daran ([Bild 10](#))

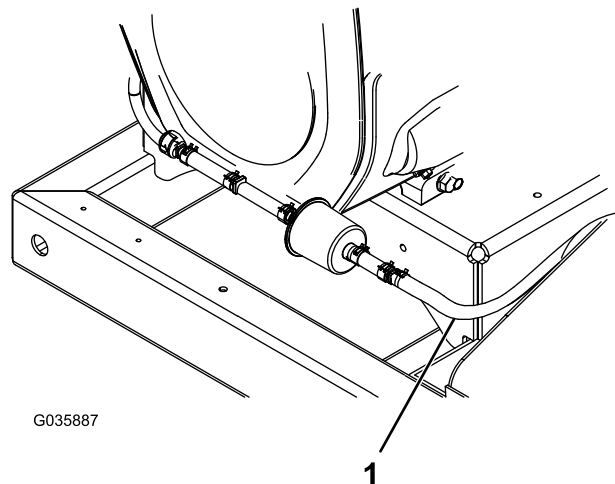
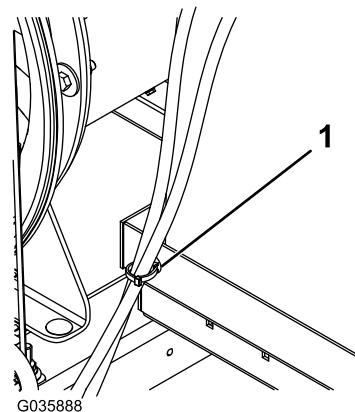

Bild 10

1. Kabelbinder

-
13. Setzen Sie die zuvor ausgebaute Batterie wieder ein und verbinden Sie die Kabel, siehe *Bedienungsanleitung*.
 14. Bringen Sie die Batteriefachabdeckung wieder an.