



# Kit de 38 litros

## Soplador de residuos Pro Force®

Nº de modelo 130-4371

### Instrucciones de instalación

# 1

## Retirada del depósito de combustible

No se necesitan piezas

### Procedimiento

#### ⚠ PELIGRO

En ciertas condiciones, el combustible es extremadamente inflamable y altamente explosivo. Un incendio o una explosión provocados por el combustible puede causarles quemaduras a usted y a otras personas así como daños materiales.

- Drene el combustible del depósito cuando el motor esté frío. Realice esta operación en una zona abierta. Limpie cualquier combustible derramado.
- No fume nunca mientras drena el combustible y manténgase alejado de llamas desnudas o de lugares donde una chispa pudiera inflamar los vapores de combustible.

1. Aparque la máquina en una superficie nivelada, pare el motor, calce las ruedas, desconecte la batería y retire la llave.
2. Deje que se enfríe el motor y, a continuación, drene el depósito de combustible en un recipiente utilizando una bomba.

**Nota:** Elimine el combustible adecuadamente. Recíclolo de acuerdo con la normativa local.

3. Arranque el motor y hágalo funcionar hasta que se pare.
4. Accione el estérter. Arranque el motor y déjelo en marcha hasta que no vuelva a arrancar.
5. Desconecte las mangueras del depósito de combustible de la máquina y deséchelas (Figura 1).

**Nota:** Guarde las abrazaderas.

6. Retire las fijaciones y los flejes que sujetan el depósito de combustible a la máquina y deséchelos junto con el depósito (Figura 1).
7. Desenchufe las demás mangueras del cartucho de carbón (Figura 1).

**Nota:** Guarde las abrazaderas.

8. Retire la tapa de la batería y la batería (Figura 1); consulte el *Manual del operador*.
9. Retire y deseche el cartucho de carbón (Figura 1).



Figura 1

- |                       |  |
|-----------------------|--|
| 1. Tapa de la batería | 3. Mangueras del depósito de combustible |
| 2. Cartucho de carbón | 4. Depósito de combustible               |

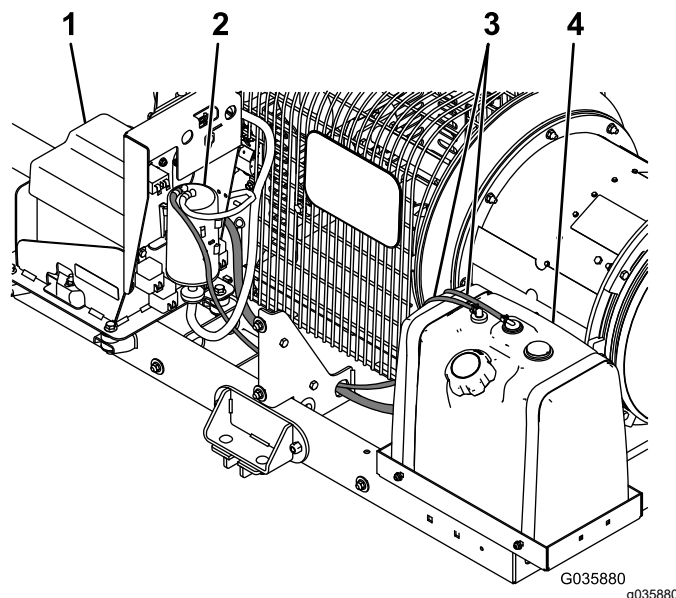

# 2

## Instalación del depósito de 38 litros

No se necesitan piezas

### Procedimiento

1. Retire el bastidor del depósito de combustible existente e instale el nuevo bastidor del depósito de 38 litros con 4 pernos de cuello cuadrado (5/16") y 4 tuercas con arandela prensada (5/16") a través de los taladros en la bandeja, tal y como se muestra en la [Figura 2](#).



Figura 2

g345783

- |   |  |
|---|--|
| 1. Tuerca con arandela prensada (5/16")           | 3. Bandeja del depósito de combustible |
| 2. Bastidor del depósito de combustible existente | 4. Perno de cuello cuadrado (5/16")    |

2. Instale el bastidor del depósito de combustible, tal y como se muestra en [Figura 3](#).

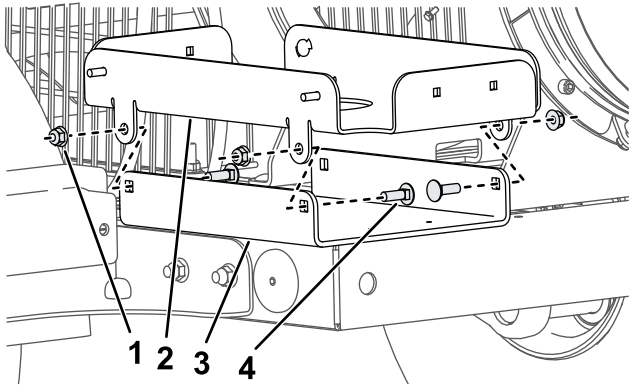

Figura 3

g414769

- |   |                   |
|---|-------------------|
| 1. Bastidor del depósito de combustible | 3. Perno (5/16")  |
| 2. Bandeja del depósito de combustible  | 4. Tuerca (5/16") |

3. Sujete el soporte del cartucho de carbón al bastidor usando 2 pernos (1/4") y 2 tuercas con arandela prensada (1/4"), según se muestra en [Figura 4](#).

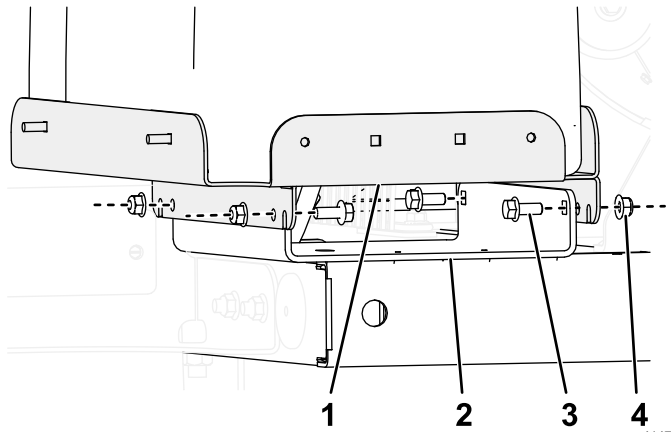
**Nota:** Si el soporte no queda perfectamente alineado con los taladros existentes, ensánchelos ligeramente con una broca de 7 mm.



Figura 4

G035883

g035883

- |  |                 |
|--|-----------------|
| 1. Tuerca con arandela prensada (1/4") | 3. Perno (1/4") |
| 2. Soporte del cartucho de carbón      |                 |

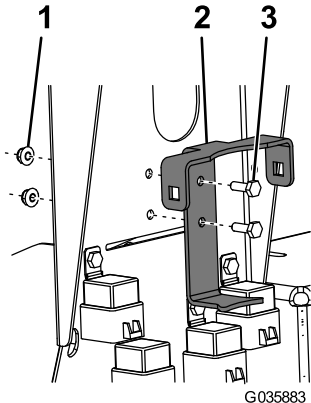
4. Sujete el cartucho de carbón al soporte con la abrazadera del cartucho, 2 pernos de cuello cuadrado y tuercas con arandela prensada (3/8"), tal y como se muestra en la [Figura 5](#).

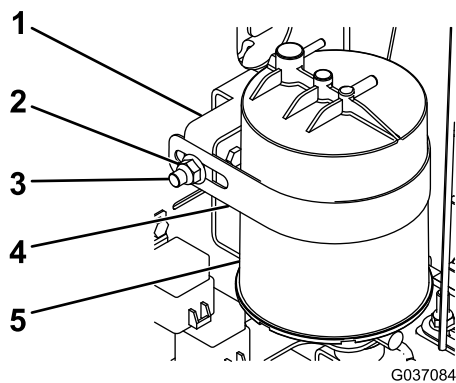

**Figura 5**

- |   |                            |
|---|----------------------------|
| 1. Soporte                                | 4. Abrazadera del cartucho |
| 2. Tuerca con arandela<br>prensada (3/8") | 5. Cartucho de carbón      |
| 3. Perno de cuello cuadrado               |                            |
-

5. Sujete las almohadillas a los flejes del depósito de combustible (Figura 6).



Figura 6

g345778

- |   |  |
|---|--|
| 1. Flejes del depósito de combustible nuevo | 3. Depósito de combustible nuevo       |
| 2. Almohadilla                              | 4. Tuerca con arandela prensada (1/4") |

6. Sujete el depósito de combustible nuevo a la bandeja usando los flejes y 4 tuercas con arandela prensada (1/4"), según se muestra en Figura 6.
7. Conecte el adaptador de la manguera y la manguera corta al filtro de combustible en línea, y sujete la manguera a la parte inferior del cartucho de carbón (Figura 7).

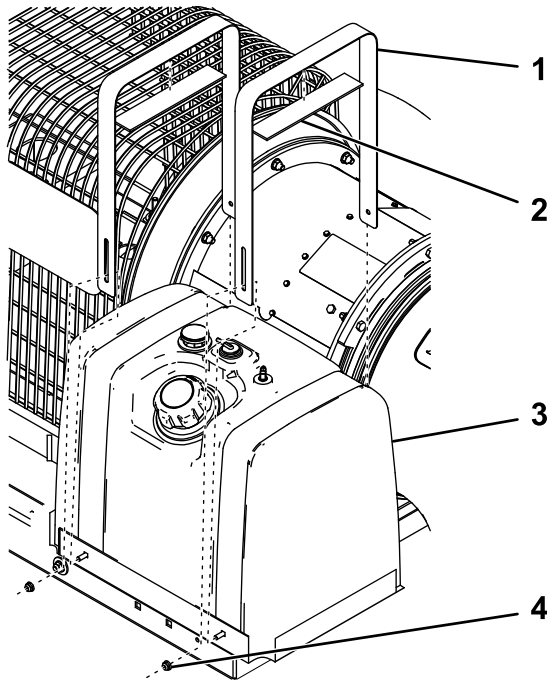

Figura 7

- |                          |  |
|--------------------------|--|
| 1. Manguera corta        | 3. Manguera del filtro de combustible en línea |
| 2. Adaptador de manguera |  |

8. Para los modelos 44552, 44553 y 44554, recorte 33 cm de la manguera de 198 cm.
9. Conecte la manguera al depósito de combustible y al filtro de combustible con las abrazaderas que se retiraron anteriormente, según se muestra en Figura 8.

**Nota:** Asegúrese de que la manguera pasa a través del orificio del bastidor.

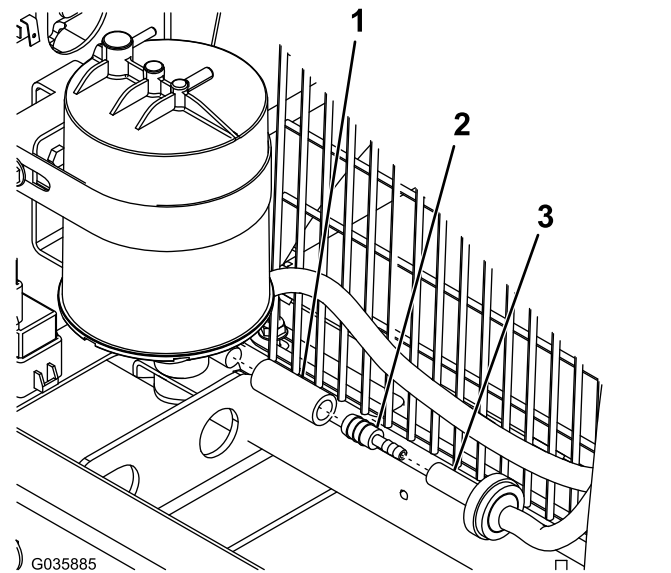

Figura 8

- |                          |   |
|--------------------------|---|
| 1. Filtro de combustible | 3. Manguera de combustible de 1,5 m         |
| 2. Cartucho de carbón    | 4. Manguera de combustible de 1,6 m / 1,9 m |

10. Conecte la manguera de 1,5 m al depósito de combustible y al cartucho de carbón con las abrazaderas que se retiraron anteriormente, según se muestra en Figura 8.

**Nota:** Acorte la manguera si es demasiado larga para su máquina.

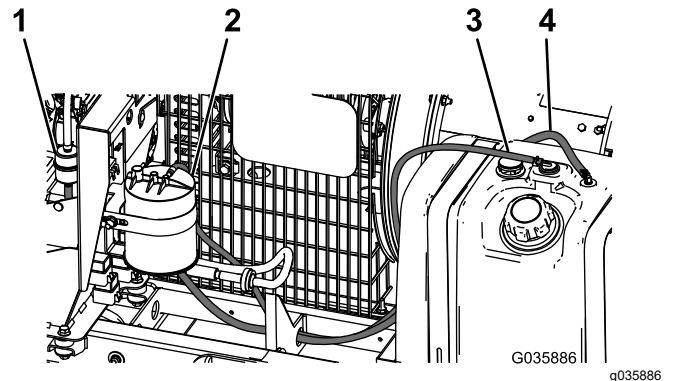
11. Conecte la manguera de ventilación al cartucho de carbón con la abrazadera que se retiró anteriormente (Figura 9).

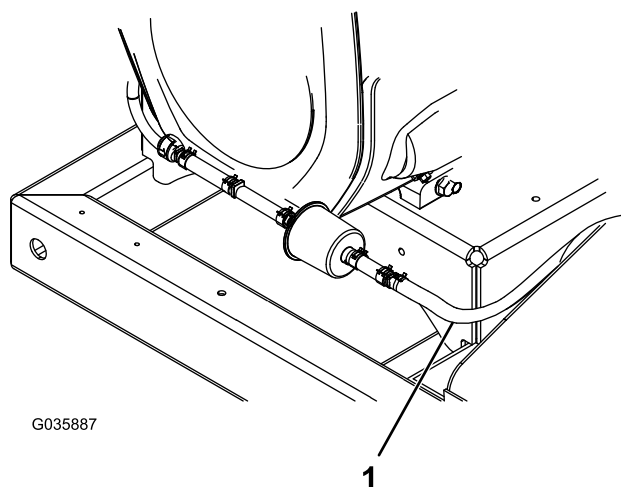

**Figura 9**

g035887

1. Manguera de ventilación

- 
12. Coloque el clip con brida al lateral de la bandeja del depósito de combustible y sujete las 2 mangueras del depósito de combustible al clip (Figura 10).

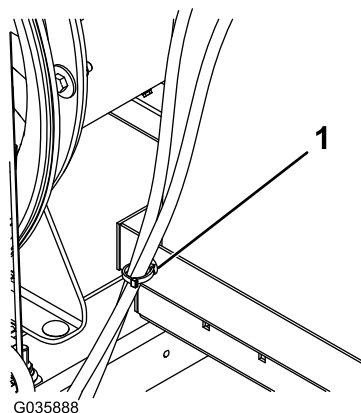

**Figura 10**

g035888

1. Clip con brida

- 
13. Instale la batería que se retiró anteriormente y conéctela a la máquina; consulte el *Manual del operador*.
  14. Coloque la tapa de la batería.