



Kit 38 litres

Souffleur de débris Pro Force®

N° de modèle 130-4371

Instructions de montage

1

Dépose du réservoir de carburant

Aucune pièce requise

Procédure

▲ DANGER

Dans certaines circonstances, le carburant est extrêmement inflammable et hautement explosif. Un incendie ou une explosion causé(e) par du carburant peut vous brûler, ainsi que les personnes se tenant à proximité, et causer des dommages matériels.

- Vidangez le réservoir de carburant lorsque le moteur est froid. Travaillez à l'extérieur, dans un endroit dégagé. Essuyez tout carburant répandu.
- Ne fumez jamais pendant la vidange du carburant, et tenez-vous à l'écart des flammes nues et des sources d'étincelles qui pourraient enflammer les vapeurs de carburant.

1. Garez la machine sur une surface plane et horizontale, coupez le moteur, calez les roues, débranchez la batterie et retirez la clé.
2. Laissez refroidir le moteur, puis vidangez le réservoir de carburant dans un bidon à l'aide d'une pompe.

Remarque: Débarrassez-vous du carburant correctement. Respectez la réglementation locale en matière de recyclage.

3. Remettez le moteur en marche et laissez-le tourner jusqu'à ce qu'il s'arrête.
4. Actionnez le starter. Démarrez le moteur et faites-le tourner jusqu'à ce qu'il ne veuille plus démarrer.

5. Débranchez les flexibles du réservoir de carburant de la machine et mettez-les au rebut (Figure 1).

Remarque: Conservez les colliers de flexible.

6. Enlevez les fixations et les brides qui retiennent le réservoir de carburant sur la machine et mettez-les au rebut avec le réservoir (Figure 1).
7. Débranchez les flexibles restants du filtre à charbon actif (Figure 1).

Remarque: Conservez les colliers de flexible.

8. Déposez le couvercle de la batterie et la batterie (Figure 1) ; voir le *Manuel de l'utilisateur*.
9. Déposez le filtre à charbon actif et mettez-le au rebut (Figure 1).

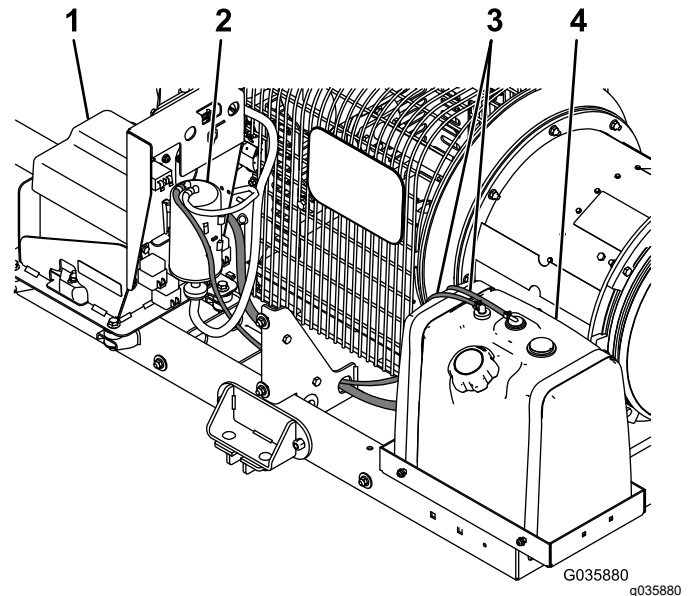

Figure 1

- | | |
|-----------------------------|--|
| 1. Couvercle de la batterie | 3. Flexibles de réservoir de carburant |
| 2. Filtre à charbon actif | 4. Réservoir de carburant |



2

Montage du réservoir de carburant de 38 litres

Aucune pièce requise

Procédure

1. Déposez le support du réservoir de carburant existant et installez le nouveau support de réservoir de 38 litres à l'aide de 4 boulons de carrosserie (5/16") et 4 écrous à embase (5/16") insérés dans les trous du socle, comme montré à la [Figure 2](#).

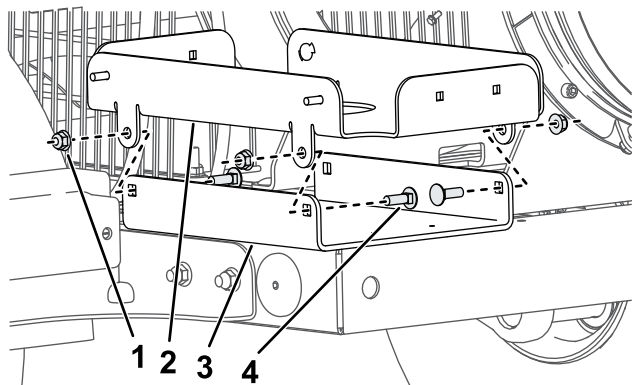

Figure 2

g345783

- | | |
|---|------------------------------------|
| 1. Écrou à embase (5/16") | 3. Socle du réservoir de carburant |
| 2. Support du réservoir de carburant existant | 4. Boulon de carrosserie (5/16") |

2. Montez le support du réservoir de carburant, comme montré à la [Figure 3](#).

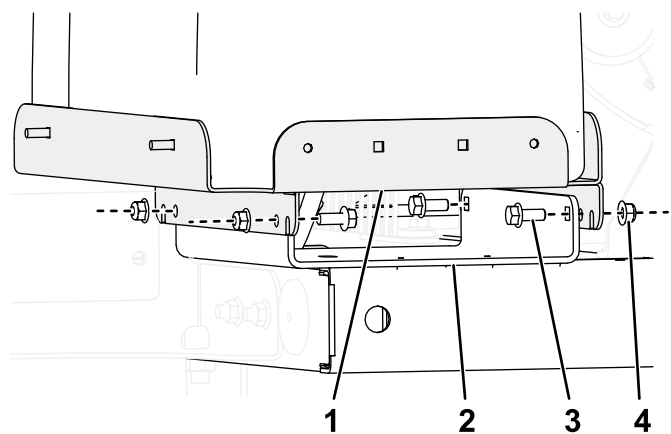

Figure 3

g414769

- | | |
|--------------------------------------|-------------------|
| 1. Support du réservoir de carburant | 3. Boulon (5/16") |
| 2. Socle du réservoir de carburant | 4. Écrou (5/16") |

3. Fixez le support du filtre à charbon actif au cadre à l'aide de 2 boulons (1/4") et 2 écrous à embase (1/4"), comme montré à la [Figure 4](#).

Remarque: Si le support n'est pas parfaitement aligné sur les trous existants, élargissez-les légèrement avec un foret de 7 mm.

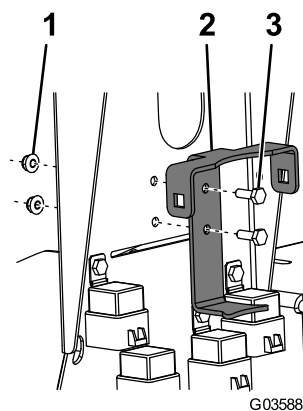

Figure 4

G035883

g035883

- | | |
|--------------------------------------|------------------|
| 1. Écrou à embase (1/4") | 3. Boulon (1/4") |
| 2. Support de filtre à charbon actif | |

4. Fixez le filtre à charbon actif sur le support à l'aide de la bride du filtre, de 2 boulons de carrosserie et 2 écrous à embase (3/8"), comme montré à la [Figure 5](#).

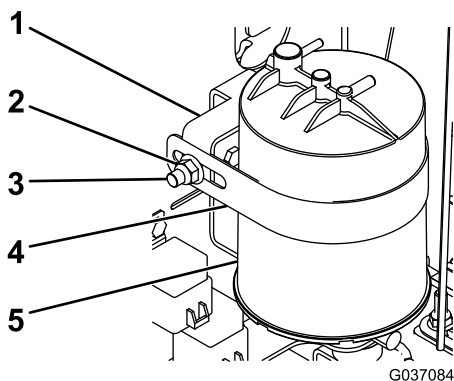

Figure 5

- | | |
|--------------------------|---------------------------|
| 1. Support | 4. Bride du filtre |
| 2. Écrou à embase (3/8") | 5. Filtre à charbon actif |
| 3. Boulon de carrosserie | |

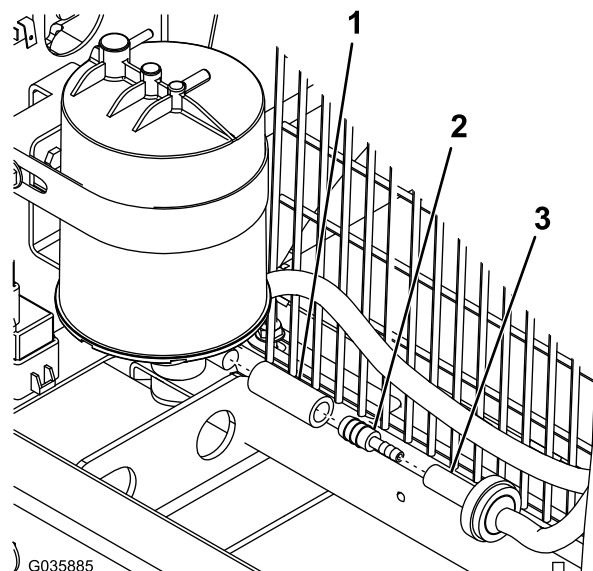

Figure 7

- | | |
|---------------------------|--------------------------------|
| 1. Flexible court | 3. Filtre à carburant en ligne |
| 2. Adaptateur de flexible | |

5. Fixez les patins aux brides du réservoir de carburant (**Figure 6**).

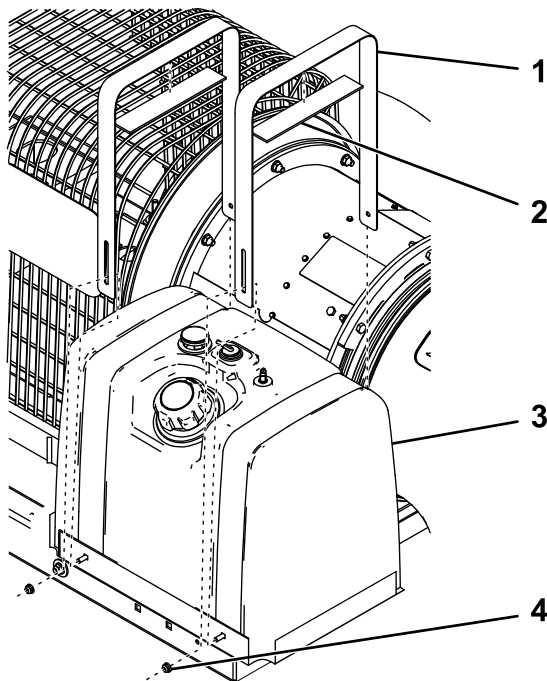

Figure 6

- | | |
|---|-----------------------------------|
| 1. Nouvelles brides de réservoir de carburant | 3. Nouveau réservoir de carburant |
| 2. Patin | 4. Écrou à embase (1/4") |

6. Fixez le nouveau réservoir de carburant sur son support avec les brides et 4 écrous à embase (1/4"), comme montré à la **Figure 6**.
7. Raccordez l'adaptateur et le flexible court au filtre à carburant en ligne, et fixez-le au bas du filtre à charbon actif (**Figure 7**).

8. Pour les modèles 44552, 44553 et 44554, coupez 33 cm du flexible de 198 cm.
9. Raccordez le flexible au réservoir de carburant et au filtre à carburant à l'aide des colliers que vous avez retirés précédemment, comme montré à la **Figure 8**.

Remarque: Faites bien passer le flexible par le trou dans le cadre.

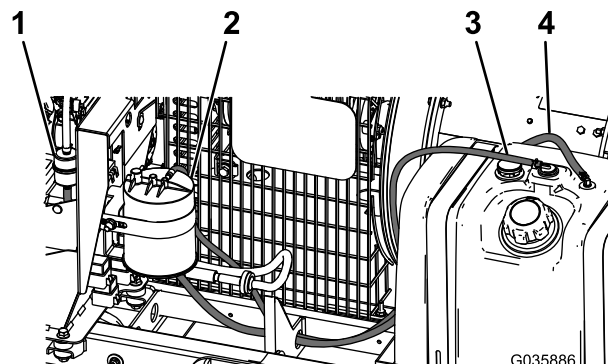

Figure 8

- | | |
|---------------------------|-----------------------------|
| 1. Filtre à carburant | 3. Flexible de 1,5 m |
| 2. Filtre à charbon actif | 4. Flexible de 1,6 m/ 1,9 m |

10. Raccordez le flexible de 1,5 m au réservoir de carburant et au filtre à charbon actif à l'aide des colliers que vous avez retirés précédemment, comme montré à la **Figure 8**.

Remarque: Si le flexible est trop long pour la machine, raccourcissez-le.

11. Raccordez le flexible d'évent au filtre à charbon actif à l'aide du collier retiré précédemment (Figure 9).

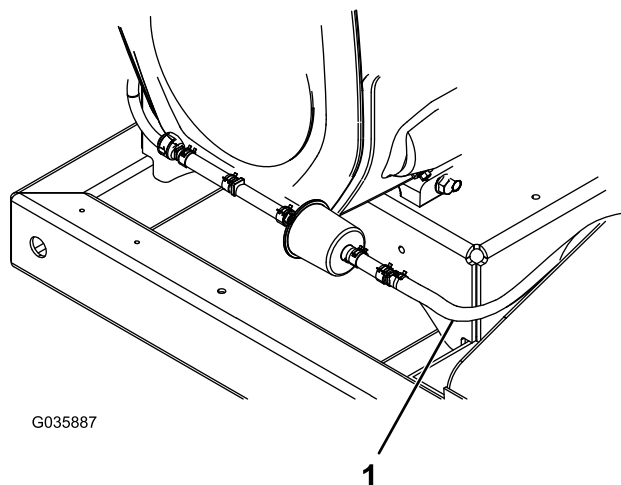

Figure 9

1. Flexible d'évent

-
12. Engagez le clip serre-câble sur le côté du support du réservoir de carburant et utilisez-le pour attacher les 2 flexibles du réservoir (Figure 10).

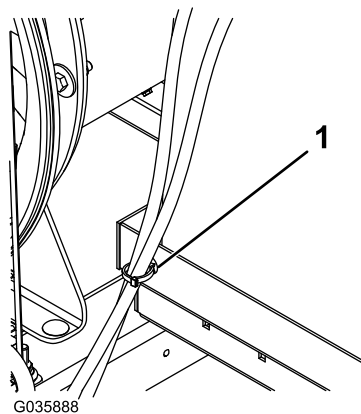

Figure 10

1. Clip attache-câble

-
13. Remettez la batterie en place et branchez-la à la machine ; voir le *Manuel de l'utilisateur*.
 14. Reposez le couvercle de la batterie.