



Kit da 38 litri

Soffiatore Pro Force®

N° del modello 130-4371

Istruzioni di installazione

1

Rimozione del serbatoio del carburante

Non occorrono parti

Procedura

▲ PERICOLO

In talune condizioni il carburante è estremamente infiammabile ed altamente esplosivo. Un incendio o un'esplosione possono ustionare voi ed altre persone e causare danni.

- Spurgate il carburante dal relativo serbatoio quando il motore è freddo. Eseguite questa operazione all'aperto. Tergete il carburante versato.
- Non fumate mai durante l'operazione di spurgo del carburante e tenetevi a distanza da fiamme aperte o luoghi dove scintille possano accendere i vapori di carburante.

1. Parcheggiate la macchina su una superficie pianeggiante, spegnete il motore, inserite le zeppe sotto le ruote, scollegate la batteria e togliete la chiave.
2. Fate raffreddare il motore, quindi spurgate il serbatoio del carburante in un contenitore per il carburante utilizzando una pompa.

Nota: Smaltite il carburante nel rispetto dell'ambiente. Riciclate in base alle normative locali.

3. Avviate il motore e fatelo girare finché non si spegne.
4. Chiudete l'aria al motore. Avviate e lasciate in funzione il motore fino a quando non si avvia.
5. Scollegate i flessibili del serbatoio del carburante dalla macchina ed eliminateli (Figura 1).

Nota: Conservate le fascette stringitubo.

6. Rimuovete i dispositivi di fissaggio e le cinghie che fissano il serbatoio del carburante alla macchina ed eliminateli insieme al serbatoio (Figura 1).
7. Scollegate i flessibili rimanenti dal canister a carboni attivi (Figura 1).

Nota: Conservate le fascette stringitubo.

8. Rimuovete il coperchio della batteria e la batteria (Figura 1); fate riferimento al *Manuale dell'operatore*.
9. Rimuovete il canister a carboni attivi ed eliminatelo (Figura 1).



Figura 1

- | | |
|------------------------------|--|
| 1. Coperchio batteria | 3. Flessibili del serbatoio del carburante |
| 2. Canister a carboni attivi | 4. Serbatoio del carburante |

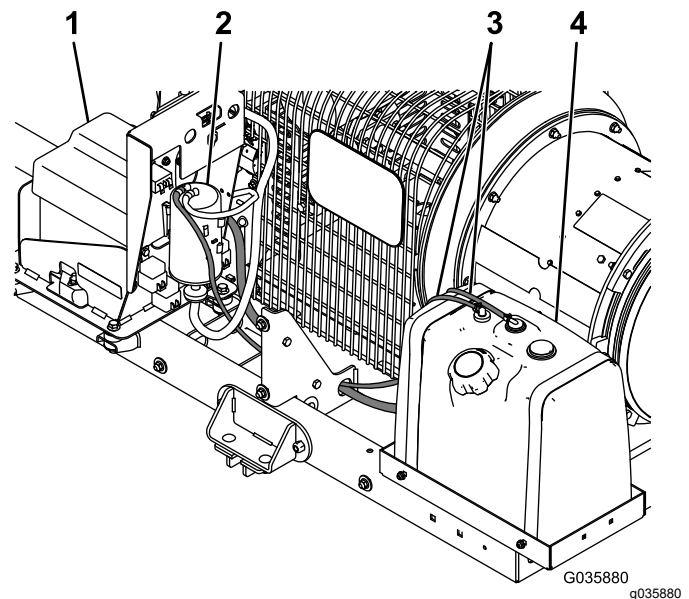

2

Montaggio del serbatoio da 38 litri

Non occorrono parti

Procedura

1. Rimuovete il supporto del serbatoio del carburante esistente e montate il nuovo supporto del serbatoio da 38 litri utilizzando 4 bulloni a testa tonda (5/16") e 4 dadi flangiati (5/16") attraverso i fori nel vassoio come illustrato nella [Figura 2](#).



Figura 2

g345783

1. Dado flangiato (5/16")
2. Supporto del serbatoio del carburante esistente
3. Vassoio del serbatoio del carburante
4. Bullone a testa tonda (5/16")

2. Montate il supporto del serbatoio del carburante, come illustrato nella [Figura 3](#).

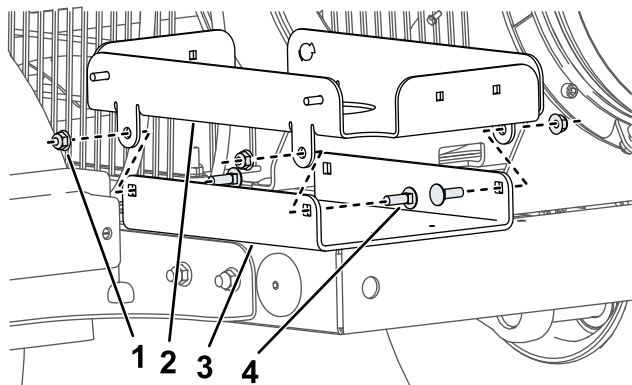

Figura 3

g414769

1. Supporto del serbatoio del carburante
2. Vassoio del serbatoio del carburante
3. Bullone (5/16")
4. Dado (5/16")

3. Fissate la staffa del canister a carboni attivi al telaio con 2 bulloni (1/4") e 2 dadi flangiati (1/4") come illustrato nella [Figura 4](#).

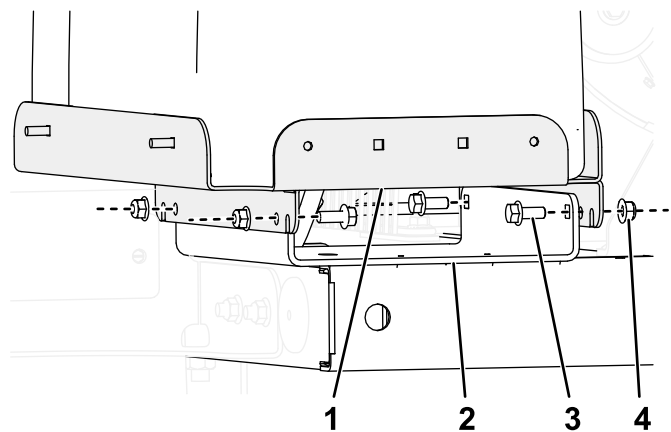
Nota: Se la staffa non si allinea perfettamente ai fori preesistenti, allargateli leggermente con una punta per trapano da 7 mm.

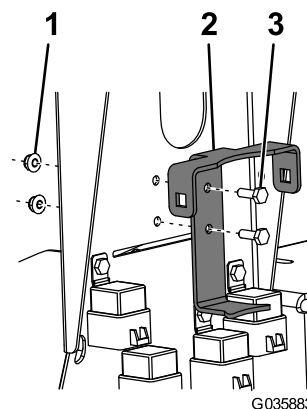

G035883

Figura 4

g035883

1. Dado flangiato (1/4")
2. Staffa del canister a carboni attivi
3. Bullone (1/4")

4. Fissate il canister a carboni attivi alla staffa utilizzando la cinghia del canister e 2 bulloni a testa tonda e dadi flangiati (3/8") come illustrato nella [Figura 5](#).



Figura 5

- | | |
|-------------------------------------|------------------------------|
| 1. Staffa | 4. Cinghia del canister |
| 2. Dado flangiato ($\frac{3}{8}$ " | 5. Canister a carboni attivi |
| 3. Bullone a testa tonda | |
-

5. Fissate i cuscinetti alla cinghia del serbatoio del carburante (Figura 6).

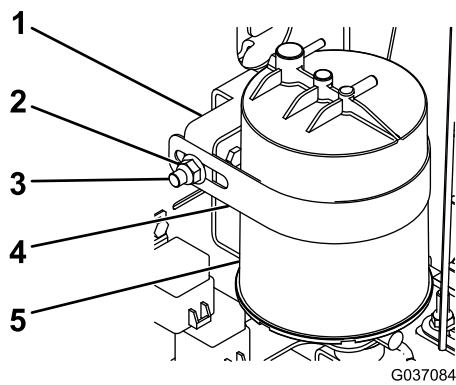

Figura 6

g345778

- | | |
|---|-----------------------------------|
| 1. Nuove cinghie del serbatoio del carburante | 3. Nuovo serbatoio del carburante |
| 2. Cuscinetto | 4. Dado flangiato (1/4") |

6. Fissate il nuovo serbatoio del carburante al relativo vassoio utilizzando le cinghie e 4 dadi flangiati (1/4") come illustrato nella Figura 6.
7. Fissate l'adattatore del flessibile e il flessibile corto al filtro del carburante in linea e fissatelo alla parte inferiore del canister a carboni attivi (Figura 7).

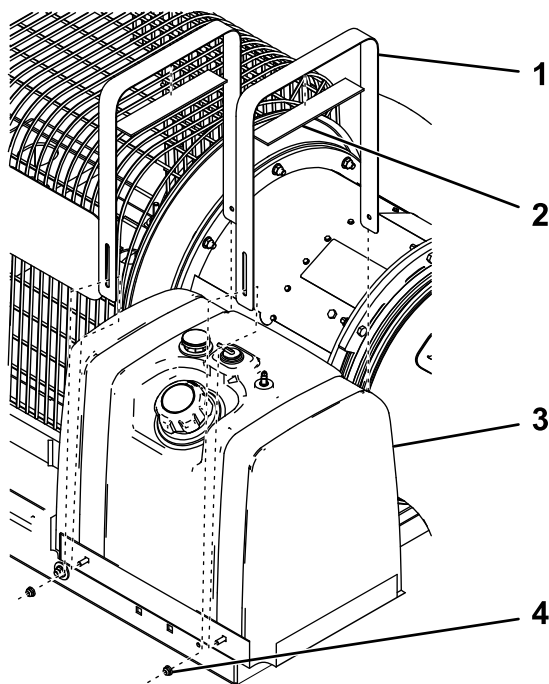

Figura 7

- | | |
|------------------------------|--|
| 1. Flessibile corto | 3. Flessibile del filtro del carburante in linea |
| 2. Adattatore per flessibile | |

8. Per i modelli 44552, 44553 e 44554, tagliate via 33 centimetri dal tubo flessibile da 198 cm.
9. Fissate il flessibile al serbatoio del carburante e al filtro del carburante utilizzando le fascette stringitubo precedentemente rimosse, come illustrato nella Figura 8.

Nota: Assicuratevi che il flessibile sia disposto attraverso il foro del telaio.

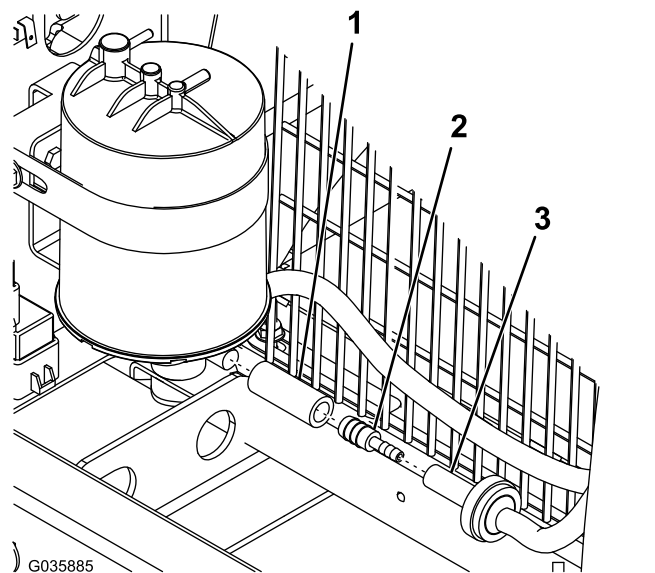

Figura 8

- | | |
|------------------------------|--|
| 1. Filtro del carburante | 3. Flessibile del carburante da 1,5 m |
| 2. Canister a carboni attivi | 4. Flessibile del carburante da 1,6 m/ 1,9 m |

10. Fissate il flessibile da 1,5 m al serbatoio del carburante e al canister a carboni attivi utilizzando le fascette stringitubo precedentemente rimosse, come illustrato nella Figura 8.

Nota: Se il flessibile è troppo lungo per la vostra macchina, accorciatelo.

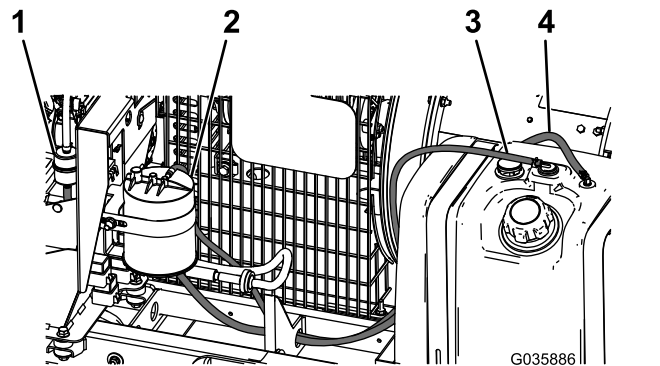
11. Fissate il flessibile del tubo di sfiato al canister a carboni attivi utilizzando la fascetta stringitubo precedentemente rimossa (Figura 9).



Figura 9

1. Flessibile del tubo di sfiato

-
12. Fissate la clip a graffetta sul lato del vassoio del serbatoio del carburante e fissatevi i 2 flessibili del serbatoio del carburante (Figura 10).

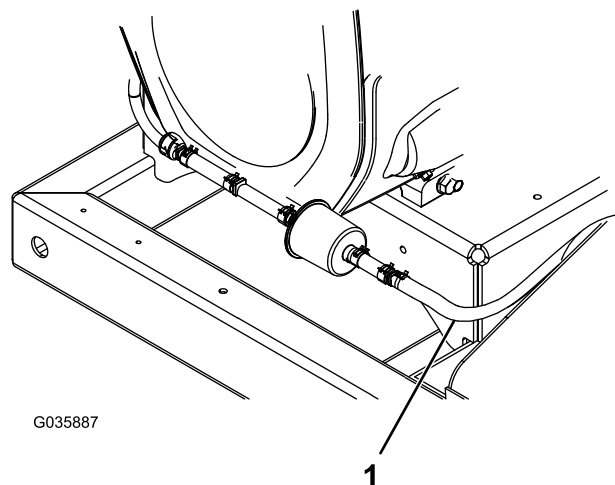
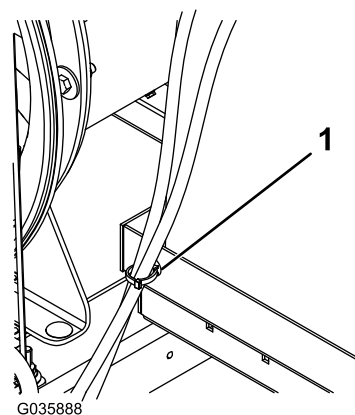

Figura 10

1. Clip a graffetta

-
13. Montate la batteria precedentemente rimossa e collegatela alla macchina; fate riferimento al *Manuale dell'operatore*.
 14. Montate il coperchio della batteria.