



Kit de 38 litros

Soprador de detritos Pro Force®

Modelo nº 130-4371

Instruções de instalação

1

Remover o depósito de combustível

Nenhuma peça necessária

Procedimento

⚠ PERIGO

Em determinadas circunstâncias, o combustível é extremamente inflamável e explosivo. Um incêndio ou explosão provocado(a) por combustível pode resultar em queimaduras e danos materiais.

- Retire o combustível do depósito de combustível quando o motor estiver frio. Faça-o ao ar livre e num espaço aberto. Limpe todo o combustível derramado.
- Nunca fume quando estiver a drenar combustível e mantenha-se afastado do fogo ou faíscas que possam inflamar os vapores de combustível.

1. Coloque a máquina numa superfície nivelada, desligue o motor, coloque calços nas rodas, desligue a bateria e retire a chave.
2. Deixe arrefecer o motor e drene o combustível do depósito para um recipiente utilizando uma bomba.

Nota: O combustível deverá ser eliminado de forma adequada. Recicle de acordo com normas locais.

3. Ligue o motor e deixe-o trabalhar até parar.
4. Afogue o motor. Ligue o motor e deixe-o trabalhar até não ligar.
5. Desligue os tubos do depósito de combustível da máquina e deite-os fora (Figura 1).

Nota: Guarde as abraçadeiras de tubos.

6. Retire os fixadores e cintas que prendem o depósito de combustível à máquina e deite-os fora juntamente com o depósito (Figura 1).
7. Desligue os restantes tubos do recipiente de carbono (Figura 1).

Nota: Guarde as abraçadeiras de tubos.

8. Retire a cobertura da bateria (Figura 1); consulte o *Manual do utilizador*.
9. Retire o recipiente de carbono e deite-o fora (Figura 1).



Figura 1

- | | |
|--------------------------|-------------------------------------|
| 1. Tampa da bateria | 3. Tubos do depósito de combustível |
| 2. Recipiente de carbono | 4. Depósito de combustível |

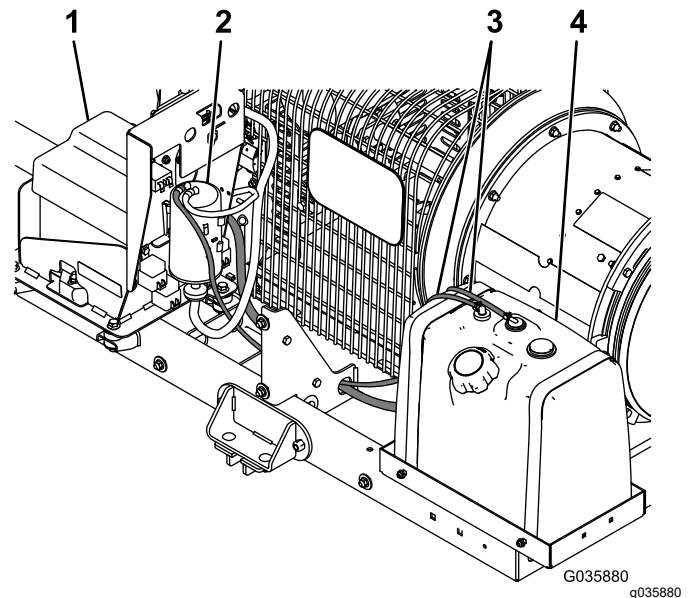

2

Instalação do depósito de combustível de 38 litros

Nenhuma peça necessária

Procedimento

1. Retire a montagem existente do depósito de combustível e instale o novo depósito de 38 litros utilizando os quatro parafusos de carroçaria (5/16 pol.) e quatro porcas flangeadas (5/16 pol.) através dos furos no tabuleiro como se mostra na [Figura 2](#).



Figura 2

1. Porca flangeada (5/16 pol.)
2. Montagem existente do depósito de combustível
3. Tabuleiro do depósito de combustível
4. Parafuso de carroçaria (5/16 pol.)

2. Instale a montagem do depósito de combustível, como se mostra na [Figura 3](#).

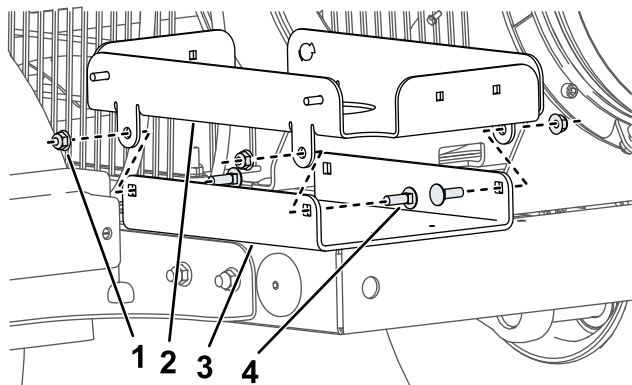

Figura 3

1. Montagem do depósito de combustível
2. Tabuleiro do depósito de combustível
3. Parafuso (5/16 pol.)
4. Porca (5/16 pol.)

3. Instale o suporte do recipiente de carbono na estrutura utilizando dois parafusos (1/4 pol.) e duas porcas flangeadas (1/4 pol.) como se mostra na [Figura 4](#).

Nota: Se o suporte não ficar perfeitamente alinhado com os furos existentes, alargue-os ligeiramente utilizando uma broca de 7 mm.

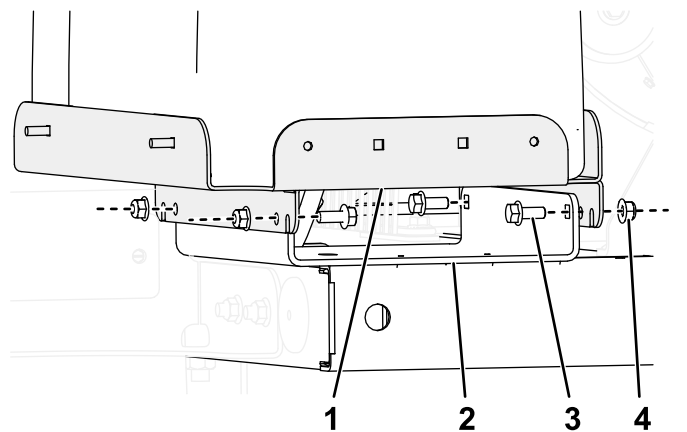

Figura 4

1. Porca flangeada (1/4 pol.)
2. Suporte do recipiente de carbono
3. Parafuso (1/4 pol.)

4. Prenda o recipiente de carbono no suporte utilizando a cinta do recipiente e dois parafusos de carroçaria e duas porcas flangeadas (3/8 pol.) como se mostra na [Figura 5](#).

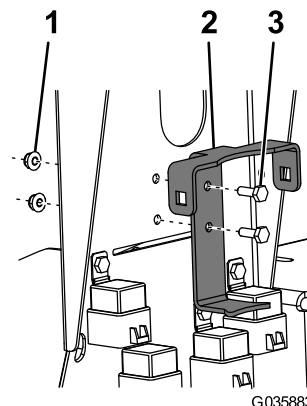
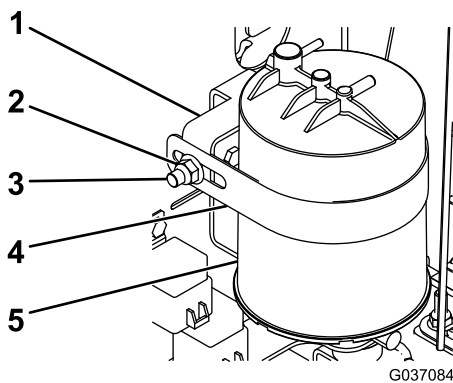

G037084

Figura 5

- | | |
|-------------------------------|--------------------------|
| 1. Suporte | 4. Cinta do recipiente |
| 2. Porca flangeada (3/8 pol.) | 5. Recipiente de carbono |
| 3. Parafuso de carroçaria | |

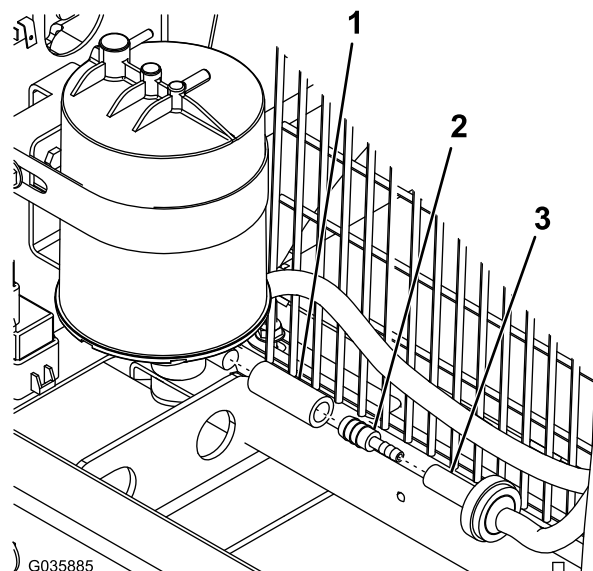

G035885

Figura 7

- | | |
|-------------------------|---|
| 1. Tubo curto | 3. Tubo do filtro de combustível de entrada |
| 2. Adaptador da tubagem | |

g035885

5. Instale as pás às cintas do depósito de combustível (**Figura 6**).

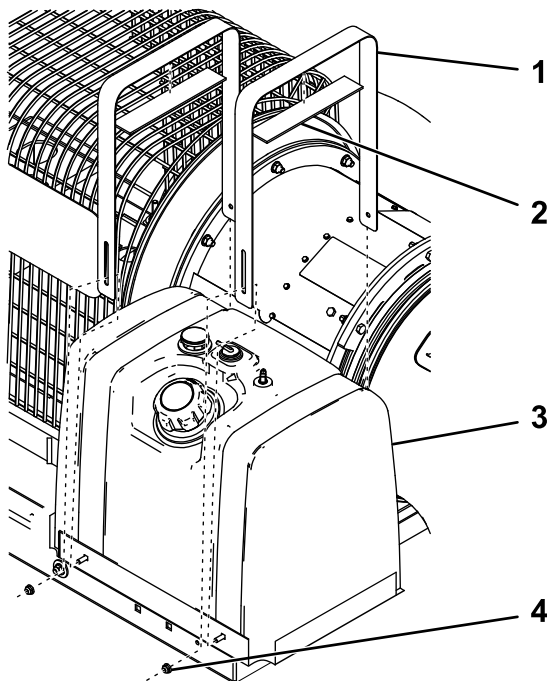

g345778

Figura 6

- | | |
|---|---------------------------------|
| 1. Cintas do novo depósito de combustível | 3. Novo depósito de combustível |
| 2. Pá | 4. Porca flangeada (1/4 pol.) |

6. Prenda o depósito de combustível ao tabuleiro do depósito de combustível utilizando as cintas e quatro porcas flangeadas (1/4 pol.) como se mostra na **Figura 6**.
7. Instale o adaptador de tubo e tubo curto no filtro de combustível de entrada e prenda à parte inferior do recipiente de carbono (**Figura 7**).

8. Para os modelos 44552, 44553 e 44554, corte 33 cm do tubo de 198 cm.
9. Instale o tubo ao depósito de combustível e filtro de combustível utilizando as abraçadeiras de tubos previamente removidas como se mostra na **Figura 8**.

Nota: Certifique-se de que o tubo está encaminhado através do furo na estrutura.

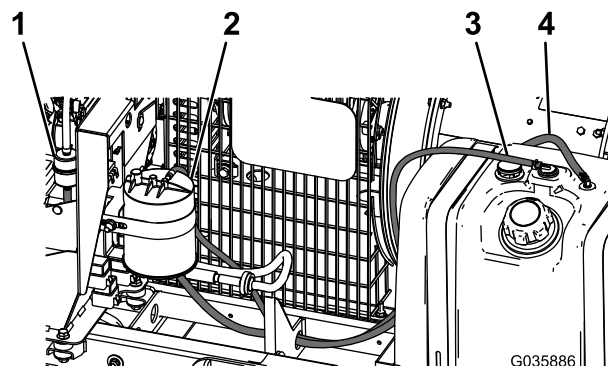

G035886

g035886

Figura 8

- | | |
|--------------------------|-------------------------------------|
| 1. Filtro de combustível | 3. Tubo de combustível 1,5 m |
| 2. Recipiente de carbono | 4. Tubo de combustível 1,6 m/ 1,9 m |

10. Instale o tubo de 1,5 m ao depósito de combustível e recipiente de carbono utilizando as abraçadeiras de tubos previamente removidas como se mostra na **Figura 8**.

Nota: Encurte o tubo se for demasiado comprido para a sua máquina.

11. Instale o tubo de ventilação no recipiente de carbono utilizando a abraçadeira de tubo previamente removida (Figura 9).



Figura 9

g035887

1. Tubo de ventilação
-

12. Coloque o clipe no lado do tabuleiro do depósito de combustível e prenda-lhe os dois tubos do depósito de combustível (Figura 10).

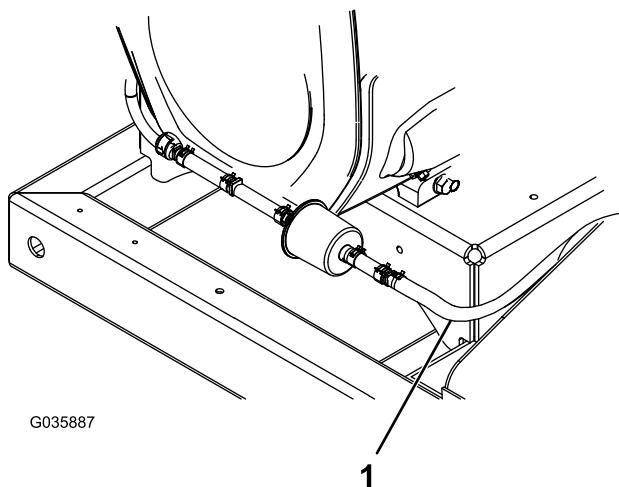

Figura 10

g035888

1. Clipe de fixação
-

13. Instale a bateria previamente removida e ligue-a à máquina; consulte o *Manual do utilizador*.

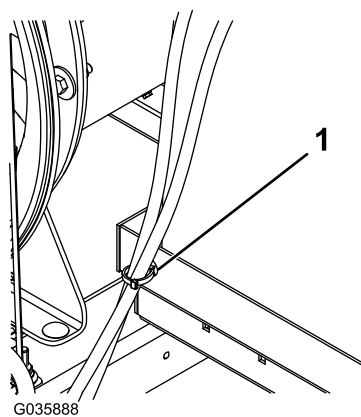
14. Monte a cobertura da bateria.