



Count on it.

Manuel de l'utilisateur

Véhicule utilitaire Workman® EFI LTX

N° de modèle 07424—N° de série 400000000 et suivants

N° de modèle 07424EX—N° de série 400000000 et suivants

N° de modèle 07424LT—N° de série 400000000 et suivants

N° de modèle 07424TC—N° de série 400000000 et suivants

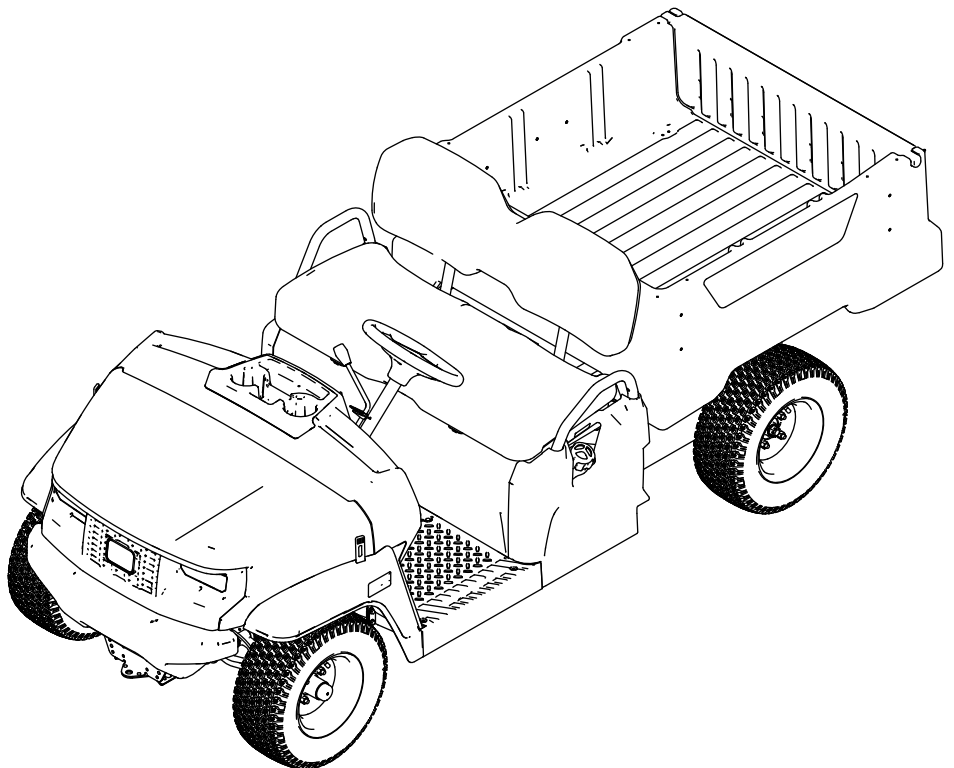

Vous commettez une infraction à la section 4442 ou 4443 du Code des ressources publiques de Californie si vous utilisez cette machine dans une zone boisée, broussailleuse ou recouverte d'herbe, à moins d'équiper le moteur d'un pare-étincelles en bon état, tel que défini dans la section 4442, ou à moins que le moteur soit construit, équipé et entretenu correctement pour prévenir les incendies.

Le manuel du propriétaire du moteur ci-joint est fourni à titre informatif concernant la réglementation de l'Agence américaine pour la protection de l'environnement (EPA) et la réglementation antipollution de l'état de Californie relative aux systèmes antipollution, à leur entretien et à leur garantie. Vous pouvez vous en procurer un nouvel exemplaire en vous adressant au constructeur du moteur.

Si cette machine est équipée d'un dispositif télématique, demandez à votre dépositaire Toro agréé comment procéder pour l'activer.

⚠ ATTENTION

CALIFORNIE

Proposition 65 - Avertissement

Les gaz d'échappement de ce produit contiennent des substances chimiques considérées par l'état de Californie comme susceptibles de provoquer des cancers, des malformations congénitales et autres troubles de la reproduction.

Les bornes de la batterie et accessoires connexes contiennent du plomb et des composés de plomb. L'état de Californie considère ces substances chimiques comme susceptibles de provoquer des cancers et des troubles de la reproduction. Lavez-vous les mains après avoir manipulé la batterie.

Introduction

Ce véhicule utilitaire est principalement destiné à un usage hors route pour le transport de personnes et de matériaux. L'utilisation de ce produit à d'autres fins que celle prévue peut être dangereuse pour vous-même et toute personne à proximité.

Lisez attentivement cette notice pour apprendre comment utiliser et entretenir correctement votre produit, et éviter ainsi de l'endommager ou de vous blesser. Vous êtes responsable de l'utilisation sûre et correcte du produit.

Rendez-vous sur www.Toro.com pour tout document de formation à la sécurité et à l'utilisation des produits, pour tout renseignement concernant un produit ou un accessoire, pour obtenir l'adresse des dépositaires ou pour enregistrer votre produit.

Pour obtenir des prestations de service, des pièces Toro d'origine ou des renseignements complémentaires, munissez-vous des numéros de modèle et de série du produit et contactez un dépositaire-réparateur ou le service client Toro agréé. La [Figure 1](#) indique l'emplacement des numéros de modèle et de série du produit. Inscrivez les numéros dans l'espace réservé à cet effet.

Important: Avec votre appareil mobile, vous pouvez scanner le code QR sur l'autocollant du numéro de série (le cas échéant) pour accéder à l'information sur la garantie, les pièces détachées et autres renseignements concernant le produit.

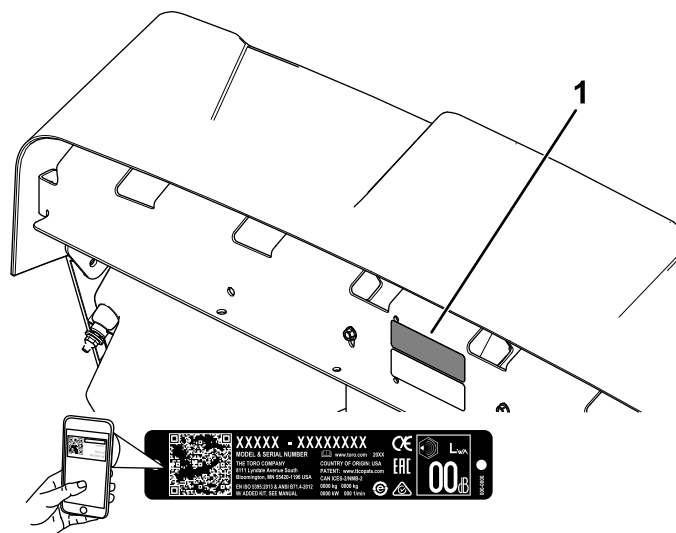

Figure 1

1. Emplacement des numéros de modèle et de série

N° de modèle _____
N° de série _____

Ce manuel utilise deux termes pour faire passer des renseignements essentiels. **Important** pour attirer l'attention sur une information d'ordre mécanique spécifique, et **Remarque** pour souligner une information d'ordre général méritant une attention particulière.

Le symbole de sécurité (Figure 2) apparaît à la fois dans ce manuel et sur la machine pour identifier d'importants messages de sécurité dont il est nécessaire de tenir compte pour éviter les accidents. Ce symbole accompagne la mention **Danger**, **Attention** ou **Prudence**.

- **Danger** signale un danger immédiat qui, s'il n'est pas évité, **entraînera obligatoirement** des blessures graves ou mortelles.
- **Attention** signale un danger potentiel qui, s'il n'est pas évité, **risque d'entraîner** des blessures graves ou mortelles.
- **Prudence** signale un danger potentiel qui, s'il n'est pas évité, **peut éventuellement entraîner** des blessures légères ou modérées.



g000502

Figure 2
Symbole de sécurité

Table des matières

Sécurité	5	Consignes de sécurité concernant le moteur.....	42
Sécurité générale	5	Entretien du filtre à air	42
Autocollants de sécurité et d'instruction	6	Contrôle du niveau, vidange de l'huile moteur et remplacement du filtre à huile	44
Mise en service	8	Entretien de la bougie	45
1 Contrôle des niveaux de liquides et de la pression des pneus	8	Entretien du système d'alimentation	46
2 Rodage des freins.....	8	Contrôle des conduites et raccords d'alimentation.....	46
3 Lecture du manuel et visionnement de la documentation d'installation.....	8	Remplacement des éléments du filtre à carburant.....	46
Vue d'ensemble du produit	10	Entretien du filtre à charbon actif.....	48
Commandes	11	Entretien du système électrique	48
Caractéristiques techniques	16	Consignes de sécurité concernant le système électrique	48
Accessoires/outils.....	16	Entretien de la batterie.....	48
Avant l'utilisation	17	Remplacement des fusibles.....	51
Consignes de sécurité avant l'utilisation.....	17	Entretien des phares.....	51
Procédures d'entretien quotidien	17	Entretien du système d'entraînement	53
Contrôle de la pression des pneus	17	Entretien des pneus.....	53
Réglage de la grille de ventilation.....	18	Contrôle des composants de la direction et de la suspension	53
Ajout de carburant	19	Réglage de la géométrie des roues avant.....	54
Rodage d'une machine neuve	19	Contrôle du niveau de liquide de la boîte-pont.....	55
Pendant l'utilisation	20	Vidange du liquide de la boîte-pont	55
Consignes de sécurité pendant l'utilisation	20	Contrôle de la position point mort de l'inverseur de marche.....	56
Utilisation du plateau de chargement	22	Réglage de la position point mort de l'inverseur de marche	56
Utilisation du support d'accessoire arrière du plateau de chargement	25	Entretien de l'embrayage principal	56
Charger le plateau de chargement.....	25	Réduction de la vitesse de pointe.....	57
Démarrage du moteur.....	26	Entretien des freins	58
Arrêt de la machine.....	26	Contrôle du frein de stationnement	58
Stationnement de la machine	26	Réglage du frein de stationnement	58
Après l'utilisation	27	Contrôle du niveau de liquide de frein.....	58
Consignes de sécurité après l'utilisation.....	27	Contrôle des freins	59
Transport de la machine	28	Remplacement des plaquettes des freins de service et du frein de stationnement	59
Remorquage de la machine.....	29	Vidange du liquide de frein.....	59
Tracter une remorque	29	Entretien des courroies	60
Entretien	30	Entretien de la courroie d'entraînement.....	60
Consignes de sécurité pendant l'entretien	30	Réglage de la courroie de l'alternateur	61
Programme d'entretien recommandé	31	Entretien du châssis	61
Liste de contrôle pour l'entretien journalier.....	33	Réglage des loquets de verrouillage du plateau de chargement	61
Entretien de la machine dans des conditions d'utilisation spéciales	34	Nettoyage	62
Procédures avant l'entretien	34	Lavage de la machine.....	62
Préparation de la machine à l'entretien	34	Remisage	62
Levage de la machine.....	35	Consignes de sécurité concernant le remisage.....	62
Accès au capot.....	35	Remisage de la machine	62
Lever et baisser la banquette.....	36		
Dépose de coussin de banquette.....	36		
Pose du coussin de banquette.....	36		
Lubrification	37		
Graissage des roulements des roues avant.....	37		
Graissage des bras de commande et de l'axe	41		
Entretien du moteur	42		

Sécurité

Sécurité générale

Ce produit peut vous blesser. Respectez toujours toutes les consignes de sécurité pour éviter des blessures graves.

- Vous devez lire et comprendre le contenu de ce *Manuel de l'utilisateur* avant de démarrer la machine. Assurez-vous que tous les utilisateurs de ce produit en connaissent le maniement et comprennent les mises en garde.
- Accordez toute votre attention à l'utilisation de la machine. Ne vous livrez à aucune activité risquant de vous distraire, au risque de causer des dommages corporels ou matériels.
- N'approchez pas les mains ou les pieds des composants mobiles de la machine.
- N'utilisez pas la machine si tous les capots et autres dispositifs de protection appropriés ne sont pas en place et en bon état de marche.
- N'admettez personne, notamment les enfants, dans le périmètre de travail. N'autorisez jamais un enfant à utiliser la machine.
- Arrêtez la machine, coupez le moteur et enlevez la clé avant de faire un entretien ou le plein de carburant.

L'usage ou l'entretien incorrect de cette machine peut occasionner des accidents. Pour réduire les risques d'accidents et de blessures, respectez les consignes de sécurité qui suivent. Tenez toujours compte des mises en garde signalées par le symbole de sécurité (▲) et la mention Prudence, Attention ou Danger. Le non respect de ces instructions peut entraîner des blessures graves voire mortelles.

Autocollants de sécurité et d'instruction



Des autocollants de sécurité et des instructions bien visibles par l'opérateur sont placés près de tous les endroits potentiellement dangereux. Remplacez tout autocollant endommagé ou manquant.



99-7345

decal99-7345

1. Attention – lisez le *Manuel de l'utilisateur*.
2. Attention – ne touchez pas la surface chaude.
3. Risque de coincement par la courroie – ne vous approchez pas des pièces mobiles; laissez toutes les protections en place.
4. Risque d'écrasement par le plateau de chargement – soutenez le plateau de chargement avec la béquille.

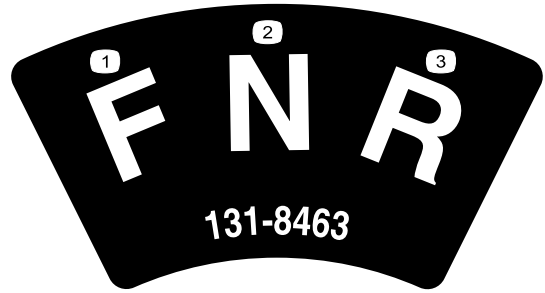

131-8463

decal131-8463

1. Marche avant
2. Point mort
3. Marche arrière

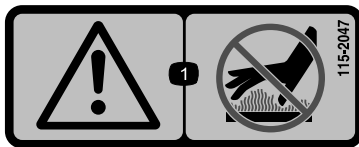

115-2047

decal115-2047

1. Attention – ne touchez pas la surface chaude.

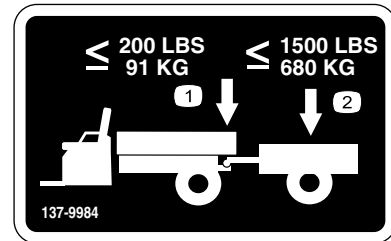

137-9984

decal137-9984

1. Le poids à la flèche ne doit pas dépasser 91 kg (200 lb)
2. La charge de transport ne doit pas dépasser 680 kg (1 500 lb)

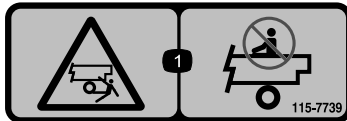

115-7739

decal115-7739

1. Risque de chute et d'écrasement – ne transportez pas de passagers.



163-9302

decal163-9302

1. Éteint
2. Démarrage du moteur



120-9570

decal120-9570

1. Attention – ne vous approchez pas des pièces mobiles; gardez toutes les protections et tous les capots en place.

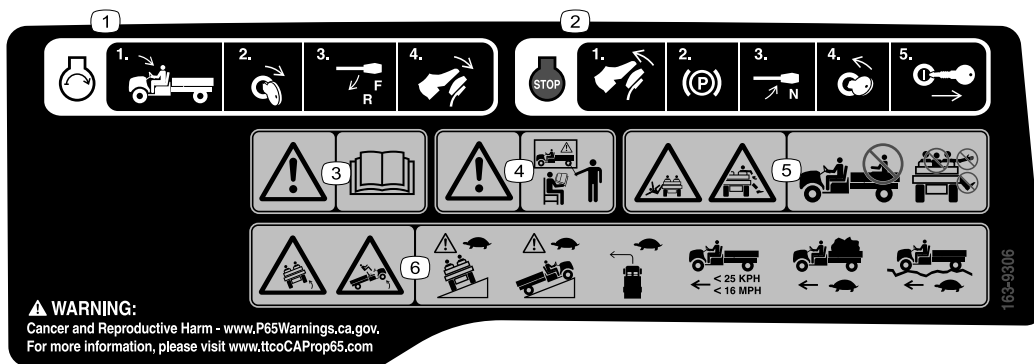

decal163-9306

163-9306

- Démarrage du moteur – 1) S'asseoir sur le siège du conducteur; 2) Tourner la clé de contact en position DÉMARRAGE; 3) Déplacer l'inverseur de marche en position MARCHE AVANT ou MARCHE ARRIÈRE; 4) Appuyer sur la pédale d'accélérateur.
- Coupure du moteur – 1) Relâcher la pédale d'accélérateur; 2) Serrer le frein de stationnement; 3) Placer l'inverseur de marche en position POINT MORT; 4) Retirer la clé.
- Attention – lisez le *Manuel de l'utilisateur*.
- Attention – suivez une formation adéquate avant d'utiliser la machine.
- Risque de chute; risque de sectionnement des membres – ne pas transporter de passagers sur le plateau de chargement; ne pas transporter de passagers supplémentaires entre les sièges; ne pas mettre les mains ou les jambes à l'extérieur de la machine en marche.
- Risque de renversement – conduire lentement sur les pentes, en montée comme en devers; ralentir pour tourner; ne pas dépasser 25 km/h (16 mi/h); conduire lentement lors du transport de charges, ainsi que sur les terrains accidentés.

LTX EFI		1	2
3	145-7199	100	
4	145-7282 (10 µm), 145-7283 (30 µm)	400	
5	147-3473	500	
6	0.030" (0.76mm)		
7	1.0 qt (0.94 L) SAE 10W-30 >-20° C (-4° F) SAE 5W-30 <0° C (32° F)	5/100	
8	1.6 qt (1.51 L) 80W-90	800	
9	DOT 3	1000	
10	MULTIPURPOSE LITHIUM NLGI #2 GREASE	300	

163-9453

163-9453

- Lisez le *Manuel de l'utilisateur* avant de procéder à tout entretien.
- Intervalle de remplacement/vidange (heures)
- Filtre à air/admission moteur
- Filtre à carburant
- Bougie
- Écartement des électrodes
- Huile moteur
- Liquide de transmission
- Liquide de frein
- Lubrifiant

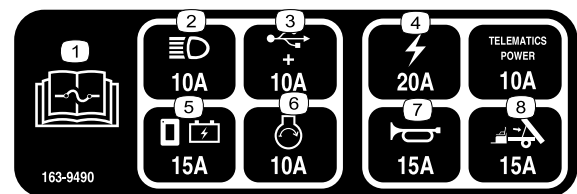

163-9490

decal163-9490

Mise en service

Pièces détachées

Reportez-vous au tableau ci-dessous pour vérifier si toutes les pièces ont été expédiées.

Procédure	Description	Qté	Utilisation
1	Aucune pièce requise	–	Contrôlez les niveaux de liquides et la pression des pneus.
2	Aucune pièce requise	–	Rodage des freins.
3	Manuel de l'utilisateur Manuel du propriétaire du moteur Fiche d'enregistrement Fiche de contrôle avant livraison Certificat de qualité Clé	1 1 1 1 1 2	Lecture du Manuel de l'utilisateur et visionnement de la documentation d'installation avant d'utiliser la machine.

Remarque: Les côtés gauche et droit de la machine sont déterminés d'après la position d'utilisation normale.

1

Contrôle des niveaux de liquides et de la pression des pneus

Aucune pièce requise

Procédure

1. Contrôlez le niveau d'huile moteur avant et après le premier démarrage du moteur; voir [Contrôle du niveau d'huile moteur \(page 44\)](#).
2. Contrôlez le niveau de liquide de frein avant le premier démarrage du moteur; voir [Contrôle du niveau de liquide de frein \(page 58\)](#).
3. Contrôlez le niveau de liquide de la boîte-pont avant le premier démarrage du moteur; voir [Contrôle du niveau de liquide de la boîte-pont \(page 55\)](#).
4. Contrôlez la pression des pneus; voir [Entretien des pneus \(page 53\)](#).

2

Rodage des freins

Aucune pièce requise

Procédure

Pour assurer l'efficacité optimale du système de freinage, rodez les freins avant d'utiliser la machine.

1. Amenez la machine à la vitesse maximum et appuyez rapidement sur la pédale de frein pour arrêter la machine sans bloquer les roues.
2. Répétez 10 fois cette procédure, en laissant 1 minute d'intervalle entre chaque arrêt pour éviter de faire surchauffer les freins.

Important: Cette procédure est particulièrement efficace si la machine transporte une charge de 227 kg (500 lb).

3

Lecture du manuel et visionnement de la documentation d'installation

Pièces nécessaires pour cette opération:

1	<i>Manuel de l'utilisateur</i>
1	Manuel du propriétaire du moteur
1	Fiche d'enregistrement
1	<i>Fiche de contrôle avant livraison</i>
1	Certificat de qualité
2	Clé

Procédure

- Lisez le *Manuel de l'utilisateur* et le manuel du propriétaire du moteur.
- Remplissez la fiche d'enregistrement.
- Remplissez la *Fiche de contrôle avant livraison*.
- Lisez le *Certificat de qualité*.

Vue d'ensemble du produit

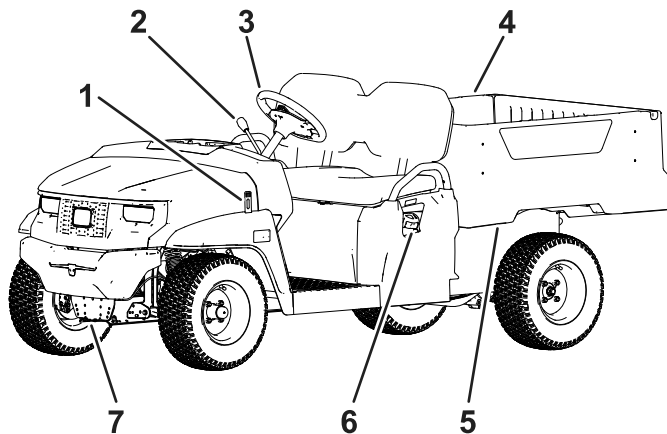

g579314

Figure 3

Modèle 07424 représenté; autres modèles similaires

- | | | | |
|-------------------------------|--------------------------|--------------------------------------|----------------------|
| 1. Verrou du capot | 3. Volant | 5. Levier du plateau de chargement | 7. Flèche d'attelage |
| 2. Levier inverseur de marche | 4. Plateau de chargement | 6. Bouchon du réservoir de carburant | |

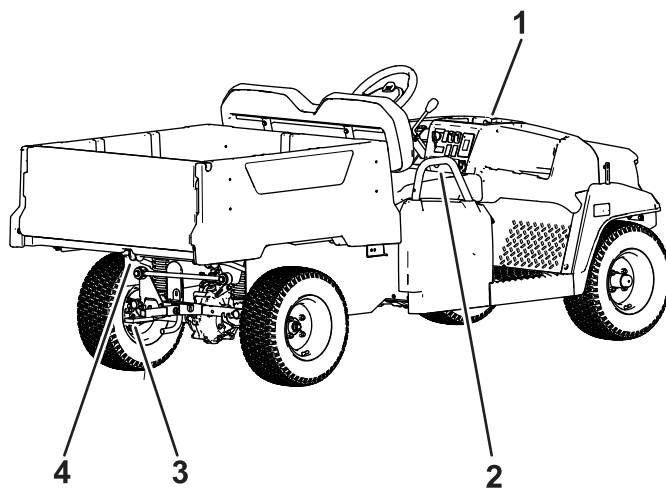

g579171

Figure 4

Modèle 07424 représenté; autres modèles similaires

- | | |
|------------------------------------|--|
| 1. Porte-gobelet | 3. Attelage de la remorque |
| 2. Poignée de maintien du passager | 4. Support d'accessoire arrière du plateau de chargement |

Commandes

Familiarisez-vous avec toutes les commandes avant de mettre le moteur en marche et d'utiliser la machine.

Panneau de commande

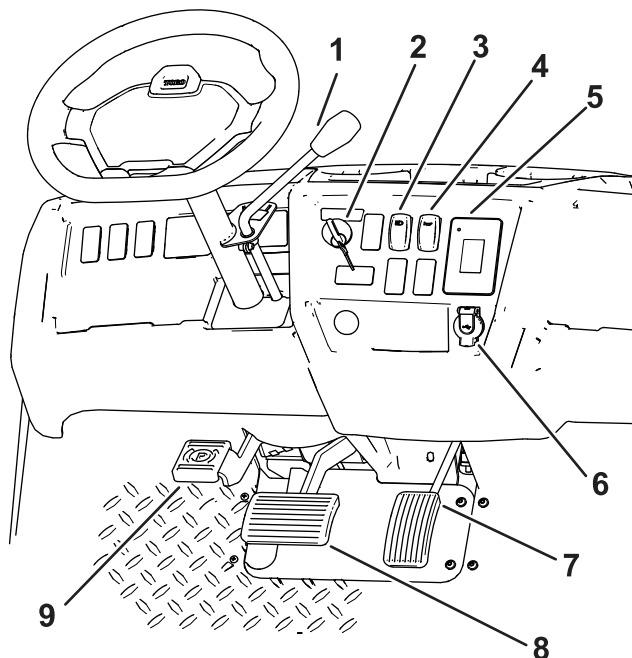

Figure 5

g579158

- | | | |
|-------------------------------|--------------------------------------|-------------------------------------|
| 1. Levier inverseur de marche | 4. Interrupteur d'avertisseur sonore | 7. Pédale d'accélérateur |
| 2. Commutateur d'allumage | 5. Affichage | 8. Pédale de frein |
| 3. Interrupteur d'éclairage | 6. Prise USB | 9. Pédale de frein de stationnement |

Pédale d'accélérateur

Utilisez la pédale d'accélérateur (Figure 5) pour varier la vitesse de déplacement de la machine. Appuyez sur la pédale d'accélérateur pour démarrer le moteur. Appuyez davantage sur la pédale pour accroître la vitesse de déplacement. Relâchez la pédale pour ralentir et pour couper le moteur.

Remarque: La vitesse de pointe en marche avant est 26 km/h (16 mi/h).

Pédale de frein

Elle permet d'arrêter la machine ou de réduire la vitesse de déplacement (Figure 5).

▲ PRUDENCE

Un accident est possible si vous utilisez la machine alors que les freins sont usés ou mal réglés.

Si la pédale en bout de course se trouve à moins de 25 mm (1 po) du plancher, réglez ou réparez les freins.

Commutateur d'allumage

Le commutateur d'allumage est situé en bas à droite du tableau de bord (Figure 5).

Le commutateur d'allumage a 3 positions : ARRÊT, CONTACT et DÉMARRAGE.

Deux modes de démarrage de la machine sont disponibles; voir [Démarrage du moteur \(page 26\)](#).

Affichage

L'écran affiche des renseignements concernant la machine, comme l'état de fonctionnement, ainsi que divers diagnostics et autres données la concernant (Figure 6).

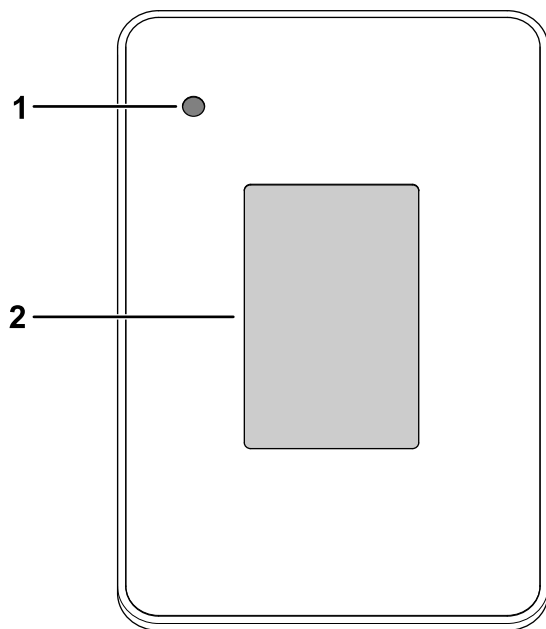

Figure 6

g320256

1. Témoin lumineux 2. Affichage

L'affichage comporte un écran d'accueil et un écran d'exécution (Figure 7 et Figure 8).

La Figure 7 montre ce qui peut apparaître sur l'affichage quand la machine est en marche. L'écran de démarrage s'affiche pendant quelques secondes lorsque vous tournez la clé à la position CONTACT, puis l'écran d'exécution s'affiche.



Figure 7

g413507

Écran de démarrage

1. Version du logiciel

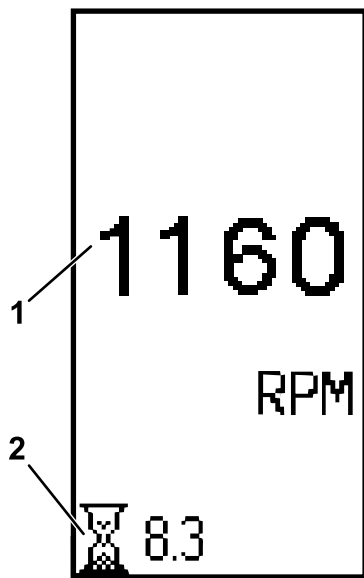

Figure 8
Écran d'exécution

1. Tours par minute (tr/min) 2. Nombre d'heures de fonctionnement

Un code d'anomalie active (Figure 9) s'affiche en cas de problème de la machine.

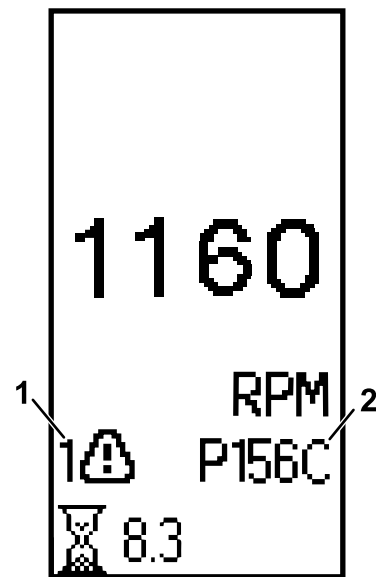

Figure 9

1. Indicateur d'anomalie active 2. Code d'anomalie active

Code d'anomalie	Nom	Description
P0116	Baisse de puissance du moteur suite à surchauffe	La puissance du moteur est réduite en raison d'une possible surchauffe.
P0217	Coupure du moteur suite à surchauffe	La température du moteur est peut-être trop élevée; l'ECM a coupé le moteur pour éviter tout dommage.
P0524	Erreur de bas niveau d'huile	Le niveau d'huile moteur est peut-être trop bas; faites l'appoint d'huile avant d'utiliser la machine.

Pour d'autres diagnostics des codes d'anomalie, voir le manuel de réparation Briggs and Stratton.

Pédale de frein de stationnement

La pédale du frein de stationnement est située dans le plancher (Figure 5).

Chaque fois que vous coupez le moteur, serrez le frein de stationnement pour éviter tout déplacement accidentel de la machine. Serrez toujours le frein de stationnement lorsque vous garez la machine sur une pente raide.

Pour serrer le frein de stationnement, appuyez fermement sur la pédale.

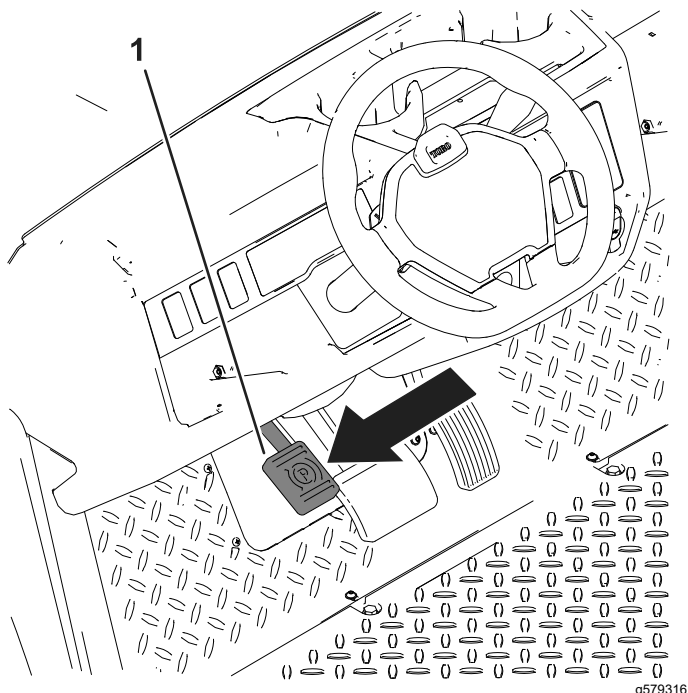

Figure 10

1. Pédale de frein de stationnement

Le frein de stationnement est automatiquement desserré lorsque la pédale d'accélérateur est enfoncée (Figure 5).

Levier et indicateur d'inverseur de marche

Le levier inverseur de marche a 3 positions de réglage sur l'indicateur : MARCHE AVANT, MARCHE ARRIÈRE et POINT MORT (Figure 11).

Remarque: Le moteur démarre et tourne dans les 3 positions.

De la position POINT MORT, vous pouvez déplacer le levier inverseur de marche vers la gauche à la position MARCHE AVANT ou vers la droite à la position MARCHE ARRIÈRE (Figure 11).

Important: Arrêtez toujours la machine avant de changer la direction de déplacement.

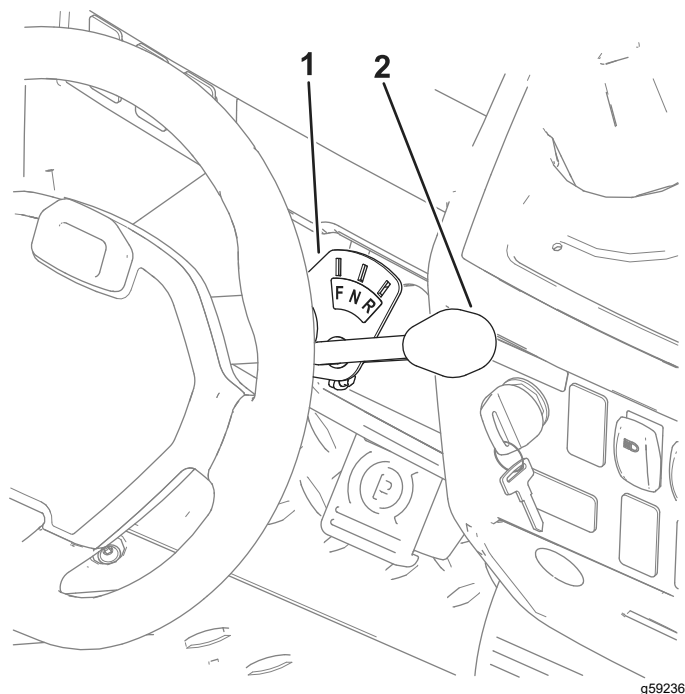

Figure 11

1. Indicateur d'inverseur de marche 2. Levier inverseur de marche

Interrupteur d'avertisseur sonore

L'interrupteur de l'avertisseur sonore est situé sur le panneau de commande (Figure 5). Appuyez dessus pour actionner l'avertisseur sonore.

Interrupteur d'éclairage

L'interrupteur (Figure 5) permet d'allumer les phares. Appuyez sur le haut de l'interrupteur pour allumer les phares. Appuyez sur le bas de l'interrupteur pour éteindre les phares.

Prise USB

La prise USB est située sur le tableau de bord central; elle est protégée par un couvercle à ressort (Figure 5). Il permet d'alimenter des appareils mobiles.

Jauge de carburant

La jauge de carburant (Figure 12) est située sur le réservoir de carburant, dans le bouchon de remplissage, sur le côté gauche de la machine. Elle indique la quantité de carburant dans le réservoir.

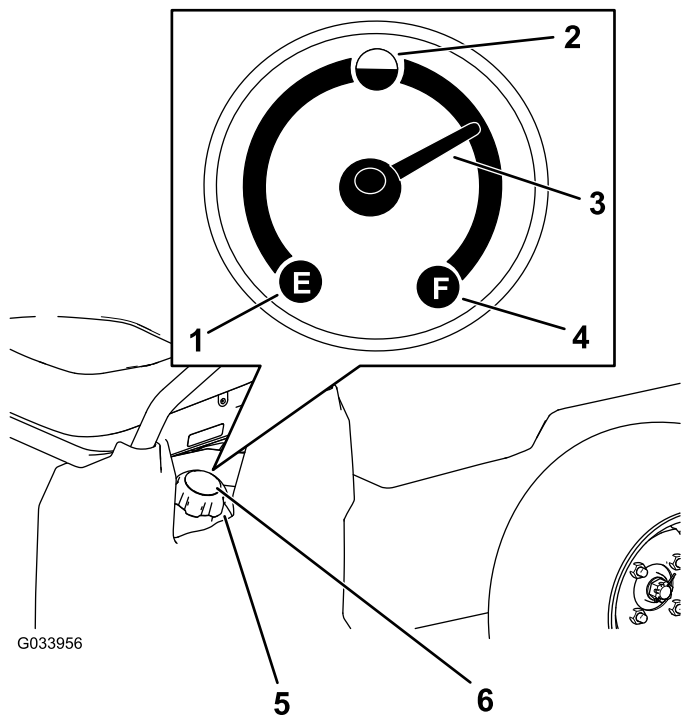

Figure 12

- | | |
|-----------------------------|--------------------------------------|
| 1. Réservoir vide | 4. Réservoir plein |
| 2. Réservoir à moitié plein | 5. Bouchon du réservoir de carburant |
| 3. Aiguille | 6. Jauge de carburant |

Poignées de maintien des passagers

Les poignées de maintien des passagers sont situées sur le côté extérieur de chaque siège (Figure 13).

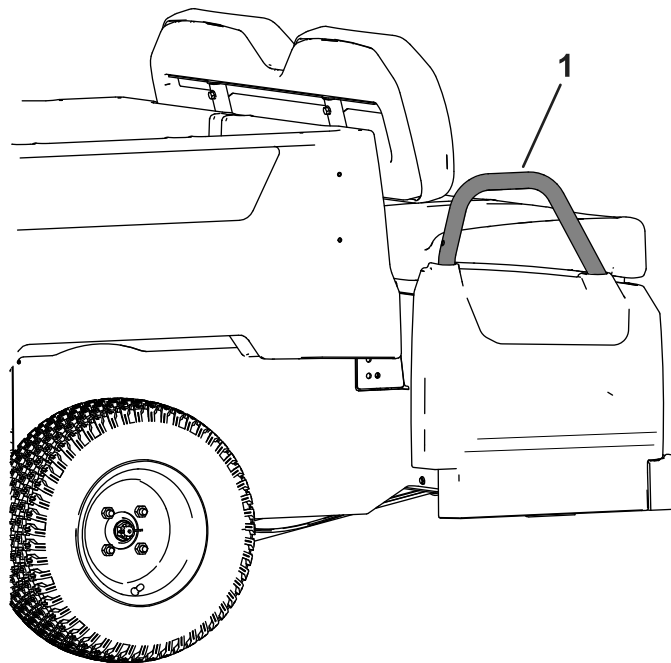

Figure 13
Côté passager montré

1. Poignée de maintien du passager

Caractéristiques techniques

Remarque: Les spécifications et la conception peuvent faire l'objet de modifications sans préavis.

Largeur hors tout	119 cm (47 po)
Longueur hors tout	302 cm (119 po)
Poids de base	Modèle 07424 : 379 kg (836 lb) Modèle 07424LT : 390 kg (860 lb) Modèle 07424EX : 451 kg (994 lb) Modèle 07424TC : 379 kg (836 lb)
Capacité nominale – sur surface plane et horizontale.	Modèle 07424 : 564 kg (1243 lb) Modèle 07424LT : 553 kg (1219 lb) Modèle 07424EX : 492 kg (1085 lb) Modèle 07424TC : 564 kg (1243 lb)
Poids brut du véhicule (PBV) – Le poids total maximum autorisé du véhicule, y compris le poids à vide du véhicule plus le poids combiné de tous les occupants, les charges transportées, le poids à la flèche de la remorque et le poids de toutes les options, tous les outils et/ou tous les accessoires. L'installation d'options, d'outils et/ou d'accessoires peut réduire la capacité de charge autorisée en dessous de la limite indiquée.	943 kg (2079 lb)
Capacité du plateau de chargement – Charge de transport maximale, outils et/ou accessoires compris.	363 kg (800 lb) total
Capacité maximale du support d'accessoire arrière du plateau de chargement	45 kg (100 lb) total
Capacité de remorquage	Poids à la flèche : 91 kg (200 lb) Poids maximum de la remorque : 680 kg (1 500 lb)
Garde au sol	21,6 cm (8½ po) à l'avant, à vide et sans utilisateur 14 cm (5½ po) à l'arrière, à vide et sans utilisateur
Empattement	220 cm (86¾ po)
Hauteur	127,5 cm (50-3/16 po)
Longueur du plateau de chargement	Intérieur : 102 cm (40 po) Extérieur : 114,3 cm (45 po)
Largeur du plateau de chargement	Intérieur : 98 cm (38½ po) Extérieur des ailes moulées : 107,3 cm (42-5/16 po)
Hauteur intérieure du plateau de chargement	28 cm (11 po)
Régime moteur	Ralenti : 1 250 à 1 350 tr/min Ralenti accéléré : 3 650 à 3 750 tr/min

Accessoires/outils

Une sélection d'outils et accessoires agréés par Toro est disponible pour augmenter et améliorer les capacités de la machine. Pour obtenir la liste de tous les accessoires et outils agréés, contactez votre dépositaire-réparateur ou votre distributeur Toro agréé, ou rendez-vous sur www.Toro.com.

Pour garantir un rendement optimal et conserver la certification de sécurité de la machine, utilisez uniquement des pièces de rechange et accessoires Toro d'origine. Les pièces de rechange et accessoires d'autres constructeurs peuvent être dangereux et leur utilisation risque d'annuler la garantie de la machine.

Utilisation

Remarque: Les procédures décrites dans cette section concernent une machine avec plateau de chargement en plastique; vous trouverez des procédures supplémentaires pour d'autres accessoires dans la section Utilisation (le cas échéant) des Instructions d'installation. Rendez-vous sur www.Toro.com pour trouver les instructions nécessaires ou scannez le code QR (le cas échéant) de l'accessoire.

Remarque: Les côtés gauche et droit de la machine sont déterminés d'après la position d'utilisation normale.

Avant l'utilisation

Consignes de sécurité avant l'utilisation

Sécurité générale

- Ne confiez jamais l'utilisation ou l'entretien de la machine à des enfants ou des personnes qui n'ont pas les compétences nécessaires ou ne sont physiquement aptes. La réglementation locale peut imposer un âge minimum pour les utilisateurs. Le propriétaire de la machine doit assurer la formation de tous les utilisateurs et mécaniciens.
- Familiarisez-vous avec le maniement correct du matériel, les commandes et les symboles de sécurité.
- Avant de quitter la position d'utilisation, coupez le moteur de la machine, enlevez la clé et attendez l'arrêt complet de tout mouvement. Laissez refroidir la machine avant de la régler, d'en faire l'entretien, de la nettoyer ou de la remiser.
- Apprenez à arrêter la machine et à couper le moteur rapidement.
- Assurez-vous que le nombre d'occupants (vous et votre ou vos passagers) n'est pas supérieur au nombre de poignées de maintien prévues sur la machine.
- Assurez-vous que tous les dispositifs de protection et tous les autocollants sont présents. Réparez ou remplacez tous les dispositifs de sécurité et remplacez tous les autocollants illisibles ou manquants. N'utilisez pas la machine s'ils sont absents et ne fonctionnent pas correctement.

Consignes de sécurité concernant le carburant

- Faites preuve de la plus grande prudence quand vous manipulez du carburant, en raison de son inflammabilité et du risque d'explosion des vapeurs qu'il dégage.
- Éteignez cigarettes, cigares, pipes et autres sources d'étincelles.
- Utilisez exclusivement un bidon à carburant homologué.
- N'enlevez pas le bouchon du réservoir de carburant et n'ajoutez pas de carburant quand le moteur tourne ou est encore chaud.
- N'ajoutez pas de carburant et ne vidangez pas le réservoir dans un local fermé.
- Ne remisez pas la machine ni les bidons de carburant à proximité d'une flamme nue, d'une source d'étincelles ou d'une veilleuse, telle celle d'un chauffe-eau ou autre appareil.
- Si vous renversez du carburant, ne mettez pas le moteur en marche. Évitez toute source possible d'inflammation jusqu'à dissipation complète des vapeurs de carburant.

Procédures d'entretien quotidien

Périodicité des entretiens: À chaque utilisation ou une fois par jour

Avant de démarrer la machine chaque jour, effectuez les procédures décrites à la section [Liste de contrôle pour l'entretien journalier \(page 33\)](#).

Contrôle de la pression des pneus

Périodicité des entretiens: À chaque utilisation ou une fois par jour

– **Pression de gonflage des pneus avant et arrière pour les modèles de hauteur standard :** 1,35 à 1,65 bar (20 à 24 psi)

– **Pression de gonflage des pneus avant et arrière pour les modèles surélevés :** 1,24 à 1,37 bar (18 à 20 psi)

Important: Ne dépassez pas la pression de gonflage maximale indiquée sur le flanc des pneus.

Remarque: La pression de gonflage des pneus est déterminée par la charge que vous avez l'intention de transporter.

1. Contrôlez la pression des pneus.

- Réduisez la pression des pneus pour transporter des charges légères, pour réduire le compactage du sol, pour un plus grand confort de roulement et pour minimiser les traces laissées sur le sol.
 - Augmentez la pression de gonflage pour transporter de lourdes charges à des vitesses plus élevées.
2. Si nécessaire, gonflez ou dégonflez les pneus pour obtenir la pression correcte.

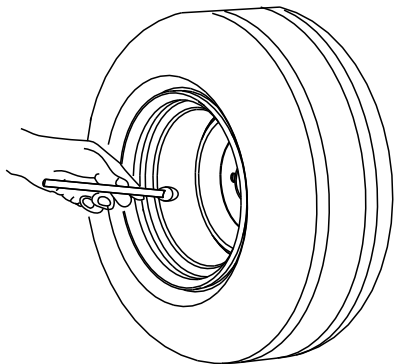

G001055

Figure 14

g001055

Réglage de la grille de ventilation

Le moteur est muni d'une grille de ventilation réglable qui permet de maintenir une température optimale du moteur en fonction de la température extérieure et de la durée de fonctionnement type du moteur. Le réglage permet d'évacuer l'humidité du moteur et d'éviter la dilution du carburant dans l'huile.

Si la température ambiante est supérieure à 5°C (41°F), il est recommandé de laisser la grille de ventilation ouverte.

Si la température ambiante est généralement inférieure à 5°C (41°F), ou si le moteur tourne pendant moins de 5 minutes entre chaque arrêt, il est recommandé d'utiliser la machine avec la grille de ventilation fermée.

1. Desserrez les 3 vis sur la grille de ventilation (Figure 15).
2. Pour fermer la grille de ventilation, tournez-la dans le sens horaire. Pour ouvrir la grille de ventilation, tournez-la dans le sens antihoraire (Figure 15).
3. Serrez les boulons à 3,4 N·m (30 po-lb).

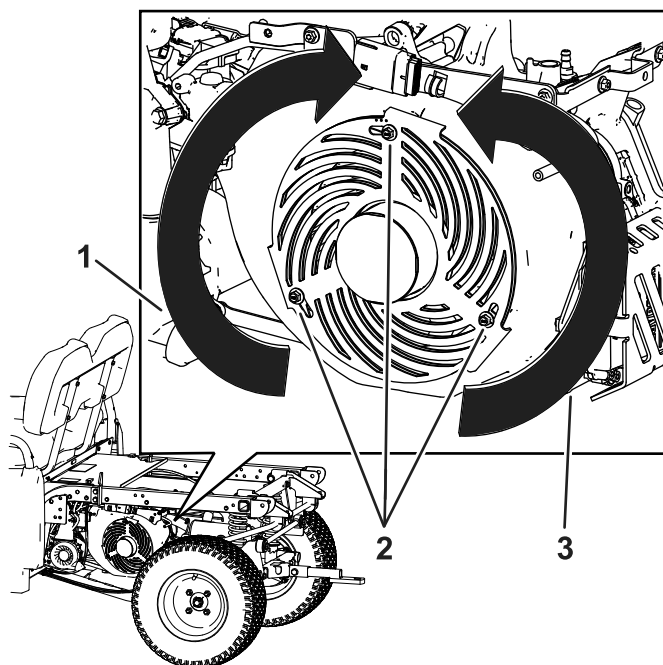

Figure 15

g594747

1. Tourner la grille de ventilation dans le sens horaire pour la fermer
2. Vis
3. Tourner la grille de ventilation dans le sens antihoraire pour l'ouvrir

Ajout de carburant

Carburant recommandé

Type	Essence sans plomb
Indice d'octane minimum	87 (États-Unis) or 91 (octane recherche; hors États-Unis)
Éthanol	Pas plus de 10 % par volume
Méthanol	Aucune
MTBE (éther méthyltertiobutylique)	Moins de 15 % par volume
Huile	Ne pas ajouter au carburant

Utilisez uniquement du carburant propre et frais (stocké depuis moins d'un mois) provenant d'une source fiable.

Important: Pour réduire les problèmes de démarrage, ajoutez au carburant frais la quantité de stabilisateur/conditionneur indiquée par le fabricant du stabilisateur/conditionneur.

Reportez-vous au manuel du propriétaire du moteur pour plus de renseignements.

Remplissage du réservoir de carburant

La capacité approximative du réservoir de carburant est de 19 litres (5 gallons américains).

1. Garez la machine sur une surface plane et horizontale.
2. Sélectionnez le POINT MORT de la transmission.
3. Serrez le frein de stationnement.
4. Coupez le moteur de la machine et enlevez la clé.
5. Nettoyez la surface autour du bouchon du réservoir de carburant (Figure 16).

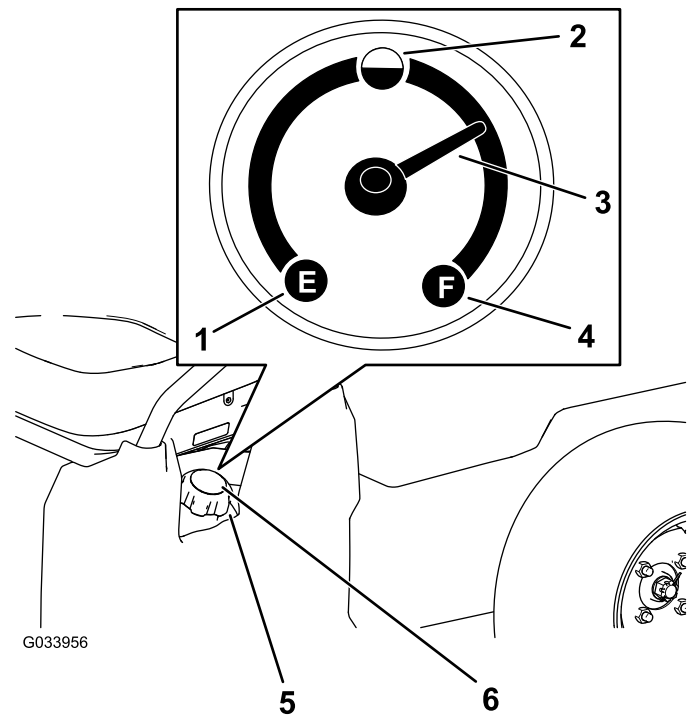

Figure 16

1. Réservoir vide
2. Réservoir à moitié plein
3. Aiguille
4. Réservoir plein
5. Bouchon du réservoir de carburant
6. Jauge de carburant

6. Enlevez le bouchon du réservoir de carburant.
7. Remplissez le réservoir de carburant jusqu'à 25 mm (1 po) au-dessous du haut du réservoir (base du goulot de remplissage).
Remarque: L'espace au-dessus doit rester vide pour permettre au carburant de se dilater. **Ne remplissez pas excessivement le réservoir de carburant.**
8. Revissez fermement le bouchon du réservoir de carburant.
9. Essuyez le carburant éventuellement répandu.

Rodage d'une machine neuve

Périodicité des entretiens: Après les 100 premières heures de fonctionnement—Suivez les directives pour roder une machine neuve.

Appliquez les directives qui suivent pour assurer le fonctionnement correct de la machine.

- Veillez à roder les freins; voir [2 Rodage des freins \(page 8\)](#).

- Contrôlez régulièrement les niveaux de liquide et d'huile moteur. Restez attentif(ve) aux signes de surchauffe de la machine ou de ses composants.
- Si le moteur est froid, laissez-le tourner pendant environ 15 secondes avant d'utiliser la machine.

Remarque: Prévoyez plus de temps pour le réchauffement du moteur lorsque la température ambiante est basse.

- Variez la vitesse de déplacement de la machine pendant l'utilisation. Évitez les démarrages brutaux et les arrêts rapides.
- L'utilisation d'une huile moteur spéciale rodage n'est pas nécessaire. L'huile moteur d'origine est du même type que celle qui est spécifiée pour les entretiens courants.
- Voir les contrôles spéciaux à effectuer pendant le rodage à la section [Entretien de la machine dans des conditions d'utilisation spéciales \(page 34\)](#).
- Contrôlez la suspension avant et réglez sa position si nécessaire; voir [Contrôle des composants de la direction et de la suspension \(page 53\)](#).

Pendant l'utilisation

Consignes de sécurité pendant l'utilisation

Sécurité générale

- Le propriétaire/l'utilisateur est responsable des accidents pouvant entraîner des dommages corporels et matériels et peut les prévenir.
- Les passagers ne doivent s'asseoir qu'aux emplacements désignés. Ne transportez pas de passagers sur le plateau de chargement. N'admettez personne, notamment les enfants, dans le périmètre de travail.
- Portez une tenue adéquate, y compris une protection oculaire, un pantalon, des chaussures solides à semelle antidérapante et des protecteurs d'oreilles. Attachez les cheveux longs et ne portez pas de bijoux ni de vêtements amples.
- Accordez toute votre attention à l'utilisation de la machine. Ne vous livrez à aucune activité risquant de vous distraire, au risque de causer des dommages corporels ou matériels.
- N'utilisez pas la machine si vous êtes fatigué(e), malade ou sous l'emprise de l'alcool ou de drogues.
- Utilisez la machine uniquement à l'extérieur ou dans un lieu bien ventilé.
- Ne dépassez pas le poids brut (PBV) maximum de la machine.
- Si le plateau transporte une lourde charge, redoublez de prudence en roulant, lorsque vous freinez ou changez de direction.
- Le transport de charges surdimensionnées sur le plateau réduit la stabilité de la machine. Ne dépassez pas la capacité de transport du plateau de chargement.
- Le transport d'une charge qui ne peut pas être arrimée sur le plateau peut affecter la direction, le freinage et la stabilité de la machine. Lorsque vous transportez une charge qui ne peut pas être arrimée sur la machine, changez de direction et freinez avec prudence.
- Ralentissez et allégez la charge transportée sur les terrains accidenté et inégaux, ainsi que près de bordures, trous et autres accidents de terrain. Le chargement peut se déplacer et rendre la machine instable.
- Avant de mettre la machine en marche, assurez-vous que la transmission est au point mort, que le frein de stationnement est serré et que vous êtes au poste d'utilisation.
- Vous et vos passagers devez rester assis pendant le déplacement de la machine. Gardez les mains sur le volant; les passagers doivent se tenir aux poignées de maintien prévues à cet effet. Gardez toujours les bras et les jambes à l'intérieur de la machine.
- Utilisez la machine uniquement quand la visibilité est bonne. Méfiez-vous des trous, ornières, bosses, rochers ou autres obstacles cachés. Les irrégularités du terrain peuvent provoquer le retournement de la machine. L'herbe haute peut masquer les accidents du terrain. Faites preuve de prudence à l'approche de tournants sans visibilité, de buissons, d'arbres ou d'autres objets susceptibles de gêner la vue.
- Ne conduisez pas la machine près de fortes dénivellations, de fossés ou de berges. La machine pourrait se retourner brusquement si une roue passe par-dessus une dénivellation quelconque et se retrouve dans le vide, ou si un bord s'effondre.
- Méfiez-vous des obstacles en surplomb, tels que branches d'arbres, jambages de portes, passerelles, etc.
- Avant de faire marche arrière, vérifiez que la voie est libre juste derrière la machine et sur sa trajectoire.
- Lorsque vous utilisez la machine sur la voie publique, respectez le code de la route et utilisez les accessoires supplémentaires éventuellement exigés par la loi, tels éclairages, clignotants, panneau « véhicule lent » (SMV) et autres.
- Si la machine vibre de façon anormale, arrêtez-la immédiatement, coupez le moteur, attendez

l'arrêt complet de tout mouvement et recherchez d'éventuels dommages. Réparez tout dommage de la machine avant de recommencer à travailler.

- L'arrêt de la machine peut demander plus de temps sur les surfaces mouillées que sur les surfaces sèches. Pour sécher les freins par temps de pluie, conduisez lentement sur une surface plane en appuyant légèrement sur la pédale de frein.
- Si vous conduisez la machine à grande vitesse et que vous freinez brusquement, les roues arrière peuvent se bloquer et vous risquez alors de perdre le contrôle de la machine.
- Ne touchez pas le moteur, la transmission, le silencieux ou le collecteur du silencieux pendant que le moteur tourne ou juste après son arrêt au risque de vous brûler.
- Ne laissez pas la machine en marche sans surveillance.
- Avant de quitter la position d'utilisation :
 - Garez la machine sur une surface plane et horizontale.
 - Sélectionnez le POINT MORT de la transmission.
 - Serrez le frein de stationnement.
 - Coupez le moteur de la machine et retirez la clé de contact.
 - Attendez l'arrêt complet de tout mouvement.
- N'utilisez pas la machine si la foudre menace.
- Utilisez uniquement des accessoires et équipements agréés par The Toro® Company.

Consignes de sécurité avec plusieurs passagers

- Ne dépassez pas le poids brut (PVB) de la machine. Votre poids, celui de vos passagers et celui de la charge transportée contribuent tous au poids brut total de la machine.
- Les passagers ne doivent s'asseoir qu'aux emplacements désignés. N'autorisez personne à s'asseoir sur le plateau de chargement.
- Vous et vos passagers devez rester assis pendant le déplacement de la machine.
- Le fait d'allonger la machine augmente le rayon de braquage; pour cette raison, prévoyez un espace suffisant pour manœuvrer la machine.

Consignes de sécurité concernant l'utilisation sur les pentes

Remarque: Une structure de protection antiretournement (ROPS) à 2 montants est un accessoire disponible pour cette machine. Utilisez une structure ROPS si vous tondez près de fortes

dénivellations, d'étendues d'eau, sur un terrain accidenté ou sur une pente qui pourrait entraîner le retournement de la machine. Pour plus de renseignements, contactez un distributeur Toro agréé.

Les pentes augmentent significativement les risques de perte de contrôle et de basculement de la machine pouvant entraîner des accidents graves, voire mortels.

- Examinez le site avec attention pour identifier les pentes permettant d'utiliser la machine sans risque, et établissez vos propres procédures et règles de travail à appliquer sur les pentes en question. Faites toujours preuve de bon sens et de discernement quand vous réalisez cette étude.
- N'utilisez pas la machine sur une pente si vous ne vous sentez pas à l'aise.
- Déplacez-vous à vitesse réduite et progressivement sur les pentes. Ne changez pas brusquement de vitesse ou de direction.
- Évitez d'utiliser la machine sur les terrains humides. Les pneus pourraient perdre en adhérence. La machine peut se retourner avant que les pneus perdent de l'adhérence.
- Montez et descendez toujours les pentes en ligne droite.
- Si la machine commence à perdre de la puissance pendant la montée d'une pente, freinez progressivement et redescendez lentement la pente en ligne droite et en marche arrière.
- Il est dangereux de faire demi-tour en montant ou descendant une pente. Si vous devez tourner sur une pente, faites-le lentement et avec prudence.
- Les lourdes charges compromettent la stabilité de la machine sur les pentes. Allégez la charge transportée et ralentissez sur les pentes ou si le centre de gravité de la charge est très élevé. Arrimez solidement la charge sur le plateau de chargement de la machine pour l'empêcher de se déplacer. Redoublez de prudence lorsque vous transportez des charges qui se déplacent facilement (liquide, pierres, sable, etc.).
- Évitez de démarrer, de vous arrêter ou de tourner sur les pentes, surtout quand vous transportez une charge. Il faut plus longtemps à la machine pour s'arrêter sur une pente que sur une surface horizontale. Si vous devez arrêter la machine, évitez les variations de vitesse soudaines qui pourraient la faire se renverser ou se retourner. Ne freinez pas brutalement en marche arrière, car la machine pourrait se retourner.

Consignes de sécurité pour le chargement et le déchargement

- Ne dépassez pas le poids nominal brut (PNBV) de la machine lorsque le plateau est chargé et/ou

lorsque vous tractez une remorque; voir [Charger le plateau de chargement \(page 25\)](#).

- Répartissez la charge uniformément sur le plateau pour améliorer la stabilité et le contrôle de la machine.
- Avant de décharger le plateau, vérifiez que personne ne se trouve derrière la machine.
- Ne déchargez pas le plateau quand la machine est garée transversalement sur une pente. La modification de la répartition de la charge peut causer le retournement de la machine.

Utilisation du plateau de chargement

Levage du plateau de chargement en position de déchargement

⚠ ATTENTION

Le plateau levé peut retomber et blesser toute personne qui travaille dessous.

- **Calez toujours le plateau avec la béquille avant de travailler dessous.**
- **Déchargez le plateau avant de le lever.**

⚠ ATTENTION

Ne conduisez pas la machine en laissant le plateau de chargement levé, car elle pourrait se renverser ou se retourner facilement. Vous risquez d'endommager la structure du plateau de chargement si vous conduisez la machine en le laissant levé.

- **Conduisez la machine avec le plateau de chargement baissé.**
- **Baissez le plateau de chargement après l'avoir déchargé.**

⚠ PRUDENCE

Si une charge est concentrée à l'arrière du plateau de chargement, celui-ci peut basculer brusquement lorsque vous le déverrouillez, et vous blesser ou blesser d'autres personnes.

- **Centrez les charges sur le plateau si possible.**
- **Maintenez le plateau de chargement baissé et assurez-vous que personne n'est penché dessus ou ne se tient juste derrière lorsque vous le déverrouillez.**
- **Déchargez complètement le plateau avant de le lever pour effectuer l'entretien de la machine.**

1. Tirez le levier situé à l'intérieur et à gauche du plateau de chargement vers vous, et levez le plateau ([Figure 17](#)).

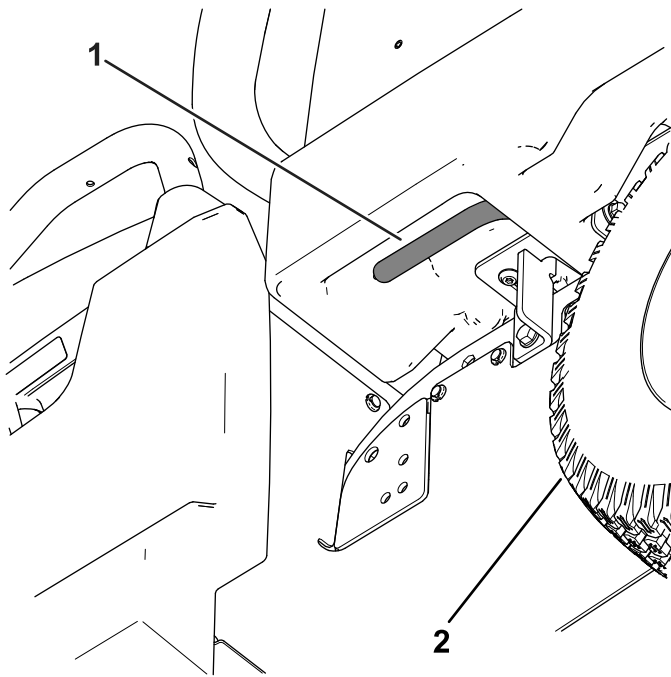

Figure 17

g593216

1. Levier du plateau de chargement
2. Roue arrière

2. Engagez la béquille dans le cran de verrouillage pour bloquer le plateau en position de déchargement (Figure 18).

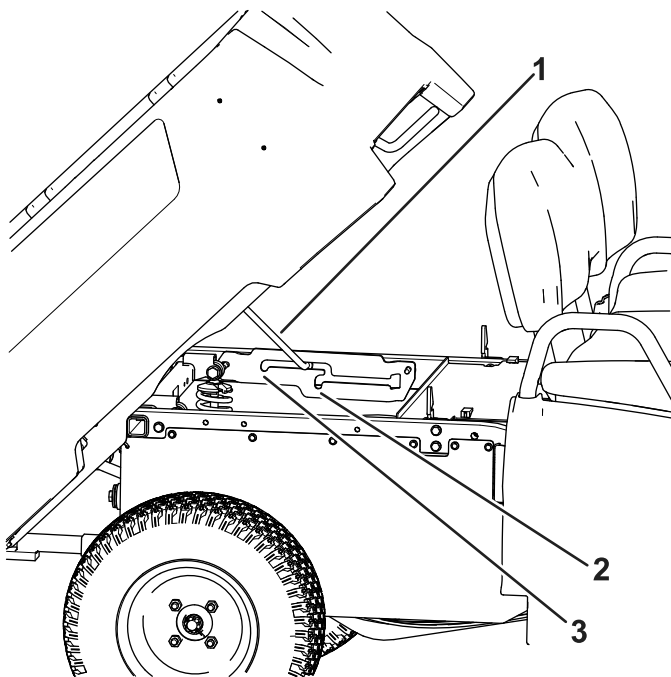

Figure 18

g584822

1. Béquille
2. Cran de verrouillage – position de déchargement
3. Cran de verrouillage – position d'entretien

Levage du plateau de chargement en position d'entretien

1. Tirez le levier situé à l'intérieur et à gauche du plateau de chargement vers vous, et levez le plateau (Figure 17).
2. Engagez la béquille dans le cran de verrouillage pour bloquer le plateau en position d'entretien (Figure 18).

Abaissement du plateau de chargement

⚠ ATTENTION

Le plateau de chargement peut être lourd. Il peut écraser les mains ou d'autres parties du corps.

N'approchez pas les mains ni aucune autre partie du corps du plateau de chargement pendant qu'il s'abaisse.

1. Levez légèrement le plateau de chargement en soulevant le levier de verrouillage (Figure 17).
2. Sortez la béquille du cran de verrouillage (Figure 18).
3. Baissez le plateau jusqu'à ce qu'il se verrouille fermement en place.

Ouverture du hayon

1. Assurez-vous que le plateau est baissé et verrouillé.
2. Soulevez le hayon des deux mains en le prenant par le bord supérieur (Figure 19).
3. Baissez le hayon jusqu'à ce qu'il soit au même niveau que le fond du plateau de chargement (Figure 19).

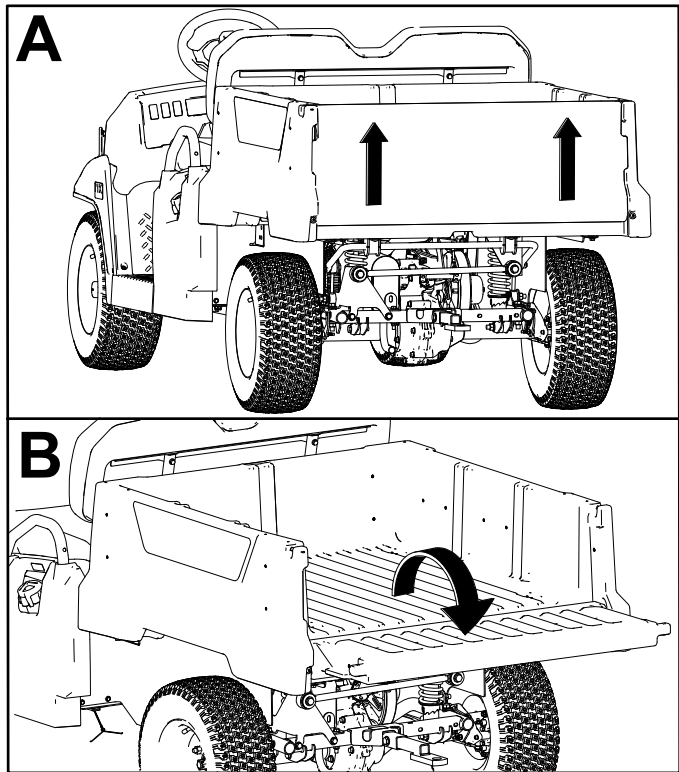

Figure 19

g584949

Fermeture du hayon

Après avoir déchargé des matériaux en vrac (sable, pierres pour aménagement paysager ou copeaux de bois) du plateau, une petite partie peut rester coincée au niveau des charnières du hayon. Effectuez la procédure suivante avant de refermer le hayon.

1. Enlevez à la main autant des débris logés dans les charnières que possible.
2. Inclinez le hayon à environ 45° (Figure 20).

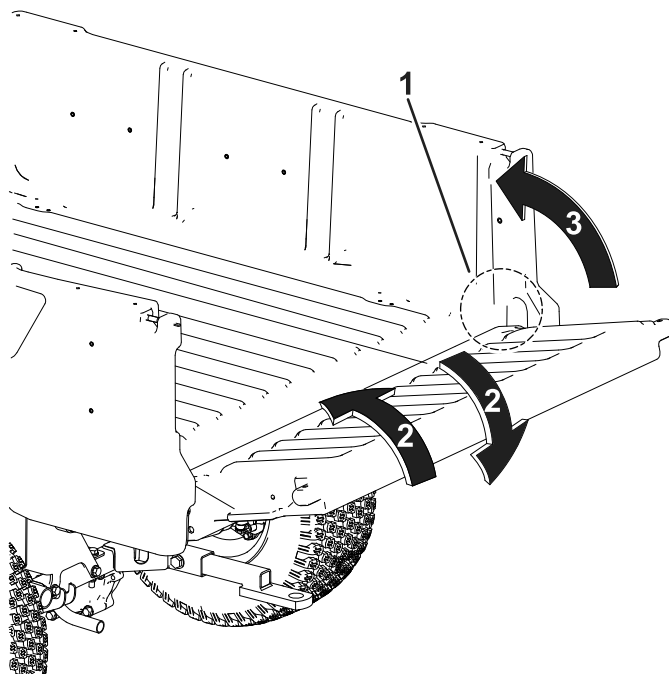

Figure 20

g584962

1. Charnière
2. Faites pivoter le hayon d'avant en arrière plusieurs fois.
3. Inclinez le hayon à environ 45°.

3. Agitez légèrement le hayon pour le faire pivoter d'avant en arrière plusieurs fois (Figure 20).

Remarque: Cela facilite l'élimination des débris présents aux niveaux des charnières.

4. Baissez le hayon et vérifiez qu'il ne reste aucun débris au niveau des charnières.
5. Répétez les opérations 1 à 4 jusqu'à ce qu'il ne reste plus de débris dans les charnières.
6. Faites pivoter le hayon vers le haut et soulevez-le dans les encoches du plateau de chargement.

Utilisation du support d'accessoire arrière du plateau de chargement

Utilisez le support arrière du plateau de chargement pour fixer des accessoires à l'arrière de la machine.

Capacité : 45 kg (100 lb)

1. Desserrez la poignée en « T » en la tournant dans le sens horaire (Figure 21).

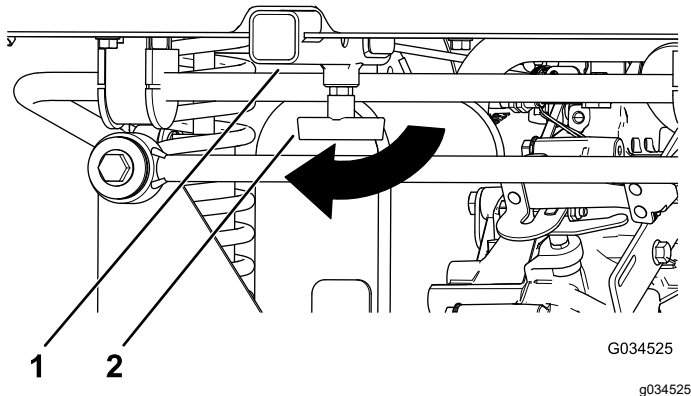

Figure 21

1. Récepteur
2. Poignée en « T »

2. Insérez l'accessoire dans le récepteur jusqu'à ce que les trous soient alignés (Figure 21).
3. Fixez l'accessoire dans le tube récepteur à l'aide de l'axe de chape et de la goupille fendue fournis avec l'accessoire.
4. Resserrez la poignée en « T » en la tournant dans le sens antihoraire (Figure 22).

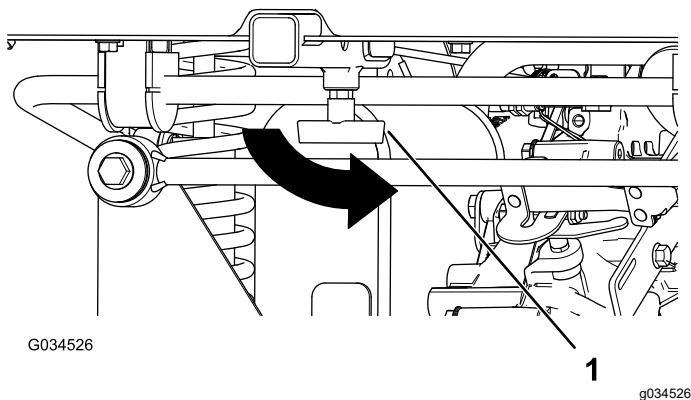

Figure 22

1. Poignée en « T »

Charger le plateau de chargement

Respectez les consignes suivantes pour charger le plateau et utiliser la machine :

- Respectez la capacité de charge de la machine et limitez le poids de la charge transportée sur le plateau comme décrit à la section [Caractéristiques techniques \(page 16\)](#), et comme indiqué sur l'étiquette du poids nominal brut de la machine.

Remarque: La charge nominale spécifiée n'est valable que si la machine est utilisée sur une surface plane.

- Allégez la charge transportée sur le plateau de chargement lorsque vous utilisez la machine sur un terrain en pente ou accidenté.
- Allégez la charge transportée sur le plateau si elle est haute (et que son centre de gravité est élevé), par exemple un tas de briques, des éléments en bois pour aménagements paysagers ou des sacs d'engrais. Répartissez la charge aussi bas que possible pour qu'elle ne réduise pas la visibilité derrière la machine pendant l'utilisation.
- Maintenez les charges au centre du plateau en procédant comme suit :

- Répartissez la charge uniformément d'un côté à l'autre du plateau de chargement.

Important: La charge est plus susceptible de basculer si elle est rassemblée d'un seul côté sur le plateau.

- Répartissez la charge uniformément de l'avant à l'arrière du plateau.

Important: Vous risquez de perdre le contrôle de la direction ou la machine risque de basculer si vous placez la charge derrière l'essieu arrière car l'adhérence des roues avant sera alors réduite.

- Redoublez de prudence lorsque vous transportez des charges surdimensionnées sur le plateau de chargement, surtout s'il est impossible de centrer le poids de la charge.
- Dans la mesure du possible, arrimez la charge sur le plateau pour l'empêcher de bouger.
- Lorsque vous transportez du liquide, faites preuve de prudence quand vous montez ou descendez une pente, quand vous changez de vitesse ou que vous arrêtez la machine soudainement, ou quand vous traversez des surfaces accidentées.

Le plateau de chargement a une capacité de charge de 0,28 m³ (10 pi³). La quantité (le volume) de matériau que le plateau peut transporter sans dépasser les charges nominales de la machine peut varier largement suivant la densité du matériau en question.

Les volumes de charge maximum pour divers matériaux sont indiqués dans le tableau suivant :

Matériau	Densité	Capacité de charge maximale du plateau (sur surface horizontale)
Gravier, sec	1522 kg/m ³ (95 lb/pi ³)	Niveau maximum
Gravier, humide	1922 kg/m ³ (120 lb/pi ³)	3/4 plein
Sable, sec	1442 kg/m ³ (90 lb/pi ³)	Niveau maximum
Sable, humide	1922 kg/m ³ (120 lb/pi ³)	3/4 plein
Bois	721 kg/m ³ (45 lb/pi ³)	Niveau maximum
Écorce	<721 kg/m ³ (<45 lb/pi ³)	Niveau maximum
Terre, compacte	1602 kg/m ³ (100 lb/pi ³)	3/4 plein (approximativement)

Démarrage du moteur

1. Asseyez-vous sur le siège, insérez la clé dans le commutateur d'allumage et tournez-la dans le sens horaire à la position CONTACT ou DÉMARRAGE.

Deux modes de démarrage sont disponibles pour la machine :

- **Démarrage à la pédale** – tournez la clé à la position CONTACT, puis enfoncez la pédale d'accélérateur.

Remarque: Le moteur s'arrête quand vous relâchez la pédale d'accélérateur.

- **Démarrage à la clé** – tournez la clé de contact à la position DÉMARRAGE; le moteur reste en marche jusqu'à ce que la clé soit tournée à la position ARRÊT.

Remarque: Lors du démarrage à la clé, vous pouvez serrer le frein de stationnement et travailler à distance de la machine tandis que le moteur continue à tourner et la batterie conserve sa charge.

Remarque: Si vous tournez la clé à la position DÉMARRAGE, le démarreur est actionné jusqu'à ce que le moteur démarre. Si le démarreur est actionné pendant plus de 10 secondes, ramenez la clé à la position ARRÊT et identifiez le problème (par ex., volet de départ non engagé, filtre à air colmaté, niveau de carburant insuffisant, bougie défectueuse, etc.) avant de redémarrer la machine.

Remarque: Si la machine est équipée de l'option alarme de recul et que vous placez l'inverseur de marche en position de MARCHE ARRIÈRE alors que la clé de contact est à la position CONTACT ou DÉMARRAGE, un signal sonore vous avertit que la machine est en marche arrière.

2. Placez l'inverseur de marche à la position correspondant au sens de déplacement de la machine souhaité.
3. Desserrez le frein de stationnement.
4. Enfoncez lentement la pédale d'accélérateur.

Remarque: Si le moteur est froid, enfoncez et maintenez la pédale d'accélérateur à mi-course, et tirez la commande du volet de départ à la position EN SERVICE. Repoussez la commande du volet de départ à la position HORS SERVICE quand le moteur est chaud.

Arrêt de la machine

Important: Lorsque vous vous arrêtez sur un plan incliné, utilisez les freins de service pour arrêter la machine et le frein de stationnement pour l'immobiliser. Vous risquez d'endommager la machine si vous utilisez l'accélérateur pour la caler sur une pente.

1. Enlevez le pied de la pédale d'accélérateur.
2. Enfoncez lentement la pédale de frein pour serrer les freins de service jusqu'à ce que la machine s'immobilise complètement.

Remarque: La distance d'arrêt peut varier selon la charge et la vitesse de la machine.

Stationnement de la machine

1. Arrêtez la machine en maintenant la pédale de frein enfoncée.
2. Serrez le frein de stationnement en appuyant fermement sur la pédale de frein.
3. Tournez la clé dans le sens antihoraire à la position ARRÊT.
4. Enlevez la clé de contact.

Après l'utilisation

Consignes de sécurité après l'utilisation

Sécurité générale

- Avant de quitter la position d'utilisation :
 - Garez la machine sur une surface plane et horizontale.
 - Sélectionnez le POINT MORT de la transmission.
 - Serrez le frein de stationnement.
 - Coupez le moteur de la machine et retirez la clé de contact.
 - Attendez l'arrêt complet de tout mouvement.
- Laissez refroidir la machine avant de la régler, d'en faire l'entretien, de la nettoyer ou de la remiser.
- Ne remisez pas la machine à proximité d'une flamme nue, d'une source d'étincelles ou d'une veilleuse, telle celle d'un chauffe-eau ou autre appareil.
- Maintenez toutes les pièces de la machine en bon état de marche et toutes les fixations bien serrées.
- Faites l'entretien de la ou des ceintures de sécurité et nettoyez-les au besoin.
- Remplacez tous les autocollants usés, endommagés ou manquants.

Transport de la machine

- Procédez avec prudence pour charger la machine sur une remorque ou un camion, ainsi que pour la décharger.
- Utilisez des rampes d'une seule pièce pour charger la machine sur une remorque ou un véhicule.
- Arrimez solidement la machine (Figure 23), (Figure 24) et (Figure 25).

Remarque: Chargez la machine sur la remorque en dirigeant l'avant vers l'avant de la remorque. Si cela s'avère impossible, fixez le capot de la machine au cadre avec une sangle, ou déposez le capot et fixez-le et transportez-le séparément, car il pourrait s'envoler pendant le transport.

▲ PRUDENCE

Les sièges non fixés peuvent tomber de la machine et de la remorque pendant le transport de la machine, et atterrir sur une autre machine ou bloquer la voie.

Déposez le siège ou assurez-vous qu'il est bien fixé en place.

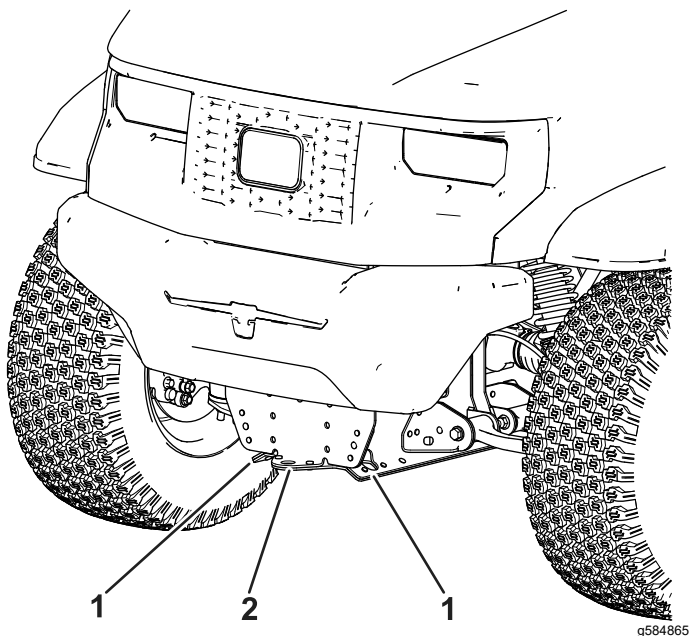

Figure 23
Avant de la machine

1. Points d'attache 2. Flèche d'attelage

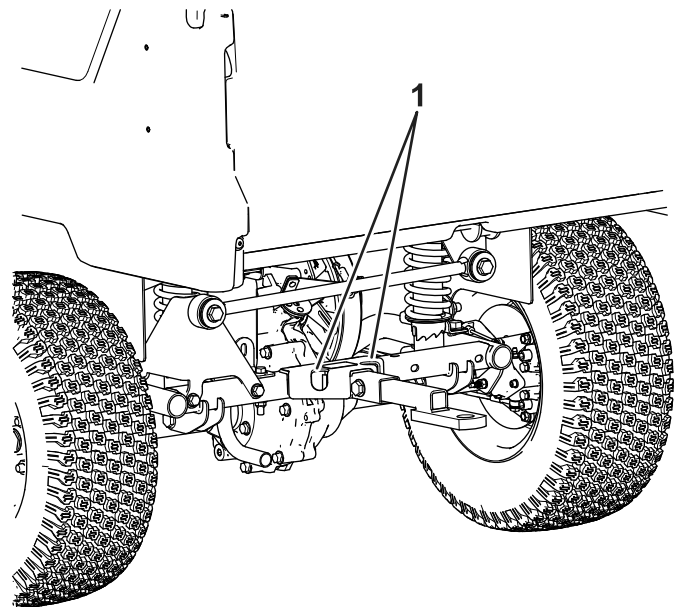

Figure 24
Arrière de la machine

1. Points d'attache

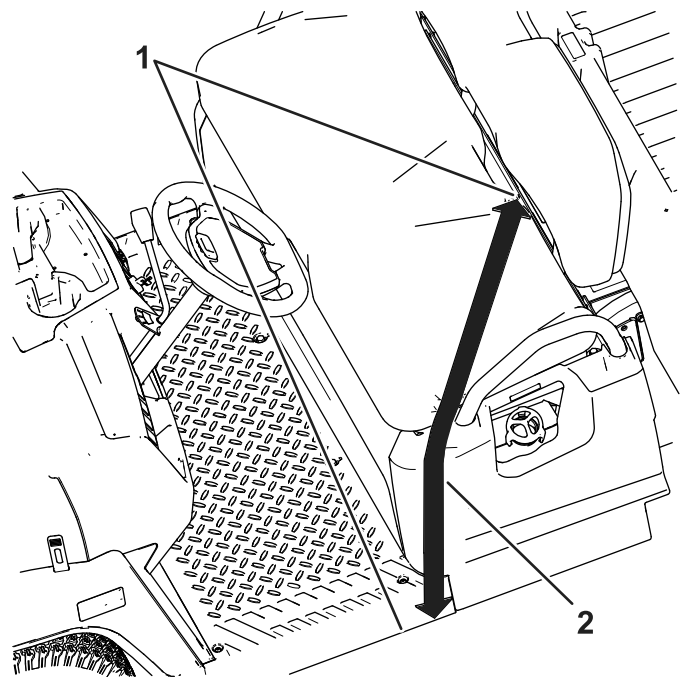

Figure 25
Siège de la machine

1. Points d'attache 2. Attache (autour de la poignée de maintien)

Remorquage de la machine

En cas d'urgence, vous pouvez remorquer la machine sur une courte distance; toutefois cette procédure ne doit pas être employée de manière habituelle.

⚠ ATTENTION

Le remorquage à des vitesses excessives peut entraîner la perte du contrôle de la direction et provoquer des accidents.

Ne remorquez jamais la machine à plus de 8 km/h (5 mi/h).

Le remorquage de la machine nécessite l'intervention de 2 personnes. Si vous devez déplacer la machine sur une longue distance, faites-la transporter par camion ou chargez-la sur une remorque; voir [Transport de la machine \(page 28\)](#)

1. Retirez la courroie d'entraînement de la machine; voir [Entretien de la courroie d'entraînement \(page 60\)](#).
2. Attachez un câble de remorquage à la flèche d'attelage à l'avant du cadre de la machine ([Figure 23](#)).
3. Placez la transmission au POINT MORT et desserrez le frein de stationnement.

Tracter une remorque

La machine peut tracter des remorques. Une barre de remorquage est disponible pour la machine. Pour plus de renseignements, contactez votre distributeur Toro agréé.

Lorsque vous transportez une charge ou tractez une remorque, ne surchargez pas la machine ou la remorque. La surcharge de la machine ou de la remorque peut réduire les performances ou endommager les freins, l'essieu, le moteur, la boîte-pont, la direction, la suspension, la structure de la caisse ou les pneus.

Lorsque vous chargez la remorque, placez toujours 60 % de la charge à l'avant. Cela place environ 10 % du poids brut de la remorque (PBR) sur la flèche d'attelage de la machine.

Pour assurer un freinage et une motricité adéquats, chargez toujours le plateau quand vous tractez une remorque. Ne dépassez pas le PBR ou PBV maximum.

Évitez de garer la machine attelée d'une remorque sur une pente. S'il est impossible de faire autrement, serrez le frein de stationnement et calez les roues de la remorque.

Entretien

Remarque: Les procédures décrites dans cette section concernent une machine avec plateau de chargement en plastique et siège baquet; vous trouverez des procédures supplémentaires pour d'autres accessoires dans la section Entretien (le cas échéant) des Instructions d'installation. Rendez-vous sur www.Toro.com pour trouver les instructions nécessaires ou scannez le code QR (le cas échéant) de l'accessoire.

Consignes de sécurité pendant l'entretien

- Ne confiez pas l'entretien de la machine à des personnes non qualifiées.
- Avant de quitter la position d'utilisation :
 - Garez la machine sur une surface plane et horizontale.
 - Sélectionnez le POINT MORT de la transmission.
 - Serrez le frein de stationnement.
 - Baissez le plateau de chargement.
 - Coupez le moteur de la machine et retirez la clé de contact.
 - Attendez l'arrêt complet de tout mouvement.
- Laissez refroidir la machine avant de la régler, d'en faire l'entretien, de la nettoyer ou de la remiser.
- Soutenez la machine avec des chandelles chaque fois que vous devez travailler dessous.
- Ne travaillez pas sous le plateau levé sans mettre la béquille de sécurité en place.
- Ne chargez pas les batteries pendant l'entretien de la machine
- Vérifiez l'état de la machine dans son ensemble et maintenez toutes les fixations serrées au couple prescrit.
- Pour réduire les risques d'incendie, débarrassez la machine de tout excès de graisse, débris d'herbe, feuilles et saletés.
- Si possible, n'effectuez aucun entretien pendant que le moteur tourne. Ne vous approchez pas des pièces mobiles.
- Si le moteur de la machine doit tourner pour effectuer un réglage, n'approchez pas les mains, les pieds et autres parties du corps, ou les vêtements du moteur et des pièces mobiles. N'autorisez personne à s'approcher de la machine.
- Nettoyez les coulées éventuelles d'huile ou de carburant.
- Contrôlez le fonctionnement du frein de stationnement comme recommandé dans le programme d'entretien, et réglez-le ou révissez-le selon les besoins.
- Maintenez toutes les pièces de la machine en bon état de marche et toutes les fixations serrées au couple correct. Remplacez tous les autocollants usés ou endommagés.
- Ne cherchez jamais à modifier la fonction prévue d'un dispositif de sécurité ni à réduire la protection qu'il assure.
- Ne faites pas tourner le moteur à une vitesse excessive en modifiant le réglage du régulateur. Pour garantir la sécurité et la précision du fonctionnement, demandez à un dépositaire-réparateur agréé de contrôler le régime moteur maximum avec un compte-tours.
- Si la machine nécessite une réparation importante ou si vous avez besoin de renseignements, adressez-vous à un distributeur Toro agréé.
- Toute modification de la machine susceptible d'en altérer le fonctionnement, les performances, la durabilité ou l'utilisation peut entraîner des blessures parfois mortelles. Une telle utilisation risque d'annuler la garantie produit offerte par The Toro® Company.

Programme d'entretien recommandé

Périodicité d'entretien	Procédure d'entretien
Après les 5 premières heures de fonctionnement	<ul style="list-style-type: none"> • Vidangez l'huile moteur.
Après les 8 premières heures de fonctionnement	<ul style="list-style-type: none"> • Contrôlez l'état de la courroie d'entraînement. • Contrôlez la tension de l'alternateur-démarrateur.
Après les 50 premières heures de fonctionnement	<ul style="list-style-type: none"> • Contrôlez la cartouche de charbon actif du filtre à air.
Après les 100 premières heures de fonctionnement	<ul style="list-style-type: none"> • Suivez les directives pour roder une machine neuve.
À chaque utilisation ou une fois par jour	<ul style="list-style-type: none"> • Vérifiez que la ou les ceintures de sécurité ne sont pas usées, coupées ou autrement endommagées. Remplacez la ou les ceintures de sécurité en cas de mauvais fonctionnement d'un composant. • Contrôlez la pression des pneus. • Contrôlez le niveau d'huile moteur. • Contrôlez le fonctionnement de l'inverseur de marche. • Contrôlez le niveau de liquide de frein. • Lavez la machine.
Toutes les 50 heures	<ul style="list-style-type: none"> • Dans des conditions d'utilisation spéciales (voir Entretien de la machine dans des conditions d'utilisation spéciales) – vidangez l'huile moteur.
Toutes les 100 heures	<ul style="list-style-type: none"> • Déposez le couvercle du filtre à air et enlevez les débris. Ne déposez pas l'élément du filtre à air • Nettoyez les débris présents dans le chapeau de protection. • Dans des conditions d'utilisation spéciales (voir Entretien de la machine dans des conditions d'utilisation spéciales) – remplacez le filtre à air. Remplacez l'élément filtrant du filtre à air plus tôt s'il est encrassé ou endommagé. • Dans des conditions d'utilisation normales – vidangez l'huile moteur. • Contrôlez la bougie. • Vérifiez l'état des pneus et des jantes. • Serrez les écrous de roues. • Vérifiez si des composants de la direction et la suspension sont desserrés ou endommagés. • Contrôlez le carrossage et le pincement des roues avant. • Contrôlez le niveau de liquide de la boîte-pont. • Contrôlez le fonctionnement de la position point mort de l'inverseur de marche. • Examinez les freins, les canalisations de frein et les raccords.
Toutes les 200 heures	<ul style="list-style-type: none"> • Dans des conditions d'utilisation normales – remplacez l'élément du filtre à air. Remplacez l'élément filtrant du filtre à air plus tôt s'il est encrassé ou endommagé. • Contrôlez la cartouche de charbon actif du filtre à air. • Contrôlez l'état et la tension de la courroie d'entraînement. • Contrôlez la tension de l'alternateur-démarrateur.
Toutes les 300 heures	<ul style="list-style-type: none"> • Graissez les roulements des roues avant. • Graissez les bras de commande et l'axe. (graissez plus fréquemment pour les applications intensives)
Toutes les 400 heures	<ul style="list-style-type: none"> • Contrôlez les conduites et les raccords d'alimentation. • Remplacez les filtres à carburant. • Nettoyez l'embrayage principal. • Remplacez les plaquettes des freins de service et du frein de stationnement.
Toutes les 800 heures	<ul style="list-style-type: none"> • Vidangez le liquide de la boîte-pont.
Toutes les 1000 heures	<ul style="list-style-type: none"> • Vidangez le liquide de frein.
Une fois par an	<ul style="list-style-type: none"> • Effectuez toutes les procédures d'entretien annuelles spécifiées dans le manuel du propriétaire du moteur.

Remarque: Téléchargez gratuitement un exemplaire du schéma électrique recherché en vous rendant sur www.Toro.com et en cherchant votre machine sous le lien Manuels sur la page d'accueil.

Important: Reportez-vous au manuel du propriétaire du moteur pour toutes procédures d'entretien supplémentaires.

⚠ ATTENTION

Un mauvais entretien de la machine peut entraîner la défaillance prématurée des divers systèmes et vous blesser ou blesser les personnes à proximité.

Maintenez la machine bien entretenue et en bon état de marche, conformément aux instructions du présent manuel.

⚠ PRUDENCE

Ne confiez l'entretien, les réparations, les réglages et les contrôles de la machine qu'à du personnel qualifié et autorisé.

- Évitez les risques d'incendie et prévoyez du matériel de sécurité incendie dans la zone de travail. Ne vérifiez pas les niveaux de liquides, les fuites de carburant, d'électrolyte ou de liquide de refroidissement à l'aide d'une flamme nue.
- N'utilisez pas de récipients ouverts contenant du carburant ou des solvants inflammables pour nettoyer les pièces.

⚠ PRUDENCE

Si vous laissez la clé dans le commutateur d'allumage, quelqu'un pourrait mettre le moteur en marche accidentellement et vous blesser gravement, ainsi que toute personne à proximité.

Coupez le moteur et enlevez la clé du commutateur d'allumage avant d'effectuer un entretien.

Liste de contrôle pour l'entretien journalier

Copiez cette page pour pouvoir vous en servir régulièrement.

Liste de contrôle d'entretien	Pour la semaine du :						
	Lundi	Mardi	Mercredi	Jeudi	Vendredi	Samedi	Dimanche
Contrôlez le fonctionnement du frein et du frein de stationnement.							
Contrôlez le fonctionnement de l'inverseur de marche/du point mort.							
Contrôlez le niveau de carburant.							
Contrôlez le niveau d'huile moteur.							
Contrôlez le niveau de liquide de frein.							
Examinez les ailettes de refroidissement du moteur.							
Vérifiez les bruits de fonctionnement anormaux.							
Contrôlez la pression des pneus.							
Recherchez les fuites éventuelles.							
Vérifiez le fonctionnement des instruments.							
Vérifiez le fonctionnement de l'accélérateur.							
Lavez la machine.							
Retouchez les peintures endommagées.							

Entretien de la machine dans des conditions d'utilisation spéciales

Important: Doublez la fréquence des entretiens si vous utilisez la machine dans les conditions suivantes :

- Utilisation dans le désert
- Utilisation sous climat froid – en dessous de 10 °C (50 °F)
- Traction d'une remorque
- Utilisation fréquente dans une atmosphère poussiéreuse
- Travaux de construction
- Après une utilisation prolongée dans la boue, le sable, l'eau ou autres environnements sales, effectuez les opérations suivantes :
 - Faites vérifier et nettoyer vos freins dès que possible. Cela évite que des particules abrasives causent une usure excessive.
 - Lavez la machine avec de l'eau pure ou additionnée de détergent doux.

Important: Ne nettoyez pas la machine avec de l'eau saumâtre ou recyclée.

Procédures avant l'entretien

Préparation de la machine à l'entretien

1. Garez la machine sur une surface plane et horizontale.
2. Sélectionnez le POINT MORT de la transmission.
3. Serrez le frein de stationnement.
4. Coupez le moteur et enlevez la clé.
5. Videz et levez le plateau de chargement.

Levage de la machine

▲ DANGER

La machine peut être instable si elle soutenue par un cric. Elle pourrait glisser duc cric et blesser la personne qui se trouve dessous.

- Ne mettez pas la machine en marche lorsqu'elle est en appui sur un cric.
- Retirez toujours la clé du commutateur avant de descendre de la machine.
- Calez les roues lorsque la machine est soutenue par un équipement de levage.
- Soutenez la machine avec des chandelles après l'avoir levée.

Important: Si le moteur de la machine doit tourner à des fins d'entretien et/ou de diagnostic, placez des chandelles sous l'essieu arrière afin de soulever les roues arrière à 25 mm (1 po) au-dessus du sol.

- Le point de levage avant de la machine est situé à l'avant du cadre, derrière la flèche d'attelage (Figure 26).

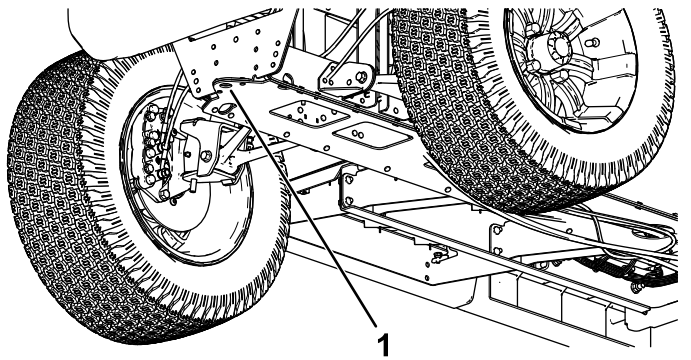

Figure 26

g319293

1. Point de levage avant

- Le point de levage arrière de la machine est situé sous les tubes d'essieu (Figure 27).

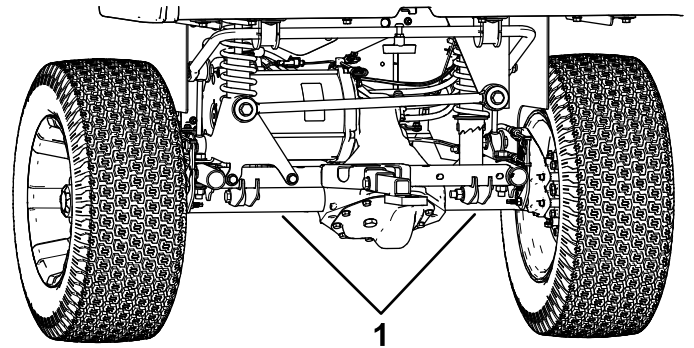

Figure 27

g319294

1. Points de levage arrière

Accès au capot

Ouverture du capot

1. Soulevez la poignée des loquets en caoutchouc de chaque côté du capot (Figure 28).

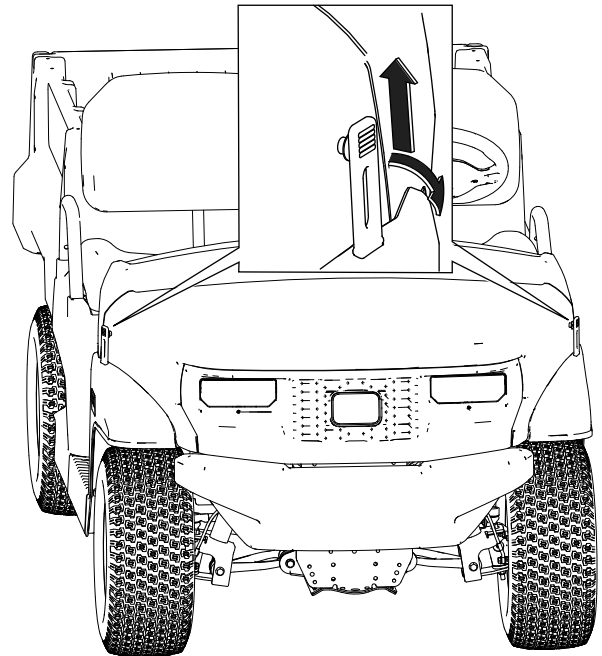

Figure 28

g584936

2. Ouvrez le capot.

Fermeture du capot

1. Baissez le capot avec précaution.
2. Fixez le capot en place en alignant les loquets en caoutchouc sur les ancrages de verrouillage de chaque côté du capot (Figure 28).

Lever et baisser la banquette

Pour lever la banquette, basculez-la en avant jusqu'à ce qu'elle soit en appui sur le volant (Figure 29).

Pour baisser la banquette, rabattez-la en arrière jusqu'à ce qu'elle retrouve sa position initiale (Figure 29).

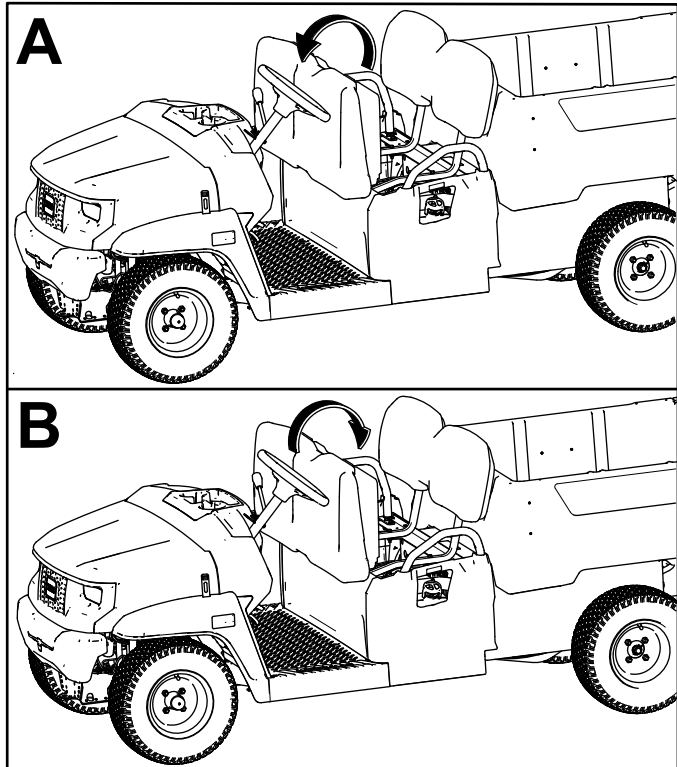

Figure 29

g584867

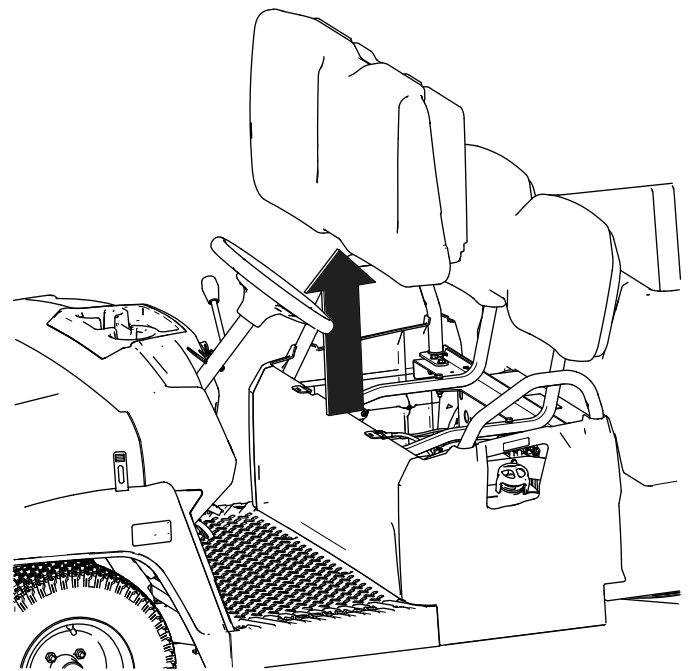

Figure 30

g584907

Pose du coussin de banquette

1. Placez le coussin sur le support (Figure 31).

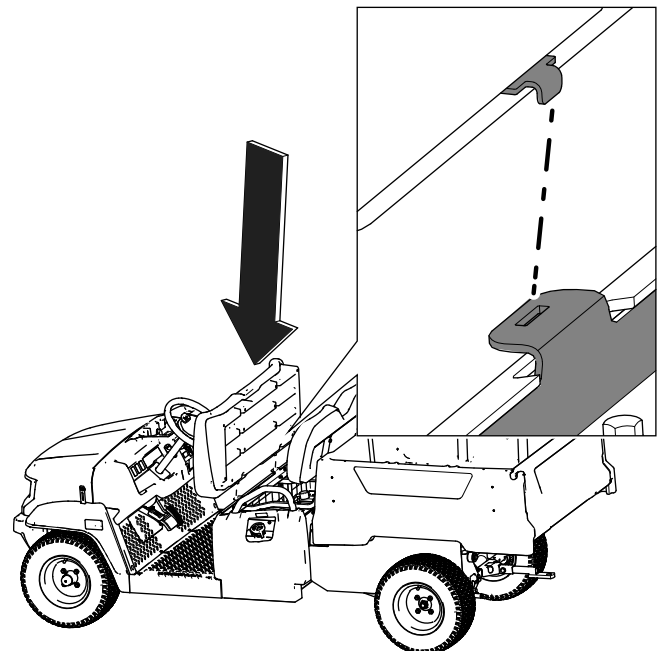

Figure 31

g584906

Dépose de coussin de banquette

1. Poussez le coussin de banquette vers l'avant pour le relever.
2. Levez le coussin vers le haut pour le sortir du support (Figure 30).

2. Rabattez la banquette en arrière jusqu'à ce qu'elle soit rabaissée à sa position d'origine.

Lubrification

Graissage des roulements des roues avant

Périodicité des entretiens: Toutes les 300 heures

Spécifications de la graisse : Mobilgrease XHP™-222

Dépose du moyeu et du disque

1. Soulevez l'avant de la machine et soutenez-le avec des chandelles.
2. Retirez les 4 écrous qui fixent la roue sur le moyeu (Figure 32).

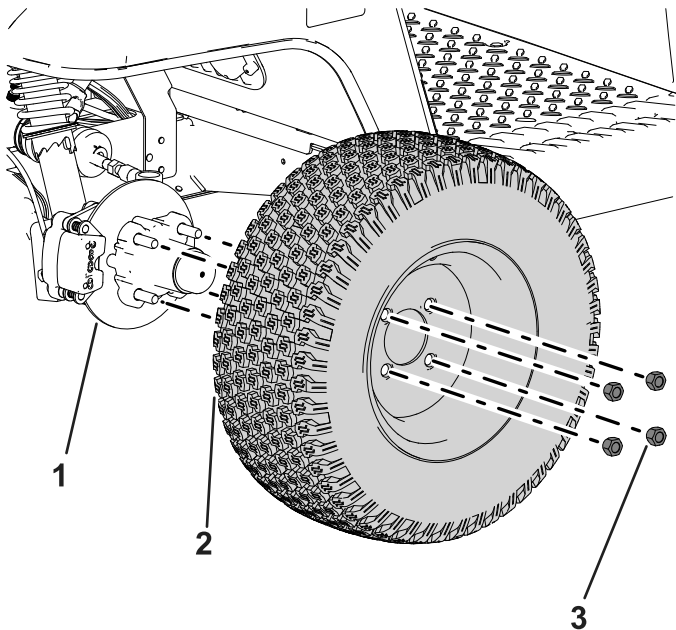

Figure 32

1. Moyeu
2. Roue
3. Écrou de roue

3. Retirez les boulons à embase ($\frac{3}{8} \times \frac{3}{4}$ po) qui fixent le support d'étrier à la fusée et séparez le frein de la fusée (Figure 33).

Remarque: Soutenez le frein avant de passer à l'opération suivante.

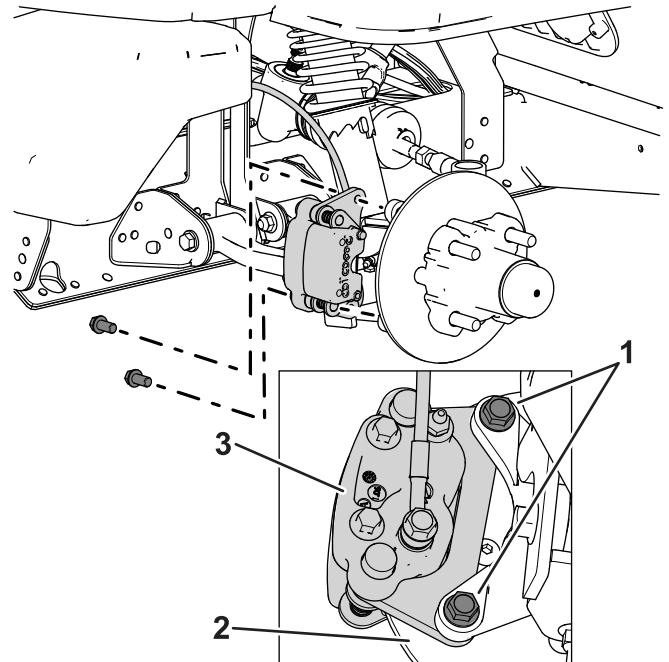

Figure 33

1. Boulons à embase ($\frac{3}{8} \times \frac{3}{4}$ po)
2. Ensemble moyeu et disque
3. Support d'étrier (frein)

4. Déposez le couvre-moyeu du moyeu (Figure 34).

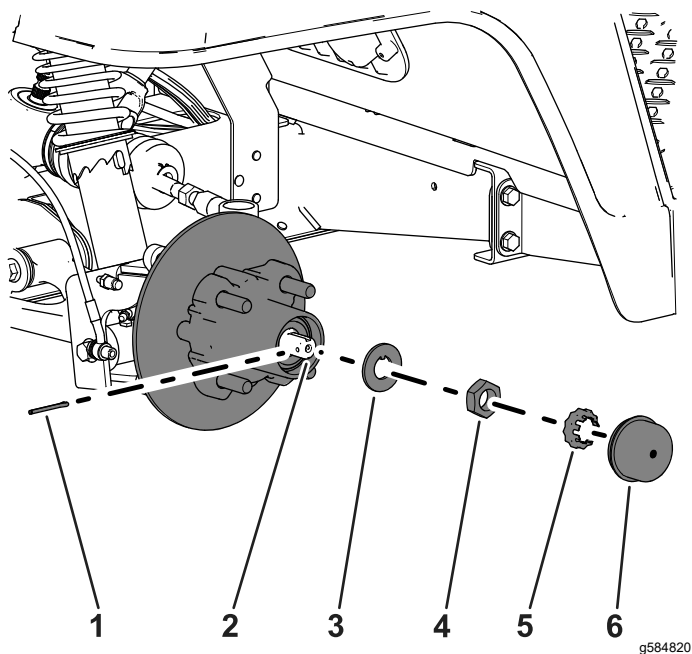

Figure 34

- | | |
|-------------------------|-------------------|
| 1. Goupille fendue | 4. Écrou de fusée |
| 2. Fusée | 5. Arrêt d'écrou |
| 3. Rondelle à languette | 6. Couvre-moyeu |

5. Retirez la goupille fendue et l'arrêt d'écrou de la fusée et de son écrou (Figure 34).
6. Retirez l'écrou de la fusée et déposez l'ensemble moyeu et disque de la fusée (Figure 34 et Figure 35).

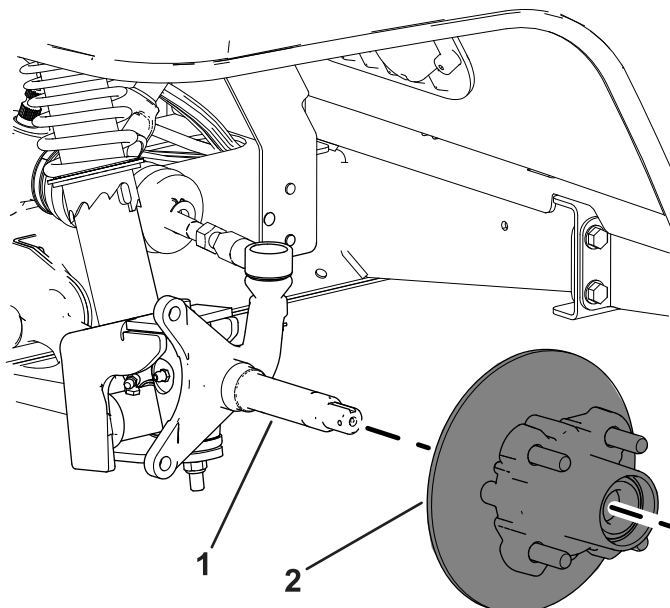

Figure 35

- | | |
|----------|-----------------------------|
| 1. Fusée | 2. Ensemble moyeu et disque |
|----------|-----------------------------|

7. Essuyez la fusée avec un chiffon.
8. Répétez les opérations 1 à 7 pour le moyeu et le disque de l'autre côté de la machine.

Graissage des roulements des roues

1. Déposez le roulement extérieur et la bague de roulement du moyeu (Figure 36).

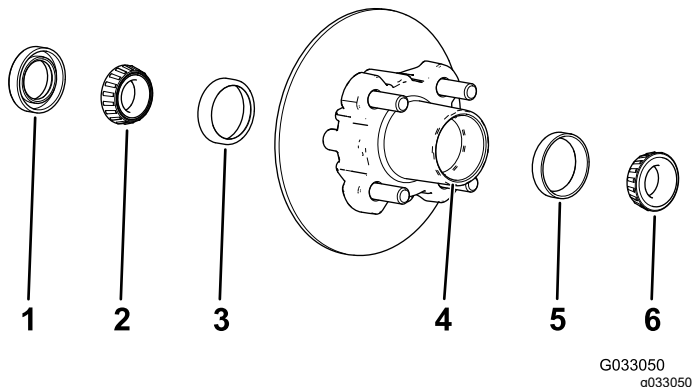

Figure 36

- | | |
|---------------------------------|---------------------------------|
| 1. Joint | 4. Cavité de roulement (moyeu) |
| 2. Roulement intérieur | 5. Bague de roulement extérieur |
| 3. Bague de roulement intérieur | 6. Roulement extérieur |

2. Déposez le joint et le roulement intérieur du moyeu (Figure 36).
3. Essuyez le joint et vérifiez s'il est usé ou endommagé.

Remarque: Ne nettoyez pas le joint avec un solvant de nettoyage. Remplacez le joint s'il est usé ou endommagé.

4. Nettoyez les roulements et les bagues, et vérifiez s'ils sont usés ou endommagés.

Remarque: Remplacez toutes les pièces usées ou endommagées. Vérifiez que les roulements et les bagues sont propres et secs.

5. Éliminez la graisse, la saleté et les débris à l'intérieur de la cavité du moyeu (Figure 36).
6. Garnissez les roulements avec la graisse spécifiée.
7. Remplissez 50 à 80 % de la cavité du moyeu avec la graisse spécifiée (Figure 36).
8. Montez le roulement intérieur sur la bague, sur le côté intérieur du moyeu, puis posez le joint (Figure 36).
9. Répétez les opérations 1 à 8 pour les roulements de l'autre moyeu.

Pose du moyeu et du disque

1. Appliquez une fine couche de la graisse spécifiée sur la fusée (Figure 37).

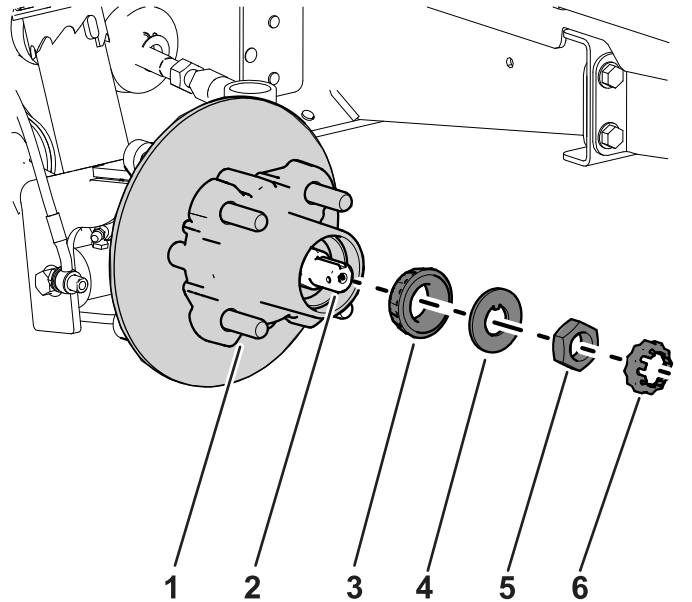

Figure 37

- | | |
|---|-------------------------|
| 1. Moyeu, disque, roulement intérieur, bague et joint | 4. Rondelle à languette |
| 2. Fusée | 5. Écrou de fusée |
| 3. Roulement extérieur | 6. Arrêt d'écrou |

2. Montez le moyeu et le disque sur la fusée, en plaçant le disque à l'intérieur (Figure 37).
3. Montez le roulement extérieur sur la fusée et poussez-le contre la bague extérieure (Figure 37).
4. Placez la rondelle à languette sur la fusée (Figure 37).
5. Vissez l'écrou de fusée sur la fusée et serrez-le à 15 N·m (11 pi-lb) tout en tournant le moyeu pour asseoir le roulement (Figure 37).
6. Serrez l'écrou de fusée jusqu'à ce que le moyeu tourne librement.
7. Serrez l'écrou de fusée à un couple de 1,70 à 2,25 N·m (15 à 20 po-lb).

- Placez l'arrêt d'écrou sur l'écrou et vérifiez que la fente dans l'arrêt et le trou dans la fusée sont alignés afin de pouvoir insérer la goupille fendue (Figure 38).

Remarque: Si la fente dans l'arrêt d'écrou et le trou dans la fusée ne sont pas alignés, alignez-les en serrant l'écrou de fusée à 2,26 N·m (20 po-lb) maximum.

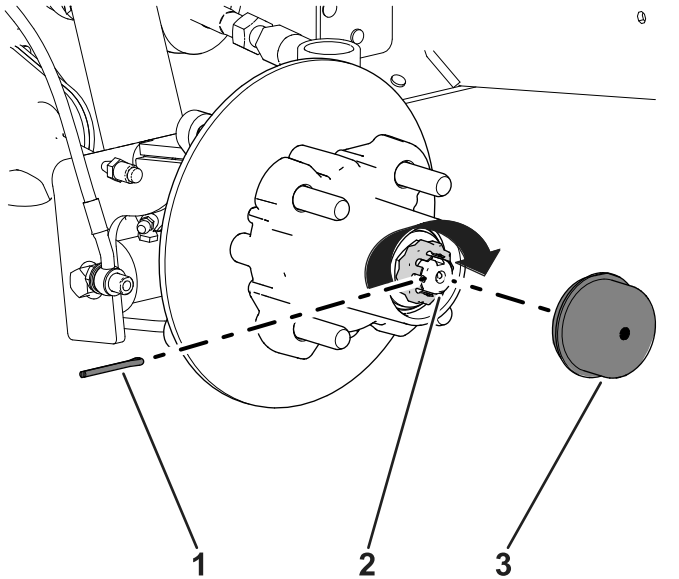

Figure 38

g584816

- | | |
|--------------------|-----------------|
| 1. Goupille fendue | 3. Couvre-moyeu |
| 2. Arrêt d'écrou | |

- Insérez la goupille fendue et repliez chacune de ses pattes autour de l'arrêt d'écrou (Figure 38).
- Reposez le couvre-moyeu sur le moyeu (Figure 38).
- Répétez les opérations 1 à 10 pour le moyeu et le disque de l'autre côté de la machine.

Montage des freins et des roues

- Nettoyez les 2 boulons à embase ($\frac{3}{8} \times \frac{3}{4}$ po) et appliquez une couche de frein-filet moyenne résistance sur le filetage des boulons.
- Placez les plaquettes de frein de chaque côté du disque (Figure 33), puis alignez les trous du support d'étrier et les trous du support de frein sur le porte-fusée (Figure 37).
- Fixez le support d'étrier au porte-fusée (Figure 33) à l'aide des 2 boulons à embase ($\frac{3}{8} \times \frac{3}{4}$ po).
Serrez les 2 boulons à embase à un couple de 47 à 54 N·m (35 à 40 pi-lb).
- Alignez les trous de la roue et les goujons du moyeu, puis montez la roue sur le moyeu en plaçant la valve à l'extérieur (Figure 32).

Remarque: Vérifiez que la surface de montage de la roue affleure le moyeu.

- Fixez la roue au moyeu avec les écrous de roue (Figure 32).
Serrez les écrous de roues à un couple de 108 à 122 N·m (80 à 90 pi-lb).
- Répétez les opérations 1 à 5 pour le frein et la roue de l'autre côté de la machine.

Graissage des bras de commande et de l'axe

Périodicité des entretiens: Toutes les 300 heures
(graissez plus fréquemment pour les applications intensives)

Type de graisse : graisse au lithium n° 2

1. Essuyez les graisseurs avec un chiffon pour éviter que des impuretés ne pénètrent dans le roulement ou la bague. Voir [Figure 39](#).
2. Avec un pistolet de graissage, injectez de la graisse dans les graisseurs de la machine.

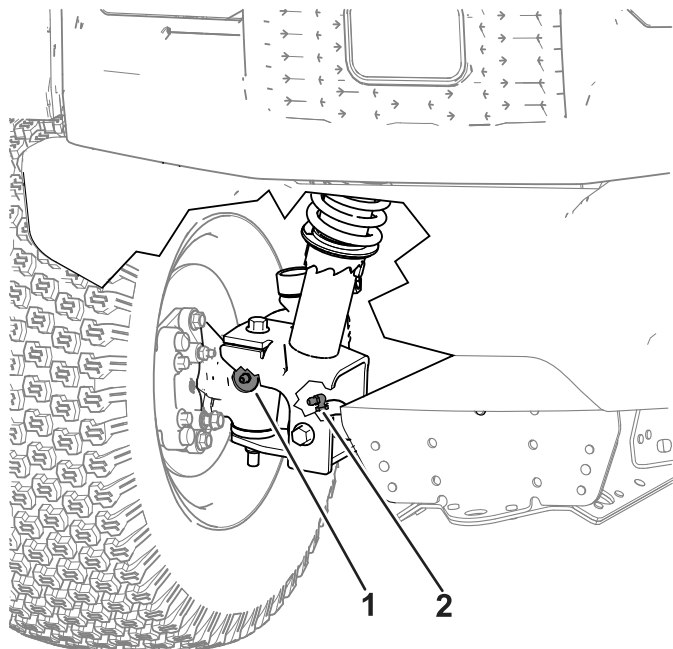

g585536

Figure 39

Côté droit montré, côté gauche similaire

- | | |
|--------------------|----------------------------------|
| 1. Graisseur d'axe | 2. Graisseur du bras de commande |
|--------------------|----------------------------------|

-
3. Essuyez tout excès de graisse sur la machine.

Entretien du moteur

Consignes de sécurité concernant le moteur

- Avant de vérifier le niveau d'huile ou de faire l'appoint d'huile dans le carter, coupez le moteur, enlevez la clé et attendez l'arrêt complet de toutes les pièces mobiles.
- Gardez les mains, les pieds, le visage et toute autre partie du corps ainsi que les vêtements à l'écart du silencieux et autres surfaces brûlantes.

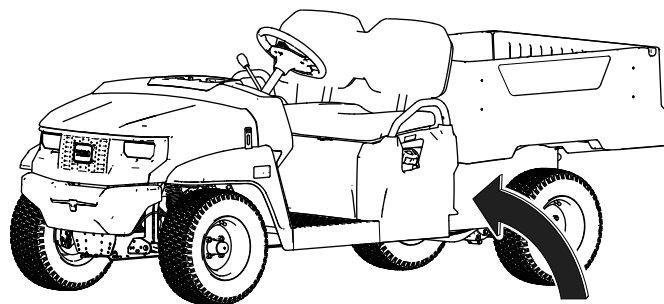

g585571

Entretien du filtre à air

Entretien du couvercle du filtre à air

Périodicité des entretiens: Toutes les 100 heures—Déposez le couvercle du filtre à air et enlevez les débris. Ne déposez pas l'élément du filtre à air

Toutes les 100 heures—Nettoyez les débris présents dans le chapeau de protection.

Recherchez sur le boîtier du filtre à air des dommages susceptibles d'occasionner des fuites d'air. Remplacez le boîtier du filtre s'il est endommagé.

Nettoyez le couvercle du filtre à air et enlevez les débris déposés sur le chapeau de protection (Figure 40).

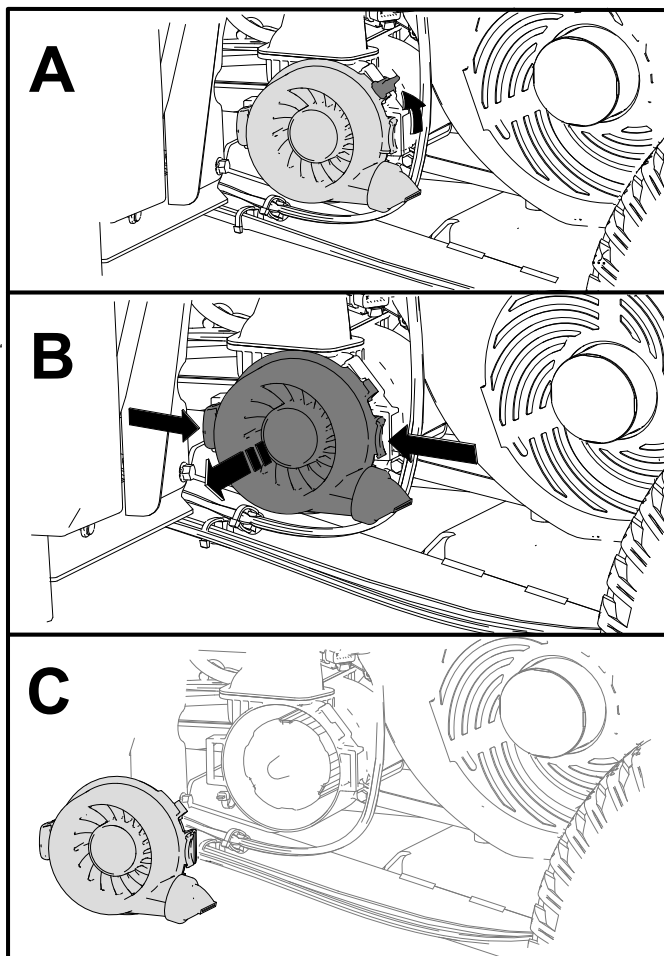

g585573

Figure 40

Remplacement de l'élément du filtre à air

Périodicité des entretiens: Toutes les 100 heures—Dans des conditions d'utilisation spéciales (voir Entretien de la machine dans des conditions d'utilisation spéciales) – remplacez le filtre à air. Remplacez l'élément filtrant du filtre à air plus tôt s'il est encrassé ou endommagé.

Toutes les 200 heures—Dans des conditions d'utilisation normales – remplacez l'élément du filtre à air. Remplacez l'élément filtrant du filtre à air plus tôt s'il est encrassé ou endommagé.

Remarque: Nettoyez l'élément du filtre à air plus fréquemment (toutes les quelques heures d'utilisation) si vous travaillez dans des conditions très poussiéreuses ou sableuses.

1. Sortez l'élément filtrant hors du boîtier du filtre à air avec précaution (Figure 41).

Remarque: Évitez de cogner l'élément à l'intérieur du boîtier.

Important: N'essayez pas de nettoyer l'élément filtrant du filtre à air.

2. Vérifiez l'état de l'élément filtrant de rechange en le plaçant devant une lumière forte.

Remarque: Les trous éventuels apparaîtront sous forme de points brillants. Vérifiez que l'élément n'est pas déchiré ni couvert d'une pellicule grasse, et que le joint de caoutchouc n'est pas endommagé. N'utilisez pas l'élément filtrant s'il est endommagé.

3. Introduisez l'élément filtrant dans le boîtier du filtre à air avec précaution.

Important: N'appuyez pas sur la partie intérieure souple de l'élément filtrant.

4. Reposez le couvercle du filtre à air (Figure 41).

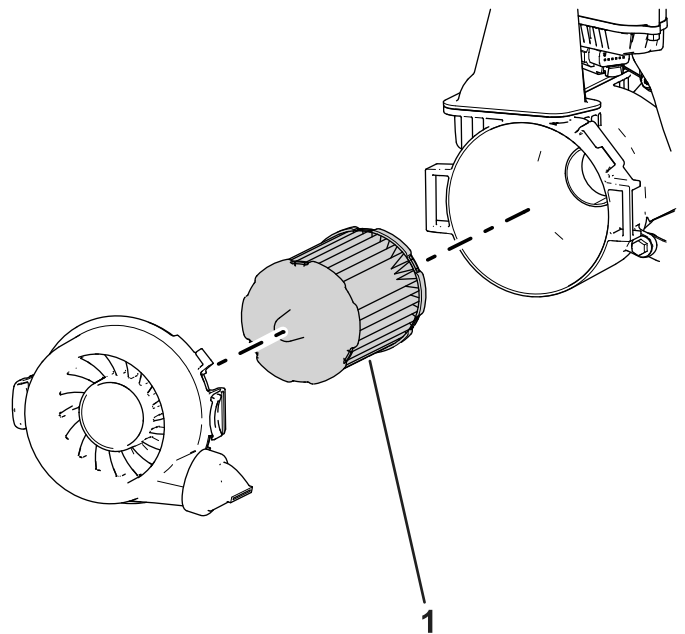
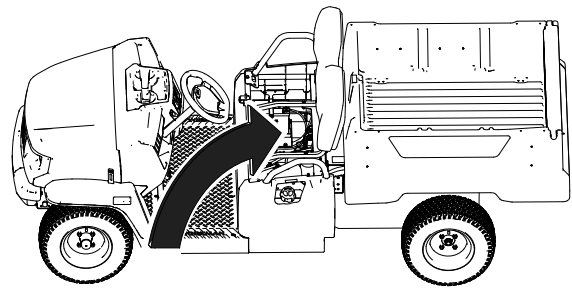

Figure 41

g585572

1. Élément filtrant

Contrôle du niveau, vidange de l'huile moteur et remplacement du filtre à huile



g585654

Spécifications de l'huile moteur

Capacité du carter : 0,94 L (1 pte américaine)

Type d'huile : huile détergente classe de service API SJ ou mieux

Viscosité : voir le tableau ci-dessous.

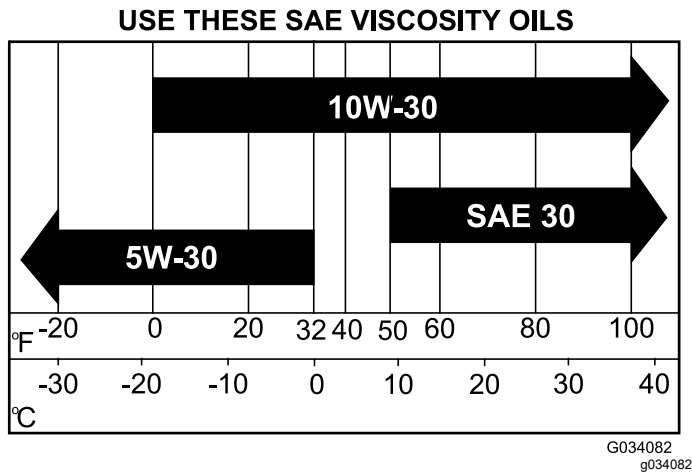

Figure 42

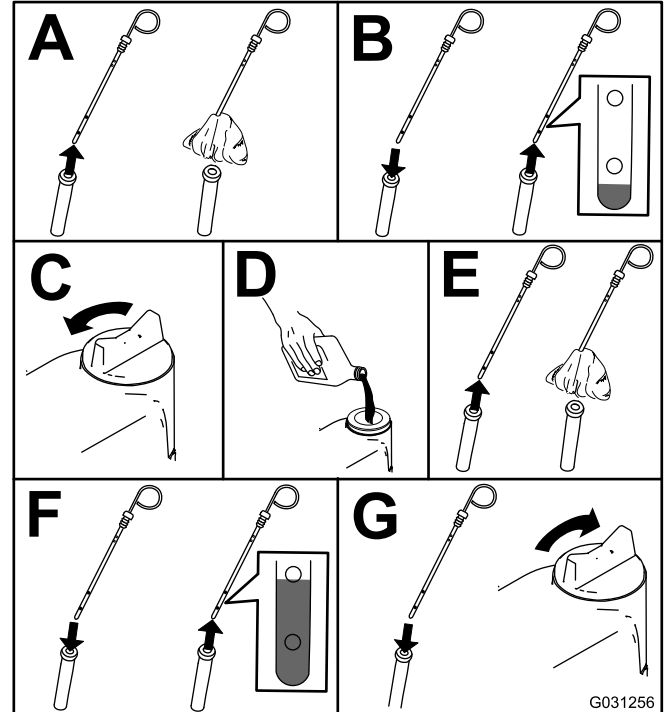

Figure 43

Contrôle du niveau d'huile moteur

Périodicité des entretiens: À chaque utilisation ou une fois par jour

Remarque: À la livraison de la machine, le carter moteur contient de l'huile; vérifiez toutefois le niveau d'huile avant et après le démarrage du moteur.

Le meilleur moment pour vérifier le niveau d'huile moteur est en début de journée, quand le moteur est froid avant le premier démarrage. Si le moteur vient de tourner, patientez au moins 10 minutes pour donner le temps à l'huile moteur de retourner dans le carter avant de contrôler le niveau. Si le niveau d'huile est trop bas, faites l'appoint jusqu'à ce qu'il atteigne le repère maximum. Ne remplissez pas excessivement.

1. Garez la machine sur une surface plane et horizontale.
2. Serrez le frein de stationnement.
3. Coupez le moteur et enlevez la clé.
4. Contrôlez le niveau d'huile moteur comme montré à la [Figure 43](#).

Vidange de l'huile moteur

Périodicité des entretiens: Après les 5 premières heures de fonctionnement—Vidangez l'huile moteur.

Toutes les 50 heures—Dans des conditions d'utilisation spéciales (voir Entretien de la machine dans des conditions d'utilisation spéciales) – vidangez l'huile moteur.

Toutes les 100 heures—Dans des conditions d'utilisation normales – vidangez l'huile moteur.

Remarque: Vidangez l'huile plus souvent si vous travaillez dans des conditions très poussiéreuses ou sableuses.

Remarque: Débarrassez-vous de l'huile moteur et du filtre à huile usagés dans un centre de recyclage agréé.

1. Démarrez le moteur et laissez-le tourner quelques minutes.
2. Garez la machine sur une surface plane et horizontale.
3. Serrez le frein de stationnement.
4. Coupez le moteur et enlevez la clé.
5. Vidangez l'huile moteur comme montré à la [Figure 44](#).

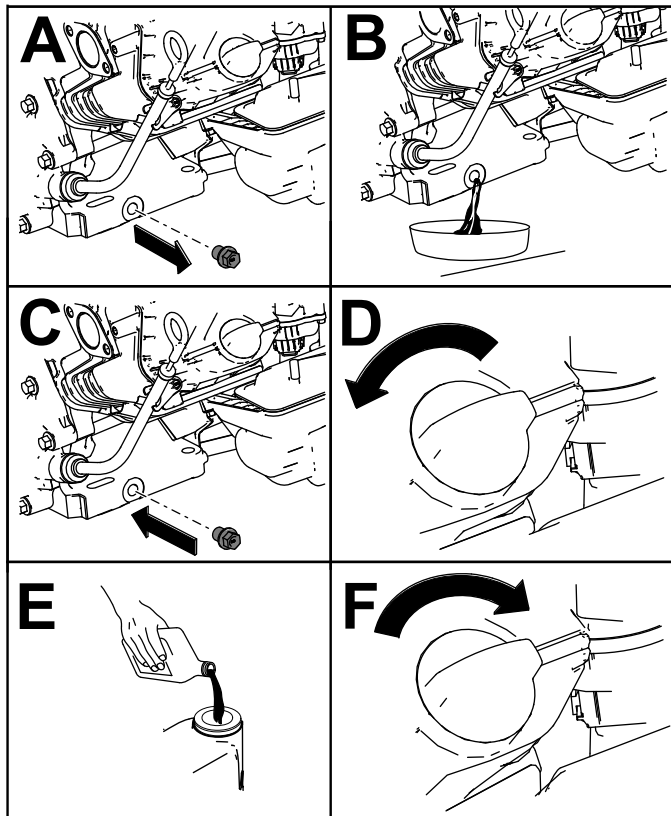

Figure 44

g585842

Entretien de la bougie

Contrôle et remplacement de la bougie d'allumage

Périodicité des entretiens: Toutes les 100 heures/Une fois par an (la première échéance prévalant) Remplacez la bougie au besoin.

Type de bougie pour modèle EFI : Champion XC92YC

Écartement des électrodes des modèles EFI : 0,76 mm (0,03 po)

Important: Remplacez la bougie si elle est fissurée, calaminée, encrassée ou défectueuse. Ne nettoyez pas les électrodes avec un jet de sable, un grattoir ou une brosse métallique, car des particules abrasives pourraient se détacher de la bougie et tomber dans le cylindre. Cela a généralement pour effet d'endommager le moteur.

Remarque: La durée de vie de la bougie est relativement longue; cependant, il est nécessaire de la déposer et la contrôler si le moteur ne fonctionne pas correctement.

1. Nettoyez la surface autour de la bougie pour éviter que des impuretés ne tombent dans le cylindre quand vous la retirez.
2. Débranchez le fil de la borne de la bougie.
3. Retirez la bougie de la culasse.
4. Vérifiez l'état des électrodes latérale et centrale, ainsi que de l'isolateur de l'électrode centrale ([Figure 45](#)).

Remarque: N'utilisez pas la bougie si elle est endommagée ou usée. Remplacez-la par une bougie neuve du type spécifié.

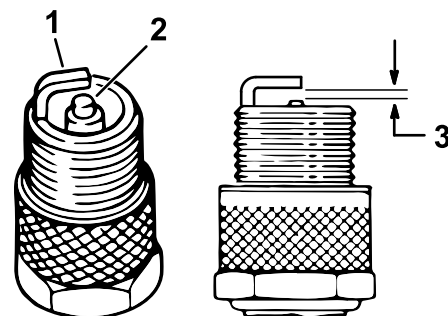

Figure 45

g379699

1. Isolateur de l'électrode centrale
2. Électrode latérale
3. Écartement (pas à l'échelle)– 0,76 mm (0,03 po)

5. Réglez l'écartement entre les électrodes centrale et latérale à **0,76 mm (0,03 po)**, comme montré à la [Figure 45](#).
6. Insérez la bougie dans la culasse et serrez-la à 27 N·m (20 pi-lb).
7. Rebranchez le fil de la bougie.

Entretien du système d'alimentation

Contrôle des conduites et raccords d'alimentation

Périodicité des entretiens: Toutes les 400 heures/Une fois par an (la première échéance prévalant)

Vérifiez que les conduites de carburant, les raccords et les colliers ne présentent pas de fuites, ne sont pas détériorés, endommagés ou desserrés.

Remarque: Réparez les fuites ou les composants endommagés du système d'alimentation avant d'utiliser la machine.

Remplacement des éléments du filtre à carburant

Périodicité des entretiens: Toutes les 400 heures/Une fois par an (la première échéance prévalant)

Cette machine est équipée d'un filtre à carburant de 10 microns et 30 microns ([Figure 46](#)).

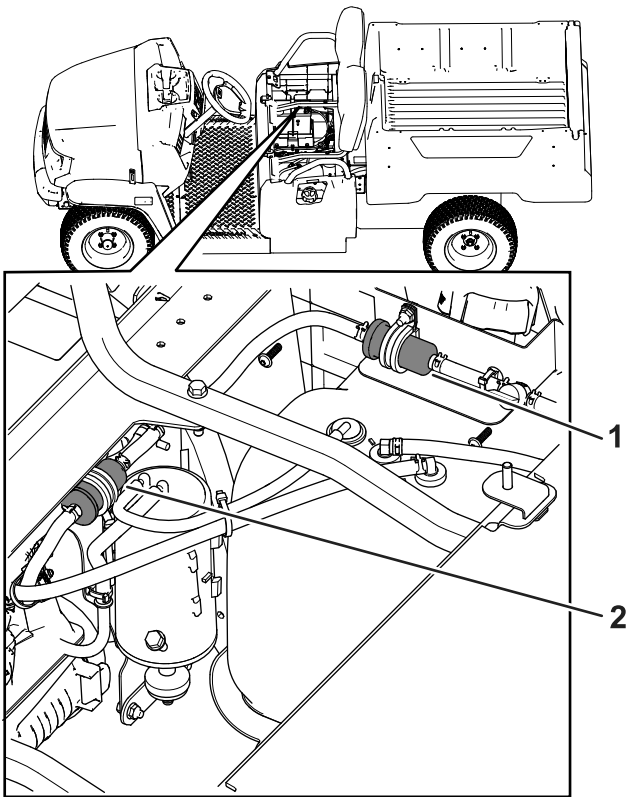

Figure 46

g585672

1. Filtre (30 microns)
2. Filtre (10 microns)

1. Garez la machine sur une surface plane et horizontale.
2. Serrez le frein de stationnement.
3. Coupez le moteur et enlevez la clé.
4. Débranchez la batterie; voir [Débranchement de la batterie \(page 49\)](#).
5. Placez un bac de vidange propre sous le filtre à carburant et remplacez le filtre à carburant comme montré à la [Figure 47](#).

Remarque: Vérifiez que la flèche indiquant le sens d'écoulement est dirigée vers le moteur.

Assurez-vous que le filtre de 30 microns est le premier filtre en ligne (c'est-à-dire le plus proche du réservoir de carburant). Le filtre de 10 microns doit être le second filtre en ligne (c.-à-d. le plus proche du moteur).

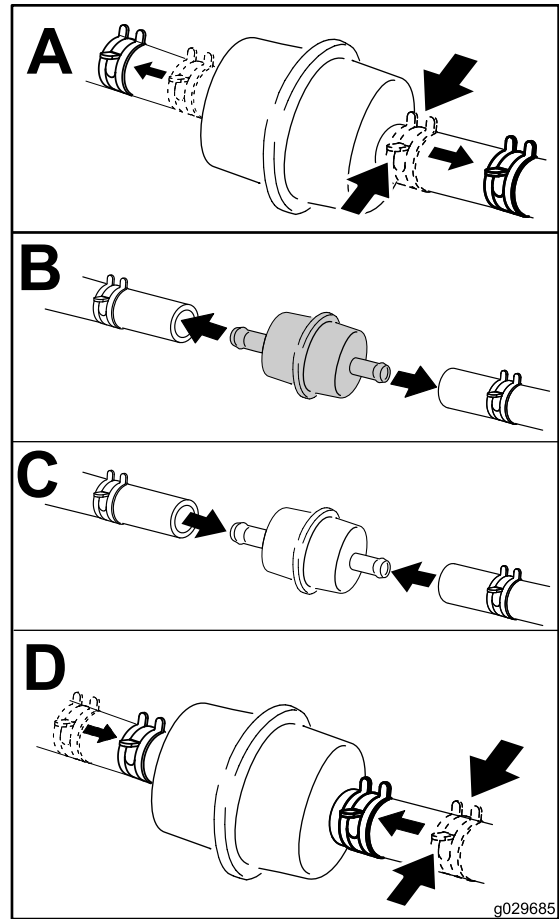

Figure 47

g029685

g029685

6. Branchez la batterie; voir [Branchement de la batterie \(page 50\)](#).

Entretien du filtre à charbon actif

Contrôle de la cartouche de charbon actif du filtre à air

Périodicité des entretiens: Après les 50 premières heures de fonctionnement

Toutes les 200 heures

Par l'ouverture au bas du filtre à air, vérifiez que la cartouche de charbon actif est propre et exempte de débris et d'obstructions (**Figure 48**).

Nettoyez la cartouche de charbon actif avec de l'air comprimé propre.

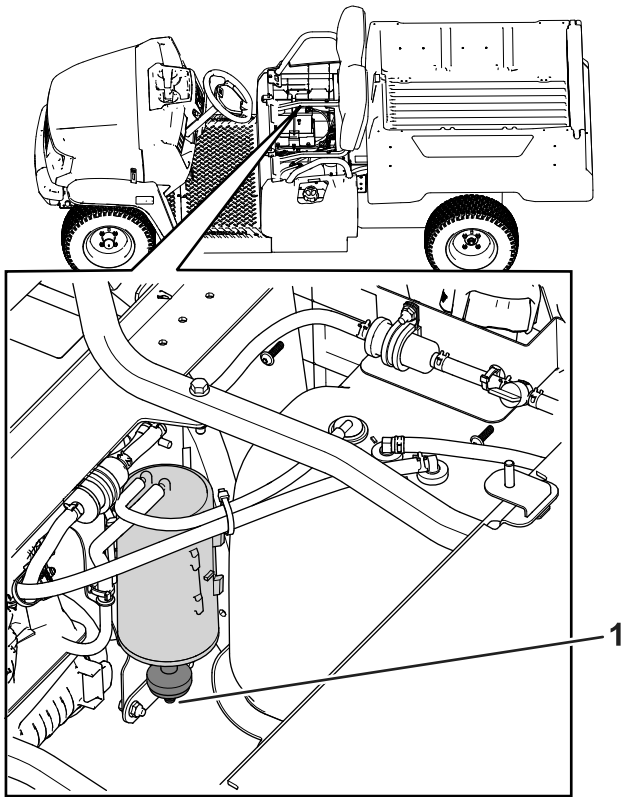

Figure 48

g585671

1. Ouverture du filtre à air

Entretien du système électrique

Consignes de sécurité concernant le système électrique

- Débranchez la batterie avant de réparer la machine. Débranchez la borne négative de la batterie avant la borne positive. Rebranchez la borne positive avant la borne négative.
- Chargez la batterie dans un endroit dégagé et bien aéré, à l'écart des flammes ou sources d'étincelles. Débranchez le chargeur avant de brancher ou de débrancher la batterie. Portez des vêtements de protection et utilisez des outils isolés.

Entretien de la batterie

Tension batterie : 12 V avec 300 A de démarrage à froid à -18 °C (0 °F).

- Maintenez toujours la batterie propre et chargée au maximum.
- Si les bornes de la batterie sont corrodées, nettoyez-les avec un mélange constitué de 4 volumes d'eau pour 1 volume de bicarbonate de soude.
- Enduisez les bornes de la batterie d'une mince couche de graisse pour éviter la corrosion.

Débranchement de la batterie

⚠ ATTENTION

S'ils sont mal acheminés, les câbles de la batterie peuvent subir des dommages ou endommager la machine et produire des étincelles. Les étincelles peuvent provoquer l'explosion des gaz de la batterie et vous blesser.

- Débranchez toujours le câble négatif (noir) de la batterie avant le câble positif (rouge).
- Rebranchez toujours le câble positif (rouge) de la batterie avant le câble négatif (noir).
- Laissez toujours la sangle de la batterie en place pour protéger et immobiliser la batterie.

⚠ ATTENTION

Les bornes de la batterie ou les outils en métal peuvent causer des courts-circuits au contact des pièces métalliques de la machine et produire des étincelles. Les étincelles peuvent provoquer l'explosion des gaz de la batterie et vous blesser.

- Lors du retrait ou de la mise en place de la batterie, évitez que les bornes touchent les parties métalliques de la machine.
- Évitez de créer des courts-circuits entre les bornes de la batterie et les parties métalliques de la machine avec des outils en métal.

Débranchez la batterie, comme montré à la [Figure 49](#).

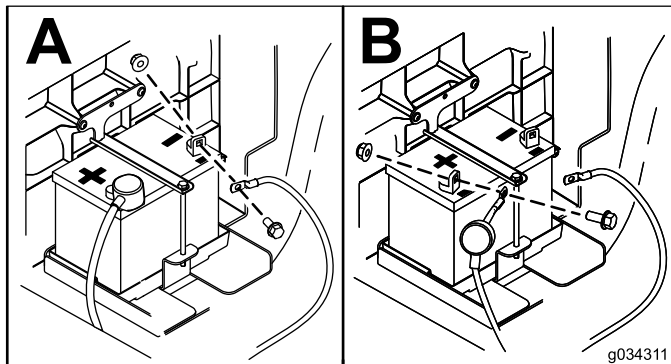

Figure 49

Retrait de la batterie

1. Débranchez les câbles de la batterie; voir [Débranchement de la batterie \(page 49\)](#).
2. Déposez la batterie comme montré à la [Figure 50](#).

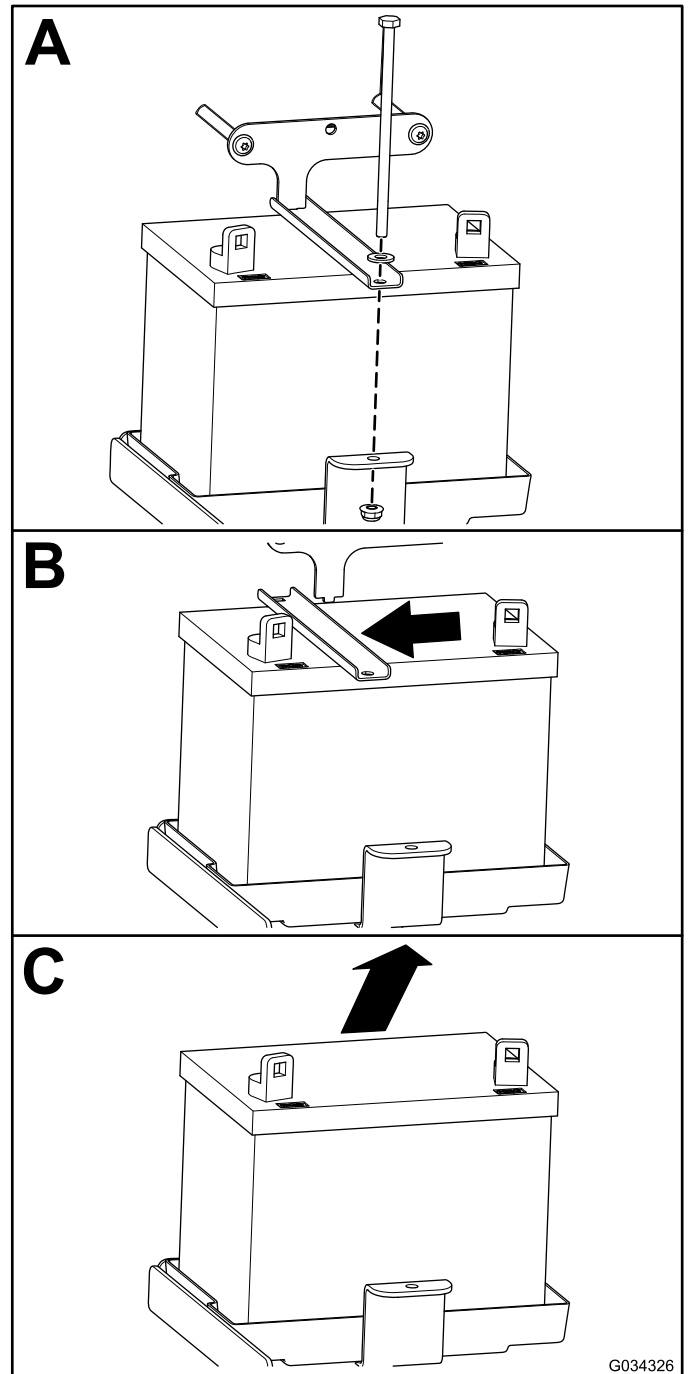

Figure 50

Mise en place de la batterie

1. Reposez la batterie comme montré à la [Figure 51](#).

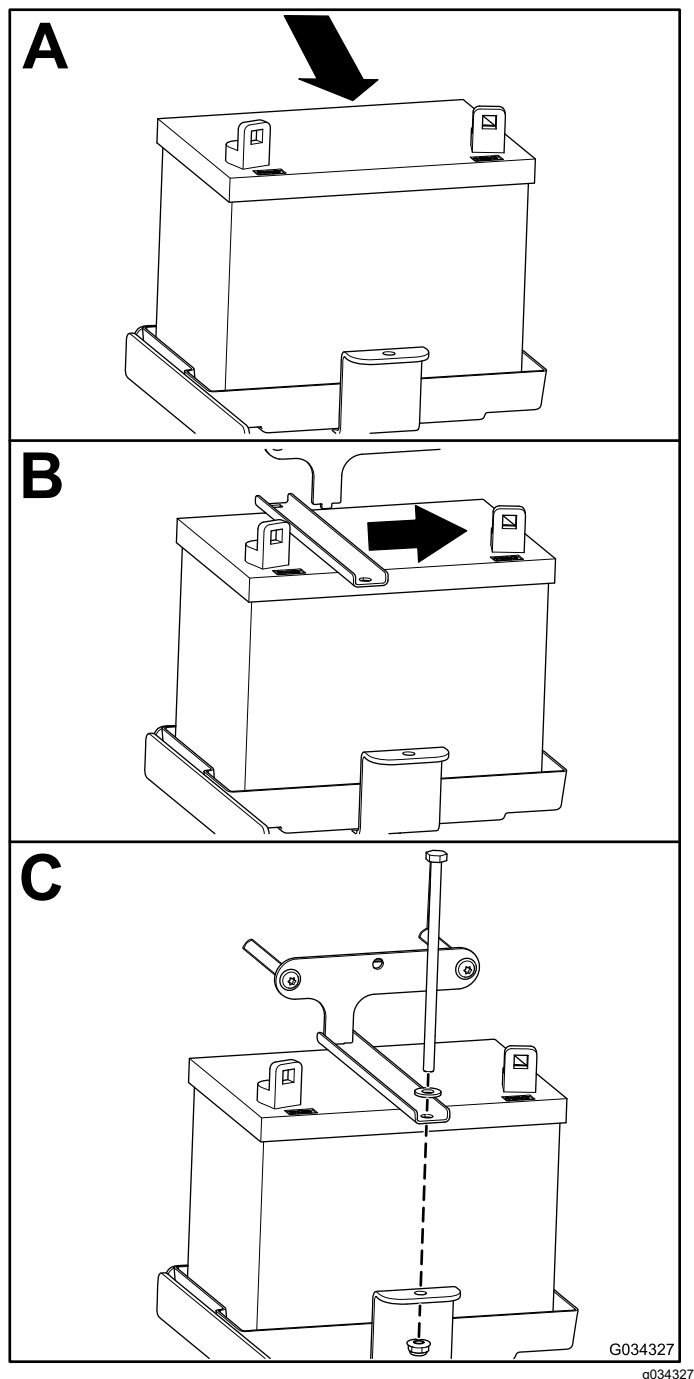

Figure 51

2. Rebranchez les câbles de la batterie; voir [Branchement de la batterie \(page 50\)](#).

Branchement de la batterie

Branchez la batterie comme montré à la [Figure 52](#).

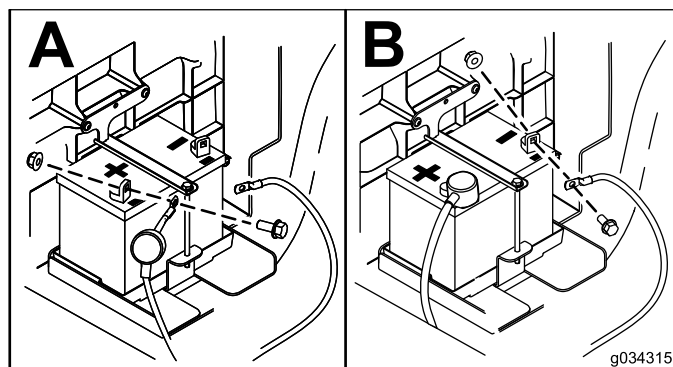

Figure 52

Charge de la batterie

⚠ ATTENTION

La batterie en charge produit des gaz susceptibles d'exploser.

Ne fumez jamais à côté de la batterie et tenez-la à l'écart de toutes flammes ou sources d'étincelles.

Important: La batterie doit toujours être chargée au maximum. Cela est particulièrement important pour prévenir la dégradation de la batterie si la température tombe en dessous de 0 °C (32 °F).

1. Déposez la batterie de la machine; voir [Retrait de la batterie \(page 49\)](#).
2. Connectez un chargeur de batterie de 3 à 4 A aux bornes de la batterie. Chargez la batterie à un régime de 3 à 4 A pendant 4 à 8 heures (12 V).

Remarque: Ne chargez pas la batterie excessivement.

3. Mettez la batterie en place; voir [Mise en place de la batterie \(page 50\)](#).

Remisage de la batterie

Si vous remisez la machine pendant plus d'un mois de suite, enlevez la batterie et chargez-la au maximum. Rangez-la sur une étagère ou remettez-la sur la machine. Ne rebranchez pas les câbles si vous remettez la batterie sur la machine. Rangez la batterie dans un endroit frais pour éviter qu'elle ne se décharge trop rapidement. Pour protéger la batterie du gel, maintenez-la chargée au maximum.

Remplacement des fusibles

Le système électrique est protégé par 8 fusibles. Ils sont situés sous le capot de la machine. (Figure 53).

Avertisseur sonore	20 A
Alimentation principale	15 A
Phares	10 A
Prise USB	10 A
Carburant	10 A
Levage du plateau – option	15 A
Alimentation du système télématique	10 A
Moteur	10 A

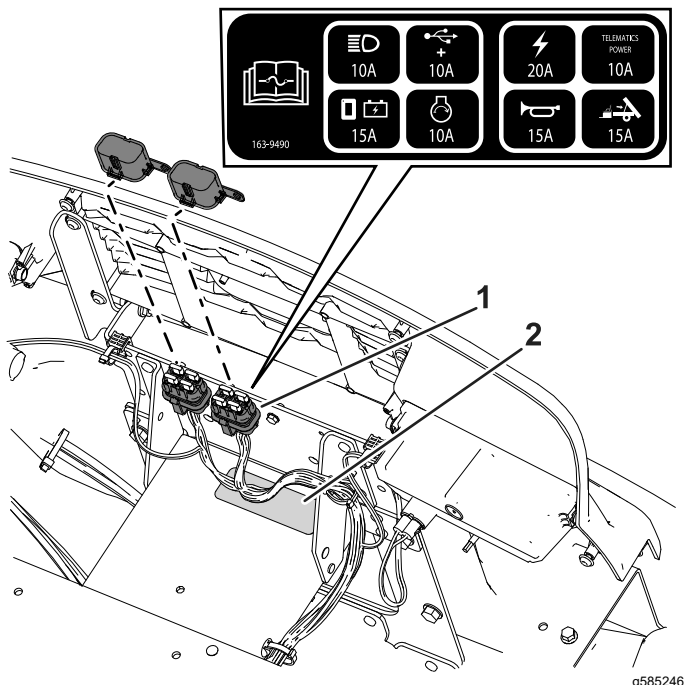

Figure 53

1. Porte-fusibles 2. Autocollant des fusibles

Entretien des phares

Remplacement des phares

Spécifications : voir le *Catalogue de pièces*.

1. Débranchez la batterie; voir [Débranchement de la batterie \(page 49\)](#).
2. Ouvrez le capot.
3. Débranchez le connecteur électrique sur le faisceau du connecteur du phare (Figure 54).

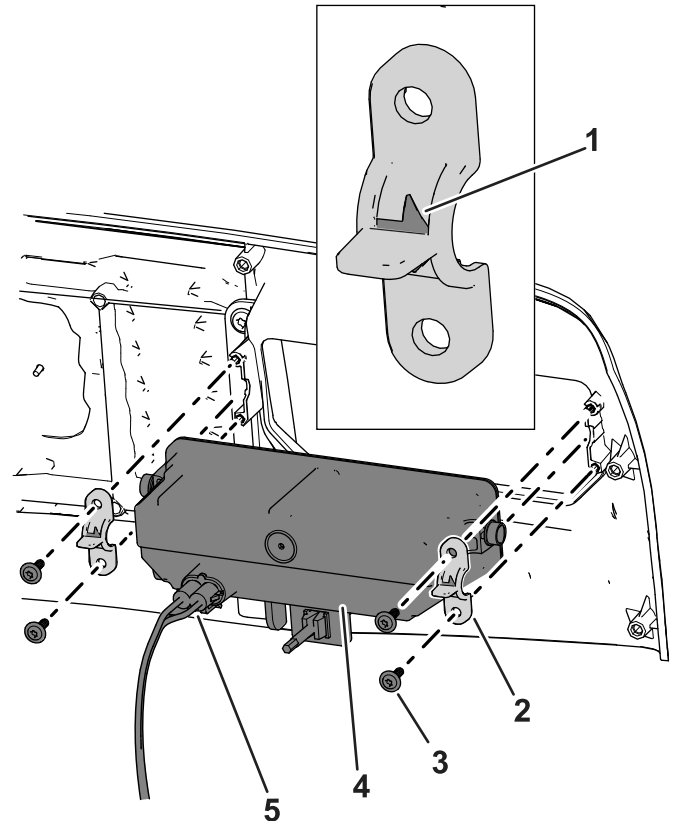

Figure 54

1. Flèche de direction 4. Phare
 2. Clip en plastique 5. Connecteur électrique de faisceau
 3. Vis de phare

4. Retirez les clips en plastique et les vis qui fixent le phare sur la machine, et déposez le phare (Figure 54).

Remarque: Conservez toutes les pièces pour monter le phare de rechange.

- Montez le nouveau phare dans la machine à l'aide des clips en plastique conservés et des vis de fixation. Serrez les vis du phare à 1,6 N·m (14 po-lb) ; voir [Figure 54](#).

Remarque: Vérifiez que la flèche sur les clips en plastique est dirigée vers l'extérieur de la machine ([Figure 54](#)).

- Branchez le connecteur électrique du faisceau sur le connecteur du phare ([Figure 54](#)).
- Réglez les phares de façon à diriger les faisceaux à la position voulue; voir [Réglage des phares](#) (page 52).

Réglage des phares

Chaque fois que vous déposez ou remplacez un phare, réglez la position du faisceau comme suit :

- Garez la machine sur une surface plane et horizontale avec les phares à environ 7,6 m (25 pi) devant un mur ([Figure 55](#)).
- Mesurez la distance du sol au centre du phare et faites un repère sur le mur à la même hauteur.
- Tournez la clé à la position CONTACT et allumez les phares.
- Notez l'emplacement du faisceau des phares sur le mur.

La partie la plus brillante du faisceau doit se trouver 20 cm (8 po) en dessous du repère que vous avez fait sur le mur ([Figure 55](#)).

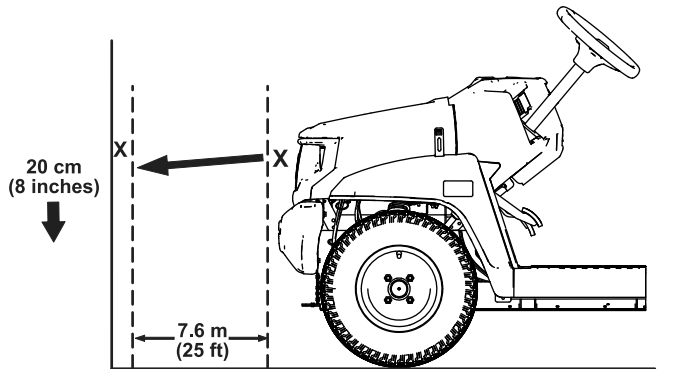

Figure 55

- À l'avant du phare, tournez la vis de réglage pour faire pivoter le phare et aligner la position du faisceau projeté ([Figure 56](#)).

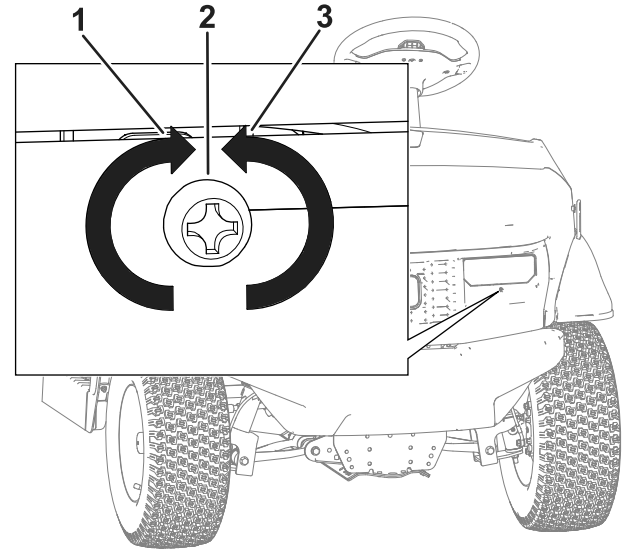

Figure 56

- Serrer la vis de réglage pour lever le faisceau du phare
- Vis de réglage
- Desserrer la vis de réglage pour baisser le faisceau du phare

- Rebranchez la batterie et refermez le capot; voir [Branchement de la batterie](#) (page 50).

Entretien du système d'entraînement

Entretien des pneus

Périodicité des entretiens: Toutes les 100 heures—Vérifiez l'état des pneus et des jantes.

Toutes les 100 heures—Serrez les écrous de roues.

1. Vérifiez l'état et l'usure des pneus et des jantes.

Remarque: Les accidents de conduite, comme une collision contre une bordure de trottoir, peuvent endommager un pneu ou une jante et dérégler également la géométrie des roues. Pour cette raison, vérifiez l'état des pneus après tout accident.

2. Serrez les écrous de roues à un couple de 108 à 122 N·m (80 à 90 pi-lb).

Contrôle des composants de la direction et de la suspension

Périodicité des entretiens: Toutes les 100 heures—Vérifiez si des composants de la direction et la suspension sont desserrés ou endommagés.

Le volant étant centré (Figure 57), tournez-le vers la gauche ou la droite. Si vous tournez le volant de plus de 13 mm ($\frac{1}{2}$ po) à gauche ou à droite et que les roues ne tournent pas, vérifiez le serrage et l'état des composants de la direction et de la suspension :

- Joint de l'arbre de direction sur la crémaillère de direction.

Important: Vérifiez l'état et la fixation du joint de l'arbre de pignon (Figure 58).

- Bielles de crémaillère de direction

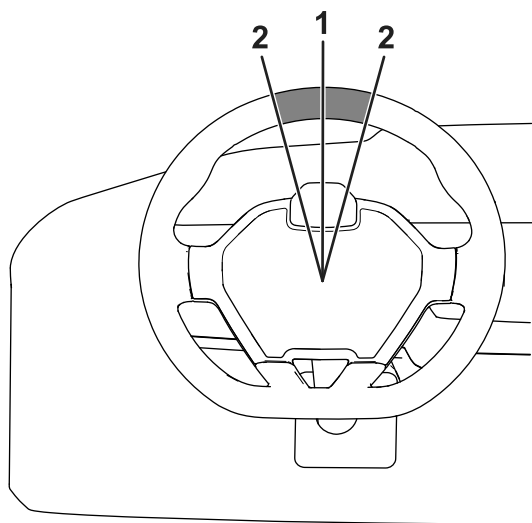

Figure 57

g415333

1. Volant centré
2. 13 mm ($\frac{1}{2}$ po) à partir du centre du volant

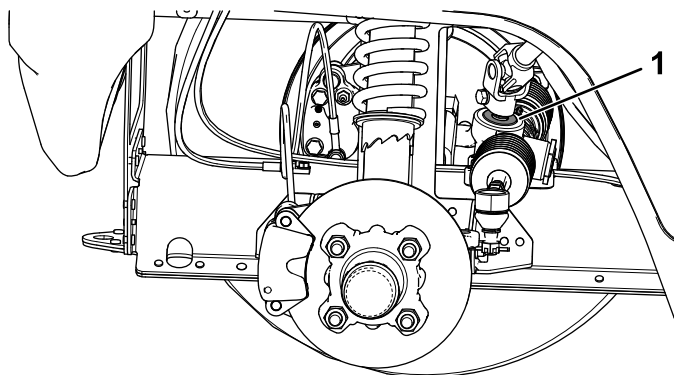

Figure 58

g313576

1. Joint d'arbre de pignon

Réglage de la géométrie des roues avant

Périodicité des entretiens: Toutes les 100 heures/Une fois par an (la première échéance prévalant)—Contrôlez le carrossage et le pincement des roues avant.

Préparatifs de réglage du carrossage ou du pincement

1. Vérifiez que les pneus avant sont gonflés à 0,82 bar (12 psi).
2. Placez une masse équivalente au poids moyen de l'utilisateur sur le siège du conducteur ou demandez à l'utilisateur de s'asseoir sur le siège. La masse ou l'utilisateur doit rester sur le siège pendant toute la procédure de réglage.
3. Sur une surface plane et horizontale, faites reculer la machine en ligne droite de 2 à 3 m (6 à 10 pi), puis repartez dans l'autre sens en ligne droite jusqu'à la position de départ. Cela permet à la suspension de se stabiliser à la position d'utilisation.

Réglage du carrossage

Outils fournis par le propriétaire de la machine : clé à ergots (réf. Toro 132-5069); voir un distributeur Toro agréé.

Important: Ne réglez le carrossage que si vous utilisez un accessoire avant ou si l'usure des pneus est irrégulière.

1. Contrôlez le carrossage de chaque roue; il doit être aussi proche de zéro que possible.

Remarque: La bande de roulement des pneus doit être disposée uniformément sur le sol pour prévenir une usure irrégulière.

2. Si le carrossage des roues n'est pas correct, utilisez la clé à ergots pour tourner le collet sur l'amortisseur et orienter la roue correctement (Figure 59).

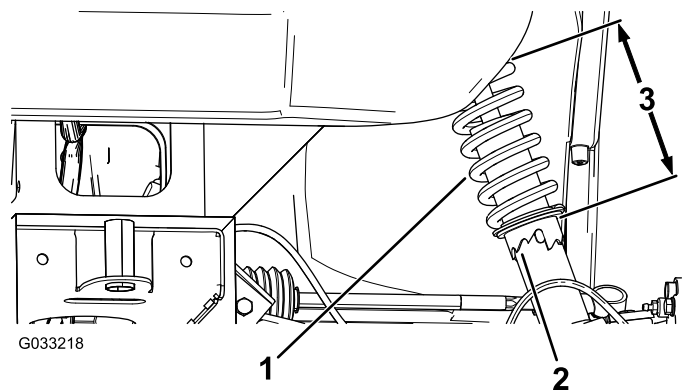

Figure 59

1. Ressort d'amortisseur
2. Collet
3. Longueur du ressort

Réglage du pincement des roues avant

Important: Avant de régler le pincement, vérifiez que le réglage du carrossage est aussi proche de zéro que possible; voir [Réglage du carrossage \(page 54\)](#).

1. Mesurez la distance entre les roues avant à hauteur d'essieu, à l'avant et à l'arrière des roues (Figure 60).

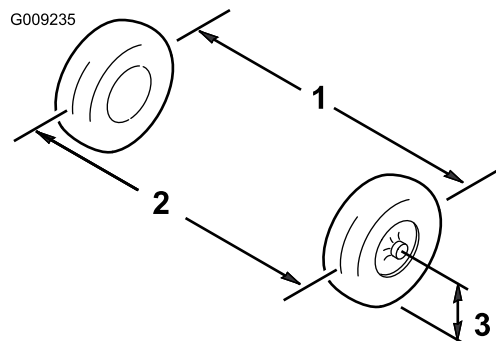

Figure 60

1. Entraxe de roue – à l'arrière
2. Entraxe de roue – à l'avant
3. Hauteur de l'axe de l'essieu

2. Si la mesure n'est pas comprise entre 0 et 6 mm (0 et 1/4 po), desserrez les écrous de blocage aux extrémités extérieures des biellettes (Figure 61).

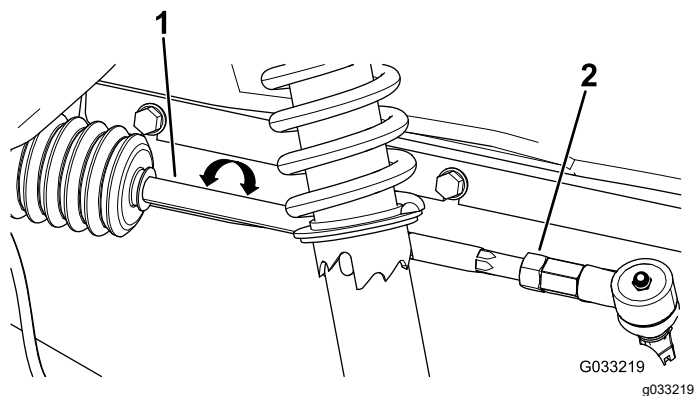

Figure 61

1. Biellette
2. Écrou de blocage

3. Tournez les biellettes de façon à déplacer l'avant de la roue vers l'intérieur ou l'extérieur.
4. Resserrez les écrous de blocage des biellettes quand le réglage correct est obtenu.
5. Assurez-vous que le volant effectue toute sa course dans les deux sens.

Contrôle du niveau de liquide de la boîte-pont

Périodicité des entretiens: Toutes les 100 heures

Type de liquide : SAE 80W-90 (API MT-1) ou SAE 80W-90 (API GL-5)

1. Garez la machine sur une surface plane et horizontale.
2. Serrez le frein de stationnement.
3. Coupez le moteur et enlevez la clé.
4. Enlevez le bouchon de remplissage de la boîte-pont (Figure 62).

Remarque: Le niveau de liquide doit atteindre la base du bouchon de remplissage.

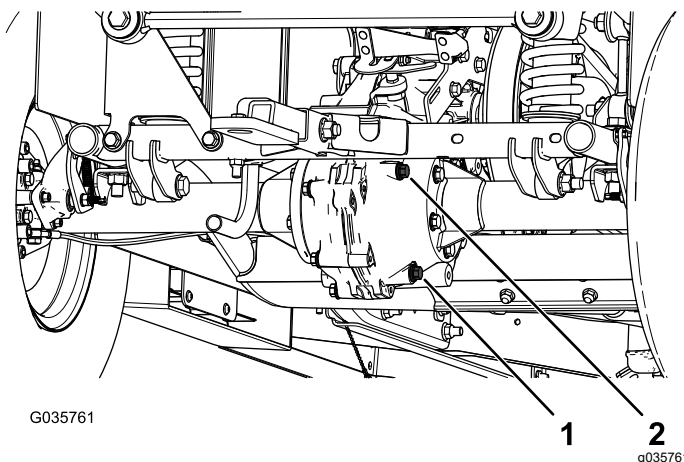

Figure 62

1. Bouchon de vidange
2. Bouchon de remplissage

5. Si le niveau de liquide est trop bas, enlevez le bouchon de remplissage et ajoutez le liquide spécifié jusqu'à ce qu'il ressorte par l'orifice (Figure 62).
6. Remettez le bouchon de remplissage en place et serrez-le à un couple de 20 à 27 N·m (15 à 20 pi-lb).

Vidange du liquide de la boîte-pont

Périodicité des entretiens: Toutes les 800 heures/Une fois par an (la première échéance prévalant)

Type de liquide : SAE 80W-90 (API MT-1) ou SAE 80W-90 (API GL-5)

Capacité de liquide : 1,6 L (1,7 pte américaine)

1. Placez un bac de vidange sous le bouchon de vidange (Figure 62).

2. Enlevez le bouchon de remplissage et le joint (Figure 62).

Remarque: Conservez le bouchon de remplissage et le joint pour la repose à l'opération 6.

3. Enlevez le bouchon de vidange et le joint et vidangez tout le liquide (Figure 62).

Remarque: Conservez le bouchon de vidange et le joint pour la repose à l'opération 4.

4. Remettez le bouchon de vidange et le joint, et serrez-le à un couple de 20 à 27 N·m (15 à 20 pi-lb).
5. Remplissez la boîte-pont du liquide spécifié jusqu'à ce qu'il ressorte par l'orifice de remplissage.
6. Remettez le bouchon de remplissage et le joint, et serrez-le à un couple de 20 à 27 N·m (15 à 20 pi-lb).

Contrôle de la position point mort de l'inverseur de marche.

Périodicité des entretiens: Toutes les 100 heures

Lors des entretiens courants et/ou des diagnostics du moteur, mettez la boîte-pont au POINT MORT. La position POINT MORT de l'inverseur de marche commande le point mort de la boîte-pont. Pour vérifier que le point mort de l'inverseur de marche actionne correctement le point mort de la boîte-pont, procédez comme suit :

1. Placez l'inverseur de marche à la position POINT MORT.
2. Tournez l'embrayage secondaire (Figure 69) pour vérifier qu'il tourne librement à la position POINT MORT.
3. Placez l'inverseur de marche à la position MARCHE AVANT.
4. Tournez l'embrayage secondaire (Figure 69) pour vérifier qu'il fait tourner les roues arrière.
5. Placez l'inverseur de marche à la position MARCHE ARRIÈRE.
6. Tournez l'embrayage secondaire (Figure 69) pour vérifier qu'il fait tourner les roues arrière.
7. En cas d'échec de l'un de ces contrôles, passez à la section [Réglage de la position point mort de l'inverseur de marche](#) (page 56).

Réglage de la position point mort de l'inverseur de marche

1. Desserrez les écrous de blocage sur le câble de sélection et ajustez-les selon les besoins (Figure 63).

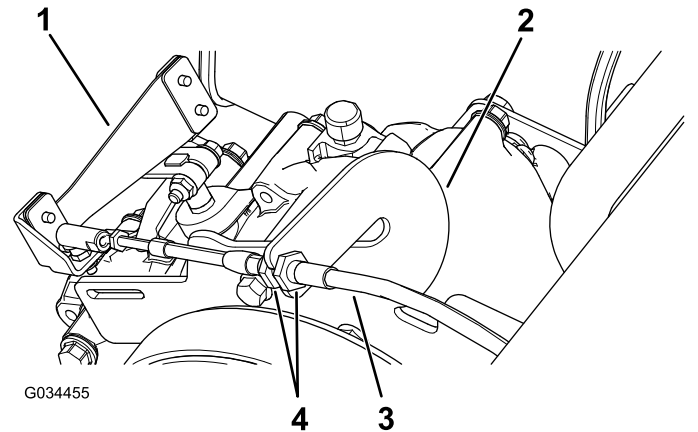

Figure 63

- | | |
|-------------------------------|-----------------------|
| 1. Levier inverseur de marche | 3. Câble de sélection |
| 2. Barre d'immobilisation | 4. Écrous de blocage |

2. Vérifiez la position de l'inverseur de marche en tournant le sélecteur aux 3 positions différentes et vérifiez que le levier (Figure 63) passe correctement à chaque position; voir [Contrôle de la position point mort de l'inverseur de marche](#). (page 56).
3. Vérifiez le bon fonctionnement à toutes les positions en répétant les opérations de la [Contrôle de la position point mort de l'inverseur de marche](#). (page 56).

Entretien de l'embrayage principal

Périodicité des entretiens: Toutes les 400 heures/Une fois par an (la première échéance prévalant)

⚠ PRUDENCE

La poussière présente dans l'embrayage est projetée à l'extérieur et peut vous blesser aux yeux ou causer des troubles respiratoires en cas d'inhalation.

Portez des lunettes de sécurité et un masque anti-poussière ou un autre type de protection oculaire et respiratoire pour effectuer cette procédure.

1. Levez et verrouillez le plateau de chargement.
2. Retirez les 3 boulons qui fixent le couvercle de l'embrayage et déposez le couvercle (Figure 64).

Remarque: Conservez le couvercle et les boulons pour la repose.

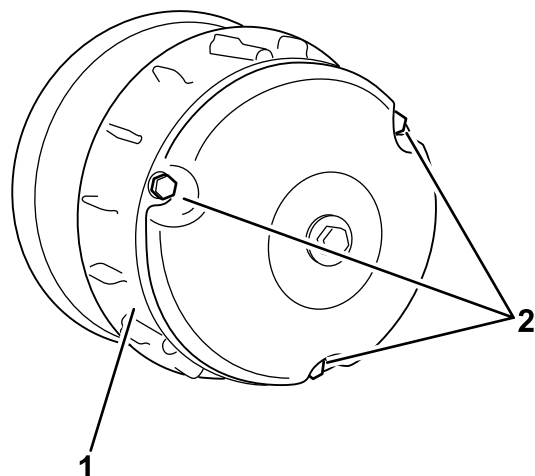

Figure 64

1. Couvercle
2. Boulons

3. Nettoyez soigneusement l'intérieur du couvercle et les composants internes de l'embrayage à l'air comprimé.
4. Posez le couvercle d'embrayage et fixez-le avec les 3 boulons (Figure 64) que vous avez retirés à l'opération 2.
5. Baissez le plateau de chargement.

Réduction de la vitesse de pointe

▲ PRUDENCE

La poussière présente dans l'embrayage est projetée à l'extérieur et peut vous blesser aux yeux ou causer des troubles respiratoires en cas d'inhalation.

Portez des lunettes de sécurité et un masque anti-poussière ou un autre type de protection oculaire et respiratoire pour effectuer cette procédure.

1. Levez et verrouillez le plateau de chargement; voir [Levage du plateau de chargement en position d'entretien](#) (page 23).
2. Retirez les boulons qui fixent le couvercle de l'embrayage primaire, comme montré à la Figure 65.

Important: Procéder avec précaution lors de la dépose du couvercle d'embrayage, car le ressort est comprimé.

Important: Notez l'orientation du X sur les couvercles d'embrayage et les embrayages pour le montage ultérieur.

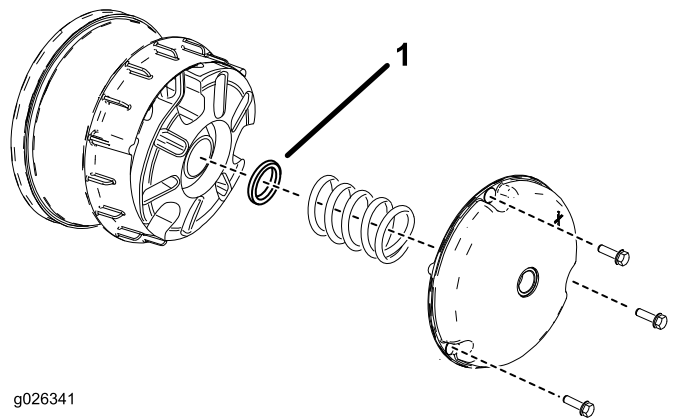

Figure 65

1. Entretoise d'embrayage

3. Déposez le ressort.
4. Ajoutez ou retirez des entretoises pour régler la vitesse de pointe. Reportez-vous au tableau ci-dessous pour déterminer le nombre d'entretoises nécessaires.

Entretoises	Vitesse de pointe
2 (standard)	26 km/h (16 mi/h) (standard)
3	19 km/h (12 mi/h)
4	14 km/h (9 mi/h)
5	10 km/h (6 mi/h)
6	6 km/h (4 mi/h)

Important: N'utilisez jamais la machine sans au moins 2 entretoises d'embrayage.

5. Reposez le ressort et le couvercle d'embrayage.

Important: Veillez à replacer le X à sa position d'origine.

6. Serrez les boulons à un couple de 179 à 228 N·m (132 à 168 po-lb).

Entretien des freins

Contrôle du frein de stationnement

1. Serrez le frein de stationnement en appuyant sur la pédale de frein jusqu'à ce que vous sentiez une tension.
2. Si vous ne sentez pas de tension quand vous appuyez sur la pédale de frein, vous devez régler le frein de stationnement; voir [Réglage du frein de stationnement \(page 58\)](#).

Réglage du frein de stationnement

1. Vérifiez que le frein de stationnement est desserré.
2. Soulevez l'arrière de la machine sur des chandelles; voir [Levage de la machine \(page 35\)](#).
3. Utilisez 2 clés, une pour maintenir le tenon de réglage en place sur l'étrier et l'autre pour desserrer l'écrou de blocage de 1/4 de tour ([Figure 66](#)).

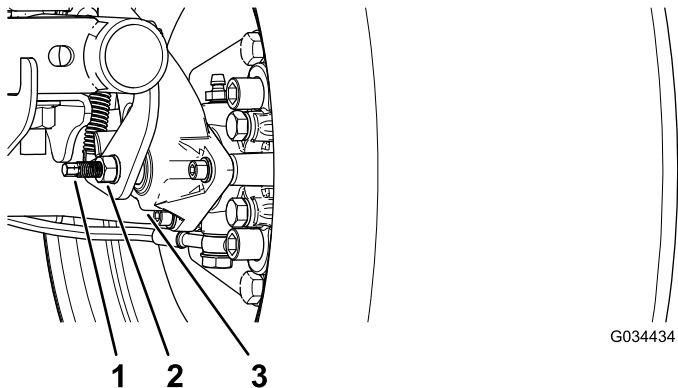

Figure 66

1. Tenon de réglage
2. Écrou de blocage
3. Étrier

4. Tout en maintenant le tenon de réglage et l'écrou de blocage en place, tournez le tenon pour le serrer ([Figure 66](#)).

Remarque: Effectuez cette opération jusqu'à ce que vous sentiez un frottement sur la roue.

5. Tout en maintenant le tenon de réglage et l'écrou de blocage en place, tournez le tenon en arrière de 1/4 de tour ([Figure 66](#)).
6. Tout en maintenant le tenon de réglage et l'écrou de blocage en place, serrez l'écrou de blocage ([Figure 66](#)).

7. Effectuez les opérations 1 à 6 de l'autre côté.

Contrôle du niveau de liquide de frein

Périodicité des entretiens: À chaque utilisation ou une fois par jour Contrôlez le niveau de liquide de frein avant de démarrer le moteur pour la première fois.

Type de liquide de frein : DOT 3

1. Garez la machine sur une surface plane et horizontale.
2. Serrez le frein de stationnement.
3. Coupez le moteur et enlevez la clé.
4. Soulevez le capot pour accéder au maître-cylindre de frein et au réservoir ([Figure 67](#)).

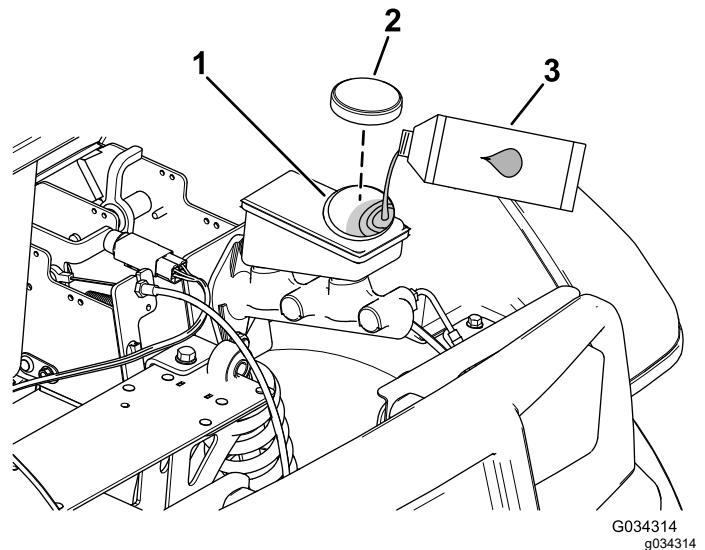
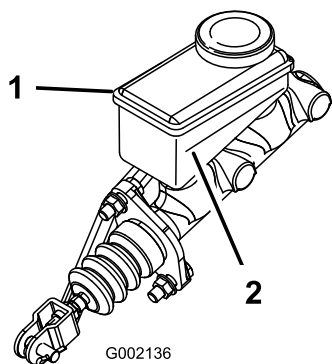

Figure 67

1. Goulot de remplissage (réservoir)
2. Bouchon du réservoir
3. Liquide de frein DOT 3

5. Observez le repère de niveau sur le côté du réservoir ([Figure 68](#)).

Remarque: Le niveau doit se situer au-dessus du repère du minimum.



G002136

g002136

Figure 68

1. Réservoir de liquide de frein 2. Repère minimum

6. Si le niveau de liquide est trop bas, procédez comme suit :
 - A. Nettoyez la surface autour du bouchon du réservoir et enlevez le bouchon (Figure 67).
 - B. Versez du liquide de frein DOT 3 dans le réservoir jusqu'à ce que le niveau dépasse le repère minimum (Figure 68).

Remarque: Ne remplissez pas excessivement le réservoir de liquide de frein.

- C. Remettez le bouchon du réservoir (Figure 67).
7. Fermez le capot de la machine.

Contrôle des freins

Périodicité des entretiens: Toutes les 100 heures

Important: Les freins sont un des composants de sécurité essentiels de la machine. Vérifiez-les attentivement aux intervalles d'entretien recommandés pour garantir des performances et une sécurité optimales.

- Contrôlez l'état et l'usure de la garniture des freins. Remplacez la garniture (plaquette de frein) si elle fait moins de 1,6 mm (1/16 po), d'épaisseur.
- Vérifiez si le support de garniture et autres composants semblent excessivement usés ou déformés. Remplacez les composants déformés.
- Contrôlez le niveau de liquide de frein; voir [Contrôle du niveau de liquide de frein \(page 58\)](#).
- Vérifiez que les canalisations de frein, les raccords et les colliers ne présentent pas de fuites, ne sont pas détériorés ou desserrés.

Remarque: Réparez les fuites ou les dommages des composants du circuit de freinage avant d'utiliser la machine.

Remplacement des plaquettes des freins de service et du frein de stationnement

Périodicité des entretiens: Toutes les 400 heures

Demandez à votre distributeur Toro agréé de vérifier et de remplacer éventuellement les plaquettes des freins de service et du frein de stationnement.

Vidange du liquide de frein

Périodicité des entretiens: Toutes les 1000 heures

Contactez un dépositaire Toro agréé.

Entretien des courroies

Entretien de la courroie d'entraînement

Contrôle de la courroie d'entraînement

Périodicité des entretiens: Après les 8 premières heures de fonctionnement

Toutes les 200 heures

1. Garez la machine sur une surface plane et horizontale.
2. Serrez le frein de stationnement.
3. Coupez le moteur et enlevez la clé.
4. Levez le plateau de chargement et bloquez-le en position avec la béquille; voir [Levage du plateau de chargement en position d'entretien \(page 23\)](#).
5. Sélectionnez le POINT MORT de la transmission.
6. Faites tourner la courroie ([Figure 69](#)) pour vérifier qu'elle n'est pas excessivement usée ou endommagée.

Remarque: Remplacez la courroie si elle est excessivement usée ou endommagée; voir [Remplacement de la courroie d'entraînement \(page 61\)](#).

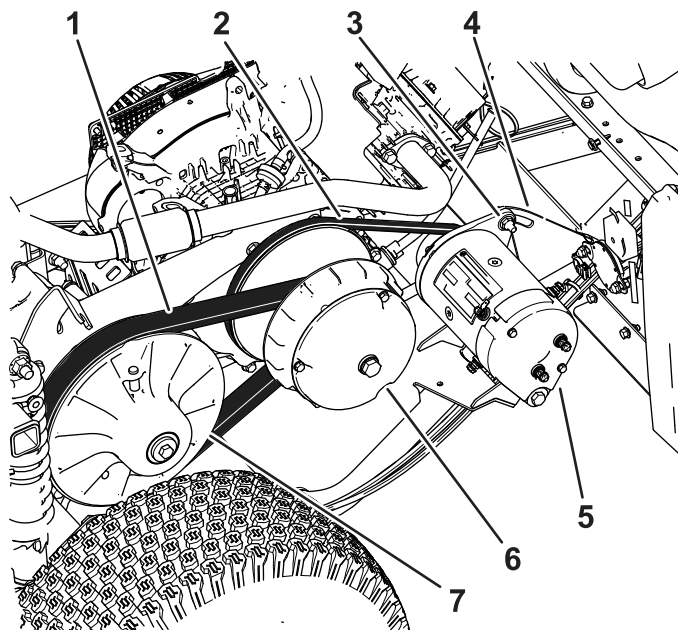

g592776

Figure 69

- | | |
|-----------------------------------|-------------------------|
| 1. Courroie d'entraînement | 5. Alternateur |
| 2. Courroie d'alternateur | 6. Embrayage secondaire |
| 3. Écrou de pivot d'alternateur | 7. Embrayage principal |
| 4. Support de pivot d'alternateur | |

-
7. Baissez le plateau de chargement.

Remplacement de la courroie d'entraînement

1. Levez le plateau de chargement; voir [Levage du plateau de chargement en position d'entretien](#) (page 23).
2. Sélectionnez le POINT MORT de la transmission, serrez le frein de stationnement, tournez la clé à la position ARRÊT et enlevez la clé.
3. Faites tourner la courroie et faites-la passer sur l'embrayage secondaire (Figure 69).
4. Enlevez la courroie de l'embrayage primaire (Figure 69).

Remarque: Mettez la courroie usagée au rebut.

5. Placez la courroie neuve sur l'embrayage principal (Figure 69).
6. Faites tourner la courroie et faites-la passer sur l'embrayage secondaire (Figure 69).
7. Baissez le plateau de chargement.

Réglage de la courroie de l'alternateur

Périodicité des entretiens: Après les 8 premières heures de fonctionnement

Toutes les 200 heures

1. Levez le plateau de chargement; voir [Levage du plateau de chargement en position d'entretien](#) (page 23).
2. Desserrez l'écrou de pivot de l'alternateur (Figure 69).
3. Insérez un levier entre le support moteur et le démarreur.
4. Appuyez sur le levier pour faire pivoter le démarreur vers le bas dans la fente jusqu'à ce que la tension de la courroie produise une flèche de seulement 6 mm (¼ po) quand une force de 44 N·m (10 pi-lb) est appliquée (Figure 69).
5. Resserrez l'écrou de pivot à la main et enlevez le levier (Figure 69).
6. Serrez l'écrou de pivot à un couple de 88 à 115 N·m (65 à 85 pi-lb).
7. Baissez le plateau de chargement.

Entretien du châssis

Réglage des loquets de verrouillage du plateau de chargement

Si les loquets du plateau de chargement sont déréglés, le plateau tressaute pendant que vous conduisez la machine. Vous pouvez régler les montants de sorte que les loquets maintiennent le plateau bien ajusté sur le châssis.

1. Vérifiez que le plateau de chargement se verrouille.

Remarque: Si le plateau de chargement ne se verrouille pas, la gâche du loquet est probablement trop basse. Si le plateau de chargement se verrouille mais tressaute pendant la conduite, la gâche est probablement trop haute.

2. Levez le plateau de chargement; [Levage du plateau de chargement en position d'entretien](#) (page 23).
3. Desserrez les 2 boulons sur la gâche du loquet et montez ou descendez la gâche selon qu'elle est trop haute ou trop basse (Figure 70).

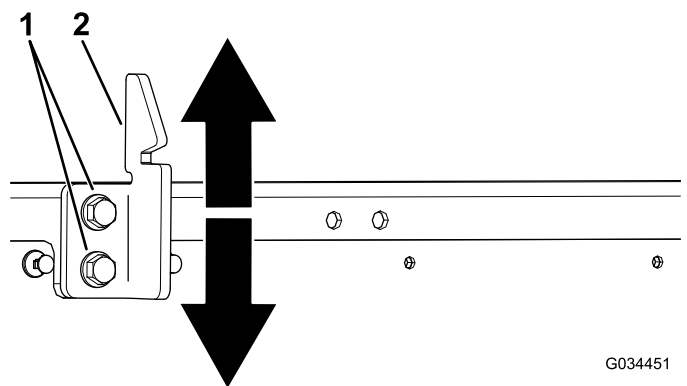

Figure 70

1. Boulons
 2. Gâche de loquet du plateau
-
4. Serrez les 2 boulons de la gâche du loquet du plateau (Figure 70).
 5. Vérifiez que le réglage est correct en verrouillant plusieurs fois le plateau de chargement.

Nettoyage

Lavage de la machine

Périodicité des entretiens: À chaque utilisation ou une fois par jour—Lavez la machine.

Au besoin, lavez la machine seulement avec de l'eau ou en y ajoutant un détergent doux. Vous pouvez laver la machine à l'aide d'un chiffon.

Important: Ne nettoyez pas la machine avec de l'eau saumâtre ou recyclée.

Important: Ne lavez pas la machine au jet haute pression. Cela pourrait endommager le système électrique, décoller des autocollants importants ou enlever la graisse nécessaire aux points de frottement. N'utilisez pas trop d'eau près du panneau de commande, du moteur et de la batterie.

Important: Ne lavez pas la machine pendant que le moteur tourne. Cela pourrait endommager les pièces internes du moteur.

Remisage

Consignes de sécurité concernant le remisage

- Avant de quitter la position d'utilisation, coupez le moteur de la machine, enlevez la clé et attendez l'arrêt complet de tout mouvement. Laissez refroidir la machine avant de la régler, d'en faire l'entretien, de la nettoyer ou de la remiser.
- Ne remisez pas la machine ni les bidons de carburant à proximité d'une flamme nue, d'une source d'étincelles ou d'une veilleuse, telle celle d'un chauffe-eau ou autre appareil.

Remisage de la machine

1. Garez la machine sur une surface plane et horizontale.
2. Serrez le frein de stationnement.
3. Coupez le moteur et enlevez la clé.
4. Éliminez la saleté et les impuretés sur toute la machine, y compris à l'extérieur des ailettes de la culasse et du boîtier du ventilateur.

Important: Vous pouvez laver la machine avec de l'eau et un détergent doux. Ne lavez pas la machine au jet haute pression. Le lavage au jet haute pression peut endommager le système électrique ou enlever la graisse nécessaire aux points de frottement. N'utilisez pas trop d'eau près du panneau de commande, des feux, du moteur et de la batterie.

5. Contrôlez les freins; voir [Contrôle des freins \(page 59\)](#).
6. Faites l'entretien du filtre à air; voir [Entretien du filtre à air \(page 42\)](#).
7. Vidangez l'huile moteur; voir [Vidange de l'huile moteur \(page 45\)](#).
8. Contrôlez la pression des pneus; voir [1 Contrôle des niveaux de liquides et de la pression des pneus \(page 8\)](#).
9. Si vous comptez remiser la machine pendant plus d'un mois, préparez le circuit d'alimentation comme suit :
 - A. Ajoutez un stabilisateur/conditionneur dans le réservoir de carburant. N'utilisez pas de stabilisateur à base d'alcool (éthanol ou méthanol).

Important: Ne conservez pas le carburant additionné de stabilisateur/conditionneur plus

longtemps que recommandé par le fabricant du stabilisateur de carburant.

- B. Faites tourner le moteur pendant 5 minutes pour faire circuler le carburant traité dans tout le circuit d'alimentation.
- C. Coupez le moteur, laissez-le refroidir puis vidangez le réservoir de carburant.

Remarque: Débarrassez-vous du carburant correctement. Respectez la réglementation locale en matière de recyclage.

- D. Redémarrez le moteur et laissez-le tourner jusqu'à ce qu'il s'arrête.
 - E. Actionnez le volet de départ.
 - F. Démarrez le moteur et laissez-le tourner jusqu'à ce qu'il ne veuille plus démarrer.
- 10. Déposez la bougie et vérifiez son état; voir [Contrôle et remplacement de la bougie d'allumage \(page 45\)](#).
 - 11. Versez 15 ml (2 cuillerées à soupe) d'huile moteur dans l'ouverture laissée par la bougie.
 - 12. Actionnez le démarreur pour faire tourner le moteur et bien répartir l'huile dans le cylindre.
 - 13. Montez et serrez la ou les bougies au couple recommandé; voir [Contrôle et remplacement de la bougie d'allumage \(page 45\)](#).

Remarque: Ne rebranchez pas le fil de la ou des bougies.

- 14. Déposez la batterie du châssis et chargez-la au maximum; voir [Retrait de la batterie \(page 49\)](#).

Remarque: Ne laissez pas les câbles connectés aux bornes de la batterie durant le remisage.

Important: La batterie doit être chargée au maximum pour éviter de geler et de subir des dommages à des températures inférieures à 0 °C (32 °F). Une batterie chargée au maximum conserve sa charge durant environ 50 jours à des températures inférieures à 4 °C (40 °F).

- 15. Contrôlez et resserrez toutes les fixations. Réparez ou remplacez toute pièce endommagée.
- 16. Peignez toutes les surfaces métalliques éraflées ou mises à nu avec de la peinture en vente chez un dépositaire Toro agréé.
- 17. Rangez la machine dans un endroit propre et sec, comme un garage ou une remise.
- 18. Enlevez la clé du commutateur d'allumage et rangez-la en lieu sûr, hors de la portée des enfants.

- 19. Couvrez la machine pour la protéger et la garder propre.

Proposition 65 de Californie – Information concernant cet avertissement

En quoi consiste cet avertissement?

Certains produits commercialisés présentent une étiquette d'avertissement semblable à ce qui suit :



AVERTISSEMENT : Cancer et troubles de la reproduction –
www.p65Warnings.ca.gov.

Qu'est-ce que la Proposition 65?

La Proposition 65 s'applique à toute société exerçant son activité en Californie, qui vend des produits en Californie ou qui fabrique des produits susceptibles d'être vendus ou importés en Californie. Elle stipule que le Gouverneur de Californie doit tenir et publier une liste des substances chimiques connues comme causant des cancers, malformations congénitales et/ou autres troubles de la reproduction. Cette liste, qui est mise à jour chaque année, comprend des centaines de substances chimiques présentes dans de nombreux objets du quotidien. La Proposition 65 a pour objet d'informer le public quant à l'exposition à ces substances chimiques.

La Proposition 65 n'interdit pas la vente de produits contenant ces substances chimiques, mais impose la présence d'avertissements sur tout produit concerné, sur son emballage ou sur la documentation fournie avec le produit. D'autre part, un avertissement de la Proposition 65 ne signifie pas qu'un produit est en infraction avec les normes ou exigences de sécurité du produit. De fait, le gouvernement californien a clairement précisé qu'un avertissement de la Proposition 65 « était différent d'une décision réglementaire établissant l'innocuité d'un produit ». Bon nombre de ces substances chimiques sont utilisées dans des produits du quotidien depuis des années, sans aucun effet nocif documenté. Pour plus de renseignements, rendez-vous sur <https://oag.ca.gov/prop65/faqs-view-all>.

Un avertissement de la Proposition 65 signifie qu'une société a soit (1) évalué l'exposition et conclu qu'elle dépassait le « niveau ne posant aucun risque significatif »; soit (2) choisi d'émettre un avertissement simplement sur la base de sa compréhension quant à la présence d'une substance chimique de la liste, sans tenter d'en évaluer l'exposition.

Cette loi s'applique-t-elle partout?

Les avertissements de la Proposition 65 sont exigés uniquement en vertu de la loi californienne. Ces avertissements sont présents dans tout l'état de Californie, dans des environnements très variés, notamment mais pas uniquement les restaurants, magasins d'alimentations, hôtels, écoles et hôpitaux, et sur un vaste éventail de produits. En outre, certains détaillants en ligne et par correspondance fournissent des avertissements de la Proposition 65 sur leurs sites internet ou dans leurs catalogues.

Quelles différences entre les avertissements de Californie et les limites fédérales?

Les normes de la Proposition 65 sont souvent plus strictes que les normes fédérales et internationales. Diverses substances exigent un avertissement de la Proposition 65 à des niveaux bien inférieurs aux limites d'intervention fédérales. Par exemple, la norme de la Proposition 65 en matière d'avertissements pour le plomb se situe à 0,5 µg/jour, soit bien moins que les normes fédérales et internationales.

Pourquoi l'avertissement ne figure-t-il pas sur tous les produits semblables?

- Pour les produits commercialisés en Californie, l'étiquetage Proposition 65 est exigé, tandis qu'il ne l'est pas sur des produits similaires commercialisés ailleurs.
- Il se peut qu'une société impliquée dans un procès lié à la Proposition 65 et parvenant à un accord soit obligée d'utiliser les avertissements de la Proposition 65 pour ses produits, tandis que d'autres sociétés fabriquant des produits semblables peuvent ne pas être soumises à cette obligation.
- L'application de la Proposition 65 n'est pas uniforme.
- Certaines sociétés peuvent choisir de ne pas indiquer d'avertissements car elles considèrent qu'elles n'y sont pas obligées au titre de la Proposition 65; l'absence d'avertissements sur un produit ne signifie pas que le produit ne contient pas de substances de la liste à des niveaux semblables.

Pourquoi cet avertissement apparaît-il sur les produits Toro?

Toro a choisi de fournir aux consommateurs le plus d'information possible afin qu'ils puissent prendre des décisions éclairées quant aux produits qu'ils achètent et utilisent. Toro fournit des avertissements dans certains cas d'après ses connaissances quant à la présence de l'une ou plusieurs des substances chimiques de la liste, sans en évaluer le niveau d'exposition, car des exigences de limites ne sont pas fournies pour tous les produits chimiques de la liste. Bien que l'exposition avec les produits Toro puisse être négligeable ou parfaitement dans les limites « sans aucun risque significatif », par mesure de précaution, Toro a décidé de fournir les avertissements de la Proposition 65. De plus, en l'absence de ces avertissements, la société Toro pourrait faire l'objet de poursuites par l'État de Californie ou par des particuliers cherchant à faire appliquer la Proposition 65, et donc être assujettie à d'importantes pénalités.