



**Count on it.**

**Manuel de l'utilisateur**

# Véhicule utilitaire Workman® LTX à batterie au lithium

N° de modèle 07425—N° de série 40000000 et suivants

N° de modèle 07425EX—N° de série 40000000 et suivants

N° de modèle 07425LT—N° de série 40000000 et suivants

N° de modèle 07425TC—N° de série 40000000 et suivants

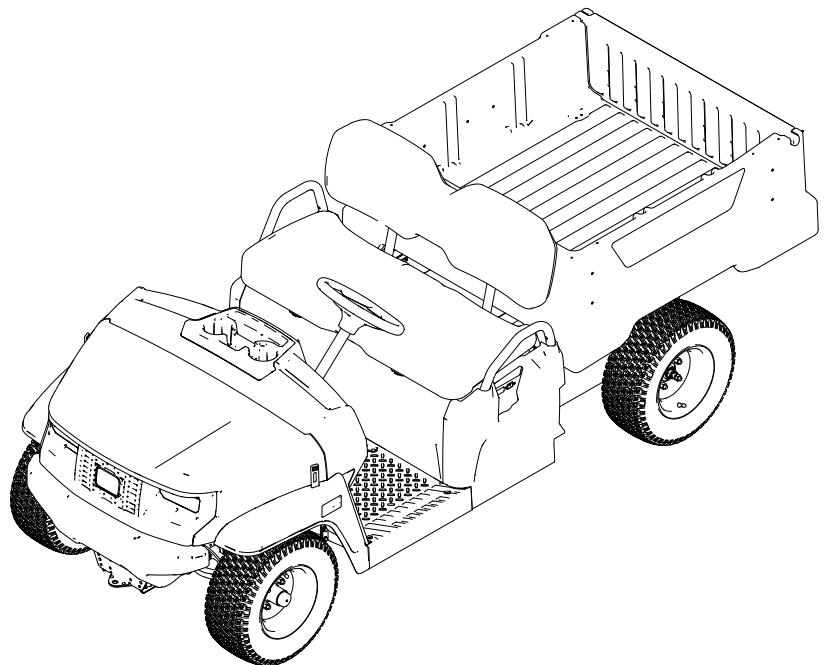

Ce produit est conforme à toutes les directives européennes pertinentes. Pour plus de renseignements, reportez-vous à la Déclaration de conformité spécifique du produit fournie séparément.

Vous commettez une infraction à la section 4442 ou 4443 du Code des ressources publiques de Californie si vous utilisez cette machine dans une zone boisée, broussailleuse ou recouverte d'herbe, à moins d'équiper le moteur d'un pare-étincelles en bon état, tel que défini dans la section 4442, ou à moins que le moteur soit construit, équipé et entretenu correctement pour prévenir les incendies.

Le manuel du propriétaire du moteur ci-joint est fourni à titre informatif concernant la réglementation de l'Agence américaine pour la protection de l'environnement (EPA) et la réglementation antipollution de l'état de Californie relative aux systèmes antipollution, à leur entretien et à leur garantie. Vous pouvez vous en procurer un nouvel exemplaire en vous adressant au constructeur du moteur.

Si cette machine est équipée d'un dispositif télématique, demandez à votre dépositaire Toro agréé comment procéder pour l'activer.

## ⚠ ATTENTION

### CALIFORNIE

#### Proposition 65 - Avertissement

**Le cordon d'alimentation de cette machine contient du plomb, une substance chimique considérée par l'état de Californie comme susceptible de provoquer des malformations congénitales et autres troubles de la reproduction. Lavez-vous les mains après avoir manipulé la batterie.**

**Les bornes de la batterie et accessoires connexes contiennent du plomb et des composés de plomb. L'état de Californie considère ces substances chimiques comme susceptibles de provoquer des cancers et des troubles de la reproduction. Lavez-vous les mains après avoir manipulé la batterie.**

**L'utilisation de ce produit peut entraîner une exposition à des substances chimiques considérées pas l'état de Californie comme capables de provoquer des cancers, des anomalies congénitales ou d'autres troubles de la reproduction.**

# Introduction

Ce véhicule utilitaire est principalement destiné à un usage hors route pour le transport de personnes et de matériaux. L'utilisation de ce produit à d'autres fins que celle prévue peut être dangereuse pour vous-même et toute personne à proximité.

Lisez attentivement cette notice pour apprendre comment utiliser et entretenir correctement votre produit, et éviter ainsi de l'endommager ou de vous blesser. Vous êtes responsable de l'utilisation sûre et correcte du produit.

Rendez-vous sur [www.Toro.com](http://www.Toro.com) pour tout document de formation à la sécurité et à l'utilisation des produits, pour tout renseignement concernant un produit ou un accessoire, pour obtenir l'adresse des dépositaires ou pour enregistrer votre produit.

Pour obtenir des prestations de service, des pièces Toro d'origine ou des renseignements complémentaires, munissez-vous des numéros de modèle et de série du produit et contactez un dépositaire-réparateur ou le service client Toro agréé. La [Figure 1](#) indique l'emplacement des numéros de modèle et de série du produit. Inscrivez les numéros dans l'espace réservé à cet effet.

**Important:** Avec votre appareil mobile, vous pouvez scanner le code QR sur l'autocollant du numéro de série (le cas échéant) pour accéder à l'information sur la garantie, les pièces détachées et autres renseignements concernant le produit.

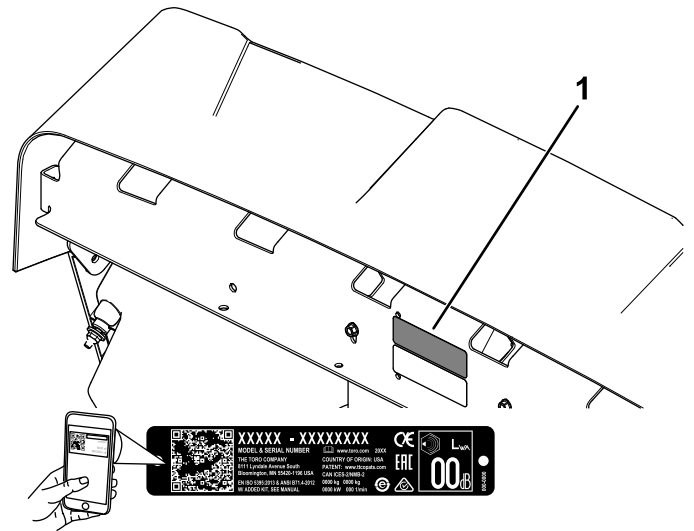

Figure 1

1. Emplacement des numéros de modèle et de série

g282597

N° de modèle \_\_\_\_\_

N° de série \_\_\_\_\_

Ce manuel utilise deux termes pour faire passer des renseignements essentiels. **Important** pour attirer l'attention sur une information d'ordre mécanique spécifique, et **Remarque** pour souligner une information d'ordre général méritant une attention particulière.

Le symbole de sécurité (Figure 2) apparaît à la fois dans ce manuel et sur la machine pour identifier d'importants messages de sécurité dont il est nécessaire de tenir compte pour éviter les accidents. Ce symbole accompagne la mention **Danger**, **Attention** ou **Prudence**.

- **Danger** signale un danger immédiat qui, s'il n'est pas évité, **entraînera obligatoirement** des blessures graves ou mortelles.
- **Attention** signale un danger potentiel qui, s'il n'est pas évité, **risque d'entraîner** des blessures graves ou mortelles.
- **Prudence** signale un danger potentiel qui, s'il n'est pas évité, **peut éventuellement entraîner** des blessures légères ou modérées.



Figure 2

Symbole de sécurité

g000502

# Table des matières

Sécurité .....	4
Consignes de sécurité générales .....	4
Autocollants de sécurité et d'instruction .....	5
Mise en service .....	8
1 Charge de la machine .....	8
2 Contrôle des niveaux de liquides et de la pression des pneus .....	8
3 Rodage des freins .....	8
4 Lecture du manuel et visionnement de la documentation d'installation .....	8
Vue d'ensemble du produit .....	10
Commandes .....	11
Affichage .....	12
Caractéristiques techniques .....	17
Accessoires/outils .....	17
Avant l'utilisation .....	18
Consignes de sécurité avant l'utilisation .....	18
Procédures d'entretien quotidien .....	18
Contrôle de la pression des pneus .....	18
Rodage d'une machine neuve .....	19
Pendant l'utilisation .....	19
Consignes de sécurité pendant l'utilisation .....	19
Utilisation du plateau de chargement .....	21
Contrôle du niveau de charge du système de batteries .....	24
Arrêt de la machine .....	24
Charger le plateau de chargement .....	24
Après l'utilisation .....	25
Consignes de sécurité après l'utilisation .....	25
Transport de la machine .....	26
Remorquage de la machine .....	27
Desserrer le frein sans alimentation électrique .....	27
Tracter une remorque .....	28
Transport des batteries ion-lithium .....	28
Comprendre le chargeur de batteries ion-lithium .....	28
Entretien .....	30
Consignes de sécurité pendant l'entretien .....	30
Programme d'entretien recommandé .....	31
Liste de contrôle pour l'entretien journalier .....	32
Entretien de la machine dans des conditions d'utilisation spéciales .....	32
Procédures avant l'entretien .....	33
Préparation de la machine à l'entretien .....	33
Levage de la machine .....	33
Accès au capot .....	34
Lever et baisser la banquette .....	34
Dépose de coussin de banquette .....	35
Pose du coussin de banquette .....	35
Lubrification .....	36
Graissage des roulements des roues avant .....	36

# Sécurité

## Consignes de sécurité générales

- Ce produit peut entraîner des blessures ou la mort. Respectez toujours toutes les consignes de sécurité pour éviter des blessures graves.
- Une mauvaise utilisation, un mauvais entretien ou une mauvaise maintenance de la machine peut la rendre instable; d'autres facteurs à prendre en compte sont l'état du terrain, les pentes, la vitesse et le manque de jugement de l'utilisateur.
- Vous devez lire et comprendre le contenu de ce *Manuel de l'utilisateur* avant de démarrer la machine. Assurez-vous que tous les utilisateurs de ce produit en connaissent le maniement et comprennent les mises en garde.
- Accordez toute votre attention à l'utilisation de la machine. Ne vous livrez à aucune activité risquant de vous distraire, au risque de causer des dommages corporels ou matériels.
- N'approchez pas les mains ou les pieds des composants mobiles de la machine.
- N'utilisez pas la machine si tous les capots et autres dispositifs de protection appropriés ne sont pas en place et en bon état de marche.
- N'admettez personne, notamment les enfants, dans le périmètre de travail. N'autorisez jamais un enfant à utiliser la machine.
- Arrêtez la machine, coupez le moteur et enlevez la clé avant d'effectuer tout entretien.
- L'usage ou l'entretien incorrect de cette machine peut occasionner des accidents. Pour réduire les risques d'accidents et de blessures, respectez les consignes de sécurité qui suivent. Tenez toujours compte des mises en garde signalées par le symbole de sécurité (▲) et la mention Prudence, Attention ou Danger. Le non respect de ces instructions peut entraîner des blessures graves voire mortelles.

Graissage des bras de commande et de l'axe .....	40
Entretien du système électrique .....	41
Consignes de sécurité concernant le système électrique .....	41
Utilisation du coupe-batterie .....	42
Entretien des batteries .....	42
Entretien des batteries ion-lithium .....	42
Entretien du chargeur de batteries .....	42
Emplacement des fusibles .....	43
Entretien des phares .....	44
Entretien du système d'entraînement .....	46
Entretien des pneus .....	46
Contrôle des composants de la direction et de la suspension .....	46
Réglage du parallélisme des roues .....	47
Contrôle du niveau de liquide de la boîte-pont .....	49
Vidange du liquide de la boîte-pont .....	49
Entretien des freins .....	50
Contrôle du niveau de liquide de frein .....	50
Contrôle des freins .....	50
Remplacement des plaquettes des freins de service .....	51
Vidange du liquide de frein .....	51
Entretien du châssis .....	51
Réglage des loquets de verrouillage du plateau de chargement .....	51
Nettoyage .....	52
Lavage de la machine .....	52
Remisage .....	52
Consignes de sécurité concernant le remisage .....	52
Remisage de la machine .....	52
Exigences de remisage de la batterie .....	53

# Autocollants de sécurité et d'instruction



Des autocollants de sécurité et des instructions bien visibles par l'opérateur sont placés près de tous les endroits potentiellement dangereux. Remplacez tout autocollant endommagé ou manquant.

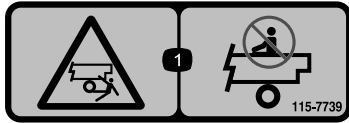

115-7739

decal115-7739

1. Risque de chute et d'écrasement – ne transportez pas de passagers.

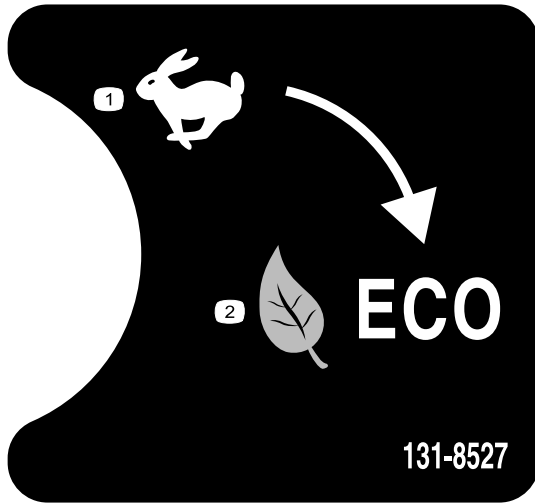

131-8527

decal131-8527

1. Mode performance
2. Mode économie

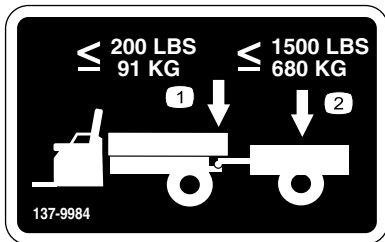

137-9984

decal137-9984

1. Le poids à la flèche ne doit pas dépasser 91 kg (200 lb)
2. La charge de transport ne doit pas dépasser 680 kg (1 500 lb)

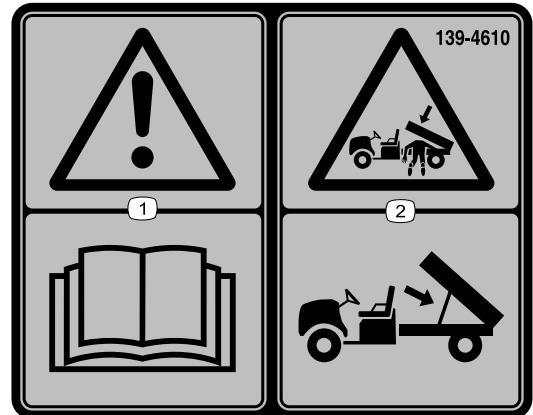

139-4610

decal139-4610

1. Attention – lisez le *Manuel de l'utilisateur*.
2. Risque d'écrasement par le plateau de chargement – soutenez le plateau de chargement avec la béquille.



140-4590

decal140-4590

1. Lisez le *Manuel de l'utilisateur* pour tout renseignement sur la batterie.



144-0275

decal144-0275

1. Les batteries sont inflammables.

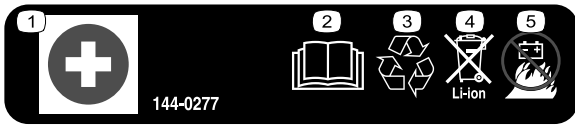

144-0277

decal144-0277

144-0277

1. Borne positive
2. Lisez le *Manuel de l'utilisateur*
3. Recyclez la batterie.
4. Ne la jetez pas n'importe où.
5. Ne l'exposez pas au feu.

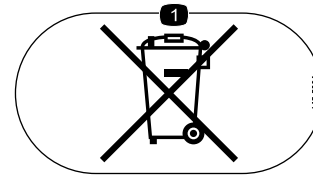

145-5364

decal145-5364

1. Ne la jetez pas n'importe où.



163-9454

decal163-9454

163-9454

1. Lisez le *Manuel de l'utilisateur* avant de procéder à tout entretien.
2. Intervalle de remplacement/vidange (heures)
3. Liquide de transmission
4. Liquide de frein
5. Lubrifiant

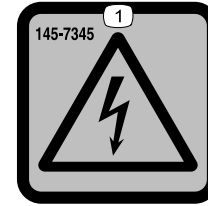

145-7345

decal145-7345

1. Risque de choc électrique

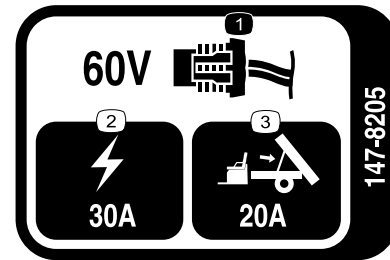

147-8205

decal147-8205

1. Prise 60 V
2. Alimentation électrique
3. Levage du plateau

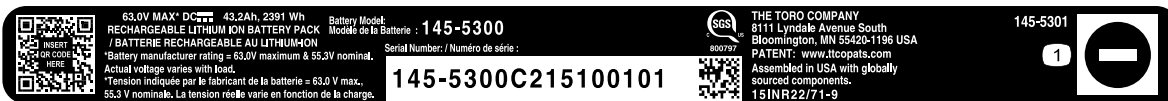

145-5301

decal145-5301

1. Borne négative de la batterie



145-5338

decal145-5338

1. Attention – lisez le *Manuel de l'utilisateur*.
2. Attention – n'ouvrez pas la batterie; n'utilisez pas la batterie si elle est endommagée.
3. Risque d'explosion – n'exposez pas à des étincelles ou des flammes nues.
4. Risque de choc électrique – n'effectuez aucun entretien sur la batterie.
5. Risque de choc électrique



decal163-9304

### 163-9304

1. Pour démarrer la machine : 1) Asseyez-vous sur le siège du conducteur; 2) Desserrez le frein de stationnement; 3) Tournez la clé à la position CONTACT; 4) Appuyez sur la pédale d'accélérateur.
2. Pour arrêter la machine : 1) Relâchez la pédale d'accélérateur; 2) Serrez le frein de stationnement; 3) Tournez la clé à la position ARRÊT; 4) Enlevez la clé.
3. Attention – lisez le *Manuel de l'utilisateur*.
4. Attention – suivez une formation adéquate avant d'utiliser la machine.
5. Risque de chute; risque de sectionnement des membres – ne transportez pas de passagers sur le plateau de chargement; ne transportez pas de passagers supplémentaires entre les sièges; ne mettez pas les mains ou les jambes à l'extérieur de la machine en marche.
6. Risque de renversement – conduisez lentement sur les pentes, en montée comme en dévers; ralentissez pour tourner; ne dépassez pas 25 km/h (16 mi/h); conduisez lentement lorsque vous transportez une charge, ainsi que sur les terrains accidentés.

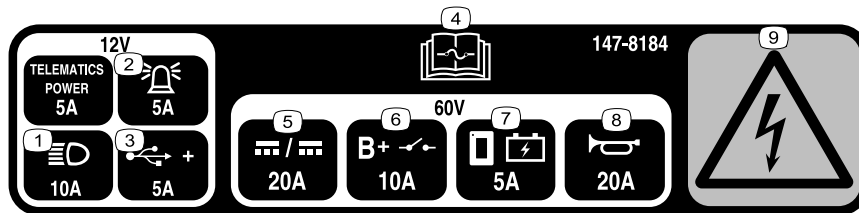

decal147-8184

### 147-8184

1. Phares
2. Alarme
3. Prise USB
4. Lisez le *Manuel de l'utilisateur* pour tout renseignement sur les fusibles.
5. Convertisseur CC à CC
6. Circuit principal B+
7. Alimentation de l'affichage
8. Avertisseur sonore
9. Risque de choc électrique

# Mise en service

## Pièces détachées

Reportez-vous au tableau ci-dessous pour vérifier si toutes les pièces ont été expédiées.

Procédure	Description	Qté	Utilisation
1	Aucune pièce requise	–	Charge de la machine.
2	Aucune pièce requise	–	Contrôlez les niveaux de liquides et la pression des pneus.
3	Aucune pièce requise	–	Rodage des freins.
4	Manuel de l'utilisateur Fiche d'enregistrement Fiche de contrôle avant livraison Certificat de qualité Clé	1 1 1 1 2	Lecture du Manuel de l'utilisateur et visionnement de la documentation d'installation avant d'utiliser la machine.

# 1

## Charge de la machine

Aucune pièce requise

### Procédure

Chargez la machine; voir [Comprendre le chargeur de batteries ion-lithium \(page 28\)](#).

# 2

## Contrôle des niveaux de liquides et de la pression des pneus

Aucune pièce requise

### Procédure

1. Contrôlez le niveau de liquide de frein avant de démarrer la machine pour la première fois; voir [Contrôle du niveau de liquide de frein \(page 50\)](#).
2. Contrôlez le niveau de liquide de la boîte-pont avant de démarrer la machine pour la première fois; voir [Contrôle du niveau de liquide de la boîte-pont \(page 49\)](#).

3. Contrôlez la pression des pneus; voir [Contrôle de la pression des pneus \(page 18\)](#).

# 3

## Rodage des freins

Aucune pièce requise

### Procédure

Pour assurer l'efficacité optimale du système de freinage, rodez les freins avant d'utiliser la machine.

1. Amenez la machine à la vitesse maximum, appuyez rapidement sur la pédale de frein pour arrêter la machine sans bloquer les roues.
2. Répétez 10 fois cette procédure, avec 1 minute d'intervalle entre chaque arrêt pour éviter de faire surchauffer les freins.

**Important:** Cette procédure est particulièrement efficace si la machine transporte une charge de 227 kg (500 lb).

# 4

## Lecture du manuel et visionnement de la documentation d'installation

Pièces nécessaires pour cette opération:

1	<i>Manuel de l'utilisateur</i>
1	Fiche d'enregistrement
1	<i>Fiche de contrôle avant livraison</i>
1	Certificat de qualité
2	Clé

### Procédure

- Lisez le *Manuel de l'utilisateur*.
- Remplissez la fiche d'enregistrement.
- Remplissez la *Fiche de contrôle avant livraison*.
- Lisez le *Certificat de qualité*.

# Vue d'ensemble du produit

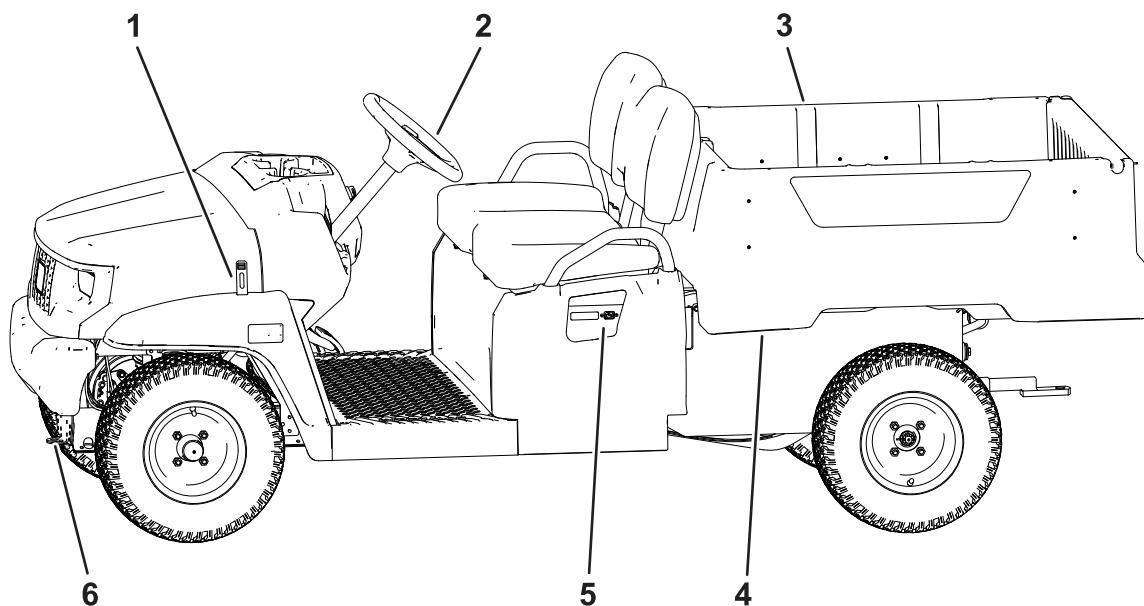

Figure 3

g585178

- |                    |                                    |                                  |
|--------------------|------------------------------------|----------------------------------|
| 1. Verrou du capot | 3. Plateau de chargement           | 5. Prise du chargeur de batterie |
| 2. Volant          | 4. Levier du plateau de chargement | 6. Flèche d'attelage             |

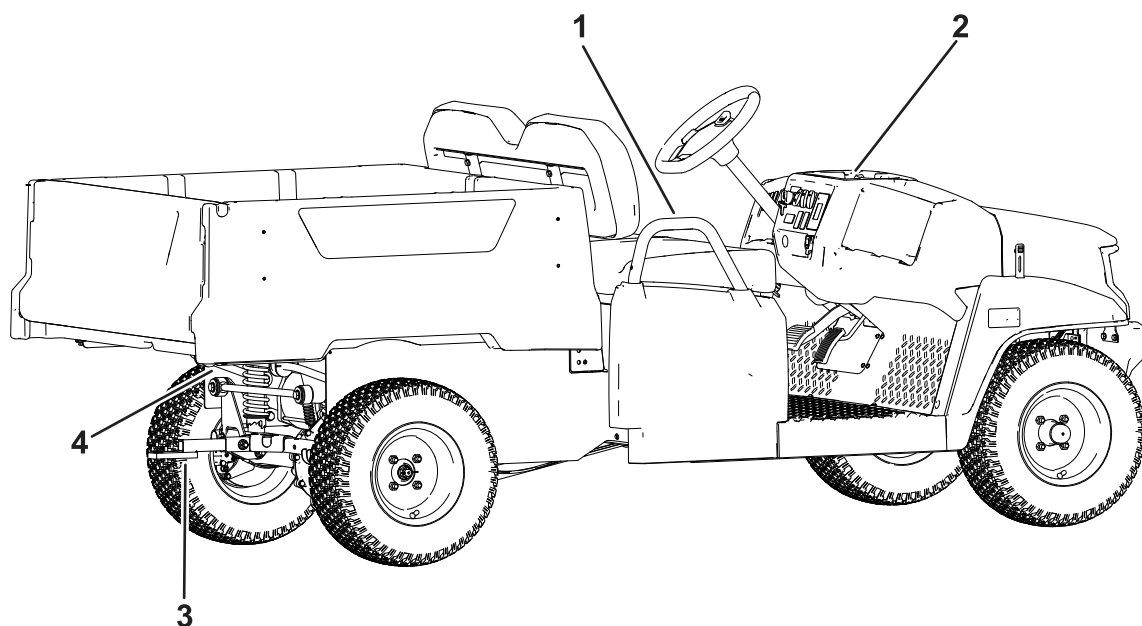

Figure 4

g585180

- |                                    |  |
|------------------------------------|--|
| 1. Poignée de maintien du passager | 3. Attelage de la remorque                               |
| 2. Porte-gobelet                   | 4. Support d'accessoire arrière du plateau de chargement |

# Commandes

## Panneau de commande

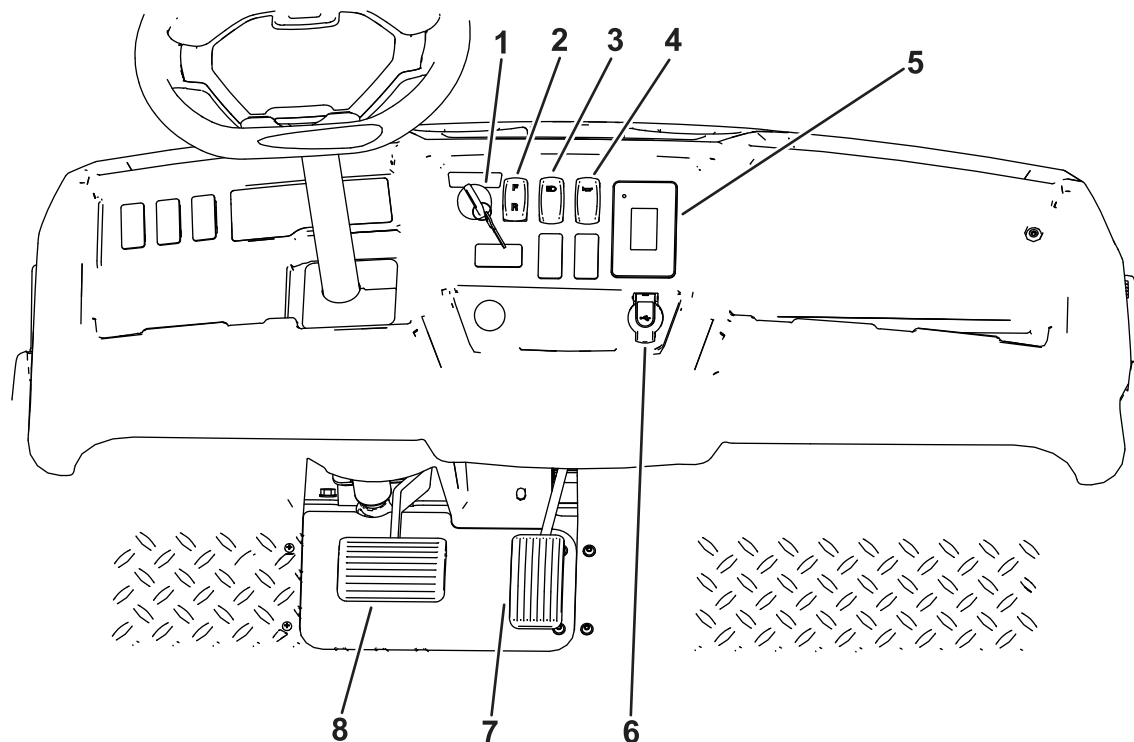

Figure 5

g585176

- |                                      |                          |
|--------------------------------------|--------------------------|
| 1. Commutateur d'allumage            | 5. Affichage             |
| 2. Sélecteur de direction            | 6. Prise USB             |
| 3. Interrupteur d'éclairage          | 7. Pédale d'accélérateur |
| 4. Interrupteur d'avertisseur sonore | 8. Pédale de frein       |

## Pédale d'accélérateur

Utilisez la pédale d'accélérateur ([Figure 5](#)) pour varier la vitesse de déplacement de la machine. Appuyez sur la pédale d'accélérateur pour démarrer la machine. Enfoncez davantage la pédale pour augmenter la vitesse de déplacement. Relâchez la pédale pour ralentir la machine et pour l'arrêter.

La vitesse de pointe en marche avant en mode performance est 26 km/h (16 mi/h) comme montré à la [Figure 15](#).

La vitesse de pointe en marche avant en mode économie est 19 km/h (12 mi/h), comme montré à la [Figure 15](#).

## Pédale de frein

La pédale de frein permet d'arrêter ou de ralentir la machine.

### **⚠ ATTENTION**

**Un accident est possible si vous utilisez la machine alors que les freins sont usés ou mal réglés.**

**Si la pédale de frein arrive en bout de course à moins de 25 mm (1 po) du plancher, réglez ou réparez les freins.**

## Sélecteur de direction

Le sélecteur de direction est situé à gauche du levier du frein de stationnement. Le sélecteur de direction a 2 positions de réglage : MARCHE AVANT et MARCHE ARRIÈRE (Figure 5).

**Important:** Arrêtez toujours la machine avant de changer la direction de déplacement.

## Interrupteur d'avertisseur sonore

L'interrupteur de l'avertisseur sonore est situé sur le panneau de commande (Figure 5). Appuyez dessus pour actionner l'avertisseur sonore.

## Interrupteur d'éclairage

L'interrupteur (Figure 5) permet d'allumer les phares. Appuyez sur le haut de l'interrupteur pour allumer les phares. Appuyez sur le bas de l'interrupteur pour éteindre les phares.

## Port USB

Cette prise USB (Figure 5) permet d'alimenter des appareils mobiles.

## Commutateur d'allumage

Utilisez le commutateur d'allumage (Figure 5) pour démarrer ou arrêter le moteur, ou pour sélectionner le mode TRANSPORT.

Le commutateur d'allumage a 3 positions : CONTACT, ARRÊT et TRANSPORT.

Tournez la clé à la position CONTACT pour utiliser la machine.

Pour arrêter la machine, tournez la clé dans le sens antihoraire à la position ARRÊT. Enlevez la clé du commutateur chaque fois que vous quittez la machine.

Pour desserrer le frein de stationnement, tournez le commutateur d'allumage et maintenez-le en position pendant 5 secondes pour sélectionner la position TRANSPORT.

## Affichage

L'écran affiche des renseignements concernant la machine, comme l'état de fonctionnement, ainsi que divers diagnostics et autres données la concernant (Figure 6).

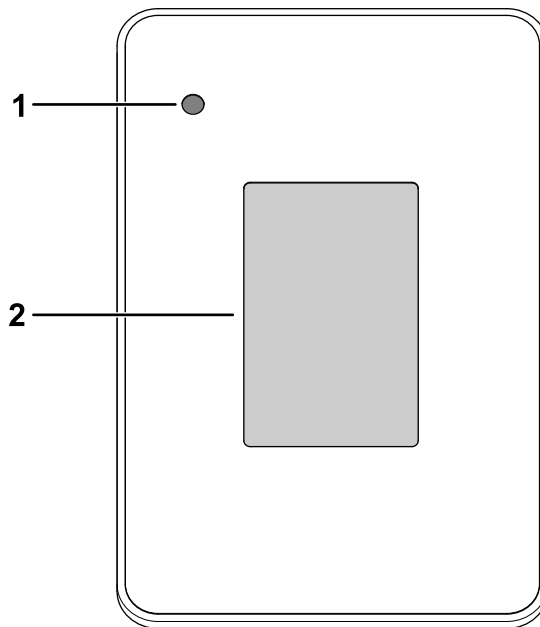

Figure 6

g320256

1. Témoin lumineux
2. Affichage

L'affichage comprend un écran de démarrage, un écran d'exécution et un écran de charge (Figure 7, Figure 8 et Figure 9).

La Figure 8 montre ce qui peut apparaître sur l'affichage quand la machine est en marche. L'écran de démarrage s'affiche pendant quelques secondes lorsque vous tournez la clé à la position CONTACT, puis l'écran d'exécution s'affiche.

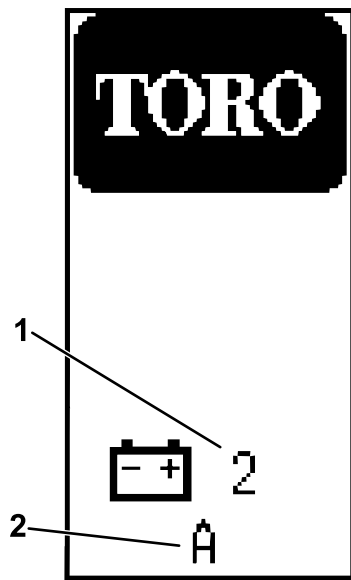

**Figure 7**  
Écran de démarrage

- 1. Version du logiciel
- 2. Nombre de batteries montées sur la machine

g439782

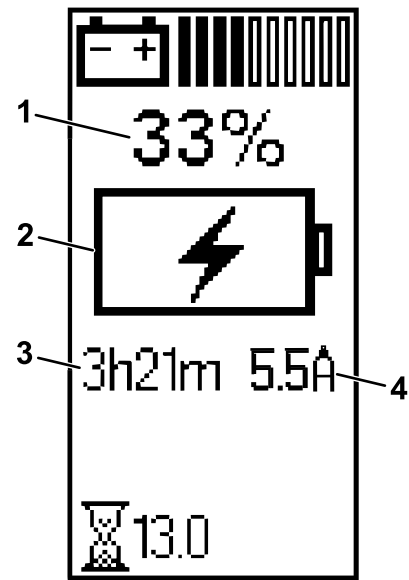

**Figure 9**  
Écran de charge

- 1. Durée de vie de la batterie
- 2. Indicateur batterie en cours de charge
- 3. Temps estimé jusqu'à la pleine charge
- 4. Courant de charge (A)

g413589

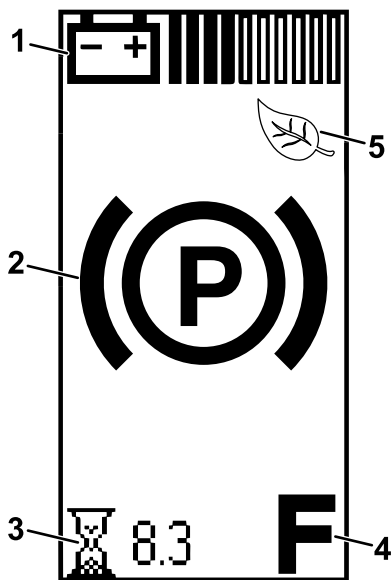
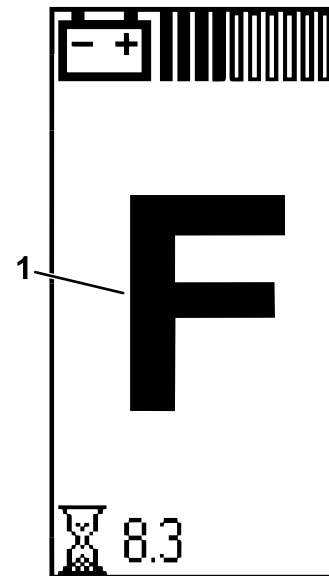

**Figure 8**  
Écran d'exécution

- 1. Charge de la batterie
- 2. Frein de stationnement serré
- 3. Nombre d'heures de fonctionnement
- 4. Direction
- 5. Mode économie serré

g439795

L'écran d'exécution avec la position du sélecteur de direction (Figure 10) s'affiche quand vous changez de direction.

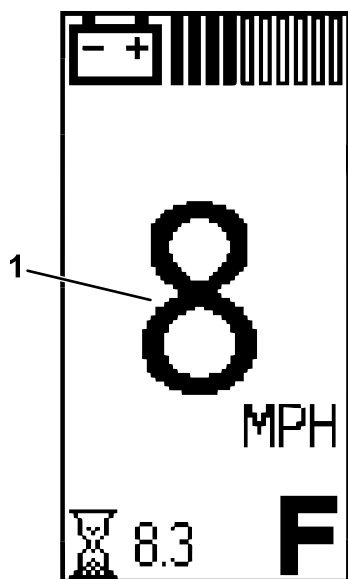

**Figure 10**

- 1. Position MARCHÉ AVANT

g415318

L'écran d'exécution s'affiche avec la vitesse actuelle de la machine (Figure 11) lorsque vous roulez.



g415320

Figure 11

1. Vitesse actuelle de la machine

---

Un code d'anomalie active (Figure 12) s'affiche en cas de problème de la machine.

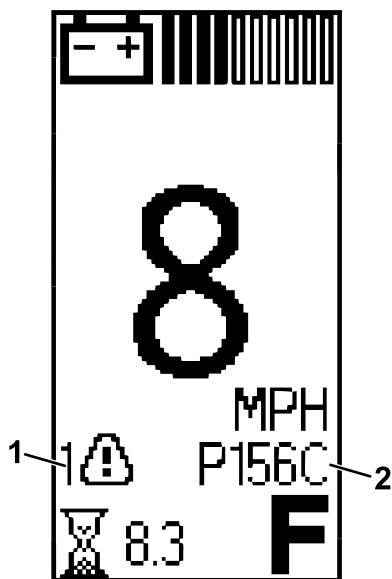

g415319

Figure 12

1. Indicateur d'anomalie active
2. Code d'anomalie active

Quand l'indicateur de batterie froide (Figure 13) clignote sur l'écran d'exécution en cours d'utilisation, les performances de la machine changent jusqu'à ce que la température de la batterie soit supérieure à 0 °C (32 °F).

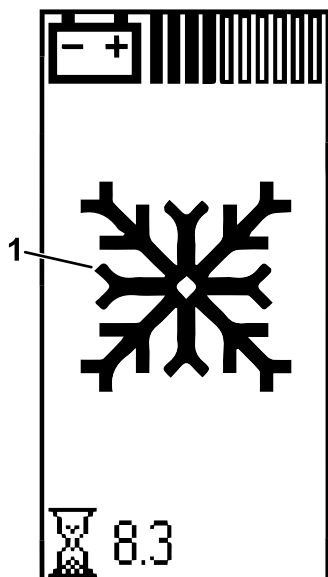

Figure 13

g439806

1. Indicateur de batterie froide

L'indicateur de batterie froide s'affiche également sur l'écran de charge (Figure 14) quand les batteries sont trop froides pour être chargées.

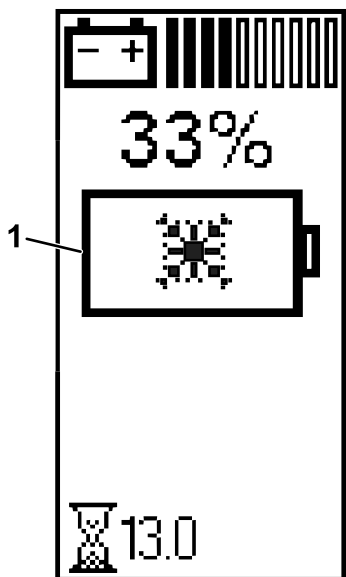

Figure 14

g439783

1. Indicateur de batterie froide

## Description des icônes

<b>F</b>	Direction – position MARCHE AVANT
<b>N</b>	Transport – position POINT MORT
<b>R</b>	Direction – position MARCHE ARRIÈRE
<b>(P)</b>	Frein de stationnement serré
	Compteur horaire
	Tension de la batterie
	Niveau de charge de la batterie
	Batterie en cours de charge
	Avis de faible charge de la batterie
	Mode Économie activé
	Anomalie active
	Indicateur de batterie chaude – la température de la batterie est supérieure à 67 °C (152 °F)
	Indicateur de batterie froide – la température de la batterie est inférieure à 0 °C (32 °F)
	Les batteries sont trop froides pour être chargées.

## Sélecteur de mode superviseur

Le sélecteur de mode superviseur est situé sous l'ensemble sièges et comprend 2 positions : PERFORMANCE et ÉCONOMIE. Tournez le sélecteur dans le sens horaire à la position ÉCONOMIE pour limiter la vitesse maximale de la machine à 19 km/h (12 mi/h). Tournez le sélecteur dans le sens antihoraire à la position PERFORMANCE pour rétablir la vitesse maximale de la machine à 26 km/h (16 mi/h), comme montré à la Figure 15.

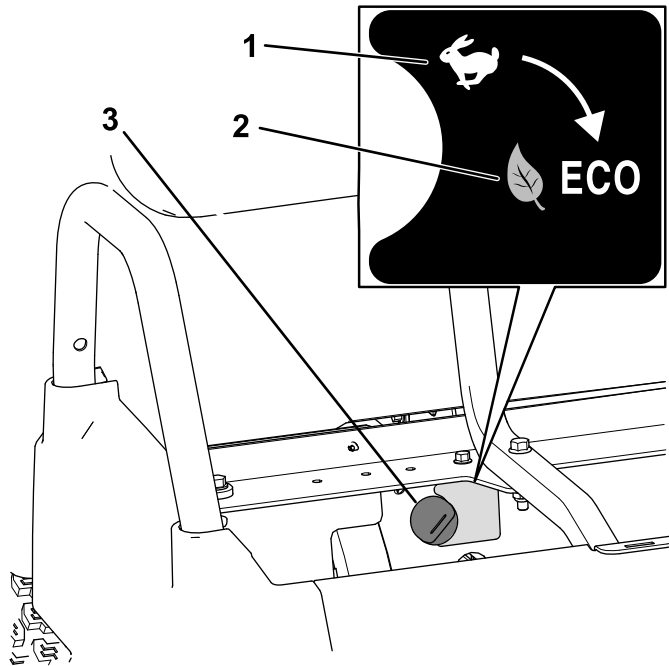

Figure 15

g585765

- 1. Position PERFORMANCE
- 2. Position ÉCONOMIE
- 3. Sélecteur de mode superviseur

## Poignées de maintien des passagers

Les poignées de maintien des passagers sont situées sur le côté extérieur de chaque siège (Figure 16).

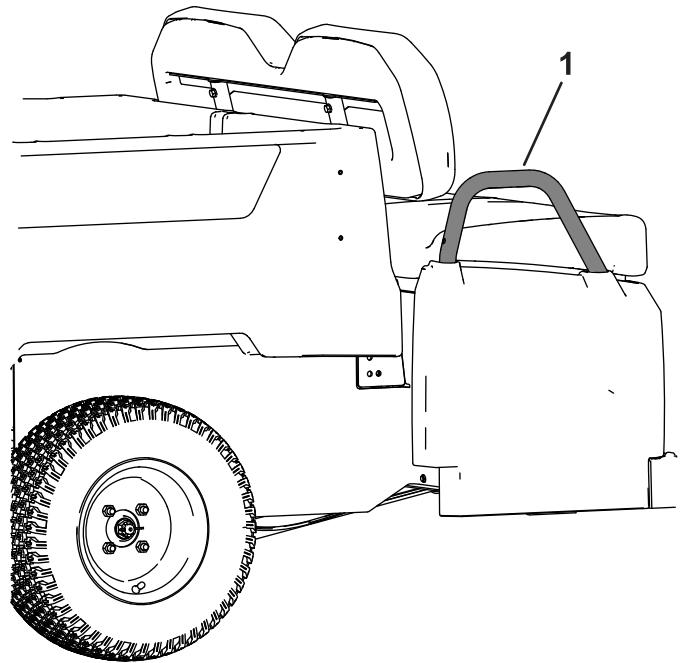

g585179

Figure 16  
Côté passager montré

- 1. Poignée de maintien du passager

# Caractéristiques techniques

**Remarque:** Les spécifications et la conception peuvent faire l'objet de modifications sans préavis.

<b>Largeur hors tout</b>	119 cm (47 po)
<b>Longueur hors tout</b>	302 cm (119 po)
<b>Poids de base</b>	Modèle 07425 : 386 kg (851 lb)
	Modèle 07425LT : 397 kg (875 lb)
	Modèle 07425EX : 459 kg (1012 lb)
	Modèle 07425TC : 386 kg (851 lb)
<b>Poids à vide en ordre de marche</b> – Le poids total d'un véhicule opérationnel avec l'équipement d'origine tel qu'il a été fabriqué, rempli au maximum de carburant, d'huile moteur, des liquides de transmission et de différentiels, et de liquide de refroidissement, mais sans le poids de l'utilisateur, des passagers, des accessoires, des outils et de la charge.	Modèle 07425 : 602 kg (1327 lb)
	Modèle 07425LT : 591 kg (1303 lb)
	Modèle 07425EX : 529 kg (1166 lb)
	Modèle 07425TC : 602 kg (1327 lb)
<b>Poids brut du véhicule (PBV)</b> – Le poids total maximum autorisé du véhicule, y compris le poids à vide en ordre de marche plus les poids combinés de tous les occupants du véhicule, les charges transportées, le poids à la flèche de la remorque et le poids de toutes les options, tous les outils et/ou tous les accessoires. L'installation d'options, d'outils et/ou d'accessoires peut réduire la capacité de charge autorisée en dessous de la limite indiquée.	988 kg (2178 lb)

<b>Capacité du plateau de chargement</b> – Charge de transport maximale, sans outils et/ou accessoires.	45 kg (100 lb) total
<b>Capacité maximale du support d'accessoire arrière du plateau de chargement</b>	45 kg (100 lb) total
<b>Capacité de remorquage</b>	Poids à la flèche : 91 kg (200 lb)
	Poids maximum de la remorque : 680 kg (1 500 lb)
<b>Garde au sol</b>	21,6 cm (8½ po) à l'avant, à vide et sans utilisateur
	14 cm (5½ po) à l'arrière, à vide et sans utilisateur
<b>Empattement</b>	220 cm (86¾ po)
<b>Hauteur</b>	127,5 cm (50-3/16 po)
<b>Longueur du plateau de chargement</b>	Intérieur : 102 cm (40 po)
	Extérieur : 114,3 cm (45 po)
<b>Largeur du plateau de chargement</b>	Intérieur : 98 cm (38½ po)
	Extérieur des ailes moulées : 107,3 cm (42-5/16 po)
<b>Hauteur intérieure du plateau de chargement</b>	28 cm (11 po)

## Accessoires/outils

Une sélection d'outils et accessoires agréés par Toro est disponible pour augmenter et améliorer les capacités de la machine. Pour obtenir la liste de tous les accessoires et outils agréés, contactez votre dépositaire-réparateur ou votre distributeur Toro agréé, ou rendez-vous sur [www.Toro.com](http://www.Toro.com).

Pour garantir un rendement optimal et conserver la certification de sécurité de la machine, utilisez uniquement des pièces de rechange et accessoires Toro d'origine. Les pièces de rechange et accessoires d'autres constructeurs peuvent être dangereux et leur utilisation risque d'annuler la garantie de la machine.

# Utilisation

**Remarque:** Les procédures décrites dans cette section concernent une machine avec plateau de chargement en plastique et siège baquet; vous trouverez des procédures supplémentaires pour d'autres accessoires dans la section Utilisation (le cas échéant) des Instructions d'installation. Rendez-vous sur [www.Toro.com](http://www.Toro.com) pour trouver les instructions nécessaires ou scannez le code QR (le cas échéant) de l'accessoire.

## Avant l'utilisation

### Consignes de sécurité avant l'utilisation

#### Consignes de sécurité générales

- Ne confiez jamais l'utilisation ou l'entretien de la machine à des enfants ou des personnes qui n'ont pas les compétences nécessaires ou ne sont physiquement aptes. La réglementation locale peut imposer un âge minimum pour les utilisateurs. Le propriétaire de la machine doit assurer la formation de tous les utilisateurs et mécaniciens.
- Familiarisez-vous avec le maniement correct du matériel, les commandes et les symboles de sécurité.
- Avant de quitter la position d'utilisation, coupez le moteur de la machine, enlevez la clé et attendez l'arrêt complet de tout mouvement. Laissez refroidir la machine avant de la régler, d'en faire l'entretien, de la nettoyer ou de la remettre.
- Apprenez à arrêter la machine et à couper le moteur rapidement.
- Assurez-vous que le nombre d'occupants (vous et votre ou vos passagers) n'est pas supérieur au nombre de poignées de maintien prévues sur la machine.
- Assurez-vous que tous les dispositifs de protection et tous les autocollants sont présents. Réparez ou remplacez tous les dispositifs de sécurité et remplacez tous les autocollants illisibles ou manquants. N'utilisez pas la machine s'ils sont absents et ne fonctionnent pas correctement.

### Procédures d'entretien quotidien

**Périodicité des entretiens:** À chaque utilisation ou une fois par jour

Avant de démarrer la machine chaque jour, effectuez les procédures décrites à la section [Liste de contrôle pour l'entretien journalier](#) (page 32).

## Contrôle de la pression des pneus

**Périodicité des entretiens:** À chaque utilisation ou une fois par jour

**Pression de gonflage des pneus avant et arrière pour les modèles de hauteur standard :** 1,35 à 1,65 bar (20 à 24 psi)

**Pression de gonflage des pneus avant et arrière pour les modèles surélevés :** 1,24 à 1,37 bar (18 à 20 psi)

**Important:** Ne dépassez pas la pression de gonflage maximale indiquée sur le flanc des pneus.

**Remarque:** La pression de gonflage des pneus est déterminée par la charge que vous avez l'intention de transporter.

1. Contrôlez la pression des pneus.
  - Réduisez la pression des pneus pour transporter des charges légères, pour réduire le compactage du sol, pour un plus grand confort de roulement et pour minimiser les traces laissées sur le sol.
  - Augmentez la pression de gonflage pour transporter de lourdes charges à des vitesses plus élevées.
2. Si nécessaire, gonflez ou dégonflez les pneus pour obtenir la pression correcte.

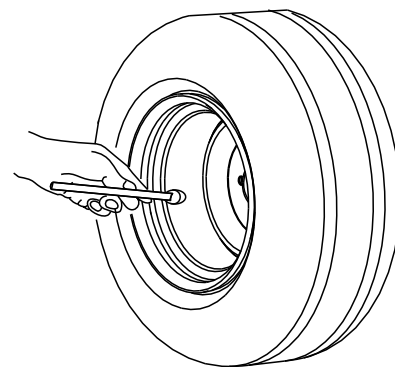

G001055

Figure 17

g001055

# Rodage d'une machine neuve

**Périodicité des entretiens:** Après les 100 premières heures de fonctionnement—Rodage d'une machine neuve conformément aux directives.

Rodez les machines neuves conformément aux directives pour assurer des performances correctes et prolonger la vie de la machine.

- Contrôlez le niveau de liquide de frein.
- Évitez de freiner brutalement pendant les premières heures de rodage d'une machine neuve. Les garnitures de frein ne deviennent véritablement performantes qu'après plusieurs heures de rodage.
- Voir les contrôles spéciaux à effectuer pendant le rodage à la section [Entretien \(page 30\)](#).
- Contrôlez la suspension avant et réglez sa position si nécessaire; voir [Réglage du parallélisme des roues \(page 47\)](#).
- Pour optimiser les performances et la durée de vie des batteries, chargez-les à 100 % à la réception de la machine.

# *Pendant l'utilisation*

## Consignes de sécurité pendant l'utilisation

### Consignes de sécurité générales

- Le propriétaire/l'utilisateur est responsable des accidents pouvant entraîner des dommages corporels et matériels et peut les prévenir.
- Les passagers ne doivent s'asseoir qu'aux emplacements désignés. Ne transportez pas de passagers sur le plateau de chargement. Tenez tout le monde et tous les animaux à l'écart de la machine en marche.
- Portez une tenue adaptée, y compris une protection oculaire, un pantalon et des chaussures solides à semelle antidérapante. Attachez les cheveux longs et ne portez pas de bijoux ni de vêtements amples.
- Accordez toute votre attention à l'utilisation de la machine. Ne vous livrez à aucune activité risquant de vous distraire, au risque de causer des dommages corporels ou matériels.
- N'utilisez pas la machine si vous êtes malade ou fatigué(e), ni sous l'emprise de l'alcool, de drogues ou de médicaments.
- Ne dépassez pas le poids brut (PBV) maximum de la machine.
- Si le plateau transporte une lourde charge, redoublez de prudence en roulant, lorsque vous freinez ou changez de direction.
- Le transport de charges surdimensionnées sur le plateau réduit la stabilité de la machine. Ne dépassez pas la capacité de transport du plateau de chargement.
- Le transport d'une charge qui ne peut pas être arrimée sur le plateau peut affecter la direction, le freinage et la stabilité de la machine. Lorsque vous transportez une charge qui ne peut pas être arrimée sur la machine, changez de direction et freinez avec prudence.
- Ralentissez et allégez la charge transportée sur les terrains accidenté et inégaux, ainsi que près de bordures, trous et autres accidents de terrain. Le chargement peut se déplacer et rendre la machine instable.
- Avant de mettre la machine en marche, assurez-vous que la transmission est au point mort, que le frein de stationnement est serré et que vous êtes au poste d'utilisation.
- Vous et vos passagers devez rester assis pendant le déplacement de la machine. Gardez les mains sur le volant; les passagers doivent se tenir aux

poignées de maintien prévues à cet effet. Gardez toujours les bras et les jambes à l'intérieur de la machine.

- Utilisez la machine uniquement quand la visibilité est bonne. Méfiez-vous des trous, ornières, bosses, rochers ou autres obstacles cachés. Les irrégularités du terrain peuvent provoquer le retournement de la machine. L'herbe haute peut masquer les accidents du terrain. Faites preuve de prudence à l'approche de tournants sans visibilité, de buissons, d'arbres ou d'autres objets susceptibles de gêner la vue.
- Ne conduisez pas la machine près de fortes dénivellations, de fossés ou de berges. La machine pourrait se retourner brusquement si une roue passe par-dessus une dénivellation quelconque et se retrouve dans le vide, ou si un bord s'effondre.
- Méfiez-vous des obstacles en surplomb, tels que branches d'arbres, jambages de portes, passerelles, etc.
- Avant de faire marche arrière, vérifiez que la voie est libre juste derrière la machine et sur sa trajectoire.
- Lorsque vous utilisez la machine sur la voie publique, respectez le code de la route et utilisez les accessoires supplémentaires éventuellement exigés par la loi, tels éclairages, clignotants, panneau « véhicule lent » (SMV) et autres.
- Si la machine vibre de façon anormale, arrêtez-la immédiatement, coupez le moteur, attendez l'arrêt complet de tout mouvement et recherchez d'éventuels dommages. Réparez tout dommage de la machine avant de recommencer à travailler.
- L'arrêt de la machine peut demander plus de temps sur les surfaces mouillées que sur les surfaces sèches. Pour sécher les freins par temps de pluie, conduisez lentement sur une surface plane en appuyant légèrement sur la pédale de frein.
- Si vous conduisez la machine à grande vitesse et que vous freinez brusquement, les roues arrière peuvent se bloquer et vous risquez alors de perdre le contrôle de la machine.
- Ne touchez pas le moteur pendant qu'il tourne ou juste après son arrêt au risque de vous brûler.
- Ne laissez pas la machine en marche sans surveillance.
- Avant de quitter la position d'utilisation :
  - Garez la machine sur une surface plane et horizontale.
  - Serrez le frein de stationnement.
  - Coupez le moteur de la machine et retirez la clé de contact.
  - Attendez l'arrêt complet de tout mouvement.

- N'utilisez pas la machine si la foudre menace.
- Utilisez uniquement des accessoires et équipements agréés par The Toro® Company.

## Consignes de sécurité avec plusieurs passagers

- Ne dépassez pas le poids brut (PVB) de la machine. Votre poids, celui de vos passagers et celui de la charge transportée contribuent tous au poids brut total de la machine.
- Les passagers ne doivent s'asseoir qu'aux emplacements désignés. N'autorisez personne à s'asseoir sur le plateau de chargement.
- Vous et vos passagers devez rester assis pendant le déplacement de la machine.
- Le fait d'allonger la machine augmente le rayon de braquage; pour cette raison, prévoyez un espace suffisant pour manœuvrer la machine.

## Consignes de sécurité concernant l'utilisation sur les pentes

**Remarque:** Un système de protection antiretournement (ROPS) à 2 montants est un accessoire disponible pour cette machine. Utilisez un système ROPS si vous tondez près de fortes dénivellations, d'étendues d'eau, sur un terrain accidenté ou sur une pente qui pourrait entraîner le retournement de la machine. Pour plus de renseignements, contactez un distributeur Toro agréé.

Les pentes augmentent significativement les risques de perte de contrôle et de basculement de la machine pouvant entraîner des accidents graves, voire mortels.

- Examinez le site avec attention pour identifier les pentes permettant d'utiliser la machine sans risque, et établissez vos propres procédures et règles de travail à appliquer sur les pentes en question. Faites toujours preuve de bon sens et de discernement quand vous réalisez cette étude.
- N'utilisez pas la machine sur une pente si vous ne vous sentez pas à l'aise.
- Déplacez-vous à vitesse réduite et progressivement sur les pentes. Ne changez pas brusquement de vitesse ou de direction.
- Évitez d'utiliser la machine sur les terrains humides. Les pneus pourraient perdre en adhérence. La machine peut se retourner avant que les pneus perdent de l'adhérence.
- Montez et descendez toujours les pentes en ligne droite.
- Si la machine commence à perdre de la puissance pendant la montée d'une pente, freinez progressivement et redescendez lentement la pente en ligne droite et en marche arrière.

- Il est dangereux de faire demi-tour en montant ou descendant une pente. Si vous devez tourner sur une pente, faites-le lentement et avec prudence.
- Les lourdes charges compromettent la stabilité de la machine sur les pentes. Allégez la charge transportée et ralentissez sur les pentes ou si le centre de gravité de la charge est très élevé. Arrimez solidement la charge sur le plateau de chargement de la machine pour l'empêcher de se déplacer. Redoublez de prudence lorsque vous transportez des charges qui se déplacent facilement (liquide, pierres, sable, etc.).
- Évitez de démarrer, de vous arrêter ou de tourner sur les pentes, surtout quand vous transportez une charge. Il faut plus longtemps à la machine pour s'arrêter sur une pente que sur une surface horizontale. Si vous devez arrêter la machine, évitez les variations de vitesse soudaines qui pourraient la faire se renverser ou se retourner. Ne freinez pas brutalement en marche arrière, car la machine pourrait se retourner.

## Consignes de sécurité pour le chargement et le déchargement

- Ne dépassez pas le poids nominal brut (PNBV) de la machine lorsque le plateau est chargé et/ou lorsque vous tractez une remorque; voir [Caractéristiques techniques \(page 17\)](#).
- Répartissez la charge uniformément sur le plateau pour améliorer la stabilité et le contrôle de la machine.
- Avant de décharger le plateau, vérifiez que personne ne se trouve derrière la machine.
- Ne déchargez pas le plateau quand la machine est garée transversalement sur une pente. La modification de la répartition de la charge peut causer le retournement de la machine.

## Utilisation du plateau de chargement

### Levage du plateau de chargement en position de déchargement

#### ⚠ ATTENTION

Le plateau levé peut retomber et blesser toute personne qui travaille dessous.

- **Calez toujours le plateau avec la béquille avant de travailler dessous.**
- **Déchargez le plateau avant de le lever.**

#### ⚠ ATTENTION

**Ne conduisez pas la machine en laissant le plateau de chargement levé, car elle pourrait se renverser ou se retourner facilement. Vous risquez d'endommager la structure du plateau de chargement si vous conduisez la machine en le laissant levé.**

- **Conduisez la machine avec le plateau de chargement baissé.**
- **Baissez le plateau de chargement après l'avoir déchargé.**

#### ⚠ PRUDENCE

**Si une charge est concentrée à l'arrière du plateau de chargement, celui-ci peut basculer brusquement lorsque vous le déverrouillez, et vous blesser ou blesser d'autres personnes.**

- **Centrez les charges sur le plateau si possible.**
  - **Maintenez le plateau de chargement baissé et assurez-vous que personne n'est penché dessus ou ne se tient juste derrière lorsque vous le déverrouillez.**
  - **Déchargez complètement le plateau avant de le lever pour effectuer l'entretien de la machine.**
1. Tirez le levier situé à l'intérieur et à gauche du plateau de chargement vers vous, et levez le plateau ([Figure 18](#)).

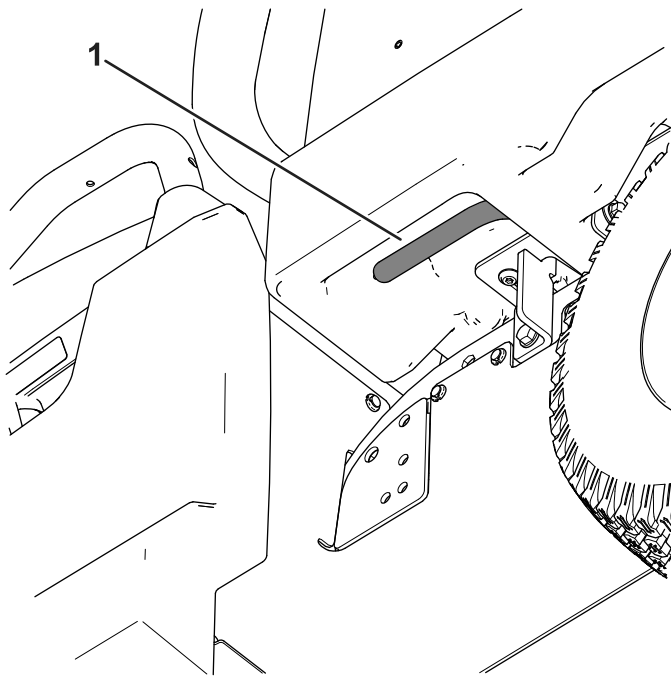

Figure 18

g584817

1. Levier du plateau de chargement

2. Engagez la béquille dans le cran de verrouillage pour bloquer le plateau en position de déchargement (Figure 19).

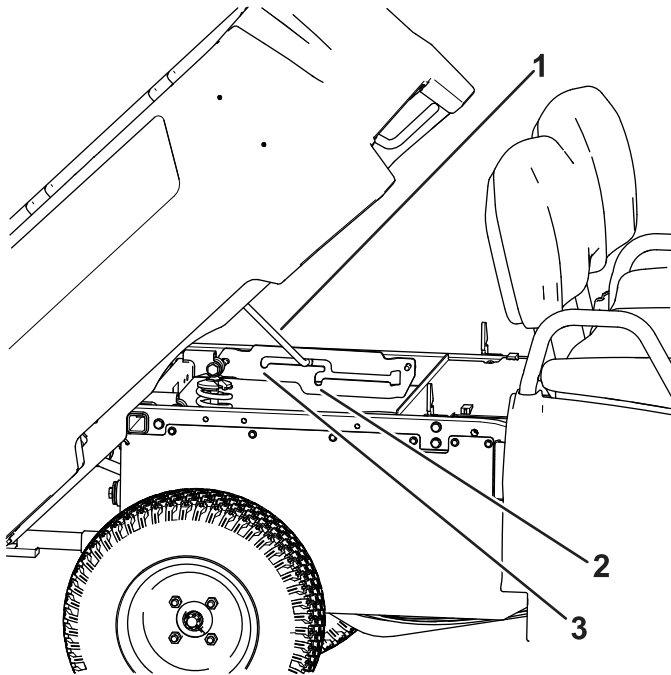

Figure 19

g584822

1. Béquille

3. Cran de verrouillage – position de déchargement

2. Cran de verrouillage – position d'entretien

## Levage du plateau de chargement en position d'entretien

1. Tirez le levier situé à l'intérieur et à gauche du plateau de chargement vers vous, et levez le plateau (Figure 18).
2. Engagez la béquille dans le cran de verrouillage pour bloquer le plateau en position d'entretien (Figure 19).

## Abaissement du plateau de chargement

### ⚠ ATTENTION

Le plateau de chargement peut être lourd. Il peut écraser les mains ou d'autres parties du corps.

N'approchez pas les mains ni aucune autre partie du corps du plateau de chargement pendant qu'il s'abaisse.

1. Levez légèrement le plateau de chargement en soulevant le levier de verrouillage (Figure 18).
2. Sortez la béquille du cran de verrouillage (Figure 19).
3. Baissez le plateau jusqu'à ce qu'il se verrouille fermement en place.

## Ouverture du hayon

1. Assurez-vous que le plateau est baissé et verrouillé.
2. Soulevez le hayon des deux mains en le prenant par le bord supérieur (Figure 20).
3. Baissez le hayon jusqu'à ce qu'il soit au même niveau que le fond du plateau de chargement (Figure 20).

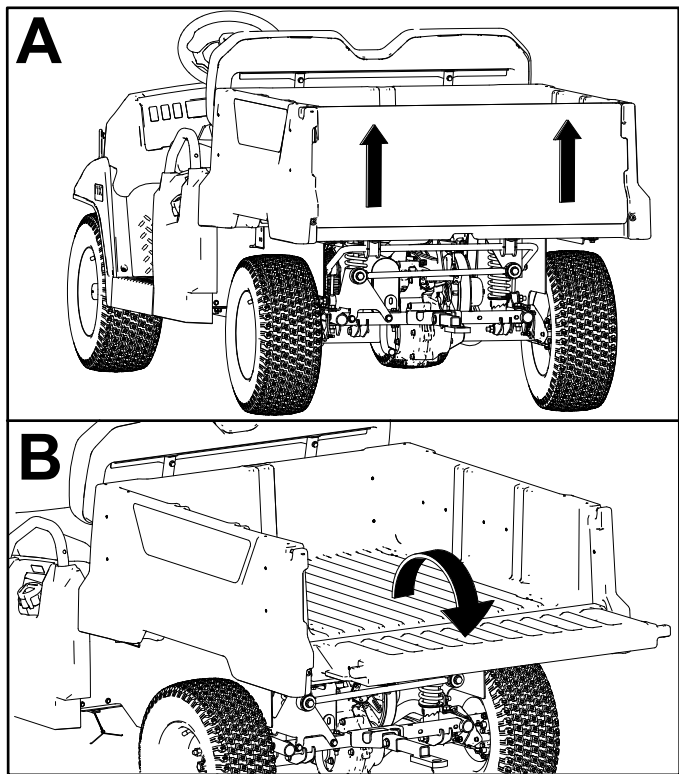

Figure 20

g584949

## Fermeture du hayon

Après avoir déchargé des matériaux en vrac (sable, pierres pour aménagement paysager ou copeaux de bois) du plateau, une petite partie peut rester coincée au niveau des charnières du hayon. Effectuez la procédure suivante avant de refermer le hayon.

1. Enlevez à la main autant des débris logés dans les charnières que possible.
2. Inclinez le hayon à environ 45° (Figure 21).

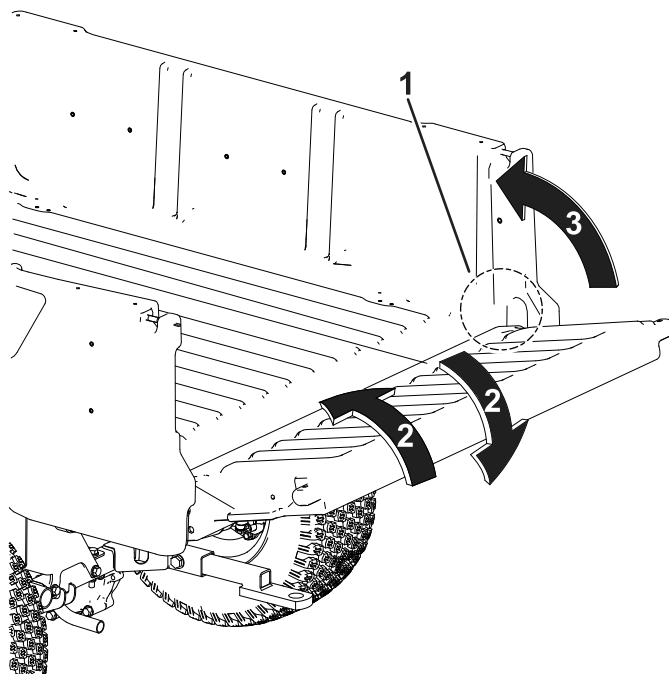

Figure 21

g584962

1. Charnière
2. Faites pivoter le hayon d'avant en arrière plusieurs fois.
3. Inclinez le hayon à environ 45°.

3. Agitez légèrement le hayon pour le faire pivoter d'avant en arrière plusieurs fois (Figure 21).

**Remarque:** Cela facilite l'élimination des débris présents aux niveaux des charnières.

4. Baissez le hayon et vérifiez qu'il ne reste aucun débris au niveau des charnières.
5. Répétez les opérations 1 à 4 jusqu'à ce qu'il ne reste plus de débris dans les charnières.
6. Faites pivoter le hayon vers le haut et soulevez-le dans les encoches du plateau de chargement.

# Contrôle du niveau de charge du système de batteries

Vérifiez sur l'écran le niveau de charge du système de batteries; voir [Affichage \(page 12\)](#).

## Comprendre les avis de faible charge des batteries

Si la charge des batteries devient trop basse (à savoir, inférieure à 10 %), une icône de batterie faible s'affiche à l'écran. Lorsque ce pourcentage de charge est atteint, conduisez la machine jusqu'à une zone de recharge désignée et rechargez les batteries; voir [Charge des batteries ion-lithium \(page 29\)](#).

Si vous utilisez la machine alors que le niveau de charge de la batterie est vide, la machine fonctionne à vitesse réduite (à savoir 5 km/h ou 3 mi/h).

## Arrêt de la machine

**Important:** Lorsque vous vous arrêtez sur un plan incliné, utilisez les freins de service pour arrêter la machine et le frein de stationnement pour l'immobiliser. Le moteur peut surchauffer ou les batteries peuvent se décharger si vous utilisez l'accélérateur pour arrêter la machine sur une pente.

1. Enlevez le pied de la pédale d'accélérateur.
2. Enfoncez lentement la pédale de frein pour serrer les freins de service jusqu'à ce que la machine s'immobilise complètement.

**Remarque:** La distance d'arrêt peut varier selon la charge et la vitesse de la machine.

## Charger le plateau de chargement

Respectez les consignes suivantes pour charger le plateau et utiliser la machine :

- Respectez la capacité de charge de la machine et limitez le poids de la charge transportée sur le plateau comme décrit à la section [Accessoires/outils \(page 17\)](#), et comme indiqué sur l'étiquette du poids nominal brut de la machine.

**Remarque:** La charge nominale spécifiée n'est valable que si la machine est utilisée sur une surface plane.

- Allégez la charge transportée sur le plateau de chargement lorsque vous utilisez la machine sur un terrain en pente ou accidenté.

- Allégez la charge transportée sur le plateau si elle est haute (et que son centre de gravité est élevé), par exemple un tas de briques, des éléments en bois pour aménagements paysagers ou des sacs d'engrais. Répartissez la charge aussi bas que possible pour qu'elle ne réduise pas la visibilité derrière la machine pendant l'utilisation.
- Maintenez les charges au centre du plateau en procédant comme suit :

- Répartissez la charge uniformément d'un côté à l'autre du plateau de chargement.

**Important:** La charge est plus susceptible de basculer si elle est rassemblée d'un seul côté sur le plateau.

- Répartissez la charge uniformément de l'avant à l'arrière du plateau.

**Important:** Vous risquez de perdre le contrôle de la direction ou la machine risque de basculer si vous placez la charge derrière l'essieu arrière car l'adhérence des roues avant sera alors réduite.

- Redoublez de prudence lorsque vous transportez des charges surdimensionnées sur le plateau de chargement, surtout s'il est impossible de centrer le poids de la charge.
- Dans la mesure du possible, arrimez la charge sur le plateau pour l'empêcher de bouger.
- Lorsque vous transportez du liquide, faites preuve de prudence quand vous montez ou descendez une pente, quand vous changez de vitesse ou que vous arrêtez la machine soudainement, ou quand vous traversez des surfaces accidentées.

Le plateau de chargement a une capacité de charge de 0,28 m<sup>3</sup> (10 pi<sup>3</sup>). La quantité (le volume) de matériau que le plateau peut transporter sans dépasser les charges nominales de la machine peut varier largement suivant la densité du matériau en question.

Les volumes de charge maximum pour divers matériaux sont indiqués dans le tableau suivant :

Matériau	Densité	Capacité de charge maximale du plateau (sur surface horizontale)
Gravier, sec	1522 kg/m <sup>3</sup> (95 lb/pi <sup>3</sup> )	Niveau maximum
Gravier, humide	1922 kg/m <sup>3</sup> (120 lb/pi <sup>3</sup> )	3/4 plein
Sable, sec	1442 kg/m <sup>3</sup> (90 lb/pi <sup>3</sup> )	Niveau maximum
Sable, humide	1922 kg/m <sup>3</sup> (120 lb/pi <sup>3</sup> )	3/4 plein

Bois	721 kg/m <sup>3</sup> (45 lb/pi <sup>3</sup> )	Niveau maximum
Écorce	<721 kg/m <sup>3</sup> (<45 lb/pi <sup>3</sup> )	Niveau maximum
Terre, compacte	1602 kg/m <sup>3</sup> (100 lb/pi <sup>3</sup> )	3/4 plein (approximativement)

## Après l'utilisation

### Consignes de sécurité après l'utilisation

#### Consignes de sécurité générales

- Avant de quitter la position d'utilisation :
  - Garez la machine sur une surface plane et horizontale.
  - Serrez le frein de stationnement.
  - Coupez le moteur de la machine et retirez la clé de contact.
  - Attendez l'arrêt complet de tout mouvement.
- Laissez refroidir la machine avant de la régler, d'en faire l'entretien, de la nettoyer ou de la remiser.
- Ne remisez pas la machine à proximité d'une flamme nue, d'une source d'étincelles ou d'une veilleuse, telle celle d'un chauffe-eau ou autre appareil.
- Maintenez toutes les pièces de la machine en bon état de marche et toutes les fixations bien serrées.
- Faites l'entretien de la ou des ceintures de sécurité et nettoyez-les au besoin.
- Remplacez tous les autocollants usés, endommagés ou manquants.

### Consignes de sécurité concernant la batterie et le chargeur

#### Généralités

- **ATTENTION** : Risque d'incendie et de choc électrique – Les batteries ne contiennent aucune pièce réparable par l'utilisateur.
- Vérifiez la tension disponible dans votre pays avant d'utiliser le chargeur.
- Ne laissez pas le chargeur prendre l'humidité; protégez-le de la neige et de la pluie.
- L'utilisation d'un accessoire qui n'est pas recommandé ou vendu par Toro peut causer un incendie, un choc électrique ou des blessures.
- Pour réduire le risque d'explosion des batteries, respectez ces instructions ainsi que celles des

équipements que vous avez l'intention d'utiliser à proximité du chargeur.

- Les batteries peuvent dégager des gaz explosifs si elles sont excessivement chargées.
- Contactez un distributeur Toro agréé pour l'entretien ou le remplacement des batteries.

#### Apprendre à se servir de la machine

- Ne confiez jamais l'utilisation ou l'entretien du chargeur à des enfants ou à des personnes non qualifiées. La réglementation locale peut imposer un âge minimum pour les utilisateurs. Le propriétaire de la machine doit assurer la formation de tous les utilisateurs et mécaniciens.
- Avant d'utiliser le chargeur, vous devez lire, comprendre et respecter toutes les instructions qui figurent sur le chargeur et dans le manuel. Familiarisez-vous avec l'utilisation correcte du chargeur.

#### Avant l'utilisation

- Tenez tout le monde, notamment les enfants, à l'écart pendant la charge des batteries.
- Portez une tenue appropriée pendant la charge, y compris une protection oculaire, un pantalon et des chaussures solides à semelle antidérapante.
- Coupez le moteur et attendez l'arrêt complet de la machine avant de charger les batteries. Un arc électrique peut se produire si vous ne respectez pas cette consigne.
- Assurez-vous que la zone est bien aérée pendant la charge.
- Le chargeur est seulement prévu pour une tension nominale de 120 à 240 V c.a. Pour l'utilisation avec des circuits de 240 V, contactez votre distributeur Toro agréé pour vous procurer le cordon d'alimentation correct.

#### Utilisation

- Ne chargez pas les batteries qui ont gelé.
- Ne maltraitez pas le cordon d'alimentation. Ne portez pas le chargeur par le cordon et ne tirez pas sur le câble d'alimentation pour débrancher le chargeur de la prise. N'approchez pas le cordon d'alimentation de la chaleur, de l'huile et des arêtes vives.
- Branchez le chargeur directement sur une prise de terre. Ne branchez pas le chargeur sur une prise qui n'est pas reliée à la terre, même avec un adaptateur de mise à la terre.
- Ne modifiez pas le cordon ou la fiche d'alimentation.
- Enlevez bagues, bracelets, colliers, montres et autres objets en métal avant toute intervention sur

une batterie ion-lithium. Une batterie ion-lithium peut produire un courant suffisant pour causer de graves brûlures.

- N'utilisez jamais le chargeur à moins de disposer d'une visibilité et d'un éclairage suffisants.
- Utilisez une rallonge capable d'accepter 15 A ou plus. Si la charge s'effectue à l'extérieur, utilisez une rallonge prévue pour l'usage extérieur.
- Si le cordon d'alimentation subit le moindre dommage alors qu'il est branché, débranchez-le de la prise murale et procurez-vous un cordon de rechange auprès d'un distributeur Toro agréé.
- Débranchez le chargeur de la prise électrique lorsqu'il ne sert pas, avant de le transporter à un autre endroit ou avant d'en faire l'entretien.

### Entretien et remisage

- Rangez le chargeur dans un local sec et sûr, hors de la portée des utilisateurs non autorisés.
- Ne démontez pas le chargeur. Confiez le chargeur à un distributeur Toro agréé si une intervention ou une réparation est nécessaire.
- Débranchez le cordon d'alimentation de la prise avant de commencer l'entretien ou le nettoyage, afin de réduire le risque de choc électrique.
- Remplacez les autocollants d'instruction ou de sécurité manquants ou endommagés au besoin.
- N'utilisez pas le chargeur si le cordon ou la fiche est endommagé(e). Contactez un distributeur Toro agréé pour vous procurer un cordon de rechange.
- N'utilisez pas le chargeur s'il a subi un choc, s'il est tombé ou est autrement endommagé; portez-le chez un distributeur Toro agréé.

## Transport de la machine

- Procédez avec prudence pour charger la machine sur une remorque ou un camion, ainsi que pour la décharger.
- Utilisez des rampes d'une seule pièce pour charger la machine sur une remorque ou un camion.
- Arrimez solidement la machine.

L'emplacement des points d'arrimage sur la machine est indiqué à la [Figure 22](#) et la [Figure 23](#).

**Remarque:** Chargez la machine sur la remorque en dirigeant l'avant vers l'avant de la remorque. Si cela s'avère impossible, fixez le capot de la machine au cadre avec une sangle, ou déposez le capot et fixez-le et transportez-le séparément, car il pourrait s'envoler pendant le transport.

## ⚠ PRUDENCE

**Les sièges non fixés peuvent tomber de la machine et de la remorque pendant le transport de la machine, et atterrir sur une autre machine ou bloquer la voie.**

**Déposez les sièges ou fixez-les en place avec les axes de pivot.**

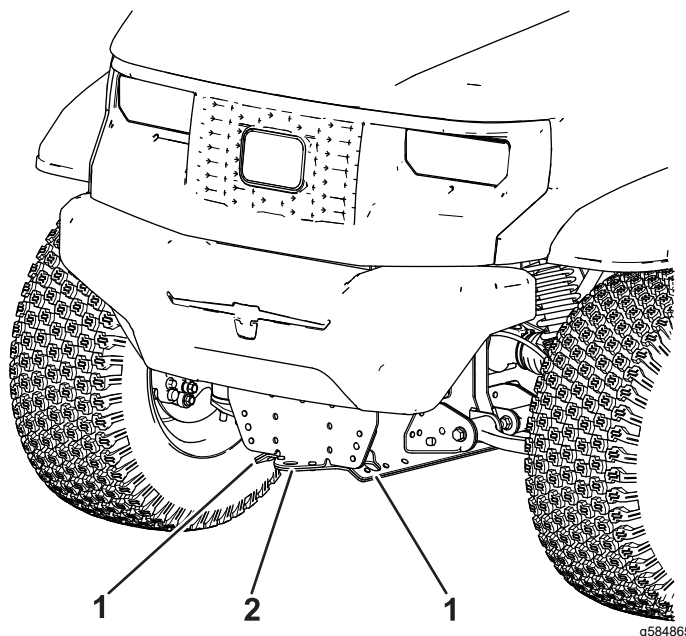
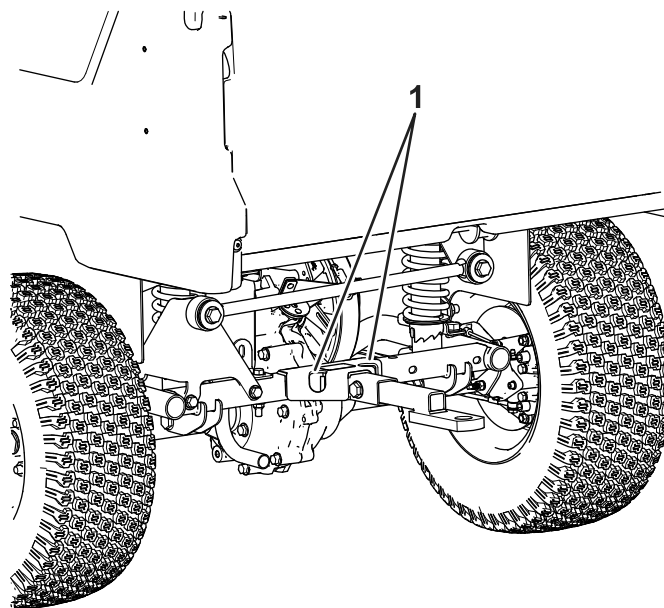

**Figure 22**

Avant de la machine

1. Points d'attache

2. Flèche d'attelage



**Figure 23**

Arrière de la machine

1. Points d'attache

# Remorquage de la machine

En cas d'urgence, vous pouvez remorquer la machine sur une courte distance; toutefois cette procédure ne doit pas être employée de manière habituelle.

## ⚠ ATTENTION

**Le remorquage à des vitesses excessives peut entraîner la perte du contrôle de la direction et provoquer des accidents.**

**Ne remorquez jamais la machine à plus de 8 km/h (5 mi/h).**

Le remorquage de la machine nécessite l'intervention de 2 personnes. Si vous devez déplacer la machine sur une longue distance, faites-la transporter par camion ou chargez-la sur une remorque.

1. Accrochez un câble de remorquage à la flèche d'attelage à l'avant du cadre de la machine.
2. Pour desserrer le frein de stationnement, tournez le commutateur d'allumage et maintenez-le en position pendant 5 secondes pour sélectionner la position TRANSPORT.

**Remarque:** Le symbole « N » (à savoir, la position POINT MORT) doit s'afficher à l'écran.

# Desserrer le frein sans alimentation électrique

## ⚠ ATTENTION

**Lorsque le frein est desserré, la machine peut se déplacer inopinément et vous blesser ou blesser toute personne à proximité.**

**Assurez-vous que le frein de stationnement fonctionne correctement et est serré lorsque vous ne poussez pas ou ne remorquez pas la machine.**

Si la batterie est complètement déchargée ou si un autre problème empêche le frein de recevoir l'alimentation électrique, vous pouvez le desserrer avec des vis.

1. Calez les roues et vérifiez que le véhicule ne peut pas rouler quand le frein est serré.
2. Levez le plateau de chargement en position d'entretien. Voir [Levage du plateau de chargement en position d'entretien](#) (page 22).

3. Localisez et débranchez le connecteur de frein du faisceau principal derrière le compartiment de la batterie ([Figure 24](#)).

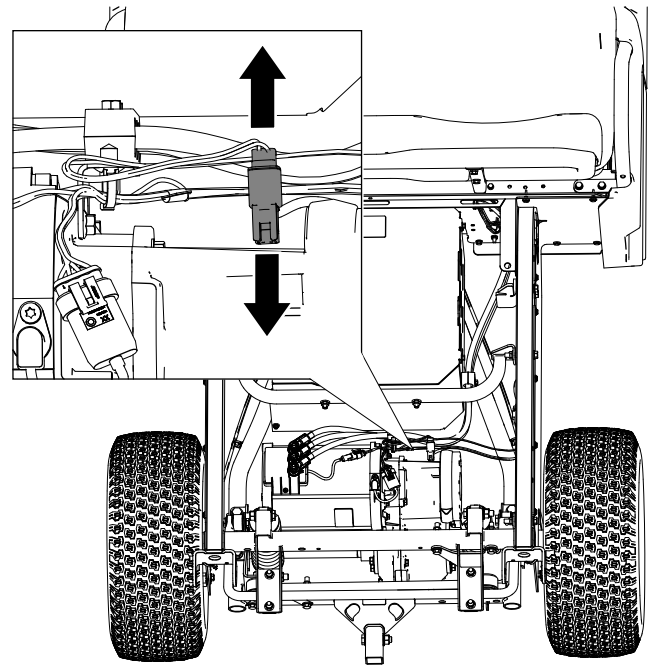

Figure 24

g586440

4. Pour desserrer le frein de stationnement, insérez 2 vis (M5-0,8 x 45 mm) dans les trous indiqués à la [Figure 25](#) et serrez-les lentement.

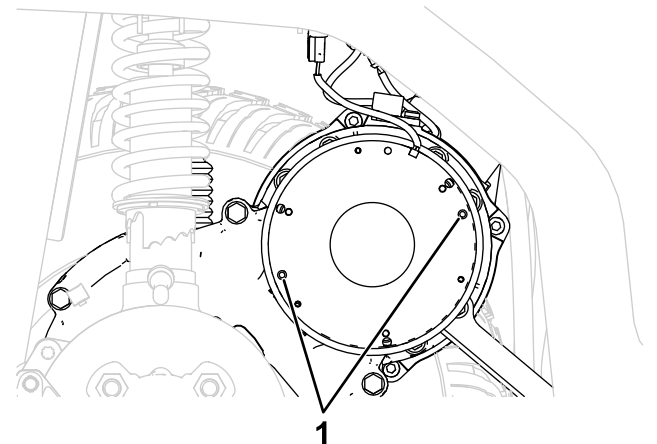

Figure 25

g472930

Certaines pièces ne sont pas représentées pour plus de clarté

1. Insérer les vis ici et les serrer lentement pour desserrer le frein.
5. Conduisez la machine jusqu'à un lieu d'entretien selon les besoins et calez les roues.
6. Pour serrer le frein de stationnement, branchez le faisceau du frein au faisceau principal et retirez les vis lentement.

## Tracter une remorque

La machine peut tracter des remorques. Des attelages sont disponibles pour la machine; contactez un distributeur Toro agréé pour plus de détails.

Lorsque vous transportez une charge ou tractez une remorque, ne surchargez pas la machine ou la remorque. La surcharge de la machine ou de la remorque peut réduire les performances de la machine ou endommager les freins, l'essieu, le moteur, la boîte-pont, la direction, la suspension, la structure de la caisse ou les pneus.

Lorsque vous chargez la remorque, placez toujours 60 % de la charge à l'avant. Cela place environ 10 % du poids brut de la remorque (PBR) sur la flèche d'attelage de la machine.

Pour assurer un freinage et une motricité adéquats, chargez toujours le plateau quand vous tractez une remorque. Ne dépassez pas le PBR ou PBV maximum.

Évitez de garer la machine attelée d'une remorque sur une pente. S'il est impossible de faire autrement, serrez le frein de stationnement et calez les roues de la remorque.

## Transport des batteries ion-lithium

Le ministère américain des transports et les autorités internationales en matière de transport stipulent que les batteries ion-lithium doivent être transportées dans un emballage spécial et uniquement par des transporteurs certifiés pour le transport de ce type de produits. Aux États-Unis, vous avez le droit de transporter une batterie quand elle est installée sur la machine comme équipement alimenté par batterie, avec quelques exigences réglementaires. Contactez le ministère américain des transports ou l'organisme approprié dans votre pays pour tout détail sur la réglementation relative au transport des batteries ou de la machine équipée de batteries.

Pour plus de précisions sur l'expédition des batteries, contactez votre distributeur Toro agréé.

## Comprendre le chargeur de batteries ion-lithium

### Raccordement à une source d'alimentation

#### **⚠ DANGER**

**Tout contact avec de l'eau pendant la charge de la machine peut causer un choc électrique et entraîner des blessures ou la mort.**

- **Ne manipulez pas la fiche ou le chargeur si vous avez les mains mouillées ou les pieds dans l'eau.**
- **Ne chargez pas les batteries sous la pluie ou dans des lieux humides.**

Pour réduire le risque de choc électrique, ce chargeur est muni d'une fiche de terre à 3 broches (type B). Si la fiche ne rentre pas dans la prise murale, d'autres types de fiche de terre sont disponibles; contactez un distributeur Toro agréé.

Ne modifiez en aucun cas le chargeur ou la fiche du cordon d'alimentation.

**Important: Vérifiez régulièrement que le cordon d'alimentation n'est pas percé ou fendu. N'utilisez pas le cordon d'alimentation s'il est endommagé. Ne faites pas passer le cordon dans des flaques d'eau ou de l'herbe détremnée.**

Voir les exigences d'alimentation sur la [Figure 26](#).

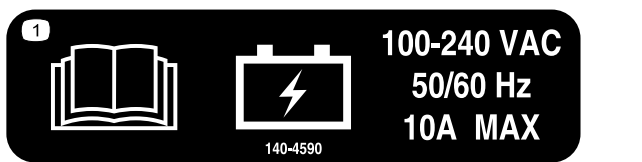

Figure 26

1. Branchez le cordon d'alimentation dans la prise du chargeur de la machine (Figure 27).

### ⚠ ATTENTION

Si le cordon est endommagé, il peut causer un choc électrique ou un incendie.

Examinez soigneusement le cordon d'alimentation avant d'utiliser le chargeur. Si le cordon est endommagé, n'utilisez pas le chargeur avant de l'avoir remplacé.

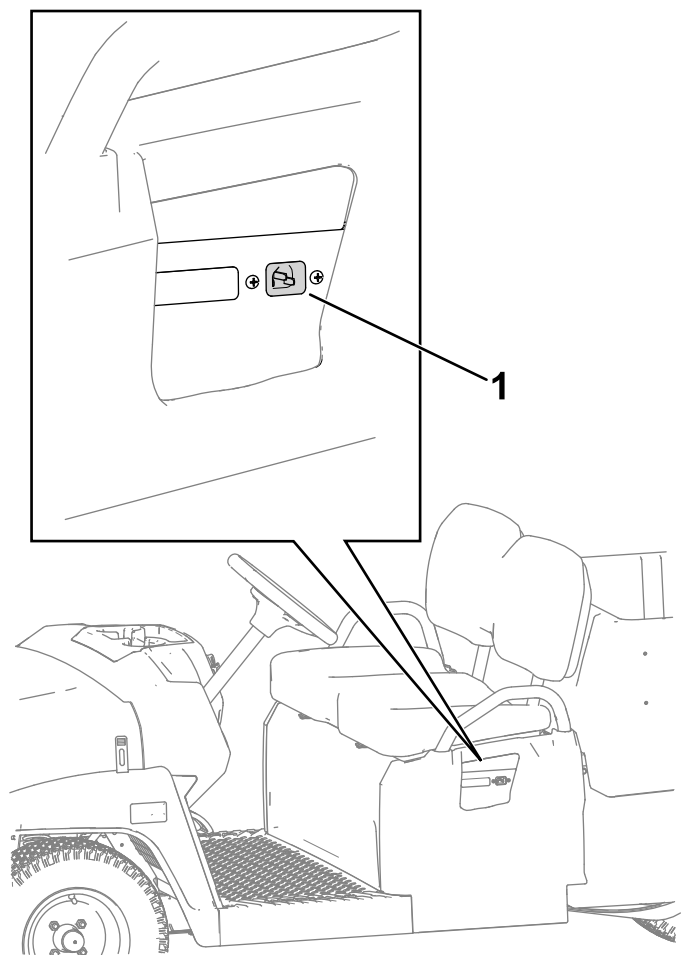

Figure 27

1. Prise du chargeur

2. Insérez la fiche du cordon d'alimentation dans une prise de terre.

## Charge des batteries ion-lithium

### ⚠ PRUDENCE

Si vous essayez de charger les batteries avec un chargeur non fourni par Toro, une surchauffe et d'autres dysfonctionnements associés peuvent se produire et causer des dommages matériels et/ou des blessures.

Chargez les batteries avec les chargeurs fournis par Toro.

Plage de température recommandée pour la charge : 0 à 45 °C (32 à 113 °F)

**Important:** Chargez les batteries uniquement à des températures comprises dans la plage recommandée.

**Remarque:** Le chargeur ne fonctionnera pas en dehors des températures minimum et maximum indiquées. Les indicateurs de batterie froide ou chaude s'afficheront à l'écran.

L'état de charge est montré sur l'affichage.

En cas de dysfonctionnement, un message d'erreur s'affiche à l'écran. Pour corriger une erreur, voir le *Manuel d'entretien* de la machine.

## Fin du processus de charge

1. Débranchez le cordon d'alimentation de la prise du chargeur de la machine.
2. Placez le cordon d'alimentation en position de rangement pour éviter de l'endommager.
3. Mettez la machine en marche.
4. Contrôlez le niveau de charge; voir [Contrôle du niveau de charge du système de batteries \(page 24\)](#).

# Entretien

**Remarque:** Les procédures décrites dans cette section concernent une machine avec plateau de chargement en plastique et siège baquet; vous trouverez des procédures supplémentaires pour d'autres accessoires dans la section Entretien (le cas échéant) des Instructions d'installation. Rendez-vous sur [www.Toro.com](http://www.Toro.com) pour trouver les instructions nécessaires ou scannez le code QR (le cas échéant) de l'accessoire.

## Consignes de sécurité pendant l'entretien

- Ne confiez pas l'entretien de la machine à des personnes non qualifiées.
- Avant de quitter la position d'utilisation :
  - Garez la machine sur une surface plane et horizontale.
  - Serrez le frein de stationnement.
  - Coupez le moteur de la machine et retirez la clé de contact.
  - Attendez l'arrêt complet de tout mouvement.
- Laissez refroidir la machine avant de la régler, d'en faire l'entretien, de la nettoyer ou de la remiser.
- Soutenez la machine avec des chandelles chaque fois que vous devez travailler dessous.
- Ne travaillez pas sous le plateau levé sans mettre la béquille de sécurité en place.
- Ne chargez pas les batteries pendant l'entretien de la machine
- Vérifiez l'état de la machine dans son ensemble et maintenez toutes les fixations serrées au couple prescrit.
- Pour réduire les risques d'incendie, débarrassez la machine de tout excès de graisse, débris d'herbe, feuilles et saletés.
- Si possible, n'effectuez aucun entretien pendant que le moteur tourne. Ne vous approchez pas des pièces mobiles.
- Si le moteur de la machine doit tourner pour effectuer un réglage, n'approchez pas les mains, les pieds et autres parties du corps, ou les vêtements du moteur et des pièces mobiles. N'autorisez personne à s'approcher de la machine.
- Contrôlez le fonctionnement du frein de stationnement comme recommandé dans le programme d'entretien, et réglez-le ou révissez-le selon les besoins.

- Maintenez toutes les pièces de la machine en bon état de marche et toutes les fixations serrées au couple correct. Remplacez tous les autocollants usés ou endommagés.
- Ne cherchez jamais à modifier la fonction prévue d'un dispositif de sécurité ni à réduire la protection qu'il assure.
- Si la machine nécessite une réparation importante ou si vous avez besoin de renseignements, adressez-vous à un distributeur Toro agréé.
- Toute modification de la machine susceptible d'en altérer le fonctionnement, les performances, la durabilité ou l'utilisation peut entraîner des blessures parfois mortelles. Une telle utilisation risque d'annuler la garantie produit offerte par The Toro® Company.

# Programme d'entretien recommandé

Périodicité d'entretien	Procédure d'entretien
Après les 100 premières heures de fonctionnement	<ul style="list-style-type: none"><li>• Rodage d'une machine neuve conformément aux directives.</li></ul>
À chaque utilisation ou une fois par jour	<ul style="list-style-type: none"><li>• Vérifiez que la ou les ceintures de sécurité ne sont pas usées, coupées ou autrement endommagées. Remplacez la ou les ceintures de sécurité en cas de mauvais fonctionnement d'un composant.</li><li>• Contrôlez la pression des pneus.</li><li>• Contrôlez le niveau de liquide de frein.</li><li>• Lavez la machine.</li></ul>
Toutes les 100 heures	<ul style="list-style-type: none"><li>• Vérifiez l'état des pneus et des jantes.</li><li>• Serrez les écrous de roues.</li><li>• Vérifiez si des composants de la direction et la suspension sont desserrés ou endommagés.</li><li>• Contrôlez le carrossage et le pincement des roues avant.</li><li>• Contrôlez le niveau de liquide de la boîte-pont.</li><li>• Vérifiez l'étanchéité de la boîte-pont.</li><li>• Examinez les freins, les canalisations de frein et les raccords.</li></ul>
Toutes les 250 heures	<ul style="list-style-type: none"><li>• Graissez la machine (graissez plus fréquemment pour les applications intensives)</li></ul>
Toutes les 300 heures	<ul style="list-style-type: none"><li>• Graissez les roulements des roues avant.</li></ul>
Toutes les 400 heures	<ul style="list-style-type: none"><li>• Remplacez les plaquettes des freins de service.</li></ul>
Toutes les 800 heures	<ul style="list-style-type: none"><li>• Vidangez le liquide de la boîte-pont.</li></ul>
Toutes les 1000 heures	<ul style="list-style-type: none"><li>• Vidangez le liquide de frein.</li></ul>

**Remarque:** Téléchargez gratuitement un exemplaire du schéma électrique recherché en vous rendant sur [www.Toro.com](http://www.Toro.com) et en cherchant votre machine sous le lien Manuels sur la page d'accueil.

## **▲ ATTENTION**

**Un mauvais entretien de la machine peut entraîner la défaillance prématurée des divers systèmes et vous blesser ou blesser les personnes à proximité.**

**Maintenez la machine bien entretenue et en bon état de marche, conformément aux instructions du présent manuel.**

# Liste de contrôle pour l'entretien journalier

Copiez cette page pour pouvoir vous en servir régulièrement.

Entretiens à effectuer	Pour la semaine du :						
	Lundi	Mardi	Mercredi	Jeudi	Vendredi	Samedi	Dimanche
Contrôlez le fonctionnement des freins.							
Vérifiez le fonctionnement du sélecteur de direction.							
Contrôlez le niveau de liquide de frein.							
Vérifiez les bruits de fonctionnement anormaux.							
Contrôlez la pression des pneus.							
Recherchez les fuites éventuelles.							
Vérifiez le fonctionnement des instruments.							
Vérifiez le fonctionnement de l'accélérateur.							
Lavez la machine.							
Retouchez les peintures endommagées.							

## Entretien de la machine dans des conditions d'utilisation spéciales

**Important:** Doublez la fréquence des entretiens si vous utilisez la machine dans les conditions suivantes :

- Utilisation dans le désert
- Utilisation sous climat froid – en dessous de 10 °C (50 °F)
- Traction d'une remorque
- Utilisation fréquente dans une atmosphère poussiéreuse
- Travaux de construction
- Après une utilisation prolongée dans la boue, le sable, l'eau ou autres environnements sales, effectuez les opérations suivantes :
  - Faites vérifier et nettoyer vos freins dès que possible. Cela évite que des particules abrasives causent une usure excessive.
  - Lavez la machine avec de l'eau pure ou additionnée de détergent doux.

**Important:** Ne nettoyez pas la machine avec de l'eau saumâtre ou recyclée.

# Procédures avant l'entretien

## ⚠ ATTENTION

Levez le plateau de chargement avant d'effectuer un entretien. Le plateau levé peut retomber et blesser toute personne qui se trouve dessous.

- Calez toujours le plateau avec la béquille avant de travailler dessous.
- Déchargez le plateau de chargement avant de travailler dessous.

## Préparation de la machine à l'entretien

1. Garez la machine sur une surface plane et horizontale.
2. Serrez le frein de stationnement.
3. Coupez le moteur de la machine et retirez la clé de contact.
4. Videz et levez le plateau de chargement.

## Levage de la machine

### ⚠ DANGER

La machine peut être instable si elle soutenue par un cric. Elle pourrait glisser duc cric et blesser la personne qui se trouve dessous.

- Ne mettez pas la machine en marche lorsqu'elle est en appui sur un cric.
- Retirez toujours la clé du commutateur avant de descendre de la machine.
- Calez les roues lorsque la machine est soutenue par un équipement de levage.
- Soutenez la machine avec des chandelles après l'avoir levée.

**Important:** Si le moteur de la machine doit tourner à des fins d'entretien et/ou de diagnostic, placez des chandelles sous l'essieu arrière afin de soulever les roues arrière à 25 mm (1 po) au-dessus du sol.

- Le point de levage avant de la machine est situé à l'avant du cadre, derrière la flèche d'attelage (Figure 28).

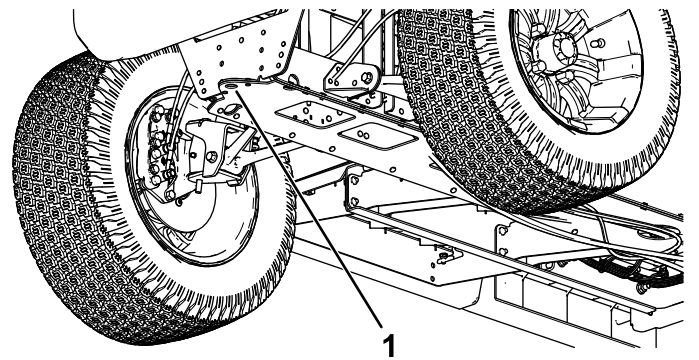

Figure 28

1. Point de levage avant

- Le point de levage arrière de la machine est situé sous les tubes d'essieu (Figure 29).

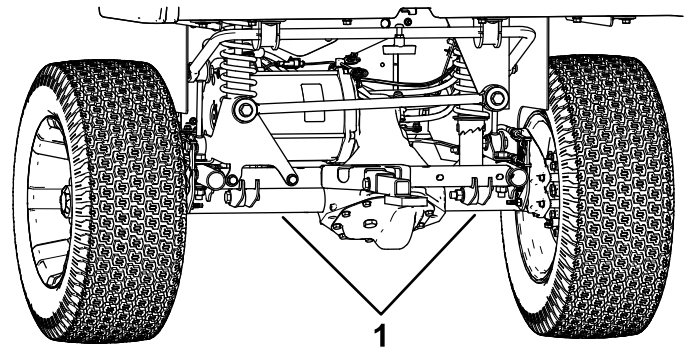

Figure 29

1. Points de levage arrière

# Accès au capot

## Ouverture du capot

1. Soulevez la poignée des loquets en caoutchouc de chaque côté du capot (Figure 30).

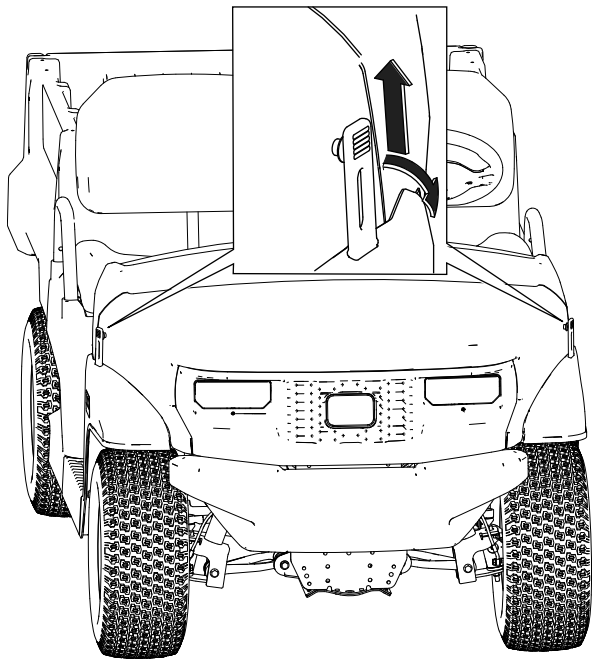

Figure 30

g584936

2. Ouvrez le capot.

## Fermeture du capot

1. Baissez le capot avec précaution.
2. Fixez le capot en place en alignant les loquets en caoutchouc sur les ancrages de verrouillage de chaque côté du capot (Figure 30).

# Lever et baisser la banquette

Pour lever la banquette, basculez-la en avant jusqu'à ce qu'elle soit en appui sur le volant (Figure 31).

Pour baisser la banquette, rabattez-la en arrière jusqu'à ce qu'elle retrouve sa position initiale (Figure 31).

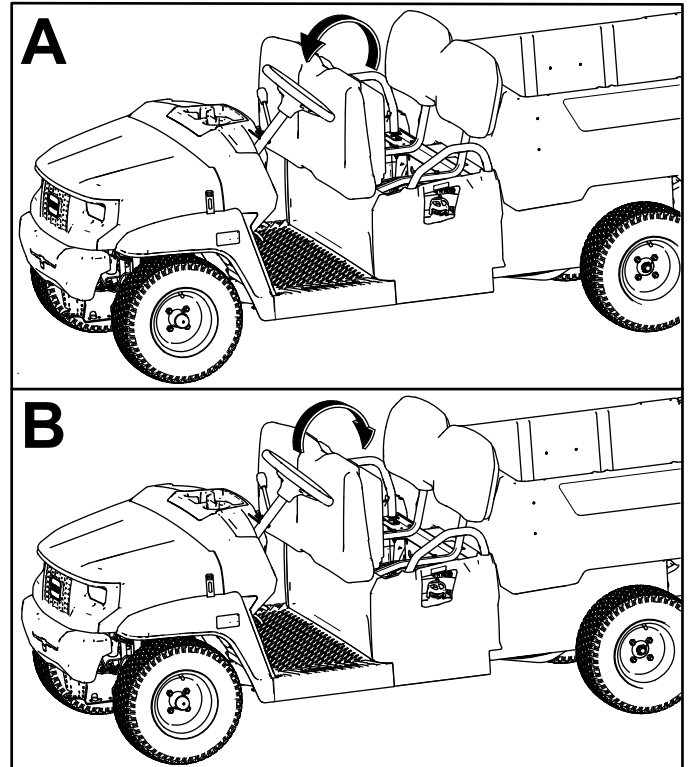

Figure 31

g584867

## Dépose de coussin de banquette

1. Poussez le coussin de banquette vers l'avant pour le relever.
2. Levez le coussin vers le haut pour le sortir du support (Figure 32).

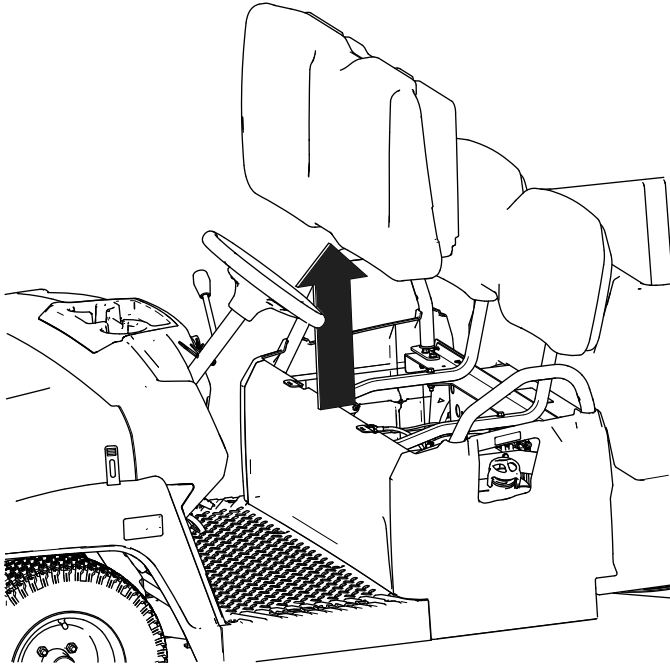

Figure 32

g584907

## Pose du coussin de banquette

1. Placez le coussin sur le support (Figure 33).

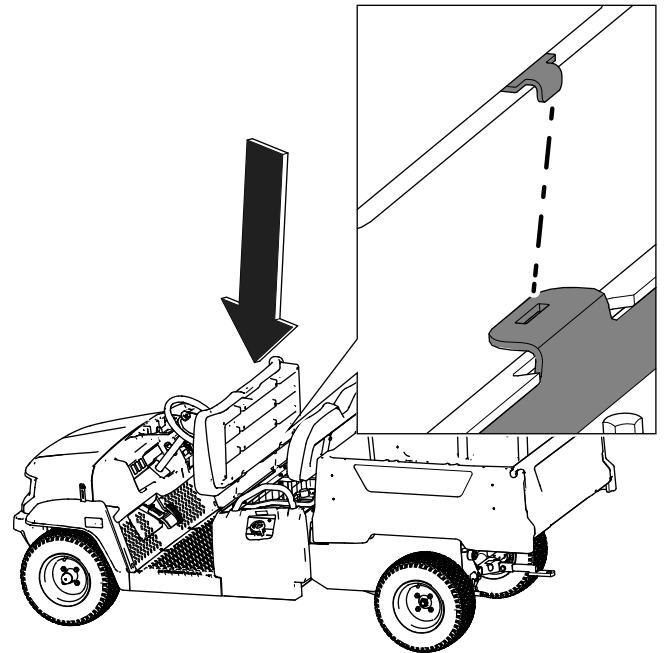

Figure 33

g584906

2. Rabattez la banquette en arrière jusqu'à ce qu'elle soit rabaissée à sa position d'origine.

# Lubrification

## Graissage des roulements des roues avant

Périodicité des entretiens: Toutes les 300 heures

Spécifications de la graisse : Mobilgrease XHP™-222

### Dépose du moyeu et du disque

1. Soulevez l'avant de la machine et soutenez-le avec des chandelles.
2. Retirez les 4 écrous qui fixent la roue sur le moyeu (Figure 34).

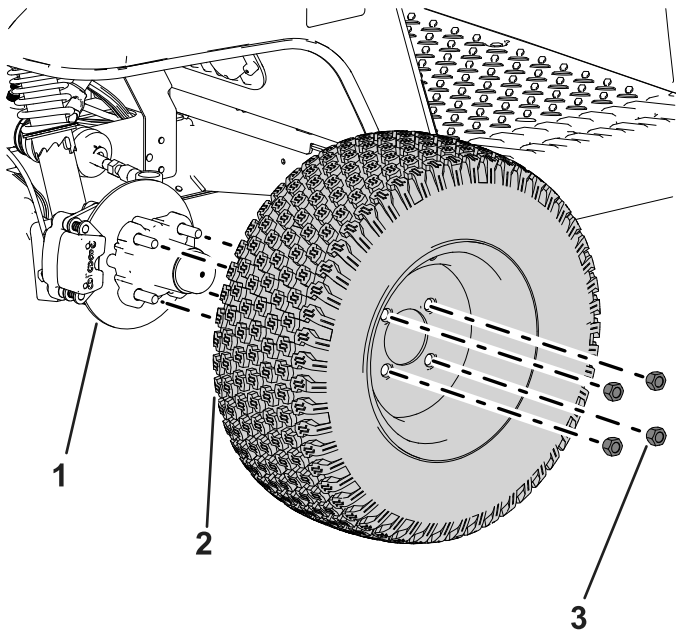

Figure 34

1. Moyeu
2. Roue
3. Écrou de roue

3. Retirez les boulons à embase ( $\frac{3}{8} \times \frac{3}{4}$  po) qui fixent le support du frein à la fusée et séparez le frein de la fusée (Figure 35).

**Remarque:** Soutenez le frein avant de passer à l'opération suivante.

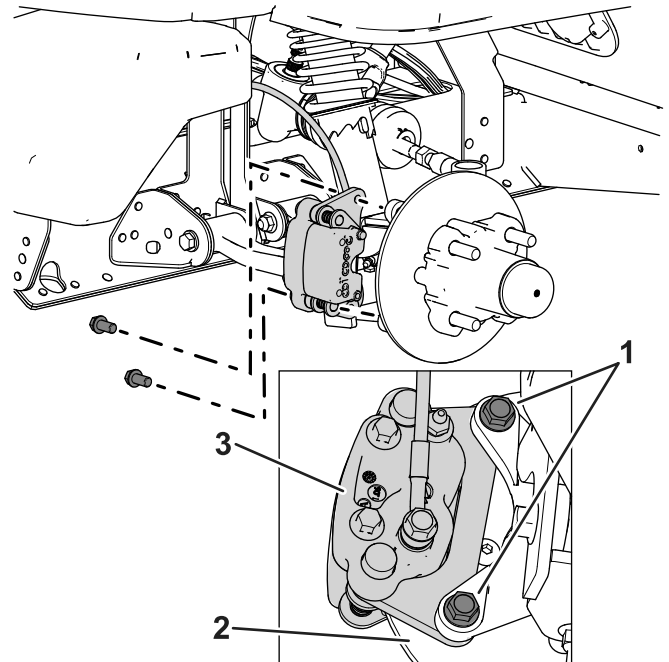

Figure 35

1. Boulons à embase ( $\frac{3}{8} \times \frac{3}{4}$  po)
2. Ensemble moyeu et disque
3. Support d'étrier (frein)

4. Déposez le couvre-moyeu du moyeu (Figure 36).

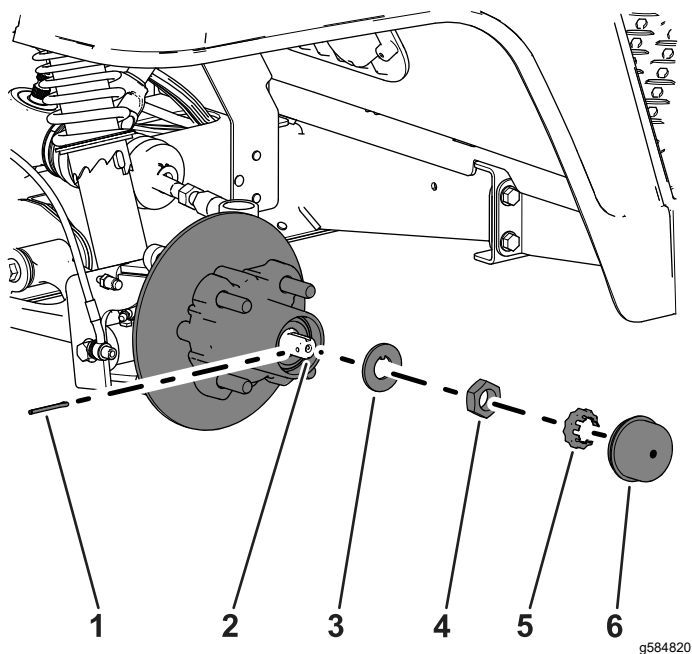

Figure 36

g584820

- |                         |                   |
|-------------------------|-------------------|
| 1. Goupille fendue      | 4. Écrou de fusée |
| 2. Fusée                | 5. Arrêt d'écrou  |
| 3. Rondelle à languette | 6. Couvre-moyeu   |

5. Retirez la goupille fendue et l'arrêt d'écrou de la fusée et de son écrou (Figure 36).
6. Retirez l'écrou de la fusée et déposez l'ensemble moyeu et disque de la fusée (Figure 36 et Figure 37).

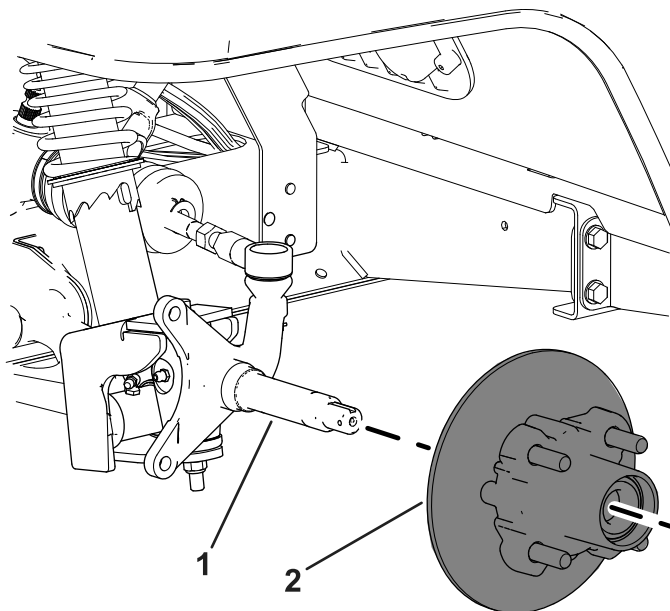

Figure 37

g584821

- |          |                             |
|----------|-----------------------------|
| 1. Fusée | 2. Ensemble moyeu et disque |
|----------|-----------------------------|

7. Essuyez la fusée avec un chiffon.
8. Répétez les opérations 1 à 7 pour le moyeu et le disque de l'autre côté de la machine.

## Graissage des roulements des roues

1. Déposez le roulement extérieur et la bague de roulement du moyeu (Figure 38).

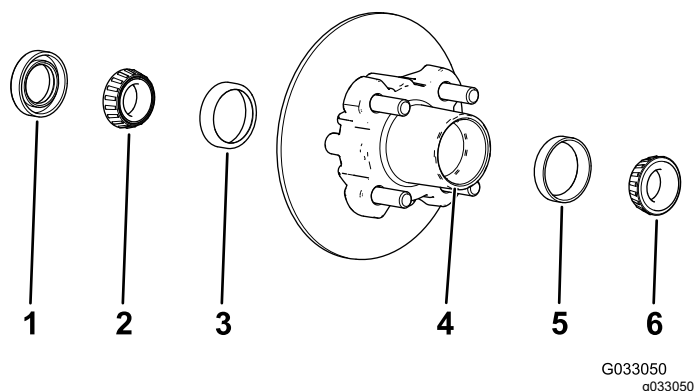

Figure 38

- |                                 |                                 |
|---------------------------------|---------------------------------|
| 1. Joint                        | 4. Cavité de roulement (moyeu)  |
| 2. Roulement intérieur          | 5. Bague de roulement extérieur |
| 3. Bague de roulement intérieur | 6. Roulement extérieur          |

2. Déposez le joint et le roulement intérieur du moyeu (Figure 38).

3. Essuyez le joint et vérifiez s'il est usé ou endommagé.

**Remarque:** Ne nettoyez pas le joint avec un solvant de nettoyage. Remplacez le joint s'il est usé ou endommagé.

4. Nettoyez les roulements et les bagues, et vérifiez s'ils sont usés ou endommagés.

**Remarque:** Remplacez toutes les pièces usées ou endommagées. Vérifiez que les roulements et les bagues sont propres et secs.

5. Éliminez la graisse, la saleté et les débris à l'intérieur de la cavité du moyeu (Figure 38).

6. Garnissez les roulements avec la graisse spécifiée.

7. Remplissez 50 à 80 % de la cavité du moyeu avec la graisse spécifiée (Figure 38).

8. Montez le roulement intérieur sur la bague, sur le côté intérieur du moyeu, puis posez le joint (Figure 38).

9. Répétez les opérations 1 à 8 pour les roulements de l'autre moyeu.

## Pose du moyeu et du disque

1. Appliquez une fine couche de la graisse spécifiée sur la fusée (Figure 39).

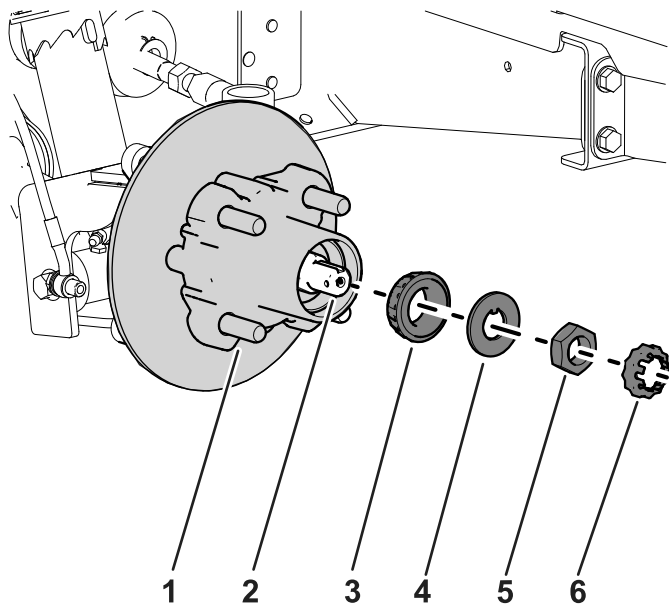

Figure 39

- |                         |   |
|-------------------------|---|
| 1. Arrêt d'écrou        | 4. Roulement extérieur                                |
| 2. Écrou de fusée       | 5. Moyeu, disque, roulement intérieur, bague et joint |
| 3. Rondelle à languette | 6. Fusée  |

2. Montez le moyeu et le disque sur la fusée, en plaçant le disque à l'intérieur (Figure 39).

3. Montez le roulement extérieur sur la fusée et poussez-le contre la bague extérieure (Figure 39).

4. Placez la rondelle à languette sur la fusée (Figure 39).

5. Vissez l'écrou de fusée sur la fusée et serrez-le à 15 N·m (11 pi-lb) tout en tournant le moyeu pour asseoir le roulement (Figure 39).

6. Serrez l'écrou de fusée jusqu'à ce que le moyeu tourne librement.

7. Serrez l'écrou de fusée à un couple de 1,70 à 2,25 N·m (15 à 20 po-lb).

- Placez l'arrêt d'écrou sur l'écrou et vérifiez que la fente dans l'arrêt et le trou dans la fusée sont alignés afin de pouvoir insérer la goupille fendue (Figure 40).

**Remarque:** Si la fente dans l'arrêt d'écrou et le trou dans la fusée ne sont pas alignés, alignez-les en serrant l'écrou de fusée à 2,26 N·m (20 po-lb) maximum.

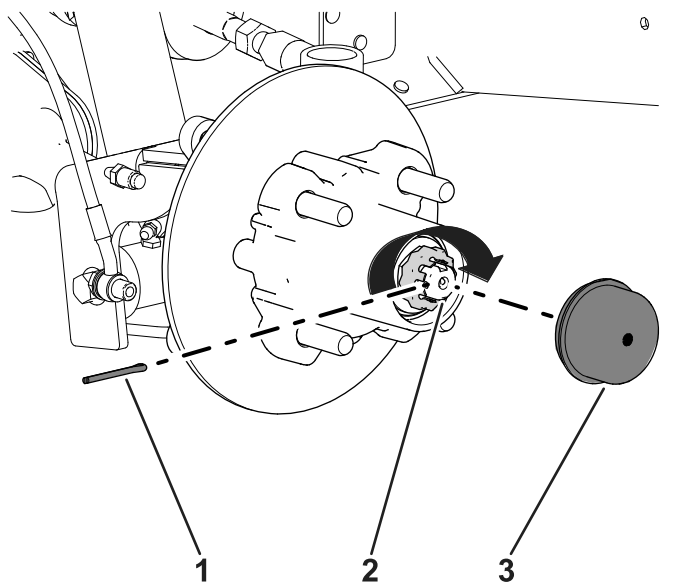

**Figure 40**

- Goupille fendue
- Arrêt d'écrou
- Couvre-moyeu

- 
- Insérez la goupille fendue et repliez chacune de ses pattes autour de l'arrêt d'écrou (Figure 40).
  - Reposez le couvre-moyeu sur le moyeu (Figure 40).
  - Répétez les opérations 1 à 10 pour le moyeu et le disque de l'autre côté de la machine.

## Montage des freins et des roues

1. Nettoyez les 2 boulons à embase ( $\frac{3}{8} \times \frac{3}{4}$  po) et appliquez une couche de frein-filet moyenne résistance sur le filetage des boulons.
2. Placez les plaquettes de frein de chaque côté du disque (Figure 35), puis alignez les trous du support d'étrier et les trous du support de frein sur le porte-fusée (Figure 39).
3. Fixez le support d'étrier au porte-fusée (Figure 35) à l'aide des 2 boulons à embase ( $\frac{3}{8} \times \frac{3}{4}$  po). Serrez les 2 boulons à embase à un couple de 47 à 54 N·m (35 à 40 pi-lb).
4. Alignez les trous de la roue et les goujons du moyeu, puis montez la roue sur le moyeu en plaçant la valve à l'extérieur (Figure 34).

**Remarque:** Vérifiez que la surface de montage de la roue affleure le moyeu.

5. Fixez la roue au moyeu avec les écrous de roue (Figure 34). Serrez les écrous de roues à un couple de 108 à 122 N·m (80 à 90 pi-lb).
6. Répétez les opérations 1 à 5 pour le frein et la roue de l'autre côté de la machine.

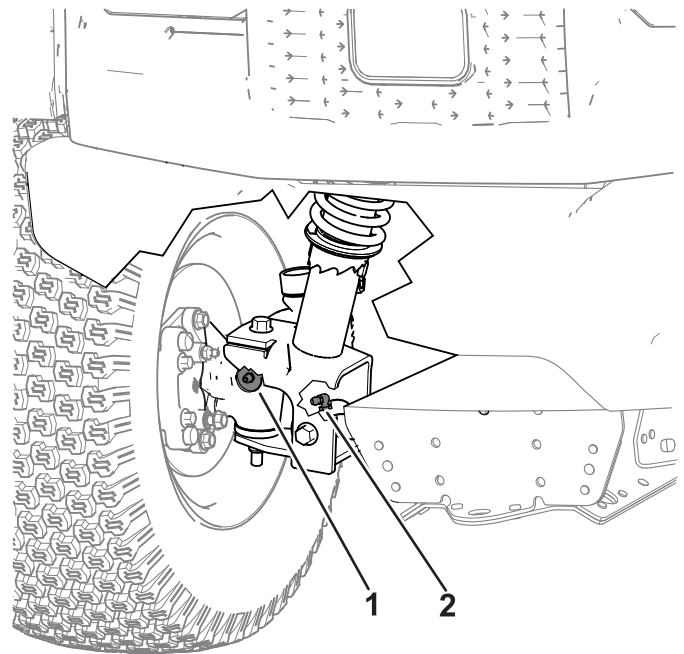

g585536

**Figure 41**

Côté droit montré, côté gauche similaire

1. Graisseur d'axe
2. Graisseur du bras de commande

- 
3. Essuyez tout excès de graisse sur la machine.

## Graissage des bras de commande et de l'axe

**Périodicité des entretiens:** Toutes les 250 heures (graissez plus fréquemment pour les applications intensives)

**Type de graisse :** graisse au lithium n° 2

1. Essuyez les graisseurs avec un chiffon pour éviter que des impuretés ne pénètrent dans le roulement ou la bague. Voir Figure 41.
2. Avec un pistolet de graissage, injectez de la graisse dans les graisseurs de la machine.

# ***Entretien du système électrique***

## **Consignes de sécurité concernant le système électrique**

- Débranchez le cordon d'alimentation avant de brancher ou débrancher la batterie.
- Portez des vêtements de protection et utilisez des outils isolés. Débranchez la batterie avant de réparer la machine. Débranchez la borne négative de la batterie avant la borne positive. Rebranchez la borne positive avant la borne négative.

## Utilisation du coupe-batterie

1. Débranchez le cordon d'alimentation du chargeur de batterie s'il est connecté.
2. Déposez ou relevez le siège.
3. Placez le coupe-batterie à la position souhaitée, comme montré à la [Figure 42](#).

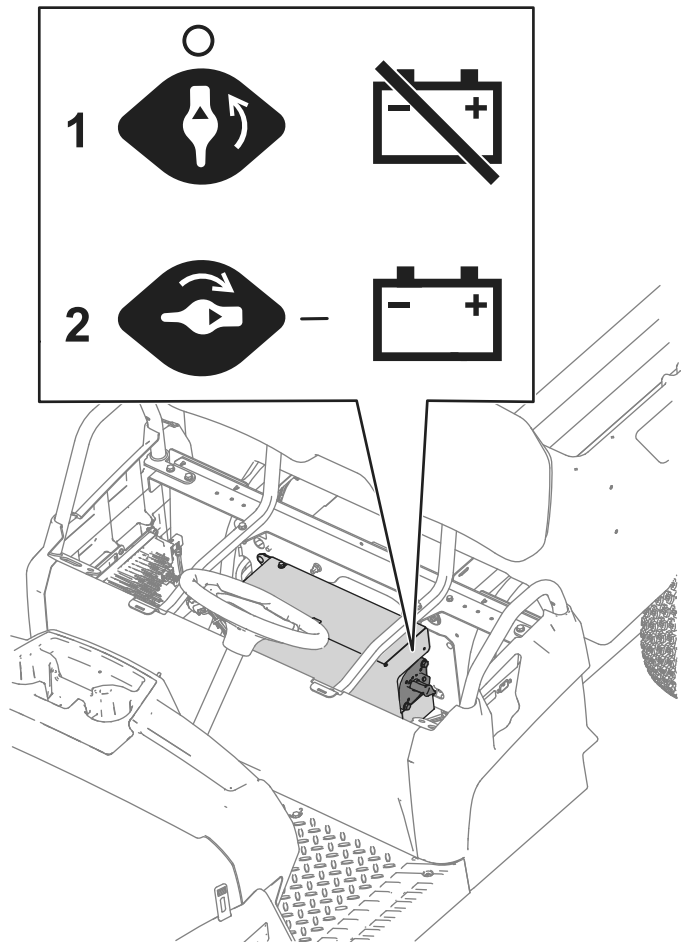

Figure 42

1. Tournez le coupe-batterie à la position HORS TENSION pour mettre la machine hors tension.
2. Tournez le coupe-batterie à la position SOUS TENSION pour mettre la machine sous tension.

## Entretien des batteries

**Remarque:** La machine est équipée d'au moins 2 batteries lithium-ion.

Les batteries ion-lithium doivent être mises au rebut ou recyclées conformément à la réglementation locale et fédérale. Si une batterie nécessite un entretien, contactez votre distributeur Toro agréé.

N'ouvrez pas la batterie. En cas de problèmes de batterie, contactez votre distributeur Toro agréé.

## Entretien des batteries ion-lithium

### ⚠ ATTENTION

Les batteries contiennent une tension élevée qui peut causer des brûlures ou un choc électrique.

- N'essayez pas d'ouvrir les batteries.
- Faites preuve d'une extrême prudence quand vous manipulez une batterie dont le bac est fissuré.
- Utilisez uniquement le chargeur conçu pour les batteries.

Les batteries lithium-ion gardent une charge suffisante pour effectuer les travaux prévus sur toute leur durée de vie.

Pour optimiser la durée de vie et l'utilisation des batteries, respectez les consignes suivantes :

- N'ouvrez pas la batterie.
- Remisez/garez la machine dans un garage ou un lieu de remisage propre et sec, à l'abri de la lumière directe du soleil, des sources de chaleur, de la pluie et de l'humidité. Ne la remisez pas dans un lieu où la température dépasse la plage spécifiée sous [Entretien des batteries \(page 42\)](#). Les températures en dehors de cette plage endommageront les batteries. Les températures élevées pendant le stockage, notamment quand la charge est élevée, réduisent la durée de vie des batteries.
- Si vous devez remiser la machine plus de 10 jours de suite, choisissez un endroit frais et sec, à l'abri des rayons du soleil, de la pluie et de l'humidité.
- Utilisez l'éclairage seulement lorsque cela est nécessaire.

## Entretien du chargeur de batteries

**Important:** Ne confiez les réparations électriques qu'à un distributeur Toro agréé.

Le chargeur n'a besoin que de très peu d'entretien à part d'être protégé des dommages et des intempéries.

- Nettoyez les cordons et le boîtier du chargeur avec un chiffon légèrement humide après chaque utilisation.

**Remarque:** Ne nettoyez pas la graisse diélectrique sur les bornes.

- Enroulez les cordons quand ils ne servent pas.
- Vérifiez régulièrement l'état des cordons d'alimentation, et remplacez-les au besoin par des cordons agréés par Toro.

## Emplacement des fusibles

Les fusibles de 12 V et 60 V (Figure 43) sont situés sous le capot.

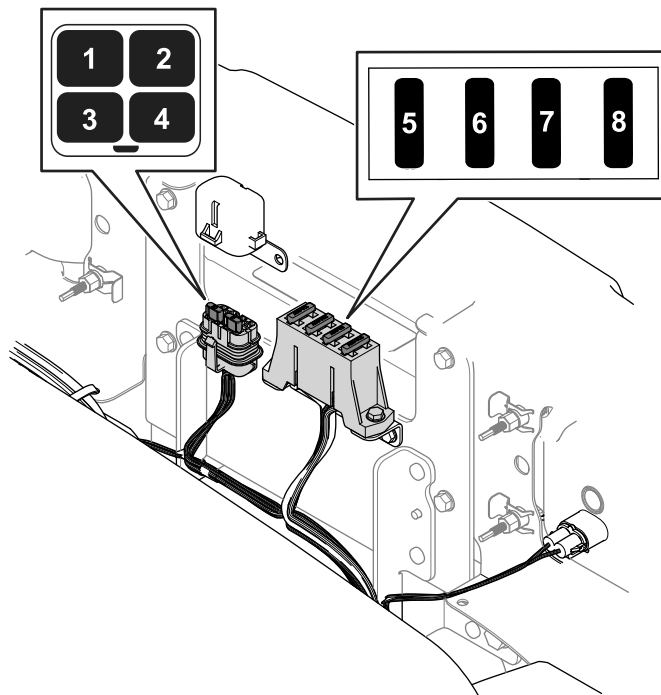

g424678

**Figure 43**

- |  |                                 |
|--|---------------------------------|
| 1. Alimentation du système télématique (5 A) | 5. Convertisseur CC à CC (20 A) |
| 2. Alarme (5 A)                              | 6. Circuit principal B+ (10 A)  |
| 3. Phares (10 A)                             | 7. Affichage (5 A)              |
| 4. USB (5 A)                                 | 8. Avertisseur sonore (20 A)    |

Les fusibles du chargeur de batterie (30 A) et de l'alimentation de la machine (200 A) (Figure 44) sont situés sous le siège amovible.

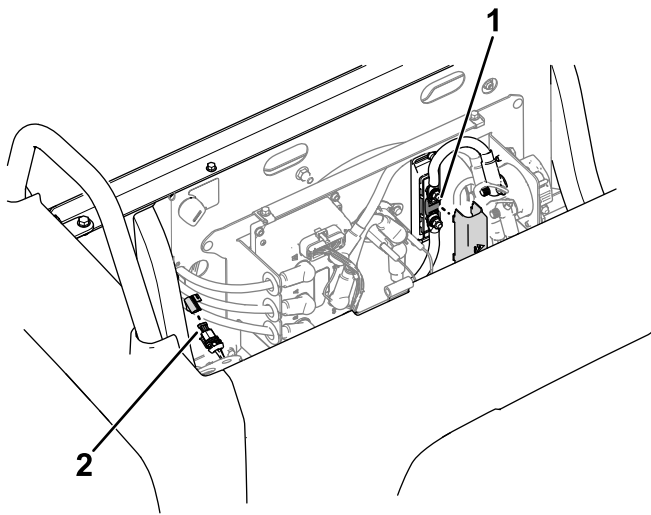

Figure 44

g425283

1. Fusible d'alimentation de la machine (200 A)
2. Fusible du chargeur de batterie (30 A)

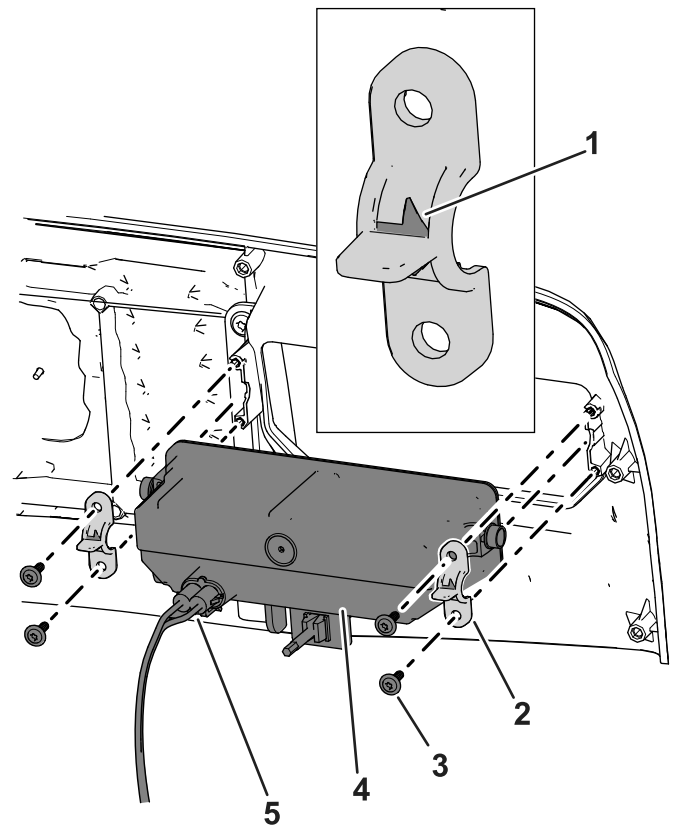

Figure 45

g585520

1. Flèche de direction
2. Clip en plastique
3. Vis de phare
4. Phare
5. Connecteur électrique de faisceau

## Entretien des phares

### Remplacement des phares

Spécifications : voir le *Catalogue de pièces*.

1. Débranchez la batterie; voir [Utilisation du coupe-batterie \(page 42\)](#).
2. Ouvrez le capot.
3. Débranchez le connecteur électrique sur le faisceau du connecteur du phare ([Figure 45](#)).

4. Retirez les clips en plastique et les vis qui fixent le phare sur la machine, et déposez le phare ([Figure 45](#)).

**Remarque:** Conservez toutes les pièces pour monter le phare de rechange.

- Montez le nouveau phare dans la machine à l'aide des clips en plastique conservés et des vis de fixation. Serrez les vis du phare à 1,6 N·m (14 po-lb) ; voir [Figure 45](#).

**Remarque:** Vérifiez que la flèche sur les clips en plastique est dirigée vers l'extérieur de la machine ([Figure 45](#)).

- Branchez le connecteur électrique du faisceau sur le connecteur du phare ([Figure 45](#)).
- Réglez les phares de façon à diriger les faisceaux à la position voulue; voir [Réglage des phares](#) (page 45).

## Réglage des phares

Chaque fois que vous déposez ou remplacez un phare, réglez la position du faisceau comme suit :

- Garez la machine sur une surface plane et horizontale avec les phares à environ 7,6 m (25 pi) devant un mur ([Figure 46](#)).
- Mesurez la distance du sol au centre du phare et faites un repère sur le mur à la même hauteur.
- Tournez la clé à la position CONTACT et allumez les phares.
- Notez l'emplacement du faisceau des phares sur le mur.

La partie la plus brillante du faisceau doit se trouver 20 cm (8 po) en dessous du repère que vous avez fait sur le mur ([Figure 46](#)).

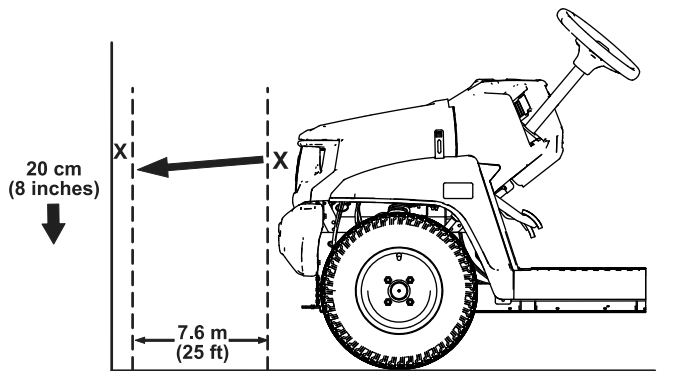

**Figure 46**

- À l'avant du phare, tournez la vis de réglage pour faire pivoter le phare et aligner la position du faisceau projeté ([Figure 47](#)).

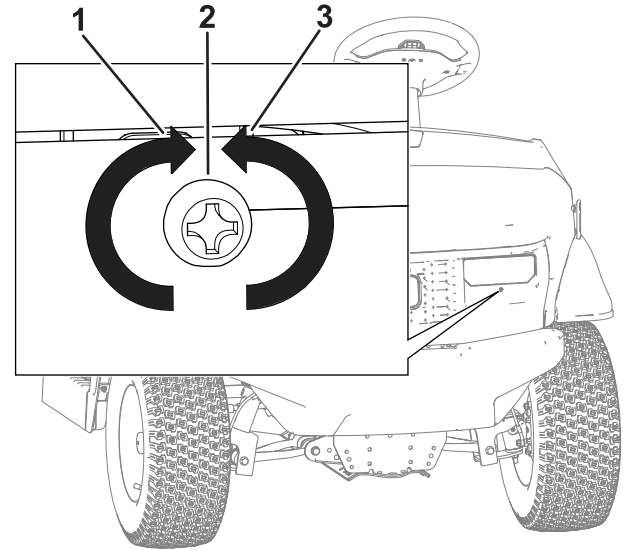

**Figure 47**

- Serrer la vis de réglage pour lever le faisceau du phare.
- Vis de réglage
- Desserrer la vis de réglage pour baisser le faisceau du phare.

- Rebranchez la batterie et refermez le capot; voir [Fermeture du capot](#) (page 34).

# Entretien du système d'entraînement

## Entretien des pneus

**Périodicité des entretiens:** Toutes les 100 heures—Vérifiez l'état des pneus et des jantes.

Toutes les 100 heures—Serrez les écrous de roues.

1. Vérifiez l'état et l'usure des pneus et des jantes.

**Remarque:** Les accidents de conduite, comme une collision contre une bordure de trottoir, peuvent endommager un pneu ou une jante et dérégler également la géométrie des roues. Pour cette raison, vérifiez l'état des pneus après tout accident.

2. Serrez les écrous de roues à un couple de 108 à 122 N·m (80 à 90 pi-lb).

## Contrôle des composants de la direction et de la suspension

**Périodicité des entretiens:** Toutes les 100 heures—Vérifiez si des composants de la direction et la suspension sont desserrés ou endommagés.

Le volant étant centré (Figure 48), tournez-le vers la gauche ou la droite. Si vous tournez le volant de plus de 13 mm (½ po) à gauche ou à droite et que les roues ne tournent pas, vérifiez le serrage et l'état des composants de la direction et de la suspension :

- Joint de l'arbre de direction sur la crémaillère de direction.

**Important:** Vérifiez l'état et la fixation du joint de l'arbre de pignon (Figure 49).

- Bielles de crémaillère de direction

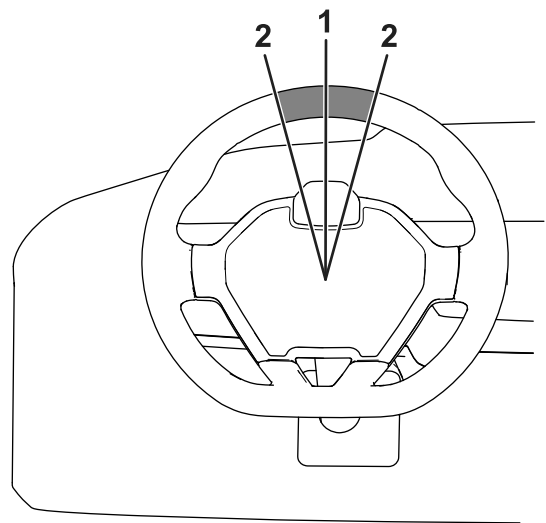

Figure 48

1. Volant centré
2. 13 mm (½ po) à partir du centre du volant

g415333

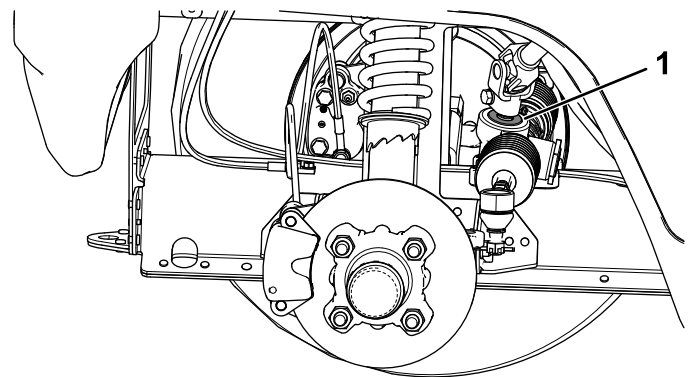

Figure 49

1. Joint d'arbre de pignon

g313576

# Réglage du parallélisme des roues

**Périodicité des entretiens:** Toutes les 100 heures/Une fois par an (la première échéance prévalant)—Contrôlez le carrossage et le pincement des roues avant.

## Préparatifs de réglage du carrossage ou du pincement

1. Vérifiez que les pneus avant sont gonflés à 1,38 bar (20 psi).
2. Placez une masse équivalente au poids moyen de l'utilisateur sur le siège du conducteur ou demandez à l'utilisateur de s'asseoir sur le siège. La masse ou l'utilisateur doit rester sur le siège pendant toute la procédure de réglage.
3. Sur une surface plane et horizontale, faites reculer la machine en ligne droite de 2 à 3 m (6 à 10 pi), puis repartez dans l'autre sens en ligne droite jusqu'à la position de départ. Cela permet à la suspension de se stabiliser à la position d'utilisation.

## Réglage du carrossage

**Outils fournis par le propriétaire de la machine :** clé à ergots (réf. Toro 132-5069); voir un distributeur Toro agréé.

**Important:** Ne réglez le carrossage que si vous utilisez un accessoire avant ou si l'usure des pneus est irrégulière.

**Remarque:** Cette procédure peut être réalisée sur les roues avant et arrière.

1. Contrôlez le carrossage de chaque roue; il doit être aussi proche de zéro que possible.

**Remarque:** La bande de roulement des pneus doit être disposée uniformément sur le sol pour prévenir une usure irrégulière.

2. Si le carrossage des roues n'est pas correct, utilisez la clé à ergots pour tourner le collet sur l'amortisseur et orienter la roue correctement (Figure 50).

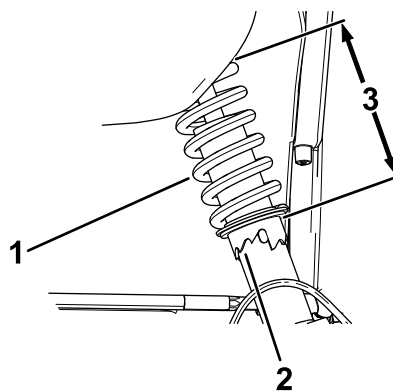

Figure 50

g411802

1. Ressort d'amortisseur
2. Collet
3. Longueur du ressort

## Réglage du pincement des roues avant

**Important:** Avant de régler le pincement, vérifiez que le réglage du carrossage est aussi proche de zéro que possible; voir [Réglage du carrossage \(page 47\)](#).

1. Mesurez la distance entre les roues avant à hauteur d'essieu, à l'avant et à l'arrière des roues (Figure 51).

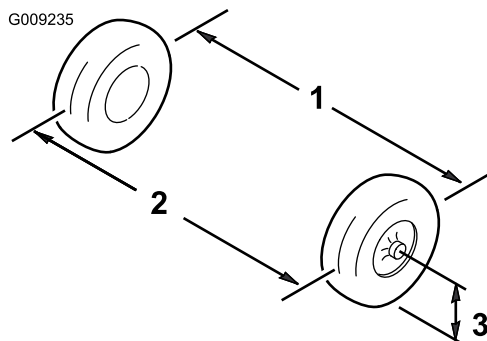
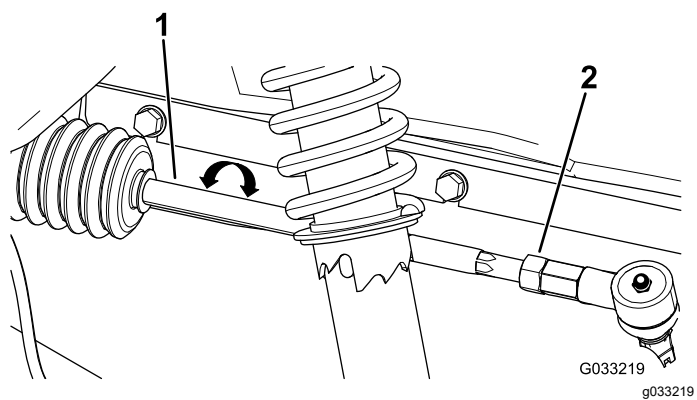

Figure 51

g009235

1. Entraxe de roue – à l'arrière
2. Entraxe de roue – à l'avant
3. Hauteur de l'axe de l'essieu

2. Si la mesure n'est pas comprise entre 0 et +/- 3 mm (0 et +/- 1/8 po), desserrez les écrous de blocage aux extrémités extérieures des biellettes (Figure 52).



**Figure 52**

1. Biellette                      2. Écrou de blocage

- 
3. Tournez les biellettes de façon à déplacer l'avant de la roue vers l'intérieur ou l'extérieur.
  4. Resserrez les écrous de blocage des biellettes quand le réglage correct est obtenu.
  5. Assurez-vous que le volant effectue toute sa course dans les deux sens.

# Contrôle du niveau de liquide de la boîte-pont

**Périodicité des entretiens:** Toutes les 100 heures—Contrôlez le niveau de liquide de la boîte-pont.

1. Enlevez le bouchon de remplissage de la boîte-pont (Figure 53).

**Remarque:** Le niveau de liquide doit atteindre la base du bouchon de remplissage.

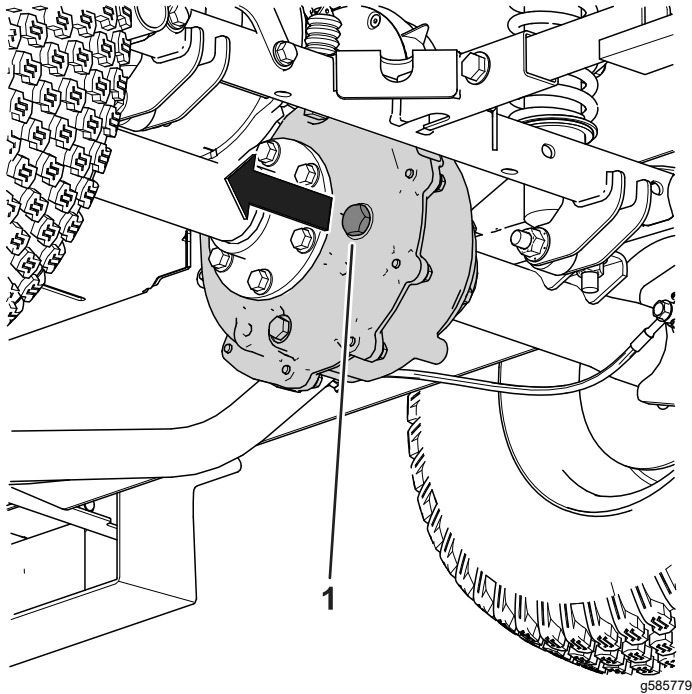

Figure 53

1. Bouchon de remplissage

2. Si le niveau de liquide est trop bas, enlevez le bouchon de remplissage et ajoutez le liquide spécifié [indiqué sous Vidange du liquide de la boîte-pont (page 49)] jusqu'à ce qu'il ressorte par l'orifice (Figure 53).
3. Remettez le bouchon de remplissage en place et serrez-le à un couple de 27 à 41 N·m (20 à 30 pi-lb).

# Vidange du liquide de la boîte-pont

**Périodicité des entretiens:** Toutes les 100 heures—Vérifiez l'étanchéité de la boîte-pont.

Toutes les 800 heures/Une fois par an (la première échéance prévalant)—Vidangez le liquide de la boîte-pont.

**Type de liquide :** Mobil 424

**Capacité de liquide :** 0,95 L (1 pte américaine)

1. Placez un bac de vidange sous le bouchon de la boîte-pont (Figure 54).

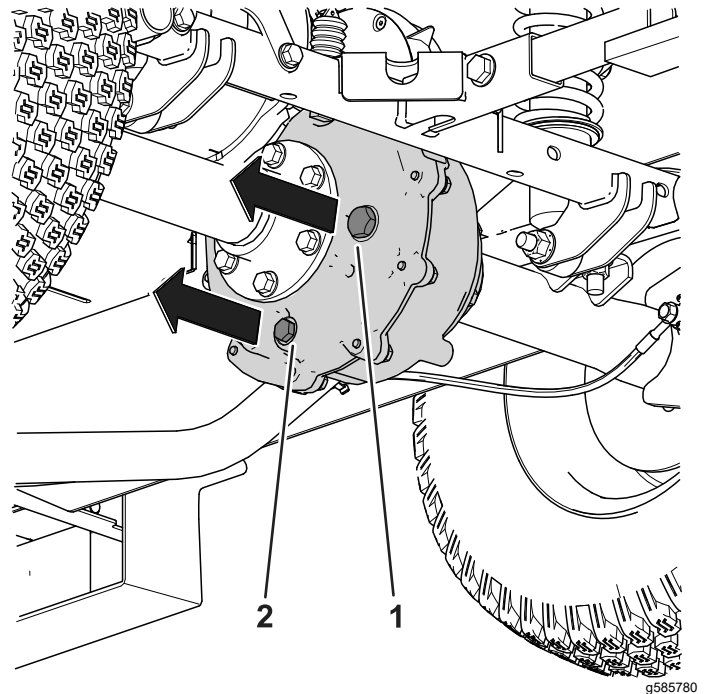

Figure 54

1. Bouchon de remplissage    2. Bouchon de vidange [12 à 27 à 41 N·m (20 à 30 pi-lb)] [19 N·m (9 à 14 pi-lb)]

2. Enlevez le bouchon de remplissage (Figure 54).
3. Retirez le bouchon de vidange pour permettre à tout le liquide de s'écouler.
4. Remettez le bouchon de vidange en place et serrez-le à un couple de 12 à 19 N·m (9 à 14 pi-lb).
5. Versez le liquide spécifié dans l'orifice de remplissage de la boîte-pont jusqu'à ce qu'il ressorte de l'orifice.
6. Remettez le bouchon de remplissage en place et serrez-le à un couple de 27 à 41 N·m (20 à 30 pi-lb).

# Entretien des freins

## Contrôle du niveau de liquide de frein

**Périodicité des entretiens:** À chaque utilisation ou une fois par jour Contrôlez le niveau de liquide de frein avant de démarrer le moteur pour la première fois.

**Type de liquide de frein :** DOT 3

1. Garez la machine sur une surface plane et horizontale, serrez le frein de stationnement, coupez le moteur et enlevez la clé.
2. Soulevez le capot pour accéder au maître-cylindre de frein et au réservoir (Figure 55).

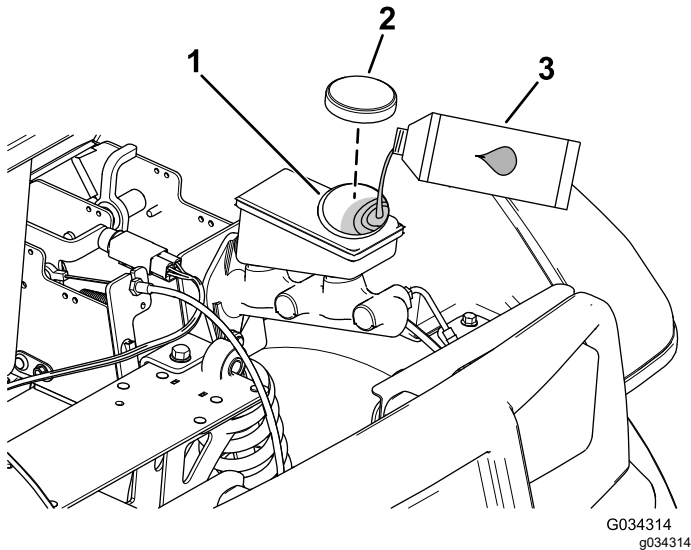

Figure 55

1. Goulot de remplissage (réservoir)
2. Bouchon du réservoir
3. Liquide de frein DOT 3

3. Observez le repère de niveau sur le côté du réservoir (Figure 56).

**Remarque:** Le niveau doit se situer au-dessus du repère du minimum.

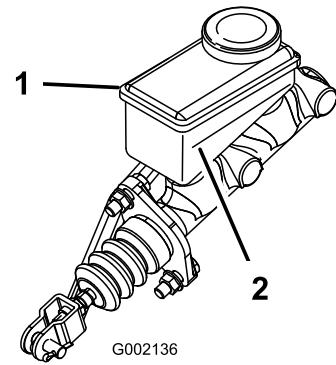

Figure 56

1. Réservoir de liquide de frein
2. Repère minimum

4. Si le niveau de liquide est trop bas, procédez comme suit :
  - A. Nettoyez la surface autour du bouchon du réservoir et enlevez le bouchon (Figure 55).
  - B. Versez du liquide de frein DOT 3 dans le réservoir jusqu'à ce que le niveau dépasse le repère minimum (Figure 56).

**Remarque:** Ne remplissez pas excessivement le réservoir de liquide de frein.

- C. Remettez le bouchon du réservoir (Figure 55).
5. Fermez le capot de la machine.

## Contrôle des freins

**Périodicité des entretiens:** Toutes les 100 heures

**Important:** Les freins sont un des composants de sécurité essentiels de la machine. Vérifiez-les attentivement aux intervalles d'entretien recommandés pour garantir des performances et une sécurité optimales.

- Contrôlez l'état et l'usure de la garniture des freins. Remplacez la garniture (plaquette de frein) si elle fait moins de 1,6 mm (1/16 po), d'épaisseur.
- Vérifiez si le support de garniture et autres composants semblent excessivement usés ou déformés. Remplacez les composants déformés.
- Vérifiez que les canalisations de frein, les raccords et les colliers ne présentent pas de fuites, ne sont pas détériorés ou desserrés.
- Contrôlez le niveau de liquide de frein; voir [Contrôle du niveau de liquide de frein \(page 50\)](#).

**Remarque:** Réparez les fuites ou les dommages des composants du circuit de freinage avant d'utiliser la machine.

# Remplacement des plaquettes des freins de service

**Périodicité des entretiens:** Toutes les 400 heures

Demandez à votre distributeur Toro agréé d'inspecter et, éventuellement, de remplacer les plaquettes des freins de service.

# Vidange du liquide de frein

**Périodicité des entretiens:** Toutes les 1000 heures/Tous les 5 ans (la première échéance prévalant)—Vidangez le liquide de frein.

Contactez un dépositaire Toro agréé.

# Entretien du châssis

## Réglage des loquets de verrouillage du plateau de chargement

Si les loquets du plateau de chargement sont déréglés, le plateau tressaute pendant que vous conduisez la machine. Vous pouvez régler les montants de sorte que les loquets maintiennent le plateau bien ajusté sur le châssis.

1. Vérifiez que le plateau de chargement se verrouille.

**Remarque:** Si le plateau de chargement ne se verrouille pas, la gâche du loquet est probablement trop basse. Si le plateau de chargement se verrouille mais tressaute pendant la conduite, la gâche est probablement trop haute.

2. Levez le plateau de chargement; [Levage du plateau de chargement en position d'entretien \(page 22\)](#).
3. Desserrez les 2 boulons sur la gâche du loquet et montez ou descendez la gâche selon qu'elle est trop haute ou trop basse ([Figure 57](#)).

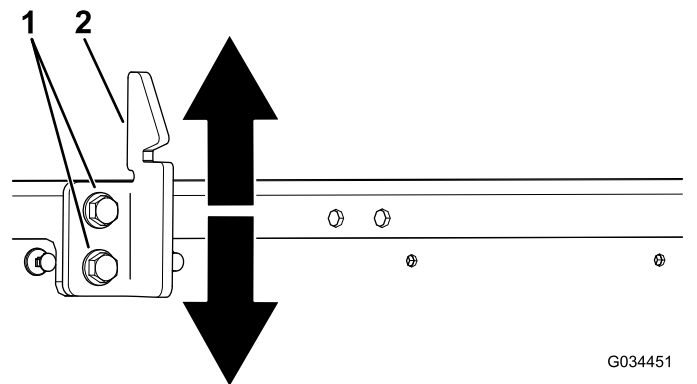

G034451

g034451

**Figure 57**

1. Boulons
2. Gâche de loquet du plateau

4. Serrez les 2 boulons de la gâche du loquet du plateau ([Figure 57](#)).
5. Vérifiez que le réglage est correct en verrouillant plusieurs fois le plateau de chargement.

# Nettoyage

## Lavage de la machine

**Périodicité des entretiens:** À chaque utilisation ou une fois par jour—Lavez la machine.

Au besoin, lavez la machine seulement avec de l'eau ou en y ajoutant un détergent doux. Vous pouvez laver la machine à l'aide d'un chiffon.

**Important:** Ne nettoyez pas la machine avec de l'eau saumâtre ou recyclée.

**Important:** Il est déconseillé de laver la machine au jet d'eau sous pression. Cela pourrait endommager le système électrique, décoller des autocollants importants ou enlever la graisse nécessaire aux points de frottement. N'utilisez pas trop d'eau, surtout près du panneau de commande, du moteur, du contrôleur du moteur, du chargeur, de l'arrière du tableau de bord et des batteries.

# Remisage

## Consignes de sécurité concernant le remisage

- Avant de quitter la position d'utilisation, coupez le moteur de la machine, enlevez la clé et attendez l'arrêt complet de tout mouvement. Laissez refroidir la machine avant de la régler, d'en faire l'entretien, de la nettoyer ou de la remiser.
- Ne remisez pas la machine ni les bidons de carburant à proximité d'une flamme nue, d'une source d'étincelles ou d'une veilleuse, telle celle d'un chauffe-eau ou autre appareil.

## Remisage de la machine

1. Garez la machine sur une surface plane et horizontale, serrez le frein de stationnement, coupez le moteur et enlevez la clé.
2. Enlevez toutes les saletés et impuretés déposées sur la machine, y compris à l'extérieur du moteur.

**Important:** Vous pouvez laver la machine avec de l'eau et un détergent doux. Ne lavez pas la machine au jet d'eau haute pression. Le lavage à haute pression risque d'endommager le système électrique ou d'enlever la graisse nécessaire aux points de frottement. N'utilisez pas trop d'eau, surtout près du panneau de commande, des feux, du moteur et de la batterie.

3. Contrôlez les freins; voir [Contrôle des freins \(page 50\)](#).
4. Contrôlez la pression des pneus; voir [Entretien des pneus \(page 46\)](#).
5. Contrôlez et resserrez tous les boulons, écrous et vis. Réparez ou remplacez toute pièce endommagée.
6. Peignez toutes les surfaces métalliques éraflées ou mises à nu.

**Remarque:** De la peinture est disponible chez votre distributeur Toro agréé.

7. Couvrez la machine pour la protéger et la garder propre.

# Exigences de remisage de la batterie

**Remarque:** Il n'est pas nécessaire de retirer les batteries de la machine avant le remisage.

Voir les limites de température de remisage spécifiées dans le tableau suivant :

## Limites de température de remisage

Température de remisage	Durée de remisage appropriée
45 à 55 °C (113 à 131 °F)	1 semaine
25 à 45 °C (77 à 113 °F)	3 semaines
-20 à 25 °C (-4 à 77 °F)	52 semaines

**Important:** Les températures en dehors de ces plages endommageront les batteries.

La température de stockage des batteries affecte leur durée de vie à long terme. Le stockage prolongé à des températures extrêmes réduit la vie utile des batteries. Pour des températures supérieures à 25 °C (77 °F), ne dépassez pas la durée de remisage de machine indiquée dans le tableau.

- Avant de remiser la machine, chargez ou déchargez les batteries entre 40 % et 60 %.

**Remarque:** Une charge de 50 % est optimale pour assurer une durée de vie maximale des batteries. Lorsque les batteries sont chargées à 100 % avant le remisage, la durée de vie des batteries sera réduite.

Si vous prévoyez de remiser la machine plus longtemps, chargez les batteries à 60 % approximativement.

- Pour un remisage de 6 mois, vérifiez que le niveau de charge des batteries compris entre 40 % et 60 %. Si la charge est inférieure à 40 %, chargez les batteries entre 40 % et 60 %.
- Après avoir chargé les batteries, débranchez le chargeur du secteur.

**Remarques:**

**Remarques:**

# Proposition 65 de Californie – Information concernant cet avertissement

## En quoi consiste cet avertissement?

Certains produits commercialisés présentent une étiquette d'avertissement semblable à ce qui suit :



**AVERTISSEMENT : Cancer et troubles de la reproduction –**  
[www.p65Warnings.ca.gov](http://www.p65Warnings.ca.gov).

## Qu'est-ce que la Proposition 65?

La Proposition 65 s'applique à toute société exerçant son activité en Californie, qui vend des produits en Californie ou qui fabrique des produits susceptibles d'être vendus ou importés en Californie. Elle stipule que le Gouverneur de Californie doit tenir et publier une liste des substances chimiques connues comme causant des cancers, malformations congénitales et/ou autres troubles de la reproduction. Cette liste, qui est mise à jour chaque année, comprend des centaines de substances chimiques présentes dans de nombreux objets du quotidien. La Proposition 65 a pour objet d'informer le public quant à l'exposition à ces substances chimiques.

La Proposition 65 n'interdit pas la vente de produits contenant ces substances chimiques, mais impose la présence d'avertissements sur tout produit concerné, sur son emballage ou sur la documentation fournie avec le produit. D'autre part, un avertissement de la Proposition 65 ne signifie pas qu'un produit est en infraction avec les normes ou exigences de sécurité du produit. De fait, le gouvernement californien a clairement précisé qu'un avertissement de la Proposition 65 « était différent d'une décision réglementaire établissant l'innocuité d'un produit ». Bon nombre de ces substances chimiques sont utilisées dans des produits du quotidien depuis des années, sans aucun effet nocif documenté. Pour plus de renseignements, rendez-vous sur <https://oag.ca.gov/prop65/faqs-view-all>.

Un avertissement de la Proposition 65 signifie qu'une société a soit (1) évalué l'exposition et conclu qu'elle dépassait le « niveau ne posant aucun risque significatif »; soit (2) choisi d'émettre un avertissement simplement sur la base de sa compréhension quant à la présence d'une substance chimique de la liste, sans tenter d'en évaluer l'exposition.

## Cette loi s'applique-t-elle partout?

Les avertissements de la Proposition 65 sont exigés uniquement en vertu de la loi californienne. Ces avertissements sont présents dans tout l'état de Californie, dans des environnements très variés, notamment mais pas uniquement les restaurants, magasins d'alimentations, hôtels, écoles et hôpitaux, et sur un vaste éventail de produits. En outre, certains détaillants en ligne et par correspondance fournissent des avertissements de la Proposition 65 sur leurs sites internet ou dans leurs catalogues.

## Quelles différences entre les avertissements de Californie et les limites fédérales?

Les normes de la Proposition 65 sont souvent plus strictes que les normes fédérales et internationales. Diverses substances exigent un avertissement de la Proposition 65 à des niveaux bien inférieurs aux limites d'intervention fédérales. Par exemple, la norme de la Proposition 65 en matière d'avertissements pour le plomb se situe à 0,5 µg/jour, soit bien moins que les normes fédérales et internationales.

## Pourquoi l'avertissement ne figure-t-il pas sur tous les produits semblables?

- Pour les produits commercialisés en Californie, l'étiquetage Proposition 65 est exigé, tandis qu'il ne l'est pas sur des produits similaires commercialisés ailleurs.
- Il se peut qu'une société impliquée dans un procès lié à la Proposition 65 et parvenant à un accord soit obligée d'utiliser les avertissements de la Proposition 65 pour ses produits, tandis que d'autres sociétés fabriquant des produits semblables peuvent ne pas être soumises à cette obligation.
- L'application de la Proposition 65 n'est pas uniforme.
- Certaines sociétés peuvent choisir de ne pas indiquer d'avertissements car elles considèrent qu'elles n'y sont pas obligées au titre de la Proposition 65; l'absence d'avertissements sur un produit ne signifie pas que le produit ne contient pas de substances de la liste à des niveaux semblables.

## Pourquoi cet avertissement apparaît-il sur les produits Toro?

Toro a choisi de fournir aux consommateurs le plus d'information possible afin qu'ils puissent prendre des décisions éclairées quant aux produits qu'ils achètent et utilisent. Toro fournit des avertissements dans certains cas d'après ses connaissances quant à la présence de l'une ou plusieurs des substances chimiques de la liste, sans en évaluer le niveau d'exposition, car des exigences de limites ne sont pas fournies pour tous les produits chimiques de la liste. Bien que l'exposition avec les produits Toro puisse être négligeable ou parfaitement dans les limites « sans aucun risque significatif », par mesure de précaution, Toro a décidé de fournir les avertissements de la Proposition 65. De plus, en l'absence de ces avertissements, la société Toro pourrait faire l'objet de poursuites par l'État de Californie ou par des particuliers cherchant à faire appliquer la Proposition 65, et donc être assujettie à d'importantes pénalités.



**Count on it.**