



Kit Recycler

Tondeuse rotative à éjection latérale Groundsmaster® série 3200 ou 3300 de 152 cm ou 183 cm

N° de modèle 31976

N° de modèle 31978

Instructions de montage

1

Préparation de la machine

Aucune pièce requise

Procédure

1. Garez la machine sur une surface plane et horizontale.
2. Serrez le frein de stationnement.
3. Levez le plateau de coupe en position de TRANSPORT ; voir le *Manuel de l'utilisateur*.
4. Coupez le moteur et retirez la clé.
5. Tournez le coupe-batterie à la position ARRÊT ; voir le *Manuel de l'utilisateur* du groupe de déplacement.
6. Tournez le plateau de coupe à la position d'ENTRETIEN ; voir le *Manuel de l'utilisateur*.

2

Dépose des lames

Aucune pièce requise

Procédure

1. Tenez la lame par son extrémité avec un chiffon ou un gant épais.
2. Enlevez le boulon, la coupelle de protection et la lame de l'axe de pivot ([Figure 1](#)).

Conservez les pièces pour le remontage.

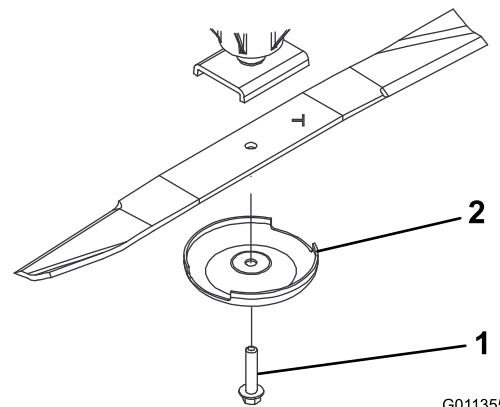

G011355

g011355

Figure 1

1. Boulon de lame
2. Coupelle de protection



3

Dépose des déflecteurs existants

Aucune pièce requise

Procédure

Remarque: Pour les opérations ci-dessous, les boulons sont vissés dans le plateau de coupe. Retirez les écrous avant de retirer les boulons.

1. Retirez les 2 écrous à embase qui fixent les déflecteurs en place (Figure 2).
2. Retirez les 2 boulons et les 2 écrous du déflecteur d'éjection réglable (Figure 2).
3. Retirez les 3 boulons et les 3 écrous qui fixent les déflecteurs en place (Figure 2).

Remarque: Conservez les déflecteurs et les fixations ; ils serviront pour repasser au mode d'éjection latérale.

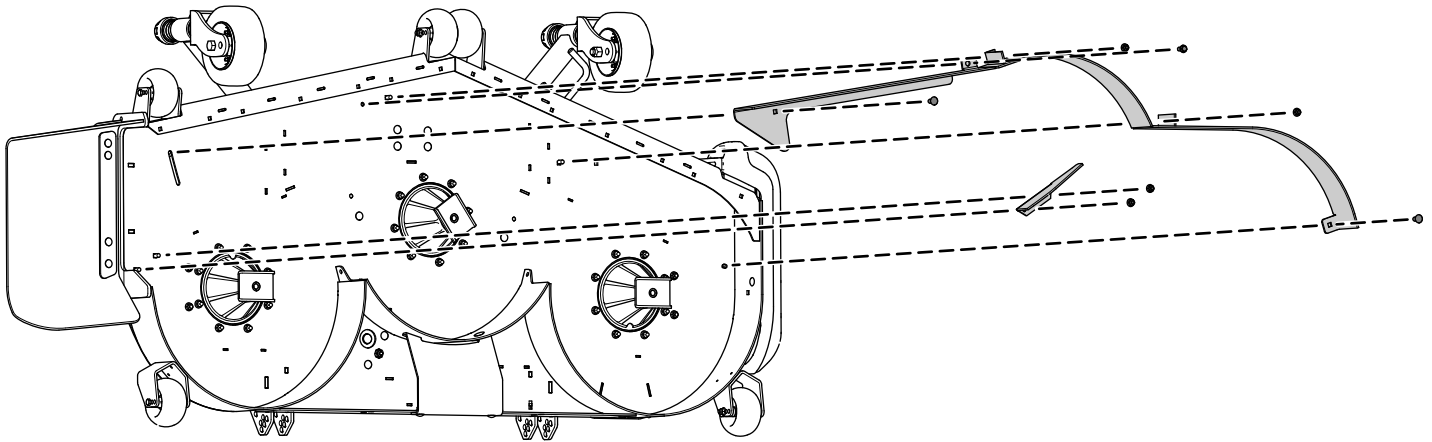

Figure 2

g309006

4

Montage du couvercle d'éjection

Pièces nécessaires pour cette opération:

1	Couvercle d'éjection
1	Boulon de carrosserie (5/16" x 7/8")
1	Écrou à embase (5/16")
2	Boulon de carrosserie (3/8" x 1 1/4")
2	Contre-écrou (3/8")

Procédure

1. Montez la plaque d'éjection à l'extérieur du support de montage à l'aide de 2 boulons de carrosserie (3/8" x 1 1/4") et de 2 contre-écrous (3/8"), comme montré à la [Figure 3](#).
2. Fixez la patte à l'intérieur du plateau de coupe à l'aide de 1 boulon de carrosserie (5/16" x 7/8") et de 1 écrou à embase (5/16"), comme montré à la [Figure 3](#).

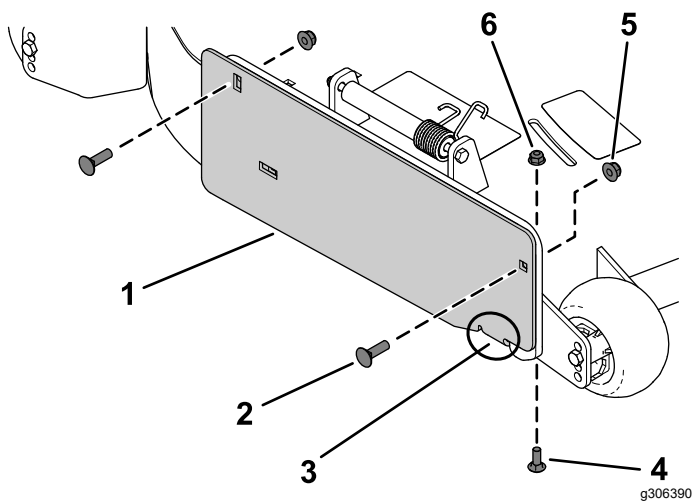

Figure 3

- | | |
|--|---|
| 1. Couvercle d'éjection | 4. Boulon de carrosserie (5/16" x 7/8") |
| 2. Boulon de carrosserie (3/8" x 1 1/4") | 5. Contre-écrou (3/8") |
| 3. Patte sur le couvercle d'éjection | 6. Écrou à embase (5/16") |

5

Montage des déflecteurs Recycler

Pièces nécessaires pour cette opération:

1	Défecteur gauche
1	Défecteur central
1	Défecteur droit
7	Boulon de carrosserie (3/8" x 1")
8	Contre-écrou (3/8")
2	Boulon à tête hexagonale à embase (3/8")
1	Écrou à embase (3/8")

Procédure

Remarque: Fixez légèrement les déflecteurs en place pour bien les aligner sur tous les trous du plateau de coupe ([Figure 4](#)).

1. Placez le déflecteur droit sur le plateau de coupe.
2. Fixez légèrement le déflecteur droit sur la plaque d'éjection à l'aide de 1 boulon de carrosserie (3/8" x 1") et 1 contre-écrou (3/8"), comme montré à la [Figure 4](#).
3. Fixez légèrement le déflecteur droit au plateau de coupe à l'aide de 1 boulon de carrosserie (3/8" x 1") et de 1 écrou à embase (3/8"), comme montré à la [Figure 4](#).
4. Placez le déflecteur gauche sur le plateau de coupe.
5. Fixez légèrement le déflecteur gauche au plateau de coupe à l'aide de 1 boulon de carrosserie (3/8" x 1"), 1 boulon à tête hexagonale à embase (3/8" x 1") et 2 contre-écrous (3/8"), comme montré à la [Figure 4](#).
6. Placez le déflecteur central sur le plateau de coupe.
7. Fixez légèrement le déflecteur central au déflecteur droit et au déflecteur gauche à l'aide de 4 boulons de carrosserie (3/8" x 1") et de 4 contre-écrous (3/8"), comme montré à la [Figure 4](#).
8. Fixez légèrement le déflecteur central au plateau de coupe à l'aide de 1 boulon à tête hexagonale à embase (3/8" x 1") et de 1 contre-écrou (3/8"), comme montré à la [Figure 4](#).

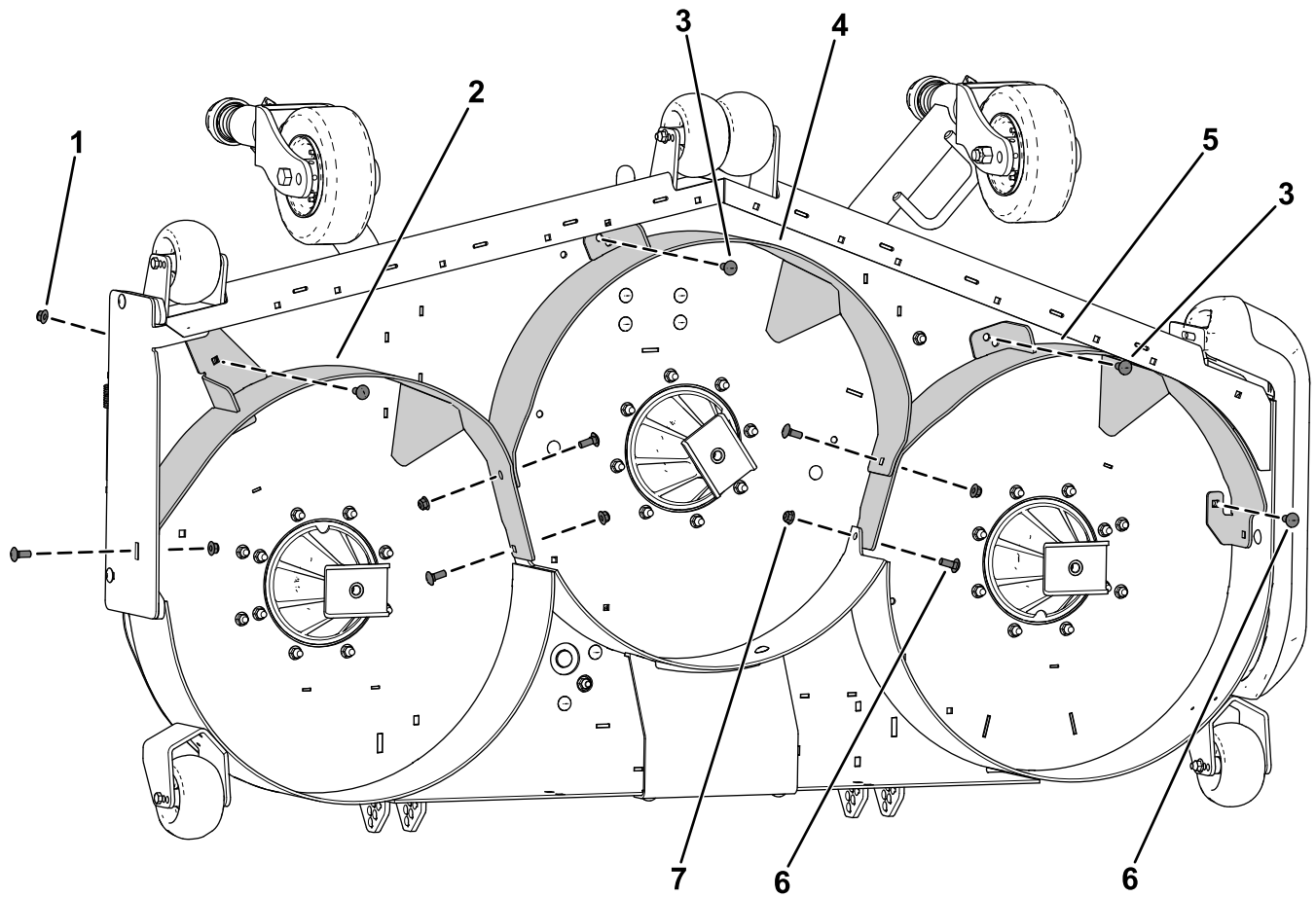

g576877

Figure 4

- | | |
|---|---|
| 1. Écrou à embase ($\frac{3}{8}$ " | 5. Déflecteur gauche |
| 2. Déflecteur droit | 6. Boulon de carrosserie ($\frac{3}{8}$ " x 1" |
| 3. Boulon à tête hexagonale à embase ($\frac{3}{8}$ " x 1" | 7. Contre-écrou ($\frac{3}{8}$ " |
| 4. Déflecteur central | |

6

Montage des kickers

Pour plateaux de coupe de 183 cm seulement

Pièces nécessaires pour cette opération:

2	Kicker
4	Boulon de carrosserie (5/16" x 7/8")
4	Écrou à embase (5/16")

Procédure

1. Déposez les 4 caches du plateau de coupe (Figure 5).

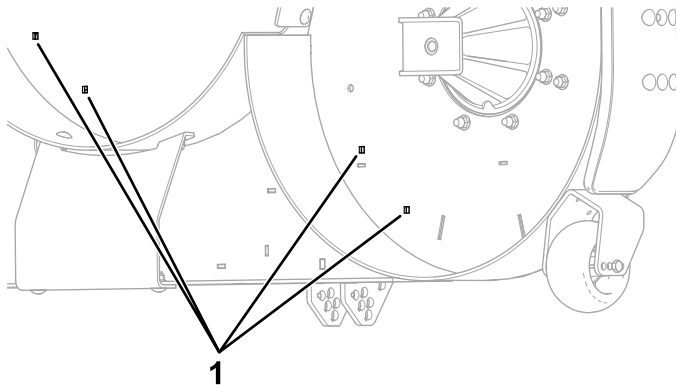

Figure 5

g309133

1. Caches

2. Fixez les 2 kickers sur le plateau de coupe à l'aide de 4 boulons de carrosserie (5/16" x 7/8") et de 4 écrous à embase (5/16"), comme montré à la Figure 6.

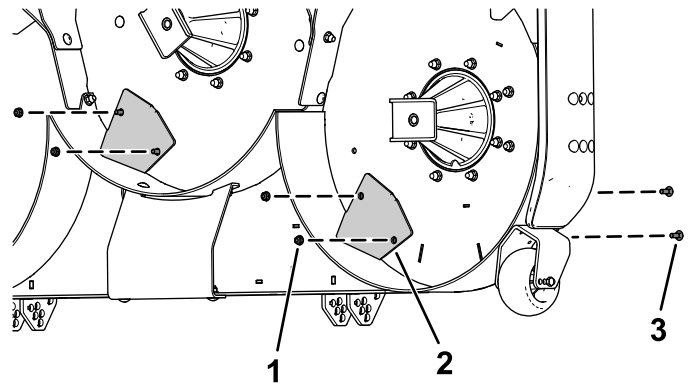

Figure 6

g309132

1. Boulon de carrosserie (5/16" x 7/8")
2. Kicker
3. Écrou à embase (5/16")

7

Pose des lames

Pièces nécessaires pour cette opération:

3	Lame Recycler
---	---------------

Procédure

Montez la lame, la coupelle de protection et le boulon de la lame, puis serrez le boulon à un couple de 115 à 149 N·m comme montré à la Figure 7.

Important: Pour obtenir une coupe correcte, la partie relevée de la lame doit être dirigée vers l'intérieur du plateau de coupe.

Remarque: Après avoir heurté un obstacle, serrez tous les écrous des poulies d'axe à un couple de 115 à 149 N·m.

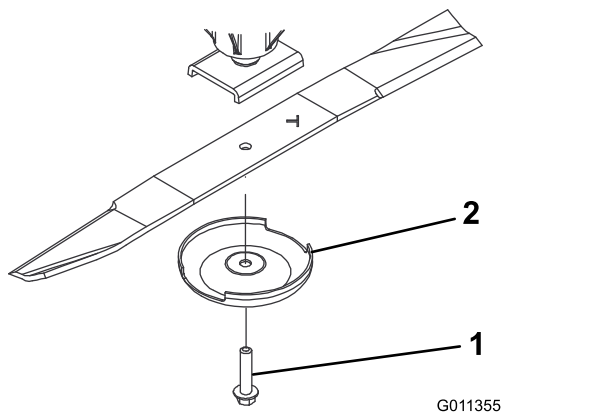

Figure 7

1. Boulon de lame
2. Coupelle de protection

8

Serrage des fixations

Aucune pièce requise

Procédure

1. Serrez tous les écrous et boulons des déflecteurs.
2. Faites tourner les lames pour vérifier qu'elles ne touchent pas les déflecteurs. En cas de contact, desserrez le(s) déflecteur(s) jusqu'à obtention d'un jeu, puis fixez le(s) déflecteur(s).

9

Dernières opérations d'installation

Aucune pièce requise

Procédure

Tournez le plateau de coupe à la position de TONTE ; voir le *Manuel de l'utilisateur*.

Remarques:



Count on it.