



13-32H

Wheel Horse® Rider a motore posteriore

Modello n° 70186 – Serie n° 24000001 e superiori

Manuale dell'operatore



Importante Il motore di questa macchina non è dotato di marmitta parascintille. In alcune zone l'utilizzo o l'azionamento di questo motore su terreno forestale, sottobosco o prateria, costituiscono una trasgressione alla legge.

Indice

	Pagina
Introduzione	3
Sicurezza	3
Norme di sicurezza per rider con tosaerba rotante	3
Sicurezza del rider Toro	5
Livello di pressione acustica	5
Livello di potenza acustica	5
Livello di vibrazioni	5
Tabella dei pendii	7
Adesivi di sicurezza e di istruzione	9
Benzina e olio	11
Benzina raccomandata	11
Uso dello stabilizzante/condizionatore	11
Rabbocco del serbatoio del carburante	11
Controllo del livello dell'olio motore	11
Funzionamento	12
Comandi	12
Uso del freno di stazionamento	12
Posizionamento del sedile	12
Utilizzo del comando delle lame (PDF)	12
Regolazione dell'altezza di taglio	13
Avviamento del motore	13
Spegnimento del motore	14

	Pagina
Guida in marcia avanti o retromarcia	14
Arresto della macchina	14
Spingere la macchina a mano	14
Uso del sistema interruttori di sicurezza	15
Collaudo del sistema di sicurezza	16
Scarico del cesto di raccolta	17
Montaggio del carter del Recycler®	17
Montaggio del piano inclinato di scarico	18
Suggerimenti	19
Manutenzione	20
Programma di manutenzione raccomandato	20
Manutenzione dell'olio motore	21
Manutenzione della batteria	22
Manutenzione del filtro dell'aria	24
Manutenzione della candela	25
Controllo della pressione dei pneumatici	25
Ingrassaggio e lubrificazione della macchina	26
Controllo del freno di stazionamento	26
Spurgo del serbatoio del carburante	26
Sostituzione del filtro del carburante	27
Revisione dei fusibili	27
Revisione della lama	27
Livellamento del tosaerba	29
Lavaggio del sottoscocca del tosaerba	29
Lavaggio della macchina	30
Pulizia e rimessaggio	30
Schema elettrico	32
Localizzazione guasti	33

Introduzione

Leggete attentamente il presente manuale al fine di utilizzare e mantenere correttamente il prodotto. Le informazioni qui riportate aiuteranno voi ed altri ad evitare infortuni e a non danneggiare il prodotto. Sebbene la Toro progetti, produca e distribuisca prodotti all'insegna della sicurezza, voi siete responsabili del corretto utilizzo del prodotto in condizioni di sicurezza.

Per informazioni su prodotti ed accessori, sulla ricerca di un distributore o per la registrazione del vostro prodotto potete contattare Toro direttamente a www.Toro.com.

Per assistenza, ricambi originali Toro o ulteriori informazioni, rivolgetevi a un Distributore Toro autorizzato o ad un Centro Assistenza Toro, ed abbiate sempre a portata di mano il numero del modello ed il numero di serie del prodotto. Il numero del modello e il numero di serie si trovano nella posizione riportata nella Figura 1.



Figura 1

1. Posizione del numero di serie e del modello

Scrivete il numero del modello e il numero di serie nello spazio seguente:

N° del modello: _____

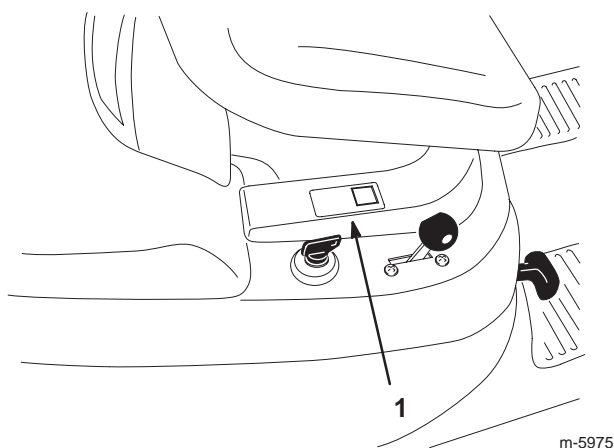
N° di serie: _____

Il presente manuale evidenzia i pericoli potenziali e riporta messaggi di sicurezza speciali per aiutare voi ed altri ad evitare infortuni ed anche la morte. **Pericolo**, **Avvertenza**, e **Attenzione** sono termini utilizzati per identificare il grado di pericolo. Tuttavia, a prescindere dal livello di pericolosità, occorre prestare sempre la massima attenzione.

Pericolo segnala una situazione di estremo pericolo che **provoca** infortuni gravi o la morte se non si osservano le precauzioni raccomandate.

Avvertenza segnala un pericolo che **può** provocare infortuni gravi o la morte se non si osservano le precauzioni raccomandate.

Attenzione segnala un rischio che può causare infortuni lievi o moderati se non si osservano le precauzioni raccomandate.

Per evidenziare le informazioni vengono utilizzate altre due parole: **Importante** indica informazioni di carattere meccanico di particolare importanza, e **Nota**: evidenzia informazioni generali di particolare rilevanza.

Sicurezza

Norme di sicurezza per rider con tosaerba rotante

Leggete e comprendete il contenuto di questo manuale prima di avviare la macchina.

⚠ Questo è il simbolo di richiamo alla sicurezza, che viene usato per richiamare l'attenzione a pericoli di infortuni potenziali. Attenetevi a tutti i messaggi di sicurezza che seguono questo simbolo, al fine di evitare infortuni ed anche la morte.

Le seguenti istruzioni sono conformi alla norma CEN EN 836:1997.

Questo prodotto è in grado di amputare mani e piedi, e di scagliare oggetti. Rispettate sempre tutte le norme di sicurezza per evitare gravi infortuni o la morte.

Addestramento

- Leggete attentamente le istruzioni. Prendete dimestichezza con i comandi e il corretto utilizzo delle apparecchiature.
- Non consentite mai l'uso del tosaerba a bambini o a persone che non abbiano perfetta conoscenza delle presenti istruzioni. Le normative locali possono imporre limiti all'età dell'operatore.
- Non tosate in prossimità di altre persone, soprattutto bambini, o di animali da compagnia.
- Ricordate sempre che l'operatore o utilizzatore è responsabile di incidenti o pericoli occorsi ad altre persone o alla loro proprietà.

- Non trasportate passeggeri.
- Tutti i conducenti devono mirare a ottenere una formazione professionale e pratica. Tale formazione dovrà evidenziare:
 - la necessità di attenzione e concentrazione quando si lavora su rider;
 - il controllo del rider che scivola su un terreno in pendenza non viene recuperato azionando il freno. I motivi principali della perdita di controllo sono:
 - presa insufficiente delle ruote;
 - velocità troppo elevata;
 - azione frenante inadeguata;
 - tipo di macchina inadatto al compito da eseguire;
 - mancanza di consapevolezza degli effetti delle condizioni del terreno, soprattutto dei pendii;
 - traino e distribuzione del carico errati.

Preparazione

- Indossate pantaloni lunghi e calzature robuste quando tosate. Non usate mai la macchina a piedi nudi o in sandali.
- Ispezionate attentamente l'area in cui deve essere utilizzata l'apparecchiatura, e sgombratela da oggetti che possano venire raccolti e scagliati dalla macchina.
- **Avvertenza** – Il carburante è altamente infiammabile.
 - Conservate il carburante in apposite taniche.
 - Fate il pieno solo all'aperto, e non fumate durante il rifornimento.
 - Aggiungete il carburante prima di avviare il motore. Non togliete mai il tappo del serbatoio, né aggiungete il carburante, a motore acceso o caldo.
 - Se viene inavvertitamente versato del carburante, non avviate il motore, ma allontanate la macchina dall'area interessata evitando di generare una fonte di accensione, finché i vapori del carburante non si saranno dissipati.
 - Montate con sicurezza i tappi dei serbatoi del carburante e delle taniche.
- Sostituite le marmitte di scarico difettose.
- Prima dell'uso, controllate sempre a vista che la lama, il bullone della lama e il gruppo di taglio non siano usurati o danneggiati.

Funzionamento

- Non azionate il motore in un locale chiuso in cui possano raccogliarsi i fumi tossici dell'ossido di carbonio.
- Tosate solamente alla luce del giorno o con illuminazione artificiale adeguata.
- Prima di cercare di avviare il motore, disinnestate tutte le frizioni dell'accessorio con lame e mettete il cambio in folle.
- Non usate su pendenze superiori a
 - 5° durante il taglio in laterale;
 - 10° durante il taglio in salita;
 - 15° durante il taglio in discesa.
- Ricordate che non esistono pendenze sicure. L'utilizzo su pendii erbosi richiede un'attenzione particolare. Per cautelarvi dal ribaltamento:
 - evitate partenze e frenate brusche procedendo in salita o in discesa;
 - innestate lentamente la frizione, mantenendo sempre la macchina in presa, soprattutto procedendo in discesa;
 - mantenete bassa la velocità della macchina quando procedete in pendenza o eseguite curve a stretto raggio;
 - prestate attenzione a protuberanze del terreno, buche e altri ostacoli nascosti.
- Prestate attenzione quando trainate dei carichi o utilizzate accessori pesanti.
 - Utilizzate solamente i punti di attacco previsti per la barra di traino.
 - Limitate l'entità dei carichi a quanto potete controllare con sicurezza.
 - Non curvate bruscamente, ed eseguite le retromarce con prudenza.
- Prestate attenzione al traffico quando attraversate o procedete nei pressi di una strada.
- Arrestate la rotazione delle lame prima di attraversare superfici non erbose.
- Quando utilizzate degli accessori, non dirigete mai lo scarico del materiale verso terzi e non consentite ad alcuno di avvicinarsi alla macchina durante il lavoro.
- Non azionate mai la macchina con schermi o ripari difettosi, o senza i dispositivi di protezione montati.

- Non modificate la taratura del regolatore del motore e non fate superare al motore i regimi previsti. Il motore che funziona a velocità eccessiva può aumentare il rischio di infortuni.
- Prima di scendere dal posto di guida:
 - disinnestate la presa di forza e abbassate al suolo gli accessori;
 - mettete il cambio in folle e innestate il freno di stazionamento;
 - spegnete il motore e togliete la chiave di accensione.
- Disinnestate la trasmissione agli accessori, spegnete il motore e staccate il cappellotto dalla candela, oppure togliete la chiave di accensione:
 - prima di pulire gli intasamenti o di rimuovere ostruzioni dal piano inclinato;
 - prima di controllare, pulire o eseguire interventi sul tosaerba;
 - dopo aver colpito un corpo estraneo; ispezionate il tosaerba per rilevare eventuali danni, ed effettuate le riparazioni necessarie prima di riavviare l'accessorio;
 - se la macchina inizia a vibrare in modo anomalo (controllate immediatamente).
- Disinserite la trasmissione agli accessori durante i trasferimenti e quando la macchina non viene utilizzata.
- Spegnete il motore e disinserite la trasmissione all'accessorio:
 - prima del rifornimento di carburante;
 - prima di togliere il cesto di raccolta;
 - prima di regolare l'altezza, a meno che la regolazione non possa essere eseguita dal posto di guida.
- Riducete la regolazione dell'acceleratore durante il tempo di arresto del motore e, se il motore è dotato di valvola di intercettazione, spegnete l'afflusso di carburante al termine del lavoro.

Manutenzione e rimessaggio

- Mantenete adeguatamente serrati tutti i dadi, i bulloni e le viti, per assicurarvi che le apparecchiature funzionino nelle migliori condizioni di sicurezza.
- Non tenete le apparecchiature con carburante nel serbatoio all'interno di edifici, dove i vapori possano raggiungere fiamme libere o scintille.
- Lasciate raffreddare il motore prima del rimessaggio al chiuso.
- Per ridurre il rischio d'incendio, mantenete motore, marmitta di scarico, vano batteria e zona di conservazione del carburante esenti da erba, foglie ed eccessi di grasso.
- Controllate frequentemente il raccogliherba, per verificarne l'usura o il deterioramento.
- Sostituite le parti usurate o danneggiate, per motivi di sicurezza.
- Dovendo scaricare il serbatoio del carburante, eseguite l'operazione all'aperto.
- Se la macchina deve essere parcheggiata, posta in rimessa o lasciata incustodita, abbassate al suolo i dispositivi di taglio, a meno che non utilizzate un blocco meccanico.

Sicurezza del rider Toro

Il seguente paragrafo contiene informazioni sulla sicurezza mirate ai prodotti Toro, od altre informazioni sulla sicurezza non comprese nella normativa CEN.

Utilizzate soltanto accessori approvati dalla Toro. L'utilizzo di accessori non approvati può rendere nulla la garanzia.

Livello di pressione acustica

Questa unità ha un livello massimo di pressione acustica all'orecchio dell'operatore di 87 dBA, basato sulla misura di macchine identiche in ottemperanza alla Direttiva 98/37/CE.

Livello di potenza acustica

Questa unità ha un livello di potenza acustica garantito di 100 dBA, basato sulla misura di macchine identiche in ottemperanza alla Direttiva 2000/14/CE.

Livello di vibrazioni

Questa unità non supera il livello di vibrazioni al corpo di 0,5 m/sec.², basato su misurazioni di macchine identiche ai sensi della Direttiva 98/37/CE.

Tabella dei pendii

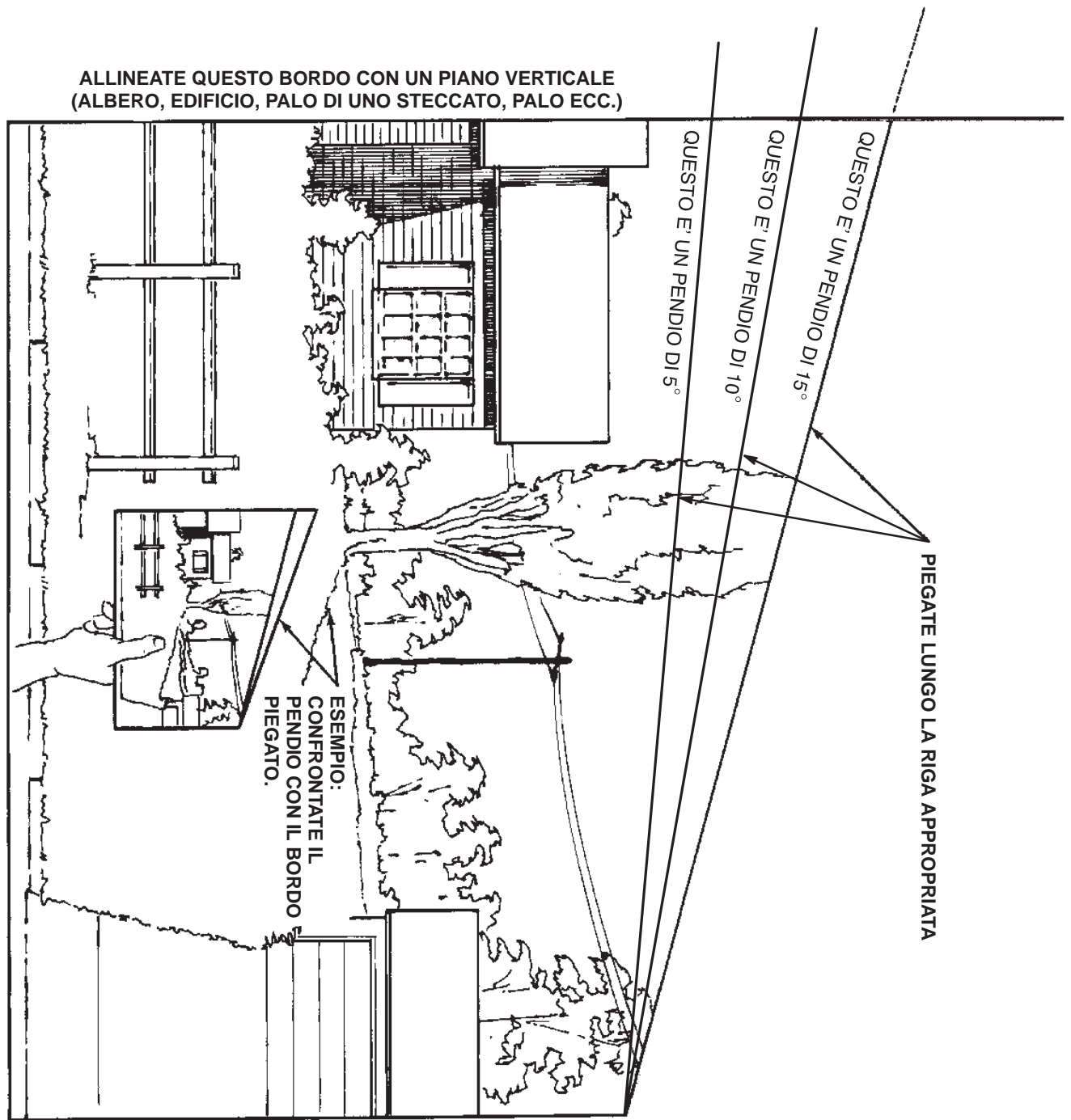

Adesivi di sicurezza e di istruzione



Gli adesivi di sicurezza e di istruzione sono chiaramente visibili, e sono affissi accanto a zone particolarmente pericolose. Sostituite gli adesivi danneggiati o smarriti.



99-2986

1. Pericolo di schiacciamento/smembramento di astanti. Non girate la chiave in presenza di bambini; tenete i bambini a distanza di sicurezza dalla macchina.



105-0529

1. Attenzione: non toccate la superficie calda.



105-0530

1. Altezza di taglio



105-0531

1. Disinnestate la lama di taglio.



105-0532

1. Innestate la lama di taglio.



105-0535

1. Cesto di raccolta pieno
2. Funzionamento in retromarcia

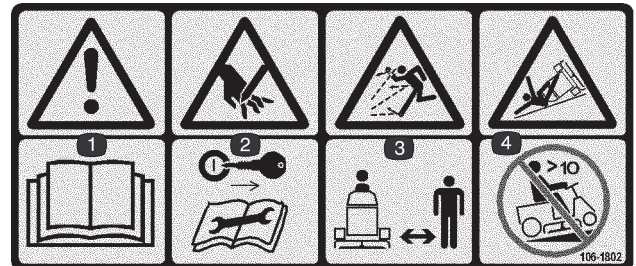

106-1802

1. Avvertenza – Leggete il *Manuale dell'operatore*.
2. Pericolo di ferita alla mano. Togliete la chiave di accensione e leggete le istruzioni prima di eseguire interventi di revisione o manutenzione.
3. Pericolo di lancio di oggetti. Tenete gli astanti a distanza di sicurezza dalla macchina.
4. Pericolo di ribaltamento. Non guidate in salita su pendii di oltre 10°.



106-2940

1. Avvertenza: non inserite mani o piedi sotto il tosaerba.



106-2941

1. Inserite la leva per spingere la macchina.
2. Estraiete la leva per guidare la macchina.



106-2942

1. Girate la chiave per tocare in retromarcia.

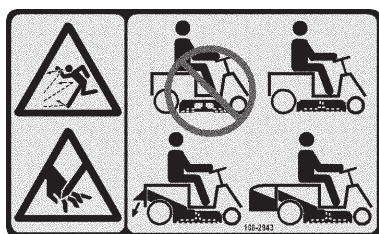

106-2943

1. Pericolo di oggetti scagliati e di taglio. Non azionate la macchina se l'apertura di scarico è scoperta. Usate la macchina soltanto se il carter di riciclaggio, il deflettore di scarico posteriore o il cesto di raccolta sono montati.



Stampato sul pianale, accanto al pedale del freno

1. Freno



Stampato sul pianale, accanto alla leva del freno di stazionamento

1. Freno di stazionamento



Stampato sul pianale, accanto al pedale di comando della trazione

1. Marcia avanti



Stampato sul pianale, accanto al pedale di comando della trazione

1. Folle



Stampato sul pianale, accanto al pedale di comando della trazione

1. Retromarcia



Stampato sulla scocca, accanto alla leva dell'acceleratore

1. Massima
2. Minima
3. Starter



Stampato nella scocca, accanto all'interruttore di accensione

1. Motore

Benzina e olio

Benzina raccomandata

Utilizzate benzina normale senza piombo per automobili (minimo 85 ottani). In mancanza di benzina normale senza piombo potete utilizzare benzina normale etilizzata.

Importante Non utilizzate metanolo, benzina contenente metanolo o nafta contenente più del 10% di etanolo, perché potreste danneggiare il sistema di alimentazione del motore. Non mescolate mai olio e benzina.



Pericolo



In talune condizioni la benzina è estremamente infiammabile ed altamente esplosiva. Un incendio o un'esplosione possono ustionare voi ed altre persone, e causare danni.

- Fate il pieno di carburante all'aria aperta, a motore freddo, e tergete la benzina versata.
- Non riempite completamente il serbatoio. Riempitelo fino a 6–13 mm sotto la base del collo del bocchettone. Questo spazio consente alla benzina di espandersi.
- Quando si usa benzina è vietato fumare e bisogna tenersi lontani da fiamme libere e da luoghi nei quali una scintilla possa accendere i vapori della benzina.
- Conservate la benzina in taniche omologate, e tenetela lontano dalla portata dei bambini.
- Acquistate benzina in modo da utilizzarla entro 30 giorni.
- Prima del rabbocco, posizionate sempre le taniche di benzina sul pavimento, lontano dal veicolo.
- Non riempite le taniche di benzina all'interno di un veicolo oppure su un camion o un rimorchio, in quanto il tappetino del rimorchio o le pareti di plastica del camion possono isolare la tanica e rallentare la dispersione delle cariche elettrostatiche.
- Se possibile, togliete l'apparecchiatura a benzina dal camion o dal rimorchio, e rabboccatela con le ruote sul terreno.
- Qualora non sia possibile, rabboccate l'apparecchiatura sul camion o sul rimorchio utilizzando una tanica portatile, anziché una normale pompa del carburante.
- Qualora fosse indispensabile utilizzare una pompa di rifornimento, tenete sempre l'ugello a contatto con il bordo del serbatoio del carburante o con il foro della tanica finché non sia stato completato il rifornimento.

Uso dello stabilizzante/condizionatore

L'uso di uno stabilizzante/condizionatore nella macchina offre i seguenti vantaggi:

- mantiene fresca la benzina fino a 90 giorni durante il rimessaggio; per tempi di rimessaggio più lunghi, spurgate il serbatoio del carburante;
- mantiene pulito il motore durante l'uso;
- elimina i depositi di gomma nell'impianto di alimentazione, che possono provocare problemi di avviamento.

Importante Non utilizzate additivi per carburante contenenti metanolo o etanolo.

Aggiungete la quantità di stabilizzante/condizionatore corretta.

Nota: Lo stabilizzante/condizionatore è più efficace se mescolato a benzina fresca. Per ridurre al minimo la morchia nell'impianto di alimentazione, utilizzate sempre uno stabilizzante/condizionatore.

Rabbocco del serbatoio del carburante

1. Spegnete il motore e attendete che tutte le parti in movimento si siano fermate.
2. Innestate il freno di stazionamento.
3. Pulite intorno al tappo del serbatoio carburante e togliete il tappo.
4. Riempite con benzina normale senza piombo fino a 6–13 mm da sotto la base del collo del bocchettone. **Non riempite completamente il serbatoio.**

Nota: Questo spazio permette l'espansione della benzina.

5. Montate saldamente il tappo,
6. e tergete la benzina versata.

Controllo del livello dell'olio motore

Prima di avviare il motore e di utilizzare la macchina, controllate il livello dell'olio nel carter; vedere Controllo del livello dell'olio, pag. 21.

Funzionamento

Nota: Stabilite i lati sinistro e destro della macchina dalla normale posizione di guida.

Comandi

Prima di avviare il motore e di utilizzare la macchina, familiarizzate con i comandi.

Uso del freno di stazionamento

Innestate sempre il freno di stazionamento quando fermate la macchina o la lasciate incustodita.

Impostazione del freno di stazionamento

1. Premete e tenete premuto il pedale del freno (Fig. 2).



Figura 2

1. Pedale del freno
2. Leva del freno di stazionamento

2. Sollevate la leva del freno di stazionamento (Fig. 2) ed alzate lentamente il piede dal pedale del freno.

Nota: Il pedale del freno deve rimanere premuto (bloccato).

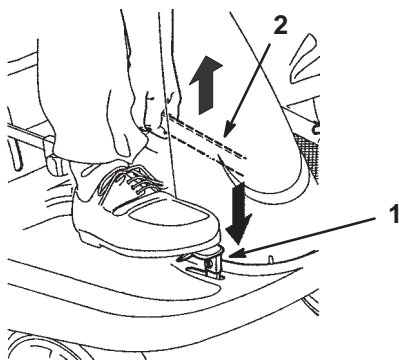
Rilascio del freno di stazionamento

1. Premete e tenete premuto il pedale del freno (Fig. 2).
2. Premete la leva del freno di stazionamento (Fig. 2) e rilasciate lentamente il pedale del freno.

Posizionamento del sedile

Il sedile può essere spostato avanti e indietro. Posizionate il sedile in modo da poter controllare la macchina con sicurezza e raggiungere comodamente i comandi.

1. Sollevate il sedile ed allentate i quattro bulloni (Fig. 3).



Figura 3

1. Bullone (4)
2. Spostate il sedile nella posizione desiderata e serrate i bulloni.

Utilizzo del comando delle lame (PDF)

La leva di comando della lama (PDF) inserisce e disinserisce l'alimentazione alla lama.

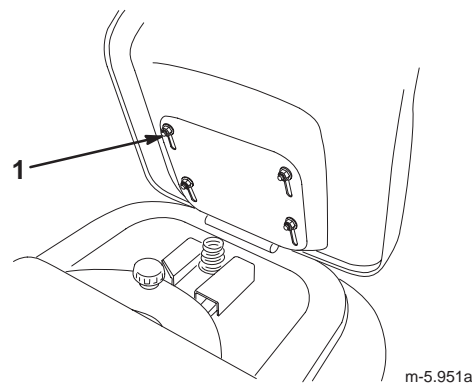
Innesto della lama

1. Premete il pedale del freno per fermare la macchina.
2. Innestate lentamente il comando della lama (PDF) in posizione Engage (Fig. 4).



Figura 4

1. Disinnesto
2. Innesto
3. Comando delle lame (PDF)

Disinnesto della lama

1. Premete il pedale del freno per fermare la macchina.
2. Disinnestate il comando della lama (PDF) portandolo in posizione Disengage (Fig. 4).

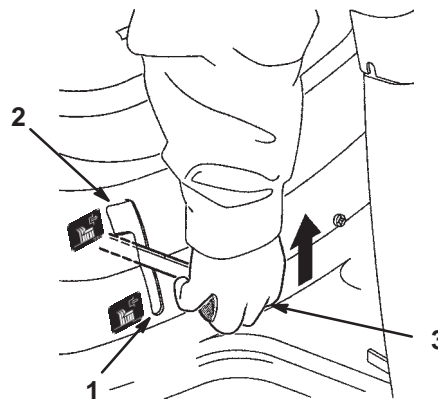
Regolazione dell'altezza di taglio

Utilizzate la leva di regolazione dell'altezza di taglio per sollevare ed abbassare il tosaerba all'altezza di taglio desiderata. Impostate l'altezza di taglio in una di quattro posizioni, da 3,8 a 9 cm circa.

1. Disinnestate il comando della lama (PDF).
2. Tirate la leva dell'altezza di taglio, spostatela nella posizione desiderata, e rilasciatela lentamente nella tacca (Fig. 5).



Figura 5

1. Leva dell'altezza di taglio

Avviamento del motore

1. Sedetevi sul sedile.
2. Innestate il freno di stazionamento; vedere Impostazione del freno di stazionamento, pag. 12.

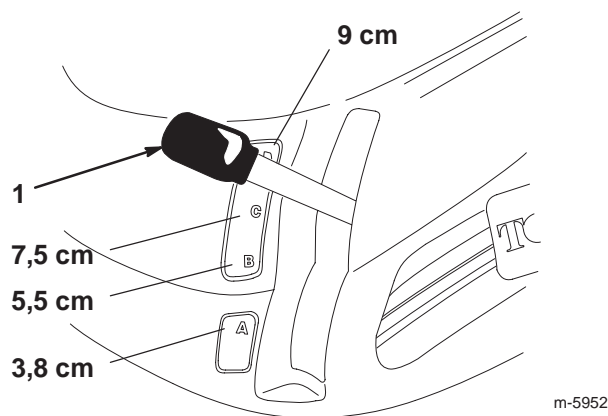
Nota: Se non avete innestato il freno di stazionamento, il motore non si avvia.

3. Disinnestate la leva di comando della lama (PDF) spostandola in posizione Disengage (Fig. 6).



Figura 6

1. Disinnesto
2. Innesto
3. Comando delle lame (PDF)

4. Spostate la leva dell'acceleratore su Starter (Fig. 7).

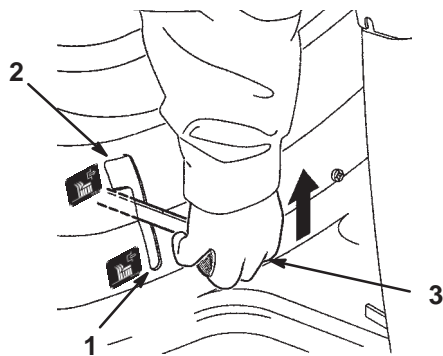

Figura 7

1. Starter
2. Massima
3. Minima

Nota: Se il motore è caldo, spesso non occorre effettuare il punto 4.

5. Girate la chiave di accensione in senso orario e tenetela in posizione Start (Fig. 8). Rilasciatela quando il motore si accende.

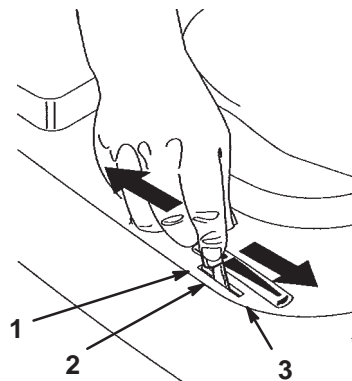

Figura 8

1. Avvio
2. Funzionamento
3. Fermo

Importante Se il motore non si accende dopo 30 secondi di iniezione continua, girate la chiave di accensione in posizione Stop e lasciate raffreddare il motore; vedere Localizzazione guasti, pag. 33.

6. Quando il motore è acceso, spostate lentamente la leva dell'acceleratore in posizione Fast (Fig. 7). Se il motore si arresta o esita, tirate indietro la leva dell'acceleratore su Starter per alcuni secondi, quindi portatela alla massima (Fast). All'occorrenza, ripetete l'operazione.

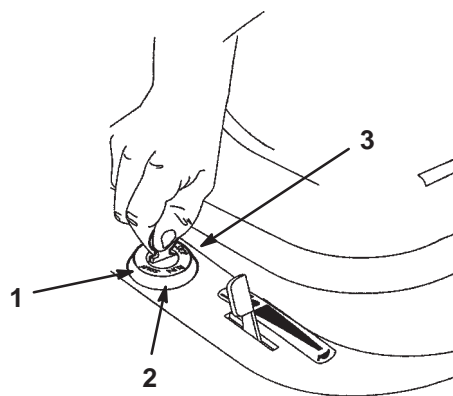
Spegnimento del motore

1. Spostate la leva dell'acceleratore alla minima (Slow) (Fig. 7).
2. Girate la chiave di accensione in posizione Stop (Fig. 8).
3. Togliete la chiave di accensione.

Guida in marcia avanti o retromarcia

Il comando dell'acceleratore regola la velocità del motore, misurata in giri al minuto.

1. Rilasciate il freno di stazionamento; vedere Rilascio del freno di stazionamento, pag. 12.
2. Posate il piede sul pedale di comando della trazione.
3. Premete lentamente la punta del pedale per spostare la macchina in avanti, o sul tallone del pedale per spostare la macchina indietro.

Nota: Più spostate il pedale di comando della trazione in una direzione o nell'altra, più velocemente si sposterà la macchina in tale direzione. Per rallentare, rilasciate la pressione sul pedale. Per sterzare, utilizzate il volante.

Importante Per non danneggiare la trasmissione, rilasciate sempre il pedale di stazionamento prima di muovere il pedale di comando della trazione.



Attenzione



Rilasciando di colpo il pedale del freno potreste perdere controllo ed avviare improvvisamente la macchina.

Quando mettete in moto la macchina, rilasciate sempre lentamente il pedale del freno.

Arresto della macchina

1. Rilasciate il pedale di comando della trazione.
2. Disinnestate il comando della lama (PDF).
3. Girate la chiave di accensione in posizione Off per spegnere il motore.
4. Attendete che tutte le parti mobili si siano fermate.
5. Innestate il freno di stazionamento se lasciate incustodita la macchina; vedere Impostazione del freno di stazionamento, pag. 12.

6. Togliete la chiave di accensione.



Attenzione



Bambini ed altre persone potrebbero ferirsi se dovessero spostare o cercare di azionare la macchina quando è incustodita.

Togliete sempre la chiave di avviamento ed innestate il freno di stazionamento prima di lasciare incustodita la macchina, anche per pochi minuti.

Spingere la macchina a mano

Importante Spingete sempre la macchina a mano; non trainatela mai, o danneggerete il transaxle.

1. Disinnestate la lama (PDF).
2. Spegnete il motore e attendete che tutte le parti in movimento si siano fermate.
3. Togliete la chiave di accensione.
4. Inserite l'asta di comando della trasmissione e spostatela verso sinistra per bloccarla (Fig. 9).



Figura 9

1. Posizione di spinta
2. Posizione di funzionamento

Nota: Il sistema di trazione è disinserito, e le ruote girano liberamente.

5. Abbassate il cesto di raccolta.
6. Disinnestate il freno di stazionamento

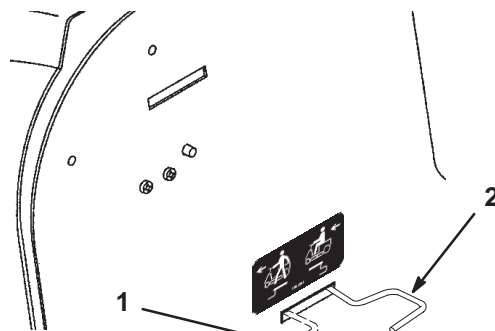
Nota: Per azionare la macchina: Alzate il cesto di raccolta, spostate verso destra l'asta di comando della trazione ed estraetela, quindi abbassate il cesto di raccolta.

Uso del sistema interruttori di sicurezza

Attenzione

Se i microinterruttori di sicurezza sono scollegati o guasti, la macchina può muoversi improvvisamente, e causare infortuni.

- Non manomettete i microinterruttori di sicurezza.
- Ogni giorno, controllate il funzionamento dei microinterruttori di sicurezza, e prima di azionare la macchina sostituite i microinterruttori guasti.

Descrizione del sistema microinterruttori di sicurezza

Il sistema microinterruttori di sicurezza è progettato per consentire l'avviamento del motore a condizione che:

- l'operatore sia seduto sul sedile;
- il pedale del freno sia premuto;
- la leva di comando della lama (PDF) sia disinnestata.

Il sistema microinterruttori di sicurezza è progettato in modo da spegnere il motore se:

- l'operatore scende dal sedile dopo avere rilasciato il pedale del freno;
- l'operatore scende dal sedile lasciando innestata la leva di comando della lama (PDF);
- l'operatore innesta la retromarcia mentre la leva di comando della lama (PDF) è innestata, e il microinterruttore di sicurezza della retromarcia non è stato disattivato.

Impostazione dell'interruttore KeyChoice® per la retromarcia

Un microinterruttore sulla macchina impedisce il funzionamento della PDF quando guidate la macchina in retromarcia. Se mettete il pedale di comando della trazione in retromarcia mentre la PDF è innestata (cioè le lame del tosaerba o un altro attrezzo sono in moto), il motore si ferma. **Non tostate in retromarcia a meno che non sia assolutamente necessario.**

Se dovete utilizzare il comando della lama (PDF) durante la retromarcia, escludete il microinterruttore di sicurezza agendo sull'interruttore KeyChoice, situato accanto alla staffa del sedile (Fig. 10).

Pericolo

Potreste fare marcia indietro contro un bimbo o una persona mentre la lama o un altro accessorio sono innestati, e causare gravi ferite o la morte.

- Non tostate in retromarcia se non è strettamente necessario.
- Non inserite la chiave KeyChoice a meno che non sia assolutamente necessario.
- Guardate sempre verso il basso e indietro prima di procedere in retromarcia.
- Utilizzate l'interruttore KeyChoice solamente se siete sicuri che non vi siano bambini o astanti nell'area di tosatura.
- Fate molta attenzione dopo avere disattivato il microinterruttore di sicurezza, in quanto il rumore del motore può impedirvi di notare che un bimbo o una persona sono entrati nell'area di manovra.
- Prima di lasciare incustodita la macchina, togliete sempre sia la chiave di accensione sia quella dell'interruttore KeyChoice, e conservatele in un luogo sicuro, lontano dalla portata dei bambini e di persone non autorizzate.

1. Innestate la lama (PDF).
2. Inserite nell'interruttore la chiave KeyChoice (Fig. 10).



Figura 10

1. Interruttore KeyChoice

m-5971

3. Girate la chiave KeyChoice.

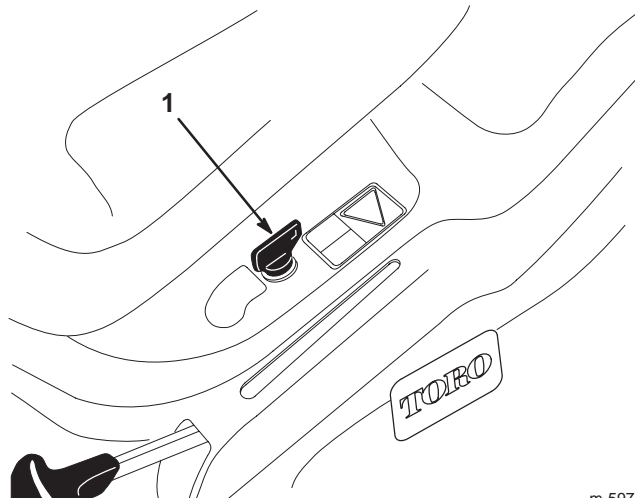
La spia rossa sulla consolle anteriore (Fig. 11) si accende per indicare che il microinterruttore di sicurezza è disattivato.



Figura 11

1. Luce di retromarcia

4. Spingete il pedale di comando della trazione in Retromarcia, e terminate l'operazione.
5. Disinnestate la lama (PDF) per attivare il microinterruttore di sicurezza.
6. Togliete la chiave KeyChoice e riponetela in un luogo sicuro, fuori dalla portata dei bambini.

Collaudo del sistema di sicurezza

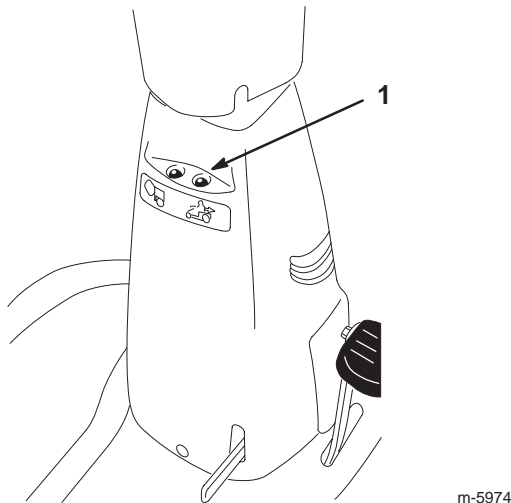

Attenzione



Se i microinterruttori di sicurezza sono scollegati o guasti, la macchina può muoversi improvvisamente, e causare infortuni.

- **Non manomettete i microinterruttori di sicurezza.**
- **Ogni giorno, controllate il funzionamento dei microinterruttori di sicurezza, e prima di azionare la macchina sostituite i microinterruttori guasti.**

Il sistema di sicurezza deve essere collaudato ogni volta prima di utilizzare la macchina. Qualora non funzioni come descritto di seguito, fatelo riparare immediatamente da un Centro Assistenza autorizzato.

1. Innestate la leva di comando della lama (PDF), sedetevi al posto di guida e girate la chiave di accensione in posizione Start; il motore non deve girare. In caso contrario, il sistema dei microinterruttori di sicurezza non funziona, e deve essere riparato da un Centro Assistenza autorizzato. Se il motore non gira, procedete alla voce 2.
2. Disinnestate la leva di comando della lama (PDF), sedetevi al posto di guida, premete il pedale del freno, innestate il freno di stazionamento e girate la chiave di accensione in posizione Start; il motore non deve girare. In caso contrario, il sistema dei microinterruttori di sicurezza non funziona, e deve essere riparato da un Centro Assistenza autorizzato. Se il motore non gira, procedete alla voce 3.
3. Sedetevi al posto di guida, mettete in folle il pedale di comando della trazione e disinnestate la leva di comando della lama (PDF). Verificate che il freno di stazionamento sia innestato, e girate la chiave di accensione in posizione Start; il motore deve accendersi e continuare a girare. A questo punto innestate la leva di comando della lama (PDF) ed alzatevi lentamente dal sedile; il motore deve spegnersi. Se il motore non si ferma, spegnetelo, attendete che tutte le parti in movimento si siano fermate, e fate riattare il sistema microinterruttori di sicurezza da un Centro Assistenza autorizzato. Se il motore si spegne quando vi alzate dal sedile, il sistema dei microinterruttori di sicurezza funziona perfettamente.
4. Disinnestate la leva di comando della lama (PDF), mettete in folle il pedale di comando della trazione e avviate il motore. Mentre il motore gira, innestate la leva di comando della lama e mettete il pedale di comando della trazione in posizione di retromarcia. Il motore deve spegnersi.
5. Disinnestate la leva di comando della lama e avviate il motore. A questo punto innestate la leva di comando della lama, girate la chiave KeyChoice e rilasciatela; La spia luminosa di KeyChoice deve accendersi. Disinnestate la leva di comando della lama (PDF) spostandola in posizione Disengage; la spia luminosa di KeyChoice deve spegnersi.

Scarico del cesto di raccolta

Quando si accende la spia luminosa del cesto di raccolta, sulla consolle anteriore, il cesto è pieno ed occorre scaricarlo.

1. Disinnestate il comando della lama (PDF).
2. Tirate l'asta del cesto di raccolta per inclinarlo (Fig. 12).



Figura 12

1. Asta del cesto di raccolta 2. Cesto di raccolta

3. Scuotete il cesto di raccolta fino a svuotarlo completamente.
4. Riportate lentamente l'asta del cesto di raccolta in posizione di servizio.

Montaggio del carter del Recycler®

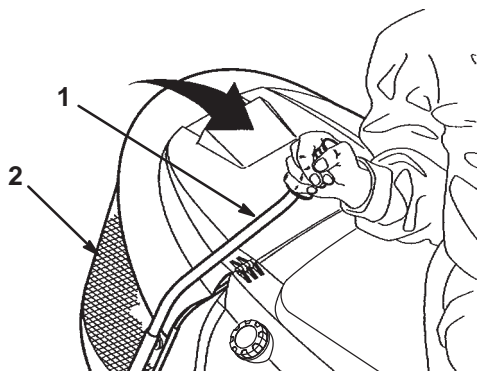
La macchina è provvista del carter del Recycler, che potrete utilizzare qualora non desideriate raccogliere lo sfalciato nel cesto.



Pericolo



Se il deflettore di sfalciato, il coperchio dello scarico o il raccogliherba completo non sono montati, voi ed altre persone correte il rischio di venire a contatto con la lama e con oggetti scagliati dal tosaerba. Il contatto con la lama rotante e con i detriti scagliati può provocare gravi infortuni o la morte.

- Non togliete mai il deflettore di sfalciato dal tosaerba, perché indirizza lo sfalciato verso il tappeto erboso. Sostituite immediatamente il deflettore di sfalciato qualora sia danneggiato.
- Non mettete mai le mani o i piedi sotto il tosaerba.
- Non tentate mai di liberare l'area di scarico o le lame del tosaerba senza aver prima disinnestato la presa di forza e girato la chiave di accensione in posizione Off. Inoltre, togliete la chiave e staccate il cappellotto dalla candela.

1. Parcheggiate la macchina su terreno piano.
2. Disinnestate la lama (PDF).
3. Innestate il freno di stazionamento.
4. Spegnete il motore e attendete che tutte le parti in movimento si siano fermate.
5. Togliete la chiave di accensione.
6. Alzate il cesto di raccolta e togliete la coppiglia, le due rondelle ed il perno con testa che ancorano il tubo di scarico alla piastra posteriore (Fig. 13).

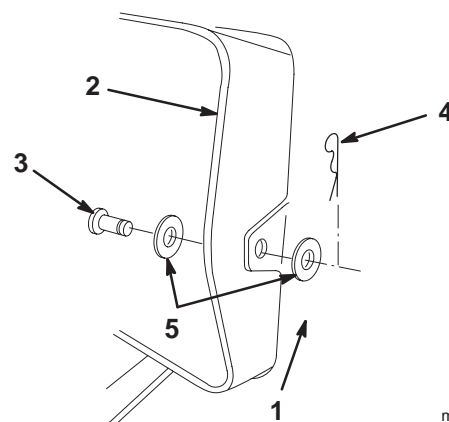

m-6339

Figura 13

1. Piastra posteriore 4. Coppiglia
2. Tubo di scarico 5. Rondelle
3. Perno con testa

7. Togliete il dado e la rondella esterna che ancorano il piano inclinato al tubo di scarico (Fig. 14).

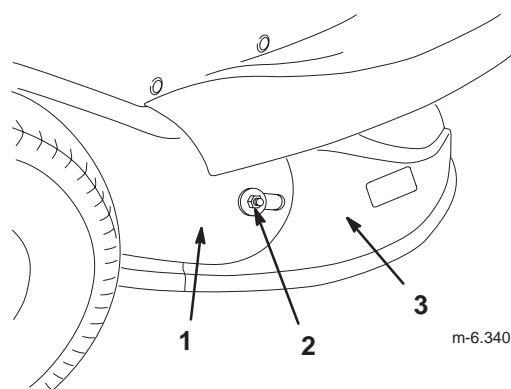

m-6.340a

Figura 14

1. Tubo di scarico 3. Piano inclinato di scarico
2. Dado e rondella esterna

8. Spostate la leva dell'altezza di taglio nella posizione inferiore.

9. Togliete il bullone, la rondella e il dado che ancorano insieme le estremità delle due cinghie (Fig. 15).



Figura 15

1. Cinghie
2. Dado
3. Bullone

10. Allontanate le cinghie dal piano inclinato di scarico.

Nota: Non rimuovete le cinghie dalla scocca del tosaerba. Se una cinghia dovesse staccarsi dalla scocca, inseritela come riportato nella Fig. 16.

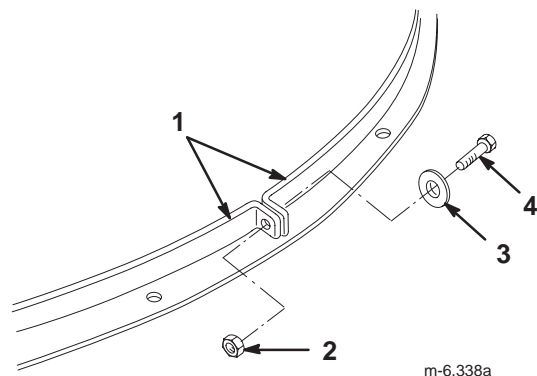

Figura 16

1. Inserimento della cinghia nella fessura
2. Cinghia inserita nella fessura

11. Togliete il piano inclinato di scarico dalla scocca del tosaerba.

Nota: Montate sul piano inclinato di scarico il dado e la rondella esterna che avete tolto, per non perderli.

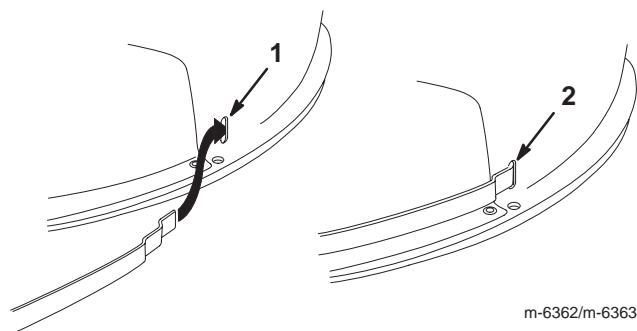
12. Montate il carter del Recycler sul tosaerba.
13. Unite le estremità delle due cinghie attorno al carter del Recycler, come illustrato (Fig. 15).
14. Allineate i fori delle estremità delle cinghie e fissateli saldamente con il bullone, la rondella e il dado in precedenza.
15. Alzate il cesto di raccolta e montate la coppiglia, le due rondelle ed il perno con testa per ancorare il tubo di scarico alla piastra posteriore (Fig. 13).

Montaggio del piano inclinato di scarico



Pericolo



Se il deflettore di sfalcio, il coperchio dello scarico o il raccoglierba completo non sono montati, voi ed altre persone correte il rischio di venire a contatto con la lama e con oggetti scagliati dal tosaerba. Il contatto con la lama rotante e con i detriti scagliati può provocare gravi infortuni o la morte.

- Non togliete mai il deflettore di sfalcio dal tosaerba, perché indirizza lo sfalcio verso il tappeto erboso. Sostituite immediatamente il deflettore di sfalcio qualora sia danneggiato.
- Non mettete mai le mani o i piedi sotto il tosaerba.
- Non tentate mai di liberare l'area di scarico o le lame del tosaerba senza aver prima disinnestato la presa di forza e girato la chiave di accensione in posizione Off. Inoltre, togliete la chiave e staccate il cappello dalla candela.

1. Parcheggiate la macchina su terreno piano.
2. Disinnestate la lama (PDF).
3. Innestate il freno di stazionamento.
4. Spegnete il motore e attendete che tutte le parti in movimento si siano fermate.
5. Togliete la chiave di accensione.
6. Alzate il cesto di raccolta e togliete la coppiglia ed il perno con testa che ancorano il tubo di scarico alla piastra posteriore (Fig. 13).
7. Regolate la leva dell'altezza di taglio alla posizione inferiore.
8. Togliete il bullone, la rondella e il dado che ancorano insieme le estremità delle due cinghie (Fig. 15).
9. Allontanate le cinghie dal piano inclinato di scarico.
Nota: Non rimuovete le cinghie dalla scocca del tosaerba.
10. Togliete il carter del Recycler dalla scocca del tosaerba.
11. Montate il piano inclinato di scarico sul tosaerba.
12. Alzate il cesto di raccolta e montate la coppiglia ed il perno con testa per ancorare il tubo di scarico alla piastra posteriore (Fig. 13).
13. Montate il dado e la rondella esterna che ancorano il piano inclinato al tubo di scarico (Fig. 14).

14. Unite le estremità delle due cinghie attorno al piano inclinato di scarico, come illustrato (Fig. 15).
15. Allineate i fori delle estremità delle cinghie e fissateli saldamente con il bullone, la rondella e il dado tolti in precedenza (Fig. 15).

Suggerimenti

- Per ottenere una resa migliore azionate il motore alla massima. Il tosaerba ha bisogno di aria per tagliare minuziosamente lo sfalcio, quindi non utilizzate un'altezza di taglio troppo bassa e non circondate completamente il tosaerba da erba non tagliata. Perché l'aria venga aspirata nel tosaerba, lasciate sempre un lato del tosaerba lontano dall'erba non tagliata.
- Tagliate l'erba leggermente più alta del normale, per evitare il contatto del tosaerba con le asperità del terreno. Quando dovete tagliare erba alta più di 15 cm., tagliatela in due riprese, per ottenere una qualità di taglio accettabile.
- In genere è preferibile tagliare solamente un terzo circa del filo d'erba. Non superate questa altezza, a meno che l'erba non sia rada, oppure ad autunno inoltrato quando cresce più lentamente.
- Alternate la direzione della tosatura per mantenere l'erba eretta. In tal modo si agevola lo spargimento dello sfalcio per una migliore decomposizione e fertilizzazione.
- L'erba cresce a ritmi diversi in stagioni diverse. Per mantenere la stessa altezza di taglio, come consigliato, tosate più spesso all'inizio della primavera. Poiché a mezza estate il ritmo di crescita dell'erba rallenta, tagliate l'erba meno di frequente.
- Quando l'erba è più alta del normale, o se contiene un alto tenore di umidità, aumentate l'altezza di taglio e falciate l'erba a quest'altezza, dopodiché falciatela di nuovo alla normale altezza più bassa.
- Se durante la tosatura doveste fermare la macchina, potreste lasciare un cumulo di sfalcio sul tappeto erboso. Per evitare questo inconveniente, procedete come segue.
 - Innestate la lama e ritornate ad un'area già tosata.
 - Disperdete i residui in modo uniforme aumentando l'altezza di taglio di una-due tacche, procedendo in marcia avanti con la lama innestata.
- Al termine di ogni utilizzo eliminate sfalcio e morchia dal sottoscocca del tosaerba utilizzando la presa di lavaggio. In caso di accumulo di sfalcio e morchia all'interno del tosaerba, la qualità di taglio può risultare insoddisfacente.
- Mantenete affilata la lama durante l'intera stagione di tosatura. La lama affilata falcia con precisione, senza strappare o tagliuzzare i fili d'erba. In caso contrario, i bordi dell'erba diventano marrone, di conseguenza l'erba cresce più lentamente ed è più soggetta a malattie. Ogni 30 giorni controllate che la lama sia affilata, e limate eventuali intaccature.

Manutenzione

Nota: Stabilite i lati sinistro e destro della macchina dalla normale posizione di guida.

Programma di manutenzione raccomandato

Cadenza di manutenzione	Procedura di manutenzione
Ogni utilizzo	<ul style="list-style-type: none">• Controllate la pressione dei pneumatici.• Controllate il livello dell'olio motore.• Controllate i microinterruttori di sicurezza.• Pulite la scocca del tosaerba.• Controllate il freno di stazionamento.• Verificate che non ci siano parti allentate.
Ogni 5 ore	<ul style="list-style-type: none">• Controllate la lama.
Ogni 25 ore	<ul style="list-style-type: none">• Lubrificate con grasso le ruote anteriori.¹• Revisionate l'elemento del filtro dell'aria di carta.¹• Controllate la candela.
Ogni 50 ore	<ul style="list-style-type: none">• Cambiate l'olio motore.²• Controllate l'elettrolito nella batteria.
Ogni 100 ore	<ul style="list-style-type: none">• Cambiate la candela.• Sostituite il filtro del carburante.• Pulite l'impianto di raffreddamento.¹
Prima del rimessaggio	<ul style="list-style-type: none">• Eseguite tutti gli interventi di manutenzione elencati sopra.• Vuotate il serbatoio del carburante.• Verniciate le superfici scheggiate.• Caricate la batteria e scollegate i cavi.
Dopo il rimessaggio	<ul style="list-style-type: none">• Controllate i microinterruttori di sicurezza.• Controllate la candela.• Controllate l'elettrolito nella batteria.• Controllate la pressione dei pneumatici.

¹Eseguite queste operazioni più spesso in ambienti polverosi o inquinati.

²Cambiate l'olio motore dopo le prime cinque ore di servizio; cambiatelo più spesso della cadenza consigliata se il motore lavora con carichi pesanti o ad alte temperature.

Importante Per ulteriori interventi di manutenzione si rimanda al manuale per l'uso del motore.



Attenzione



Se lasciate la chiave nell'interruttore di accensione, qualcuno potrebbe accidentalmente avviare il motore e ferire gravemente voi od altre persone.

Prima di eseguire qualsiasi intervento di manutenzione, togliete la chiave dall'interruttore di accensione e staccate il cappello della candela, e riponetelo in un luogo sicuro, perché non tocchi accidentalmente la candela.

Manutenzione dell'olio motore

Controllate l'olio quotidianamente od ogni otto ore.

Cambiate l'olio dopo le prime 5 ore di servizio, ed in seguito ogni 50 ore di servizio.

Nota: Cambiate l'olio più spesso in ambiente particolarmente polveroso o sabbioso.

Tipo di olio: Olio detergente (API service SF, SG, SH, SJ o superiore)

Capacità della coppa dell'olio: 1400 cc/1,4 l

Viscosità: vedere la tabella seguente.

UTILIZZATE OLI CON QUESTA VISCOSITÀ SAE

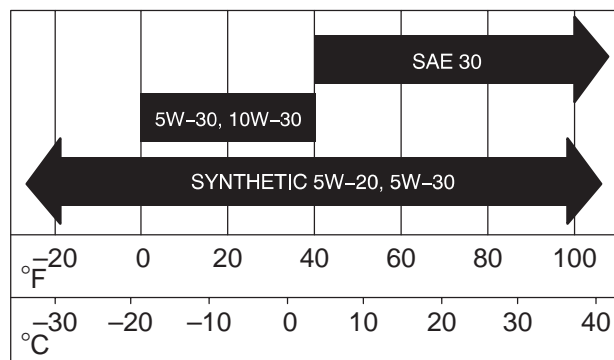

Controllo del livello dell'olio

1. Parcheggiate la macchina su terreno piano.
2. Disinnestate la lama (PDF).
3. Innestate il freno di stazionamento.
4. Spegnete il motore e attendete che tutte le parti in movimento si siano fermate.
5. Togliete la chiave di accensione.
6. Alzate il sedile.
7. Pulite attorno all'asta di livello (Fig. 17) in modo che la morchia non possa penetrare nel tubo di rifornimento e danneggiare il motore.



Figura 17

1. Asta di livello/bocchettone
2. Estremità metallica di rifornimento

8. Svitare l'asta di livello dell'olio e pulite l'estremità metallica (Fig. 17).
9. Infilate a fondo l'asta di livello nel bocchettone di rifornimento (Fig. 17). Svitare di nuovo l'asta e controllate l'estremità metallica. Se il livello dell'olio è basso, versate lentamente dell'olio nel bocchettone di rifornimento solo quanto basta per portare il livello al segno Full.

Importante Non riempite eccessivamente la coppa, avviando poi il motore, in quanto potreste danneggiarlo.

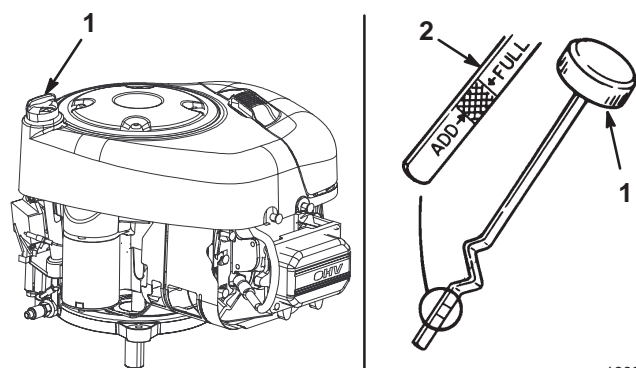
Cambio dell'olio

1. Avviate il motore e lasciatelo funzionare per 5 minuti.
Nota: L'olio caldo si spurga con maggiore facilità.
2. Parcheggiate la macchina in modo che il lato anteriore sinistro sia leggermente più alto rispetto al lato destro, per garantire lo spurgo completo dell'olio.
3. Disinnestate la lama (PDF).
4. Innestate il freno di stazionamento.
5. Spegnete il motore e attendete che tutte le parti in movimento si siano fermate.
6. Togliete la chiave di accensione.
7. Alzate il sedile.

8. Inserite il tubo di spurgo nella valvola di spurgo dell'olio (Fig. 18).



Figura 18

1. Valvola di spurgo dell'olio 3. Tubo di scarico
2. Asta di livello/bocchettone di rifornimento

9. Collocate una bacinella sotto il tubo di spurgo.
10. Aprite la valvola di spurgo dell'olio (Fig. 18).
11. Quando l'olio è defluito completamente, togliete il tubo di spurgo e chiudete la valvola di spurgo dell'olio.
Nota: Smaltite l'olio usato in un centro di raccolta autorizzato.
12. Versate lentamente circa l'80% della quantità indicata d'olio nel bocchettone di rifornimento (Fig. 17). Controllate il livello dell'olio; vedere le voci 4 e 5 di Controllo del livello dell'olio, pag. 21.

Manutenzione della batteria

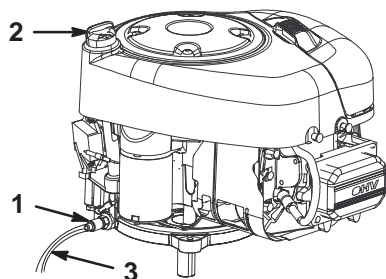
Tenete sempre la batteria carica e pulita. Pulite la batteria e la cassetta con salviette di carta. Se i morsetti della batteria presentano segni di corrosione, puliteli con una soluzione di quattro parti di acqua ed una di bicarbonato di sodio. Lubrificate leggermente i morsetti della batteria con del grasso per prevenirne la corrosione.

Voltaggio e amperaggio della batteria: 12 V, avviamento a freddo 155 A

Rimozione della batteria



Avvertenza



I morsetti della batteria e gli attrezzi metallici possono creare cortocircuiti contro i componenti metallici, provocare scintille e causare l'esplosione dei gas della batteria, con conseguenti infortuni.

- **In sede di rimozione o montaggio della batteria, impedito ai morsetti di toccare le parti metalliche della macchina.**
- **Non lasciate che gli attrezzi metallici creino cortocircuiti fra i morsetti della batteria e le parti metalliche della macchina.**

1. Disinnestate la lama (PDF).
2. Innestate il freno di stazionamento.
3. Spegnete il motore e attendete che tutte le parti in movimento si siano fermate.
4. Togliete la chiave di accensione.
5. Togliete il carter del motore.
6. Staccate il cavo negativo (nero) di terra dal polo della batteria.



Avvertenza



In caso di errato percorso dei cavi della batteria, la macchina ed i cavi possono venire danneggiati, provocare scintille e causare l'esplosione dei gas della batteria, con conseguenti infortuni.

- **Scollegate sempre il cavo negativo (nero) della batteria prima di quello positivo (rosso).**
 - **Collegate sempre il cavo positivo (rosso) della batteria prima di quello negativo (nero).**
7. Infilate il cappuccio di gomma sul cavo positivo (rosso) della batteria.
 8. Staccate il cavo positivo (rosso) dal polo della batteria.
 9. Togliete la batteria dalla cassetta.

Montaggio della batteria

1. Inserite la batteria nell'apposita cassetta nel telaio.
2. Utilizzando il bullone, le rondelle e il dado, collegate il cavo positivo (rosso) al polo positivo (+) della batteria.
3. Infilate il cappuccio di gomma sul polo della batteria.
4. Utilizzando il bullone, le rondelle e il dado, collegate il cavo negativo (nero) al polo negativo (-) della batteria.
5. Montate il carter del motore.

Controllo del livello dell'elettrolito

1. Togliete il carter del motore.
2. Guardate il fianco della batteria. L'elettrolito deve raggiungere la linea superiore (Fig. 19).

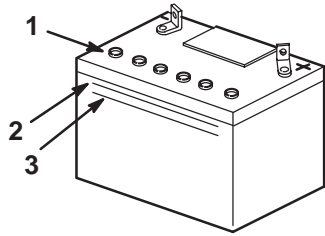

m-5004

Figura 19

1. Tappi di sfiatione
2. Linea superiore
3. Linea inferiore

Nota: Non lasciate scendere l'elettrolito sotto la linea inferiore (Fig. 19).

3. Se il livello dell'elettrolito è basso, aggiungete la quantità necessaria di acqua distillata; vedere Aggiunta di acqua alla batteria, pag. 23.

Pericolo

L'elettrolito della batteria contiene acido solforico, veleno micidiale in grado di ustionare gravemente voi ed altre persone.

- **Non bevete l'elettrolito, e non lasciate che venga a contatto con la pelle, gli occhi o gli indumenti. Indossate occhiali di protezione per proteggere gli occhi, e guanti di gomma per proteggere le mani.**
- **Riempite la batteria nelle vicinanze di acqua pulita, per lavare la pelle.**

Aggiunta di acqua alla batteria

Il momento migliore per aggiungere l'acqua distillata è poco prima di utilizzare la macchina; in tal modo l'acqua si miscela completamente con l'elettrolito.

1. Togliete la batteria dalla macchina; vedere Rimozione della batteria, pag. 22.
2. Pulite la parte superiore della batteria con una salvietta di carta.

Importante Non riempite mai la batteria con acqua distillata se la batteria si trova nella macchina. Potreste versare dell'elettrolito su altri componenti e corroderli.

3. Togliete i tappi di sfiatione dalla batteria (Fig. 19).
4. Aggiungete lentamente acqua distillata in ogni elemento della batteria finché l'elettrolito non raggiunge la linea superiore (Fig. 19) sulla cassetta della batteria.

Importante Non riempite eccessivamente la batteria, in quanto l'elettrolito (acido solforico) può corrodere e danneggiare lo chassis.

5. Attendete cinque o dieci minuti dopo avere riempito gli elementi della batteria. All'occorrenza, aggiungete dell'acqua distillata finché l'elettrolito non raggiunge la linea superiore (Fig. 19) sulla cassetta della batteria.

6. Rimontate i tappi di sfiatione sulla batteria.

Ricarica della batteria

Avvertenza

Durante la ricarica della batteria si sviluppano gas esplosivi.

Non fumate mai nelle adiacenze della batteria, e tenetela lontano da scintille e fiamme.

Importante La batteria deve essere sempre completamente carica (densità specifica 1,260). Ciò è particolarmente importante per prevenire danni alla batteria qualora la temperatura sia inferiore a 0°C.

1. Togliete la batteria dal telaio; vedere Rimozione della batteria, pag. 22.
2. Controllate il livello dell'elettrolito; vedere Controllo del livello dell'elettrolito, pag. 23.
3. Verificate che i tappi di sfiatione siano montati sulla batteria. Caricate la batteria per un'ora a 25-30 ampere, o per sei ore a 4-6 ampere. Non sovraccaricate.
4. Quando la batteria è completamente carica, togliete la spina del caricabatterie dalla presa.
5. Scollegate i cavi di carica dai poli della batteria (Fig. 20).

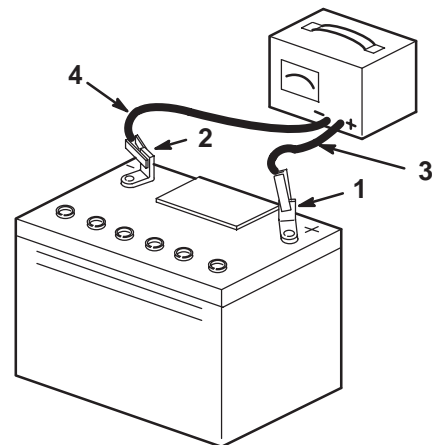

m-4970

Figura 20

1. Polo positivo
2. Polo negativo
3. Cavo di ricarica rosso (+)
4. Cavo di ricarica nero (-)

- Montate la batteria nella macchina e collegate i cavi; vedere Montaggio della batteria, pag. 22.

Nota: Non usate la macchina se la batteria è scollegata, o danneggerete l'impianto elettrico.

Manutenzione del filtro dell'aria

Elemento in schiuma sintetica: pulitelo ogni 25 ore di servizio oppure ogni anno, optando per l'intervallo più breve.

Elemento di carta: sostituitelo ogni 100 ore di servizio oppure ogni anno, optando per l'intervallo più breve.

Nota: Eseguite la manutenzione del filtro dell'aria più di frequente (ogni poche ore) in ambienti molto sporchi o sabbiosi.

Rimozione degli elementi di carta o di schiuma sintetica

- Innestate il freno di stazionamento, spegnete il motore e togliete la chiave di accensione.
- Pulite intorno al filtro dell'aria per evitare che la morchia possa penetrare nel motore provocando gravi danni. Alzate il manico del coperchio del filtro dell'aria e giratelo verso il motore (Fig. 21). Togliete il coperchio del filtro dell'aria.



Figura 21

- Coperchio del filtro dell'aria
- Manico del coperchio del filtro dell'aria

- Estraete con cautela l'elemento in schiuma sintetica e l'elemento di carta dal convogliatore (Fig. 22).

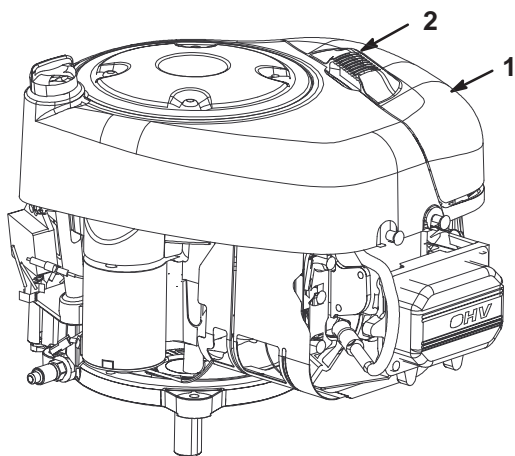

Figura 22

- Elemento di carta
- Elemento in schiuma sintetica
- Coperchio del filtro dell'aria
- Linguetta
- Intaglio

Pulizia degli elementi in schiuma sintetica e di carta

Elemento in schiuma sintetica:

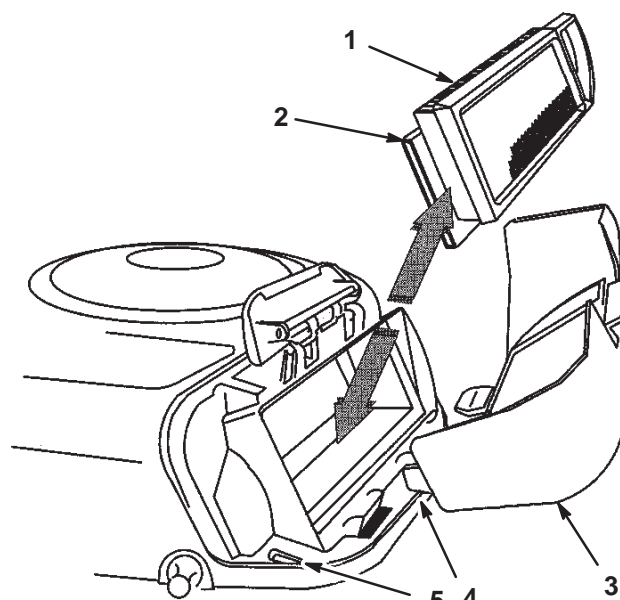
- Lavate l'elemento in schiuma sintetica con acqua tiepida e sapone; quando è pulito, risciacquatelo accuratamente.
- Asciugate l'elemento premendolo in un panno pulito. **Non oliate l'elemento.**

Importante Sostituite l'elemento in schiuma sintetica se fosse danneggiato o usurato.

Elemento di carta:

- Picchiettate leggermente l'elemento su una superficie piana per rimuovere polvere e morchia.
- Pulite con cautela la tenuta di gomma sull'elemento di carta, per impedire che corpi estranei penetrino nel motore.
- Controllate che l'elemento non sia strappato, strati untuosi, e che la tenuta in gomma non sia danneggiata.

Importante Non pulite mai l'elemento di carta con aria compressa o liquidi come solventi, benzina o kerosene. Sostituite l'elemento di carta nel caso in cui sia danneggiato o non possa essere pulito correttamente.

Montaggio degli elementi in schiuma sintetica e di carta

Importante Per prevenire danni al motore, utilizzatelo sempre con gli elementi di carta e schiuma montati.

1. Collocate l'elemento in schiuma sintetica e l'elemento di carta nella sede del convogliatore.

Nota: Accertatevi che la tenuta di gomma sia piatta contro la base del filtro dell'aria.

2. Allineate le linguette del coperchio del filtro dell'aria con le fessure del convogliatore (Fig. 22).
3. Agganciate il manico sul coperchio, quindi premete sul manico per fissare saldamente il coperchio.

Manutenzione della candela

Controllate la candela ogni 25 ore di servizio. Montate una nuova candela **Champion RJ-19LM, o una candela equivalente**, ogni 100 ore di servizio. Verificate che la distanza tra gli elettrodi centrale e laterale sia di 0,76 mm prima di montare la candela. Utilizzate una chiave per candele per la rimozione ed il montaggio della candela, ed un calibro o uno spessore per il controllo e la regolazione della distanza fra gli elettrodi.

Rimozione della candela

1. Disinnestate la lama (PDF).
2. Innestate il freno di stazionamento.
3. Spegnete il motore e attendete che tutte le parti in movimento si siano fermate.
4. Togliete la chiave di accensione.
5. Dal sottoscocca, scollegate il cappello della candela (Fig. 23) sopra la ruota posteriore sinistra.



Figura 23

1. Cappello della candela
2. Candela

6. Pulite intorno alla candela per evitare che la morchia penetri nel motore e lo danneggi.
7. Togliete la candela e la rondella metallica.

Controllo della candela

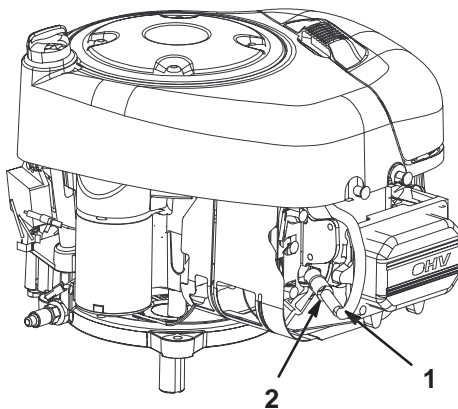
1. Controllate il centro della candela (Fig. 24). Se l'isolatore è marrone chiaro o grigio, il motore funziona correttamente. Una patina nera sull'isolatore significa in genere che il filtro dell'aria è sporco.



Figura 24

1. Isolatore dell'elettrodo centrale
2. Elettrodo laterale
3. Distanza fra gli elettrodi centrale (non in scala)

Importante Non pulite la candela. Sostituirla sempre in caso di patina nera sull'isolatore, elettrodi usurati, pellicola d'olio o incrinature.

2. Verificate la distanza tra gli elettrodi centrale e laterale (Fig. 24), e se non è esatta piegate l'elettrodo laterale.

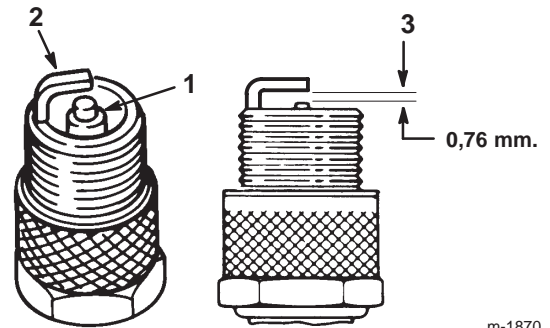
Montaggio della candela

1. Montate la candela e la rondella metallica.

Nota: Accertatevi che la distanza fra gli elettrodi sia corretta.

2. Serrate la candela a 20 Nm.
3. Collegate il cappello alla candela (Fig. 23).

Controllo della pressione dei pneumatici

Mantenete la pressione dei pneumatici a 80 kPa. Controllate sempre la pressione dei pneumatici dopo l'uso. Per ottenere valori più attendibili, controllate i pneumatici a freddo.

Ingrassaggio e lubrificazione della macchina

Ingrassate la macchina con grasso universale ogni 25 ore di esercizio, oppure una volta l'anno, optando per l'intervallo più breve. Lubrificate più di frequente in ambienti particolarmente polverosi o sabbiosi.

1. Disinnestate la lama (PDF).
2. Innestate il freno di stazionamento.
3. Spegnete il motore e attendete che tutte le parti in movimento si siano fermate.
4. Togliete la chiave di accensione.
5. Lubrificate le ruote anteriori.
6. Tergete il grasso superfluo.

Controllo del freno di stazionamento

Innestate sempre il freno di stazionamento prima di spegnere o lasciare incustodita la macchina. Controllate il freno di stazionamento ogni giorno, per accertarne la sicurezza.

1. Parcheggiate la macchina su terreno piano.
2. Disinnestate la lama (PDF).
3. Innestate il freno di stazionamento.
4. Spegnete il motore e attendete che tutte le parti in movimento si siano fermate.
5. Togliete la chiave di accensione.
6. Se le ruote posteriori si bloccano e slittano quando spingete in avanti la macchina, non occorre mettere a punto il freno di stazionamento. Ma se le ruote posteriori girano e non si bloccano, rivolgetevi ad un Centro Assistenza autorizzato perché metta a punto il freno di stazionamento.

Spurgo del serbatoio del carburante

! **Pericolo** !

In talune condizioni la benzina è estremamente infiammabile ed altamente esplosiva. Un incendio o un'esplosione possono ustionare voi ed altre persone, e causare danni.

- Spurgate la benzina dal serbatoio carburante a motore freddo. Eseguite questa operazione all'aperto, e tergete la benzina versata.
- Non fumate mai quando spurgate la benzina, e state lontani da fiamme vive o dove una scintilla possa accendere i fumi di benzina.

1. Parcheggiate la macchina in modo che il lato anteriore destro sia leggermente più alto rispetto al lato sinistro, per garantire lo spurgo completo del carburante.
2. Disinnestate la lama (PDF).
3. Innestate il freno di stazionamento.
4. Spegnete il motore.
5. Togliete la chiave di accensione.
6. Togliete il carter del motore.
7. Premete le estremità della fascetta stringitubo e sfilatela dal tubo del carburante in direzione del serbatoio (Fig. 25).



Figura 25

- | | |
|--------------------------|-----------|
| 1. Fascetta stringitubo | 3. Filtro |
| 2. Tubo di alimentazione | |

8. Staccate il tubo del carburante dal filtro (Fig. 25) e spurgate la benzina in una tanica o in una vaschetta.

Nota: Questo è il momento più opportuno per montare un nuovo filtro, in quanto il serbatoio del carburante è vuoto.

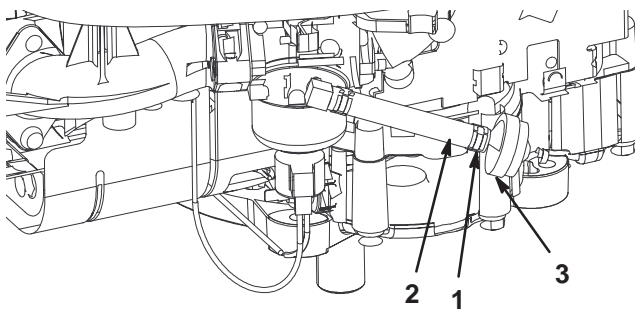
9. Collegare il tubo del carburante al filtro.
10. Infilate la fascetta vicino al filtro per fissare il tubo del carburante ed il filtro.
11. Montate il carter del motore.

Sostituzione del filtro del carburante

Sostituire il filtro del carburante ogni 100 ore di funzionamento oppure ogni anno, optando per l'intervallo più breve. Il momento più opportuno per sostituire il filtro del carburante (Fig. 25) è quando il serbatoio del carburante è vuoto. Non montate mai un filtro sporco qualora sia stato staccato dal tubo del carburante.

1. Disinnestate la lama (PDF).
2. Innestate il freno di stazionamento.
3. Spegnete il motore.
4. Togliete la chiave di accensione.
5. Togliete il carter del motore.
6. Premete le estremità delle fascette stringitubo ed allontanatele dal filtro (Fig. 25).
7. Togliete il filtro dai tubi del carburante.
8. Montate un nuovo filtro ed avvicinate le fascette stringitubo al filtro.
9. Montate il carter del motore.

Revisione dei fusibili

L'impianto elettrico è protetto da fusibili a lamella da 7,5 Ampères e non occorre alcuna manutenzione. Tuttavia, nel caso in cui salti un fusibile dovete controllare che non vi sia un cortocircuito.

1. Tirate il fusibile (Fig. 26) per estrarlo dall'attacco.



Figura 26

1. Fusibili (sotto il sedile)

2. Premete il fusibile per inserirlo.

Revisione della lama

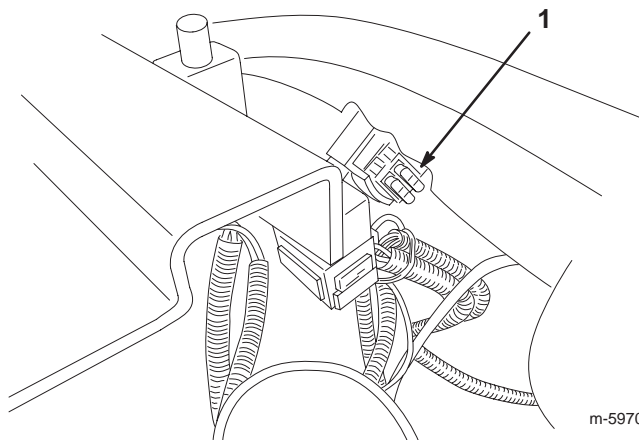
Per garantire una qualità di taglio ottimale, mantenete affilata la lama. Per maggiore comodità di affilatura e sostituzione è preferibile disporre di una lama di ricambio.

Pericolo

Le lame consumate o danneggiate possono spezzarsi e scagliare frammenti in direzione dell'operatore o di astanti, causando gravi ferite o anche la morte.

- Controllate la lama ad intervalli regolari, per accertare che non sia consumata o danneggiata.
- Se la lama è consumata o danneggiata, sostituirla.

Controllo della lama

1. Controllate i taglienti (Fig. 27). Se i taglienti non sono affilati o presentano intaccature, togliete la lama ed affilatela; vedere Affilatura della lama, pag. 28.



Figura 27

1. Tagliente
2. Area curva
3. Usura/scanalatura

2. Controllate la lama, in particolare l'area curva (Fig. 27). In caso di danni, usura o scanalature nell'area (Fig. 27), montate immediatamente una nuova lama.

Rimozione della lama

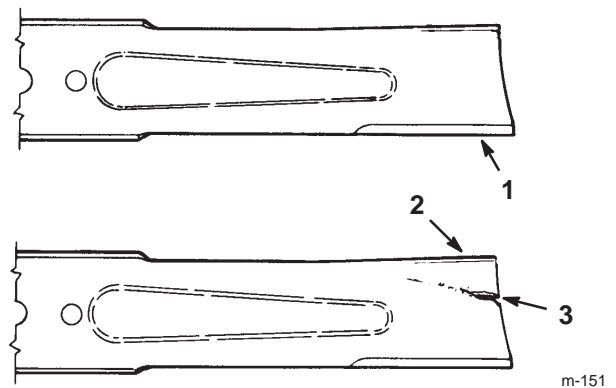
1. Spegnete il motore e attendete che tutte le parti in movimento si siano fermate.
2. Togliete la chiave di accensione.
3. Scollegate il cappellotto dalla candela.
4. Innestate la prima.
5. Innestate il freno di stazionamento.
6. Afferrate l'estremità della lama con un cencio o un guanto bene imbottito. Togliete il bullone della lama, la rondella curva, il rinforzo della lama e la lama (Fig. 28). In sede di rimozione del bullone, per bloccare la lama si consiglia di posizionare un blocco di legno tra la lama ed il tosaerba.



Figura 28

1. Lama
2. Rinforzo della lama
3. Bullone della lama e rondella curva

Affilatura della lama

1. Affilate i taglienti da entrambe le estremità della lama con una lima (Fig. 29). Rispettate l'angolazione originale. La lama conserva il proprio equilibrio soltanto se viene rimossa una quantità uguale di materiale da entrambi i taglienti.

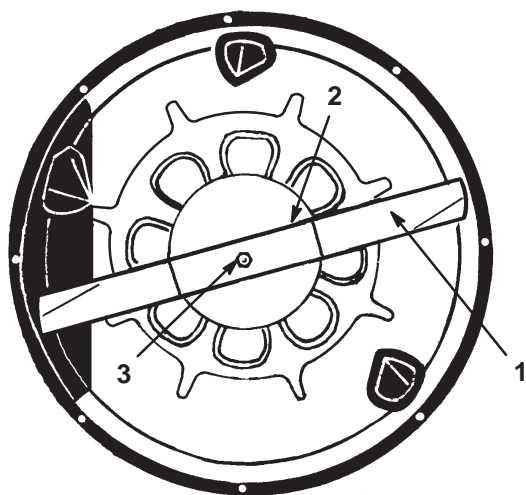
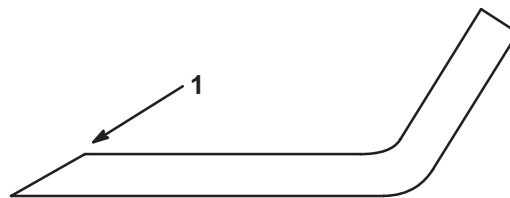

m-1854

Figura 29

1. Affilate all'angolazione originale

2. Controllate l'equilibrio della lama posizionandola su un bilanciatore (Fig. 30). Se la lama rimane in posizione orizzontale, è bilanciata e può essere utilizzata. Se non è bilanciata, limate un po' di metallo sul retro della stessa. Ripetete l'operazione finché la lama non è perfettamente bilanciata.



Figura 30

1. Lama
2. Bilanciatore

Montaggio della lama

1. Montate la lama, il rinforzo della lama, la rondella curva e il bullone della lama (Fig. 28).

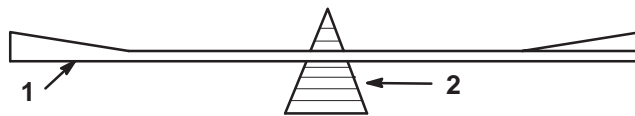
Importante Perché tagli correttamente, il lato curvo della lama deve essere rivolto verso l'interno del tosaerba.

2. Serrate il bullone della lama a 61–82 Nm.

Importante Il tagliente deve essere lontano dalla scocca del tosaerba.

Livellamento del tosaerba

Se il taglio del tosaerba è irregolare e la lama di taglio non è piegata, dovete livellare il tosaerba.

1. Parcheggiate la macchina su una superficie piana.
2. Innestate il freno di stazionamento.
3. Spegnete il motore e attendete che tutte le parti in movimento si siano fermate.
4. Togliete la chiave di accensione.
5. Scollegate il cappello dalla candela.
6. Gonfiate i pneumatici alla pressione raccomandata; vedere Controllo della pressione dei pneumatici, pag. 25.
7. Togliete la coppiglia davanti all'asta di regolazione (Fig. 31).



Figura 31

1. Asta di regolazione
 2. Coppiglia
 3. Dado
8. Allentate il dado sul retro dell'asta di regolazione (Fig. 31).
 9. Girate l'asta di regolazione al livello opportuno.
 10. Serrate il dado.
 11. Montate la coppiglia.

Lavaggio del sottoscocca del tosaerba

Al termine di ogni utilizzo lavate il sottoscocca del tosaerba per impedire che lo sfalcio si accumuli, e per migliorare il mulching e la dispersione dello sfalcio.

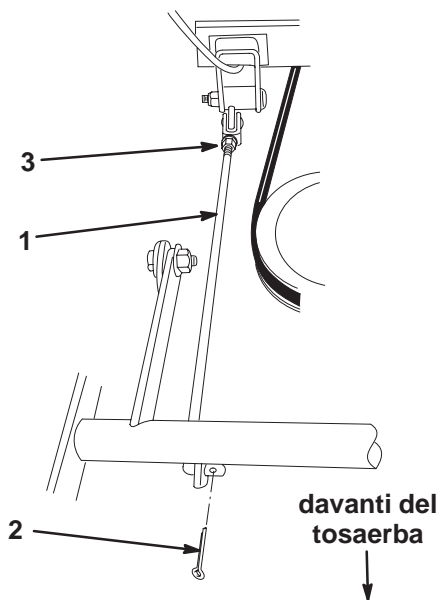
1. Parcheggiate la macchina su terreno piano e sodo.
2. Disinnestate la lama (PDF).
3. Spegnete il motore e attendete che tutte le parti in movimento si siano fermate.
4. Togliete la chiave di accensione.
5. Montate il manicotto del tubo flessibile al raccordo di lavaggio del tosaerba, quindi aprite il rubinetto per erogare un getto forte (Fig. 32).



Figura 32

1. Foro di lavaggio
2. Manicotto
3. Flessibile da giardino

Nota: Spalmate della vaselina sull'o-ring del raccordo di lavaggio, per agevolare l'inserimento del manicotto e proteggere l'o-ring.

6. Regolate l'altezza di taglio del tosaerba al secondo livello (B).
 7. Sedetevi sul sedile ed avviate il motore.
 8. Innestate la lama (PDF) e lasciate girare il motore per un massimo di tre minuti.
 9. Disinnestate la lama (PDF).
 10. Spegnete il motore e attendete che tutte le parti in movimento si siano fermate.
 11. Togliete la chiave di accensione.
 12. Chiudete il rubinetto e togliete il manicotto dal raccordo di lavaggio.
- Nota:** Se dopo un lavaggio il tosaerba non è pulito, lasciatelo in acqua per 30 minuti, e ripetete l'operazione.
13. Fate girare il tosaerba per altri tre minuti al massimo, al fine di eliminare l'acqua superflua.

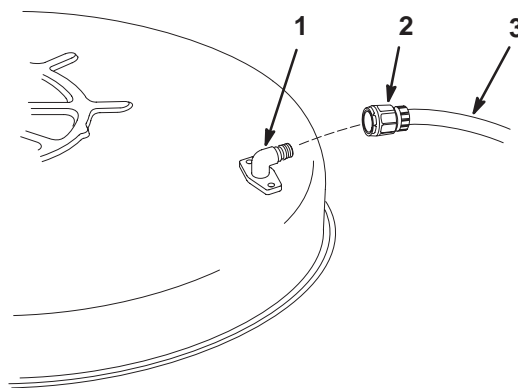

Avvertenza



Se il raccordo di lavaggio è rotto o mancante, voi ed altre persone siete esposti al rischio di essere colpiti da oggetti o di venire a contatto con la lama. Il contatto con la lama o con oggetti scagliati può causare ferite ed anche la morte.

- Sostituite immediatamente il raccordo rotto o mancante prima di riutilizzare il tosaerba.
- Tappate i fori del tosaerba con bulloni e dadi di bloccaggio.
- Non mettete mai le mani o i piedi sotto il tosaerba o nelle aperture del tosaerba.

Lavaggio della macchina

1. Spegnete il motore e attendete che tutte le parti in movimento si siano fermate.
2. Togliete la chiave di accensione.
3. Attendete 10 o 15 minuti finché il motore non si sarà raffreddato.
4. Lavate la macchina con acqua e detersivo neutro.

Importante Non usate una lavatrice a pressione. In caso contrario potreste danneggiare l'impianto elettrico o rimuovere il grasso necessario per la lubrificazione dei punti di attrito. Non utilizzate una quantità d'acqua eccessiva, in particolare in prossimità di quadro di comando, luci, motore e batteria.

5. Avviate il motore per farlo asciugare.

Pulizia e rimessaggio

1. Disinnestate la lama (PDF).
2. Innestate il freno di stazionamento.
3. Spegnete il motore e attendete che tutte le parti in movimento si siano fermate.
4. Togliete la chiave di accensione.
5. Eliminate residui d'erba, morchia e fanghiglia dalle parti esterne della macchina, in particolare dal motore. Eliminate morchia e sporcizia dall'esterno del motore, dalle alette della testata e dal convogliatore.

Importante La macchina può essere lavata con detergente neutro ed acqua. **Non usate una lavatrice a pressione.** In caso contrario potreste danneggiare l'impianto elettrico o rimuovere il grasso necessario per la lubrificazione dei punti di attrito. Non utilizzate una quantità d'acqua eccessiva, in particolare in prossimità di quadro di comando, luci, motore e batteria.

6. Controllate il freno di stazionamento; vedere Controllo del freno di stazionamento, pag. 26.
7. Revisionate il filtro dell'aria; vedere Manutenzione del filtro dell'aria, pag. 24.
8. Cambiate l'olio motore; vedere Manutenzione dell'olio motore, pag. 21.
9. Controllate la pressione dei pneumatici; vedere Controllo della pressione dei pneumatici, pag. 25.
10. In caso di rimessaggio superiore a 30 giorni, preparate la macchina come segue.
 - A. Versate nel serbatoio del carburante uno stabilizzante/condizionatore a base di petrolio, in conformità alle istruzioni del produttore dello stabilizzante. **Non utilizzate stabilizzanti a base di alcool (etanolo o metanolo).**

Nota: Lo stabilizzante/condizionatore del carburante è più efficace se viene utilizzato sempre, insieme a benzina fresca.

- B. Fate funzionare il motore per cinque minuti per distribuire il carburante condizionato nel sistema di alimentazione.
- C. Spegnete il motore, lasciatelo raffreddare e spurgate il serbatoio del carburante; vedere Spurgo del serbatoio del carburante, pag. 26.
- D. Avviate il motore e lasciatelo girare finché non si ferma.
- E. Avviate o iniettate il carburante per favorire l'accensione del motore.
- F. Riavviate il motore e lasciatelo girare finché non si avvia più.
- G. Riciclate il carburante usato, nel rispetto delle leggi locali.

Importante Non conservate il carburante stabilizzato/condizionato per più di 90 giorni.

11. Togliete la candela e controllatela; vedere Manutenzione della candela, pag. 25. Dopo aver tolto la candela dal motore, versate due cucchiainate d'olio motore nel foro della candela. Attivate il motorino di avviamento elettrico per distribuire l'olio nel cilindro. Montate la candela, senza collegare il capellotto.
12. Scollegate il cavo negativo della batteria. Pulite la batteria ed i morsetti. Controllate il livello dell'elettrolito e caricatelo completamente; vedere Manutenzione della batteria, pag. 22. Durante il rimessaggio lasciate scollegato il cavo negativo della batteria.

Importante Ricaricate completamente la batteria per prevenire danni ed il congelamento a temperature inferiori a 0°C. Potete conservare la batteria completamente carica per tutto un inverno senza ricaricarla.

- 13.** Controllate e serrate tutti i bulloni, i dadi e le viti.
Riparate o sostituite le parti consumate o danneggiate.
- 14.** Ritoccate tutti i graffi e le superfici metalliche sverniciate. La vernice è disponibile presso i Centri Assistenza autorizzati.
- 15.** Riponete la macchina in una rimessa o in un deposito pulito ed asciutto. Togliete la chiave di accensione e la KeyChoice dal tosaerba, e conservatele in un luogo facile da ricordare. Coprite la macchina con un telo per proteggerla e mantenerla pulita.

Schema elettrico

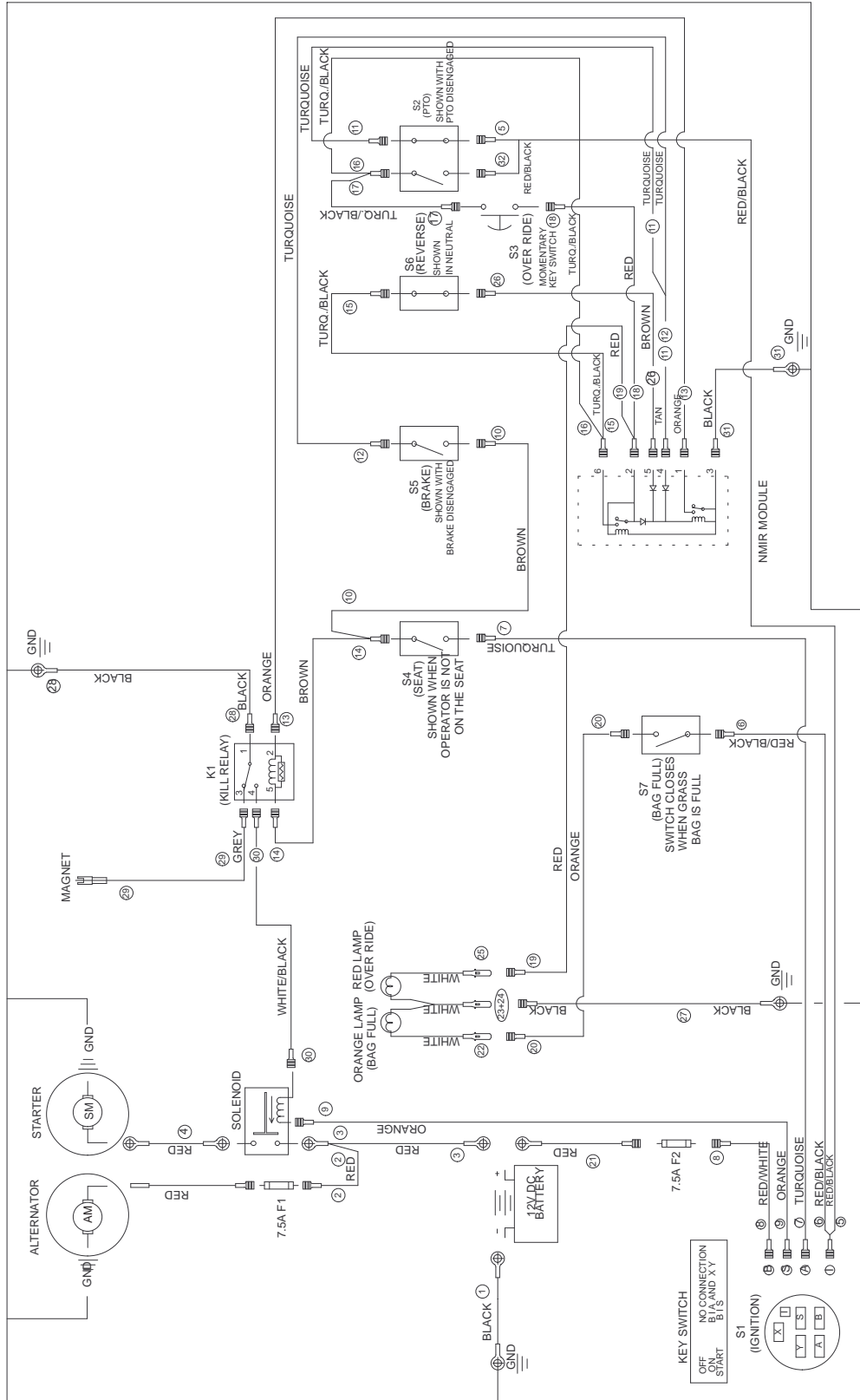

Localizzazione guasti

Problema	Possibili cause	Rimedi
Il motorino di avviamento non si avvia.	<ol style="list-style-type: none"> 1. Il comando della lama (PDF) è innestato. 2. Il freno di stazionamento non è innestato. 3. La batteria è scarica. 4. I collegamenti elettrici sono corrosi o allentati. 5. È bruciato un fusibile. 6. Relè o interruttore difettoso. 	<ol style="list-style-type: none"> 1. Disinnestate la lama (PDF). 2. Innestate il freno di stazionamento. 3. Caricate la batteria. 4. Controllate il contatto dei collegamenti elettrici. 5. Sostituite il fusibile. 6. Rivolgetevi a un Centro Assistenza autorizzato.
Il motore non si avvia, ha difficoltà di avviamento o perde potenza.	<ol style="list-style-type: none"> 1. L'operatore non è seduto. 2. Il serbatoio del carburante è vuoto. 3. Il filtro dell'aria è sporco. 4. Il cappello della candela si è allentato o è scollegato. 5. La candela è sporca, imbrattata o la distanza tra gli elettrodi è errata. 6. Lo starter non si chiude. 7. Il filtro del carburante è sporco. 8. Minima troppo bassa o miscela errata. 9. C'è morchia, acqua o carburante stantio nel sistema di alimentazione. 10. Il motore è ingolfato. 11. La batteria è scarica. 	<ol style="list-style-type: none"> 1. Sedetevi sul sedile. 2. Riempite di benzina il serbatoio del carburante. 3. Pulite o sostituite l'elemento del filtro dell'aria. 4. Collegare il cappello alla candela. 5. Montate una nuova candela, con gli elettrodi alla giusta distanza. 6. Regolate il cavo dell'acceleratore. 7. Sostituite il filtro del carburante. 8. Regolate la minima del carburatore e la miscela della minima. 9. Rivolgetevi a un Centro Assistenza autorizzato. 10. Togliete la candela e asciugatela. 11. Caricate la batteria.

Problema	Possibili cause	Rimedi
Il motore perde potenza.	<ol style="list-style-type: none"> 1. Il motore è sotto sforzo eccessivo. 2. L'elemento del filtro dell'aria è sporco. 3. Il livello dell'olio nel carter è scarso. 4. Le alette di raffreddamento e i passaggi per l'aria sotto il convogliatore sono intasati. 5. La candela è sporca, imbrattata o la distanza tra gli elettrodi è errata. 6. Il filtro del carburante è sporco. 7. C'è morchia, acqua o carburante stantio nel sistema di alimentazione. 	<ol style="list-style-type: none"> 1. Rallentate. 2. Pulite l'elemento del filtro dell'aria. 3. Rabboccate il carter con olio adatto. 4. Rimuovete l'ostruzione da alette di raffreddamento e passaggi per l'aria. 5. Montate una nuova candela, con gli elettrodi alla giusta distanza. 6. Sostituite il filtro del carburante. 7. Rivolgetevi a un Centro Assistenza autorizzato.
Il motore si surriscalda.	<ol style="list-style-type: none"> 1. Il motore è sotto sforzo eccessivo. 2. Il livello dell'olio nel carter è scarso. 3. Le alette di raffreddamento e i passaggi per l'aria sotto il convogliatore sono intasati. 	<ol style="list-style-type: none"> 1. Rallentate. 2. Rabboccate il carter con olio adatto. 3. Rimuovete l'ostruzione da alette di raffreddamento e passaggi per l'aria.
Vi sono vibrazioni anormali.	<ol style="list-style-type: none"> 1. La lama di taglio è piegata o sbilanciata. 2. Il bullone del sopporto della lama è allentato. 3. I bulloni di fissaggio del motore sono allentati. 4. È allentata una puleggia del motore, o la puleggia tendicinghia o la puleggia delle lame. 5. La puleggia del motore è danneggiata. 	<ol style="list-style-type: none"> 1. Montate una lama nuova. 2. Serrate il bullone del supporto della lama. 3. Serrate i bulloni di fissaggio del motore. 4. Serrate la puleggia interessata. 5. Rivolgetevi a un Centro Assistenza autorizzato.
La lama non gira.	<ol style="list-style-type: none"> 1. La cinghia della lama è consumata, allentata o spezzata. 2. La cinghia della lama è scivolata dalla puleggia. 	<ol style="list-style-type: none"> 1. Rivolgetevi a un Centro Assistenza autorizzato. 2. Rivolgetevi a un Centro Assistenza autorizzato.
La trazione non funziona.	<ol style="list-style-type: none"> 1. La cinghia della trazione è usurata, allentata o rotta. 2. La cinghia della trazione è scivolata dalla puleggia. 3. La trazione non funziona. 	<ol style="list-style-type: none"> 1. Rivolgetevi a un Centro Assistenza autorizzato. 2. Rivolgetevi a un Centro Assistenza autorizzato. 3. Rivolgetevi a un Centro Assistenza autorizzato.

Problema	Possibili cause	Rimedi
L'altezza di taglio è irregolare.	<ol style="list-style-type: none"> 1. La pressione dei pneumatici è errata. 2. Il tosaerba non è a livello. 3. Il sottoscocca del tosaerba è sporco. 	<ol style="list-style-type: none"> 1. Regolate la pressione dei pneumatici. 2. Livellate il tosaerba. 3. Pulite il sottoscocca del tosaerba.
La qualità del taglio è mediocre.	<ol style="list-style-type: none"> 1. La lama di taglio è consumata. 2. L'altezza di taglio è errata. 	<ol style="list-style-type: none"> 1. Affilate la lama di taglio o sostituitedla. 2. Regolate l'altezza di taglio.
Il cesto di raccolta non si riempie.	<ol style="list-style-type: none"> 1. L'altezza di taglio è troppo bassa. 2. L'erba è troppo pesante o umida. 3. La lama di taglio è consumata. 4. L'erba è troppo alta. 5. L'area di scarico è intasata. 	<ol style="list-style-type: none"> 1. Alzate l'altezza di taglio. 2. Attendete che l'erba si asciughi. 3. Affilate la lama o sostituitedla. 4. Alzate l'altezza di taglio. 5. Eliminate l'intasamento dall'area di scarico.

