



Count on it.

Manual del operador

**Soplador Axial Flex-Force
Power System® 60V MAX**

Nº de modelo 51825T—Nº de serie 326000000 y superiores

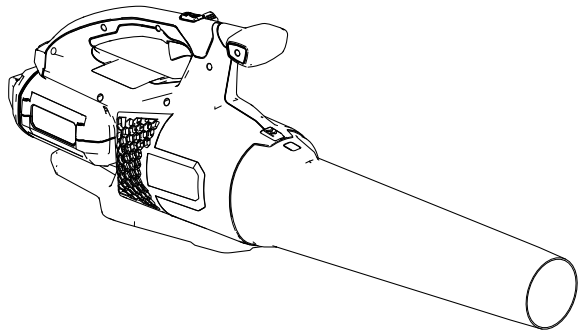

Registre su producto en
www.Toro.com.
Traducción del original (ES)





Si necesita ayuda, consulte los vídeos instruccionales en www.Toro.com/support o póngase en contacto con su Servicio Técnico Autorizado antes de devolver este producto.

Este producto cumple todas las directivas europeas aplicables; para obtener más detalles, consulte la Declaración de conformidad (DOC) de cada producto.

Introducción

Este soplador está indicado para mover residuos similares a las hojas por parte de usuarios domésticos en espacios exteriores. Está diseñado para usar baterías de ion litio Flex-Force™ 60V. Estas baterías se han diseñado para cargarse únicamente con cargadores de baterías de ion litio Flex-Force 60V. El uso de estos productos para propósitos diferentes a los previstos puede ser peligroso para usted y para otras personas.

El Modelo 51825T no incluye batería ni cargador.

Lea este manual detenidamente para aprender a utilizar y mantener correctamente su producto, y para evitar lesiones y daños en el producto. Usted es responsable de utilizar el producto de forma correcta y segura.

Visite www.Toro.com para obtener más información, incluidos consejos de seguridad, materiales de formación, información sobre accesorios, ayuda para encontrar a un distribuidor o para registrar su producto.

Cuando necesite asistencia técnica, piezas genuinas Toro o información adicional, póngase en contacto con un Servicio Técnico Autorizado o con Atención al cliente de Toro, y tenga a mano los números de modelo y serie de su producto. [Figura 1](#) identifica la ubicación de los números de modelo y serie en el producto. Escriba los números en el espacio provisto.



Importante: Con su dispositivo móvil, puede escanear el código QR (en su caso) de la placa del número de serie para acceder a información sobre la garantía, las piezas, y otra información sobre el producto.



Figura 1

g426535

1. Ubicación de los números de modelo y de serie.

Nº de modelo _____

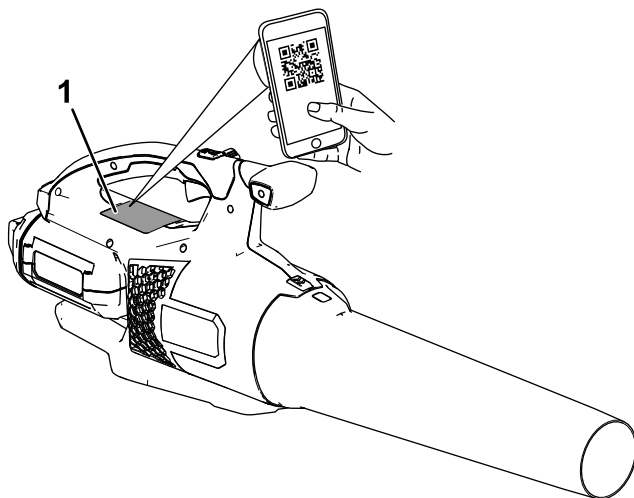
Nº de serie _____

Símbolo de alerta de seguridad

El símbolo de alerta de seguridad (Figura 2) aparece tanto en este manual como en la máquina para identificar mensajes de seguridad importantes que deben seguirse con el fin de evitar accidentes.



Figura 2

Símbolo de alerta de seguridad

g000502

El símbolo de alerta de seguridad aparece encima de información que le avisa de situaciones o acciones no seguras e irá seguido del término **PELIGRO, ADVERTENCIA, o PRECAUCIÓN.**

PELIGRO indica una situación peligrosa inminente que, si no se evita, **provocará** la muerte o lesiones graves.

ADVERTENCIA indica una situación potencialmente peligrosa que, si no se evita, **podría** producir la muerte o lesiones graves.

PRECAUCIÓN indica una situación potencialmente peligrosa que, si no se evita, **puede** producir lesiones menores o moderadas.

Este manual utiliza dos palabras más para resaltar información.

Importante llama la atención sobre información mecánica especial, y

Nota resalta información general que merece una atención especial.

Seguridad

INSTRUCCIONES DE SEGURIDAD INSTRUCCIONES

▲ ADVERTENCIA

Al utilizar herramientas de jardinería eléctricas, es necesario leer y seguir las instrucciones y advertencias de seguridad básicas para reducir el riesgo de incendio, descarga eléctrica o lesiones personales, incluidas las siguientes:

Lea todas las instrucciones

I. Formación

1. El operador de la herramienta es responsable de cualquier accidente o peligro que afecte a otras personas o a su propiedad.
2. No deje que los niños utilicen o jueguen con la herramienta, la batería o el cargador de la batería; la normativa local puede restringir la edad del operador.
3. No deje que utilicen o mantengan este dispositivo niños o personas que no hayan recibido la formación adecuada al respecto. Solo permita que utilicen el dispositivo personas que sean responsables, que cuenten con la formación adecuada, que estén familiarizadas con las instrucciones y tengan capacidad física para usarlo.
4. Antes de utilizar la herramienta, la batería y el cargador de la batería, lea todas las instrucciones y símbolos de advertencia de estos productos.
5. Familiarícese con los controles y con el uso correcto de la herramienta, la batería y el cargador de la batería.

II. Preparación

1. Mantenga a otras personas y niños alejados de la zona de trabajo.
2. Utilice únicamente la batería especificada por Toro. El uso de otros accesorios puede aumentar el riesgo de incendio y lesiones.
3. Si se enchufa el cargador de batería en una toma que no sea de 100 a 240 V puede producirse un incendio o descargas eléctricas. No enchufe el cargador de batería en una toma que no sea de 100 a 240 V. En el caso de un estilo de conexión diferente, utilice un adaptador de enchufe de la configuración correcta para la toma de alimentación, si es necesario.

4. No utilice la batería o el cargador de la batería si están dañados o modificados, porque podrían mostrar un comportamiento impredecible con resultado de incendio, explosión o riesgo de lesiones.
5. Si el cable de alimentación del cargador de batería está dañado, póngase en contacto con el Servicio Técnico Autorizado para sustituirlo.
6. Cargue la batería solo con el cargador de batería especificado por Toro. Un cargador que sea idóneo para un tipo de batería puede crear un riesgo de incendio si se utiliza con otra batería.
7. Cargue la batería únicamente en un área bien ventilada.
8. Siga todas las instrucciones de carga y no cargue la batería fuera del rango de temperatura especificado en las instrucciones. De lo contrario, puede dañar la batería y aumentar el riesgo de incendio.
9. No utilice la herramienta a menos que estén instalados todos los protectores y otros dispositivos de seguridad y que funcionen correctamente.
10. Vestimenta adecuada – lleve ropa adecuada, incluida protección ocular, pantalón largo, calzado resistente y antideslizante y protección auditiva. Si tiene el pelo largo, recójase, y no lleve prendas holgadas o joyas sueltas que puedan quedar atrapadas en las piezas móviles. Lleve una mascarilla en condiciones de mucho polvo.

III. Uso

1. Evite entornos peligrosos – no utilice la herramienta bajo la lluvia o en lugares húmedos o mojados.
2. Utilice la herramienta correcta para su aplicación – el uso de la herramienta para otros propósitos que los previstos podría ser peligroso para usted y para otras personas.
3. Evite el encendido accidental – asegúrese de que el interruptor está en la posición de DESCONECTADO antes de conectar la batería y manejar la herramienta. No transporte la herramienta con el dedo sobre el interruptor; no energice la herramienta con el interruptor en la posición de ENCENDIDO.
4. Use la herramienta únicamente en condiciones de luz diurna o buena luz artificial.
5. Retire la batería de la herramienta antes de ajustarla o cambiar de accesorio.
6. Mantenga las manos y los pies alejados de la abertura y de todas las piezas en movimiento.

7. Pare la herramienta, retire la batería de la herramienta y espere a que se detenga todo movimiento antes de ajustar, revisar, limpiar o almacenar la herramienta.
8. Retire la batería de la herramienta antes de dejarla desatendida.
9. No fuerce la herramienta – Deje que la herramienta haga el trabajo mejor y con mayor seguridad a la velocidad para la que se ha diseñado.
10. No intente alcanzar zonas demasiado alejadas – pise firme y mantenga el equilibrio en todo momento, sobre todo en pendientes. Camine, no corra nunca con la herramienta.
11. Manténgase alerta – esté atento a lo que está haciendo y utilice el sentido común mientras trabaje con la herramienta. No utilice la herramienta si está enfermo, cansado o bajo la influencia de alcohol o drogas.
12. Asegúrese de que los orificios de ventilación están libres de residuos.
13. No introduzca ningún objeto en la abertura, ni utilice la herramienta con la abertura bloqueada. Mantenga la abertura libre de polvo, pelusas, pelo o cualquier otra cosa que pudiera reducir el flujo de aire.
14. Extreme las precauciones al utilizar la herramienta para limpiar escaleras.
15. En condiciones de abuso, la batería puede expulsar líquido; evite el contacto con el mismo. Si entra en contacto accidentalmente con el líquido, enjuague la zona con agua. Si el líquido entra en contacto con los ojos, busque asistencia médica. El líquido expulsado de la batería puede causar irritación o quemaduras.
16. No exponga una batería o una herramienta al fuego o a temperaturas excesivas. La exposición al fuego o a temperaturas superiores a los 130 °C puede causar una explosión.
17. CUIDADO – Una batería maltratada puede representar un riesgo de incendio, explosión o quemadura química.
 - No desmonte la batería.
 - Sustituya la batería únicamente por una batería Toro genuina; el uso de otro tipo de batería podría provocar un incendio o un riesgo de lesión.
 - Mantenga las baterías fuera del alcance de los niños y en el embalaje original hasta que vaya a utilizarlas.

IV. Mantenimiento y almacenamiento

1. No descuide el mantenimiento de la herramienta – debe estar siempre limpia y en buenas condiciones de uso para obtener el mejor rendimiento y para reducir el riesgo de lesiones. Siga las instrucciones al lubricar y cambiar de accesorio. Mantenga las empuñaduras secas, limpias y libres de aceite y grasa.
2. Cuando la batería no esté en uso, manténgala alejada de objetos metálicos, como por ejemplo clips, monedas, llaves, clavos y tornillos que podrían hacer una conexión entre un terminal y otro. Un cortocircuito entre los terminales de la batería puede causar quemaduras o un incendio.
3. Mantenga las manos y los pies alejados de las piezas en movimiento.
4. Pare la herramienta, retire la batería de la herramienta y espere a que se detenga todo movimiento antes de ajustar, revisar, limpiar o almacenar la herramienta.
5. Inspeccione la herramienta en busca de piezas dañadas – si hay protectores u otras piezas dañadas, determine si la herramienta funciona correctamente. Compruebe que las piezas móviles están correctamente alineadas y que se mueven libremente sin agarrotarse, que están correctamente montadas, que no hay piezas rotas, y que no hay otras circunstancias que pudieran afectar a su uso. A menos que se indique lo contrario en las instrucciones, haga que un Servicio Técnico Autorizado repare o sustituya cualquier protector o componente dañado.
6. Mantenga apretadas todas las fijaciones de la herramienta.
7. No intente reparar o mantener la herramienta, la batería o el cargador de la batería, salvo con arreglo a lo indicado en las instrucciones. Haga que un Servicio Técnico Autorizado realice el mantenimiento usando piezas de repuesto idénticas para mantener el nivel de seguridad del producto.
8. Cuando la herramienta no se está utilizando, guárdela en un lugar seco y seguro, fuera del alcance de los niños.

GUARDE ESTAS INSTRUCCIONES

Símbolos de pegatinas



Las pegatinas de seguridad e instrucciones están a la vista del operador y están ubicadas cerca de cualquier zona de peligro potencial. Sustituya cualquier pegatina que esté dañada o que falte.

Las tablas siguientes describen los símbolos instructivos y de seguridad que aparecen en las calcomanías.

| Símbolo de la calcomanía del soplador | Explicación |
|--|--|
|  | Peligro de objetos arrojados |
|  | Advertencia |
|  | No usar en condiciones húmedas. |
|  | Mantenga a otras personas alejadas de la máquina. |
|  | Mantenga a otras personas alejadas de la máquina en todas las direcciones. |
|  | Manténgase alejado de las piezas en movimiento. |
|  | Mantenga colocados todos los protectores y defensas. |
|  | Lea el <i>Manual del operador</i> . |
|  | Lleve protección ocular y auditiva. |

Montaje

Montaje del soplador

Deslice el tubo del soplador sobre la carcasa del soplador. Puede ser necesario presionar hacia abajo sobre el cierre del tubo para que el tubo del soplador encaje en su sitio ([Figura 3](#)).



Figura 3

g273147

1. Cierre del tubo
-

El producto

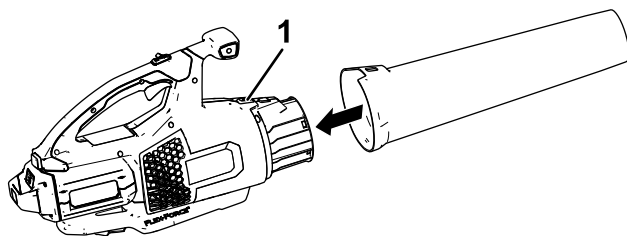
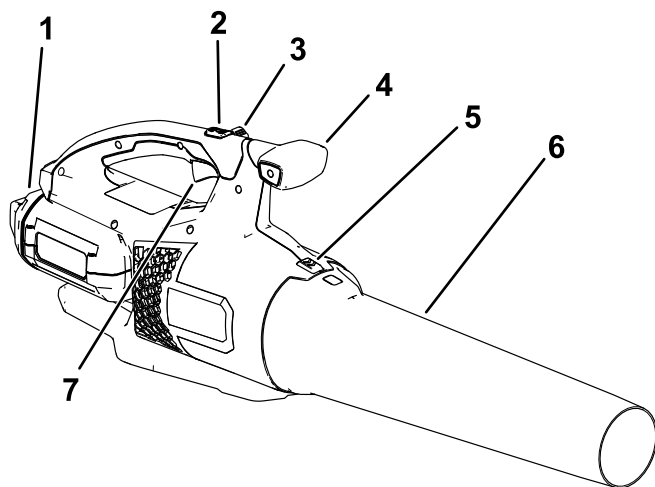

g335835

Figura 4

- | | |
|----------------------------------|-----------------------------------|
| 1. Batería y hueco de la batería | 5. Enganche del tubo del soplador |
| 2. Botón de potencia turbo | 6. Tubo del soplador |
| 3. Bloqueo de velocidad | 7. Gatillo de velocidad variable |
| 4. Pomo | |

Especificaciones

| | |
|-------------------------|--|
| Modelo | 51825T |
| Voltaje nominal | Máximo 60 VCC , uso nominal 54 V CC |
| Tipo de cargador | Cargadores de ion litio Flex-Force 60V |
| Tipo de batería | Baterías de ion litio Flex-Force 60V |

Intervalos de temperatura adecuados

| | |
|----------------------------|----------------|
| Cargue/guarde la batería a | 5 °C a 40 °C* |
| Utilice la batería a | -30 °C a 49 °C |
| Utilice el soplador a | 0 °C a 49 °C |

*El tiempo de carga será mayor si la temperatura no está en este intervalo durante la carga.

Guarde la herramienta, la batería y el cargador en un lugar cerrado, limpio y seco.

Accesorios/aperos

Está disponible una selección de aperos y accesorios homologados por Toro que se pueden utilizar con la máquina a fin de potenciar y aumentar sus prestaciones. Póngase en contacto con su servicio técnico autorizado o con su distribuidor Toro autorizado, o bien visite www.Toro.com para obtener una lista de todos los aperos y accesorios homologados.

Para asegurar un rendimiento óptimo y mantener la certificación de seguridad de la máquina, utilice solamente piezas y accesorios genuinos Toro. Las piezas de repuesto y los accesorios de otros fabricantes podrían ser peligrosos.

Operación

⚠ ADVERTENCIA

El soplador puede arrojar residuos, que podrían causar graves lesiones personales a usted o a otras personas.

- No sople objetos duros como clavos o pernos.
- No utilice el soplador cerca de otras personas o animales domésticos.
- Esté atento al sentido del chorro de aire (por ejemplo, no lo dirija hacia otras personas, ventanas, automóviles, etc.). Utilice la mínima velocidad posible.
- Extreme el cuidado al soplar residuos en escaleras u otros lugares de espacio reducido.

Arranque del soplador

Importante: Utilice la batería solo a temperaturas que estén dentro del intervalo apropiado; consulte [Especificaciones \(página 12\)](#).

1. Compruebe que los orificios de ventilación del soplador están libres de polvo y residuos.
2. Alinee el hueco de la batería con la lengüeta del alojamiento de la empuñadura ([Figura 5](#)).
3. Sujete la empuñadura e introduzca la batería en la empuñadura hasta que el cierre la bloquee en su sitio ([Figura 5](#)).



Figura 5

g273146

1. Cierre de la batería

4. Para arrancar el soplador, apriete el gatillo de velocidad variable (Figura 6).

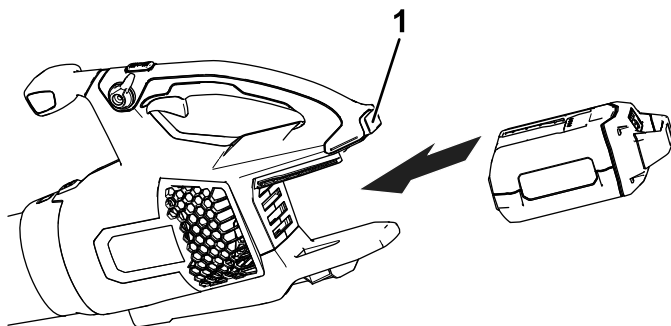
Nota: Active el bloqueo de velocidad para mantener la máquina encendida sin tener que apretar el gatillo de velocidad variable (Figura 6).



Figura 6

g267241

- | | |
|----------------------------------|--------------------------------------|
| 1. Bloqueo de velocidad | 4. Cierre de la batería |
| 2. Botón de potencia turbo | 5. Zonas de ventilación del soplador |
| 3. Gatillo de velocidad variable | |

Cómo ajustar la velocidad del aire del soplador

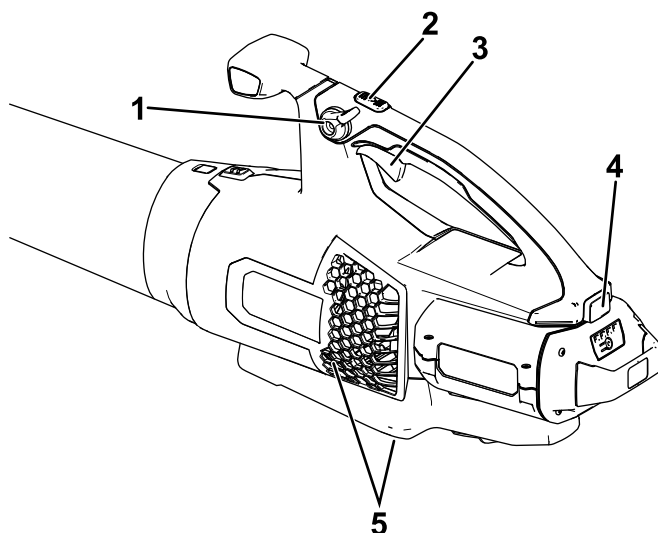
Para obtener el máximo rendimiento (velocidad de aire), presione a fondo el gatillo de velocidad variable, luego mantenga pulsado el botón de potencia turbo durante el tiempo deseado (Figura 6).

Para ajustar la velocidad del aire mientras sopla, utilice el gatillo de velocidad variable (Figura 6).

Para mantener la velocidad actual del aire, active el bloqueo de velocidad (Figura 6).

Cómo apagar el soplador

Para apagar el soplador, desactive el bloqueo de velocidad (si lo está usando) y suelte el gatillo de velocidad variable (Figura 6).

Importante: Después de apagar el soplador, no deje puesto el bloqueo de velocidad con la batería instalada en el soplador.

Cuando no esté utilizando el soplador o lo esté transportando hacia o desde el área de trabajo, retire la batería.

Desmontaje del tubo del soplador

Presione hacia abajo sobre el cierre para separar el tubo del soplador del soplador (Figura 7).



Figura 7

g273159

1. Cierre del tubo

Cómo retirar la batería del soplador

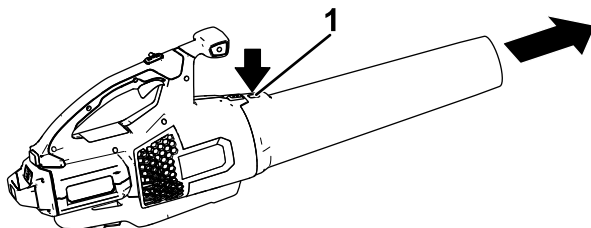
Presione el cierre de la batería para liberar la batería, y retire la batería del soplador (Figura 8).



Figura 8

g267488

1. Cierre de la batería

Almacenamiento

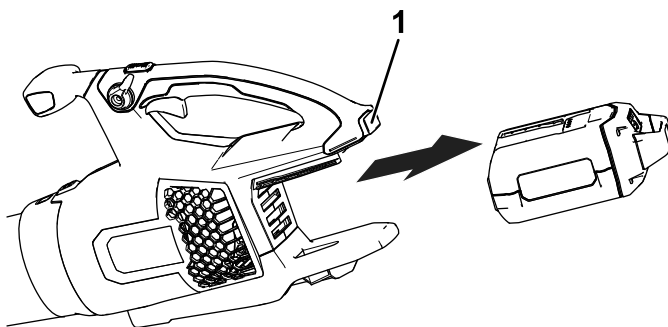
Importante: Almacene la herramienta, la batería y el cargador solo a temperaturas que estén dentro del intervalo apropiado; consulte [Especificaciones \(página 12\)](#).

Importante: Si va a almacenar la batería fuera de temporada, retire la batería de la herramienta y cargue la batería hasta que 1 o 2 de los indicadores LED de la batería cambien a verde. No almacene la batería completamente cargada ni completamente descargada. Antes de volver a usar la herramienta, cargue la batería hasta que se encienda el indicador izquierdo del cargador en verde, o hasta que los 4 indicadores LED de la batería se vuelvan verdes.



- Desconecte el producto del suministro de energía (es decir, retire el enchufe del suministro de energía o la batería) y compruebe si hay daños después del uso.
- No guarde la herramienta con la batería instalada.
- Limpie cualquier material extraño del producto.
- Cuando no se estén utilizando, almacene la herramienta, la batería y el cargador de la batería fuera del alcance de los niños.
- Mantenga la herramienta, la batería y el cargador de la batería alejados de agentes corrosivos como productos químicos de jardín o sal para deshielo.
- Para reducir el riesgo de lesiones personales graves, no almacene la batería en el exterior o en un vehículo.
- Guarde la herramienta, la batería y el cargador en un lugar cerrado, limpio y seco.

Preparación de la batería para el reciclado

Importante: Al retirarla, cubra los terminales de la batería con cinta adhesiva de servicio pesado. No intente destruir o desmontar la batería ni intente retirar cualquiera de los componentes de la misma.



Póngase en contacto con las autoridades municipales o con el Servicio Técnico Autorizado o el distribuidor si desea obtener más información sobre cómo reciclar la batería de forma responsable.

| | |
|---|---|
|  | <p>Las baterías de iones de litio que incluyen el sello Call2Recycle se pueden reciclar a través de cualquier minorista que participe en el programa Call2Recycle o en un centro de reciclaje de baterías de dicho programa (solo en EE. UU. y Canadá). Para localizar al minorista o a la instalación participante más cercana, llame al 1-800-822-8837, o bien visite www.call2recycle.org.</p> |
|  | <p>Las baterías de iones de litio que incluyan el sello de batería de alta energía o High Energy Battery (HEB) mostrado aquí, así como cualquier batería Flex-Force 60 V de 6,0 Ah o más, se pueden reciclar en cualquier distribuidor o vendedor minorista participante en el programa Call2Recycle HEB. Para localizar al distribuidor o vendedor minorista participante más cercano a su ubicación, visite www.hebattery.org.</p> |

Si no puede localizar a un vendedor o a un centro participante cercano, o bien si tiene preguntas sobre a qué programa de reciclaje puede acogerse su batería, visite el sitio de asistencia al cliente que aparece en el manual del usuario de su herramienta/equipo para obtener más información sobre cómo reciclar la batería de forma responsable.

Si se encuentra fuera de EE.UU. y Canadá, póngase en contacto con su distribuidor o con el Servicio Técnico Autorizado para obtener más información sobre cómo reciclar las baterías de forma responsable.

Solución de problemas

Realice solo los pasos descritos en estas instrucciones. Cualquier otro trabajo de inspección, mantenimiento o reparación debe ser realizado por un Servicio Técnico Autorizado o por un especialista autorizado si no puede solucionar el problema usted mismo.

Retire siempre la batería de la herramienta al localizar averías, inspeccionar, mantener o limpiar la herramienta.

| Problema | Posible causa | Acción correctora |
|---|---|---|
| La herramienta no arranca. | <ol style="list-style-type: none">1. La batería no está correctamente instalada en la herramienta.2. La batería no está cargada.3. La batería está dañada.4. Hay otro problema eléctrico con la herramienta. | <ol style="list-style-type: none">1. Retire y luego vuelva a colocar la batería en la herramienta, asegurándose de que está completamente instalada y bloqueada.2. Retire la batería de la herramienta y cárguela.3. Sustituya la batería.4. Póngase en contacto con el Servicio Técnico Autorizado. |
| La herramienta no alcanza la potencia completa. | <ol style="list-style-type: none">1. La batería está casi descargada.2. Los orificios de ventilación están obstruidos. | <ol style="list-style-type: none">1. Retire la batería de la herramienta y cargue la batería completamente.2. Limpie los orificios de ventilación. |

| Problema | Posible causa | Acción correctora |
|--|--|---|
| La herramienta no funciona o funciona de forma intermitente. | <ol style="list-style-type: none"> 1. Hay humedad en los cables de la batería. 2. La batería no está correctamente instalada en la herramienta. 3. La batería tiene poca carga. | <ol style="list-style-type: none"> 1. Deje que la batería se seque o séquela con un paño. 2. Retire y luego vuelva a colocar la batería en la herramienta, asegurándose de que está completamente instalada y bloqueada. 3. Cargue la batería. |
| El bloqueo de velocidad se desactiva solo. | <ol style="list-style-type: none"> 1. El tornillo del bloqueo de velocidad no está bien apretado. | <ol style="list-style-type: none"> 1. Apriete el tornillo del bloqueo de velocidad girándolo $\frac{1}{4}$ de vuelta. Si el bloqueo de velocidad aún no se mantiene activado, gire el tornillo del bloqueo de velocidad $\frac{1}{4}$ de vuelta más. |



Count on it.