

**TORO®**

**EN Flex-Force Power System® 24in 60V Hedge Trimmer**

51855T

**DE 60 V Flex-Force Power System® Heckenschere, 61 cm**

**ES Cortasetos Flex-Force Power System® de 60 V y 61 cm**

**FR Taille-haie Flex-Force Power System® 60 V, 61 cm**

**IT Tagliasiepi Flex-Force Power System® da 61 cm 60 V**

**NL Flex-Force Power System® 60 V heggenschaar van 61 cm**

**NO Flex-Force Power System® 61 cm 60 V hekksaks**

**PL Nożyce do żywopłotu Flex-Force Power System® o szerokości 61 cm, z zasilaniem 60V**



**SV** Flex-Force Power System® 60 V häcksax  
på 61 cm





**Count on it.**

**Operator's Manual**

**Flex-Force Power System®  
24in 60V Hedge Trimmer**

Model No. 51855T—Serial No. 326000000 and Up

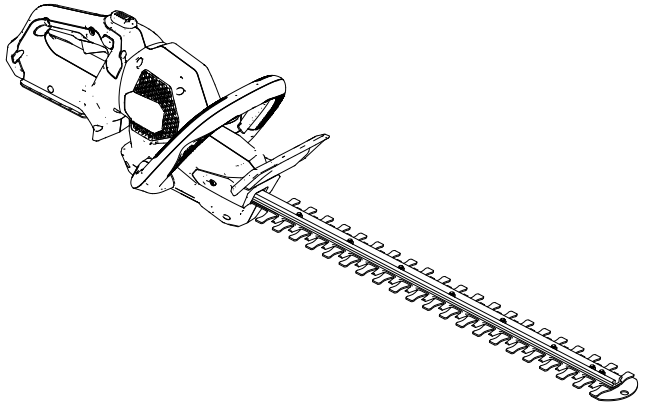



**For assistance, please see [www.Toro.com/support](http://www.Toro.com/support) for instructional videos or contact your Authorized Service Dealer before returning this product.**

This product complies with all relevant European directives; for details, please see the separate product specific Declaration of Conformity (DOC) sheet.

## Introduction

This hedge trimmer is intended to be used by residential homeowners to maintain bushes and hedges. It is designed to use Flex-Force™ 60V lithium-ion battery packs. These battery packs are designed to be charged only by Flex-Force 60V lithium-ion battery chargers. Using these products for purposes other than their intended use could prove dangerous to you and bystanders.

**Model 51855T does not include a battery or a charger.**

Read this information carefully to learn how to operate and maintain your product properly and to avoid injury and product damage. You are responsible for operating the product properly and safely.

Visit [www.Toro.com](http://www.Toro.com) for more information, including safety tips, training materials, accessory information, help finding a dealer, or to register your product.

Whenever you need service, genuine the manufacturer parts, or additional information, contact an Authorized Service Dealer or the manufacturer Customer Service and have the model and serial numbers of your product ready. [Figure 1](#) identifies the location of the model and serial numbers on the product. Write the numbers in the space provided.

© 2026—The Toro®  
Company  
8111 Lyndale Avenue  
South  
Bloomington, MN  
55420

Register at  
[www.Toro.com](http://www.Toro.com).



Original Instructions  
(EN)  
Printed in China  
All Rights Reserved



**Important:** With your mobile device, you can scan the QR code (if equipped) on the serial number plate to access warranty, parts, and other product information.

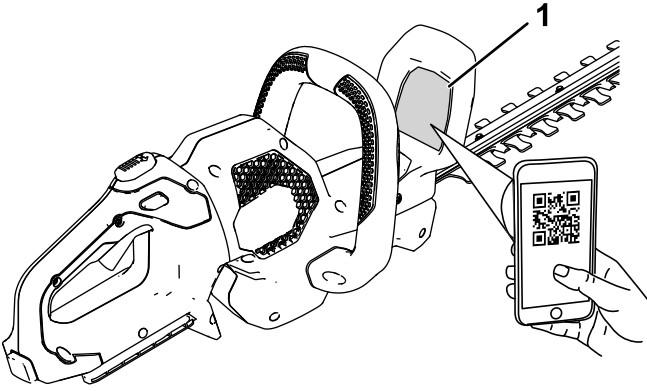

g308284

**Figure 1**

1. Model and serial number location

---

<b>Model No.</b> _____
<b>Serial No.</b> _____

# Safety-Alert Symbol

The safety-alert symbol (Figure 2) shown in this manual and on the machine identifies important safety messages that you must follow to prevent accidents.



**Figure 2**  
Safety-alert symbol

g000502

---

The safety-alert symbol appears above information that alerts you to unsafe actions or situations and is followed by the word **DANGER**, **WARNING**, or **CAUTION**.

**DANGER** indicates an imminently hazardous situation which, if not avoided, **will** result in death or serious injury.

**WARNING** indicates a potentially hazardous situation which, if not avoided, **could** result in death or serious injury.

**CAUTION** indicates a potentially hazardous situation which, if not avoided, **may** result in minor or moderate injury.

This manual uses two other words to highlight information. **Important** calls attention to special mechanical information and **Note** emphasizes general information worthy of special attention.

## Safety

### **WARNING**

Read all safety warnings, instructions, illustrations and specifications provided with this power tool.

*Failure to follow all instructions listed below may result in electric shock, fire and/or serious injury.*

Save all warnings and instructions for future reference.

*The term "power tool" in all the warnings refers to your mains-operated (corded) power tool or battery-operated (cordless) power tool.*

## IMPORTANT SAFETY

# INSTRUCTIONS

## I. Work area safety

1. **Keep work area clean and well lit.** *Cluttered or dark areas invite accidents.*
2. **Do not operate power tools in explosive atmospheres, such as in the presence of flammable liquids, gases, or dust.** *Power tools create sparks which may ignite the dust or fumes.*
3. **Keep children and bystanders away while operating a power tool.** *Distractions can cause you to lose control.*

## II. Electrical safety

1. **Power tool plugs must match the outlet. Never modify the plug in any way. Do not use any adapter plugs with earthed (grounded) power tools.** *Unmodified plugs and matching outlets will reduce risk of electric shock.*
2. **Avoid body contact with earthed or grounded surfaces, such as pipes, radiators, ranges and refrigerators.** *There is an increased risk of electric shock if your body is earthed or grounded.*
3. **Do not expose power tools to rain or wet conditions.** *Water entering a power tool will increase the risk of electric shock.*
4. **Do not abuse the cord. Never use the cord for carrying, pulling or unplugging the power tool. Keep cord away from heat, oil, sharp edges or moving parts.** *Damaged or entangled cords increase the risk of electric shock.*
5. **When operating a power tool outdoors, use an extension cord suitable for outdoor use.** *Use of a cord suitable for outdoor use reduces the risk of electric shock.*
6. **If operating a power tool in a damp location is unavoidable, use a residual current device (RCD) protected supply.** *Use of an RCD reduces the risk of electric shock.*

## III. Personal safety

1. **Stay alert, watch what you are doing and use common sense when operating a power tool. Do not use a power tool while you are tired or under the influence of drugs, alcohol, or medication.** *A moment of inattention while operating power tools may result in serious personal injury.*
2. **Use personal protective equipment. Always wear eye protection.** *Protective equipment such as dust mask, non-skid*

*safety shoes, hard hat, or hearing protection used for appropriate conditions reduces personal injuries.*

3. **Prevent unintentional starting. Ensure the switch is in the OFF-position before connecting to power source and/or battery pack, picking up or carrying the tool.** *Carrying power tools with your finger on the switch or energizing power tools that have the switch on invites accidents.*
4. **Remove any adjusting key or wrench before turning the power tool on.** *A wrench or a key left attached to a rotating part of the power tool may result in personal injury.*
5. **Do not overreach. Keep proper footing and balance at all times.** *This enables better control of the power tool in unexpected situations.*
6. **Dress properly. Do not wear loose clothing or jewelry. Keep your hair and clothing away from moving parts.** *Loose clothes, jewelry, or long hair can be caught in moving parts.*
7. **If devices are provided for the connection of dust extraction and collection facilities, ensure these are connected and properly used.** *Use of dust collection can reduce dust-related hazards.*
8. **Do not let familiarity gained from frequent use of tools allow you to become complacent and ignore tool safety principles.** *A careless action can cause severe injury within a fraction of a second.*

#### **IV. Power tool use and care**

1. **Do not force the power tool. Use the correct power tool for your application.** *The correct power tool will do the job better and safer at the rate for which it was designed.*
2. **Do not use the power tool if the switch does not turn it on and off.** *Any power tool that cannot be controlled with the switch is dangerous and must be repaired.*
3. **Disconnect the plug from the power source and/or remove the battery pack, if detachable, from the power tool before making any adjustments, changing accessories, or storing power tools.** *Such preventive safety measures reduce the risk of starting the power tool accidentally.*
4. **Store idle power tools out of the reach of children and do not allow persons unfamiliar with the power tool or these instructions to operate the power tool.** *Power tools are dangerous in the hands of untrained users.*
5. **Maintain power tools and accessories. Check for misalignment or binding of moving parts, breakage of parts, and any other condition that may affect the power tool's operation.**

**If damaged, have the power tool repaired before use.** *Many accidents are caused by poorly maintained power tools.*

6. **Keep cutting tools sharp and clean.** *Properly maintained cutting tools with sharp cutting edges are less likely to bind and are easier to control.*
7. **Use the power tool, accessories, and tool bits etc. in accordance with these instructions, taking into account the working conditions and the work to be performed.** *Use of the power tool for operations different from those intended could result in a hazardous situation.*
8. **Keep handles and grasping surfaces dry, clean and free from oil and grease.** *Slippery handles and grasping surfaces do not allow for safe handling and control of the tool in unexpected situations.*

## V. Battery tool use and care

1. **Recharge only with the charger specified by the manufacturer.** *A charger that is suitable for one type of battery pack may create a risk of fire when used with another battery pack.*
2. **Use power tools only with specifically designated battery packs.** *Use of any other battery packs may create a risk of injury and fire.*
3. **When battery pack is not in use, keep it away from other metal objects, like paper clips, coins, keys, nails, screws or other small metal objects, that can make a connection from one terminal to another.** *Shorting the battery terminals together may cause burns or a fire.*
4. **Under abusive conditions, liquid may be ejected from the battery; avoid contact. If contact accidentally occurs, flush with water. If liquid contacts eyes, additionally seek medical help.** *Liquid ejected from the battery may cause irritation or burns.*
5. **Do not use a battery pack or tool that is damaged or modified.** *Damaged or modified batteries may exhibit unpredictable behavior resulting in fire, explosion or risk of injury.*
6. **Do not expose a battery pack or tool to fire or excessive temperature.** *Exposure to fire or temperature above 130 °C (265 °F) may cause explosion.*
7. **Follow all charging instructions and do not charge the battery pack or tool outside the temperature range specified in the instructions.** *Charging improperly or at temperatures outside the specified range may damage the battery and increase the risk of fire.*

## VI. Service

1. **Have your power tool serviced by a qualified repair person using only identical replacement parts.** *This will ensure that the safety of the power tool is maintained.*
2. **Never service damaged battery packs.** *Service of battery packs should only be performed by the manufacturer or authorized service providers.*

## VII. Hedge trimmer safety warnings

1. **Do not use the hedge trimmer in bad weather conditions, especially when there is a risk of lightning.** *This decreases the risk of being struck by lightning.*
2. **Keep all power cords and cables away from cutting area.** *Power cords or cables may be hidden in hedges or bushes and can be accidentally cut by the blade.*
3. **Wear ear protection.** *Adequate protective equipment will reduce the risk of hearing loss.*
4. **Hold the hedge trimmer by insulated gripping surfaces only, because the blade may contact hidden wiring.** *Blades contacting a "live" wire may make exposed metal parts of the hedge trimmer "live" and could give the operator an electric shock.*
5. **Keep all parts of the body away from the blade. Do not remove cut material or hold material to be cut when blades are moving.** *Blades continue to move after the switch is turned off. A moment of inattention while operating the hedge trimmer may result in serious personal injury.*
6. **When clearing jammed material or servicing the hedge trimmer, make sure all power switches are off and the battery pack is removed or disconnected.** *Unexpected actuation of the hedge trimmer while clearing jammed material or servicing may result in serious personal injury.*
7. **Carry the hedge trimmer by the handle with the blade stopped and taking care not to operate any power switch.** *Proper carrying of the hedge trimmer will decrease the risk of inadvertent starting and resultant personal injury from the blades.*
8. **When transporting or storing the hedge trimmer, always use the blade cover.** *Proper handling of the hedge trimmer will decrease the risk of personal injury from the blades.*

# SAVE THESE INSTRUCTIONS

# Decal Symbols



Safety decals and instructions are easily visible to the operator and are located near any area of potential danger. Replace any decal that is damaged or missing.

The following tables describe the safety and instructional symbols that appear on the decals.

Hedge Trimmer Decal Symbol	Explanation
	Cutting hazard of hand
	Warning
	Do not operate in wet conditions.
	Stay away from moving parts.
	Keep all guards and shields in place.
	Read the <i>Operator's Manual</i> .
	Wear eye protection.

# Product Overview

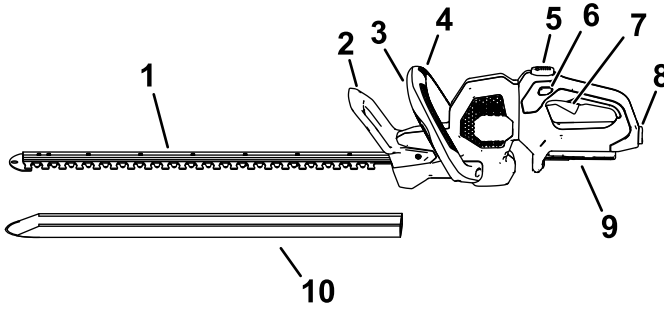

g426749

**Figure 3**

Left side of the machine shown.

- |                            |                            |
|----------------------------|----------------------------|
| 1. Blades                  | 6. Lock switch             |
| 2. Guard                   | 7. Trigger                 |
| 3. Auxiliary-handle switch | 8. Battery latch           |
| 4. Auxiliary handle        | 9. Battery pack connection |
| 5. Handle-rotation button  | 10. Protective cover       |

## Specifications

<b>Model</b>	51855T
<b>Cutting Length</b>	610 mm (24 inches)
<b>Rated Voltage</b>	60V DC maximum, 54 VDC nominal usage
<b>Cutting width</b>	19 mm (3/4 inch)
<b>Charger Type</b>	Flex-Force 60V lithium-ion chargers
<b>Battery Type</b>	Flex-Force 60V lithium-ion batteries

## Appropriate Temperature Ranges

Charge/store the battery pack at	5°C (41°F) to 40°C (104°F)*
Use the battery pack at	-30°C (-22°F) to 49°C (120°F)*
Use the machine at	0°C (32°F) to 49°C (120°F)*

\*Charging time will increase if you do not charge the battery pack within this range.

Store the machine, battery pack, and battery charger in an enclosed clean, dry area.

## Attachments/Accessories

A selection of Toro approved attachments and accessories is available for use with the machine to enhance and expand its capabilities. Contact your Authorized Service Dealer or authorized Toro distributor or go to [www.Toro.com](http://www.Toro.com) for a list of all approved attachments and accessories.

To ensure optimum performance and continued safety certification of the machine, use only genuine Toro replacement parts and accessories. Replacement parts and accessories made by other manufacturers could be dangerous.

# Operation

## Starting the Hedge Trimmer

1. Remove the protective cover from the blades (Figure 4).

### **⚠ WARNING**

**The hedge trimmer blades can cause cuts or amputation.**

**Be careful when handling the hedge trimmer with the protective cover removed.**

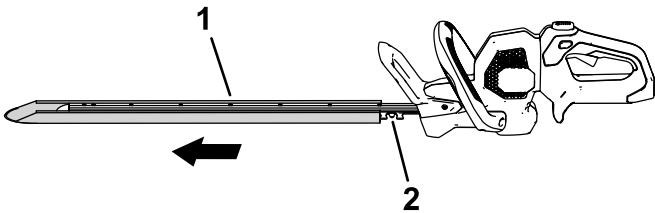
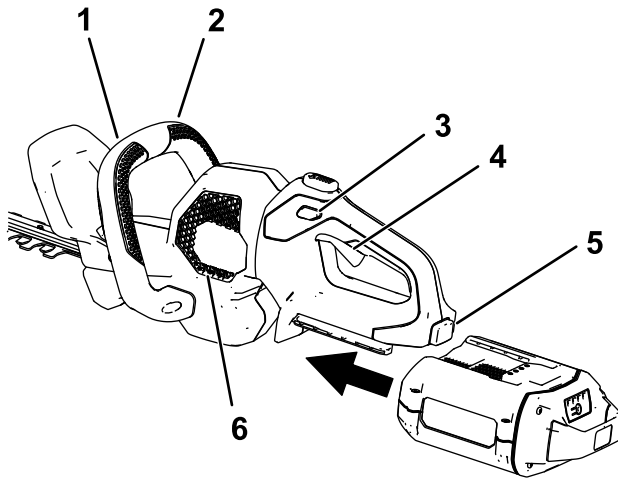

Figure 4

g308414

1. Protective cover
2. Blades

2. Make sure that the vents on the hedge trimmer are clear of any dust and debris.
3. Align the cavity of the battery pack with the tongue in the handle housing, grasp the handle, and push the battery pack into the handle until the latch locks into place (Figure 5).



g308413

**Figure 5**

- |                            |                                |
|----------------------------|--------------------------------|
| 1. Auxiliary-handle switch | 4. Trigger                     |
| 2. Auxiliary handle        | 5. Battery latch               |
| 3. Lock switch             | 6. Hedge trimmer venting areas |

- 
4. Place 1 hand on the trigger handle. Place the other hand on the auxiliary handle ([Figure 5](#)).
  5. Press the lock switch and then squeeze the trigger switch while engaging the auxiliary-handle switch to turn on the hedge trimmer ([Figure 5](#)).

The trimmer stays on as long as the auxiliary-handle switch is engaged and the trigger is squeezed. You may release the lock switch once the hedge trimmer is running ([Figure 5](#)).

# Rotating the Hedge Trimmer Handle

1. Press and hold the rotational lock button (A of [Figure 6](#)).
2. Rotate the handle 90° to the right or left depending on desired cutting direction, then release the rotational lock button to lock the handle in the desired position (B of [Figure 6](#)).

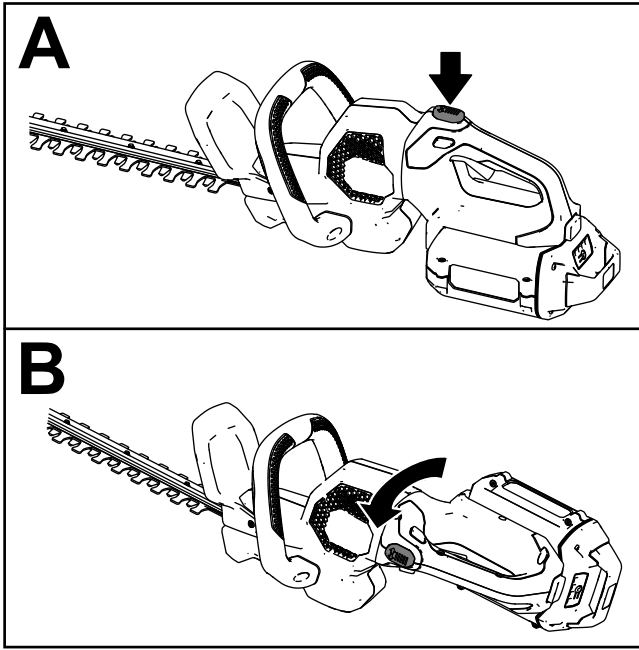

Figure 6

g308389

# Shutting Off the Hedge Trimmer

To shut off the hedge trimmer, release the trigger, auxiliary-handle switch, or both (Figure 5). Allow at least 5 seconds for the cutting blade to stop moving.

Whenever you are not using the trimmer or are transporting the trimmer to or from the work area, remove the battery pack.

## Removing the Battery Pack

Press the battery latch on the tool to release the battery pack and slide the battery pack out of the tool (Figure 7).

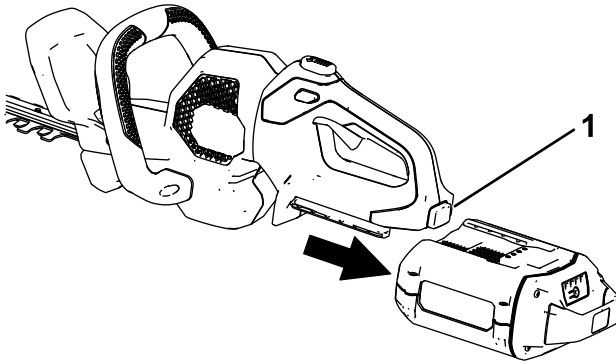

Figure 7

g308388

1. Battery latch

---

## Operating Tips

- Use the power tool for cutting in either direction in a slow, sweeping action.
- When trimming new growth, use a wide sweeping action so that the stems are fed directly into the cutting blade.
- Use a different tool to trim stems that are too large for the trimmer.
- If desired, you can use a string to help cut your hedge level. Decide how high you want the hedge. Stretch a piece of string along the hedge at the desired height as a guideline. Trim the hedge just above the string guideline.

# Maintenance

After each use of the trimmer, complete the following:

1. Remove the battery pack from the trimmer before maintaining or cleaning.
2. Wipe the trimmer clean with a damp cloth any time there is an accumulation of debris. Do not hose the trimmer down or submerge it in water.

## **WARNING**

**The hedge trimmer blades can cause cuts or amputation.**

**Be careful when handling the hedge trimmer with the protective cover removed.**

3. Inspect the machine, check and tighten all fasteners. If any part is damaged or lost, repair or replace it.

***Important:* Use only the manufacturer's recommended replacement parts and accessories.**

**Have the product repaired only by an Authorized Service Dealer.**

4. Brush debris away from air intake vents and exhaust on motor housing to prevent the motor from overheating.

# Lubricating the Blades

**Service Interval:** After each use

## **⚠ WARNING**

The hedge trimmer blades can cause cuts or amputation.

Be careful when handling the hedge trimmer with the protective cover removed.

1. Shut off the trimmer, remove the battery pack, and place the trimmer on a flat surface.
2. Clean dirt and debris from the hedge trimmer, using a brush or a damp cloth with a mild detergent.
3. Apply light weight machine oil (such as #10) along the edge of the top blades (Figure 1).

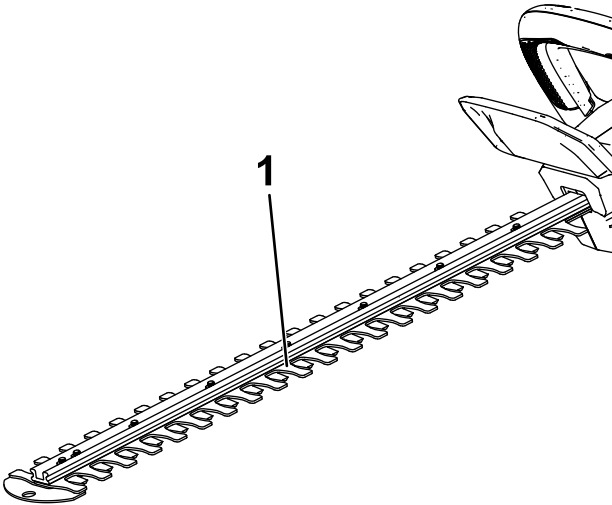

**Figure 8**

g426760

1. Apply machine oil to the top edge of the blades.
-

# Storage

**Important:** Store the tool, battery pack, and charger only in temperatures that are within the appropriate range; refer to [Specifications \(page 10\)](#).

**Important:** If you are storing the battery pack for the off-season, remove the battery pack from the tool and charge the battery pack until 1 or 2 LED indicators turn green on the battery. Do not store a fully charged or fully depleted battery. When you are ready to use the tool again, charge the battery pack until the left indicator light turns green on the charger or all 4 LED indicators turn green on the battery.



- Disconnect the product from the power supply (i.e., remove the plug from the power supply or the battery pack) and check for damage after use.
- Clean all foreign material from the product.
- Do not store the tool with the battery pack installed.
- When not in use, store the tool, battery pack, and battery charger out of the reach of children.
- Keep the tool, battery pack, and battery charger away from corrosive agents, such as garden chemicals and de-icing salts.
- To reduce the risk of serious personal injury, do not store the battery pack outside or in vehicles.
- Store the tool, battery pack, and battery charger in an enclosed clean, dry area.

# Preparing the Battery Pack for Recycling

**Important:** Upon removal, cover the terminals of the battery pack with heavy-duty adhesive tape. Do not attempt to destroy or disassemble the battery pack or remove any of its components.



Contact your local municipality or your authorized Authorized Service Dealer or distributor for more information on how to responsibly recycle the battery.

 The Call2Recycle logo is circular with the word "RECYCLE" at the top, "R B R C" in the center, and "Li-ion" at the bottom. The phone number "1-800-822-8837" is written around the bottom edge of the circle.	Lithium-ion battery packs labeled with the Call2Recycle seal can be recycled at any participating retailer or battery recycling facility in the Call2Recycle program (US and Canada only). To locate a participating retailer or facility closest to you, please call 1-800-822-8837 or visit <a href="http://www.call2recycle.org">www.call2recycle.org</a> .
 The High Energy Battery (HEB) logo is circular with "END-OF-LIFE MANAGEMENT" at the top and "HEBATTERY.ORG" at the bottom. In the center, there is a lightning bolt symbol above the text "LITHIUM ION (Li-ion)".	Lithium-ion battery packs labeled with the High Energy Battery (HEB) seal shown here, and any 60V Flex-Force batteries 6.0 Ah or greater, can be recycled at any participating dealer or retailer in the Call2Recycle HEB program. To locate a participating dealer or retailer closest to you, please visit <a href="http://www.hebattery.org">www.hebattery.org</a> .

If you cannot locate a participating retailer or facility nearby, or have questions about which recycling program your battery pack may qualify for, please visit the customer support site listed in the operator's manual for your tool/equipment for more information on how to responsibly recycle the battery pack.

If you are located outside of the US and Canada, please contact your Authorized Service Dealer or distributor for more information on how to responsibly recycle the battery pack.

# Troubleshooting

Perform only the steps described in these instructions. All further inspection, maintenance, and repair work must be performed by an authorized service center or a similarly qualified specialist if you cannot solve the problem yourself.

Always remove the battery from the tool when troubleshooting, inspecting, maintaining, or cleaning the tool.

Problem	Possible Cause	Corrective Action
The tool does not run or does not run continuously.	<ol style="list-style-type: none"> <li>1. The battery is not fully installed in the tool.</li> <li>2. The battery pack is not charged.</li> <li>3. The battery pack is over or under the appropriate temperature range.</li> <li>4. There is moisture on the leads of the battery pack.</li> <li>5. The battery pack is damaged.</li> <li>6. There is another electrical problem with the tool.</li> <li>7. Both the auxiliary handle switch and the trigger are not pressed.</li> </ol>	<ol style="list-style-type: none"> <li>1. Remove and then replace the battery into the tool, making sure that it is fully installed and latched.</li> <li>2. Remove the battery pack from the tool and charge it.</li> <li>3. Move the battery pack to a place where it is dry and the temperature is between 5°C (41°F) and 40°C (104°F).</li> <li>4. Allow the battery pack to dry or wipe it dry.</li> <li>5. Replace the battery pack.</li> <li>6. Contact an Authorized Service Dealer.</li> <li>7. Press both the trigger and the auxiliary handle switch simultaneously.</li> </ol>
The tool does not reach full power.	<ol style="list-style-type: none"> <li>1. The speed switch is in the low speed or anti-jam position.</li> <li>2. The battery pack charge capacity is too low.</li> <li>3. The air vents are blocked.</li> </ol>	<ol style="list-style-type: none"> <li>1. Turn the speed switch to the high speed position.</li> <li>2. Remove the battery pack from the tool and fully charge the battery pack.</li> <li>3. Clean the air vents.</li> </ol>

<b>Problem</b>	<b>Possible Cause</b>	<b>Corrective Action</b>
The gearbox is hot.	<ol style="list-style-type: none"> <li>1. The air vents are blocked.</li> <li>2. The gearbox is not being lubricated properly.</li> </ol>	<ol style="list-style-type: none"> <li>1. Clean the air vents.</li> <li>2. Lubricate the gearbox.</li> </ol>
The tool is producing excessive vibration or noise.	<ol style="list-style-type: none"> <li>1. The blades are dull or damaged.</li> <li>2. The machine is not being lubricated properly.</li> </ol>	<ol style="list-style-type: none"> <li>1. Contact an Authorized Service Dealer.</li> <li>2. Lubricate the blades and gearbox.</li> </ol>
The battery pack loses charge quickly.	<ol style="list-style-type: none"> <li>1. The battery pack is over or under the appropriate temperature range.</li> <li>2. The trimmer is overloaded</li> </ol>	<ol style="list-style-type: none"> <li>1. Move the battery pack to a place where it is dry and the temperature is between 5°C (41°F) and 40°C (104°F).</li> <li>2. Trim at a slower pace.</li> </ol>



**Count on it.**

**Bedienungsanleitung**

# 60 V Flex-Force Power System® Heckenschere, 61 cm

Modellnr. 51855T—Seriennr. 326000000 und höher

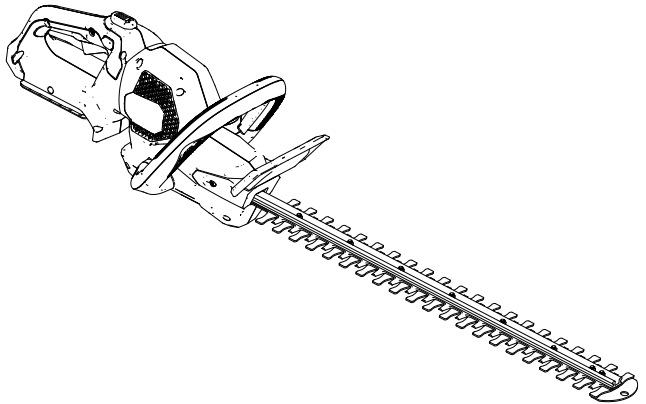

Registrieren Sie Ihr Produkt unter  
[www.Toro.com](http://www.Toro.com).  
Originaldokuments (DE)



\* 3 4 8 0 - 2 3 8 \*



**Wenn Sie Unterstützung benötigen, sehen Sie sich erst die Anleitungsvideos auf [www.Toro.com/support](http://www.Toro.com/support) an oder wenden Sie sich an Ihren offiziellen Service-Vertragshändler, bevor Sie das Produkt zurückgeben.**

Dieses Produkt erfüllt alle relevanten europäischen Richtlinien; weitere Details finden Sie in der produktspezifischen Konformitätserklärung (DOC).

## Einführung

Diese Heckenschere sollte von Privatleuten für die Pflege von Büschen und Hecken verwendet werden. Er ist für die Verwendung mit Flex-Force™ 60 V Lithium-Ionen-Akkus ausgelegt. Diese Akkupacks sind nur für das Aufladen mit Flex-Force 60V Lithium-Ionen-Ladegeräten vorgesehen. Der zweckfremde Einsatz dieser Produkte kann für Sie und Unbeteiligte gefährlich sein.

### **Modell 51855T enthält keinen Akku und kein Ladegerät.**

Lesen Sie diese Informationen sorgfältig durch, um sich mit dem ordnungsgemäßen Einsatz und der Wartung des Produkts vertraut zu machen und Verletzungen und eine Beschädigung des Produkts zu vermeiden. Sie tragen die Verantwortung für einen ordnungsgemäßen und sicheren Einsatz des Produkts.

Besuchen Sie [Toro.com](http://Toro.com) für weitere Informationen, einschließlich Sicherheitstipps, Schulungsunterlagen, Zubehörinformationen, Standort eines Händlers oder Registrierung Ihres Produkts.



Wenden Sie sich an den offiziellen Vertragshändler oder Kundendienst, wenn Sie eine Serviceleistung, Originalersatzteile oder weitere Informationen benötigen. Halten Sie dafür die Modell- und Seriennummern Ihres Produkts griffbereit. **Bild 1** zeigt die Position der Modell- und Seriennummern am Produkt. Tragen Sie hier die Modell- und Seriennummern des Geräts ein.

**Wichtig:** Scannen Sie mit Ihrem Mobilgerät den QR-Code (falls vorhanden) auf dem Typenschild, um auf Garantie-, Ersatzteil- oder andere Produktinformationen zuzugreifen.

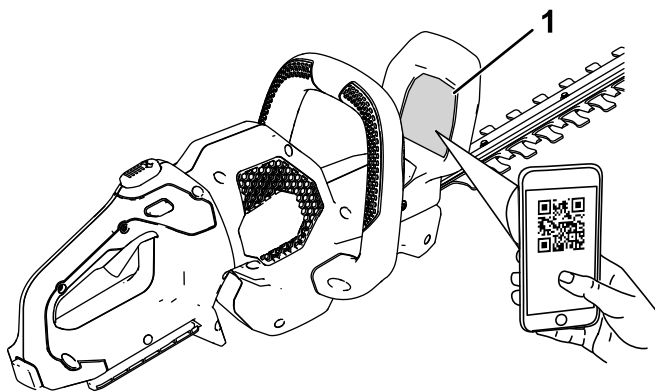

g308284

**Bild 1**

1. Typenschild mit Modell- und Seriennummer

<b>Modellnr.</b> _____
<b>Seriennr.</b> _____

# Sicherheitswarnsymbol

Dieses Sicherheitswarnsymbol (**Bild 2**) in diesem Handbuch und an der Maschine weist auf wichtige Sicherheitshinweise hin, die Sie beachten müssen, um Unfälle zu vermeiden.



**Bild 2**

Sicherheitswarnsymbol

g000502

---

Das Sicherheitswarnsymbol wird über Information dargestellt, die Sie vor unsicheren Handlungen oder Situationen warnen, gefolgt von dem Wort **GEFAHR, WARNUNG** oder **VORSICHT**.

**GEFAHR** bezeichnet eine unmittelbar drohende Gefahr. Wenn sie nicht gemieden wird, **sind** Tod oder schwerste Verletzungen die Folge.

**WARNUNG** bezeichnet eine möglicherweise drohende Gefahr. Wenn sie nicht gemieden wird, **können** Tod oder schwerste Verletzungen die Folge sein.

**VORSICHT** bezeichnet eine möglicherweise drohende Gefahr. Wenn sie nicht gemieden wird, **können leichte** oder geringfügige Verletzungen die Folge sein.

In dieser Anleitung werden zwei weitere Begriffe zur Hervorhebung von Informationen verwendet. **Wichtig** weist auf spezielle mechanische Informationen hin, und **Hinweis** hebt allgemeine Informationen hervor, die Ihre besondere Beachtung verdienen.

## Sicherheit

### **▲ WARNUNG:**

**Lesen Sie alle Sicherheits- und Warnhinweise, Anweisungen, Abbildungen und Spezifikationen, die mit diesem Elektrowerkzeug geliefert werden.**

***Das Nichtbeachten aller unten aufgeführten Anweisungen kann zu Stromschlag, Brand und/oder schweren Verletzungen führen.***

**Bewahren Sie alle Warnungen und Anweisungen für einen späteren Bezug auf.**

*Der Begriff „Elektrowerkzeuge“ in allen Warnungen bezieht sich auf Elektrowerkzeuge mit Stromkabel oder Akku.*

# **Wichtige Sicherheits ANWEISUNGEN**

## **I. Arbeitsbereichssicherheit**

- 1. Der Arbeitsbereich sollte sauber und gut beleuchtet sein.**  
*Unaufgeräumte oder dunkle Bereiche führen leicht zu Unfällen.*
- 2. Verwenden Sie Elektrowerkzeuge nicht in explosiven Umgebungen, z. B. bei Vorhandensein von brennbaren Flüssigkeiten, Gasen oder Staub.**  
*Elektrowerkzeuge erzeugen Funken, die den Staub oder die Dämpfe entzünden können.*
- 3. Halten Sie Kinder und Unbeteiligte fern, wenn Sie das Elektrowerkzeug verwenden.**  
*Ablenkungen können zu einem Kontrollverlust führen.*

## **II. Elektrische Sicherheit**

- 1. Stecker des Elektrowerkzeugs müssen mit der Steckdose übereinstimmen. Modifizieren Sie den Stecker auf keinen Fall. Verwenden Sie keine Adapterstecker mit geerdeten Elektrowerkzeugen.**  
*Nicht modifizierte Stecker und passende Steckdosen verringern einen möglichen Stromschlag.*
- 2. Fassen Sie keine geerdeten Oberflächen, u. a. Rohre, Kühler, Herde oder Kühlschränke an.**  
*Die Gefahr eines Stromschlags ist höher, wenn Ihr Körper geerdet ist.*
- 3. Setzen Sie Elektrowerkzeuge nicht Regen oder nassen Bedingungen aus.**  
*Wasser, das in ein Elektrowerkzeug eindringt, erhöht die Gefahr eines Stromschlags.*
- 4. Missbrauchen Sie das Kabel nicht. Verwenden Sie das Kabel nicht, um das Elektrowerkzeug zu tragen, zu ziehen oder von der Steckdose abzuschließen. Bringen Sie das Kabel nicht mit Hitze, scharfen Kanten oder beweglichen Teilen in Verbindung.**  
*Beschädigte oder verwickelte Kabel erhöhen die Gefahr eines Stromschlags.*
- 5. Wenn Sie ein Elektrowerkzeug außen verwenden, verwenden Sie ein Verlängerungskabel, das für den Außeneinsatz geeignet ist.**  
*Die Verwendung eines für den Außeneinsatz geeigneten Kabels verringert die Gefahr eines Stromschlags.*

6. **Wenn Sie es nicht vermeiden können, ein Elektrowerkzeug an einem nassen Ort einzusetzen, verwenden Sie eine durch eine Fehlerstromeinrichtung geschützte Stromzufuhr.** *Die Verwendung einer Fehlerstromeinrichtung verringert die Gefahr eines Stromschlags.*

### III. Persönliche Sicherheit

1. **Bleiben Sie wachsam, passen Sie auf und setzen Sie gesunden Menschenverstand ein, wenn Sie ein Elektrowerkzeug verwenden. Verwenden Sie kein Elektrowerkzeug, wenn Sie müde sind oder unter Drogen-, Alkohol- oder Medikamenteneinfluss stehen.** *Eine kurze Unaufmerksamkeit beim Einsatz eines Elektrowerkzeugs kann zu schweren Verletzungen führen.*
2. **Tragen Sie Schutzkleidung. Tragen Sie immer eine Schutzbrille.** *Passende Schutzkleidung wie eine Staubschutzmaske, rutschfeste Sicherheitsschuhe, ein Schutzhelm oder Gehörschutz verringern die Verletzungsgefahr.*
3. **Verhindern Sie unabsichtliches Anlassen. Stellen Sie sicher, dass der Schalter in der Aus-Stellung ist, bevor Sie das Stromkabel oder das Akkupack anschließen, das Werkzeug hochheben und tragen.** *Das Tragen von Elektrowerkzeugen mit dem Finger am Schalter oder das Einschalten von Elektrowerkzeugen mit eingeschaltetem Schalter führen schnell zu Unfällen.*
4. **Entfernen Sie Einstellschlüssel oder Schraubenschlüssel, bevor Sie das Elektrowerkzeug einschalten.** *Ein Schraubenschlüssel oder ein an einem beweglichen Teil des Elektrowerkzeugs angeschlossener Schlüssel können zu Verletzungen führen.*
5. **Strecken Sie sich nicht zu stark. Verlieren Sie nicht den Halt und behalten Sie das Gleichgewicht.** *Sie haben dann in unerwarteten Situationen eine bessere Kontrolle über das Elektrowerkzeug.*
6. **Tragen Sie entsprechende Kleidung. Tragen Sie keine weiten Kleidungsstücke oder Schmuck. Halten Sie Haare und Kleidung von beweglichen Teilen fern.** *Lose Kleidungsstücke, Schmuck oder lange Haare können sich in beweglichen Teilen verfangen.*
7. **Wenn Geräte für den Anschluss von Staubabzugs- und Staubsammlungseinrichtungen bereitgestellt sind, stellen Sie sicher, dass sie richtig angeschlossen sind und verwendet werden.** *Die Verwendung von Staubsammlung kann mit Staub in Beziehung stehende Gefahren verringern.*

8. **Umgehen oder ignorieren Sie die Sicherheitshinweise und -vorkehrungen nicht, selbst wenn Sie im häufigen Umgang mit dem Elektrowerkzeug vertraut sind.** *Eine unvorsichtige Handlung kann innerhalb von Sekundenbruchteilen zu schweren Verletzungen führen.*

#### **IV. Verwendung und Pflege von Elektrowerkzeugen**

1. **Üben Sie keine Gewalt auf das Elektrowerkzeug aus. Verwenden Sie das richtige Elektrowerkzeug für die Arbeitsaufgabe.** *Das richtige Elektrowerkzeug funktioniert besser mit dem Durchsatz, für den es konzipiert ist ().*
2. **Setzen Sie das Elektrowerkzeug nicht ein, wenn es nicht mit dem Schalter ein- oder ausgeschaltet werden kann.** *Jedes Elektrowerkzeug, das nicht mit dem Schalter gesteuert werden kann, ist gefährlich und muss repariert werden.*
3. **Ziehen Sie den Stecker aus der Steckdose oder nehmen Sie den Akkupack aus dem Elektrowerkzeug (sofern abnehmbar), bevor Sie Einstellungen vornehmen, Zubehör auswechseln oder das Elektrowerkzeug aufbewahren.** *Solche vorbeugenden Sicherheitsmaßnahmen verhindern, dass das Elektrowerkzeug aus Versehen eingeschaltet wird.*
4. **Lagern Sie nicht verwendete Elektrowerkzeug außerhalb der Reichweite von Kindern. Personen, die nicht mit dem Elektrowerkzeug oder diesen Anweisungen vertraut sind, sollten das Elektrowerkzeug nicht verwenden.** *Elektrowerkzeuge sind in den Händen von nicht geschulten Bedienern gefährlich.*
5. **Wartung von Elektrowerkzeugen und Zubehör. Prüfen Sie auf nicht ausgefluchtete oder klemmende bewegliche Teile, zerbrochene Teile oder, andere Bedingungen, die sich auf den Betrieb des Elektrowerkzeugs auswirken können. Lassen Sie das Elektrowerkzeug, wenn es beschädigt ist, vor der Verwendung reparieren.** *Viele Unfälle werden von schlecht gewarteten Elektrowerkzeugen verursacht.*
6. **Halten Sie Schneidwerkzeuge scharf und sauber.** *Richtig gewartete Schneidwerkzeuge mit scharfen Schnittkanten klemmen nicht und sind leichter zu steuern.*
7. **Verwenden Sie das Elektrowerkzeug, das Zubehör und die Einsätze usw. gemäß dieser Anweisungen; berücksichtigen Sie die Arbeitsbedingungen und die auszuführende Arbeit.** *Die zweckentfremdende Verwenden des Elektrowerkzeugs könnte zu gefährlichen Situationen führen.*

8. **Halten Sie die Griffe und Griffoberflächen trocken, sauber sowie öl- und fettfrei.** *Rutschige Griffe und Griffoberflächen ermöglichen keine sichere Handhabung und Kontrolle des Elektrowerkzeugs in unerwarteten Situationen*

## **V. Verwendung und Pflege von akkubetriebenen Werkzeugen**

1. **Verwenden Sie nur das vom Hersteller zugelassene Ladegerät.** *Ein Ladegerät, das für einen Typ des Batteriepacks geeignet ist, kann bei einem anderen Batteriepack zu einer Brandgefahr führen.*
2. **Verwenden Sie Elektrowerkzeuge nur mit den angegebenen Batteriepacks.** *Die Verwendung von anderen Akkupacks kann zu möglichen Verletzungen oder einem Brand führen.*
3. **Halten Sie einen nicht verwendeten Akkupack von anderen Metallobjekten fern, u. a. Briefklammern, Münzen, Schlüssel, Nägel, Schrauben oder anderen kleinen Metallobjekten, die einen Kurzschluss zwischen den Polen herstellen können.** *Ein Kurzschließen der Akkupole kann zu Verbrennungen oder einem Brand führen.*
4. **Bei Missbrauch kann Flüssigkeit aus dem Akku ausgestoßen werden; vermeiden Sie einen Kontakt. Spülen Sie bei einem versehentlichen Kontakt mit klarem Wasser. Falls die Flüssigkeit die Augen berührt, suchen Sie einen Arzt auf.** *Vom Akku ausgestoßene Flüssigkeit kann zu Hautreizungen oder Verbrennungen führen.*
5. **Verwenden Sie keine beschädigten oder umgebauten Akkus oder Werkzeuge.** *Beschädigte oder umgebaute Akkus können unvorhergesehen reagieren und Brände sowie Explosionen verursachen oder eine Verletzungsgefahr darstellen.*
6. **Setzen Sie einen Akkupack oder ein Werkzeug nicht Feuer oder übermäßigen Temperaturen aus.** *Das Aussetzen gegenüber Feuer oder Temperaturen über 130°C kann eine Explosion verursachen.*
7. **Befolgen Sie alle Anweisungen zum Aufladen und laden Sie das Akkupack oder Werkzeug nicht außerhalb des in der Anweisung angegebenen Temperaturbereichs.** *Unsachgemäßes Aufladen oder bei Temperaturen außerhalb des angegebenen Bereichs kann den Akku beschädigen und die Brandgefahr erhöhen.*

## **VI. Wartung**

1. **Lassen Sie das Elektrowerkzeug von einem qualifizierten Mechaniker warten und verwenden Sie nur identische Ersatzteile.** *Dies gewährleistet die Sicherheit des Elektrowerkzeugs.*

2. **Warten Sie niemals beschädigte Akkupacks.** *Die Wartung von Akkus sollte nur vom Hersteller oder von autorisierten Serviceanbietern durchgeführt werden*

## VII. Heckenschere – Sicherheitswarnungen

1. **Verwenden Sie die Heckenschere nicht bei schlechten Wetterbedingungen, insbesondere wenn Blitzgefahr besteht.** *Dies verringert die Gefahr, vom Blitz getroffen zu werden.*
2. **Halten Sie alle Netzkabel und -leitungen vom Schnittbereich fern.** *Stromkabel oder -leitungen können in Hecken oder Büschen verborgen sein und können versehentlich vom Messer durchtrennt werden.*
3. **Tragen Sie einen Gehörschutz.** *Angemessene Schutzausrüstung verringert das Risiko von Gehörschäden.*
4. **Halten Sie die Heckenschere nur an den isolierten Griffoberflächen, da das Messer verborgene Kabel berühren kann.** *Messer, die ein unter Strom stehendes Kabel durchtrennen und /oder berühren, können freiliegende Metallteile des Elektrowerkzeugs unter Strom setzen und der Bediener kann einen Stromschlag erleiden.*
5. **Halten Sie Körperteile stets vom Messer fern. Entfernen Sie bei laufendem Messer kein geschnittenes Material oder halten Sie Material, das geschnitten werden soll.** *Die Messer bewegen sich auch nach dem Ausschalten des Schalters weiter. Eine kurze Unaufmerksamkeit beim Einsatz der Heckenschere kann zu schweren Verletzungen führen.*
6. **Wenn Sie eingeklemmtes Material entfernen oder die Heckenschere warten, stellen Sie sicher, dass alle Netzschalter ausgeschaltet sind und der Akku entfernt oder abgeklemmt ist.** *Unerwartetes Betätigen der Heckenschere beim Räumen von eingeklemmtem Material oder bei Wartungsarbeiten kann zu schweren Verletzungen führen.*
7. **Tragen Sie die Heckenschere bei gestopptem Messer am Griff und achten Sie darauf, dass Sie den Netzschalter nicht betätigen.** *Das richtige Tragen der Heckenschere verringert das Risiko eines unbeabsichtigten Starts und der daraus resultierenden Verletzungen durch die Messer.*
8. **Die Heckenschere immer mit aufgesetztem Messerschutz transportieren oder aufbewahren.** *Eine richtige Handhabung der Heckenschere verringert die Gefahr von Verletzungen durch die Messer.*

# BEWAHREN SIE DIESE ANWEISUNGEN

## Symbole der Aufkleber



Die Sicherheits- und Bedienungsaufkleber sind gut sichtbar; sie befinden sich in der Nähe der möglichen Gefahrenbereiche. Tauschen Sie beschädigte oder verloren gegangene Aufkleber aus.

Die folgenden Tabellen beschreiben die Sicherheits- und Hinweissymbole, die auf den Aufklebern dargestellt sind.

Aufkleber-Symbol für Heckenschere	Erläuterung
	Schnittgefahr für Hände
	Warnung
	Verwenden Sie es nicht in nassen Bedingungen.
	Halten Sie sich stets von bewegenden Teilen fern.
	Belassen Sie alle Schutz- und Sicherheitsvorrichtungen an ihrem vorgesehenen Platz.
	Lesen Sie die <i>Bedienungsanleitung</i> .
	Tragen Sie eine Schutzbrille.

# Produktübersicht

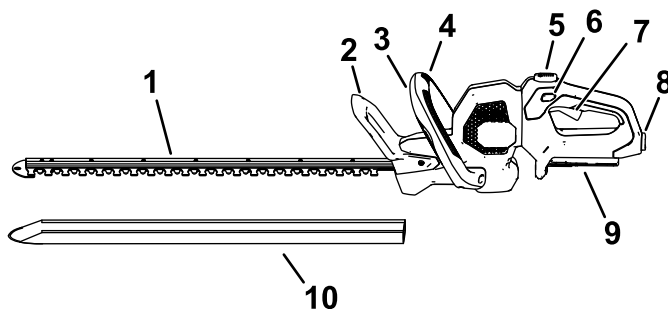

g426749

**Bild 3**

Bild zeigt die linke Seite des Geräts.

- |                      |                      |
|----------------------|----------------------|
| 1. Messer            | 6. Sperrschalter     |
| 2. Schutzvorrichtung | 7. Auslöser          |
| 3. Hilfsholmschalter | 8. Akkuriegel        |
| 4. Hilfsholm         | 9. Akkupackanschluss |
| 5. Holmdrehtaste     | 10. Schutzabdeckung  |

## Technische Daten

<b>Modell</b>	51855T
<b>Schnittlänge</b>	610 mm
<b>Nennspannung</b>	60 V DC maximal, 54 V DC Nennbetrieb
<b>Schnittbreite</b>	19 mm ( $\frac{3}{4}$ " )
<b>Ladegerättyp</b>	Flex-Force 60V-Lithium-Ionen-Ladegeräte
<b>Akkutyp</b>	Flex-Force 60V Lithium-Ionen-Akkus

## Geeignete Temperaturbereiche

Aufladen/Lagern des Akkupacks bei	5° C bis 40° C*
Verwendung des Akkus bei	-30 °C bis 49 °C*
Verwenden Sie das Gerät bei	0°C bis 49°C*

\*Die Ladezeit wird verlängert, wenn Sie den Akkupack nicht in diesem Bereich aufladen.

Lagern Sie das Gerät, den Akkupack und das Akkuladegerät an einem sauberen und trockenen Ort.

## Anbaugeräte/Zubehör

Ein Sortiment an von Toro zugelassenen Anbaugeräten und Zubehör wird für diese Maschine angeboten, um den Funktionsumfang des Geräts zu erhöhen und zu erweitern. Eine Liste der zugelassenen Anbaugeräte und Zubehörteile erhalten Sie bei Ihrem offiziellen Toro-Vertragshändler oder finden Sie unter [www.Toro.com](http://www.Toro.com).

Verwenden Sie, um die optimale Leistung und Sicherheit zu gewährleisten, nur Originalersatzteile und –zubehörteile von Toro. Verwenden Sie nie Ersatzteile und Zubehör anderer Hersteller; diese könnten sich eventuell als gefährlich erweisen.

# Betrieb

## Starten der Heckenschere

1. Nehmen Sie die Schutzabdeckung von den Messern ab ([Bild 4](#)).

### **⚠️ WARNUNG:**

**Die Messer der Heckenschere können Schnitte verursachen oder Körperteile amputieren.**

**Passen Sie beim Umgang mit der Heckenschere auf, wenn die Schutzabdeckung abgenommen ist.**

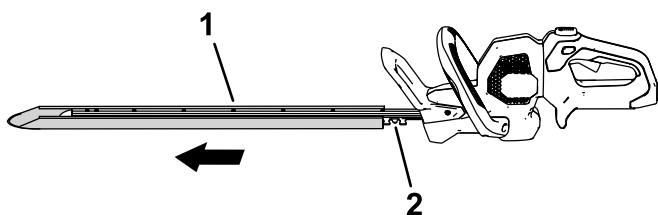

**Bild 4**

1. Schutzabdeckung
2. Messer

2. Stellen Sie sicher, dass die Entlüftungen an der Heckenschere keinen Staub und keine Rückstände enthalten.
3. Fluchten Sie das Loch im Akkupack mit der Zunge im Holmgehäuse aus, fassen Sie den Holm an und drücken Sie das Akkupack in den Holm, bis der Riegel einrastet ([Bild 5](#)).

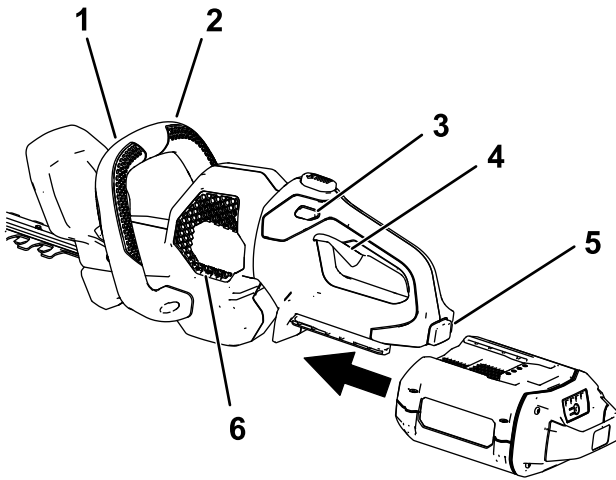

g308413

**Bild 5**

- |                      |  |
|----------------------|--|
| 1. Hilfsholmschalter | 4. Auslöser                                |
| 2. Hilfsholm         | 5. Akkuriegel                              |
| 3. Sperrschalter     | 6. Entlüftungsbereiche an der Heckenschere |

- 
4. Fassen Sie den Abzugsholm mit einer Hand an. Fassen Sie den vorderen Griff mit der anderen Hand an (**Bild 5**).
  5. Drücken Sie den Sperrschalter und drücken Sie dann den Auslöser und aktivieren Sie gleichzeitig den Sicherheitsschalter, um die Heckenschere einzuschalten (**Bild 5**).

Solange der Sicherheitsschalter aktiviert ist und Sie den Auslöser drücken, bleibt die Heckenschere eingeschaltet. Sie können den Sperrschalter loslassen, wenn die Heckenschere läuft (**Bild 5**).

# Drehen des Heckenscherenholms

1. Halten Sie die drehbare Sperrtaste gedrückt (A in Bild 6).
2. Drehen Sie den Holm um 90° nach links oder rechts, abhängig von der gewünschten Schnittrichtung. Lassen Sie die drehbare Sperrtaste dann los, um den Holm in der gewünschten Stellung zu arretieren (B in Bild 6).



Bild 6

g308389

# Abstellen der Heckenschere

Lassen Sie den Abzug oder den Hilfsholmschalter oder beide los, um die Heckenschere abzustellen (Bild 5). Warten Sie fünf Minuten, bis sich das Schnittmesser nicht mehr bewegt.

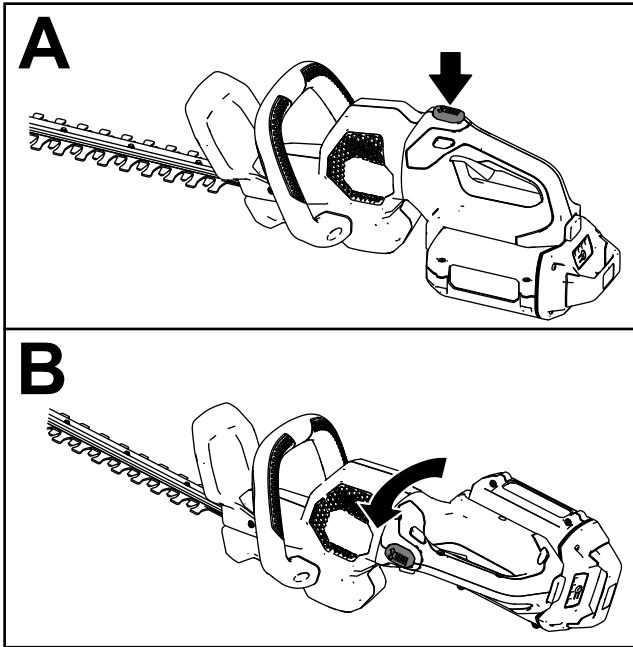
Wenn Sie den Freischneider nicht verwenden oder ihn zwischen Arbeitsbereichen transportieren, entfernen Sie das Akkupack.

## Herausnehmen des Akkupacks

Drücken Sie den Akkuriegel am Werkzeug, um das Akkupack zu lösen; ziehen Sie das Akkupack dann aus dem Werkzeug (Bild 7).



Bild 7

g308388

1. Akkuriegel

---

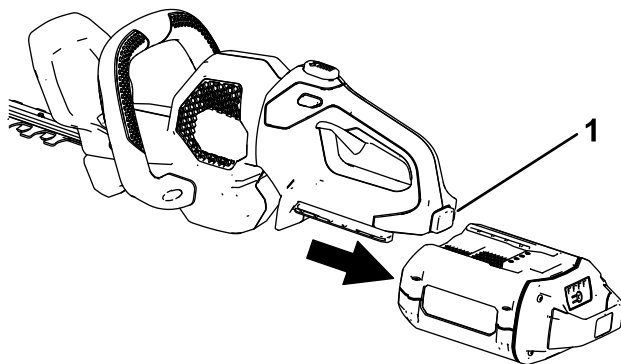
## Betriebshinweise

- Verwenden Sie das Elektrowerkzeug zum Schneiden in beide Richtungen in einer langsamen, schwungvollen Bewegung.
- Schneiden Sie neues Wachstum mit einer großen fegenden Bewegung, damit die Stängel direkt dem Schnittmesser zugeführt werden.
- Verwenden Sie ein anderes Werkzeug, um Äste und Zweige zu beschneiden, die zu dick für die Heckenschere sind.
- Sie können einen Faden verwenden, um Ihre Hecke gleichmäßig zu schneiden. Entscheiden Sie, wie hoch die Hecke sein soll. Spannen Sie eine Richtschnur entlang der Hecke in der gewünschten Höhe als Leitlinie. Schneiden Sie die Hecke knapp oberhalb der Richtschnur.

# Wartung

Führen Sie nach jedem Einsatz der Heckenschere die folgenden Schritte aus:

1. Nehmen Sie den Akku aus der Heckenschere, bevor Sie diese warten oder reinigen.
2. Wischen Sie die Heckenschere immer dann mit einem feuchten Tuch ab, wenn sich Rückstände angesammelt haben. Spritzen Sie den Freischneider nicht mit einem Gartenschlauch ab und tauchen Sie ihn nicht in Wasser.

## **⚠️ WARNUNG:**

**Die Messer der Heckenschere können Schnitte verursachen oder Körperteile amputieren.**

**Passen Sie beim Umgang mit der Heckenschere auf, wenn die Schutzabdeckung abgenommen ist.**

3. Überprüfen Sie das Werkzeug, prüfen Sie alle Befestigungselemente und ziehen Sie diese fest. Reparieren oder erneuern Sie defekte oder fehlende Teile.

***Wichtig:* Verwenden Sie nur vom Hersteller empfohlene Ersatzteile und Zubehör.**

**Lassen Sie das Produkt nur von einem offiziellen Vertragshändler reparieren.**

4. Entfernen Sie Rückstände von den Ansaugöffnungen und dem Auspuff des Motorgehäuses, damit der Motor nicht überhitzt wird.

# Schmieren der Messer

Wartungsintervall: Nach jeder Verwendung

## **⚠️ WARNUNG:**

Die Messer der Heckenschere können Schnitte verursachen oder Körperteile amputieren.

**Passen Sie beim Umgang mit der Heckenschere auf, wenn die Schutzabdeckung abgenommen ist.**

1. Schalten Sie die Heckenschere aus, nehmen Sie den Akku heraus und stellen Sie die Heckenschere auf eine flache Oberfläche.
2. Entfernen Sie Schmutz und Rückstände von der Heckenschere. Verwenden Sie hierzu einen feuchten Lappen mit einem milden Reinigungsmittel.
3. Tragen Sie leichtes Maschinenöl (z. B. Nr. 10) entlang der Schnittkante der oberen Messer auf ([Bild 1](#)).

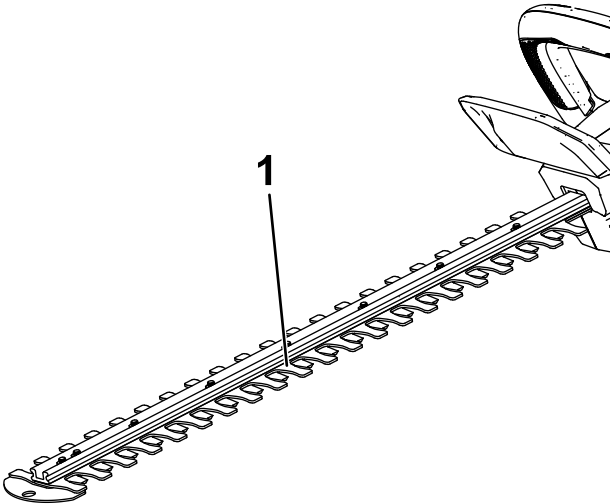

**Bild 8**

g426760

1. Tragen Sie Maschinenöl auf die Oberkante der Messer auf.

# Einlagerung

**Wichtig:** Bewahren Sie das Werkzeug, den Akku und das Ladegerät nur in Temperaturbereichen auf, die im entsprechenden Bereich liegen, siehe [Technische Daten \(Seite 11\)](#).

**Wichtig:** Wenn Sie den Akku für die Nebensaison aufbewahren möchten, nehmen Sie den Akku aus dem Werkzeug und laden Sie den Akku auf, bis eine oder zwei LED-Anzeigen auf dem Akku grün sind. Lagern Sie ein ganz aufgeladenes oder ganz leeres Akku nicht ein. Wenn Sie das Werkzeug wieder verwenden möchten, laden Sie den Akku auf, bis die linke Anzeigeleuchte am Ladegerät grün leuchtet oder alle vier LED-Anzeigen am Akku grün leuchten.



- Trennen Sie das Produkt von der Stromzufuhr ab (d. h. ziehen Sie den Stecker aus der Steckdose oder entfernen Sie das Akkupack) und prüfen Sie es nach der Verwendung auf eine Beschädigung.
- Entfernen Sie Rückstände vom Produkt.
- Bewahren Sie das Werkzeug nicht mit eingebautem Akku auf.
- Lagern Sie das Werkzeug, den Akku und das Akkuladegerät außerhalb der Reichweite von Kindern, wenn Sie sie nicht verwenden.
- Halten Sie das Werkzeug, den Akku und das Akkuladegerät fern von ätzenden Materialien, wie z. B. Gartenchemikalien oder Streusalz.
- Lagern Sie den Akku nicht draußen oder in Fahrzeugen, um die Gefahr möglicher Verletzungen zu verringern.
- Lagern Sie das Werkzeug, den Akku und das Akkuladegerät an einem sauberen und trockenen Ort.

# Vorbereiten des Akkupacks für das Recyceln

**Wichtig:** Decken Sie die Pole des Akkupacks nach der Herausnahme mit dickem Klebeband ab. Versuchen Sie nicht, das Akkupack zu zerstören oder auseinanderzubauen oder Teile zu entfernen.



Informationen zum verantwortungsvollen Recyceln des Akkus erhalten Sie bei Ihrer örtlichen Verwaltung oder einem offiziellen Vertragshändler oder Vertriebshändler.

 The logo for Call2Recycle is circular. It features the word "RECYCLE" at the top, "R B R C" in the middle, and "1-800-822-8837" at the bottom. In the center, there is a stylized battery icon with a recycling symbol inside it.	Lithium-Ionen-Akkus, die mit dem Call2Recycle-Siegel gekennzeichnet sind, können bei jedem teilnehmenden Einzelhändler oder in einer Batterie-Recycling-Anlage des Call2Recycle-Programms recycelt werden (nur USA und Kanada). Um einen teilnehmenden Händler oder eine Einrichtung in Ihrer Nähe zu finden, rufen Sie bitte unter 1-800-822-8837 an oder besuchen Sie <a href="http://www.call2recycle.org">www.call2recycle.org</a> .
 The logo for HEB (High Energy Battery) is circular. It features the text "END-OF-LIFE MANAGEMENT" around the top edge and "HEBATTERY.ORG" around the bottom edge. In the center, there is a battery icon with a lightning bolt symbol inside it, and the text "LITHIUM ION (Li-ion)" below it.	Lithium-Ionen-Akkus, die mit dem hier abgebildeten HEB-Siegel (High Energy Battery) gekennzeichnet sind, sowie alle 60-V-Flex-Force-Akkus mit 6,0 Ah oder mehr können bei allen teilnehmenden Händlern oder Einzelhändlern des Call2Recycle HEB-Programms recycelt werden. Um einen teilnehmenden Händler oder Einzelhändler in Ihrer Nähe zu finden, besuchen Sie bitte <a href="http://www.hebattery.org">www.hebattery.org</a> .

Wenn Sie keinen teilnehmenden Händler oder keine teilnehmende Einrichtung in Ihrer Nähe finden können oder Fragen dazu haben, für welches Recyclingprogramm Ihr Akku in Frage kommt, besuchen Sie bitte die in der Bedienungsanleitung Ihres Werkzeugs/Geräts aufgeführte Kundendienstseite, um weitere Informationen zum verantwortungsvollen Recycling des Akkus zu erhalten.

Wenn Sie sich außerhalb der USA und Kanada befinden, wenden Sie sich bitte an Ihren autorisierten Service-Händler oder Ihren Vertragshändler, um weitere Informationen über das verantwortungsvolle Recycling des Akkus zu erhalten.

# Fehlersuche und -behebung

Führen Sie nur die in dieser Anleitung beschriebenen Schritte aus. Alle weiteren Prüfungen, Wartungsarbeiten und Reparaturen müssen von einem offiziellen Kundendienstzentrum oder einem ähnlich qualifizierten Fachmann ausgeführt werden, wenn Sie das Problem nicht selbst beheben können.

Nehmen Sie bei der Fehlersuche, Prüfung, Wartung oder Reinigung des Werkzeugs immer den Akku aus dem Werkzeug.

<b>Problem</b>	<b>Mögliche Ursache</b>	<b>Behebungsmaßnahme</b>
Das Werkzeug läuft nicht oder läuft nicht ununterbrochen.	<ol style="list-style-type: none"><li>1. Der Akku ist nicht ganz in das Werkzeug eingesetzt.</li><li>2. Der Akku ist nicht aufgeladen.</li><li>3. Der Akku ist nicht im geeigneten Temperaturbereich.</li><li>4. Die Leitungen des Akkus sind feucht.</li><li>5. Der Akku ist beschädigt.</li><li>6. Das Werkzeug hat einen anderen elektrischen Defekt.</li><li>7. Sowohl der vordere Griff als auch der Auslöser sind nicht betätigt.</li></ol>	<ol style="list-style-type: none"><li>1. Nehmen Sie den Akku heraus und setzen Sie es in das Werkzeug ein; stellen Sie sicher, dass es richtig eingesetzt und verriegelt ist.</li><li>2. Nehmen Sie den Akku aus dem Werkzeuge heraus und laden es auf.</li><li>3. Bringen Sie den Akku an einen Ort, der trocken ist und an dem die Temperatur zwischen 5 °C und 40 °C liegt.</li><li>4. Lassen Sie den Akku trocknen oder trocknen Sie es mit einem Lappen.</li><li>5. Tauschen Sie den Akku aus.</li><li>6. Setzen Sie sich mit Ihrem offiziellen Vertragshändler in Verbindung.</li><li>7. Betätigen Sie den Auslöser und den Sicherheitsschalter gleichzeitig.</li></ol>

<b>Problem</b>	<b>Mögliche Ursache</b>	<b>Behebungsmaßnahme</b>
Das Werkzeug erreicht nicht die volle Kraft.	<ol style="list-style-type: none"> <li>1. Der Geschwindigkeitsschalter befindet sich in der Stellung für niedrige Geschwindigkeit oder in der Klemmschutzstellung.</li> <li>2. Das Ladevermögen des Akkupacks ist zu niedrig.</li> <li>3. Die Entlüftungen sind verstopft.</li> </ol>	<ol style="list-style-type: none"> <li>1. Drehen Sie den Geschwindigkeitsschalter in die Stellung für hohe Geschwindigkeit.</li> <li>2. Nehmen Sie den Akku aus dem Werkzeug heraus und laden es ganz auf.</li> <li>3. Reinigen Sie die Entlüftungen.</li> </ol>
Das Getriebe ist heiß.	<ol style="list-style-type: none"> <li>1. Die Entlüftungen sind verstopft.</li> <li>2. Das Getriebe wird nicht richtig geschmiert.</li> </ol>	<ol style="list-style-type: none"> <li>1. Reinigen Sie die Entlüftungen.</li> <li>2. Schmieren Sie das Getriebe.</li> </ol>
Das Werkzeug vibriert zu stark oder ist zu laut.	<ol style="list-style-type: none"> <li>1. Die Messer sind stumpf oder beschädigt.</li> <li>2. Die Maschine ist nicht richtig geschmiert.</li> </ol>	<ol style="list-style-type: none"> <li>1. Setzen Sie sich mit Ihrem offiziellen Vertragshändler in Verbindung.</li> <li>2. Schmieren Sie die Messer und das Getriebe.</li> </ol>
Der Akku verliert schnell die Ladung.	<ol style="list-style-type: none"> <li>1. Der Akku ist nicht im geeigneten Temperaturbereich.</li> <li>2. Die Heckenschere ist überlastet</li> </ol>	<ol style="list-style-type: none"> <li>1. Bringen Sie den Akku an einen Ort, der trocken ist und an dem die Temperatur zwischen 5 °C und 40 °C liegt.</li> <li>2. Schneiden Sie in einem langsameren Tempo.</li> </ol>



**Count on it.**



**Count on it.**

**Manual del operador**

# Cortasetos Flex-Force Power System<sup>®</sup> de 60 V y 61 cm

Nº de modelo 51855T—Nº de serie 326000000 y superiores

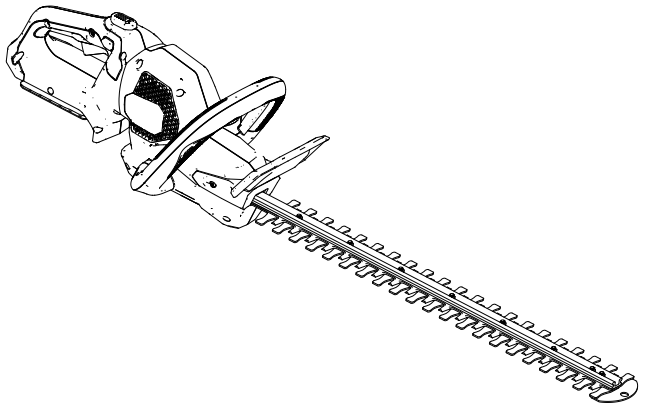

Registre su producto en  
[www.Toro.com](http://www.Toro.com).  
Traducción del original (ES)





**Si necesita ayuda, consulte los vídeos instruccionales en [www.Toro.com/support](http://www.Toro.com/support) o póngase en contacto con su Servicio Técnico Autorizado antes de devolver este producto.**

Este producto cumple todas las directivas europeas aplicables; para obtener más detalles, consulte la Declaración de conformidad (DOC) de cada producto.

## Introducción

Este cortasetos está indicado para el mantenimiento de arbustos y setos por parte de usuarios domésticos. Está diseñado para usar baterías de ion litio Flex-Force™ 60V. Estas baterías se han diseñado para cargarse únicamente con cargadores de baterías de ion litio Flex-Force 60V. El uso de estos productos para propósitos diferentes a los previstos puede ser peligroso para usted y para otras personas.

**El Modelo 51855T no incluye batería ni cargador.**

Lea este manual detenidamente para aprender a utilizar y mantener correctamente su producto, y para evitar lesiones y daños en el producto. Usted es responsable de utilizar el producto de forma correcta y segura.

Visite [www.Toro.com](http://www.Toro.com) para obtener más información, incluidos consejos de seguridad, materiales de formación, información sobre accesorios, ayuda para encontrar a un distribuidor o para registrar su producto.

Si necesita asistencia técnica, piezas genuinas Toro o información adicional, póngase en contacto con un Servicio Técnico Autorizado o con Atención al cliente de Toro, y tenga a mano los números de modelo y serie de su producto. La [Figura 1](#) identifica la ubicación de los números de modelo y serie en el producto. Escriba los números en el espacio provisto.



**Importante:** Con su dispositivo móvil, puede escanear el código QR (en su caso) de la placa del número de serie para acceder a información sobre la garantía, las piezas, y otra información sobre el producto.

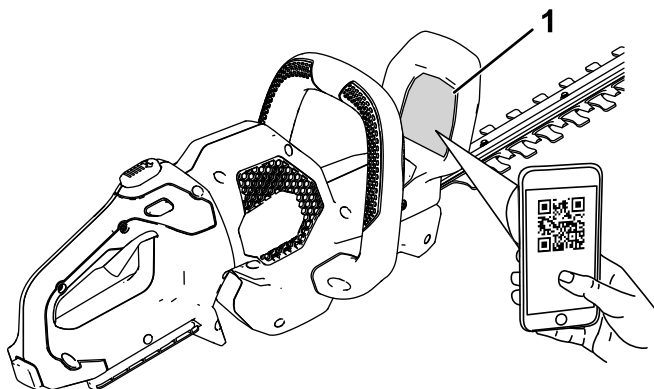

g308284

**Figura 1**

1. Ubicación de los números de modelo y de serie

---

Nº de modelo _____
Nº de serie _____

# Símbolo de alerta de seguridad

El símbolo de alerta de seguridad (Figura 2) aparece tanto en este manual como en la máquina para identificar mensajes de seguridad importantes que deben seguirse con el fin de evitar accidentes.



Figura 2

Símbolo de alerta de seguridad

g000502

---

El símbolo de alerta de seguridad aparece encima de información que le avisa de situaciones o acciones no seguras e irá seguido del término **PELIGRO**, **ADVERTENCIA**, o **PRECAUCIÓN**.

**PELIGRO** indica una situación peligrosa inminente que, si no se evita, **provocará** la muerte o lesiones graves.

**ADVERTENCIA** indica una situación potencialmente peligrosa que, si no se evita, **podría** producir la muerte o lesiones graves.

**PRECAUCIÓN** indica una situación potencialmente peligrosa que, si no se evita, **puede** producir lesiones menores o moderadas.

Este manual utiliza dos palabras más para resaltar información.

**Importante** llama la atención sobre información mecánica especial, y

**Nota** resalta información general que merece una atención especial.

## Seguridad

### **▲ ADVERTENCIA**

Lea todas las instrucciones, ilustraciones, especificaciones y advertencias de seguridad proporcionadas con esta herramienta eléctrica.

*El hacer caso omiso de todas las instrucciones enumeradas a continuación puede dar lugar a descargas eléctricas, incendios y/o lesiones graves.*

Guarde todas las advertencias e instrucciones para su referencia futura.

El término "herramienta eléctrica" que aparece en las advertencias se refiere siempre a una herramienta accionada por el suministro eléctrico de la red (con cable) o una herramienta eléctrica accionada por batería (sin cable).

# INSTRUCCIONES DE SEGURIDAD IMPORTANTES

## I. Seguridad de la zona de trabajo

1. **Mantenga la zona de trabajo limpia y bien iluminada.** *Las zonas desordenadas u oscuras son una invitación al accidente.*
2. **No utilice herramientas eléctricas en atmósferas explosivas, como por ejemplo en presencia de líquidos inflamables, gases o polvo.** *Las herramientas eléctricas crean chispas que pueden inflamar el polvo o los vapores.*
3. **Mantenga alejados a niños y otras personas mientras utiliza una herramienta eléctrica.** *Las distracciones pueden hacer que usted pierda el control.*

## II. Seguridad eléctrica

1. **La clavija de la herramienta eléctrica debe ser del tipo correcto para el enchufe. Nunca modifique el enchufe en modo alguno. No utilice adaptadores de enchufe con herramientas eléctricas con toma de tierra.** *El uso de clavijas sin modificar y enchufes apropiados reducirá el riesgo de descarga eléctrica.*
2. **Evite tocar superficies conectadas a tierra, tales como tuberías, radiadores, cocinas y frigoríficos.** *Hay un mayor riesgo de descarga eléctrica si su cuerpo hace tierra.*
3. **No exponga las herramientas eléctricas a la lluvia o a condiciones húmedas.** *Si entra agua en una herramienta eléctrica, el riesgo de descarga eléctrica aumenta.*
4. **No maltrate el cable. No utilice el cable nunca para transportar, arrastrar o desenchufar la herramienta eléctrica. Mantenga el cable alejado del calor, del aceite, de los bordes cortantes y de las piezas móviles.** *Los cables dañados o enredados aumentan el riesgo de descarga eléctrica.*
5. **Si utiliza una herramienta eléctrica en el exterior, utilice un cable alargador adecuado para el uso en exteriores.** *El uso de un cable apropiado para el uso en exteriores reduce el riesgo de descarga eléctrica.*

6. **Si no es posible evitar el uso de una herramienta eléctrica en un lugar húmedo, utilice un suministro eléctrico protegido por un dispositivo de corriente residual (interruptor diferencial).** *El uso de un interruptor diferencial reduce el riesgo de descarga eléctrica.*

### III. Seguridad personal

1. **Manténgase alerta, esté atento a lo que está haciendo y utilice el sentido común mientras utiliza una herramienta eléctrica. No utilice una herramienta eléctrica si está cansado o bajo la influencia de drogas, alcohol o medicamentos.** *Una breve falta de atención mientras utiliza una herramienta eléctrica podría provocar lesiones personales graves.*
2. **Utilice equipos de protección personal. Lleve siempre protección ocular.** *El uso de equipos de protección personal como mascarillas, calzado de seguridad antideslizante, casco y protección auditiva en condiciones apropiadas reduce el riesgo de sufrir lesiones personales.*
3. **Evite el encendido accidental. Asegúrese de que el interruptor está en la posición de APAGADO antes de conectar la herramienta a la toma de corriente y/o a la batería, y antes de levantar o transportar la herramienta.** *Transportar las herramientas eléctricas con el dedo sobre el interruptor o enchufar herramientas eléctricas con el interruptor en la posición de encendido es una invitación al accidente.*
4. **Retire cualquier llave de ajuste antes de encender la herramienta eléctrica.** *Una llave que se deja insertada en una parte rotativa de la herramienta eléctrica puede dar lugar a lesiones personales.*
5. **No intente alcanzar zonas demasiado alejadas. Pise firme y mantenga el equilibrio en todo momento.** *Esto permite un mayor control de la herramienta en situaciones imprevistas.*
6. **Utilice la ropa adecuada. No lleve ropas o joyas sueltas. Mantenga el pelo y la ropa alejados de las piezas móviles.** *La ropa suelta, las joyas y el pelo largo pueden quedar atrapados en piezas móviles.*
7. **Si existen dispositivos para la conexión de sistemas de recogida y extracción de polvo, asegúrese de conectarlos y usarlos correctamente.** *El uso de dispositivos de recolección de polvo puede reducir los riesgos asociados con el polvo.*
8. **No deje que la familiaridad adquirida con el uso frecuente de las herramientas le haga confiarse demasiado y pasar por alto los principios de seguridad de las herramientas.** *Una acción*

*descuidada puede causar lesiones graves en una fracción de un segundo.*

#### **IV. Uso y cuidado de las herramientas eléctricas**

- 1. No fuerce la herramienta eléctrica. Utilice la herramienta eléctrica adecuada para el trabajo a realizar.** *La herramienta eléctrica correcta realizará el trabajo mejor y con mayor seguridad a la velocidad para la que fue diseñada.*
- 2. No utilice la herramienta eléctrica si el interruptor no la enciende y apaga.** *Cualquier herramienta eléctrica que no pueda ser controlada con el interruptor es peligrosa y debe ser reparada.*
- 3. Desconecte la clavija del suministro eléctrico y/o extraiga la batería, si es extraíble, de la herramienta eléctrica antes de realizar cualquier ajuste, cambiar de accesorio o almacenar la herramienta.** *Estas medidas de seguridad preventivas reducen el riesgo de un arranque accidental de la herramienta eléctrica.*
- 4. Si no la está usando, guarde la herramienta eléctrica fuera del alcance de los niños, y no permita que la utilicen personas no familiarizadas con la herramienta eléctrica o con estas instrucciones de uso.** *Las herramientas eléctricas son peligrosas en manos de usuarios inexpertos.*
- 5. Mantenimiento de las herramientas eléctricas y los accesorios.** **Compruebe que las piezas móviles están correctamente alineadas y que se mueven libremente sin agarrotarse, que no hay piezas rotas, y que no hay otras circunstancias que podrían afectar al uso de la herramienta eléctrica. Si existen daños, haga reparar la herramienta eléctrica antes de usarla.** *Muchos accidentes se deben a un mantenimiento deficiente de las herramientas eléctricas.*
- 6. Mantenga las herramientas de corte afiladas y limpias.** *Una herramienta de corte bien mantenida con filos bien afilados es más fácil de controlar y hay menos probabilidades de que se agarrote.*
- 7. Utilice la herramienta eléctrica, los accesorios, las brocas, etc., según lo indicado en estas instrucciones, teniendo en cuenta las condiciones de trabajo y el trabajo a realizar.** *El uso de la herramienta eléctrica para operaciones diferentes de las previstas podría dar lugar a una situación de peligro.*
- 8. Mantenga las asas, empuñaduras y otras superficies de agarre secas, limpias y libres de aceite y grasa.** *Un asa o una superficie de agarre resbaladiza no permite manejar y controlar la herramienta con seguridad en situaciones imprevistas.*

## V. Uso y cuidado de las herramientas a batería

1. **Recargar únicamente con el cargador especificado por el fabricante.** *Un cargador diseñado para un tipo de batería puede crear un riesgo de incendio si se utiliza con otra batería.*
2. **Utilice las herramientas eléctricas únicamente con las baterías específicamente indicadas.***El uso de otra batería puede crear un riesgo de incendio y lesiones.*
3. **Cuando la batería no está en uso, manténgala alejada de otros objetos metálicos, como por ejemplo clips, monedas, llaves, puntillas u otros objetos metálicos pequeños, que podrían hacer una conexión entre un terminal y otro.** *Un cortocircuito entre los terminales de la batería puede causar quemaduras o un incendio.*
4. **En condiciones de uso incorrecto, puede haber una fuga de líquido de la batería; evite el contacto con dicho líquido. En caso de un contacto accidental, lavar con abundante agua. Si el líquido entra en contacto con los ojos, busque también ayuda médica.** *El líquido expulsado de la batería puede causar irritación o quemaduras.*
5. **No utilice una batería o una herramienta dañada o modificada.** *Las baterías dañadas o modificadas podrían mostrar un comportamiento impredecible que puede provocar incendio, explosión o riesgo de lesiones.*
6. **No exponga una batería o una herramienta al fuego o a temperaturas excesivas.** *La exposición al fuego o a temperaturas superiores a los 130 °C puede causar una explosión.*
7. **Siga todas las instrucciones de carga y no cargue la batería o la herramienta si la temperatura está fuera del intervalo especificado en las instrucciones.** *Cargar la batería o la herramienta de forma incorrecta o a temperaturas que estén fuera del intervalo especificado puede dañar la batería y aumentar el riesgo de incendio.*

## VI. Mantenimiento

1. **El mantenimiento de su herramienta eléctrica debe ser realizado por un técnico de reparaciones debidamente cualificado, utilizando únicamente piezas de repuesto idénticas.** *Solo de esta manera se garantiza el mantenimiento de la seguridad de la herramienta eléctrica.*
2. **No realice ningún tipo de mantenimiento en una batería dañada.** *El mantenimiento de las baterías solo debe ser realizado por el fabricante o por un servicio técnico autorizado.*

## VII. Advertencias de seguridad para cortasetos

1. **No utilice el cortasetos en condiciones meteorológicas adversas, especialmente si hay riesgo de rayos.** *Esto reduce el riesgo de ser alcanzado por un rayo.*
2. **Mantenga todos los cables eléctricos alejados de la zona de corte.** *Los cables eléctricos puede quedar ocultos entre los setos o arbustos y ser cortados accidentalmente por la cuchilla.*
3. **Lleve protección auditiva.** *Llevar los equipos de protección idóneos reducirá el riesgo de sufrir pérdida auditiva.*
4. **Sujete el cortasetos únicamente por las superficies de agarre aisladas, porque la cuchilla podría entrar en contacto con cables ocultos.** *Si las cuchillas entran en contacto con un cable con corriente, las piezas metálicas expuestas del cortasetos también tendrán corriente y el operador podría recibir una descarga eléctrica.*
5. **Mantenga todo el cuerpo alejado de la cuchilla. No retire el material cortado ni sujete el material a cortar mientras las cuchillas están en movimiento.** *Las cuchillas siguen moviéndose después de apagarse el interruptor. Una breve falta de atención mientras maneja el cortasetos puede provocar lesiones personales graves.*
6. **Antes de eliminar material atascado o realizar tareas de mantenimiento en el cortasetos, asegúrese de que todos los interruptores de corriente estén desconectados y de que la batería se haya extraído o desconectado.** *La activación inesperada del cortasetos durante la eliminación de material atascado o durante el mantenimiento puede causar lesiones personales graves.*
7. **Transporte el cortasetos por la empuñadura con la cuchilla parada y tenga cuidado de no accionar ningún interruptor de encendido.** *Si se transporta correctamente el cortasetos, se reduce el riesgo de un arranque inadvertido y el riesgo de lesiones personales causadas por las cuchillas.*
8. **Antes de transportar o almacenar el cortasetos, utilice siempre la funda de la cuchilla.** *Un manejo correcto del cortasetos reduce la posibilidad de sufrir lesiones personales causadas por las cuchillas.*







# GUARDE ESTAS INSTRUCCIONES

# Símbolos de pegatinas



Las pegatinas de seguridad e instrucciones están a la vista del operador y están ubicadas cerca de cualquier zona de peligro potencial. Sustituya cualquier pegatina que esté dañada o que falte.

Las tablas siguientes describen los símbolos instructivos y de seguridad que aparecen en las calcomanías.

Símbolo de la calcomanía del cortasetos	Explicación
	Peligro de corte de la mano
	Advertencia
	No usar en condiciones húmedas.
	Manténgase alejado de las piezas en movimiento.
	Mantenga colocados todos los protectores y defensas.
	Lea el <i>Manual del operador</i> .
	Lleve protección ocular.

# El producto

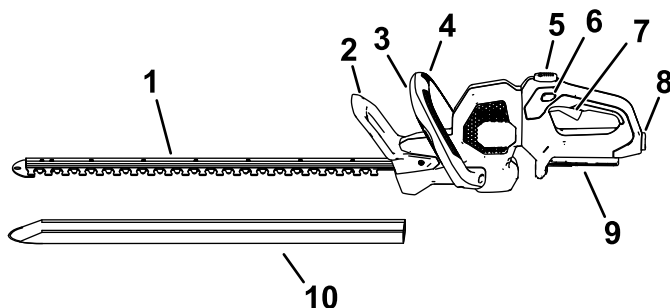

**Figura 3**

Lado izquierdo de la máquina ilustrado.

- |  |                           |
|--|---------------------------|
| 1. Cuchillas                             | 6. Interruptor de bloqueo |
| 2. Protector                             | 7. Gatillo                |
| 3. Interruptor de la empuñadura auxiliar | 8. Cierre de la batería   |
| 4. Empuñadura auxiliar                   | 9. Conexión de la batería |
| 5. Botón de rotación de la empuñadura    | 10. Funda protectora      |

g426749

## Especificaciones

<b>Modelo</b>	51855T
<b>Longitud de corte</b>	610 mm
<b>Voltaje nominal</b>	Máximo 60 VCC , uso nominal 54 V CC
<b>Anchura de corte</b>	19 mm
<b>Tipo de cargador</b>	Cargadores de ion litio Flex-Force 60V
<b>Tipo de batería</b>	Baterías de ion litio Flex-Force 60V

## Intervalos de temperatura adecuados

Cargue/guarde la batería a	5 °C a 40 °C*
Utilice la batería a	-30 °C a 49 °C*
Utilice la máquina a	0 °C a 49 °C*

\*El tiempo de carga será mayor si la temperatura no está dentro de este intervalo durante la carga.

Guarde la máquina, la batería y el cargador en un lugar cerrado, limpio y seco.

## Accesorios/aperos

Está disponible una selección de aperos y accesorios homologados por Toro que se pueden utilizar con la máquina a fin de potenciar y aumentar sus prestaciones. Póngase en contacto con su servicio técnico autorizado o con su distribuidor Toro autorizado, o bien visite [www.Toro.com](http://www.Toro.com) para obtener una lista de todos los aperos y accesorios homologados.

Para asegurar un rendimiento óptimo y mantener la certificación de seguridad de la máquina, utilice solamente piezas y accesorios genuinos Toro. Las piezas de repuesto y los accesorios de otros fabricantes podrían ser peligrosos.

# Operación

## Cómo arrancar el cortasetos

1. Retire la funda protectora de las cuchillas ([Figura 4](#)).

### **⚠ ADVERTENCIA**

**Las cuchillas del cortasetos pueden provocar cortes o amputaciones.**

**Tenga cuidado al manejar el cortasetos con la funda protectora retirada.**

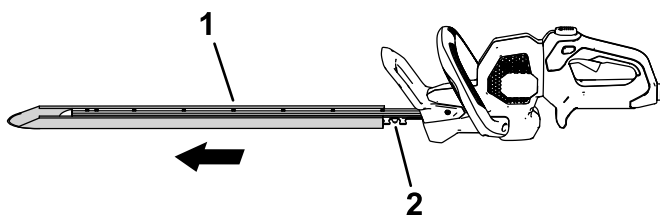

**Figura 4**

1. Funda protectora
2. Cuchillas

- 
2. Compruebe que los orificios de ventilación del cortasetos están libres de polvo y residuos.
  3. Alinee el hueco de la batería con la lengüeta del alojamiento de la empuñadura, sujete la empuñadura, e introduzca la batería en la empuñadura hasta que el cierre encaje en su sitio ([Figura 5](#)).

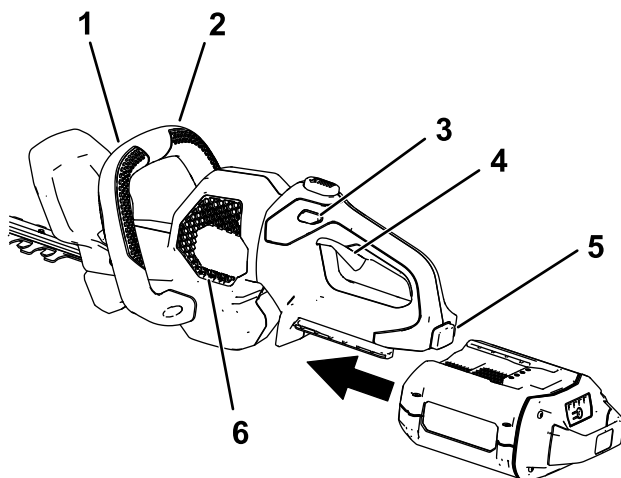

g308413

**Figura 5**

- |  |  |
|--|--|
| 1. Interruptor de la empuñadura auxiliar | 4. Gatillo                             |
| 2. Empuñadura auxiliar                   | 5. Cierre de la batería                |
| 3. Interruptor de bloqueo                | 6. Zonas de ventilación del cortasetos |

- 
4. Coloque una mano en la empuñadura con gatillo. Coloque la otra mano en la empuñadura auxiliar (**Figura 5**).
  5. Presione el interruptor de bloqueo y apriete el interruptor del gatillo mientras activa el interruptor de la empuñadura auxiliar para encender el cortasetos (**Figura 5**).

El cortasetos seguirá encendido mientras se aprieten el interruptor de la empuñadura auxiliar y el gatillo. Puede soltar el interruptor de bloqueo una vez que el cortasetos esté funcionando (**Figura 5**).

# Cómo rotar la empuñadura del cortasetos

1. Mantenga pulsado el botón de bloqueo de la rotación (Figura 6, A).
2. Rote la empuñadura 90° a la izquierda o a la derecha dependiendo del sentido de corte deseado, luego suelte el botón de bloqueo de la rotación para bloquear la empuñadura en la posición deseada (Figura 6, B).



Figura 6

g308389

# Cómo parar el cortasetos

Para apagar el cortasetos, suelte el gatillo, el interruptor de la empuñadura auxiliar, o ambos (Figura 5). Espere al menos 5 segundos para que la cuchilla se detenga.

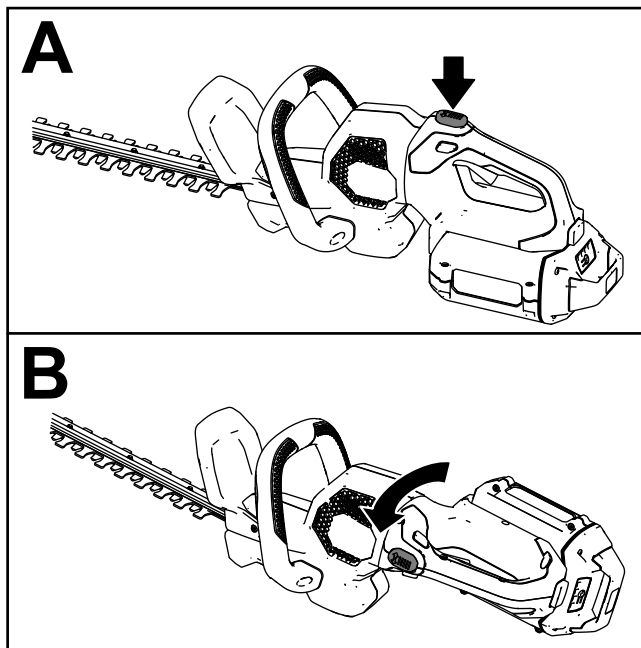
Cuando no esté utilizando el cortasetos o lo esté transportando hacia o desde el área de trabajo, retire la batería.

## Cómo retirar la batería

Presione el enganche de la batería en la herramienta para liberar la batería, y retire la batería de la herramienta (Figura 7).



Figura 7

g308388

1. Enganche de la batería

---

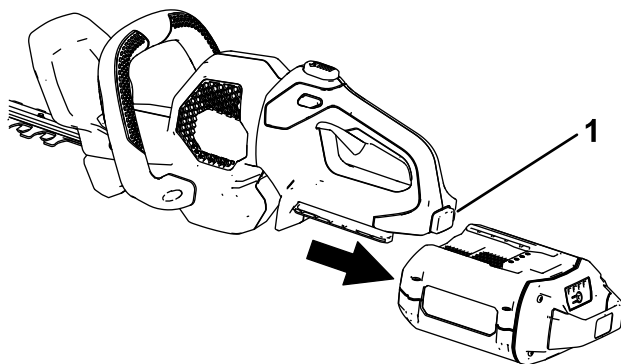
## Consejos de operación

- Utilice la herramienta eléctrica para cortar en cualquier sentido con movimientos lentos de barrido.
- Para cortar el crecimiento nuevo, utilice una acción de barrido amplio, de manera que los tallos se dirijan directamente hacia la cuchilla.
- Utilice otra herramienta para recortar cualquier tallo que sea demasiado grande para el cortasetos.
- Si lo desea, puede utilizar una cuerda para facilitar el corte horizontal del seto. Decida a qué altura desea dejar el seto. Extienda una cuerda a lo largo del seto a la altura deseada como guía. Recorte el seto justo por encima de la línea de guía.

# Mantenimiento

Después de cada uso del cortasetos, complete los procedimientos siguientes:

1. Retire la batería del cortasetos antes de realizar tareas de mantenimiento o limpieza.
2. Limpie el cortasetos con un paño húmedo si hay acumulación de residuos. No lave el cortasetos con una manguera ni la sumerja en agua.

## **⚠ ADVERTENCIA**

**Las cuchillas del cortasetos pueden provocar cortes o amputaciones.**

**Tenga cuidado al manejar el cortasetos con la funda protectora retirada.**

3. Inspeccione la máquina, y compruebe y apriete todas las fijaciones. Repare o sustituya cualquier pieza dañada o que falte.

***Importante:* Utilice únicamente piezas de repuesto y accesorios recomendados por el fabricante.**

**El producto solo lo debe reparar un Servicio Técnico Autorizado.**

4. Con un cepillo, elimine los residuos de las entradas y salidas de aire de la carcasa del motor para evitar que el motor se sobrecaliente.

# Lubricación de las cuchillas

Intervalo de mantenimiento: Después de cada uso

## ⚠ ADVERTENCIA

Las cuchillas del cortasetos pueden provocar cortes o amputaciones.

Tenga cuidado al manejar el cortasetos con la funda protectora retirada.

1. Apague el cortasetos, retire la batería y coloque el cortasetos en una superficie plana.
2. Limpie la suciedad y los residuos del cortasetos usando un cepillo o un paño húmedo con un detergente suave.
3. Aplique aceite ligero para máquinas (por ejemplo, n.º 10) a lo largo del borde de las cuchillas superiores (Figura 1).



Figura 8

g426760

1. Aplique aceite para máquinas en el borde superior de las cuchillas.

# Almacenamiento

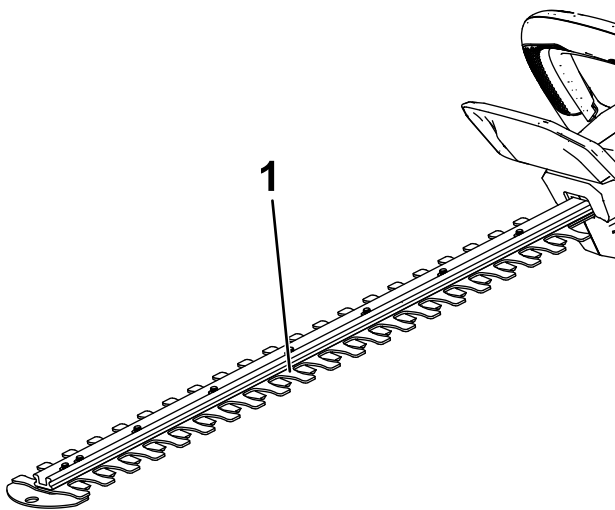
**Importante:** Almacene la herramienta, la batería y el cargador solo a temperaturas que estén dentro del intervalo apropiado; consulte [Especificaciones \(página 11\)](#).

**Importante:** Si va a almacenar la batería fuera de temporada, retire la batería de la herramienta y cargue la batería hasta que 1 o 2 de los indicadores LED de la batería cambien a verde. No almacene la batería completamente cargada ni completamente descargada. Antes de volver a usar la herramienta, cargue la batería hasta que se encienda el indicador izquierdo del cargador en verde, o hasta que los 4 indicadores LED de la batería se vuelvan verdes.



- Desconecte el producto del suministro de energía (es decir, retire el enchufe del suministro de energía o la batería) y compruebe si hay daños después del uso.
- Limpie cualquier material extraño del producto.
- No guarde la herramienta con la batería instalada.
- Cuando no se estén utilizando, almacene la herramienta, la batería y el cargador de la batería fuera del alcance de los niños.
- Mantenga la herramienta, la batería y el cargador de la batería alejados de agentes corrosivos como productos químicos de jardín o sal para deshielo.
- Para reducir el riesgo de lesiones personales graves, no almacene la batería en el exterior o en un vehículo.
- Guarde la herramienta, la batería y el cargador en un lugar cerrado, limpio y seco.

# Preparación de la batería para el reciclado

**Importante:** Al retirarla, cubra los terminales de la batería con cinta adhesiva de servicio pesado. No intente destruir o desmontar la batería ni intente retirar cualquiera de los componentes de la misma.



Póngase en contacto con las autoridades municipales o con el Servicio Técnico Autorizado o el distribuidor si desea obtener más información sobre cómo reciclar la batería de forma responsable.

 The logo for Call2Recycle, featuring a circular design with the word "RECYCLE" at the top, "R B R C" in the center, and "Li-ion" at the bottom. The phone number "1-800-822-8837" is written around the bottom edge of the circle.	<p>Las baterías de iones de litio que incluyen el sello Call2Recycle se pueden reciclar a través de cualquier minorista que participe en el programa Call2Recycle o en un centro de reciclaje de baterías de dicho programa (solo en EE. UU. y Canadá). Para localizar al minorista o a la instalación participante más cercana, llame al 1-800-822-8837, o bien visite <a href="http://www.call2recycle.org">www.call2recycle.org</a>.</p>
 The logo for End-of-Life Management, featuring a circular design with the text "END-OF-LIFE MANAGEMENT" around the top and "HEBATTERY.ORG" around the bottom. In the center, there is a battery icon with a lightning bolt and the text "LITHIUM ION (Li-ion)".	<p>Las baterías de iones de litio que incluyan el sello de batería de alta energía o High Energy Battery (HEB) mostrado aquí, así como cualquier batería Flex-Force 60 V de 6,0 Ah o más, se pueden reciclar en cualquier distribuidor o vendedor minorista participante en el programa Call2Recycle HEB. Para localizar al distribuidor o vendedor minorista participante más cercano a su ubicación, visite <a href="http://www.hebattery.org">www.hebattery.org</a>.</p>

Si no puede localizar a un vendedor o a un centro participante cercano, o bien si tiene preguntas sobre a qué programa de reciclaje puede acogerse su batería, visite el sitio de asistencia al cliente que aparece en el manual del usuario de su herramienta/equipo para obtener más información sobre cómo reciclar la batería de forma responsable.

Si se encuentra fuera de EE.UU. y Canadá, póngase en contacto con su distribuidor o con el Servicio Técnico Autorizado para obtener más información sobre cómo reciclar las baterías de forma responsable.

# Solución de problemas

Realice solo los pasos descritos en estas instrucciones. Cualquier otro trabajo de inspección, mantenimiento o reparación debe ser realizado por un Servicio Técnico Autorizado o por un especialista autorizado si no puede solucionar el problema usted mismo.

Retire siempre la batería de la herramienta al localizar averías, inspeccionar, mantener o limpiar la herramienta.

Problema	Posible causa	Acción correctora
La herramienta no funciona o funciona de forma intermitente.	<ol style="list-style-type: none"><li>1. La batería no está correctamente instalada en la herramienta.</li><li>2. La batería no está cargada.</li><li>3. La batería está por encima o por debajo del intervalo de temperatura adecuado.</li><li>4. Hay humedad en los cables de la batería.</li><li>5. La batería está dañada.</li><li>6. Hay otro problema eléctrico con la herramienta.</li><li>7. No están presionados juntos el interruptor de la empuñadura auxiliar y el gatillo.</li></ol>	<ol style="list-style-type: none"><li>1. Retire y luego vuelva a colocar la batería en la herramienta, asegurándose de que está completamente instalada y bloqueada.</li><li>2. Retire la batería de la herramienta y cárguela.</li><li>3. Traslade la batería a un lugar seco cuya temperatura sea de entre 5 °C y 40 °C.</li><li>4. Deje que la batería se seque o séquela con un paño.</li><li>5. Sustituya la batería.</li><li>6. Póngase en contacto con el Servicio Técnico Autorizado.</li><li>7. Presione simultáneamente el gatillo y el interruptor de la empuñadura auxiliar.</li></ol>
La herramienta no alcanza la potencia completa.	<ol style="list-style-type: none"><li>1. El interruptor de velocidad está en la posición de velocidad baja o antiatacos.</li><li>2. La batería está casi descargada.</li><li>3. Los orificios de ventilación están obstruidos.</li></ol>	<ol style="list-style-type: none"><li>1. Gire el interruptor de velocidad a la posición de velocidad alta.</li><li>2. Retire la batería de la herramienta y cargue la batería completamente.</li><li>3. Limpie los orificios de ventilación.</li></ol>

<b>Problema</b>	<b>Posible causa</b>	<b>Acción correctora</b>
La caja de engranajes está caliente.	<ol style="list-style-type: none"> <li>1. Los orificios de ventilación están obstruidos.</li> <li>2. La cadena no se lubrica correctamente.</li> </ol>	<ol style="list-style-type: none"> <li>1. Limpie los orificios de ventilación.</li> <li>2. Lubricación de la caja de engranajes.</li> </ol>
La herramienta produce vibraciones o ruidos excesivos.	<ol style="list-style-type: none"> <li>1. Las cuchillas están desafiladas o dañadas.</li> <li>2. La máquina no se lubrica correctamente.</li> </ol>	<ol style="list-style-type: none"> <li>1. Póngase en contacto con el Servicio Técnico Autorizado.</li> <li>2. Lubrique las cuchillas y la caja de engranajes.</li> </ol>
La batería se descarga rápidamente.	<ol style="list-style-type: none"> <li>1. La batería está por encima o por debajo del intervalo de temperatura adecuado.</li> <li>2. El cortasetos está sobrecargado.</li> </ol>	<ol style="list-style-type: none"> <li>1. Traslade la batería a un lugar seco cuya temperatura sea de entre 5 °C y 40 °C.</li> <li>2. Recorte a una velocidad más lenta.</li> </ol>



**Count on it.**



**Count on it.**

**Manuel de l'utilisateur**

# Taille-haie Flex-Force Power System<sup>®</sup> 60 V, 61 cm

N° de modèle 51855T—N° de série 326000000 et suivants

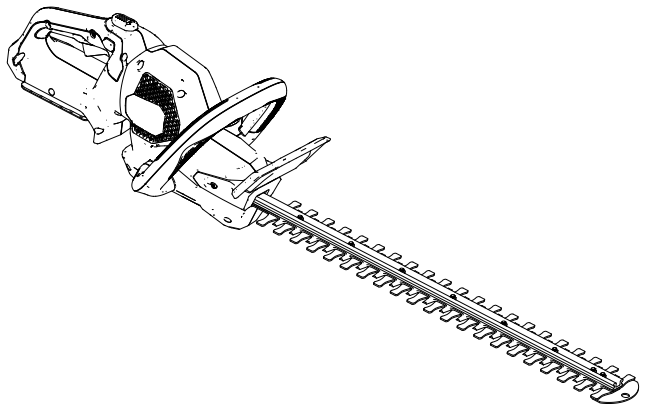

Enregistrez votre produit à  
[www.Toro.com](http://www.Toro.com).  
Traduction du texte d'origine (FR)





**Si vous avez besoin d'aide, visionnez les vidéos d'instruction sur [www.Toro.com/support](http://www.Toro.com/support) ou contactez votre concessionnaire-réparateur agréé avant de renvoyer ce produit.**

Ce produit est conforme à toutes les directives européennes pertinentes. Pour plus de renseignements, reportez-vous à la Déclaration de conformité spécifique du produit fournie séparément.

## Introduction

Ce taille-haie est destiné au grand public, pour la taille des buissons et des haies. Elle est conçue pour fonctionner avec des batteries lithium-ion Flex-Force™ de 60 V. Ces batteries sont conçues pour être chargées uniquement avec des chargeurs de batteries lithium-ion Flex-Force de 60 V. L'utilisation de ces produits à d'autres fins que celle prévue peut être dangereuse pour vous-même et toute personne à proximité.

**Le modèle 51855T ne comprend pas de batterie ni de chargeur.**

Lisez attentivement cette notice pour apprendre comment utiliser et entretenir correctement votre produit, et éviter ainsi de l'endommager ou de vous blesser. Vous êtes responsable de l'utilisation sûre et correcte du produit.

Pour plus d'informations, y compris des conseils de sécurité, des documents de formation, des renseignements concernant un accessoire, pour obtenir l'adresse d'un concessionnaire ou pour enregistrer votre produit, rendez-vous sur [www.Toro.com](http://www.Toro.com).



Pour obtenir des prestations de service, des pièces d'origine ou des renseignements complémentaires, contactez un concessionnaire-réparateur agréé ou le service client du fabricant en ayant les numéros de modèle et de série du produit à portée de main. La [Figure 1](#) indique l'emplacement des numéros de modèle et de série du produit. Inscrivez les numéros dans l'espace réservé à cet effet.

**Important:** Avec votre appareil mobile, vous pouvez scanner le QR code (selon l'équipement) sur la plaque du numéro de série pour accéder aux renseignements sur la garantie, les pièces et autres informations concernant le produit.

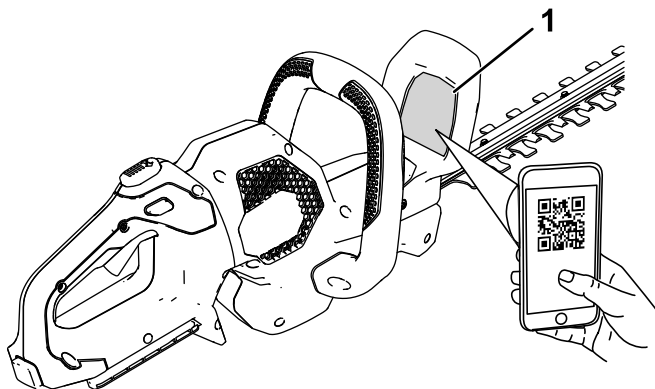

g308284

**Figure 1**

1. Emplacement des numéros de modèle et de série

N° de modèle _____
N° de série _____

# Symbole de sécurité

Le symbole de sécurité (Figure 2) utilisé dans ce manuel et sur la machine identifie d'importants messages de sécurité dont vous devez tenir compte pour éviter des accidents.



Figure 2

Symbole de sécurité

g000502

---

Le symbole de sécurité apparaît au-dessus de toute information signalant des actions ou des situations dangereuses. Il est suivi de la mention **DANGER**, **ATTENTION** ou **PRUDENCE**.

**DANGER** signale un danger immédiat qui, s'il n'est pas évité, **entraînera obligatoirement** des blessures graves ou mortelles.

**ATTENTION** signale un danger potentiel qui, s'il n'est pas évité, **risque d'entraîner** des blessures graves ou mortelles.

**PRUDENCE** signale un danger potentiel qui, s'il n'est pas évité, **peut éventuellement entraîner** des blessures légères ou modérées.

Ce manuel utilise également deux autres termes pour faire passer des informations essentielles. **Important** pour attirer l'attention sur des informations d'ordre mécanique spécifiques et **Remarque** pour souligner des informations d'ordre général méritant une attention particulière.

## Sécurité

### **ATTENTION**

**Prenez connaissance de toutes les consignes de sécurité, instructions, illustrations et spécifications qui accompagnent cet outil électrique.**

***Le non respect de toutes les instructions énoncées ci-après peut entraîner des chocs électriques, un incendie et/ou des blessures graves.***

**Conservez toutes les mises en garde et instructions à titre de référence.**

Le terme « outil électrique » utilisé dans toutes les mises en garde renvoie à tout outil électrique branché sur le secteur (câblé) ou alimenté par batterie (sans fil).

# IMPORTANTES CONSIGNES DE SÉCURITÉ

## I. Sécurité sur la zone de travail

1. **La zone de travail doit être propre et bien éclairée.** *Les endroits sombres et encombrés sont propices aux accidents.*
2. **N'utilisez jamais d'outils électriques dans des atmosphères explosives, en présence de liquides, gaz ou poussière inflammables par exemple.** *Les outils électriques produisent des étincelles qui peuvent enflammer la poussière ou les vapeurs/émanations.*
3. **Tenez enfants et adultes à distance pendant l'utilisation d'un outil électrique.** *Les distractions peuvent entraîner la perte de contrôle de l'outil.*

## II. Consignes de sécurité électrique

1. **Les fiches des outils électriques doivent correspondre au type de prise. Ne modifiez jamais la fiche électrique. N'utilisez pas d'adaptateurs avec des outils électriques reliés à la terre.** *Les fiches et prises correspondantes non modifiées réduisent le risque de choc électrique.*
2. **Évitez tout contact du corps avec des surfaces reliées à la terre/masse, par exemple tuyaux, radiateurs, cuisinières et réfrigérateurs.** *Le risque de choc électrique augmente si votre corps est relié à la terre.*
3. **N'exposez pas les outils électriques à la pluie ou à l'humidité.** *L'infiltration d'eau dans un outil électrique augmente le risque de choc électrique.*
4. **Ne maltraitez pas le cordon d'alimentation. Ne vous servez jamais du cordon pour transporter, tirer ou débrancher l'outil électrique. Tenez le cordon à distance des surfaces chaudes, de l'huile, des arêtes vives ou des pièces mobiles.** *Les cordons endommagés ou emmêlés augmentent le risque de choc électrique.*
5. **Si vous utilisez un outil électrique à l'extérieur, utilisez une rallonge adaptée à l'usage extérieur.** *L'utilisation d'une rallonge prévue pour l'usage extérieur réduit le risque de choc électrique.*

6. **Si l'utilisation d'un outil électrique dans un endroit humide ne peut être évitée, utilisez une alimentation protégée par un disjoncteur différentiel (RCD).** *L'utilisation d'un disjoncteur différentiel réduit le risque de choc électrique.*

### III. Sécurité personnelle

1. **Restez alerte, concentrez-vous sur votre tâche et faites preuve de bon sens lorsque vous utilisez un outil électrique. N'utilisez pas un outil électrique si vous êtes fatigué(e) ou sous l'emprise de l'alcool, de drogues ou de médicaments.** *Un seul moment d'inattention pendant l'utilisation peut entraîner de graves blessures.*
2. **Portez un équipement de protection individuelle. Portez toujours une protection oculaire.** *Les équipements de protection comme les masques antipoussière, les chaussures de sécurité à semelle antidérapante, les casques et les protections antibruit utilisés de manière pertinente réduisent les risques de blessures.*
3. **Évitez tout démarrage accidentel. Assurez-vous que l'interrupteur Marche/Arrêt est en position ARRÊT avant de connecter l'outil à une source d'alimentation et/ou à la batterie, de le prendre en main ou de le transporter.** *Des accidents peuvent se produire si vous transportez un outil électrique en gardant le doigt sur l'interrupteur d'alimentation ou si vous le mettez sous tension sans avoir placé l'interrupteur en position arrêt.*
4. **Retirez toute clé de réglage ou autre avant de mettre l'outil en marche.** *Une clé oubliée sur une pièce rotative de l'outil électrique risque de vous blesser.*
5. **Ne vous penchez pas trop en avant lorsque vous travaillez. Tenez-vous toujours bien d'aplomb et maintenez votre équilibre.** *Vous pourrez ainsi garder le contrôle de l'outil en cas d'événement inattendu.*
6. **Portez des vêtements adéquats. Ne portez pas de vêtements amples ni de bijoux pendants. N'approchez pas les cheveux ni les vêtements des pièces en mouvement.** *Les vêtements amples, les bijoux pendants ou les cheveux longs peuvent se prendre dans les pièces mobiles.*
7. **Si des dispositifs sont fournis pour le raccordement d'équipements de dépoussiérage et de ramassage, assurez-vous qu'ils sont branchés et utilisés correctement.** *L'utilisation d'un dispositif de récupération des poussières peut réduire les risques associés aux poussières.*
8. **Même si vous avez l'habitude d'utiliser les outils, ne relâchez pas votre attention et n'ignorez pas les principes de sécurité**

**des outils.** *Une imprudence peut causer des blessures graves en une fraction de seconde.*

#### **IV. Utilisation et entretien des outils électriques**

- 1. Ne faites pas forcer l'outil électrique. Utilisez l'outil électrique correct pour la tâche à accomplir.** *L'outil électrique correct donnera de meilleurs résultats et sera plus sûr s'il est utilisé dans les limites prévues.*
- 2. Ne vous servez pas de l'outil électrique si l'interrupteur d'alimentation ne permet pas de le mettre en marche et de l'arrêter correctement.** *Un outil électrique qui ne peut pas être commandé par l'interrupteur d'alimentation est dangereux et doit être réparé.*
- 3. Débranchez l'outil de la source d'alimentation et/ou enlevez la batterie de l'outil, si elle est amovible, avant d'effectuer des réglages, de changer d'accessoire ou de ranger l'outil.** *Ces mesures de sécurité préventives réduisent le risque de démarrage accidentel de l'outil.*
- 4. Rangez les outils électriques non utilisés hors de la portée des enfants et ne confiez leur utilisation qu'à des personnes connaissant leur maniement et ayant lu ces instructions.** *Les outils électriques sont dangereux s'ils sont mis entre les mains d'utilisateurs novices.*
- 5. Effectuez l'entretien des outils et des accessoires. Vérifiez qu'aucune pièce n'est désalignée, grippée, cassée ou présente tout autre défaut susceptible d'affecter le bon fonctionnement de l'outil électrique. S'il est endommagé, faites réparer l'outil électrique avant de l'utiliser.** *De nombreux accidents sont causés par des outils électriques en mauvais état.*
- 6. Gardez les outils de coupe propres et bien affûtés.** *Des outils de coupe entretenus correctement et bien affûtés sont moins susceptibles de coincer et sont plus faciles à contrôler.*
- 7. Utilisez l'outil électrique, les accessoires, les outils rapportés, etc., en conformité avec ces instructions, en tenant compte des conditions de travail et de la tâche à réaliser.** *L'utilisation de l'outil électrique pour des opérations autres que celles prévues peut engendrer une situation dangereuse.*
- 8. Gardez les poignées et surfaces de préhension sèches, propres et exemptes d'huile et de graisse.** *Les poignées et les surfaces de préhension glissantes ne permettent pas de manipuler et de contrôler l'outil en toute sécurité dans des situations imprévues.*

## V. Utilisation et entretien des outils à batterie

1. **Ne les rechargez qu'avec le chargeur spécifié par le fabricant.** *Un chargeur convenant à un type de batterie spécifique peut créer un risque d'incendie s'il est utilisé avec une autre batterie.*
2. **Utilisez les outils électriques uniquement avec les batteries spécifiquement prévues.** *L'utilisation d'autres batteries peut créer un risque de blessure et d'incendie.*
3. **Lorsque la batterie ne sert pas, rangez-la à distance d'objets métalliques tels que trombones, pièces de monnaie, clés, clous, vis ou autres petits objets métalliques qui pourraient relier les bornes entre elles.** *Un court-circuit aux bornes de la batterie peut causer des brûlures ou un incendie.*
4. **Une utilisation abusive peut causer la projection de liquide hors de la batterie ; évitez tout contact. En cas de contact accidentel, rincez à l'eau. En cas de contact du liquide avec les yeux, consultez en plus un médecin.** *Le liquide éjecté de la batterie peut causer des irritations ou des brûlures.*
5. **N'utilisez pas une batterie ou un outil qui est endommagé(e) ou modifié(e).** *Les batteries endommagées ou modifiées peuvent avoir un comportement imprévisible et causer un incendie, une explosion ou des blessures.*
6. **N'exposez pas la batterie ou l'outil au feu ou à une température excessive.** *L'exposition au feu ou à une température supérieure à 130 °C peut provoquer une explosion.*
7. **Respectez toutes les instructions de charge et ne chargez pas la batterie ou l'outil en dehors de la plage de température spécifiée dans les instructions.** *Une charge incorrecte ou à des températures en dehors de la plage spécifiée peut endommager la batterie et augmenter le risque d'incendie.*

## VI. Entretien

1. **Confiez l'entretien de votre outil électrique à un réparateur qualifié utilisant exclusivement des pièces de rechange identiques.** *La sécurité de votre outil électrique sera ainsi maintenue.*
2. **Ne réparez jamais des batteries qui sont endommagées.** *L'entretien des batteries ne doit être effectué que par le fabricant ou des prestataires de services autorisés.*

## VII. Avertissements de sécurité relatifs au taille-haie

1. **N'utilisez pas le taille-haie par mauvais temps, surtout s'il existe un risque de foudre.** *Cela réduit le risque d'être frappé par la foudre.*
2. **Tenez tous les cordons et câbles d'alimentation à l'écart de la zone de coupe.** *Des cordons ou câbles d'alimentation peuvent être cachés par des haies ou des buissons et risquent d'être accidentellement coupés par la lame.*
3. **Portez des protège-oreilles.** *Un équipement de protection adéquat réduira le risque de perte d'audition.*
4. **Tenez le taille-haie uniquement par les surfaces de préhension, car la lame peut toucher des câbles cachés.** *Si les lames entrent en contact avec un câble « sous tension », les pièces métalliques exposées du taille-haie peuvent également être mises « sous tension » et causer un choc électrique pour l'utilisateur.*
5. **N'approchez aucune partie du corps de la lame. Ne retirez pas les branches coupées et ne tenez pas les branches pendant le fonctionnement des lames.** *Les lames continuent de fonctionner après la mise hors tension de l'outil. Un seul moment d'inattention pendant l'utilisation du taille-haie peut entraîner des blessures graves.*
6. **Lorsque vous enlevez des matériaux coincés ou que vous faites l'entretien du taille-haie, assurez-vous que tous les interrupteurs d'alimentation sont en position hors tension et que la batterie est retirée ou débranchée.** *La mise en marche inopinée du taille-haie pendant le dégagement d'une obstruction ou l'entretien peut entraîner des blessures graves.*
7. **Portez le taille-haie par la poignée avec la lame arrêtée et en prenant soin de ne pas actionner l'interrupteur d'alimentation.** *Le transport correct du taille-haie réduit le risque de démarrage accidentel et de blessures causées par les lames.*
8. **Mettez toujours le couvre-lame en place avant de transporter ou de ranger le taille-haie.** *La manipulation correcte du taille-haie réduit le risque de démarrage accidentel et de blessures causées par les lames.*







## CONSERVEZ CES INSTRUCTIONS

# Symboles des autocollants



Des autocollants de sécurité et des instructions bien visibles par l'opérateur sont placés près de tous les endroits potentiellement dangereux. Remplacez tout autocollant endommagé ou manquant.

Les tableaux suivants décrivent les symboles de sécurité et d'instructions qui figurent sur les autocollants.

Symboles des autocollants du taille-haie	Explication
	Risque de coupure des mains
	Attention
	Ne pas utiliser à l'humidité.
	Ne vous approchez pas des pièces en mouvement.
	Gardez toutes les protections et tous les capots en place.
	Lisez le <i>Manuel de l'utilisateur</i> .
	Portez une protection oculaire.

# Vue d'ensemble du produit

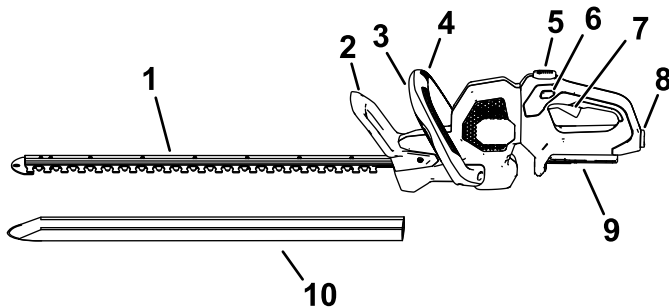

g426749

**Figure 3**

Côté gauche de la machine montré

- |                                     |                                |
|-------------------------------------|--------------------------------|
| 1. Lames                            | 6. Commutateur de verrouillage |
| 2. Protection                       | 7. Gâchette                    |
| 3. Commande de poignée auxiliaire   | 8. Verrou de batterie          |
| 4. Poignée auxiliaire               | 9. Connexion de la batterie    |
| 5. Bouton de rotation de la poignée | 10. Couvercle de protection    |

## Caractéristiques techniques

<b>Modèle</b>	51855T
<b>Longueur de coupe</b>	610 mm
<b>Tension nominale</b>	60 V c.c. maximum, 54 V c.c. utilisation nominale
<b>Largeur de coupe</b>	19 mm
<b>Type de chargeur</b>	Chargeurs de batteries lithium-ion Flex-Force de 60 V
<b>Type de batterie</b>	Batteries lithium-ion Flex-Force 60 V

## Plages de températures adéquates

Charger/ranger la batterie entre	5 °C et 40 °C*
Utiliser la batterie entre	-30 °C et 49 °C*
Utiliser la machine entre	0 °C et 49 °C*

\*Le temps de charge sera plus long en dehors de cette plage de température.

Rangez la machine, la batterie et le chargeur dans un local fermé, propre et sec.

## Outils et accessoires

Une sélection d'outils et d'accessoires agréés par Toro est disponible pour augmenter et améliorer les capacités de la machine. Pour obtenir la liste de tous les accessoires et outils agréés, contactez votre concessionnaire-réparateur ou votre distributeur Toro agréé, ou rendez-vous sur [www.Toro.com](http://www.Toro.com).

Pour garantir un rendement optimal et conserver la certification de sécurité de la machine, utilisez uniquement des pièces de rechange et accessoires d'origine Toro. Les pièces de rechange et accessoires d'autres constructeurs peuvent être dangereux.

# Utilisation

## Démarrage du taille-haie

1. Enlevez le couvercle de protection des lames (Figure 4).

### **⚠ ATTENTION**

**Les lames du taille-haie peuvent causer des coupures ou des mutilations.**

**Manipulez toujours le taille-haie avec prudence quand le couvercle de protection est retiré.**

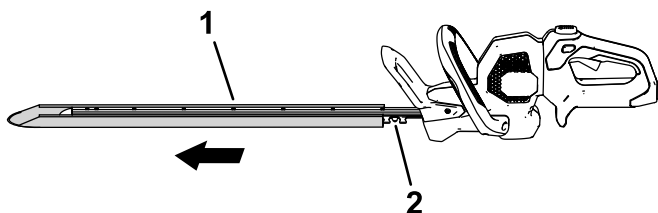

Figure 4

g308414

1. Couvercle de protection
2. Lames

2. Assurez-vous que les événements du taille-haie sont exempts de poussière et de débris.

- Alignez le creux de la batterie sur la languette dans le corps de la poignée, saisissez la poignée et poussez la batterie dans la poignée jusqu'à ce que le verrou s'enclenche en position (**Figure 5**).

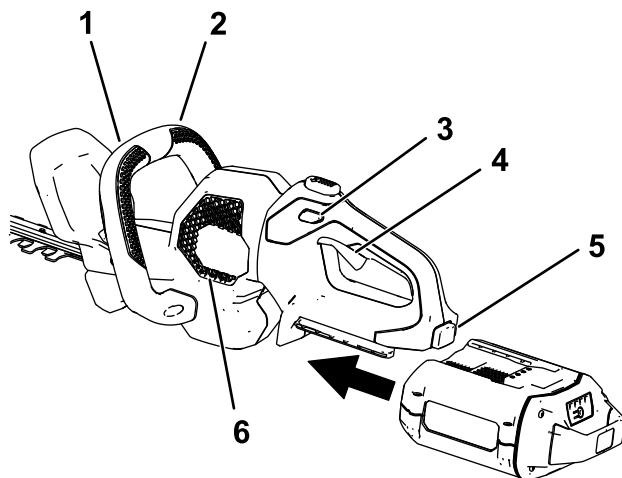

**Figure 5**

g308413

- |                                   |                          |
|-----------------------------------|--------------------------|
| 1. Commande de poignée auxiliaire | 4. Gâchette              |
| 2. Poignée auxiliaire             | 5. Verrou de batterie    |
| 3. Commutateur de verrouillage    | 6. Évents du taille-haie |

- Placez une main sur la poignée d'actionnement. Placez l'autre main sur la poignée auxiliaire (**Figure 5**).
- Appuyez sur le commutateur de verrouillage puis serrez la poignée d'actionnement tout en actionnant la commande de la poignée auxiliaire pour mettre le taille-haie en marche (**Figure 5**).

Le taille-haie reste en marche tant que vous appuyez sur la commande de la poignée auxiliaire et la gâchette. Vous pouvez relâcher le commutateur de verrouillage lorsque le taille-haie est en marche.**Figure 5**

# Rotation de la poignée du taille-haie

1. Appuyez de manière prolongée sur le bouton de verrouillage de rotation (encadré A de la [Figure 6](#)).
2. Tournez la poignée de 90° vers la droite ou la gauche selon le sens de coupe recherché, puis relâchez le bouton de verrouillage de rotation pour bloquer la poignée à la position voulue (encadré B de la [Figure 6](#)).

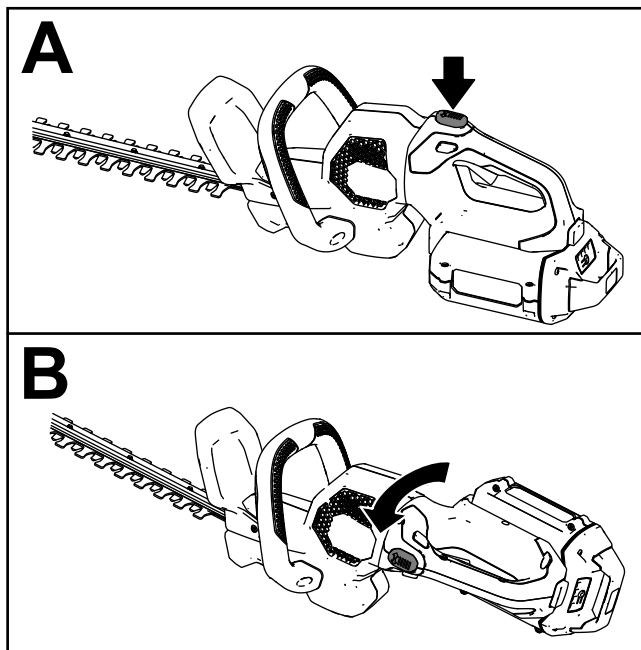

Figure 6

g308389

## Arrêt du taille-haie

Pour arrêter le taille-haie, relâchez la gâchette, l'interrupteur de la poignée auxiliaire, ou les deux (Figure 5). Attendez au moins 5 secondes l'arrêt complet de la lame.

Enlevez toujours la batterie quand vous cessez d'utiliser de taille-haie ou que vous le transportez vers ou de la zone de travail.

## Retrait de la batterie

Appuyez sur le verrou de batterie de l'outil afin de débloquer la batterie, et faites glisser cette dernière hors de l'outil (Figure 7).

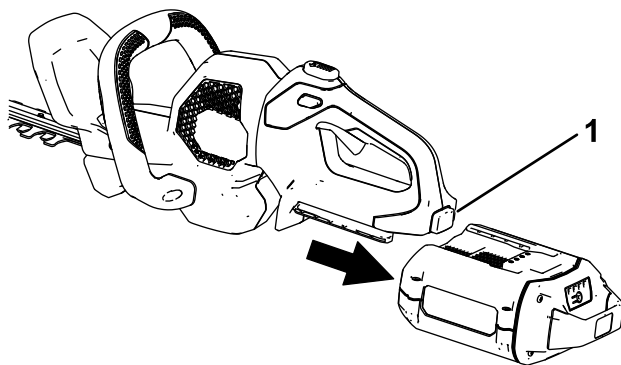

Figure 7

g308388

1. Verrou de batterie

---

## Conseils d'utilisation

- L'outil électrique permet de couper dans un sens ou dans l'autre en exécutant un lent mouvement de va-et-vient.
- Lorsque vous taillez de nouvelles pousses, utilisez un mouvement transversal plus ample pour qu'elles passent directement dans la lame.
- Si vous devez couper des tiges trop grosses pour le taille-haie, utilisez un autre outil.
- Vous pouvez utiliser un cordeau pour vous aider à tailler la haie bien droite. Décidez à quelle hauteur couper la haie. Tendez un cordeau le long de la haie à la hauteur voulue pour vous servir de guide. Taillez la haie juste au-dessus du cordeau.

# Entretien

Après chaque utilisation du taille-haie, procédez comme suit :

1. Retirez la batterie du taille-haie avant tout entretien ou nettoyage.
2. Essuyez le taille-haie avec un chiffon humide si des débris se sont accumulés dessus. Ne lavez pas la débroussailleuse au jet d'eau et ne la trempez pas dans l'eau.

## ATTENTION

**Les lames du taille-haie peuvent causer des coupures ou des mutilations.**

**Manipulez toujours le taille-haie avec prudence quand le couvercle de protection est retiré.**

3. Examinez la machine ; contrôlez et resserrez toutes les fixations. Réparez ou remplacez les pièces éventuellement endommagées ou manquantes.

***Important:* Utilisez uniquement les pièces et accessoires de rechange recommandés par le fabricant.**

**Ne confiez la réparation du produit qu'à un concessionnaire-réparateur agréé.**

4. Enlevez à la brosse les débris accumulés sur les prises d'air et l'échappement du carter du moteur pour empêcher le moteur de surchauffer.

# Graissage des lames

Périodicité des entretiens: Après chaque utilisation

## ⚠ ATTENTION

Les lames du taille-haie peuvent causer des coupures ou des mutilations.

Manipulez toujours le taille-haie avec prudence quand le couvercle de protection est retiré.

1. Arrêtez le taille-haie, retirez la batterie et posez le taille-haie sur une surface plane.
2. Nettoyez la saleté et les débris éventuellement présents sur le taille-haie à l'aide d'une brosse ou d'un chiffon humide et d'un détergent doux.
3. Enduisez le bord des lames supérieures d'huile pour machine légère (par ex. n° 10) (Figure 1).

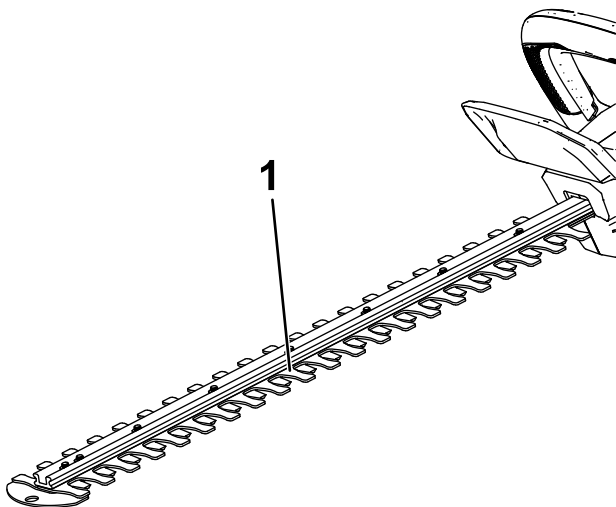

Figure 8

g426760

1. Enduisez le bord supérieur des lames d'huile pour machine.

# Remisage

**Important:** Rangez l'outil, la batterie et le chargeur de batterie uniquement à des températures comprises dans la plage adéquate ; voir [Caractéristiques techniques \(page 11\)](#).

**Important:** Si vous remisez la batterie à la fin de la saison, retirez-la de l'outil et chargez-la jusqu'à ce que 1 ou 2 de ses diodes deviennent vertes. Ne remisez pas une batterie complètement chargée ou complètement déchargée. Avant de réutiliser l'outil, chargez la batterie jusqu'à ce que le voyant gauche devienne vert sur le chargeur, ou que les 4 diodes de la batterie deviennent vertes.



- Débranchez le produit de l'alimentation (autrement dit, retirez la prise de l'alimentation ou la batterie) et recherchez tout dommage éventuel après utilisation.
- Nettoyez le produit pour éliminer les corps étrangers.
- Ne rangez pas l'outil en laissant la batterie dessus.
- Lorsqu'ils ne servent pas, rangez l'outil, la batterie et le chargeur hors de la portée des enfants.
- Tenez l'outil, la batterie et le chargeur à l'écart des agents corrosifs, tels que produits chimiques de jardinage et sels de déglacage.
- Pour réduire les risques de blessures graves, ne rangez pas la batterie à l'extérieur ou dans un véhicule.
- Rangez l'outil, la batterie et le chargeur dans un lieu fermé, propre et sec.

# Préparation de la batterie pour le recyclage

**Important:** Après avoir retiré la batterie, recouvrez les bornes de ruban adhésif épais. N'essayez pas de détruire ou de démonter la batterie ni de déposer aucun de ses composants.



Contactez votre municipalité ou votre concessionnaire-réparateur ou distributeur agréé pour plus d'informations sur le recyclage responsable de la batterie.

	<p>Les batteries lithium-ion qui portent le label Call2Recycle peuvent être recyclées auprès de n'importe quel revendeur ou centre de recyclage de batteries participant au programme Call2Recycle (États-Unis et Canada uniquement). Pour trouver un revendeur ou le centre de recyclage participant le plus proche, appelez le +1-800-822-8837 ou rendez-vous sur <a href="http://www.call2recycle.org">www.call2recycle.org</a>.</p>
	<p>Les batteries lithium-ion qui portent le label HEB (batterie haute énergie) représenté ici, et les batteries Flex-Force de 60 V, 6 Ah ou plus, peuvent être recyclées auprès de n'importe quel concessionnaire ou revendeur participant au programme Call2Recycle HEB. Pour trouver le concessionnaire ou le revendeur le plus proche, rendez-vous sur <a href="http://www.hebattery.org">www.hebattery.org</a>.</p>

Si vous ne trouvez pas de revendeur ou de centre participant à proximité, ou pour tout renseignement sur le programme de recyclage auquel votre batterie peut prétendre, visitez le site du service client mentionné dans le manuel de l'utilisateur de votre outil/matériel pour plus d'informations sur le recyclage responsable de la batterie.

Hors des États-Unis et du Canada, veuillez contacter votre concessionnaire-réparateur ou votre distributeur agréé pour plus d'informations sur le recyclage responsable de la batterie.

# Dépistage des défauts

Effectuez uniquement les opérations décrites dans ces instructions. Tout autre contrôle, entretien ou réparation doit être réalisé par un centre d'entretien agréé ou par un spécialiste qualifié si vous n'arrivez pas à résoudre le problème vous-même.

Retirez toujours la batterie avant de dépanner, d'inspecter, de faire l'entretien ou de nettoyer l'outil.

Problème	Cause possible	Mesure corrective
L'outil ne fonctionne pas ou fonctionne par intermittence.	<ol style="list-style-type: none"><li>1. La batterie n'est pas complètement installée dans l'outil.</li><li>2. La batterie n'est pas chargée.</li><li>3. La température de la batterie est supérieure ou inférieure à la plage de température appropriée.</li><li>4. Les fils de la batterie sont couverts d'humidité.</li><li>5. La batterie est endommagée.</li><li>6. L'outil présente un problème de nature électrique.</li><li>7. La commande de la poignée auxiliaire et la gâchette ne sont pas enfoncées en même temps.</li></ol>	<ol style="list-style-type: none"><li>1. Retirez et remettez la batterie en place dans l'outil, en vérifiant qu'elle est complètement insérée et enclenchée.</li><li>2. Retirez la batterie de l'outil et chargez-la.</li><li>3. Placez la batterie dans un endroit sec, où la température est comprise entre 5 °C et 40 °C.</li><li>4. Laissez sécher ou essuyez la batterie.</li><li>5. Remplacez la batterie.</li><li>6. Contactez un concessionnaire-réparateur agréé.</li><li>7. Appuyez simultanément sur la gâchette et sur la commande de la poignée auxiliaire.</li></ol>
L'outil n'atteint pas sa pleine puissance.	<ol style="list-style-type: none"><li>1. La commande de vitesse est en position basse vitesse ou anti-blocage.</li><li>2. La capacité de charge de la batterie est trop faible.</li><li>3. Les événements sont obstrués.</li></ol>	<ol style="list-style-type: none"><li>1. Placez la commande de vitesse en position haute vitesse.</li><li>2. Retirez la batterie de l'outil et chargez-la complètement.</li><li>3. Nettoyez les événements.</li></ol>

<b>Problème</b>	<b>Cause possible</b>	<b>Mesure corrective</b>
Le boîtier d'engrenages est trop chaud.	<ol style="list-style-type: none"> <li>1. Les événements sont obstrués.</li> <li>2. Le boîtier d'engrenages n'est pas graissé correctement.</li> </ol>	<ol style="list-style-type: none"> <li>1. Nettoyez les événements.</li> <li>2. Graissez le boîtier d'engrenages.</li> </ol>
L'outil émet des vibrations ou des bruits excessifs.	<ol style="list-style-type: none"> <li>1. Les lames sont émoussées ou endommagées.</li> <li>2. La machine n'est pas graissée correctement.</li> </ol>	<ol style="list-style-type: none"> <li>1. Contactez un concessionnaire-réparateur agréé.</li> <li>2. Graissez les lames et le boîtier d'engrenages.</li> </ol>
La batterie se décharge rapidement.	<ol style="list-style-type: none"> <li>1. La température de la batterie est supérieure ou inférieure à la plage de température appropriée.</li> <li>2. Le taille-haie est surchargé.</li> </ol>	<ol style="list-style-type: none"> <li>1. Placez la batterie dans un endroit sec où la température est comprise entre 5 et 40 °C.</li> <li>2. Taillez plus lentement.</li> </ol>



**Count on it.**



**Count on it.**

**Manuale dell'operatore**

# Tagliasiepi Flex-Force Power System® da 61 cm 60 V

N° del modello 51855T—N° di serie 32600000 e superiori

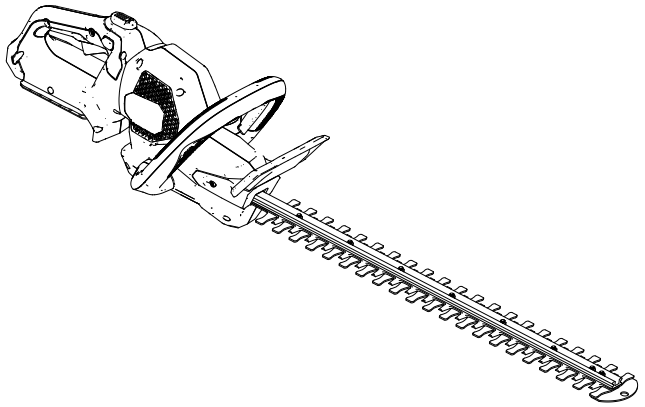

Registrate il vostro prodotto  
presso [www.Toro.com](http://www.Toro.com).  
Traduzione dell'originale (IT)



\* 3 4 8 0 - 2 4 1 \*

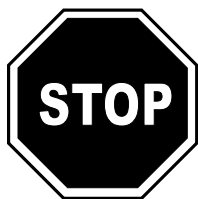

**Per assistenza,  
consultate la pagina  
[www.Toro.com/support](http://www.Toro.com/support)  
per filmati di istruzioni o  
contattate il vostro Centro  
assistenza autorizzato  
prima di restituire questo  
prodotto.**

Questo prodotto è conforme a tutte le direttive europee pertinenti. Per informazioni dettagliate vedere la Dichiarazione di Conformità (DICO) specifica del prodotto, fornita a parte.

## Introduzione

Questo taglia siepi è inteso per l'utilizzo da parte di clienti residenziali per il mantenimento di cespugli e siepi. È pensato per l'utilizzo dei pacchi batteria agli ioni di litio da 60 V Flex-Force™. Questi pacchi batteria sono progettati per poter essere ricaricati solo da caricabatterie per batterie agli ioni di litio da 60 V Flex-Force. L'utilizzo di questi prodotti per scopi non conformi alle funzioni per cui sono stati concepiti può essere pericoloso per voi e gli astanti.

**Il modello 51855T non include una batteria o un caricabatterie.**

Leggete attentamente queste informazioni per imparare come utilizzare e mantenere il vostro prodotto in modo idoneo ed evitare lesioni personali e danni al prodotto. Siete responsabili dell'utilizzo consono e sicuro del prodotto.

Visitate il sito [www.Toro.com](http://www.Toro.com) per maggiori informazioni, compresi suggerimenti sulla sicurezza, materiali di formazione, informazioni sugli accessori, assistenza nella localizzazione di un rivenditore o per registrare il vostro prodotto.

Per assistenza, ricambi originali del produttore o ulteriori informazioni, rivolgetevi a un Distributore autorizzato o ad un Centro Assistenza del produttore, ed abbiate sempre a portata di mano il numero del modello ed il numero di serie del prodotto. **Figura 1** identifica la posizione dei numeri di modello e di serie sul prodotto. Scrivete i numeri nello spazio fornito.

© 2026—The Toro®

**Company**  
8111 Lyndale Avenue  
South  
Bloomington, MN  
55420

Registrate il vostro  
prodotto presso  
[www.Toro.com](http://www.Toro.com).



Traduzione dell'originale  
(IT)

**Stampato in Cina**  
Tutti i diritti sono  
riservati



\* 3 4 8 0 - 2 4 1 \*

**Importante:** Con il vostro dispositivo mobile potete scansionare il codice QR (se presente) sulla targa che riporta il numero di serie per accedere alla garanzia, ai ricambi e ad altre informazioni sui prodotti.

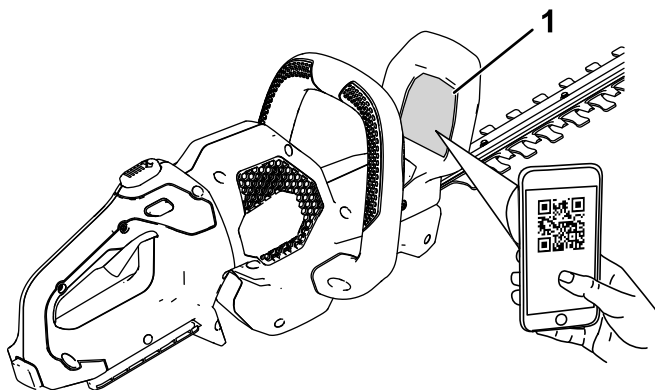

g308284

**Figura 1**

1. Posizione del numero di modello e del numero di serie

<b>N° del modello</b> _____
<b>N° di serie</b> _____

# Simbolo di avvertenza

Il simbolo di avvertenza (Figura 2) mostrato in questo manuale e sulla macchina identifica messaggi di sicurezza importanti che è necessario seguire per prevenire incidenti.



Figura 2

Simbolo di avvertenza

g000502

---

Il simbolo di avvertenza compare sulle informazioni che vi avvisano di azioni o situazioni non sicure, ed è seguito dalla parola **PERICOLO**, **AVVERTENZA**, o **ATTENZIONE**.

**PERICOLO** indica una situazione pericolosa imminente che, se non evitata, **provocherà** lesioni gravi o fatali.

**AVVERTENZA** indica una situazione potenzialmente pericolosa che, se non evitata, **potrebbe provocare** lesioni gravi o fatali.

**ATTENZIONE** indica una situazione potenzialmente pericolosa che, se non evitata, **potrebbe provocare** una lesione moderata o di minore entità.

Questo manuale utilizza altre due parole per mettere in evidenza le informazioni. **Importante** richiama l'attenzione su informazioni meccaniche speciali, e **Nota** pone in risalto informazioni generali che meritano un'attenzione speciale.

## Sicurezza

### **▲ AVVERTENZA**

**Leggete tutte le avvertenze di sicurezza, le istruzioni, le illustrazioni e le specifiche fornite con questo utensile elettrico.**

***Il mancato rispetto di tutte le istruzioni elencate di seguito può comportare scosse elettriche, incendi e/o gravi lesioni.***

**Conservate tutte le avvertenze e le istruzioni per riferimento futuro.**

***Il termine "utensile elettrico" in tutte le avvertenze fa riferimento al vostro utensile elettrico con alimentazione di rete (con cavo) o utensile elettrico a batteria (senza fili).***

# IMPORTANTI ISTRUZIONI

## ISTRUZIONI

### I. Sicurezza dell'area di lavoro

1. **Mantenete l'area di lavoro pulita e ben illuminata.** *Le aree disordinate o buie favoriscono gli incidenti.*
2. **Non utilizzate utensili elettrici in atmosfere esplosive, ad esempio in presenza di liquidi, gas o polveri infiammabili.** *Gli utensili elettrici creano scintille che possono infiammare la polvere o i vapori.*
3. **Tenete i bambini e gli astanti a distanza mentre utilizzate un utensile elettrico.** *Le distrazioni possono provocare una perdita del controllo.*

### II. Sicurezza elettrica

1. **Le spine degli utensili elettrici devono corrispondere alla presa. Non modificate mai la spina in nessun modo. Non utilizzate adattatori della spina con utensili elettrici dotati di messa a terra.** *Le spine non modificate con prese corrispondenti ridurranno il rischio di scosse elettriche.*
2. **Evitate il contatto del corpo con superfici dotate di messa a terra come tubi, radiatori, marce e refrigeratori.** *Il rischio di scossa elettrica è maggiore se il vostro corpo è a contatto con il suolo.*
3. **Non esponete gli utensili elettrici a pioggia o condizioni di umidità.** *L'acqua che penetra in un utensile elettrico aumenterà il rischio di scosse elettriche.*
4. **Non utilizzate il cavo in modo improprio. Non utilizzate mai il cavo per trasportare, tirare o scollegare l'utensile elettrico. Tenete il cavo lontano da calore, olio, bordi affilati o parti mobili. Cavi danneggiati o attorcigliati aumenteranno il rischio di scosse elettriche.**
5. **Durante l'utilizzo di un utensile elettrico all'esterno, utilizzate una prolunga adatta all'uso all'aperto.** *L'utilizzo di un cavo adatto all'uso all'aperto riduce il rischio di scosse elettriche.*
6. **Se l'utilizzo di un utensile elettrico in un'area umida è inevitabile, utilizzate un'alimentazione protetta da un dispositivo di corrente residua (RCD).** *L'uso di un RCD riduce il rischio di scosse elettriche.*

### III. Sicurezza personale

1. **Prestate attenzione, guardate ciò che fate e usate il buon senso durante l'utilizzo di un utensile elettrico. Non utilizzate un**

**utensile elettrico se siete stanchi o sotto l'influenza di farmaci, alcol o medicinali.** *Un momento di disattenzione durante l'utilizzo di un utensile elettrico può comportare gravi lesioni personali.*

2. **Utilizzate attrezzatura protettiva personale. Indossate sempre gli occhiali di sicurezza.** *Dispositivi di protezione come maschera antipolvere, scarpe di sicurezza antiscivolo, casco o protezioni per l'udito utilizzati nelle condizioni opportune riducono le lesioni personali.*
3. **Evitate avviamenti non intenzionali. Assicuratevi che l'interruttore sia in posizione di SPEGNIMENTO prima di effettuare il collegamento a una presa di corrente e/o al pacco batteria e prima di afferrare o trasportare l'utensile.** *Il trasporto di utensili elettrici con le dita sull'interruttore o mettere sotto carica utensili con l'interruttore su On favorisce gli incidenti.*
4. **Rimuovete eventuali chiavi o attrezzi di regolazione prima di accendere l'utensile elettrico.** *Un attrezzo o una chiave lasciata attaccata a una parte rotante dell'utensile elettrico può comportare lesioni personali.*
5. **Non sporgetevi. Mantenete sempre l'appoggio e l'equilibrio.** *Ciò consente un migliore controllo dell'utensile elettrico in situazioni impreviste.*
6. **Vestitevi in modo adeguato. Non indossate indumenti larghi o gioielli. Tenete capelli e indumenti a distanza dalle parti in movimento.** *Gli indumenti larghi, i gioielli o i capelli lunghi possono restare impigliati nelle parti in movimento.*
7. **Se i dispositivi sono dotati di collegamento a dispositivi di estrazione e raccolta della polvere, assicuratevi che siano collegati e utilizzati adeguatamente.** *L'utilizzo della raccolta della polvere può ridurre i pericoli associati alla polvere.*
8. **Non lasciate che la familiarità ottenuta dall'uso frequente degli utensili vi porti a un eccesso di sicurezza, facendovi ignorare i principi di sicurezza dell'utensile.** *Un'azione imprudente può causare gravi infortuni in una frazione di secondo.*

#### **IV. Utilizzo e cura dell'utensile elettrico**

1. **Non forzate l'utensile elettrico. Utilizzate l'utensile elettrico corretto per la vostra applicazione.** *L'utensile elettrico corretto effettuerà il lavoro in modo migliore e più sicuro con la potenza per cui è stato progettato.*
2. **Non usate l'utensile elettrico se l'interruttore non si accende e spegne.** *Qualsiasi utensile elettrico che non possa essere controllato con l'interruttore è pericoloso e deve essere riparato.*

3. **Scollegate la spina dall'alimentazione e/o rimuovete il pacco batteria, se possibile, dall'utensile elettrico prima di effettuare eventuali regolazioni, sostituire gli accessori o riporre gli utensili elettrici.** *Tali misure preventive riducono il rischio di avviamento accidentale dell'utensile elettrico.*
4. **Riponete gli utensili elettrici inutilizzati fuori dalla portata dei bambini e non consentite a persone che non hanno familiarità con l'utensile o le istruzioni di metterlo in funzione.** *Gli utensili elettrici sono pericolosi nelle mani di utilizzatori non addestrati.*
5. **Manutenete utensili elettrici e accessori. Controllate eventuali disallineamenti o grippaggio delle parti mobili, rottura dei componenti e altre condizioni che possono influire sul funzionamento dell'utensile elettrico. In caso di danni, fate riparare l'utensile elettrico prima dell'uso.** *Molti incidenti sono causati da utensili elettrici con scarsa manutenzione.*
6. **Tenete gli utensili di taglio affilati e puliti.** *Gli utensili elettrici con manutenzione adeguata e bordi di taglio affilati hanno una minore probabilità di bloccarsi e sono più facili da controllare.*
7. **Utilizzate l'utensile elettrico, accessori e punte dell'utensile, ecc. in conformità con queste istruzioni, tenendo in considerazione le condizioni operative e l'attività da eseguire.** *L'uso dell'utensile elettrico per operazioni diverse da quelle per cui è destinato può provocare situazioni pericolose.*
8. **Tenete le impugnature e le superfici di contatto asciutte, pulite e prive di olio e grasso.** *Impugnature e superfici di contatto scivolose non consentono la manipolazione sicura e il controllo dell'utensile in situazioni impreviste.*

## **V. Utilizzo e cura dell'utensile a batteria**

1. **Ricaricate solo con il caricabatterie specificato dal produttore.** *Un caricabatterie adatto a un tipo di pacco batteria può creare rischio di incendio se usato con un altro pacco batteria.*
2. **Utilizzate utensili elettrici solo con pacchi batteria appositamente progettati.** *L'utilizzo di altri pacchi batteria può creare un rischio di lesioni e incendio.*
3. **Quando il pacco batteria non è in uso, tenetelo lontano da altri oggetti in metallo, come graffe, monete, chiavi, chiodi, viti o altri piccoli oggetti metallici che possono creare un collegamento da un morsetto a un altro.** *Mandare in cortocircuito i morsetti della batteria tra loro può causare bruciature o un incendio.*
4. **In condizioni di uso improprio, è possibile che del liquido fuoriesca dalla batteria; evitate il contatto. In caso di contatto**

**accidentale, sciacquate con acqua. Se il liquido entra in contatto con gli occhi, consultate anche un medico. Il liquido fuoriuscito dalla batteria può causare irritazioni o ustioni.**

- 5. Non utilizzate un pacco batteria o un utensile danneggiato o modificato.** Batterie danneggiate o modificate possono determinare un comportamento imprevisto e portare a incendio, esplosione o rischio di infortuni.
- 6. Non esponete un pacco batteria o un utensile a fiamme o temperature eccessive.** L'esposizione a fiamme o temperature superiori a 130 °C può causare esplosioni.
- 7. Seguite tutte le istruzioni di ricarica e non caricate il pacco batteria o l'utensile al di fuori del range di temperatura specificato nelle istruzioni.** Una ricarica non corretta o a temperature al di fuori del range specificato può danneggiare la batteria e aumentare il rischio di incendio.

## **VI. Manutenzione**

- 1. Fate effettuare la manutenzione del vostro utensile elettrico a un addetto alle riparazioni qualificato, utilizzando solo parti sostitutive identiche.** Ciò garantirà che la sicurezza dell'utensile elettrico venga mantenuta.
- 2. Non eseguire mai la manutenzione di pacchi batteria danneggiati.** La manutenzione dei pacchi batteria deve essere effettuata solo dal produttore o dai Centri assistenza autorizzati.

## **VII. Avvertenze di sicurezza per il tagliasiepi**

- 1. Non utilizzate il tagliasiepi in condizioni di meteo avverso, soprattutto quando c'è rischio di fulmini.** Questo riduce il rischio di essere colpiti da un fulmine.
- 2. Tenete tutti i cavi e fili di alimentazione lontano dall'area di taglio.** I cavi o fili di alimentazione possono finire nascosti nelle siepi o nei cespugli ed essere accidentalmente tagliati dalla lama.
- 3. Indossate protezioni per l'udito.** Dispositivi di protezione adeguati ridurranno il rischio di perdita dell'udito.
- 4. Afferrate il tagliasiepi solo dalle superfici con impugnatura isolata, dal momento che la lama può entrare in contatto con cablaggio nascosto.** Le lame che entrano in contatto con un filo elettrificato possono rendere le parti in metallo esposte del tagliasiepi elettrificate a loro volta e possono dare all'operatore una scossa elettrica.
- 5. Mantenete tutte le parti del corpo lontane dalla lama. Non rimuovete il materiale tagliato o materiale trattenuto da tagliare**

**quando le lame sono in movimento.** *Le lame continuano a muoversi dopo lo spegnimento dell'interruttore. Un momento di disattenzione durante l'utilizzo del tagliasiepi può comportare gravi lesioni personali.*

6. **Durante la rimozione di materiale intasato o la manutenzione del tagliasiepi, assicuratevi che tutti gli interruttori di alimentazione siano spenti e che il pacco batteria sia stato rimosso o scollegato.** *Un'attivazione imprevista del tagliasiepi durante la rimozione di materiale intasato o la manutenzione può comportare gravi infortuni.*
7. **Tenete il tagliasiepi dall'impugnatura con la lama ferma e facendo attenzione a non azionare alcun interruttore di alimentazione.** *La corretta impugnatura del tagliasiepi ridurrà il rischio di avviamenti accidentali e conseguenti infortuni causati dalle lame.*
8. **Durante il trasporto o lo stoccaggio del tagliasiepi, usate sempre la copertura della lama.** *Maneggiare il tagliasiepi in modo adeguato ridurrà il rischio di infortuni causati dalle lame.*

## **CONSERVATE QUESTE ISTRUZIONI**

# Simboli degli adesivi



Adesivi e istruzioni di sicurezza sono chiaramente visibili per l'operatore e sono situati vicino a qualsiasi area di potenziale pericolo. Sostituite eventuali adesivi se danneggiati o mancanti.

Le seguenti tabelle descrivono i simboli per la sicurezza e informativi raffigurati sugli adesivi.

Simbolo dell'adesivo del tagliasiepi	Spiegazione
	Pericolo di taglio delle mani
	Avvertenza
	Non utilizzate in condizioni di bagnato.
	State lontani dalle parti in movimento.
	Tenete tutte le protezioni al proprio posto.
	Leggete il <i>Manuale dell'operatore</i> .
	Indossate protezioni per gli occhi.

# Quadro generale del prodotto

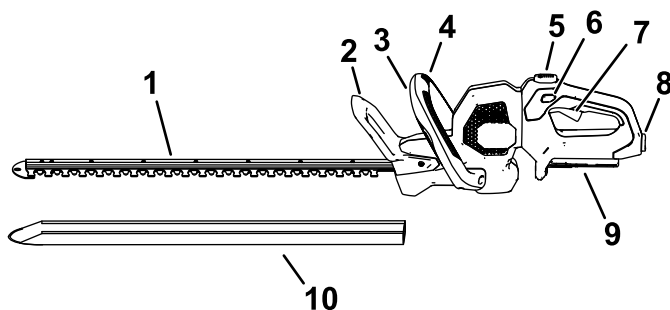

g426749

**Figura 3**

Lato sinistro della macchina illustrato.

- |   |                               |
|---|-------------------------------|
| 1. Lama                                     | 6. Interruttore di bloccaggio |
| 2. Protezione                               | 7. Levetta                    |
| 3. Interruttore dell'impugnatura ausiliaria | 8. Fermo della batteria       |
| 4. Impugnatura ausiliaria                   | 9. Connessione pacco batteria |
| 5. Pulsante di rotazione dell'impugnatura   | 10. Copertura di protezione   |

## Specifiche

<b>Modello</b>	51855T
<b>Lunghezza di taglio</b>	610 mm
<b>Tensione nominale</b>	60 V c.c. massima; 54 V c.c. utilizzo nominale
<b>Larghezza di taglio</b>	19 mm
<b>Tipo di caricabatterie</b>	Caricabatterie agli ioni di litio da 60 V Flex-Force
<b>Tipo di batteria</b>	Batterie agli ioni di litio da 60 V Flex-Force

## Intervalli di temperatura idonei

Caricate/rimessate il pacco batteria a	5 °C–40 °C*
Utilizzate il pacco batteria a	-30 °C–49 °C*
Utilizzate la macchina a	0 °C–49 °C*

\*I tempi di ricarica aumenteranno se la ricarica del pacco batteria non avviene all'interno di questo intervallo.

Staccate la macchina, il pacco batteria e il caricabatterie in un luogo chiuso, ben pulito e asciutto.

## Attrezzi/accessori

È disponibile una gamma di attrezzi ed accessori approvati da Toro per l'impiego con la macchina, per ottimizzare ed ampliare le sue applicazioni. Richiedete la lista degli attrezzi ed accessori approvati ad un Centro Assistenza Toro o ad un Distributore autorizzati, oppure visitate [www.Toro.com](http://www.Toro.com)

Per garantire prestazioni ottimali e mantenere sempre la macchina in conformità alle norme di sicurezza, utilizzate esclusivamente ricambi e accessori originali Toro. Ricambi e accessori fabbricati da altri produttori potrebbero essere pericolosi.

# Funzionamento

## Avviamento del tagliaerba

1. Rimuovete la copertura di protezione dalle lame (Figura 4).

### **⚠ AVVERTENZA**

**Le lame di taglio del tagliaerba possono causare tagli o amputazioni.**

**Prestate attenzione quando maneggiate il tagliaerba con la copertura di protezione rimossa.**



Figura 4

g308414

1. Copertura di protezione
2. Lame

2. Assicuratevi che gli sfiati sul tagliaerba siano privi di polvere e detriti.
3. Allineate la cavità del pacco batteria con la linguetta nell'alloggiamento dell'impugnatura, afferrate l'impugnatura e

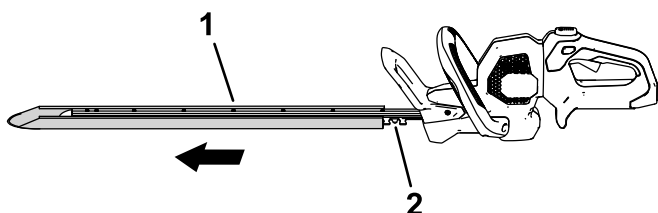
spingete il pacco batteria nell'impugnatura fino a quando il fermo non si blocca in posizione (Figura 5).

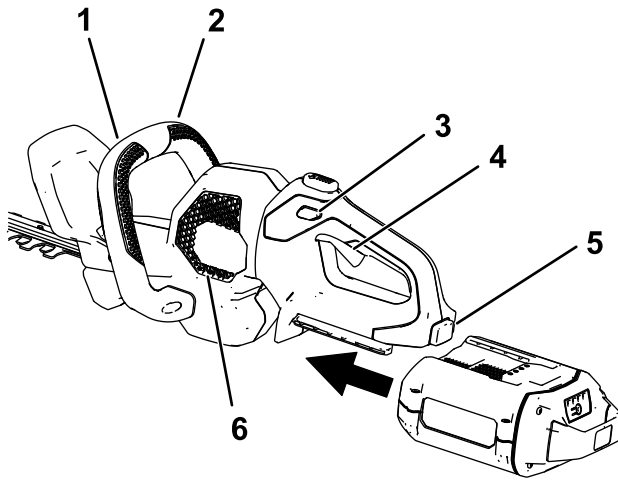

g308413

**Figura 5**

- |   |                                     |
|---|-------------------------------------|
| 1. Interruttore dell'impugnatura ausiliaria | 4. Levetta                          |
| 2. Impugnatura ausiliaria                   | 5. Fermo della batteria             |
| 3. Interruttore di bloccaggio               | 6. Aree di sfiatione del tagliasepi |

4. Posizionate una mano sull'impugnatura della levetta. Posizionate l'altra mano sull'impugnatura ausiliaria (Figura 5).
5. Premete l'interruttore di bloccaggio e poi schiacciate l'interruttore della levetta mentre innestate l'interruttore dell'impugnatura ausiliaria per accendere il tagliasepi (Figura 5).

Il tagliasepi rimane acceso fino a quando l'interruttore dell'impugnatura ausiliaria è innestato e la levetta è schiacciata. Una volta che il tagliasepi è in funzione, potete lasciare andare l'interruttore di bloccaggio (Figura 5).

# Rotazione dell'impugnatura del tagliasiepi

1. Tenete premuto il pulsante di bloccaggio della rotazione (A di [Figura 6](#)).
2. Ruotate l'impugnatura di 90° a destra o sinistra, a seconda della direzione di taglio desiderata, poi rilasciate il pulsante di bloccaggio della rotazione per bloccare l'impugnatura nella posizione desiderata (B di [Figura 6](#)).



Figura 6

g308389

# Arresto del tagliasiepi

Per arrestare il tagliasiepi, lasciate andare la levetta di azionamento, l'interruttore dell'impugnatura ausiliaria, oppure entrambi (Figura 5). Attendete almeno 5 secondi che la lama di taglio smetta di muoversi.

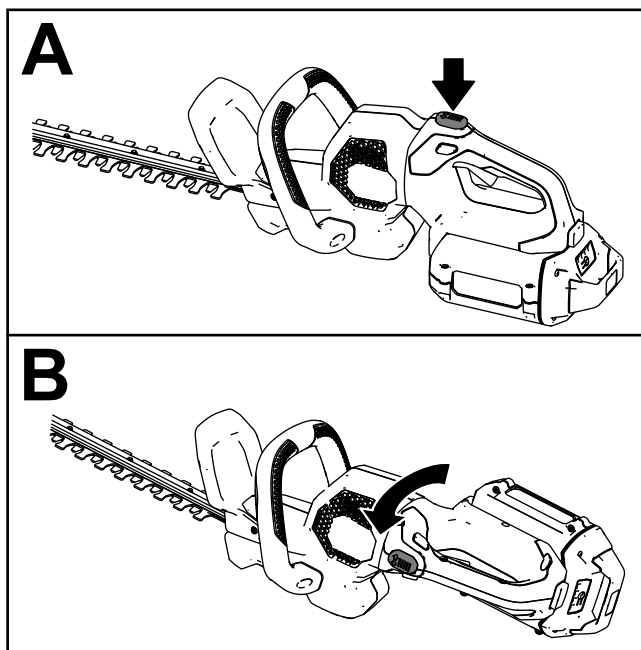
Quando il tagliasiepi non è in uso o lo state trasportando verso o da un'area di lavoro, rimuovete il pacco batteria.

## Rimozione del pacco batteria

Premete il fermo della batteria sull'utensile per rilasciare il pacco batteria e fate scorrere il pacco batteria fuori dall'utensile (Figura 7).



Figura 7

g308388

1. Fermo della batteria

## Suggerimenti

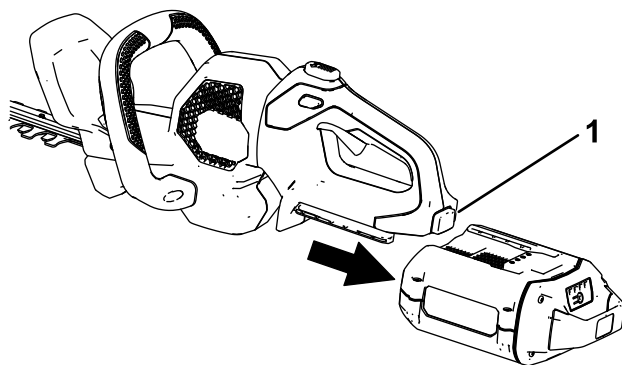
- Utilizzate l'utensile elettrico per il taglio in una qualsiasi direzione con un'azione lenta e ampia.
- Quando tagliate nuovi getti, utilizzate un movimento ampio, in modo che gli steli vengano introdotti direttamente nella lama di taglio.
- Utilizzate un utensile diverso per il taglio di fusti troppo grandi per il tagliasiepi.
- Se desiderato, potete utilizzare una stringa per aiutarvi a tagliare la vostra siepe a livello. Decidete l'altezza desiderata per la siepe. Tendete un pezzo di filo lungo la siepe all'altezza desiderata, che funga da linea guida. Tagliate la siepe al di sopra della linea guida del filo.

# Manutenzione

Dopo ogni utilizzo del tagliaerba, completate quanto segue:

1. Rimuovete il pacco batteria dal tagliaerba prima di effettuare la manutenzione o la pulizia.
2. Pulite il tagliaerba con un panno umido ogniqualvolta c'è un accumulo di detriti. Non lavate il tagliaerba con un flessibile da giardino e non immergetelo in acqua.

## **⚠ AVVERTENZA**

**Le lame di taglio del tagliaerba possono causare tagli o amputazioni.**

**Prestate attenzione quando maneggiate il tagliaerba con la copertura di protezione rimossa.**

3. Ispezionate la macchina, controllate e serrate tutti i dispositivi di fissaggio. Nel caso in cui una parte sia danneggiata o persa, riparatela o sostituirla.

***Importante:* Utilizzate soltanto parti di ricambio ed accessori raccomandati dal produttore.**

**Fate riparare il prodotto solo da un Centro assistenza autorizzato.**

4. Pulite i detriti dalle prese d'aria e di scarico sull'alloggiamento del motore per impedire il surriscaldamento del motore.

# Lubrificazione delle lame

Intervallo tra gli interventi tecnici: Dopo ogni utilizzo

## **⚠ AVVERTENZA**

**Le lame di taglio del tagliaerba possono causare tagli o amputazioni.**

**Prestate attenzione quando maneggiate il tagliaerba con la copertura di protezione rimossa.**

1. Spegnete il tagliaerba, rimuovete il pacco batteria e posizionate il tagliaerba su una superficie piana.
2. Rimuovete sporco e detriti dal tagliaerba, utilizzando una spazzola o un panno umido con un detergente neutro.
3. Applicare un olio per macchine dal peso leggero (per esempio, n. 10) lungo il margine delle lame superiori (Figura 1).

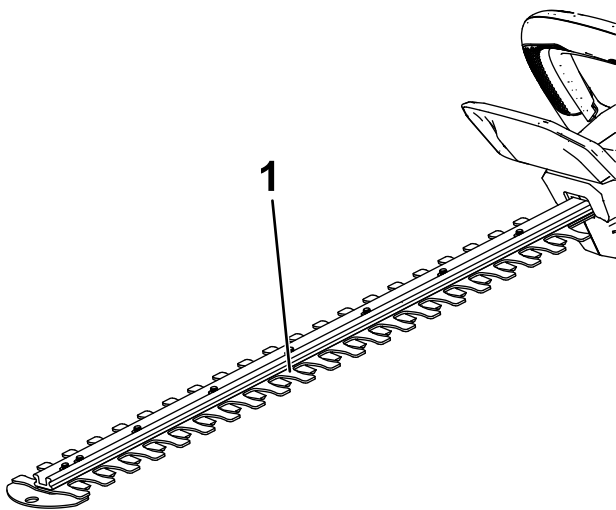

**Figura 8**

g426760

1. Applicare olio per macchine sul margine superiore delle lame.

# Rimessaggio

**Importante:** Stocate l'utensile, il pacco batteria e il caricabatterie solo a temperature comprese all'interno dell'intervallo opportuno; fate riferimento a [Specifiche \(pagina 11\)](#).

**Importante:** Se stocate il pacco batteria a fine stagione, rimuovete il pacco batteria dall'utensile e caricatelo fino a quando 1 o 2 indicatori LED non diventano verdi sulla batteria. Non stocate una batteria completamente carica o completamente scarica. Quando dovete utilizzare di nuovo l'utensile, caricate il pacco batteria fino a quando la spia di indicazione sinistra non diventa verde sul caricabatterie o quando tutti e 4 gli indicatori LED non diventano verdi sulla batteria.

- Scollegate il prodotto dall'alimentazione (ovvero, rimuovete la spina dall'alimentazione o dal pacco batteria) e controllate per escludere eventuali danni dopo l'uso.
- Ripulite il prodotto da tutti i materiali estranei.
- Non rimessate l'utensile con il pacco batteria installato.
- Quando non in uso, rimessate l'utensile, il pacco batteria e il caricabatterie fuori dalla portata dei bambini.
- Tenete utensile, pacco batteria e caricabatterie lontano da agenti corrosivi, come sostanze chimiche per il giardino e sali di sbrinamento.
- Per ridurre il rischio di gravi lesioni personali, non stocate il pacco batteria all'aperto o all'interno di veicoli.
- Stocate l'utensile, la batteria e il caricabatterie in un luogo ben pulito e asciutto.

# Preparazione del pacco batteria per il riciclaggio

**Importante:** Al momento della rimozione, coprite i terminali del pacco batteria con nastro adesivo per servizio pesante. Non tentate di distruggere o smontare il pacco batteria o di rimuoverne i componenti.



Contattate la vostra sede municipale o il vostro Centro assistenza o distributore Toro autorizzato per ulteriori informazioni su come riciclare responsabilmente la batteria.

	<p>I pacchi batteria agli ioni di litio etichettati con il sigillo Call2Recycle possono essere riciclati presso qualsiasi rivenditore o struttura di riciclaggio delle batterie all'interno del programma Call2Recycle (solo Stati Uniti e Canada). Per individuare il rivenditore o la struttura aderenti più vicini a voi, chiamate il numero 1-800-822-8837 o visitate il sito <a href="http://www.call2recycle.org">www.call2recycle.org</a>.</p>
	<p>I pacchi batteria agli ioni di litio che presentano il sigillo High Energy Battery (HEB) qui mostrato e tutte le batterie Flex-Force 60 V da 6,0 Ah o più possono essere riciclati presso qualsiasi distributore o rivenditore aderente all'interno del programma HEB Call2Recycle. Per individuare il distributore o rivenditore aderente più vicino a voi, visitate il sito <a href="http://www.hebattery.org">www.hebattery.org</a>.</p>

Se non siete in grado di individuare un distributore o rivenditore aderente vicino a voi o se avete delle domande in merito a quale sia il programma di riciclaggio a cui è idoneo il vostro pacco batteria, visitate il sito di assistenza clienti specificato nel Manuale dell'operatore del vostro utensile/della vostra attrezzatura per ottenere maggiori informazioni su come riciclare responsabilmente il pacco batteria.

Se siete residenti al di fuori di Stati Uniti e Canada, contattate il vostro distributore o Centro assistenza autorizzato per ottenere maggiori informazioni su come riciclare responsabilmente il pacco batteria.

# Localizzazione guasti

Effettuate solo i passaggi descritti in queste istruzioni. Tutti i successivi interventi di ispezione, manutenzione e riparazione devono essere effettuati da un centro assistenza autorizzato o da uno specialista analogamente qualificato se non siete in grado di risolvere il problema da soli.

Rimuovete sempre la batteria dall'utensile per la soluzione di problemi, l'ispezione, la manutenzione o la pulizia dell'utensile.

Problema	Possibile causa	Rimedio
L'utensile non funziona o non funziona continuamente.	<ol style="list-style-type: none"><li>1. La batteria non è completamente installata nell'utensile.</li><li>2. Il pacco batteria non è carico.</li><li>3. Il pacco batteria si trova al di sopra o al di sotto del corretto intervallo di temperature.</li><li>4. È presente dell'umidità sui poli del pacco batteria.</li><li>5. Il pacco batteria è danneggiato.</li><li>6. L'utensile presenta un altro problema elettrico.</li><li>7. Sia l'interruttore dell'impugnatura ausiliaria che la levetta non sono premuti.</li></ol>	<ol style="list-style-type: none"><li>1. Rimuovete e poi riposizionate la batteria nell'utensile, assicurandovi che sia completamente installata e fissata.</li><li>2. Rimuovete il pacco batteria dall'utensile e caricatelo.</li><li>3. Spostate il pacco batteria in un luogo asciutto e in cui la temperatura sia compresa tra 5 °C e 40 °C.</li><li>4. Asciugate o lasciate asciugare il pacco batteria.</li><li>5. Sostituite il pacco batteria.</li><li>6. Contattate un centro assistenza autorizzato.</li><li>7. Premete sia la levetta che l'interruttore dell'impugnatura ausiliaria simultaneamente.</li></ol>

<b>Problema</b>	<b>Possibile causa</b>	<b>Rimedio</b>
L'utensile non raggiunge la massima potenza.	<ol style="list-style-type: none"> <li>1. L'interruttore della velocità è in posizione di velocità bassa o anti-inceppamento.</li> <li>2. La capacità di carica del pacco batteria è troppo bassa.</li> <li>3. Gli sfiati dell'aria sono bloccati.</li> </ol>	<ol style="list-style-type: none"> <li>1. Ruotate l'interruttore della velocità in posizione di velocità elevata.</li> <li>2. Rimuovete il pacco batteria dall'utensile e caricatelo completamente.</li> <li>3. Pulite gli sfiati dell'aria.</li> </ol>
La scatola ingranaggi è calda.	<ol style="list-style-type: none"> <li>1. Gli sfiati dell'aria sono bloccati.</li> <li>2. La lubrificazione della scatola ingranaggi non viene effettuata in modo appropriato.</li> </ol>	<ol style="list-style-type: none"> <li>1. Pulite gli sfiati dell'aria.</li> <li>2. Lubrificate la scatola ingranaggi.</li> </ol>
L'utensile produce vibrazioni o rumore eccessivi.	<ol style="list-style-type: none"> <li>1. Le lame sono smussate o danneggiate.</li> <li>2. La lubrificazione della macchina non viene effettuata in modo appropriato.</li> </ol>	<ol style="list-style-type: none"> <li>1. Contattate un centro assistenza autorizzato.</li> <li>2. Lubrificate le lame e la scatola ingranaggi.</li> </ol>
Il pacco batteria perde rapidamente la carica.	<ol style="list-style-type: none"> <li>1. Il pacco batteria si trova al di sopra o al di sotto del corretto intervallo di temperature.</li> <li>2. Il tagliasiepi è sovraccarico.</li> </ol>	<ol style="list-style-type: none"> <li>1. Spostate il pacco batteria in un luogo asciutto e in cui la temperatura sia compresa tra 5 °C e 40 °C.</li> <li>2. Lavorate a un ritmo più lento.</li> </ol>



**Count on it.**

**TORO**<sup>®</sup>

**Count on it.**

**Gebruikershandleiding**

# Flex-Force Power System<sup>®</sup> 60 V heggenchaar van 61 cm

Modelnr.: 51855T—Serienr.: 326000000 en hoger

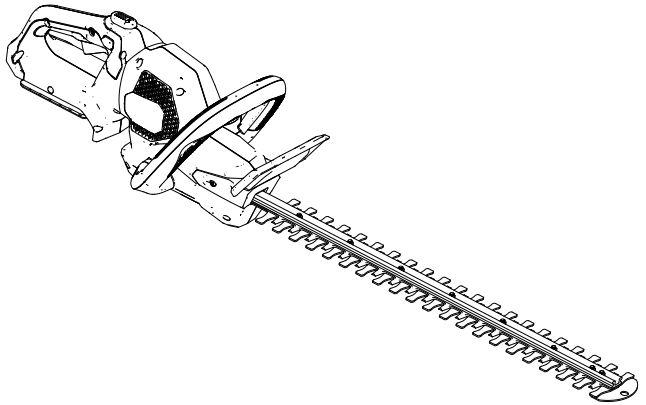

Registreer uw product op  
[www.Toro.com](http://www.Toro.com).  
Vertaling van de oorspronkelijke  
tekst (NL)

CE UK  
CA



\* 3 4 8 0 - 2 4 2 \*



**Voor hulp, surf naar  
[www.Toro.com/support](http://www.Toro.com/support)  
met informatieve video's  
of neem contact op met  
uw erkende servicedealer  
voordat u dit product  
retourneert.**

Dit product voldoet aan alle relevante Europese richtlijnen, voor nadere informatie wordt u verwezen naar de afzonderlijke conformiteitsverklaring.

## Inleiding

Deze heggenschaar is bedoeld voor particulier gebruik, voor het onderhoud van heggen en struiken. Hij is ontworpen voor gebruik met Flex-Force™ 60 V lithiumionaccupacks. Deze accupacks mogen alleen worden opgeladen met een Flex-Force 60 V lithiumionacculader. Deze producten gebruiken voor andere doeleinden dan het bedoelde gebruik kan gevaarlijk zijn voor u of voor omstanders.

### **Model 51855T wordt geleverd zonder accu of een lader.**

Lees deze informatie zorgvuldig door, zodat u weet hoe u de machine op de juiste wijze moet gebruiken en onderhouden en om letsel en schade aan de machine te voorkomen. U bent verantwoordelijk voor het juiste en veilige gebruik van de machine.

Ga naar [www.toro.com](http://www.toro.com) voor meer informatie, inclusief veiligheidstips, instructiemateriaal, informatie over accessoires, hulp bij het vinden van een dealer of om uw product te registreren.

Als u service, originele onderdelen van de fabrikant of aanvullende informatie nodig hebt, kunt u contact opnemen met een erkende servicedealer of met de klantenservice van de fabrikant. U dient hierbij altijd het modelnummer en het serienummer van het product te vermelden. De locatie van het plaatje met het modelnummer en het serienummer van het product is aangegeven op [Figuur 1](#). U kunt de nummers noteren in de ruimte hieronder.



**Belangrijk:** U kunt met uw mobiel apparaat de QR-code (indien aanwezig) op het plaatje met het serienummer scannen om toegang te krijgen tot de garantie, onderdelen en andere productinformatie.

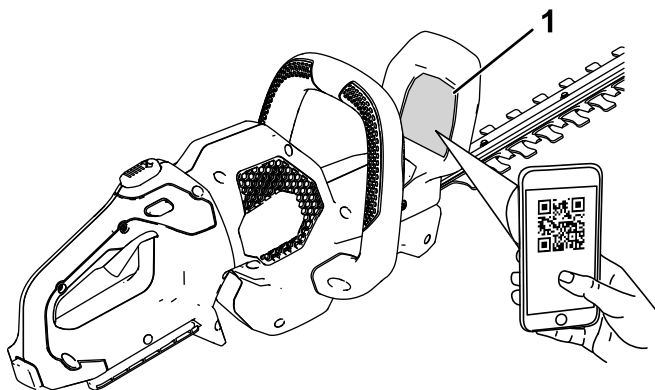

g308284

**Figuur 1**

1. Plaats van modelnummer en serienummer

<b>Modelnr.:</b> _____
<b>Serienr.:</b> _____

# Waarschuwingssymbool

Het waarschuwingssymbool (Figuur 2) dat wordt getoond in deze handleiding en op de machine geeft belangrijke veiligheidsinformatie aan die u moet opvolgen om ongelukken te voorkomen.



Figuur 2

Waarschuwingssymbool

g000502

---

Het waarschuwingssymbool wordt weergegeven boven informatie die u waarschuwt voor onveilige acties of situaties en wordt gevolgd door het woord **GEVAAR**, **WAARSCHUWING**, of **VOORZICHTIG**.

**GEVAAR:** een direct gevaarlijke situatie die, als deze niet wordt voorkomen, **zal leiden** tot de dood of ernstig letsel.

**WAARSCHUWING:** een mogelijk gevaarlijke situatie die, als deze niet wordt voorkomen, **kan leiden** tot de dood of ernstig letsel.

**VOORZICHTIG:** een mogelijk gevaarlijke situatie die, als deze niet wordt voorkomen, **kan leiden** tot licht of middelmatig letsel.

Er worden in deze handleiding nog twee woorden gebruikt om uw aandacht op bijzondere informatie te vestigen. **Belangrijk** attendeert u op bijzondere technische informatie en **Opmerking** duidt algemene informatie aan die bijzondere aandacht verdient.

## Veiligheid

### ⚠ WAARSCHUWING

Lees alle veiligheidswaarschuwingen, instructies, afbeeldingen en specificaties die werden meegeleverd met dit elektrisch gereedschap.

*Als u nalaat om alle hieronder genoemde instructies op te volgen, kan dit leiden tot elektrische schokken, brand en/of ernstig letsel.*

Bewaar alle waarschuwingen en voorschriften zodat u deze later nogmaals kunt raadplegen.

De term 'elektrisch gereedschap' in de waarschuwingen verwijst naar uw elektrisch apparaat met een elektriciteitskabel of met een accu (draadloos).

# BELANGRIJKE VEILIGHEIDS- AANWIJZINGEN

## I. Veiligheid van het werkgebied

1. **Hou het werkgebied schoon en goed verlicht.** *Rommelige of donkere omgevingen lokken ongevallen uit.*
2. **Gebruik geen elektrisch gereedschap in omgevingen waar ontploffingsgevaar heerst, bijvoorbeeld in de buurt van ontvlambare vloeistoffen, gassen of stof.** *Elektrisch gereedschap produceert vonken die stof of dampen kunnen doen ontvlammen.*
3. **Hou kinderen en omstanders uit de buurt wanneer u elektrisch gereedschap gebruikt.** *Afleiding kan ervoor zorgen dat u de controle verliest.*

## II. Elektrische veiligheid

1. **Stekkers van elektrisch gereedschap moeten passen in het stopcontact. Pas de stekker nooit aan. Gebruik geen verloopstekkers in combinatie met geaard elektrisch gereedschap.** *Onbewerkte stekkers en passende stopcontacten verkleinen het risico op elektrische schokken.*
2. **Vermijd contact tussen uw lichaam en geaarde oppervlakken zoals buizen, radiatoren, fornuizen en koelkasten.** *Er is meer kans op elektrische schokken als uw lichaam geaard is.*
3. **Stel elektrisch gereedschap niet bloot aan regen of natte omgevingen.** *Water dat elektrisch gereedschap binnendringt, verhoogt het risico op elektrische schokken.*
4. **Het snoer niet verkeerd gebruiken. Gebruik het snoer nooit om het elektrisch gereedschap te dragen, trekken of uit het stopcontact te halen. Hou het snoer uit de buurt van hitte, olie, scherpe randen en bewegende onderdelen.** *Beschadigde of verwarde snoeren verhogen het risico op elektrische schokken.*
5. **Als u elektrisch gereedschap buiten gebruikt, gebruik dan een verlengsnoer dat geschikt is voor buitengebruik.** *Een snoer gebruiken dat geschikt is voor buitengebruik verkleint de kans op elektrische schokken.*
6. **Als gebruik van elektrisch gereedschap in een vochtige omgeving noodzakelijk is, gebruik dan een stroomvoorziening**

die beveiligd is met een aardlekschakelaar. *Gebruik van een aardlekschakelaar verkleint het risico op elektrische schokken.*

### III. Persoonlijke veiligheid

1. **Wees alert, kijk wat u doet en gebruik uw gezond verstand wanneer u elektrisch gereedschap gebruikt. Gebruik geen elektrisch gereedschap als u moe bent of onder de invloed van drugs, alcohol of medicijnen bent.** *Een moment van onoplettendheid tijdens het gebruik van elektrisch gereedschap kan ernstig lichamelijk letsel tot gevolg hebben.*
2. **Gebruik persoonlijke beschermingsmiddelen. Draag altijd oogbescherming.** *Beschermingsmiddelen zoals een stofmasker, veiligheidsschoenen met antislipzool, veiligheidshelm en gehoorbescherming zullen bij juist gebruik het risico op lichamelijk letsel verkleinen.*
3. **Voorkom dat u het gereedschap onbedoeld inschakelt. Zorg ervoor dat de schakelaar op UIT staat voordat u het gereedschap aansluit op het elektriciteitsnet en/of het accupack, of voordat u het gereedschap oppakt of draagt.** *Elektrisch gereedschap dragen met uw vinger op de schakelaar, of elektrisch gereedschap in werking stellen terwijl de schakelaar aan staat lokt ongevallen uit.*
4. **Verwijder stelsleutels en moersleutels voordat u het elektrische gereedschap inschakelt.** *Een moer- of stelsleutel laten zitten op het elektrisch gereedschap kan tot lichamelijk letsel leiden.*
5. **Reik niet te ver. Zorg dat u te allen tijde stevig en evenwichtig staat.** *Zo hebt u meer controle over het elektrisch gereedschap als zich onverwachte situaties voordoen.*
6. **Draag geschikte kleding. Draag geen losse kleding of sieraden. Hou uw haar en kleren uit de buurt van bewegende onderdelen.** *Losse kleding, sieraden en lang haar kunnen gegrepen worden door bewegende onderdelen.*
7. **Als er toestellen voorzien worden voor de aansluiting van stofafzuiging- en stofopvangvoorzieningen, zorg dan dat deze aangesloten zijn en correct worden gebruikt.** *Gebruik van zulke toestellen kan risico's veroorzaakt door stof verkleinen.*
8. **Als u vaak met hetzelfde gereedschap werkt en ermee vertrouwd raakt, bestaat het gevaar dat u er minder oplettend mee omgaat en de veiligheidsrichtlijnen niet meer naleeft. Let hiervoor op!** *Een nonchalante actie kan binnen een fractie van een seconde ernstig letsel veroorzaken.*

### IV. Gebruik van en zorg voor elektrisch gereedschap

1. **Belast het elektrisch gereedschap niet te zwaar. Gebruik het juiste elektrisch gereedschap voor het werk dat u wilt verrichten.** *Het juiste elektrische gereedschap doet het werk beter, veiliger en in het tempo waarvoor het bedoeld is.*
2. **Gebruik het elektrisch gereedschap niet als u het niet in en uit kunt schakelen met de schakelaar.** *Elektrisch gereedschap dat niet kan worden bediend met de schakelaar is gevaarlijk en moet worden gerepareerd.*
3. **Koppel de stekker los van de stroomvoorziening en/of verwijder het accupack van het elektrisch gereedschap, indien dit verwijderbaar is, voordat u aanpassingen maakt, accessoires verandert of het elektrisch gereedschap stalt.** *Zulke preventieve veiligheidsmaatregelen verkleinen de kans dat u het elektrisch gereedschap per ongeluk inschakelt.*
4. **Bewaar elektrisch gereedschap dat niet wordt gebruikt buiten het bereik van kinderen, en voorkom dat personen die het elektrisch gereedschap of deze voorschriften niet kennen het elektrisch gereedschap gebruiken.** *Elektrisch gereedschap is gevaarlijk in de handen van gebruikers die niet bekend zijn met de instructies.*
5. **Onderhoud elektrisch gereedschap en accessoires. Controleer het gereedschap op slechte uitlijning of vastlopen van bewegende onderdelen, defecte onderdelen en andere omstandigheden die de werking nadelig kunnen beïnvloeden. In geval van schade dient u het elektrisch gereedschap te laten repareren voordat u het weer in gebruik neemt.** *Veel ongelukken zijn te wijten aan slecht onderhoud van elektrisch gereedschap.*
6. **Hou snoeimachines scherp en schoon.** *Goed onderhouden snoeimachines met scherpe snijranden lopen minder snel vast en zijn eenvoudiger te bedienen.*
7. **Gebruik elektrisch gereedschap, accessoires, opzetwerktuigen, enz. in overeenstemming met deze instructies, rekening houdend met de werkomstandigheden en het uit te voeren werk.** *Gebruik van het elektrisch gereedschap voor andere doeleinden dan die waarvoor het bedoeld is, kan aanleiding geven tot een gevaarlijke situatie.*
8. **Hou de handgrepen en aanraakoppervlakken droog, schoon en vrij van olie en vet.** *Als de handgrepen en aanraakoppervlakken glibberig zijn, kunt u niet veilig omgaan met het gereedschap en kunt u het niet beheersen in onverwachte omstandigheden.*

## V. Gebruik van en zorg voor gereedschap met accu

1. **Alleen herladen met de door de fabrikant aanbevolen lader.** *Een lader die geschikt is voor het ene type accupack kan in combinatie met een ander accupack voor brandgevaar zorgen.*
2. **Gebruik elektrisch gereedschap alleen met specifiek daarvoor bestemde accupacks.** *Gebruik van andere accupacks kan lichamelijk letsel en brand veroorzaken.*
3. **Als het accupack niet wordt gebruikt, hou het dan uit de buurt van metalen voorwerpen zoals paperclips, muntjes, sleutels, nagels, schroeven en andere kleine metalen objecten die een brug kunnen vormen tussen de polen.** *Kortsluiting tussen de accupolen kan brandwonden en brand veroorzaken.*
4. **Bij verkeerd gebruik kan vloeistof uit de accu lekken; vermijd contact hiermee.** *Als u er per ongeluk toch mee in aanraking komt, spoel dan met water. Als de vloeistof in uw ogen terechtkomt, raadpleeg dan een arts. Vloeistof die uit de accu ontsnapt, kan irritatie van de huid of brandwonden veroorzaken.*
5. **Gebruik geen accupack of gereedschap dat beschadigd of aangepast is.** *Beschadigde of aangepaste accu's kunnen onverwacht gedrag vertonen, wat kan leiden tot brand, explosie of lichamelijk letsel.*
6. **Stel een accupack of gereedschap niet bloot aan brand of een buitensporige temperatuur.** *Blootstelling aan brand of een temperatuur boven 130 °C kan een explosie veroorzaken.*
7. **Volg alle instructies aangaande het laden en laad het accupack of het gereedschap niet op buiten het temperatuurbereik dat wordt gespecificeerd in de instructies.** *Als u het accupack of het gereedschap niet juist oplaadt of met temperaturen buiten het gespecificeerde bereik, dan kan dit de accu beschadigen en het risico op brand verhogen.*

## VI. Onderhoud

1. **Laat uw elektrisch gereedschap onderhouden door een erkende reparateur die alleen identieke vervangonderdelen gebruikt.** *Dit waarborgt veilig gebruik van het elektrisch gereedschap.*
2. **Voer nooit onderhoudswerkzaamheden uit aan beschadigde accupacks.** *Onderhoud van de accupacks mag enkel worden uitgevoerd door de fabrikant of erkende dienstverleners.*

## VII. Veiligheidswaarschuwingen heggenschaar

1. **Gebruik de heggenschaar niet in slechte weersomstandigheden, vooral wanneer er een kans is op bliksem.** *Dit verhoogt de kans dat u getroffen wordt door bliksem.*

2. **Houd alle elektriciteitsnoeren en kabels uit de buurt van het snoeigebied.** *Elektriciteitsnoeren of kabels kunnen verborgen zijn in hagen of struiken en kunnen per ongeluk worden gesneden door het mes.*
3. **Draag gehoorbescherming.** *Een geschikte beschermende uitrusting zal het risico op gehoorverlies verminderen.*
4. **Hou de heggenschaar alleen vast bij de geïsoleerde aanraakoppervlakken: het mes kan contact maken met onzichtbare bedrading.** *Messen die een kabel onder spanning raken, kunnen de onbedekte metalen onderdelen van de heggenschaar onder spanning zetten, wat de gebruiker een elektrische schok kan geven*
5. **Blijf uit de buurt van het mes. Verwijder geen snoeisel en hou geen te snoeien materiaal vast als de messen in beweging zijn.** *Messen blijven bewegen nadat de schakelaar uitgezet is. Een moment van onoplettendheid tijdens het gebruik van de heggenschaar kan ernstig lichamelijk letsel tot gevolg hebben.*
6. **Zorg ervoor dat alle voedingsschakelaars uitgezet zijn en dat het accupack is verwijderd of is losgekoppeld wanneer u vastgelopen materiaal verwijdert of onderhoud verricht aan de heggenschaar.** *De onverwachte activering van de heggenschaar terwijl u vastgelopen materiaal verwijdert of onderhoud verricht, kan leiden tot ernstig lichamelijk letsel.*
7. **Draag de heggenschaar met de handgreep, als het mes stilstaat, en zorg ervoor dat u geen voedingsschakelaar bedient.** *Door de heggenschaar op de juiste manier te dragen, wordt het risico op onbedoeld starten kleiner en zo ook het risico op lichamelijk letsel veroorzaakt door de messen.*
8. **Wanneer u de heggenschaar transporteert of opbergt, moet u altijd de kap van het mes gebruiken.** *Door op een juiste manier om te gaan met de heggenschaar, wordt de kans op lichamelijk letsel door de messen kleiner.*

## **BEWAAR DEZE AANWIJZINGEN**

# Stickersymbolen



Veiligheidsstickers en veiligheidsinstructies zijn gemakkelijk zichtbaar voor de gebruiker en bevinden zich bij plaatsen waar gevaar kan ontstaan. Vervang alle beschadigde of ontbrekende veiligheidsstickers.

De volgende tabellen beschrijven de veiligheids- en instructiesymbolen op de stickers.

Stickersymbool heggenschaar	Verklaring
	Gevaar op handletsel
	Waarschuwing
	Niet gebruiken in natte omgevingen.
	Kom niet in de buurt van bewegende onderdelen.
	Laat alle afschermingen en afdekkingen op hun plaats.
	Lees de <i>Gebruikershandleiding</i> .
	Draag oogbescherming.

# Algemeen overzicht van de machine

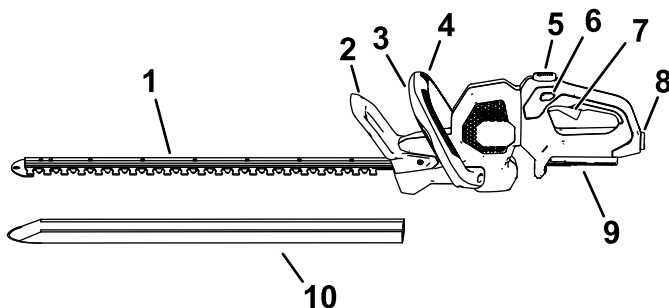

**Figuur 3**

Linkerkant van de machine afgebeeld.

g426749

- |                             |                                 |
|-----------------------------|---------------------------------|
| 1. Messen                   | 6. Vergrendelingschakelaar      |
| 2. Beschermkap              | 7. Trekker                      |
| 3. Hulphandgreep-schakelaar | 8. Accuvergrendeling            |
| 4. Hulphandgreep            | 9. Aansluiting van het accupack |
| 5. Handgreep-verstelknop    | 10. Beschermkap                 |

## Specificaties

<b>Model</b>	51855T
<b>Snijlengte</b>	610 mm
<b>Nominale spanning</b>	Maximaal 60 V gelijkstroom, 54 V gelijkstroom nominaal gebruik
<b>Snijbreedte</b>	19 mm
<b>Lader</b>	Flex-Force 60 V lithiumionacculaders
<b>Accu</b>	Flex-Force 60 V lithiumionaccu's

## Temperatuurbereik

Opladen/opbergen van het accupack	5 °C tot 40 °C*
Gebruiken van het accupack	-30 °C tot 49 °C*
Gebruik de machine bij een temperatuur van	0 °C tot 49 °C*

\* De oplaadtijd zal langer in beslag nemen als u het accupack niet binnen dit bereik oplaadt.

Sla de machine, het accupack en de acculader op in een afgesloten schone, droge ruimte.

## Toebehoren/accessoires

Een selectie van door Toro goedgekeurde werktuigen en accessoires is verkrijgbaar voor gebruik met de machine om de mogelijkheden daarvan te vergroten en uit te breiden. Neem contact op met een erkende servicedealer of een erkende Toro-distributeur, of bezoek [www.Toro.com](http://www.Toro.com) voor een lijst van alle goedgekeurde werktuigen en accessoires.

Om de beste prestaties te verkrijgen en ervoor te zorgen dat de veiligheidscertificaten van de machine blijven gelden, moet u ter vervanging altijd originele onderdelen en accessoires van Toro gebruiken. Vervangende onderdelen en accessoires van andere fabrikanten kunnen tot gevaar leiden.

# Gebruiksaanwijzing

## De heggenschaar aanzetten

1. Verwijder de beschermkap van de messen (Figuur 4).

### **⚠ WAARSCHUWING**

**De messen van de heggenschaar kunnen lichaamsdelen snijden of amputeren.**

**Wees voorzichtig als u een heggenschaar zonder beschermkap hanteert.**

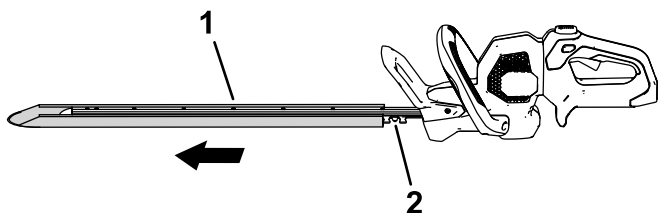

Figuur 4

g308414

1. Beschermkap

2. Messen

2. Verzeker dat de ventilatie-openingen van de heggenschaar niet verstopt zijn door stof en vervuiling.
3. Lijn de uitsparing in de accu uit met het uitsteeksel onder de handgreep. Pak de handgreep vast en duw de accupack in de handgreep tot de vergrendeling op zijn plaats klikt (**Figuur 5**).

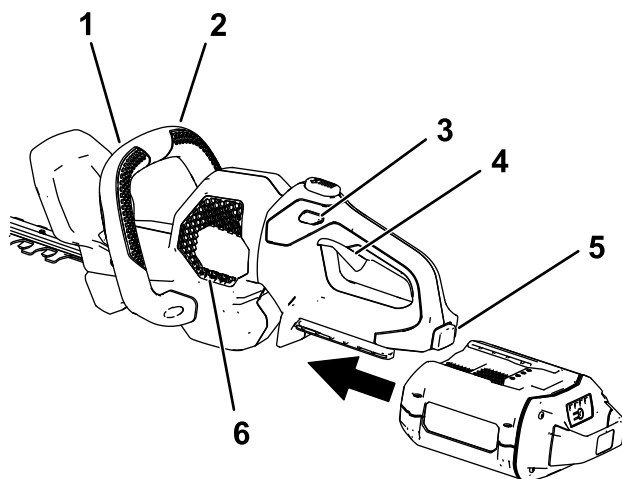

**Figuur 5**

g308413

- |                             |   |
|-----------------------------|---|
| 1. Hulphandgreep-schakelaar | 4. Trekker                                  |
| 2. Hulphandgreep            | 5. Accuvergrendeling                        |
| 3. Vergrendelingsschakelaar | 6. Ventilatie-openingen van de heggenschaar |

- 
4. Plaats 1 hand op de handgreep met de trekker. Plaats de andere hand op de hulphandgreep (**Figuur 5**).
  5. Druk de vergrendelingsschakelaar en druk dan op de trekker en de hulphandgreep-schakelaar om de heggenschaar in te schakelen (**Figuur 5**).

De heggenschaar blijft lopen zolang de hulphandgreep-schakelaar en trekker ingeschakeld zijn. De vergrendelingsschakelaar mag u loslaten zodra de heggenschaar loopt (**Figuur 5**).

# De handgreep van de heggenschaar draaien

1. Hou de draaivergrendelingsknop ingedrukt (A in [Figuur 6](#)).
2. Draai de handgreep 90° naar rechts of links, afhankelijk van de gewenste snoeirichting, en laat dan de draaivergrendelingsknop los om de handgreep in de gewenste richting te borgen (B in [Figuur 6](#)).

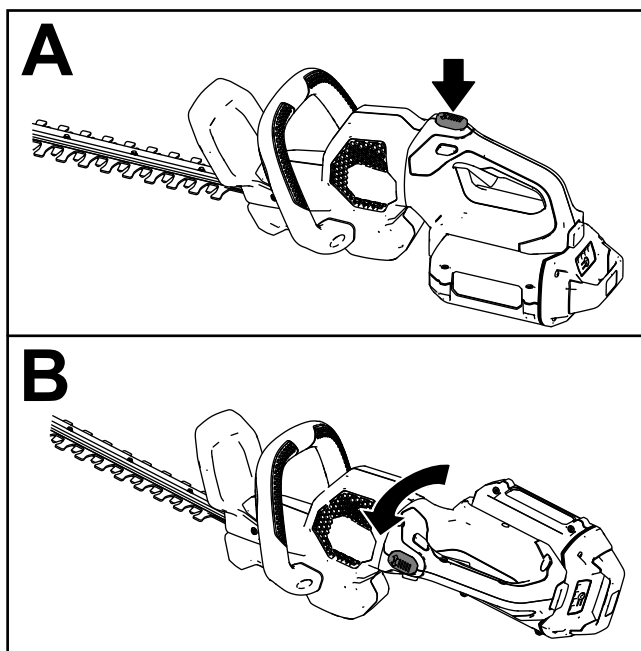

**Figuur 6**

g308389

# Uitzetten van de heggenschaar

Om de heggenschaar uit te zetten, laat u de trekker of de hulphandgreepschakelaar, of beiden, los (Figuur 5). Wacht ten minste 5 seconden tot het mes tot stilstand is gekomen.

Wanneer u de trimmer niet gebruikt of vervoert van of naar het werkgebied, moet u het accupak verwijderen.

## Verwijderen van de accu

Druk op de accuvergrendeling van het gereedschap om de accu te ontgrendelen, schuif de accu dan uit het gereedschap (Figuur 7).

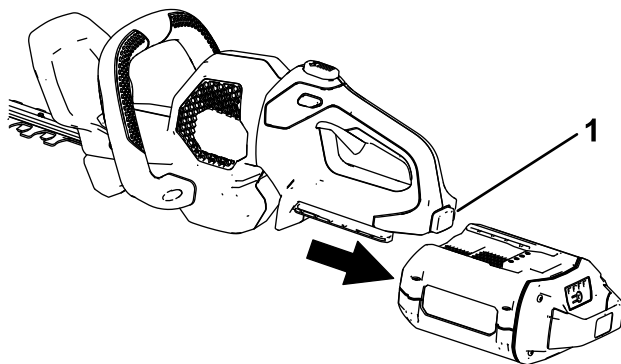

Figuur 7

g308388

1. Accuvergrendeling

---

## Tips voor bediening en gebruik

- U kunt in beide richtingen knippen met een langzame, zijdelingse zwaaibeweging.
- Als u jonge begroeiing trimt, maak dan een brede zwaaibeweging, zodat de stengels direct het mes in worden geleid.
- Gebruik ander gereedschap voor takken die te dik zijn voor de heggenschaar.
- Indien gewenst kunt u een draad gebruiken om recht te snoeien. Bepaal hoe hoog de heg moet zijn. Span een eind touw langs de heg op de gewenste hoogte, als hulpmiddel. Knip de heg tot net boven het touw.

# Onderhoud

Doe het volgende telkens als u het apparaat hebt gebruikt:

1. Verwijder de accu van de heggenschaar voordat u het apparaat onderhoudt of reinigt.
2. Veeg de trimmer met een vochtige doek schoon. vervuiling. Spuit de trimmer niet schoon, en dompel hem niet onder in water.

## **⚠ WAARSCHUWING**

**De messen van de heggenschaar kunnen lichaamsdelen snijden of amputeren.**

**Wees voorzichtig als u een heggenschaar zonder beschermkap hanteert.**

3. Inspecteer het apparaat, controleer alle bevestigingen en draai deze vast. Als een onderdeel beschadigd of verloren is geraakt, dient u het te herstellen of te vervangen.

***Belangrijk:* Gebruik alleen de vervangonderdelen en accessoires die de fabrikant aanbeveelt.**

**Laat het product enkel herstellen door een erkende servicedealer.**

4. Verwijder vuil van de ingaande en uitgaande ventilatieopening van de motor om oververhitting te voorkomen.

# Smeren van de messen

Onderhoudsinterval: Na elk gebruik

## ⚠ WAARSCHUWING

De messen van de heggenschaar kunnen lichaamsdelen snijden of amputeren.

Wees voorzichtig als u een heggenschaar zonder beschermkap hanteert.

1. Schakel het apparaat uit, verwijder de accu, plaats het apparaat op een vlakke ondergrond.
2. Verwijder vervuiling met een borstel of vochtige lap met een mild reinigingsmiddel.
3. Breng lichte machineolie aan op de rand van de bovenste messen (Figuur 1).

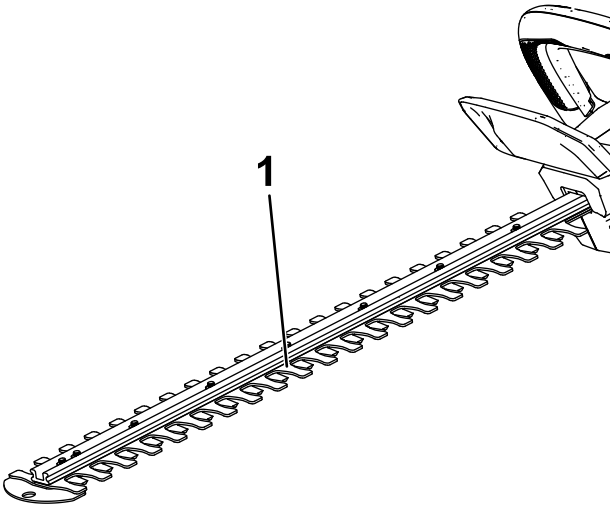

Figuur 8

g426760

1. Breng machineolie aan op de bovenkant van de messen.
-

# Stalling

**Belangrijk:** Berg het gereedschap, de accu en de lader alleen op binnen het aangegeven temperatuurbereik, zie [Specificaties \(bladz. 11\)](#).

**Belangrijk:** Als u het accupack tijdens het laagseizoen opbergt, verwijder het accupack dan uit het gereedschap en laad het accupack op tot er 1 of 2 ledindicatoren op de accu groen oplichten. Berg de accu niet geheel geladen of geheel ontladen op. Wanneer u het gereedschap weer nodig hebt, laadt u het accupack op totdat het indicatielampje links op de lader groen oplicht of alle 4 de ledindicatielampjes op de accu groen oplichten.

- Na gebruik moet het product van de voeding worden afgekoppeld door de stekker uit de voeding of de accu te trekken, en moet het op schade worden gecontroleerd.
- Verwijder al het vuil van het product.
- Sla het gereedschap niet op terwijl het accupack gemonteerd is.
- Als het gereedschap, de accu en acculader niet in gebruik zijn moeten deze buiten bereik van kinderen worden opgeborgen.
- Hou het gereedschap, de accu en acculader uit de buurt van corrosieve materialen zoals chemische middelen voor in de tuin en straatzout.
- Om het risico op ernstig lichamelijk letsel te verkleinen mag u de accu niet buiten of in een voertuig opbergen.
- Bewaar het apparaat, het accupack en de acculader op een afgesloten, schone en droge plaats.

# Het accupack klaarmaken voor recycling

**Belangrijk:** Neem het accupack van het gereedschap en bedek de contacten met stevig plakband. Probeer niet om het accupack te vernietigen of te demonteren, of onderdelen ervan te verwijderen.



Neem contact op met uw plaatselijke gemeente of uw erkende servicedealer of verdeler voor meer informatie over hoe u de accu op een verantwoorde manier kunt recyclen.

	Lithiumionaccupacks met het Call2Recycle-zegel kunnen worden gerecycled bij elke deelnemende retailer of accurecyclingfaciliteit aan het Call2Recycle-programma (alleen VS en Canada). Om een deelnemende retailer of faciliteit bij u in de buurt te vinden, belt u naar 1-800-822-8837 (VS en Canada) of surft u naar <a href="http://www.call2recycle.org">www.call2recycle.org</a> .
	Lithiumionaccupacks met het hier afgebeelde High Energy Battery (HEB) zegel en alle 60 V Flex Force accu's van 6,0 Ah of meer kunnen worden gerecycled bij elke dealer of retailer die deelneemt aan het Call2Recycle HEB-programma. Ga naar <a href="http://www.hebattery.org">www.hebattery.org</a> voor een deelnemende dealer of retailer bij u in de buurt.

Als u geen deelnemende retailer of faciliteit in de buurt kunt vinden, of als u vragen hebt over voor welk recyclingprogramma uw accupack in aanmerking komt, gaat u naar de klantenondersteuningssite die vermeld wordt in de gebruikershandleiding van uw gereedschap/apparatuur voor meer informatie over hoe u het accupack op verantwoorde wijze kunt recyclen.

Als u zich buiten de VS en Canada bevindt, neem dan contact met uw erkende servicedealer of verdeler voor meer informatie over hoe u de accu op verantwoorde wijze kunt recyclen.

# Problemen, oorzaak en remedie

Voer alleen de hieronder genoemde handelingen uit. Indien u het probleem zelf niet kunt oplossen moeten de verdere inspectie, onderhoud en reparaties moeten worden uitgevoerd door een geautoriseerd servicecentrum of een vergelijkbare specialist.

Verwijder de accu altijd uit het gereedschap wanneer u problemen oplost, het gereedschap reinigt, controleert of er onderhoudswerkzaamheden aan verricht.

<b>Probleem</b>	<b>Mogelijke oorzaak</b>	<b>Remedie</b>
Het gereedschap loopt niet of niet continu.	<ol style="list-style-type: none"><li>1. De accu is niet volledig in het gereedschap geplaatst.</li><li>2. De accu is niet geladen.</li><li>3. De accu is boven of onder het geschikte temperatuurgebied.</li><li>4. De draden van de accu zijn vochtig.</li><li>5. De accu is defect.</li><li>6. Het gereedschap heeft een elektrische storing.</li><li>7. Noch de schakelaar van de hulphandgreep, noch de trekker zijn ingedrukt.</li></ol>	<ol style="list-style-type: none"><li>1. Verwijder de accu en plaats deze opnieuw, verzeker dat de accu goed op zijn plaats zit en vergrendeld is.</li><li>2. Verwijder de accu en laad deze op.</li><li>3. Verplaats het accupack naar een locatie waar het droog is en de temperatuur tussen 5 en 40 °C ligt.</li><li>4. Laat de accu drogen of maak deze droog met een doek.</li><li>5. Vervang de accu.</li><li>6. Neem contact op met een erkende servicedealer.</li><li>7. Druk de trekker en de schakelaar op de hulphandgreep gelijktijdig in.</li></ol>
Het gereedschap bereikt het volledige vermogen niet.	<ol style="list-style-type: none"><li>1. De snelheidsschakelaar staat nu op lage snelheid of in de antivastloop-stand.</li><li>2. De accu is niet voldoende geladen.</li><li>3. De ventilatieopeningen zijn verstopt.</li></ol>	<ol style="list-style-type: none"><li>1. Zet de snelheidsschakelaar op hoge snelheid.</li><li>2. Verwijder de accu en laad deze volledig op.</li><li>3. Maak de ventilatieopeningen schoon.</li></ol>

<b>Probleem</b>	<b>Mogelijke oorzaak</b>	<b>Remedie</b>
De tandwielkast is heet.	<ol style="list-style-type: none"> <li>1. De ventilatieopeningen zijn verstopt.</li> <li>2. De tandwielkast wordt niet goed gesmeerd.</li> </ol>	<ol style="list-style-type: none"> <li>1. Maak de ventilatieopeningen schoon.</li> <li>2. Smeer de tandwielkast.</li> </ol>
Overmatige trilling of geluid van het gereedschap.	<ol style="list-style-type: none"> <li>1. De messen zijn bot of beschadigd.</li> <li>2. De machine wordt niet goed gesmeerd.</li> </ol>	<ol style="list-style-type: none"> <li>1. Neem contact op met een erkende servicedealer.</li> <li>2. Smeer de messen en tandwielkast.</li> </ol>
Het accupack verliest snel de lading.	<ol style="list-style-type: none"> <li>1. De accu is boven of onder het geschikte temperatuurgebied.</li> <li>2. De trimmer wordt te zwaar belast</li> </ol>	<ol style="list-style-type: none"> <li>1. Verplaats het accupack naar een locatie waar het droog is en de temperatuur tussen 5 en 40 °C ligt.</li> <li>2. Trim met lagere snelheid.</li> </ol>



**Count on it.**



**Count on it.**

**Brakerhåndbok**

# Flex-Force Power system® 61 cm 60 V hekksaks

Modellnr. 51855T—Serienr. 326000000 og oppover

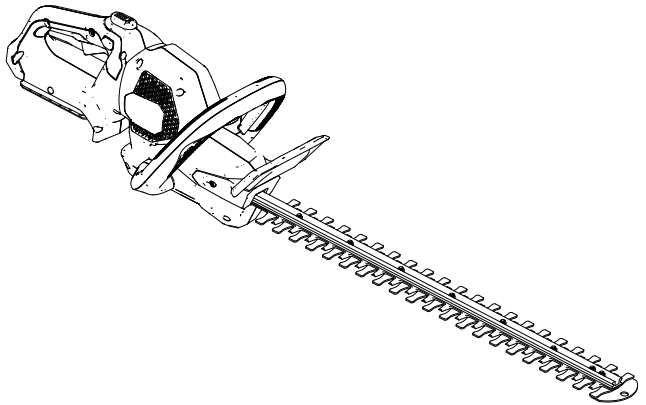

Registrer ditt produkt på  
[www.Toro.com](http://www.Toro.com).  
Oversettelse av originalen (NO)



\* 3 4 8 0 - 2 4 3 \*



Hvis du trenger hjelp, kan du se [www.Toro.com/support](http://www.Toro.com/support) for instruksjonsvideoer eller kontakte et autorisert forhandlerverksted før du returnerer dette produktet.

Dette produktet er i samsvar med alle relevante europeiske direktiver. Se eget samsvarserklærings skjema for produktet for detaljert informasjon.

## Innledning

Denne hekksaksen er beregnet på privat bruk for å vedlikeholde busker og hekker. Den er utformet for bruk med Flex-Force™ 60 V litiumionbatterier. Disse batteriene kan kun lades av Flex-Force 60 V litiumionbatteriladere. Hvis du bruker disse produktene til andre formål enn de er beregnet på, kan du utsette deg selv eller andre for fare.

**Modell 51855T inkluderer ikke et batteri eller en lader.**

Les denne håndboken nøye, slik at du lærer å bruke og vedlikeholde produktet på riktig måte og unngår person- eller produktskade. Du har ansvar for å bruke produktet på en riktig og sikker måte.

Gå til [www.Toro.com](http://www.Toro.com) for mer informasjon, inkludert sikkerhetstips, opplæringsmateriale og informasjon om tilbehør, hjelp til å finne en forhandler eller for å registrere produktet ditt.

Hvis maskinen må repareres eller du trenger originale Toro-deler eller mer informasjon, kan du kontakte et autorisert forhandlerverksted eller Toros kundeserviceavdeling. Ha modell- og serienummer for hånden når du tar kontakt. **Figur 1** identifiserer plasseringen av modell- og serienummer på produktet. Skriv inn numrene i de tomme feltene.



**Viktig:** Skann QR-koden på serienummerskiltet med en mobil enhet for å få tilgang til garantien, deler og annen produktinformasjon.

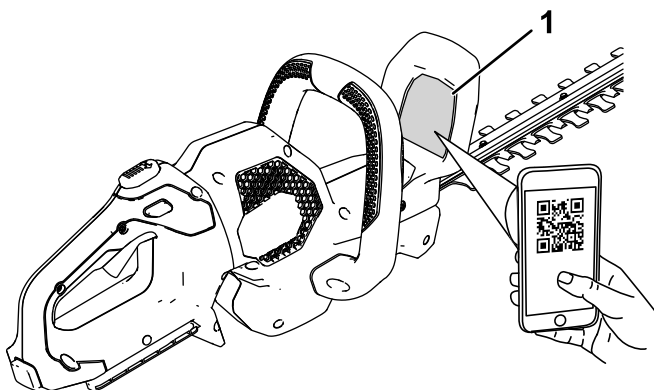

g308284

**Figur 1**

1. Plassering av modell- og serienummer

<b>Modellnr.</b> _____
<b>Serienr.</b> _____

# Sikkerhetsvarselssymbol

Dette sikkerhetsvarselssymbolet (Figur 2) som vises i denne håndboken og på maskinen, identifiserer viktige sikkerhetsmeldinger som du må følge for å unngå ulykker.



Figur 2

Sikkerhetsvarselssymbol

g000502

---

Sikkerhetsvarselssymbolet vises over informasjon som varslers deg om usikre handlinger eller situasjoner, og følges av ordet **FARE**, **ADVARSEL** eller **FORSIKTIG**.

**FARE** indikerer en overhengende faresituasjon som, hvis den ikke unngås, vil resultere i død eller alvorlig personskade.

**ADVARSEL** indikerer en potensielt farlig situasjon som, hvis den ikke unngås, kan resultere i død eller alvorlig personskade.

**FORSIKTIG** indikerer en potensielt farlig situasjon som, hvis den ikke unngås, kan føre til mindre eller moderat personskade.

Denne håndboken bruker to andre ord for å utheve informasjon. **Viktig** gjør oppmerksom på spesiell mekanisk informasjon og **Obs** henviser til generell informasjon som er verdt å huske.

## Sikkerhet

### **▲ ADVARSEL**

Les alle sikkerhetsadvarsler, instruksjoner, illustrasjoner og spesifikasjoner som følger med dette elektroverktøyet.

***Manglende overholdelse av alle instruksjoner oppført nedenfor kan føre til elektrisk støt, brann og/eller alvorlig personskade.***

Ta vare på alle advarsler og instruksjoner for fremtidig referanse.

*Begrepet «elektroverktøy» i alle advarslene henviser til ditt nettdrevne (med ledning) elektroverktøy eller batteridrevne (trådløse) elektroverktøy.*

# VIKTIGE SIKKERHETS- INSTRUKSJONENE

## I. Sikkerhet for arbeidsområdet

1. **Hold arbeidsområdet rent og godt belyst.** *Rotete eller mørke områder øker risikoen for ulykker.*
2. **Ikke bruk elektriske verktøy i eksplosive atmosfærer, for eksempel i nærheten av brennbare væsker, gasser eller støv.** *Elektroverktøy skaper gnister, som kan antenne støv eller damp.*
3. **Hold barn og tilskuere på avstand ved bruk av elektroverktøy.** *Distraksjoner kan føre til at du mister kontrollen.*

## II. Sikkerhet for elektrisk system

1. **Plugger for elektroverktøy må samsvare med uttaket. Du må aldri modifisere pluggen på noen måte. Ikke bruk adapterplugger med jordede elektroverktøy.** *Umodifiserte plugger og samsvarende uttak reduserer risikoen for elektrisk støt.*
2. **Unngå kroppskontakt med jordede overflater, for eksempel rør, radiatorer, stekeovner og kjøleskap.** *Det er en økt risiko for elektrisk støt hvis kroppen din er jordet.*
3. **Ikke utsett elektroverktøyet for regn eller våte forhold.** *Vann som trenger inn i elektroverktøy, øker risikoen for elektrisk støt.*
4. **Ikke bruk kablen på feil måte. Aldri bruk ledningen til å bære, trekke eller koble fra elektroverktøyet. Hold ledningen unna varme, olje, skarpe kanter og bevegelige deler.** *Skadede eller vikledede ledninger øker risikoen for elektrisk støt.*
5. **Når du bruker et elektroverktøy utendørs, må du bruke en skjøteledning som er egnet for utendørsbruk.** *En ledning som er egnet for utendørsbruk, reduserer risikoen for elektrisk støt.*
6. **Hvis du ikke kan unngå å bruke et elektroverktøy på et fuktig sted, må du bruke en tilførsel beskyttet med en startstrømsenhet (RCD).** *En RCD reduserer risikoen for elektrisk støt.*

## III. Personlig sikkerhet

1. **Vær oppmerksom, følg med på hva du gjør og bruk sunn fornuft når du bruker et elektroverktøy. Ikke bruk et elektroverktøy når du er trett eller påvirket av rusmidler, alkohol eller medisiner.** *Et uoppmerksomt øyeblikk ved bruk av elektroverktøy kan føre til alvorlige personskader.*
2. **Bruk personlig verneutstyr. Bruk alltid vernebriller.** *Verneutstyr, for eksempel støvmaske, skliskre vernesko, vernehjelm eller*

*hørselvern, som brukes ved passende forhold, reduserer muligheten for personskader.*

- 3. Unngå utilsiktet start. Påse at bryteren er i Av-stillingen før du kobler til en strømkilde og/eller batteripakken, plukker opp eller bærer verktøyet.** *Hvis du bærer elektroverktøy med fingeren på bryteren eller aktiverer elektroverktøy som har bryteren på, inviterer du til ulykker.*
- 4. Fjern eventuelle justeringsnøkler eller skrunøkler før du slår på elektroverktøyet** *En skrunøkkel eller en nøkkel som fremdeles er festet til en roterende del av elektroverktøyet, kan føre til personskader.*
- 5. Ikke strekk deg for langt. Hold riktig fotfeste og balanse til enhver tid.** *Dette gjør at du har bedre kontroll over elektroverktøyet i uforutsette situasjoner.*
- 6. Ha på egnet tøy. Ikke bruk løse plagg eller smykker. Hold håret og klærne unna bevegelige deler.** *Løse klær, smykker eller langt hår kan sette seg fast i bevegelige deler.*
- 7. Hvis det finnes enheter for tilkobling av støvutsugings- og oppsamlingsfasiliteter, påse at disse er tilkoblet og korrekt brukt.** *Bruk av støvsamler kan redusere støvrelaterte farer.*
- 8. Pass på at hyppig bruk av verktøyet ikke gjør at du blir uforsiktig og ignorerer prinsippene for trygg verktøybruk.** *Én uforsiktig handling kan forårsake alvorlig personskade i løpet av brøkdelen av et sekund.*

#### **IV. Bruk og pleie av elektroverktøy**

- 1. Ikke bruk makt på elektroverktøyet. Bruk korrekt elektroverktøy for bruksområdet ditt.** *Korrekt elektroverktøy vil gjøre jobben bedre og sikrere ved hastigheten som det ble konstruert for.*
- 2. Ikke bruk elektroverktøyet hvis bryteren ikke slår det på og av.** *Alle elektroverktøy som ikke kan styres med bryteren, er farlige og må repareres.*
- 3. Koble pluggen fra strømkilden og/eller fjern batteripakken (hvis den kan tas ut) fra elektroverktøyet før du foretar justeringer på, bytter tilbehør på eller oppbevarer elektroverktøy.** *Slike forebyggende sikkerhetstiltak reduserer risikoen for å starte elektroverktøyet ved et uhell.*
- 4. Oppbevar elektroverktøy som ikke er i bruk, utilgjengelig for barn, og ikke la personer som ikke vet hvordan man bruker elektroverktøyet, eller som ikke har lest disse instruksjonene,**

**bruke elektroverktøyet.** *Elektroverktøy er farlige når de brukes av uopplærte brukere.*

5. **Vedlikeholde elektroverktøy og tilbehør.** *Kontroller om det er feiljustering eller opphenging av bevegelige deler, ødelagte deler eller andre forhold som kan påvirke driften av elektroverktøyet. Hvis elektroverktøyet er skadet, må det repareres før bruk. Mange ulykker skyldes dårlig vedlikeholdte elektroverktøy.*
6. **Hold klippeverktøy skarpe og rene.** *Forsvarlig vedlikeholdte klippeverktøy med skarpe knivegger har mindre sannsynlighet for å henge seg opp og er enklere å kontrollere.*
7. **Bruk elektroverktøyet, tilbehøret, verktøydelen osv. i samsvar med disse instruksjonene, og ta hensyn til arbeidsforholdene og arbeidet som skal utføres.** *Bruk av elektroverktøyet for annet enn det er tiltenkt for, kan resultere i en farlig situasjon.*
8. **Hold håndtak og gripeoverflater tørre, rene og frie for olje og fett.** *Glatte håndtak og gripeoverflater gir utrygg håndtering og dårlig kontroll over verktøyet i uventede situasjoner.*

## **V. Bruk og pleie av batteri**

1. **Lad kun med laderen spesifisert av produsenten.** *En lader som er egnet for én type batteripakke, kan medføre en risiko for brann hvis den brukes med en annen batteripakke.*
2. **Bruk elektroverktøy kun med spesielt angitte batteripakker.** *Bruk av andre batteripakker kan medføre en risiko for personskade og brann.*
3. **Når batteripakken ikke er i bruk, hold den borte fra andre metallgjenstander, for eksempel binders, mynter, nøkler, spiker, skruer eller andre små metallgjenstander som kan danne en forbindelse fra én klemme til en annen.** *Hvis batteriklemmene kortsluttes, kan det forårsake brannskade eller brann.*
4. **Hvis batteriet utsettes for hardhendt bruk, kan væske sprute fra batteriet.** *Unngå kontakt med væsken. Hvis kontakt skjer ved et uhell, skyl med vann. Hvis du får væske i øynene, må du også søke legehjelp. Væske som sprutes fra batteriet, kan forårsake irritasjon eller brannskader.*
5. **Ikke bruk en batteripakke eller et verktøy som er skadet eller modifisert.** *Skadede eller modifiserte batterier kan ha uventet adferd, som fører til brann, eksplosjon eller risiko for personskade.*

6. **Ikke utsett en batteripakke eller et verktøy for brann eller overdrevne temperaturer.** *Eksponering for brann eller temperaturer over 130 °C kan føre til eksplosjon.*
7. **Følg alle instruksjoner for lading, og ikke lad eller oppbevar batteripakken eller verktøyet ved andre temperaturer enn de som er angitt i instruksjonene.** *Feil lading eller temperaturer utenfor det angitte området kan skade batteriet og øke risikoen for brann.*

## VI. Service

1. **Få en kvalifisert person til å utføre service på elektroverktøyet ditt med kun identiske erstatningsdeler.** *Dette sikrer at sikkerheten til elektroverktøyet opprettholdes.*
2. **Utfør aldri service på skadede batteripakker.** *Service av batteripakker skal kun utføres av produsenten eller autoriserte forhandlerverksted.*

## VII. Sikkerhetsadvarsler for hekksaks

1. **Ikke bruk hekksaksen i dårlige værforhold, spesielt hvis det er fare for lyn.** *Dette reduserer risikoen for å bli truffet av lynet.*
2. **Hold alle strømledninger og kabler borte fra klippeområdet.** *Strømledninger eller kabler kan være skjult i hekker eller busker, og kan kuttes av kniven utilsiktet.*
3. **Bruk hørselvern.** *Tilstrekkelig verneutstyr reduserer risikoen for hørselsskader.*
4. **Hekksaksen må kun holdes med de isolerte håndtakene, fordi kniven kan komme i kontakt med skjulte ledninger.** *Kniver som kommer i kontakt med en strømførende ledning, kan gjøre eksponerte metalldele på hekksaksen strømførende og potensielt gi deg elektrisk støt.*
5. **Hold alle kroppsdeler borte fra kniven. Ikke fjern det klippede materialet eller hold materialet som skal klippes, når knivene er i bevegelse.** *Knivene fortsetter å bevege seg etter at bryteren slås av. Et uoppmerksomt øyeblikk ved bruk av hekksaksen kan føre til alvorlige personskader.*
6. **Når du fjerner fastkjørt materiale eller vedlikeholder hekksaksen, må du påse at alle strømbrytere er slått av, og at batteripakken er fjernet eller frakoblet.** *Uventet igangsetting av hekksaksen under fjerning av fastkjørt materiale eller service kan føre til alvorlig personskade.*
7. **Bær hekksaksen i håndtaket med kniven beskyttet. Pass på at du ikke kommer borti strømbrytere.** *Når du bærer hekksaksen på*

*riktig måte, reduserer du risikoen for utilsiktet start og personskade fra knivene.*

8. **Når du skal transportere eller oppbevare hekksaksen, må du alltid bruke knivdekselet.** *Forsvarlig håndtering av hekksaksen reduserer risikoen for personskade fra knivene.*

## **TA VARE PÅ DISSE INSTRUKSJONENE**

# Symboler på merke



Sikkerhetsmerker og -instruksjoner er lett synlige for operatøren og er plassert i nærheten av alle områder som representerer en potensiell fare. Bytt ut alle merker som er ødelagte eller mangler.

Følgende tabeller beskriver sikkerhets- og instruksjonssymbolene som vises på merkene.

Merkesymbol for hekksaks	Forklaring
	Fare for å kutte hånden
	Advarsel
	Batteriet må ikke brukes under våte forhold.
	Hold deg borte fra bevegelige deler.
	Hold alle skydd og verneplater på plass.
	Les <i>brugerhåndboken</i> .
	Bruk vernebriller.

# Oversikt over produktet

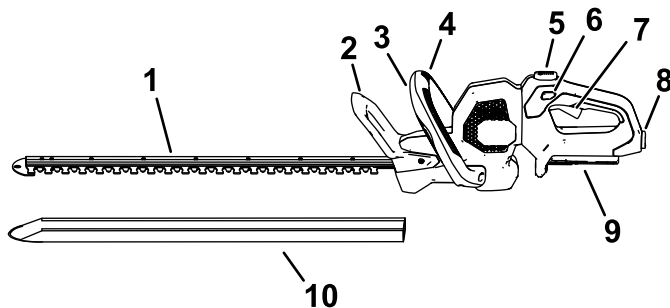

g426749

**Figur 3**

Maskinens venstre side vist.

- |                            |                            |
|----------------------------|----------------------------|
| 1. Kniver                  | 6. Låsebryter              |
| 2. Vern                    | 7. Utløser                 |
| 3. Ekstrahåndtakets bryter | 8. Batterilås              |
| 4. Ekstrahåndtak           | 9. Batteripakke tilkobling |
| 5. Håndtaksroteringsknapp  | 10. Beskyttende trekk      |

## Spesifikasjoner

<b>Modell</b>	51855T
<b>Klippelengde</b>	610 mm(24 tommer)
<b>Merkespenning</b>	Maks. 60 V DC, 54 V DC nominell bruk
<b>Klippebredde</b>	19 mm
<b>Ladertype</b>	Flex-Force 60 V litiumioneladere
<b>Batteritype</b>	Flex-Force 60 V litiumionebatterier

## Passende temperaturområder

Lad/oppbevar batteripakken ved	5 °C til 40 °C*
Bruk batteripakken ved	-30 °C til 49 °C*
Bruk maskinen ved	0 °C til 49 °C

\*Ladetiden øker hvis du ikke lader batteriet innenfor dette området.

Oppbevar maskinen, batteripakken og batteriladeren i et lukket rent og tørt område.

## Tilleggsutstyr/tilbehør

Et utvalg av Toro-godkjent tilbehør som kan brukes sammen med maskinen for å forbedre og utvide dens funksjoner, er tilgjengelig. Ta kontakt med din autoriserte serviceforhandler eller autoriserte Toro-forhandler, eller gå til [www.Toro.com](http://www.Toro.com) for å få en liste over godkjent tilbehør og utstyr.

For å oppnå optimal ytelse og holde maskinen i sikkerhetsgodkjent stand, må du bare bruke originale Toro-reservedeler og -tilbehør. Det kan være farlig å bruke reservedeler og tilleggsutstyr som er laget av andre produsenter.

# Bruk

## Starte hekksaksen

1. Fjern det beskyttende dekselet fra knivene (Figur 4).

### **⚠ ADVARSEL**

**Hekksaksknivene kan forårsake kutt eller amputasjon.**

**Vær forsiktig når du håndterer hekksaksen med det beskyttende dekselet fjernet.**

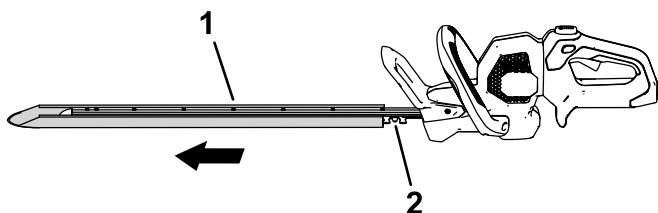

Figur 4

1. Beskyttende trekk
2. Kniver

- 
2. Påse at ventilene på hekksaksen er frie for støv og rusk.
  3. Innrett kammeret på batteripakken med koblingsarmen i håndtakshuset, ta tak i håndtaket og skyv batteripakken inn i håndtaket til låsen låses på plass (Figur 5).

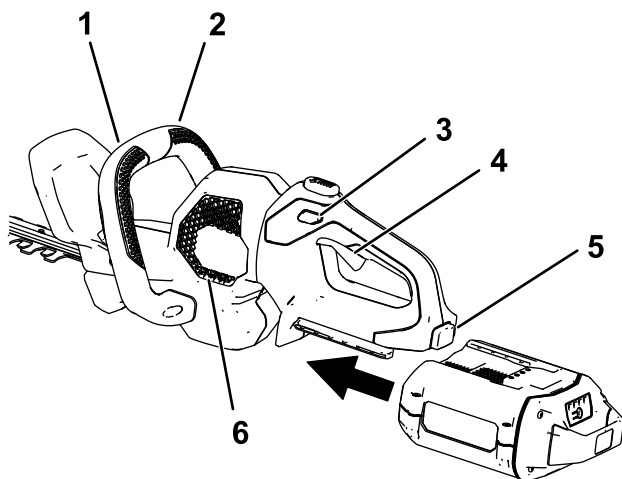

g308413

**Figur 5**

- |                            |                                    |
|----------------------------|------------------------------------|
| 1. Ekstrahåndtakets bryter | 4. Utløser                         |
| 2. Ekstrahåndtak           | 5. Batterilås                      |
| 3. Låsebryter              | 6. Hekksaksens ventilasjonsområder |

- 
4. Plasser én hånd på utløserhåndtaket. Plasser den andre hånden på ekstrahåndtaket (Figur 5).
  5. Trykk på låsebryteren og klem deretter på utløserbryteren mens du aktiverer ekstrahåndtaksbryteren for å slå på hekksaksen (Figur 5).  
Trimmeren forblir på så lenge ekstrahåndtaksbryteren er aktivert og utløseren klemmes. Låsebryteren kan frigjøres når hekksaksen er i gang (Figur 5).

# Rotere hekksakshåndtaket

1. Trykk på og hold inne rotasjonslåseknappen (A av [Figur 6](#)).
2. Vri håndtaket 90° til høyre eller venstre avhengig av ønsket klipperetning, og slipp deretter rotasjonslåseknappen for å låse håndtaket i ønsket stilling (B av [Figur 6](#)).

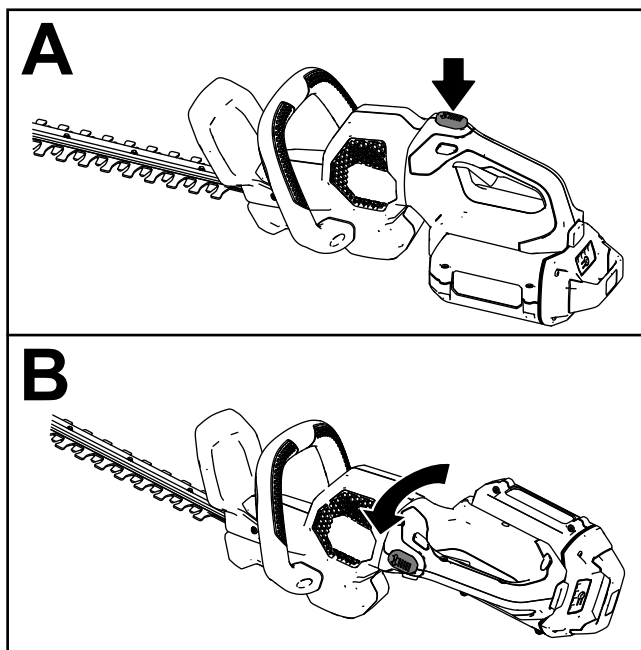

**Figur 6**

g308389

# Slå av hekksaksen

For å slå av hekksaksen, slipper du utløseren eller ekstrahåndtaksbryteren, eller begge (Figur 5). La det gå minst fem sekunder før kniven slutter å bevege seg.

Fjern batteripakken når du ikke bruker trimmeren eller transporterer trimmeren til eller fra arbeidsområdet.

## Fjerne batteripakken

Trykk på batterilåsen på verktøyet for å frigjøre batteripakken, og skyv batteripakken ut av verktøyet (Figur 7).

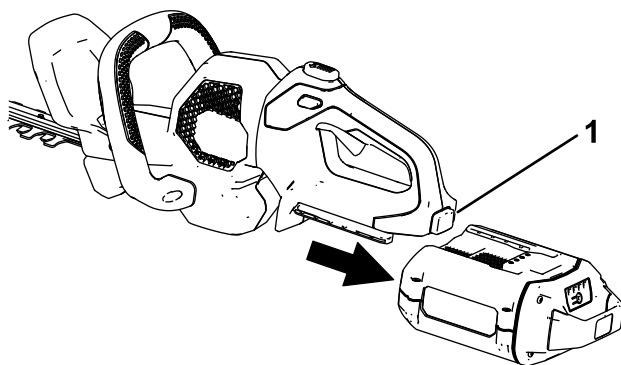

Figur 7

g308388

1. Batterilås

---

## Brukstips

- Bruk elektroverktøyet for klipping i begge retninger i en sakte, sveipende bevegelse.
- Når du trimmer ny vekst, må du bruke en bred sveipende bevegelse slik at stilkene mates direkte til kniven.
- Bruk et annet verktøy til å trimme stilkene som er for store for trimmeren.
- Dersom det ønskes, kan du bruke en tråd til å klippe hekken jevn. Bestem hvor høy du vil at hekken skal være. Strekk en tråd langs hekken ved ønsket høyde som du kan bruke som føring. Beskjær hekken rett over tråden.

# Vedlikehold

Etter hver bruk av trimmeren må du gjøre følgende:

1. Ta batteripakken ut av trimmeren før du vedlikeholder eller rengjør den.
2. Tørk av trimmeren med en fuktig klut hver gang det akkumuleres rusk. Unngå å spyle med eller senke ned trimmeren i vann.

## **⚠ ADVARSEL**

**Hekksaksknivene kan forårsake kutt eller amputasjon.**

**Vær forsiktig når du håndterer hekksaksen med det beskyttende dekselet fjernet.**

3. Kontroller maskinen, sjekk og stram alle fester. Hvis en del er skadet eller mangler, må den repareres eller erstattes.

**Viktig:** Bruk bare produsentens anbefalte reservedeler og tilbehør.

**Maskinen skal kun repareres hos et autorisert forhandlerverksted.**

4. Børst bort rusk fra luftventilene og eksossystemet på motorhuset for å unngå at motoren overopphetes.

# Smøre knivbladene

Serviceintervall: Etter hver bruk

## ⚠ ADVARSEL

Hekksaksknivene kan forårsake kutt eller amputasjon.

Vær forsiktig når du håndterer hekksaksen med det beskyttende dekselet fjernet.

1. Slå av trimmeren, fjern batteripakken og plasser trimmeren på en flat overflate.
2. Fjern smuss og rusk fra hekksaksen med en børste eller fuktig klut med et mildt vaskemiddel.
3. Påfør lett maskinolje (slik som nr. 10) langs kanten på de øverste knivene (Figur 1).

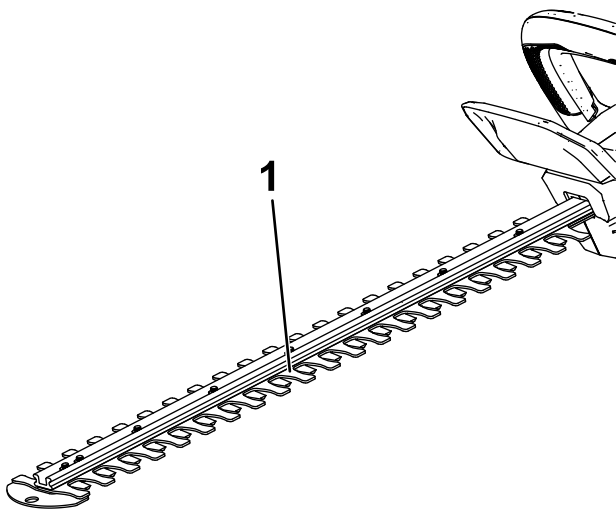

Figur 8

g426760

1. Påfør maskinolje langs øverste kant på knivene.

# Lagring

**Viktig:** Oppbevar verktøyet, batteripakken og laderen kun i temperaturer som er innenfor riktig område. Se [Spesifikasjoner \(side 11\)](#).

**Viktig:** Hvis du skal oppbevare batteripakken utenfor brukssesongen, fjern batteripakken fra verktøyet og lad batteripakken til 1 eller 2 LED-indikatorer blir grønne på batteriet. Ikke oppbevar et fulladet eller helt utladet batteri. Når du vil bruke verktøyet igjen, lader du batteripakken til den venstre indikatorlampen på laderen blir grønn eller alle fire LED-indikatorene på batteriet blir grønne.

- Koble produktet fra strømforsyningen (dvs. fjern pluggen fra strømforsyningen eller batteripakken) og kontroller det for skade etter bruk.
- Fjern alle fremmedlegemer fra produktet.
- Ikke oppbevar verktøyet med batteripakken montert.
- Oppbevar verktøyet, batteripakken og batteriladeren utilgjengelig for barn når de ikke er i bruk.
- Hold verktøyet, batteripakken og batteriladeren borte fra korroderende midler som hagekjemikalier og avisingssalter.
- For å redusere risikoen for alvorlig personskade må du ikke oppbevare batteripakken utendørs eller i kjøretøy.
- Oppbevar verktøyet, batteripakken og batterilader i et innelukket, rent, tørt område.

# Klargjøre batteripakken for resirkulering

**Viktig:** Når du fjerner batteripakken, dekk polene på batteripakken med kraftig teip. Ikke forsøk å ødelegge eller demontere batteripakken eller fjerne noen av komponentene.



Ta kontakt med lokale myndigheter eller et autorisert forhandlerverksted eller forhandler hvis du vil ha mer informasjon om hvordan du kan resirkulere batteriet på en forsvarlig måte.

 The Call2Recycle logo is circular with the word "RECYCLE" at the top, "R B R C" in the center, and the phone number "1-800-822-8837" at the bottom. A hand is shown holding a battery.	Litiumionbatteripakker merket med Call2Recycle-merket kan resirkuleres hos enhver deltakende forhandler eller batteriresirkuleringsanlegg i Call2Recycle-programmet (kun USA og Canada). Hvis du vil finne en deltakende forhandler eller et anlegg nærmest deg, kan du ringe 1-800-822-8837 eller gå til <a href="http://www.call2recycle.org">www.call2recycle.org</a> .
 The High Energy Battery (HEB) logo is circular with the text "END-OF-LIFE MANAGEMENT" around the top edge and "HEBATTERY.ORG" around the bottom edge. In the center, there is a battery symbol with a lightning bolt and the text "LITHIUM ION (Li-ion)".	Litiumionbatteripakker merket med High Energy Battery (HEB)-seglet som vist her, og alle 60 V Flex-Force-batterier 6,0 Ah eller høyere, kan resirkuleres hos enhver deltakende forhandler i Call2Recycle HEB-programmet. Gå til <a href="http://www.hebattery.org">www.hebattery.org</a> for å finne nærmeste deltakende forhandler.

Hvis du ikke finner en deltakende forhandler eller anlegg i nærheten, eller har spørsmål om hvilket resirkuleringsprogram batteripakken din kan kvalifisere for, kan du gå til kundestøttesiden som er oppført i brukerhåndboken for verktøyet/utstyret ditt, for mer informasjon om hvordan du resirkulerer batteripakken på en ansvarlig måte.

Hvis du befinner deg utenfor USA og Canada, kan du kontakte ditt autoriserte forhandlerverksted eller forhandler for mer informasjon om hvordan du resirkulerer batteripakken på en ansvarlig måte.

# Feilsøking

Utfør kun trinnene beskrevet i disse instruksjonene. Alt ytterligere inspeksjons-, vedlikeholds- og reparasjonsarbeid må utføres av et autorisert serviceverksted eller en tilsvarende kvalifisert spesialist hvis du ikke kan løse problemet selv.

Ta alltid batteriet ut av verktøyet når du feilsøker, inspiserer, vedlikeholder eller rengjør verktøyet.

Problem	Mulig årsak	Løsning
Verktøyet kjører ikke eller kjører ikke uten avbrudd.	<ol style="list-style-type: none"><li>1. Batteriet er ikke fullstendig montert i verktøyet.</li><li>2. Batteripakken er ikke ladet.</li><li>3. Batteripakken er over eller under det passende temperaturområdet.</li><li>4. Det er fuktighet på ledningene til batteripakken.</li><li>5. Batteripakken er skadet.</li><li>6. Det er et annet elektrisk problem med verktøyet.</li><li>7. Både den ekstra håndtaksbryteren og utløseren trykkes ikke inn.</li></ol>	<ol style="list-style-type: none"><li>1. Fjern og sett deretter batteriet inn i verktøyet igjen, og påse at det er fullstendig montert og låst.</li><li>2. Fjern batteripakken fra verktøyet og lad det.</li><li>3. Flytt batteripakken til et sted der det er tørt og temperaturen er mellom 5 °C og 40 °C.</li><li>4. La batteripakken tørke eller tørk den tørr.</li><li>5. Bytt ut batteripakken.</li><li>6. Kontakt et autorisert forhandlerverksted.</li><li>7. Trykk på både utløseren og bryteren på tilleggshåndtaket samtidig.</li></ol>
Verktøyet når ikke full effekt.	<ol style="list-style-type: none"><li>1. Hastighetsbryteren er i lavhastighets- eller antisperreposisjon.</li><li>2. Batteripakkens ladekapasitet er for lav.</li><li>3. Luftventilene er blokkert.</li></ol>	<ol style="list-style-type: none"><li>1. Vri hastighetsbryteren til høyhastighetsposisjon.</li><li>2. Fjern batteripakken fra verktøyet og lad batteripakken helt opp.</li><li>3. Rengjør luftventilene.</li></ol>
Girkassen er varm.	<ol style="list-style-type: none"><li>1. Luftventilene er blokkert.</li><li>2. Girkassen smøres ikke skikkelig.</li></ol>	<ol style="list-style-type: none"><li>1. Rengjør luftventilene.</li><li>2. Smør girkassen.</li></ol>

<b>Problem</b>	<b>Mulig årsak</b>	<b>Løsning</b>
Redskapet har overdreven vibrasjon eller støy.	<ol style="list-style-type: none"> <li>1. Knivene er sløve eller skadde.</li> <li>2. Maskinen smøres ikke skikkelig.</li> </ol>	<ol style="list-style-type: none"> <li>1. Kontakt et autorisert forhandlerverksted.</li> <li>2. Smør bladene og girkassen.</li> </ol>
Batteripakken lades raskt ut.	<ol style="list-style-type: none"> <li>1. Batteripakken er over eller under det passende temperaturområdet.</li> <li>2. Trimmeren er overbelastet</li> </ol>	<ol style="list-style-type: none"> <li>1. Flytt batteripakken til et sted der det er tørt og temperaturen er mellom 5 °C og 40 °C.</li> <li>2. Trim i et langsommere tempo.</li> </ol>

**Notat:**

**Notat:**



**Count on it.**

**TORO**<sup>®</sup>

**Count on it.**

**Podręcznik operatora**

# Nożyce do żywopłotu Flex-Force Power System<sup>®</sup> o szerokości 61 cm, z zasilaniem 60V

Model nr 51855T—Numer seryjny 326000000 i  
wyższe

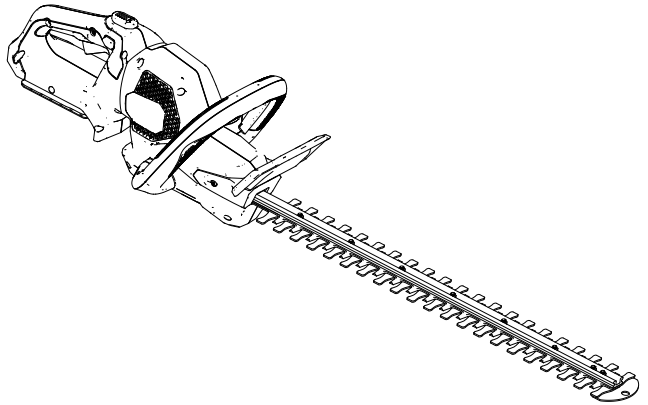



**W razie potrzeby uzyskania pomocy przed oddaniem tego produktu zapraszamy do odwiedzenia strony [www.Toro.com/support](http://www.Toro.com/support), na której można znaleźć filmy instruktażowe, lub kontakt z autoryzowanym przedstawicielem serwisowym.**

Ten produkt jest zgodny z odpowiednimi dyrektywami europejskimi. Szczegółowe informacje można znaleźć w osobnej deklaracji zgodności produktu (DOC) dotyczącej tego wyrobu.

## Wprowadzenie

Te nożyce do żywopłotu są przeznaczone do pielęgnacji krzewów i żywopłotów przez użytkowników domowych. Maszyna jest zaprojektowana do eksploatacji z akumulatorami litowo-jonowymi Flex-Force™ 60 V. Akumulatory mogą być ładowane wyłącznie ładowarką Flex-Force 60 V do akumulatorów litowo-jonowych. Używanie tych produktów w celach niezgodnych z jego przeznaczeniem może okazać się niebezpieczne dla operatora i dla osób postronnych.

**Model 51855T jest dostarczany bez akumulatora i bez ładowarki.**

Przeczytaj uważnie poniższe informacje, aby poznać zasady właściwej obsługi i konserwacji urządzenia, nie uszkodzić go i uniknąć urazów. Odpowiedzialność za prawidłowe i bezpieczne użytkowanie produktu spoczywa na Tobie.

Odwiedź [www.Toro.com](http://www.Toro.com), aby uzyskać więcej informacji, w tym wskazówki dotyczące bezpieczeństwa, materiały szkoleniowe, informacje na temat akcesoriów oraz pomoc w znalezieniu autoryzowanego sprzedawcy lub rejestracji produktu.

© 2026—The Toro®  
Company  
8111 Lyndale Avenue  
South  
Bloomington, MN  
55420

Zarejestruj produkt  
pod adresem  
[www.Toro.com](http://www.Toro.com).



Tłumaczenie oryginału  
(PL)

**Wydrukowano w  
Chinach  
Wszelkie prawa  
zastrzeżone**



Aby skorzystać z serwisu, zakupić oryginalne części producenta lub uzyskać dodatkowe informacje, należy skontaktować się z autoryzowanym serwisem lub biurem obsługi klienta producenta. Prosimy o przygotowanie numeru modelu i numeru seryjnego produktu. **Rysunek 1** przedstawia położenie oznaczenia modelu oraz numeru seryjnego na urządzeniu. Zapisz je w przewidzianym na to miejscu.

**Ważne:** Urządzeniem mobilnym zeskanuj kod QR (jeżeli występuje) na tabliczce z numerem seryjnym, aby uzyskać informacje o gwarancji, częściach zamiennych i innych kwestiach związanych z produktem.

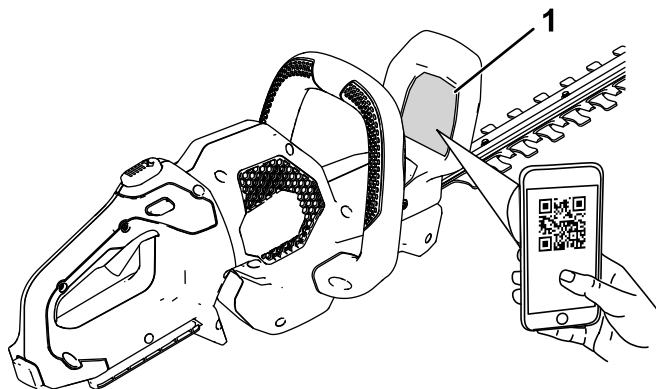

g308284

**Rysunek 1**

1. Położenie numeru modelu i numeru seryjnego

Model nr \_\_\_\_\_

Numer seryjny \_\_\_\_\_

# Symbol ostrzegawczy

Ten symbol ostrzegawczy (Rysunek 2) występuje zarówno w instrukcji, jak i na maszynie. Wskazuje on ważne informacje dotyczące zasad bezpieczeństwa, których należy przestrzegać, aby uniknąć wypadków.



Rysunek 2

Symbol ostrzegawczy

g000502

---

Symbol ostrzegawczy pojawia się nad informacjami ostrzegającymi o niebezpiecznych działaniach lub sytuacjach, przed słowem **NIEBEZPIECZEŃSTWO**, **OSTRZEŻENIE** lub **UWAGA**.

**NIEBEZPIECZEŃSTWO:** Wskazuje na sytuację bezpośredniego zagrożenia, która, jeżeli się jej nie zapobiegnie, **doprowadzi** do śmierci lub poważnych obrażeń ciała.

**OSTRZEŻENIE:** Wskazuje na sytuację potencjalnego zagrożenia, która, jeżeli się jej nie zapobiegnie, **może** doprowadzić do śmierci lub poważnych obrażeń ciała.

**UWAGA:** Wskazuje na sytuację potencjalnego zagrożenia, która, jeżeli się jej nie zapobiegnie, **może** doprowadzić do niewielkich lub średnich obrażeń ciała.

W niniejszej instrukcji występują także dwa inne słowa podkreślające wagę informacji. **Ważne** zwraca uwagę na szczególne informacje techniczne, a **Uwaga** podkreśla informacje ogólne, wymagające uwagi.

## Bezpieczeństwo

### **▲ OSTRZEŻENIE**

Należy zapoznać się ze wszystkimi dostarczonymi wraz z tym narzędziem ostrzeżeniami, instrukcjami, ilustracjami i wymaganiami dotyczącymi bezpieczeństwa.

*Niezastosowanie się do wszelkich poniższych instrukcji może doprowadzić do porażenia prądem, powstania pożaru i/lub poważnych obrażeń ciała.*

Zachowaj wszelkie ostrzeżenia i instrukcje do użycia w przyszłości.

Używane w treści wszystkich ostrzeżeń określenie „narzędzie elektryczne” oznacza urządzenie o zasilaniu sieciowym (przewodowe) lub urządzenie o zasilaniu bateryjnym (beprzewodowe).

# WAŻNE INSTRUKCJE DOTYCZĄCE BEZPIECZEŃSTWA

## I. Bezpieczeństwo w strefie wykonywania pracy

1. **Utrzymuj porządek w strefie roboczej i zapewnij jej dobre oświetlenie.** *Nieporządek lub słabe oświetlenie w strefie pracy zwiększają ryzyko wypadków.*
2. **Nie używaj narzędzi elektrycznych w obszarach zagrożonych wybuchem, na przykład w pobliżu łatwopalnych cieczy, gazów lub pyłów.** *Narzędzia elektryczne generują iskry, które mogą spowodować zapłon pyłów lub oparów.*
3. **Podczas pracy z użyciem narzędzia elektrycznego pilnuj, aby dzieci i osoby postronne znajdowały się w bezpiecznej odległości.** *Rozproszenie uwagi może spowodować utratę kontroli nad urządzeniem.*

## II. Bezpieczna praca z narzędziami elektrycznymi

1. **Wtyczki elektronarzędzi muszą być odpowiednie do gniazdka. Wtyczek nie wolno w żaden sposób modyfikować. Podczas pracy z elektronarzędziami wymagającymi gniazdka z uziemieniem nie wolno stosować adapterów zasilania.** *Niezmodyfikowane wtyczki i pasujące gniazda zmniejszają ryzyko porażenia prądem elektrycznym.*
2. **Unikaj kontaktu ciała z uziemionymi powierzchniami, takimi jak rury, grzejniki, kuchenki i lodówki.** *W przypadku kontaktu ciała z uziemionym urządzeniem występuje podwyższone ryzyko porażenia prądem.*
3. **Nie wystawiaj elektronarzędzi na działanie deszczu lub wilgoci.** *Dostająca się do wnętrza elektronarzędzia woda zwiększy ryzyko porażenia prądem elektrycznym.*
4. **Z przewodem obchodź się we właściwy sposób. Nie używaj przewodu do przenoszenia lub przeciągania elektronarzędzia, ani nie ciągnij za przewód, aby wyłączyć wtyczkę z gniazdka. Przewód trzymaj z dala od ciepła, oleju, ostrych krawędzi oraz ruchomych części.** *Uszkodzone lub zaplątane przewody zwiększają ryzyko porażenia prądem elektrycznym.*

5. **Podczas używania elektronarzędzi na zewnątrz należy używać przedłużacza odpowiedniego do użytku na zewnątrz pomieszczeń.** *Zastosowanie przewodu odpowiedniego do zastosowań zewnętrznych zmniejsza ryzyko porażenia prądem elektrycznym.*
6. **W przypadku, gdy nieunikniona jest praca elektronarzędziem w wilgotnym miejscu, należy korzystać ze źródła prądu z zabezpieczeniem różnicowo-prądowym (RCD).** *Użycie bezpiecznika typu RCD zmniejsza ryzyko porażenia prądem elektrycznym.*

### III. Bezpieczeństwo osobiste

1. **Podczas pracy z użyciem narzędzia elektrycznego bądź czujny, zwracaj uwagę na to co robisz i kieruj się zdrowym rozsądkiem. Nie używaj narzędzia elektrycznego gdy jesteś zmęczony lub pod wpływem środków odurzających, alkoholu lub lekarstw.** *Moment nieuwagi podczas pracy z narzędziem elektrycznym może doprowadzić do wypadku z poważnymi obrażeniami ciała.*
2. **Korzystaj ze sprzętu ochrony osobistej. Zawsze chroń wzrok.** *Sprzęt ochronny, taki jak maska przeciwpyłowa, bezpieczne obuwie z podeszwą przeciwpoślizgową, sztywny kask lub ochronniki słuchu używane w odpowiednich warunkach ograniczają ryzyko obrażeń ciała.*
3. **Zapobiegaj przypadkowemu uruchomieniu. Przed podłączeniem urządzenia do źródła zasilania i/lub akumulatora oraz przed podniesieniem lub przenoszeniem go upewnij się, że wyłącznik jest w pozycji WYŁĄCZENIA.** *Przenoszenie narzędzi elektrycznych z palcem na włączniku lub podłączenie do zasilania urządzeń, których włącznik znajduje się w położeniu włączonym może doprowadzić do wypadków.*
4. **Przed włączeniem narzędzia elektrycznego usuń wszelkie klucze i narzędzia używane do regulacji.** *Klucz lub narzędzie podłączone do obracającego się elementu narzędzia elektrycznego może doprowadzić do obrażeń ciała.*
5. **Nie sięgaj zbyt daleko narzędziem. Zawsze utrzymuj stabilną postawę i równowagę.** *Pozwoli to lepiej zapanować nad narzędziem elektrycznym w niespodziewanych sytuacjach.*
6. **Noś odpowiednią odzież. Nie używaj luźnej odzieży ani biżuterii.** *Włosy i odzież operatora muszą znajdować się w bezpiecznej odległości od części ruchomych. Luźna odzież, biżuteria lub długie włosy mogą zostać pochwycone przez ruchome części.*

7. **Jeżeli urządzenia są wyposażone w złącza do odciągu lub zbierania pyłu, dopilnuj ich prawidłowego podłączenia i używania we właściwy sposób.** *Skorzystanie z możliwości zbierania pyłu pozwala ograniczyć stwarzane przez pył zagrożenia.*
8. **Nie dopuszczaj do sytuacji, w których rutyna wynikająca z częstego używania narzędzi skłania do zbytnej pewności siebie i lekceważenia zasad bezpieczeństwa pracy z elektronarzędziami.** *Nieuważne działanie może w ciągu ułamka sekundy spowodować poważne obrażenia.*

#### **IV. Używanie i konserwacja elektronarzędzi**

1. **Nie używaj narzędzia elektrycznego na siłę. Użyj odpowiedniego narzędzia elektrycznego do danego zastosowania.** *Właściwie dobrane narzędzie elektryczne wykona zadanie lepiej i bezpieczniej z prędkością, do której zostało zaprojektowane.*
2. **Nie używaj narzędzia elektrycznego, jeżeli nie daje się ono włączyć i wyłączyć za pomocą wyłącznika.** *Każde narzędzie elektryczne, którego nie da się kontrolować za pomocą wyłącznika stwarza zagrożenie i należy je oddać do naprawy.*
3. **Przed przystąpieniem do jakichkolwiek regulacji, wymiany akcesoriów lub przechowywania odłącz wtyczkę od źródła zasilania i/lub wyjmij akumulator z narzędzia jeżeli jego konstrukcja na to pozwala.** *Taki środek zapobiegawczy może zmniejszyć ryzyko przypadkowego uruchomienia narzędzia elektrycznego.*
4. **Przechowuj nieużywane narzędzia elektryczne poza zasięgiem dzieci i nie pozwalaj na używanie narzędzia elektrycznego osobom z nim nieobeznanym lub które nie zapoznały się z instrukcją jego obsługi.** *Narzędzia elektryczne są niebezpieczne w rękach niewyszkolonych użytkowników.*
5. **Utrzymuj elektronarzędzie i akcesoria w dobrym stanie technicznym. Sprawdź, czy ruchome elementy są właściwie ustawione i czy nie blokują się, zwróć uwagę na uszkodzone elementy lub inny ich stan mogący mieć wpływ na działanie narzędzia elektrycznego. W razie uszkodzenia oddaj urządzenie elektryczne do naprawy przed kontynuowaniem jego użytkowania.** *Wiele wypadków jest spowodowanych przez narzędzia elektryczne w złym stanie technicznym.*
6. **Pilnuj, aby narzędzia do cięcia były ostre i czyste.** *Właściwie konserwowane narzędzia o naostrzonych krawędziach tnących rzadziej się blokują i są łatwiejsze do kontrolowania.*

7. **Używaj narzędzi elektrycznych, akcesoriów i elementów tnących itp. zgodnie z niniejszymi instrukcjami, uwzględniając warunki robocze oraz planowaną pracę.** *Używanie narzędzi elektrycznych do czynności innych niż te, do których są przeznaczone może doprowadzić do niebezpiecznych sytuacji.*
8. **Uchwyty i inne powierzchnie chwytania utrzymuj w stanie suchym, czystym i wolnym od oleju i smarów.** *Śliskie uchwyty i powierzchnie do chwytania utrudniają bezpieczną obsługę i sterowanie narzędziem w nieoczekiwanych sytuacjach.*

## **V. Używanie i konserwacja narzędzi akumulatorowych**

1. **Do ładowania należy używać wyłącznie ładowarki wskazanej przez producenta.** *Ładowarka przeznaczona do jednego typu akumulatorów może przy użyciu z innym rodzajem akumulatora stwarzać ryzyko pożaru.*
2. **Używaj narzędzi elektrycznych tylko z przeznaczonymi do nich akumulatorami.** *Używanie innych akumulatorów może spowodować ryzyko zranienia i pożaru.*
3. **Gdy akumulator nie jest używany, trzymaj go z dala od metalowych przedmiotów, takich jak spinacze do papieru, monety, klucze, gwoździe, wkręty lub inne metalowe przedmioty mogące spowodować zwarcie między biegunami.** *Zwarcie biegunów akumulatora może spowodować poparzenia lub pożar.*
4. **Przy nieprawidłowym użytkowaniu akumulatora może się z niego wydostać ciecz. Należy unikać kontaktu z tą cieczą. W razie kontaktu narażone miejsca należy spłukać wodą. W razie kontaktu z oczami należy uzyskać pomoc medyczną.** *Ciecz wydostająca się z akumulatora może powodować podrażnienie lub poparzenie.*
5. **Nie należy używać uszkodzonego lub zmodyfikowanego akumulatora ani narzędzia.** *Uszkodzone lub zmodyfikowane akumulatory mogą działać się w sposób nieprzewidziany i spowodować pożar, wybuch lub ryzyko obrażeń.*
6. **Nie narażać akumulatora lub narzędzia na działanie ognia lub nadmiernej temperatury.** *Narażenie na działanie ognia lub temperatury powyżej 130°C może spowodować wybuch.*
7. **Postępuj zgodnie z wszystkimi instrukcjami ładowania i unikaj ładowania akumulatora lub narzędzia, gdy temperatura przekracza zakres podany w instrukcjach.** *Nieprawidłowe ładowanie lub ładowanie w temperaturach poza określonym zakresem może uszkodzić akumulator i zwiększyć ryzyko pożaru.*

## VI. Serwisowanie

1. **Narzędzie elektryczne oddawaj do serwisowania u wykwalifikowanego mechanika, a przy wymianie części używaj tylko identycznych części zamiennych.** *Pozwoli to zagwarantować bezpieczeństwo narzędzia elektrycznego.*
2. **Nigdy nie serwisuj uszkodzonych akumulatorów.** *Serwis akumulatorów powinien być prowadzony wyłącznie przez producenta lub autoryzowane punkty serwisowe.*

## VII. Ostrzeżenia dotyczące bezpieczeństwa pracy z nożycami do żywopłotu

1. **Nie należy używać nożyc w złych warunkach pogodowych, zwłaszcza gdy istnieje ryzyko uderzenia pioruna.** *Zmniejszy to ryzyko uderzenia pioruna w operatora.*
2. **Wszystkie przewody zasilające należy trzymać z dala od obszaru cięcia.** *W żywopłotach lub krzakach mogą być ukryte przewody zasilające lub pod napięciem. Przewody te mogą przypadkowo zostać przecięte przez ostrze.*
3. **Stosuj środki ochrony oczu.** *Właściwy sprzęt ochronny zmniejsza ryzyko utraty słuchu.*
4. **Z uwagi na ryzyko kontaktu ostrzy z ukrytymi przewodami pod napięciem trzymaj nożyce do żywopłotu tylko za izolowane powierzchnie do chwytania.** *W razie kontaktu ostrza tnącego z przewodem pod napięciem na odsłoniętych metalowych częściach nożyc do żywopłotu może pojawić się napięcie elektryczne grożące porażeniem prądem.*
5. **Nie zbliżaj żadnych części ciała do ostrza tnącego. Nie usuwaj przecinanego materiału i nie przytrzymuj materiału do przecięcia, gdy ostrza są w ruchu.** *Po wyłączeniu narzędzia przełącznikiem ostrza nadal są w ruchu przez pewien czas. Moment nieuwagi podczas użytkowania nożyc elektrycznych może doprowadzić do wypadku z poważnymi obrażeniami ciała.*
6. **Podczas usuwania zablokowanego materiału lub serwisowania nożyc do żywopłotu należy upewnić się, że wszystkie przełączniki zasilania są w położeniu wyłączenia, a akumulator jest odłączony lub wyjęty z urządzenia.** *Niespodziewane uruchomienie nożyc do żywopłotu podczas usuwania zablokowanego materiału lub serwisowania może spowodować poważne obrażenia ciała.*
7. **Nożyce do żywopłotu należy przenosić za uchwyt, gdy ostrze jest zatrzymane, uważając, aby nie nacisnąć żadnego z przełączników zasilania.** *Właściwe przenoszenie nożyc do*

*żywoplotu zmniejszy ryzyko niezamierzonego uruchomienia, mogącego skutkować zranieniem o ostrza.*

- 8. Podczas transportowania lub przechowywania nożyc do żywoplotu ostrze powinno być zawsze zabezpieczone osłoną.**  
*Właściwe obchodzenie się z nożycami do żywoplotu zmniejszy ryzyko obrażeń ciała na skutek kontaktu z ostrzami.*

**NALEŻY ZACHOWAĆ TĘ  
INSTRUKCJĘ**

# Symbole na etykiecie



Etykiety dotyczące bezpieczeństwa oraz instrukcje są wyraźnie widoczne dla operatora i znajdują się w pobliżu wszystkich miejsc potencjalnego zagrożenia. Uszkodzone i brakujące etykiety należy wymienić.

W poniższej tabeli objaśniono znaczenie symboli dotyczących bezpieczeństwa oraz obsługi urządzenia znajdujące się na etykietach.

Symbol na etykiecie umieszczonej na nożycach do żywołotu	Objaśnienie
	Ryzyko zranienia ręki
	Ostrzeżenie
	Nie używaj w mokrych warunkach.
	Trzymaj się z dala od części ruchomych.
	Wszystkie zabezpieczenia i osłony muszą znajdować się na swoim miejscu.
	Przeczytaj <i>Instrukcję obsługi</i> .
	Stosuj środki ochrony wzroku.

# Przegląd produktu

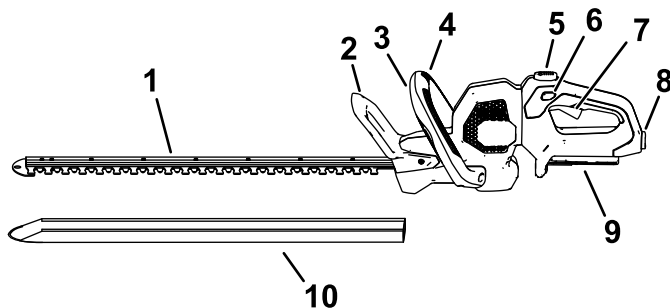

g426749

**Rysunek 3**

Pokazana lewa strona maszyny.

- |  |                           |
|--|---------------------------|
| 1. Ostrza                              | 6. Przełącznik blokady    |
| 2. Osłona                              | 7. Przycisk uruchamiający |
| 3. Przełącznik na uchwycie pomocniczym | 8. Zatrzask akumulatora   |
| 4. Uchwyt pomocniczy                   | 9. Złącze akumulatora     |
| 5. Przycisk przekreślenia uchwytu      | 10. Osłona ochronna       |

## Specyfikacje

<b>Model</b>	51855T
<b>Długość części tnącej</b>	610 mm (24 cale)
<b>Napięcie znamionowe</b>	Maksymalnie 60 V, nominalnie 54 V prądu stałego
<b>Szerokość cięcia</b>	19 mm
<b>Rodzaj ładowarki</b>	Ładowarki do akumulatorów litowo-jonowych Flex-Force 60 V
<b>Rodzaj akumulatora</b>	Akumulatory litowo-jonowe Flex-Force 60 V

## Zakresy dopuszczalnej temperatury

Akumulator należy ładować/przechowywać w temperaturze	od 5°C do 40°C*
Akumulator należy użytkować w temperaturze	od -30°C do 49°C*
Korzystaj z maszyny w zakresie temperatur	od 0°C do 49°C*

\* Czas ładowania wydłuży się w przypadku ładowania w temperaturze spoza tego zakresu.

Maszynę, akumulator i ładowarkę należy przechowywać w czystym i suchym pomieszczeniu.

## Osprzęt/akcesoria

Dostępna jest gama zatwierdzonego przez firmę Toro osprzętu i akcesoriów przeznaczonych do stosowania z maszyną, zwiększających jej możliwości. Skontaktuj się z autoryzowanym przedstawicielem serwisowym lub dystrybutorem, lub odwiedź stronę [www.Toro.com](http://www.Toro.com), aby uzyskać listę wszystkich zatwierdzonych akcesoriów i osprzętu.

Aby zapewnić maksymalną wydajność i zachować certyfikat bezpieczeństwa maszyny, używaj wyłącznie oryginalnych części zamiennych i akcesoriów firmy Toro. Części zamienne i akcesoria innych producentów mogą być niebezpieczne.

# Działanie

## Uruchomienie nożyc do żywoplotu

1. Zdejmij osłonę ochronną z ostrzy tnących ([Rysunek 4](#)).

### **▲ OSTRZEŻENIE**

**Ostrza nożyc do żywoplotu mogą spowodować zranienia lub odcięcie kończyn.**

**Uważaj podczas posługiwania się nożycami przy zdjętej pokrywie ochronnej.**

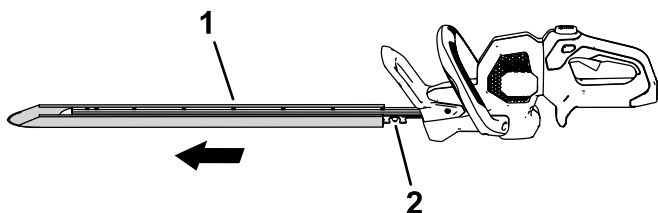

Rysunek 4

1. Osłona ochronna
2. Ostrza

2. Upewnij się, że otwory wentylacyjne nożyc do żywoplotu są wolne od pyłu i zanieczyszczeń.

3. Przyłóż wgłębienie w akumulatorze do wypustki w obudowie uchwytu, po czym trzymając za uchwyt wsuń akumulator do wnętrza uchwytu, dociskając go aż zaskoczy zapadka zatrzasku (**Rysunek 5**).

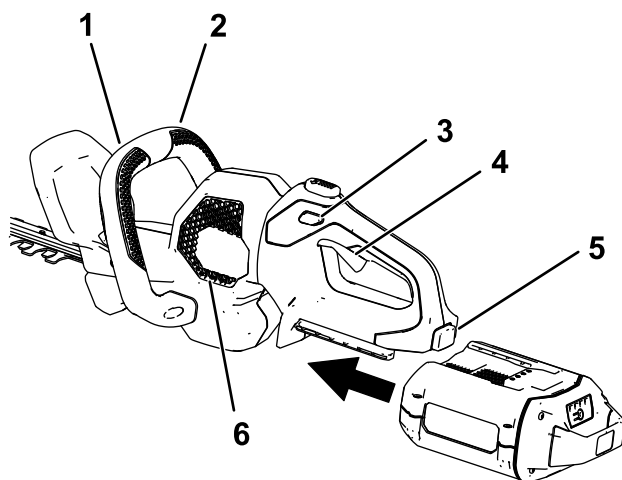

**Rysunek 5**

g308413

- |  |   |
|--|---|
| 1. Przełącznik na uchwycie pomocniczym | 4. Przycisk uruchamiający                       |
| 2. Uchwyt pomocniczy                   | 5. Zatrzask akumulatora                         |
| 3. Przycisk blokady                    | 6. Otwory wentylacyjne na nożycach do żywopłotu |

- 
4. Połóż jedną dłoń na uchwycie z przyciskiem uruchamiającym. Drugą dłoń połóż na uchwycie pomocniczym (**Rysunek 5**).
5. W celu uruchomienia nożyc naciśnij przycisk blokady, po czym wciśnij przycisk uruchamiający, jednocześnie uruchamiając przełącznik na uchwycie pomocniczym (**Rysunek 5**).

Nożyce pracują przy załączonym przełączniku na uchwycie pomocniczym i naciśniętym przycisku uruchamiającym. Przycisk blokady można puścić po uruchomieniu nożyc (**Rysunek 5**).

# Obracanie uchwytu nożyc do żywopłotu

1. Naciśnij i przytrzymaj przycisk blokady obrotu (A na [Rysunek 6](#)).
2. Przekręć uchwyt o 90° w prawo lub w lewo w zależności od wymaganego kierunku cięcia, po czym zwolnij przycisk blokady obrotu, unieruchamiając uchwyt w pożądanym położeniu (ramka B na [Rysunek 6](#)).

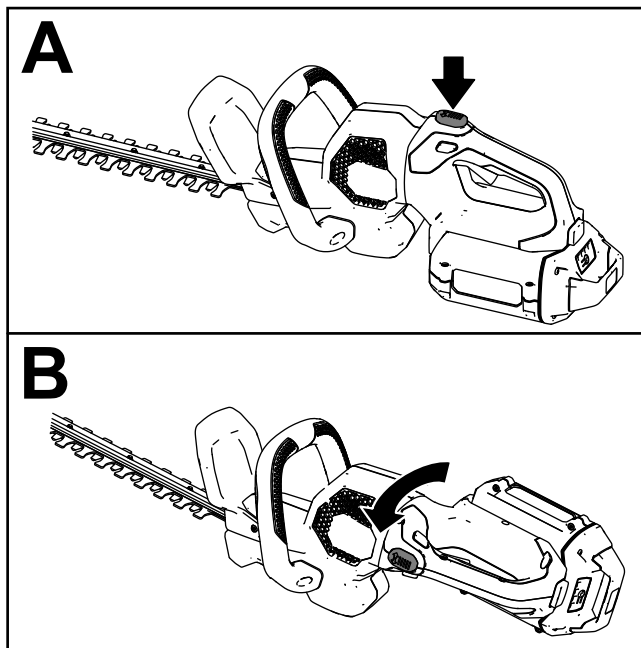

Rysunek 6

g308389

## Wyłączenie nożyc do żywoplotu

Aby wyłączyć nożyce do żywoplotu, zwolnij przycisk uruchamiający lub przełącznik na uchwycie pomocniczym, lub też zwolnij obydwie te przełączniki (**Rysunek 5**). Odczekaj co najmniej 5 sekund na zatrzymanie się ostrza tnącego.

Wyjmuj akumulator zawsze, gdy nie używasz nożyc lub przewożisz nożyce do lub z obszaru roboczego.

## Wymywanie akumulatora

Naciśnij zatrzask akumulatora na narzędziu, aby zwolnić zatrzask akumulatora i wysunąć akumulator z narzędzia (**Rysunek 7**).

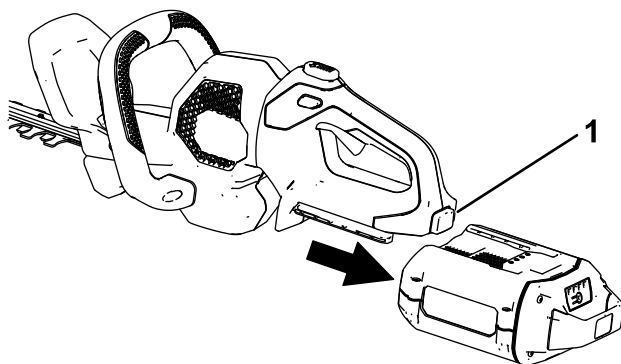

Rysunek 7

g308388

1. Zatrzask akumulatora

---

## Rady związane z posługiwaniem się urządzeniem

- Używaj narzędzia elektrycznego do przycinania w dowolnym kierunku, przesuwając nim powolnym, szerokim ruchem.
- Podczas przycinania świeżych przyrostów wykonuj nożycami szeroki, zamaszysty ruch w celu podawania łądyg bezpośrednio do ostrzy tnących.
- Do przycinania pędów zbyt dużych dla nożyc używaj innego narzędzia.
- W razie potrzeby do przycięcia żywoplotu z zachowaniem poziomu możesz użyć sznurka. Określ wysokość żywoplotu. Rozciągnij wzdłuż żywoplotu sznurek na pożądanej wysokości. Przycinaj pędy tuż powyżej linii wyznaczonej sznurkiem.

# Konserwacja

Po każdym użyciu narzędzia wykonaj następujące czynności:

1. Wyjmij akumulator z narzędzia przed przystąpieniem do konserwacji lub czyszczenia.
2. Przetrzyj narzędzie wilgotną ściereczką, aby oczyścić je z nagromadzonych zanieczyszczeń. Nie myj narzędzia wężem z wodą ani nie zanurzaj go w wodzie.

## **⚠ OSTRZEŻENIE**

**Ostrza nożyc do żywoplotu mogą spowodować zranienia lub odcięcie kończyn.**

**Uważaj podczas posługiwania się nożycami przy zdjętej pokrywie ochronnej.**

3. Sprawdź maszynę i dokręć wszystkie mocowania. Napraw lub wymień wszystkie uszkodzone lub zgubione części.

**Ważne: Stosuj tylko zalecane przez producenta części zamienne i akcesoria.**

**Produkt oddawaj do naprawy tylko w autoryzowanym punkcie serwisowym.**

4. Zetrzyj zanieczyszczenia z kratki wentylacyjnej na obudowie silnika, aby nie dochodziło do jego przegrzewania.

# Smarowanie ostrzy

Okres pomiędzy przeglądami: Po każdym zastosowaniu

## **⚠ OSTRZEŻENIE**

Ostrza nożyc do żywopłotu mogą spowodować zranienia lub odcięcie kończyn.

Uważaj podczas posługiwania się nożycami przy zdjętej pokrywie ochronnej.

1. Wyłącz narzędzie, wyjmij akumulator i połóż narzędzie na płaskiej powierzchni.
2. Za pomocą szczotki lub wilgotnej ściereczki z łagodnym środkiem czyszczącym usuń pył i zanieczyszczenia z nożyc do żywopłotu.
3. Nasmaruj górną krawędź ostrza ([Rysunek 1](#)) lekkim olejem maszynowym (np. #10).

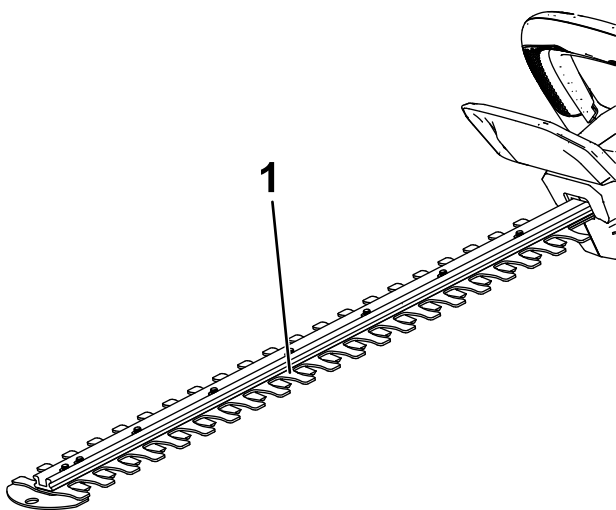

Rysunek 8

g426760

1. Nasmaruj olejem górną krawędź ostrza.
-

# Przechowywanie

**Ważne:** Przechowuj narzędzie, akumulator i ładowarkę tylko w podanym zakresie temperatur; patrz [Specyfikacje \(Strona 12\)](#).

**Ważne:** W przypadku przechowywania akumulatora przez pozasezonowy okres nieużywania należy odłączyć akumulator od narzędzia i naładować akumulator do momentu, gdy na akumulatorze zaświecą się na zielono 1 lub 2 lampki LED. Nie przechowuj całkowicie naładowanego ani całkowicie rozładowanego akumulatora. Przed ponownym użyciem narzędzia naładuj akumulator do momentu, gdy lewa lampka na ładowarce zaświeci się na zielono lub gdy wszystkie 4 lampki na akumulatorze zaświecą się na zielono.



- Po użyciu odłącz produkt od zasilania (tzn. odłącz wtyczkę z gniazdka lub wyjmij akumulator) i sprawdź go pod kątem uszkodzeń.
- Oczyszczyć produkt z wszelkich substancji obcych.
- Nie przechowuj narzędzia z zainstalowanym akumulatorem.
- Narzędzie, akumulator i ładowarkę, jeżeli nie są używane, przechowuj poza zasięgiem dzieci.
- Przechowuj narzędzie, akumulator i ładowarkę akumulatora z dala od agresywnych substancji, takich jak chemikalia ogrodowe lub sól drogowa.
- Aby ograniczyć ryzyko poważnych obrażeń, unikaj przechowywania akumulatora na zewnątrz budynków lub wewnątrz pojazdów.
- Przechowuj narzędzie, akumulator i ładowarkę w zamkniętym, czystym i suchym miejscu.

# Przygotowanie akumulatora do recyklingu

**Ważne:** Po odłączeniu zaklej styki akumulatora wytrzymałą taśmą klejącą. Nie próbuj zniszczyć lub zdemontować akumulatora ani nie demontuj żadnego z jego podzespołów.



Aby uzyskać szczegółowe informacje o właściwym sposobie utylizacji akumulatora, skontaktuj się z lokalnym samorządem lub autoryzowanym serwisem.

 The logo for Call2Recycle, featuring a circular design with the text "RECYCLE" at the top, "R B R C" around the perimeter, and "Li-ion" at the bottom. In the center is a battery icon with a recycling symbol overlaid.	<p>Akumulatory litowo-jonowe oznaczone symbolem Call2Recycle można oddać do recyklingu u dowolnego sprzedawcy uczestniczącego w programie Call2Recycle lub w punkcie recyklingu akumulatorów uczestniczącym w tym programie (tylko USA i Kanada). Adres najbliższego sprzedawcy lub punktu recyklingu można uzyskać pod numerem 1-800-822-8837 lub na stronie <a href="http://www.call2recycle.org">www.call2recycle.org</a>.</p>
 The logo for End-of-Life Management, featuring a circular design with the text "END-OF-LIFE MANAGEMENT" around the top and "HEBATTERY.ORG" around the bottom. In the center is a battery icon with a lightning bolt symbol overlaid.	<p>Akumulatory litowo-jonowe oznaczone przedstawionym tu symbolem akumulatora wysokoenergetycznego (High Energy Battery, HEB), oraz wszystkie akumulatory 60 V Flex-Force o pojemności 6 Ah lub większej, można oddać do recyklingu w placówkach dealerów lub sprzedawców uczestniczących w programie Call2Recycle HEB. Adres najbliższego dealera lub sprzedawcy uczestniczącego w programie można znaleźć na stronie <a href="http://www.hebattery.org">www.hebattery.org</a>.</p>

Jeżeli nie możesz znaleźć sprzedawcy lub punktu recyklingu uczestniczących w programie w najbliższej okolicy, lub nie wiesz, do którego programu kwalifikuje się dany akumulator, zajrzyj na stronę pomocy dla klientów wskazaną w instrukcji obsługi danego narzędzia/sprzętu, gdzie znajdziesz więcej informacji na temat odpowiedzialnego recyklingu akumulatorów.

Jeżeli znajdujesz się poza terytorium USA i Kanady, skontaktuj się z autoryzowanym serwisem lub dystrybutorem, aby uzyskać więcej informacji na temat odpowiedzialnego recyklingu akumulatorów.

# Rozwiązywanie problemów

Wykonaj tylko czynności opisane w niniejszej instrukcji. Jeżeli nie uda się rozwiązać problemu samemu, wszelkie inne czynności kontrolne, konserwacyjne i naprawcze mogą być wykonywane tylko przez autoryzowany punkt serwisowy lub wykwalifikowanego specjalistę.

Na czas usuwania usterek, kontroli, konserwacji lub czyszczenia narzędzia należy zawsze wymontować z niego akumulator.

Problem	Możliwa przyczyna	Usuwanie usterek
Narzędzie nie daje się uruchomić lub nie pracuje w sposób ciągły.	<ol style="list-style-type: none"><li>1. Akumulator nie jest do końca wsunięty w narzędzie.</li><li>2. Akumulator nie jest naładowany.</li><li>3. Akumulator ma temperaturę wykraczającą poza dopuszczalny zakres temperatur.</li><li>4. Na stykach akumulatora znajduje się wilgoć.</li><li>5. Akumulator jest uszkodzony.</li><li>6. W narzędziu występuje inny problem natury elektrycznej.</li><li>7. Przełącznik na uchwycie pomocniczym i przycisk uruchamiający nie są wciśnięte jednocześnie.</li></ol>	<ol style="list-style-type: none"><li>1. Wyjmij i ponownie włóż akumulator do narzędzia, upewniając się, że jest on zamontowany do końca i zablokowany przez zatrzask.</li><li>2. Odłącz akumulator od narzędzia i naładuj go.</li><li>3. Przenieś akumulator do suchego miejsca, w którym panuje temperatura od 5°C do 40°C.</li><li>4. Odczekaj, aż akumulator wyschnie lub wytrzyj styki do sucha.</li><li>5. Wymień akumulator.</li><li>6. Skontaktuj się z przedstawicielem autoryzowanego serwisu.</li><li>7. Wciśnij obydwa przełączniki jednocześnie.</li></ol>

<b>Problem</b>	<b>Możliwa przyczyna</b>	<b>Usuwanie usterek</b>
Narzędzie nie osiąga pełnej mocy.	<ol style="list-style-type: none"> <li>1. Przełącznik regulacji prędkości jest ustawiony na niską prędkość lub odblokowanie ostrzy.</li> <li>2. Stan naładowania akumulatora jest zbyt niski.</li> <li>3. Otwory wentylacyjne są zablokowane.</li> </ol>	<ol style="list-style-type: none"> <li>1. Przesław przełącznik w położenie odpowiadające dużej szybkości cięcia.</li> <li>2. Odłącz akumulator od narzędzia i naładuj go całkowicie.</li> <li>3. Udroźnij otwory wentylacyjne.</li> </ol>
Przekładnia jest gorąca.	<ol style="list-style-type: none"> <li>1. Otwory wentylacyjne są zablokowane.</li> <li>2. Przekładnia nie ma prawidłowego smarowania.</li> </ol>	<ol style="list-style-type: none"> <li>1. Udroźnij otwory wentylacyjne.</li> <li>2. Nasmaruj przekładnię.</li> </ol>
Narzędzie wytwarza nadmierne drgania lub nietypowe dźwięki.	<ol style="list-style-type: none"> <li>1. Ostrza są tępe lub uszkodzone.</li> <li>2. Maszyna nie jest prawidłowo nasmarowana.</li> </ol>	<ol style="list-style-type: none"> <li>1. Skontaktuj się z przedstawicielem autoryzowanego serwisu.</li> <li>2. Nasmaruj ostrza i przekładnię.</li> </ol>
Akumulator szybko się rozładowuje.	<ol style="list-style-type: none"> <li>1. Akumulator ma temperaturę wykraczającą poza dopuszczalny zakres temperatur.</li> <li>2. Narzędzie jest przeciążone.</li> </ol>	<ol style="list-style-type: none"> <li>1. Przenieś akumulator do suchego miejsca, w którym panuje temperatura od 5°C do 40°C.</li> <li>2. Zwolnij tempo pracy.</li> </ol>

**Notatki:**



**Count on it.**



**Count on it.**

**Bruksanvisning**

**Flex-Force Power System®  
60 V häcksax på 61 cm**

Modellnr 51855T—Serienr 326000000 och högre

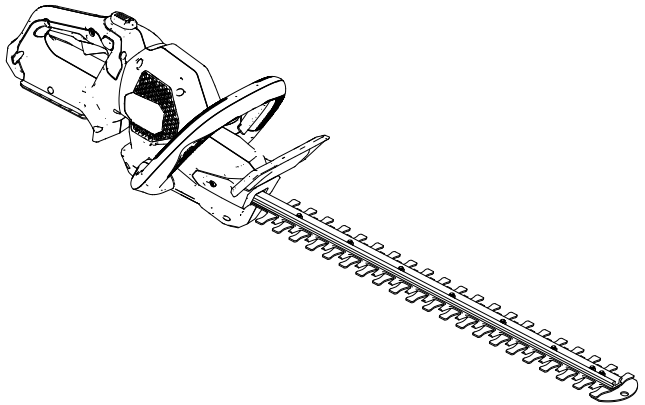

Registrera din produkt på  
[www.Toro.com](http://www.Toro.com).  
Översättning av originalet (SV)



\* 3 4 8 0 - 2 4 5 \*



På [www.Toro.com/support](http://www.Toro.com/support) finns hjälp i form av instruktionsfilmer. Du kan också kontakta din auktoriserade återförsäljare innan du returnerar produkten.

Produkten uppfyller alla relevanta europeiska direktiv. Mer information finns i en separat och produktspecifik försäkrans om överensstämmelse.

## Introduktion

Denna häcksax är avsedd att användas av privatkunder för underhåll av buskar och häckar. Den är konstruerad för drivning med Flex-Force™ 60 V-litiumjonbatteripaket. Dessa batteripaket är avsedda att laddas uteslutande med Flex-Force litiumjonbatteriladdare på 60 V. Det kan medföra fara för dig och kringstående om dessa produkter används i andra syften än vad som avsetts.

### Modell 51855T inkluderar varken batteri eller laddare.

Läs denna information noga så att du lär dig att använda och underhålla produkten på rätt sätt, och för att undvika person- och produktskador. Du är ansvarig för att produkten används på ett riktigt och säkert sätt.

Besök [www.Toro.com](http://www.Toro.com) för mer information, inklusive säkerhetsråd, utbildningsmaterial, information om tillbehör, hjälp med att hitta en återförsäljare eller för att registrera din produkt.

Kontakta en auktoriserad återförsäljare eller tillverkarens kundservice och ha produktens modell- och serienummer till hands om du är i behov av service, originaldelar eller ytterligare information. [Figur 1](#) visar var du finner produktens modell- och serienummer. Skriv numren i det tomma utrymmet.



**Viktigt:** Skanna rutkoden på serienummerplåten (i förekommande fall) med en mobil enhet för att få tillgång till information om garanti, reservdelar och annat.

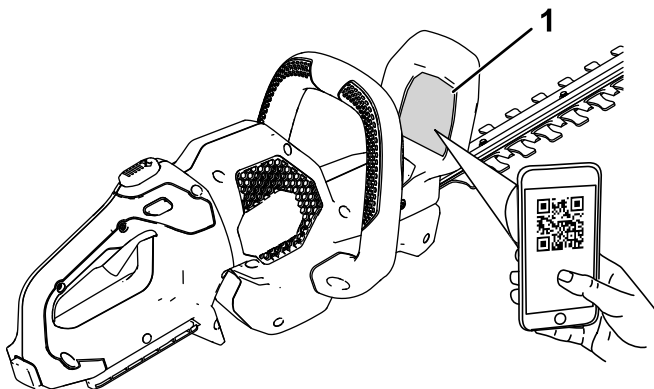

g308284

**Figur 1**

1. Plats för modell- och serienummer

---

<b>Modellnr</b> _____
<b>Serienr</b> _____

# Varningssymbol

Varningssymbolen (Figur 2) som visas i den här bruksanvisningen och på maskinen markerar viktiga säkerhetsmeddelanden som du måste följa för att förhindra olyckor.



**Figur 2**  
Varningssymbol

g000502

---

Varningssymbolen visas ovanför information som varnar dig för farliga handlingar eller situationer och följs av orden **FARA**, **VARNING** eller **VAR FÖRSIKTIG**.

**FARA** indikerar en överhängande fara som, om den inte undviks, **kommer att** leda till dödsfall eller allvarliga personskador.

**VARNING** indikerar en potentiellt farlig situation som, om den inte undviks, **kan** leda till dödsfall eller allvarliga personskador.

**VAR FÖRSIKTIG** indikerar en potentiellt farlig situation som, om den inte undviks, **kan** leda till mindre eller måttliga personskador.

Två andra beteckningar används för att markera information i denna bruksanvisning. **Viktigt** anger speciell teknisk information och **Observera** anger allmän information som är värd att notera.

## Säkerhet

### **▲ VARNING**

Läs alla säkerhetsvarningar, anvisningar, illustrationer och specifikationer som medföljer detta elverktyg.

***Underlåtenhet att följa anvisningarna nedan kan resultera i elektriska stötar, brand och/eller allvarliga personskador.***

Spara alla varningar och anvisningar för framtida bruk.

*Termen "elverktyg" i samtliga varningar avser eldrivna verktyg (med sladd) eller batteridrivna verktyg (utan sladd).*

# VIKTIGA SÄKERHETS- ANVISNINGAR

## I. Arbetsplatssäkerhet

1. **Arbetsområdet ska vara rent och väl upplyst.** *Olycksrisken ökar i nedskräpade eller dåligt upplysta områden.*
2. **Använd inte elverktyg i explosiva atmosfärer, t.ex. i närheten av brandfarliga vätskor, gaser eller damm.** *Elverktyg kan skapa gnistor som kan antända dammet eller gaserna.*
3. **Håll barn och kringstående på avstånd när du använder ett elverktyg.** *Du riskerar att förlora kontrollen om du distraheras.*

## II. Elsäkerhet

1. **Elverktygets kontakt måste passa nätuttaget. Du får inte modifiera kontakten på något sätt. Använd aldrig en adapterkontakt tillsammans med ett jordat elverktyg.** *Risken för elektriska stötar minskar om du använder omodifierade kontakter som matchar nätuttagen.*
2. **Undvik kroppskontakt med jordade ytor som rör, element, härdar och kylskåp.** *Risken för elektriska stötar ökar om kroppen är jordad.*
3. **Utsätt inte elverktyg för regn eller våta förhållanden.** *Risken för elektriska stötar ökar om vatten tränger in i elverktyget.*
4. **Använd sladden med varsamhet. Håll inte i sladden när du bär, drar eller bryter strömmen till elverktyget. Håll sladden på avstånd från värme, olja, skarpa kanter och rörliga delar.** *Skadade eller intrasslade sladdar ökar risken för elektriska stötar.*
5. **Använd en förlängningssladd som lämpar sig för utomhusbruk om du använder elverktyget utomhus.** *Risken för elektriska stötar minskar om du använder en sladd som lämpar sig för utomhusbruk.*
6. **Använd en jordfelsbrytare (jfb) om du tvingas använda elverktyget i en fuktig miljö.** *Risken för elektriska stötar minskar om du använder en jordfelsbrytare (jfb).*

## III. Personlig säkerhet

1. **Var uppmärksam, tänk på vad du gör och använd sunt förnuft när du använder ett eldrivet verktyg. Använd inte ett elverktyg om du är trött eller är påverkad av droger, alkohol eller medicin.** *Risken för allvarliga personskador ökar om du för ett ögonblick tappar koncentrationen när du använder ett elverktyg.*

- 2. Använd personlig skyddsutrustning. Använd alltid ögonskydd.** *Om omständigheterna så kräver bör man använda skyddsutrustning – som dammskyddsmask, halkfria skyddsskor, hjälm och/eller hörselskydd. Detta minskar risken för personskador.*
- 3. Förhindra oavsiktlig start. Kontrollera att reglaget är i läget Av innan du ansluter till en strömkälla och/eller batteri, lyfter eller bär verktyget.** *Risken för olyckor ökar om du bär elverktyget med fingret på reglaget eller ansluter ett redan påslaget elverktyg.*
- 4. Ta bort eventuell justeringssprint eller -nyckel innan du aktiverar ett elverktyg.** *Kvarlämnade nycklar eller sprintar i en roterande del av ett elverktyg kan orsaka personskador.*
- 5. Sträck dig inte för långt. Bibehåll hela tiden ett stadigt fotstöd och balansen.** *På så sätt bibehåller du kontrollen över elverktyget i oväntade situationer.*
- 6. Bär lämplig klädsel. Använd inte löst sittande kläder eller smycken. Håll hår och kläder borta från rörliga delar.** *Löst sittande kläder, smycken och långt hår kan fastna i rörliga delar.*
- 7. Om det går att förse enheter med dammutsugs- och uppsamlingsfunktioner ska dessa anslutas och användas på ett lämpligt sätt.** *Användning av dammuppsamlingsutrustning kan minska risken för faror i samband med damm.*
- 8. Låt inte kändedom från frekvent verktygsanvändning leda till att du blir självbelåten och ignorerar säkerhetsföreskrifterna för verktyget.** *Ett vårdslöst agerande kan orsaka allvarliga skador på bråkdelen av en sekund.*

#### **IV. Korrekt användning och skötsel av elverktyg**

- 1. Elverktyget får inte brukas med våld. Använd rätt elverktyg för tillämpningen i fråga.** *Rätt elverktyg presterar bättre och fungerar på ett säkrare sätt om det används för den belastning det har konstruerats för.*
- 2. Använd inte elverktyget om det inte går att använda reglaget för på- och avslagning.** *Ett verktyg som inte kan styras med reglaget är farligt och måste repareras.*
- 3. Dra ut sladden från strömkällan och/eller avlägsna batteripaketet från elverktyget, om det är lösttagbart, innan du gör några justeringar, byter tillbehör eller ställer undan elverktyget.** *Sådana förebyggande säkerhetsåtgärder minskar risken för oavsiktlig start av elverktyget.*
- 4. Förvara elverktyg som inte används utom räckhåll för barn och låt inte någon som inte är bekant med elverktyget eller har**

**läst dessa anvisningar använda verktyget.** *Elverktyg är farliga i händerna på utbildade användare.*

- 5. Underhåll av elverktyg och tillbehör.** *Kontrollera om det finns rörliga delar som kärvar eller är felinriktade, trasiga delar, eller andra problem som kan påverka elverktygets drift. Ett skadat elverktyg måste repareras innan det kan användas. Många olyckor orsakas av dåligt underhållna elverktyg.*
- 6. Håll klippverktygen skarpa och rena.** *Rätt underhållna klippverktyg med skarpa skåreggar kärvar mindre och är enklare att använda.*
- 7. Använd elverktyg, tillbehör, verktygsdelar osv. enligt dessa anvisningar.** *Beakta även de aktuella arbetsförhållandena och det arbete som ska utföras. Användning av elverktyget i andra syften än de avsedda kan leda till riskfyllda situationer.*
- 8. Håll handtagen och greppytorna torra, rena och fria från olja och fett.** *Halkiga handtag och greppytor tillåter inte säker hantering och kontroll av verktyget i oväntade situationer.*

## **V. Korrekt användning och skötsel av batteri**

- 1. Ladda endast upp batteriet med den laddare som rekommenderas av tillverkaren.** *En laddare som är lämplig för en typ av batteri kan utgöra en brandrisk om den används med ett annat batteri.*
- 2. Använd endast de batterier som är avsedda för elverktyget.** *Bruk av andra batterier kan öka skade- eller brandrisken.*
- 3. Ett batteri som inte används ska förvaras på avstånd från andra metallföremål som gem, mynt, nycklar, spikar, skruvar eller andra mindre metallföremål som kan leda effekten från en pol till en annan.** *Kortslutning av batteriet kan orsaka brännskador eller eldsvåda.*
- 4. Ett felbehandlat batteri kan läcka vätska. Undvik kontakt med denna.** *Spola med vatten vid eventuell oavsiktlig kontakt. Sök läkarhjälp om vätskan kommer i kontakt med ögonen. Vätska som läcker ur batteriet kan orsaka irritationer eller brännskador.*
- 5. Använd inte ett batteripaket eller ett verktyg som är skadat eller modifierat.** *Skadade eller modifierade batterier kan fungera på ett oförutsägbart sätt som kan leda till brand, explosion eller risk för personskador.*
- 6. Utsätt inte ett batteripaket eller ett verktyg för öppen låga eller mycket höga temperaturer.** *Exponering för eld eller temperaturer över 130 °C kan orsaka explosioner.*

7. **Följ alla laddningsanvisningar och ladda inte batteripaketet eller verktyget utanför det temperaturintervall som anges i anvisningarna.** *Felaktig laddning eller laddning vid temperaturer utanför angivet intervall kan skada batteriet och öka brandrisken.*

## VI. Service

1. **Lämna in elverktyget på service hos en kvalificerad verkstad som endast använder identiska reservdelar.** *På så sätt äventyras inte elverktygets säkerhet.*
2. **Serva aldrig skadade batteripaket.** *Service av batteripaket får endast utföras av tillverkaren eller av auktoriserade leverantörer.*

## VII. Säkerhetsvarningar för häcktrimmer

1. **Använd inte häcktrimmern under dåliga väderförhållanden, särskilt när det finns risk för blixtnedslag.** *Detta minskar risken att träffas av blixten.*
2. **Håll alla strömsladdar och kablar borta från klippområdet.** *Strömsladdar eller kablar kan vara dolda i häckar eller buskar och kan oavsiktligt kapas av kniven.*
3. **Använd hörselskydd.** *Lämplig skyddsutrustning minskar risken för hörselskador.*
4. **Håll endast häcktrimmern i de isolerade handtagen eftersom det finns en risk för att kniven kan komma i kontakt med dolda ledningar.** *Om en kniv kommer i kontakt med en strömförande ledning kan även vissa metalldelar på häcktrimmern bli strömförande och ge användaren en elektrisk stöt.*
5. **Håll alla kroppsdelar på behörigt avstånd från kniven. Avlägsna eller håll inte fast det material som ska klippas när knivarna befinner sig i rörelse.** *Knivarna fortsätter att röra sig när brytaren är avstängd. Risken för allvarliga personskador ökar om du för ett ögonblick tappar koncentrationen när du använder en häcksax.*
6. **När du rensar material som fastnat eller server häcktrimmern ska du se till att alla strömbrytare är avstängda och att batteripaketet har tagits bort eller kopplats ur.** *Oväntad aktivering av häcktrimmern vid bortrensning av fastnat material eller service kan leda till allvarliga personskador.*
7. **Bär häcktrimmern i handtaget med kniven stoppad och var noga med att inte använda någon strömbrytare.** *Korrekt bärande av häcktrimmern minskar risken för oavsiktlig start och resulterande personskador från knivarna.*

8. När du transporterar eller lagrar häcktrimmern ska du alltid använda knivskyddet. Korrekt hantering av häcktrimmern minskar risken för personskador från knivarna.

# SPARA DESSA ANVISNINGAR

## Dekalsymboler



Säkerhetsdekalerna och -anvisningarna är fullt synliga för föraren och finns nära alla potentiella farozoner. Ersätt dekalerna som har skadats eller saknas.

Följande tabeller beskriver de säkerhets- och instruktionssymboler som visas på dekalerna.

Dekalsymbol på häcksax	Förklaring
	Avkapningsrisk för händerna
	Varning
	Använd inte maskinen i våta förhållanden.
	Håll avstånd till rörliga delar.
	Se till att alla skydd sitter på plats.
	Läs <i>bruksanvisningen</i> .
	Använd ögonskydd.

# Produktöversikt

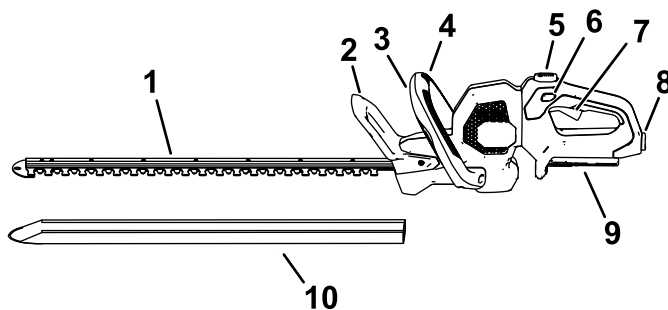

Figur 3

Maskinen sedd från vänster.

- |                            |                            |
|----------------------------|----------------------------|
| 1. Knivar                  | 6. Låsbrytare              |
| 2. Skydd                   | 7. Avtryckare              |
| 3. Extrahandtagets reglage | 8. Batterispärr            |
| 4. Extrahandtag            | 9. Batteripaket anslutning |
| 5. Handtagsrotationsknapp  | 10. Skydd                  |

g426749

## Specifikationer

Modell	51855T
Klipplängd	610 mm(24 tum)
Märkspänning	60 V DC max, 54 V DC nominellt
Klippbredd	19 mm (3/4 tum)
Laddartyp	Flex-Force 60 V litiumjonladdare
Batterityp	Flex-Force 60 V litiumjonbatterier

## Lämpliga temperaturintervall

Ladda/förvara batteripaketet vid	5 °C till 40 °C*
Använd batteripaketet vid	-30 °C till 49 °C*
Använd maskinen vid	0 °C till 49 °C

\* Laddningstiden förlängs om du inte laddar batteripaketet inom detta temperaturintervall.

Förvara maskinen, batteripaketet och batteriladdaren på en ren och torr avsidig plats.

## Redskap/tillbehör

Ett sortiment av Toro-godkända redskap och tillbehör kan användas med maskinen för att förbättra och utvidga dess kapacitet. Kontakta din auktoriserade återförsäljare eller auktoriserade Toro-distributör eller besök [www.Toro.com](http://www.Toro.com) för en lista över alla godkända redskap och tillbehör.

För att garantera optimal prestanda och permanent säkerhetscertifiering för maskinen ska du endast använda originaldelar och -tillbehör från Toro. Reservdelar och tillbehör från andra tillverkare kan vara farliga.

# Körning

## Starta häcktrimmern

1. Ta bort skyddet från knivarna (Figur 4).

### ⚠ VARNING

Häcktrimmerns knivar kan orsaka skärsår eller amputation.

Var försiktig när du hanterar häcktrimmern med skyddet borttaget.

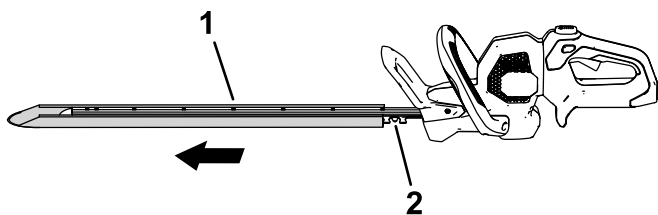

Figur 4

g308414

1. Skydd
  2. Knivar
- 
2. Kontrollera att ventilerna på häcktrimmern är fria från damm och smuts.
  3. Rikta in hålligheten i batteripaketet mot spetsen på handtagets kåpa, ta tag i handtaget och tryck batteripaketet mot handtaget tills spärren låses på plats (Figur 5).

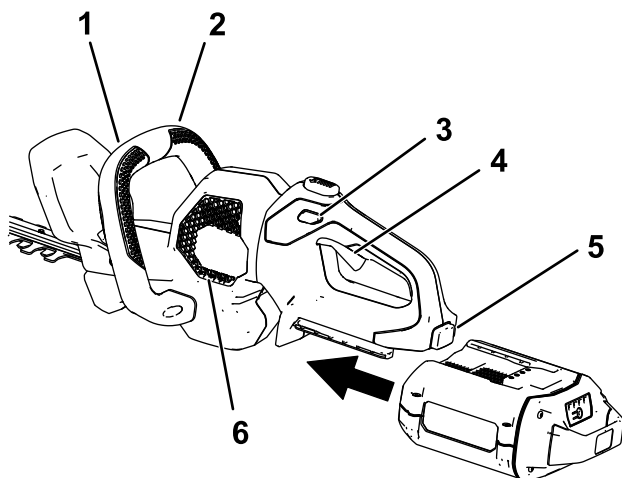

g308413

**Figur 5**

- |                            |                        |
|----------------------------|------------------------|
| 1. Extrahandtagets reglage | 4. Avtryckare          |
| 2. Extrahandtag            | 5. Batterispärr        |
| 3. Låsbrytare              | 6. Häcktrimmerventiler |

- 
4. Placera en hand på avtryckarens handtag. Placera den andra handen på extrahandtaget ([Figur 5](#)).
  5. Tryck på låsknappen och tryck sedan in avtryckarbrytaren samtidigt som extrahandtagets reglage för att aktivera häcktrimmern ([Figur 5](#)).  
Trimmern förblir påslagen så länge som extrahandtagets reglage och avtryckaren är intryckta. Du kan frigöra låsbrytaren när häcktrimmern har startat ([Figur 5](#)).

## Rotera häcktrimmerns handtag

1. Tryck på låsknappen för rotation och håll den intryckt (A i [Figur 6](#)).
2. Rotera handtaget 90 grader åt höger eller vänster beroende på vilken klippriktning du önskar och släpp sedan låsknappen för rotation för att låsa handtaget i avsett läge (B i [Figur 6](#)).

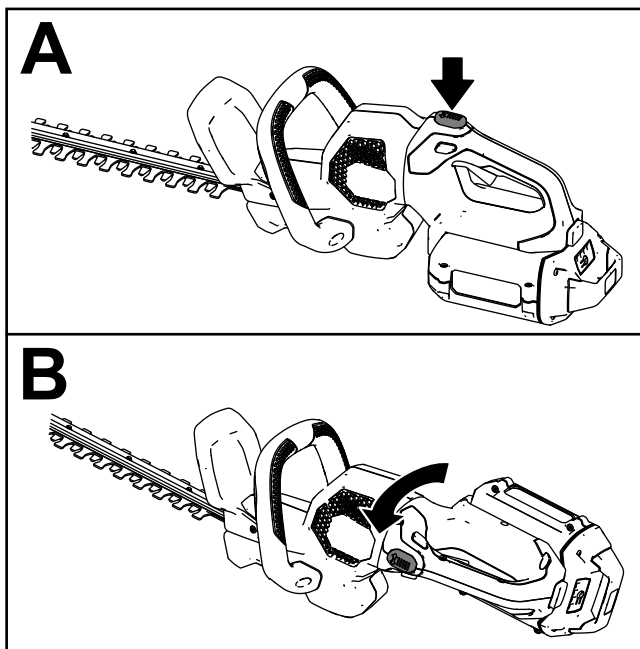

Figur 6

g308389

# Stänga av häcktrimmern

Släpp antingen avtryckaren, extrahandtagetets reglage eller båda två för att stänga av häcktrimmern (Figur 5). Vänta i minst 5 sekunder medan kniven stannar.

Avlägsna alltid batteripaketet när du inte använder trimmern eller transporterar den till eller från arbetsområdet.

## Demontera batteripaketet

Tryck på batterispärren på verktyget för att lossa batteripaketet och skjut ut batteripaketet ur verktyget (Figur 7).

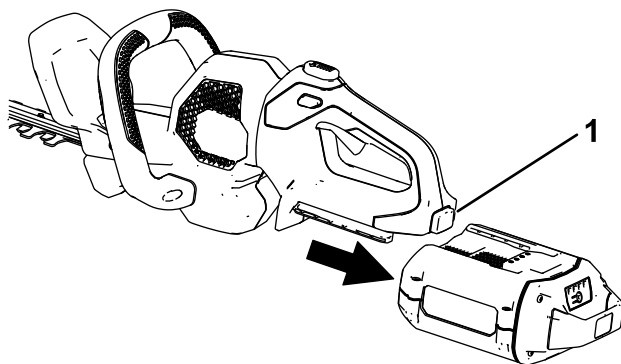

Figur 7

g308388

1. Batterispärr

---

## Arbetstips

- Använd elverket för att klippa i valfri riktning med en långsam, svepande rörelse.
- Använd en svepande rörelse när du klipper nya buskar eller häckar, så att stjälkarna leds direkt in i kniven.
- Använd ett annat verktyg för att trimma stjälkar som är för stora för trimmern.
- Du kan använda en tråd som hjälp för att klippa häcken jämt. Bestäm dig för hur hög häcken ska vara. Dra som riktlinje en bit tråd längs häcken på denna höjd. Trimma häcken just ovanför tråden.

# Underhåll

Utför följande efter varje användningstillfälle:

1. Ta bort batteripaketet från trimmern före underhåll eller rengöring.
2. Torka rent trimmern med en fuktig duk närhelst det samlas skräp där. Spruta inte vatten över trimmern med en vattenslang, och sänk inte heller ned den i vatten.

## **⚠ VARNING**

**Häcktrimmerns knivar kan orsaka skärsår eller amputering.**

**Var försiktig när du hanterar häcktrimmern med skyddet borttaget.**

3. Inspektera maskinen, kontrollera och dra åt alla fästelement. Reparera eller ersätt delar som har skadats eller saknas.

**Viktigt: Använd endast de reservdelar och tillbehör som rekommenderas av tillverkaren.**

**Produkten får endast repareras av en auktoriserad återförsäljare.**

4. Borsta bort skräp från luftintagen och avgassystemet på motorkåpan för att förhindra att motorn överhettas.

# Smörjning av knivarna

Serviceintervall: Efter varje användning

## **⚠ VARNING**

Häcktrimmerns knivar kan orsaka skärsår eller amputation.

Var försiktig när du hanterar häcktrimmern med skyddet borttaget.

1. Stäng av trimmern, ta bort batteripaketet och placera trimmern på en plan yta.
2. Ta bort smuts och skräp från häcktrimmern med en borste eller en fuktig trasa som har doppats i ett mildt rengöringsmedel.
3. Stryk på lite maskinolja (t.ex. nr 10) längs kanten på de övre knivarna (Figur 1).

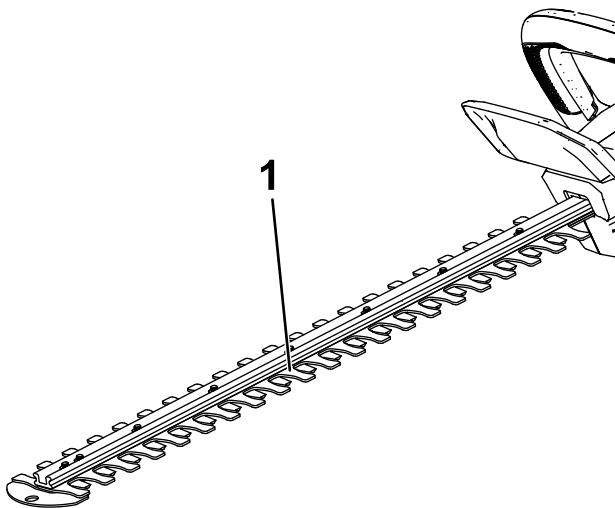

**Figur 8**

g426760

1. Applicera maskinolja på knivarnas överkant.
-

# Förvaring

**Viktigt:** Förvara verktyget, batteripaketet och laddaren endast i temperaturer som ligger inom rätt intervall. Se [Specifikationer \(sida 10\)](#).

**Viktigt:** Om du har batteripaketet i förvaring under lågsäsongen ska du ta ut batteripaketet ur verktyget och ladda det tills en eller två lysdioder lyser grönt på batteriet. Förvara inte ett fulladdat eller helt urladdat batteri. När du är redo att ta verktyget i bruk igen ska batteripaketet laddas tills vänster indikatorlampa på laddaren lyser grönt eller alla fyra lysdioder på batteriet blir gröna.



- Koppla bort produkten från strömkällan (dvs. dra ur kontakten från strömkällan eller avlägsna batteripaketet) och kontrollera att den inte skadats efter användning.
- Ta bort allt främmande material från produkten.
- Förvara inte verktyget med batteripaketet installerat.
- När de inte används ska verktyg, batteripaket och laddare förvaras utom räckhåll för barn.
- Håll redskapet, batteripaketet och batteriladdaren på avstånd från frätande medel, som trädgårdskemikalier och vägsalt.
- Minska risken för allvarliga personskador genom att inte förvara batteripaketet utomhus eller i fordon.
- Förvara verktyget, batteripaketet och batteriladdaren på en ren och torr avsides plats.

# Förbereda batteripaketet för återvinning

**Viktig:** När batteripaketet avlägsnas ska polerna täckas över med kraftig tejp. Försök inte att förstöra eller plocka isär batteripaketet eller ta bort någon av dess komponenter.



Kontakta kommunen, din auktoriserade återförsäljare eller distributör för mer information om hur du återvinner batteriet på ett korrekt sätt.

 The logo for Call2Recycle, featuring a circular design with the word "RECYCLE" at the top, "R B R C" in the center, and the phone number "1-800-822-8837" at the bottom. A battery symbol is also present.	Litiumjonbatteripaket som är märkta med Call2Recycle kan återvinnas hos valfri medverkande återförsäljare eller batteriåtervinningsanläggning i Call2Recycle-programmet (endast USA och Kanada). Ring 1-800-822-8837 eller besök <a href="http://www.call2recycle.org">www.call2recycle.org</a> för att hitta en medverkande återförsäljare eller anläggning nära dig.
 The logo for HEB Battery, featuring a circular design with the text "END-OF-LIFE MANAGEMENT" around the top and "HEBATTERY.ORG" around the bottom. In the center, there is a battery symbol with a lightning bolt and the text "LITHIUM ION (Li-ion)".	Litiumjonbatterier märkta med HEB-märket (högenenergibatteri) som visas här, och alla 60 V Flex-Force-batterier på minst 6,0 Ah, kan återvinnas hos valfri återförsäljare som deltar i Call2Recycle HEB-programmet. Du kan hitta en deltagande återförsäljare nära dig på <a href="http://www.hebattery.org">www.hebattery.org</a> .

Om du inte kan hitta en deltagande återförsäljare eller anläggning i närheten, eller om du har frågor om vilket återvinningsprogram som omfattar ditt batteripaket, kan du läsa mer om hur du återvinner batteripaketet på ett ansvarsfullt sätt på kundsupportwebbplatsen som anges i bruksanvisningen för ditt verktyg eller din utrustning.

Om du befinner dig utanför USA och Kanada ber vi dig kontakta din auktoriserade återförsäljare eller distributör för att ta reda på hur du kan återvinna batteripaketet på ett ansvarsfullt sätt.

# Felsökning

Utför endast stegen som beskrivs i de här instruktionerna. Alla övriga inspektioner, underhåll och reparationer får endast utföras av en auktoriserad verkstad eller en liknande behörig specialist, om du inte kan lösa problemet själv.

Avlägsna alltid batteriet från verktyget vid felsökning, inspektion, underhåll eller rengöring av verktyget.

Problem	Möjliga orsaker	Åtgärd
Verktyget fungerar inte eller fungerar inte utan avbrott.	<ol style="list-style-type: none"><li>1. Batteriet sitter inte helt på plats i verktyget.</li><li>2. Batteripaketet är inte laddat.</li><li>3. Batteriets temperatur ligger över eller under lämpligt temperaturintervall.</li><li>4. Det finns fukt på batteripaketets kablar.</li><li>5. Batteripaketet är skadat.</li><li>6. Det är något annat elektriskt fel på verktyget.</li><li>7. Varken extrahandtagets reglage eller utlösaren är intryckt.</li></ol>	<ol style="list-style-type: none"><li>1. Ta bort och sätt tillbaka batteriet i verktyget, se till att det är korrekt monterat och spärrat.</li><li>2. Ta ut batteripaketet ur verktyget och ladda det.</li><li>3. Flytta batteripaketet till en torr plats där temperaturen är mellan 5 °C och 40 °C.</li><li>4. Låt batteripaketet torka eller torka det på egen hand.</li><li>5. Byt ut batteripaketet.</li><li>6. Kontakta en auktoriserad återförsäljare.</li><li>7. Tryck på både utlösaren och extrahandtagets reglage samtidigt.</li></ol>
Verktyget når inte full kraftförsörjning.	<ol style="list-style-type: none"><li>1. Hastighetsbrytaren är i läget för låg hastighet eller i läget för att lossa en trimmer som har fastnat.</li><li>2. Batteripaketets laddningskapacitet är för låg.</li><li>3. Luftventilerna är blockerade.</li></ol>	<ol style="list-style-type: none"><li>1. Vrid hastighetsbrytaren till läget för hög hastighet.</li><li>2. Ta ut batteripaketet ur verktyget och ladda batteripaketet helt.</li><li>3. Rengör luftventilerna.</li></ol>

<b>Problem</b>	<b>Möjliga orsaker</b>	<b>Åtgärd</b>
Växellådan är varm.	<ol style="list-style-type: none"> <li>1. Luftventilerna är blockerade.</li> <li>2. Växellådan smörjs inte ordentligt.</li> </ol>	<ol style="list-style-type: none"> <li>1. Rengör luftventilerna.</li> <li>2. Smörj växellådan.</li> </ol>
Verktyget vibrerar eller låter överdrivet mycket.	<ol style="list-style-type: none"> <li>1. Knivarna är slöa eller skadade.</li> <li>2. Maskinen smörjs inte ordentligt.</li> </ol>	<ol style="list-style-type: none"> <li>1. Kontakta en auktoriserad återförsäljare.</li> <li>2. Smörj knivarna och växellådan.</li> </ol>
Batteripaketet laddas snabbt ur.	<ol style="list-style-type: none"> <li>1. Batteriets temperatur ligger över eller under lämpligt temperaturintervall.</li> <li>2. Trimmern är överbelastad</li> </ol>	<ol style="list-style-type: none"> <li>1. Flytta batteripaketet till en torr plats där temperaturen är mellan 5 °C och 40 °C.</li> <li>2. Trimma med lägre hastighet.</li> </ol>