



Count on it.

Form No. 3480-299 Rev A

Manual do Operador

Soprador axial Flex-Force Power System[®] 60 V MAX

Modelo nº 51900T—Nº de série 326000000 e superiores

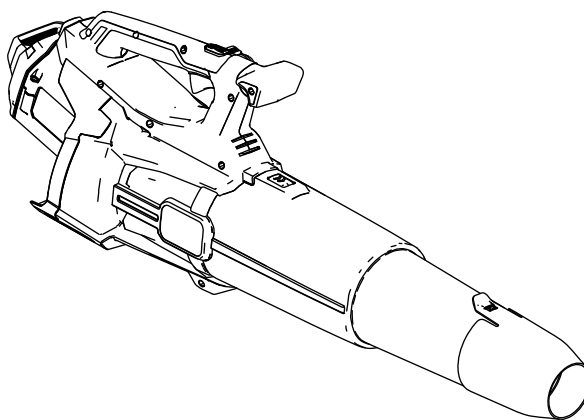



Se precisar de assistência, consulte www.Toro.com/support para obter recursos instrucionais ou contacte um representante de assistência autorizado antes de devolver este produto.

Este produto cumpre todas as diretivas europeias relevantes. Para mais informações, consulte a folha de Declaração de Conformidade (DOC) em separado, específica do produto.

Introdução

Esta máquina destina-se a ser utilizada por proprietários residenciais para remover detritos vegetais, conforme necessário, no exterior. Foi concebida para utilizar baterias de iões de lítio Flex-Force™ de 60 V. Estas baterias são concebidas para serem carregadas apenas por carregadores de baterias de iões de lítio Flex-Force de 60 V. Se estes produtos forem utilizados para um fim diferente da sua utilização prevista, poderá pôr em perigo o utilizador e outras pessoas.

O modelo 51900T não inclui bateria nem carregador.

Leia estas informações cuidadosamente para saber como utilizar o produto, como efetuar a sua manutenção de forma adequada, evitar ferimentos e danos no produto. A utilização correta e segura do produto é da exclusiva responsabilidade do utilizador.

Visite www.Toro.com para mais informações, incluindo sugestões de segurança, materiais de formação, informações sobre acessórios, obter ajuda a localizar um representante ou para registar o seu produto.

© 2026—The Toro®
Company
8111 Lyndale Avenue
South
Bloomington, MN
55420

Registe o seu produto
em www.Toro.com.



Tradução do original
(PT)
Impresso no Vietnam
Todos os direitos
reservados



Sempre que necessitar de assistência, peças genuínas Toro ou informações adicionais, entre em contacto com um representante de assistência autorizado ou com o serviço de assistência Toro, indicando os números de modelo e de série do produto. A [Figura 1](#) mostra onde se encontram os números de série e modelo do produto. Escreva os números no espaço fornecido.

Importante: Com o seu dispositivo móvel, pode ler o código QR (se equipado) no autocolante com o número de série para aceder a informações sobre garantia, peças e outros produtos.



Figura 1

g472719

1. Localização dos números de modelo e de série.

Modelo n° _____
N° de série _____

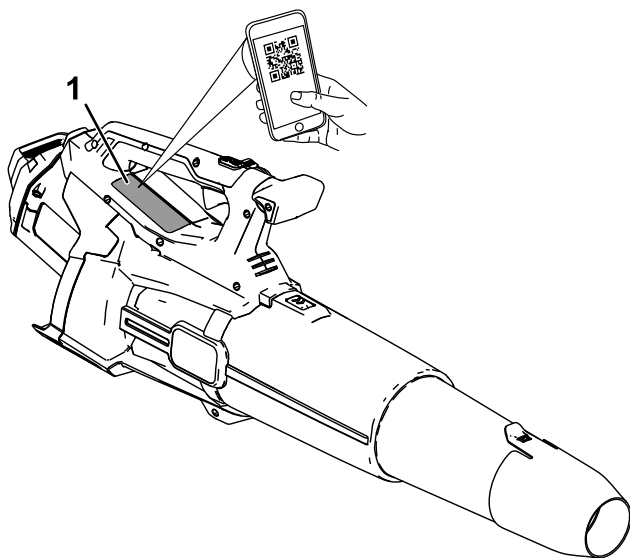
Símbolo de alerta de segurança

O símbolo de alerta de segurança (Figura 2) mostrado neste manual e na máquina identifica mensagens de segurança importantes que têm de ser seguidas para evitar acidentes.



Figura 2

Símbolo de alerta de segurança

g000502

O símbolo de alerta de segurança surge acima de informações que o alertam para ações ou situações inseguras e será seguido pela palavra **PERIGO**, **AVISO** ou **CUIDADO**.

PERIGO indica uma situação de risco eminente que, se não for evitada, **irá** resultar em morte ou ferimento grave.

AVISO indica uma situação de risco potencial que, se não for evitada, **pode** resultar em morte ou ferimento grave.

CUIDADO indica uma situação de risco potencial que, se não for evitada, **poderá** resultar em ferimento leve ou moderado.

Neste manual são ainda utilizados dois termos para identificar informações importantes. **Importante** chama a atenção para informação especial de ordem mecânica e **Nota** sublinha informação geral que requer atenção especial.

Segurança

▲ AVISO

Leia todos os avisos, instruções, ilustrações e especificações fornecidos com esta máquina.

Caso não siga todas as instruções indicadas em seguida, pode dar origem a choque elétrico, incêndio e/ou ferimentos graves.

Guarde todos os avisos e instruções para consulta futura.

O termo “máquina” em todos os avisos refere-se à sua máquina (com cabo) ligada à corrente elétrica ou máquina (sem cabo) com bateria.

SEGURANÇA IMPORTANTE

INSTRUÇÕES

I. Segurança da área de trabalho

1. **Mantenha a área de trabalho limpa e bem iluminada.** *Áreas de trabalho desorganizadas ou escuras são propensas a acidentes.*
2. **Não opere máquinas em atmosferas explosivas, por exemplo, na presença de líquidos inflamáveis, gases ou poeira.** *As máquinas criam faíscas, que podem incendiar a poeira ou fumos.*
3. **Mantenha as crianças e outras pessoas afastadas enquanto operar uma máquina.** *As distrações podem causar a perda de controlo.*

II. Segurança elétrica

1. **As fichas da máquina têm de corresponder às tomadas em termos de tensão. Nunca altere uma tomada de que forma for. Não utilize quaisquer adaptadores de fichas com máquinas com ligação à terra.** *Fichas não alteradas e tomadas correspondentes reduzem o risco de choque elétrico.*
2. **Evite o contacto do corpo com superfícies com ligação à terra, tais como tubos, radiadores, fogões e frigoríficos.** *Existe um risco aumentado de choque elétrico se o seu corpo estiver com ligação à terra.*
3. **Não exponha uma máquina à chuva ou condições de humidade.** *A entrada de água numa máquina aumenta o risco de choque elétrico.*

4. **Não esforce o cabo. Nunca utilize o fio para transportar, puxar ou desligar a máquina. Mantenha o cabo afastado do calor, óleo, extremidades afiadas ou peças em movimento. Cabos danificados ou entalados aumentam o risco de choque elétrico.**
5. **Ao operar uma máquina no exterior, utilize uma extensão adequada à utilização exterior. A utilização de um cabo adequado à utilização exterior reduz o risco de choque elétrico.**
6. **Se operar uma máquina num local húmido for imprescindível, utilize uma fonte de alimentação com proteção de disjuntor diferencial (DR). A utilização de um DR reduz o risco de choque elétrico.**

III. Segurança pessoal

1. **Esteja atento – preste atenção ao que está a fazer e utilize o bom senso ao operar uma máquina. Não utilize uma máquina quando se sentir cansado ou estiver sob a influência de drogas, álcool ou medicamentos. Um momento de distração durante a operação de máquinas pode resultar em ferimentos pessoais graves.**
2. **Utilize equipamento de proteção individual. Use sempre proteção para os olhos. A utilização de equipamento de proteção, por exemplo, máscara anti-poeira, calçado de segurança antiderrapante, capacete ou proteção auditiva nas condições adequadas reduz as lesões.**
3. **Evite o arranque acidental. Certifique-se de que o interruptor está na posição DESLIGAR antes de ligar a fonte de alimentação e/ou bateria, agarrar ou transportar a ferramenta. Transportar máquinas com o dedo no interruptor ou ligar máquinas que tenham o interruptor ligado é um convite a um acidente.**
4. **Remova as chaves de ajuste antes de ligar a máquina. Uma chave deixada instalada numa parte rotativa da máquina pode causar ferimentos.**
5. **Não se estique demasiado. Mantenha sempre o equilíbrio e a estabilidade. Isto permite controlar melhor a máquina em situações inesperadas.**
6. **Utilize vestuário adequado. Não utilize roupa larga ou joias. Mantenha o cabelo e vestuário longe de peças em movimento. As roupas largas, joias ou cabelo comprido podem ficar presos nas peças em movimento.**
7. **Se forem fornecidos dispositivos para a ligação da extração de poeira e instalações de recolha, certifique-se de que estes estão ligados e são devidamente utilizados. A utilização da recolha de poeira pode reduzir os riscos relacionados com a poeira.**

8. **Não permita que a familiaridade obtida com a utilização frequente de ferramentas o torne complacente e faça ignorar os princípios de segurança.***Uma ação descuidada pode causar ferimentos graves numa fração de segundo.*

IV. Utilização e cuidados a ter com a máquina

1. **Não force a máquina. Utilize a máquina correta para a sua aplicação.** *A máquina correta fará melhor o trabalho e de forma mais segura, à velocidade para a qual foi concebida.*
2. **Não utilize a máquina se o interruptor não a ligar e desligar.** *As máquinas que não possam ser controladas com o interruptor são perigosas e têm de ser reparadas.*
3. **Desligue a tomada da fonte de alimentação e/ou retire a bateria da máquina, se amovível, antes de fazer qualquer ajuste, substituir acessórios ou armazenar as máquinas.** *Estas medidas de segurança preventivas reduzem o risco de ligar acidentalmente a máquina.*
4. **Armazene as máquinas ao ralenti fora do alcance das crianças e não permita que pessoas não familiarizadas com a máquina ou estas instruções a operem.** *As máquinas são perigosas nas mãos de utilizadores sem formação.*
5. **Manutenção das máquinas e acessórios** **Verifique se existe desalinhamento ou encravamento de peças móveis, peças partidas ou qualquer outra condição que possa afetar a operação da máquina. Se danificada, antes da utilização, a máquina deve ser reparada.***Muitos acidentes são causados por máquinas com manutenção insuficiente.*
6. **Mantenha as ferramentas de corte afiadas e limpas.***Ferramentas de corte com uma boa manutenção com extremidades de corte afiadas têm menos probabilidades de encravar e são mais fáceis de controlar.*
7. **Utilize a máquina, acessórios e pontas da ferramenta, etc. de acordo com estas instruções, tendo em conta as condições de trabalho e o trabalho a ser executado.** *A utilização da máquina em operações diferentes daquelas para as quais se destina pode resultar numa situação perigosa.*
8. **Mantenha as pegas e superfícies de agarrar secas, limpas e sem óleo ou lubrificante.** *Pegas e superfícies de agarrar escorregadias não permitem um manuseamento e controlo da ferramenta em segurança em situações inesperadas.*

V. Utilização e cuidados com ferramentas com bateria

1. **Recarregue apenas com o carregador especificado pelo fabricante.***Um carregador adequado a um tipo de bateria pode criar um risco de incêndio quando usado com outra bateria.*
2. **Utilize máquinas apenas com as baterias especificamente designadas.** *A utilização de outras baterias pode criar um risco de ferimentos e fogo.*
3. **Quando a bateria não estiver a ser utilizada, mantenha-a afastada de outros objetos de metal, por exemplo, cliques de papel, moedas, chaves, pregos, parafusos ou outros pequenos objetos de metal que possam fazer uma ligação entre um terminal e o outro.** *O curto circuito dos terminais da bateria pode causar queimaduras ou incêndio.*
4. **Em condições abusivas, o líquido pode ser ejetado da bateria; evite o contacto. Se ocorrer o contacto acidental, enxagúe com água. Se o líquido entrar em contacto com os olhos, procure também ajuda médica.** *O líquido ejetado da bateria pode causar irritação ou queimaduras.*
5. **Não utilize uma bateria ou ferramenta que esteja danificada ou alterada.** *Baterias danificadas ou alteradas podem apresentar um comportamento imprevisível resultando em fogo, explosão ou risco de ferimento.*
6. **Não exponha uma bateria ou ferramenta a fogo ou temperatura excessiva.** *A exposição a fogo ou temperatura acima dos 130 °C pode causar uma explosão.*
7. **Siga todas as instruções de carregamento e não carregue a bateria ou ferramenta fora do intervalo de temperaturas indicado nas instruções.** *Carregar de forma inadequada ou fora do intervalo de temperaturas indicado pode danificar a bateria e aumentar o risco de fogo.*

VI. Assistência

1. **As máquinas devem ser reparadas por um reparador qualificado utilizando apenas peças de substituição idênticas.** *Isto assegura que a segurança da máquina é mantida.*
2. **Nunca repare baterias danificadas.** *A reparação de baterias danificadas só deve ser realizada pelo fabricante ou prestadores de assistência autorizados.*

VII. Segurança do soprador

1. **Não utilize a máquina em condições atmosféricas adversas, especialmente se houver o risco de relâmpagos.** *Isto diminui o risco de ser atingido por um relâmpago.*

2. **Use proteção ocular e auditiva.** *A utilização de equipamento de proteção adequado reduzirá o risco de ferimentos pessoais.*
3. **Enquanto opera a máquina, utilize sempre calçado de proteção antiderrapante. Não deve operar a máquina descalço ou de sandálias.** *Isto reduz o risco de ferimentos nos pés.*
4. **Não use roupas largas ou objetos como lenços, cordões, correntes, gravatas, etc., que possam ser arrastados para as entradas de ar. Se tiver cabelos compridos, apanhe-os ou cubra-os para garantir que não entram nas entradas de ar. Se algum destes itens entrar numa entrada de ar, pode aumentar o risco de ferimentos.**
5. **Mantenha as pessoas próximas afastadas da máquina em funcionamento.** *A proteção de detritos pode aumentar o risco de ferimentos.*
6. **Nunca aponte o bico do soprador na direção das pessoas ou animais, ou na direção de janelas. Redobre a sua atenção quando estiver a utilizar o soprador junto de objetos grandes, tais como árvores, carros e paredes em que os detritos podem ricochetear. Os objetos projetados podem danificar propriedades e aumentar o risco de ferimentos.**
7. **Não utilize a máquina para soprar nada que esteja a fumar ou a arder, tal como cigarros, fósforos ou cinzas quentes.** *Estas fontes de ignição podem aumentar o risco de incêndio.*
8. **Não toque na ventoinha em movimento. Desligue a máquina e espere até que a ventoinha pare antes de remover qualquer parte que permita aceder à ventoinha.** *Isto reduz o risco de ferimentos provenientes das partes em movimento.*
9. **Quando limpar material encravado ou efetuar a manutenção da máquina, certifique-se de que a máquina está desligada. O acionamento inesperado da máquina durante a limpeza do material encravado ou a manutenção pode resultar em ferimentos pessoais graves.**

GUARDE ESTAS INSTRUÇÕES

Símbolos dos autocolantes



Os autocolantes de segurança e de instruções são facilmente visíveis e situam-se próximo das zonas de potencial perigo. Substitua todos os autocolantes danificados ou em falta.

As tabelas seguintes descrevem os símbolos de segurança e instruções presentes nos autocolantes:

Símbolo do autocolante do soprador	Explicação
	Risco de projeção de objetos
	Aviso
	Não operar em condições chuvosas.
	Manter as pessoas afastadas.
	Manter as pessoas afastadas da máquina em todas as direções.
	Manter-se afastado de peças móveis.
	Manter todas as proteções e resguardos instalados.
	Ler o <i>Manual do utilizador</i> .
	Remover a bateria antes de realizar manutenção.
	Utilizar proteção ocular e auditiva.

Instalação

Montagem do soprador

1. Instale o bico do soprador no tubo do soprador.



Figura 3

g472735

2. Deslize o tubo do soprador para a estrutura do soprador. Poderá ser necessário pressionar o trinco do tubo para que o tubo do soprador encaixe no devido lugar (Figura 3).

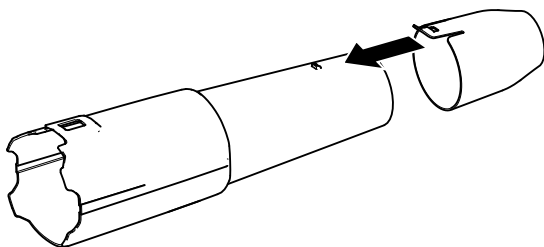

Figura 4

g472734

1. Trinco do tubo

Nota: O soprador também pode ser operado sem bico, ou com o tubo do soprador totalmente removido.

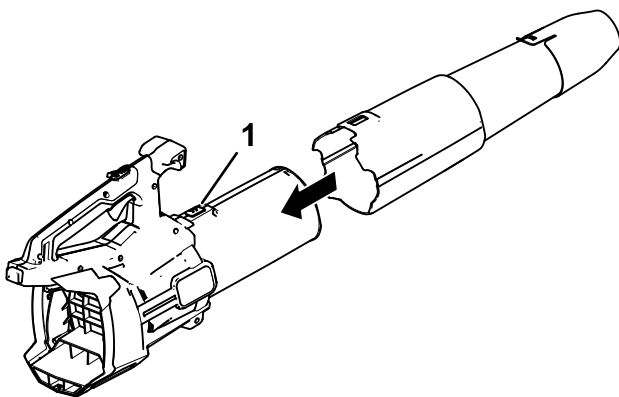
Instalação do arnês de ombros.

Importante: Se estiver a utilizar o soprador com uma bateria de 6,0 Ah ou superior instalada, instale o arnês de ombros (peça n.º 139-5334).

Não utilize o arnês de ombros se estiver a alimentar a ferramenta com a mochila e o cabo da mochila; utilize apenas o arnês da mochila.

1. Instale o aro no manípulo da pega (Figura 5).



Figura 5

g484060

1. Argola em D
2. Puxe aqui para prender o aro ao soprador.
3. Aro da correia

-
2. Ligue o clipe do arnês de ombros à argola em D do aro (Figura 6).

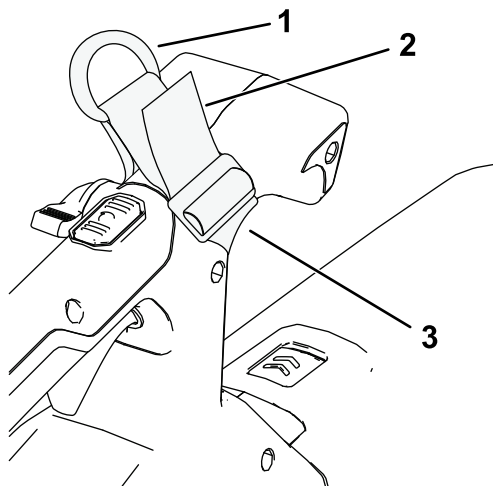
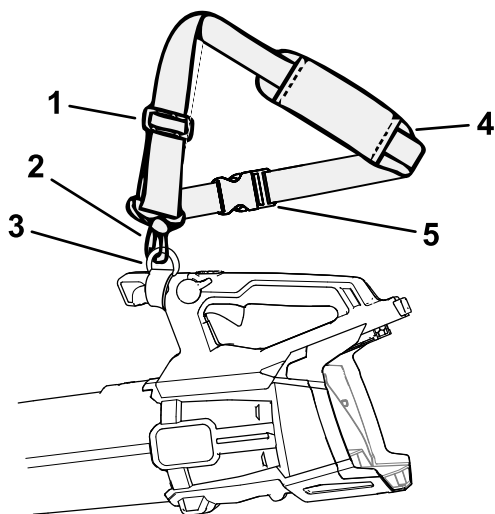

g484073

Figura 6

1. Regulador do arnês
 2. Clipe do arnês
 3. Argola em D
 4. Arnês de ombros
-
3. Ajuste o arnês de ombros deslizando o regulador para cima para diminuir o comprimento do arnês, ou para baixo para aumentar o comprimento do arnês.
 4. Saiba como remover o arnês de ombros em caso de emergência; consulte a secção [Remoção do arnês de ombros](#). (página 19).

Descrição geral do produto

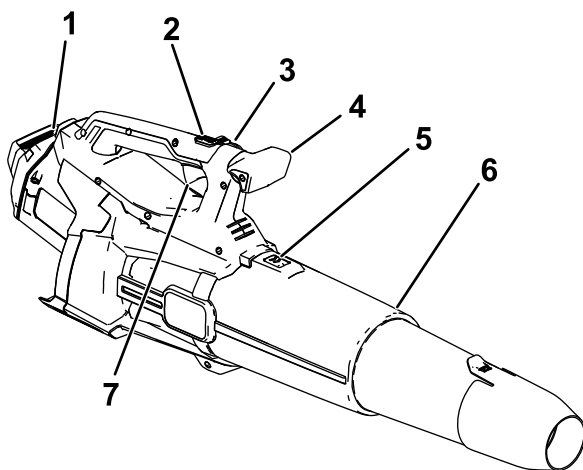

g472736

Figura 7

- | | |
|----------------------------------|-----------------------------------|
| 1. Bateria e cavidade da bateria | 5. Trinco do tubo do soprador |
| 2. Botão de impulso do turbo | 6. Tubo do soprador |
| 3. Bloqueio de velocidade | 7. Gatilho de velocidade variável |
| 4. Manípulo da pega | |
-

Especificações

Modelo	51900T
Tensão nominal	60 V CC máxima, 54 V CC utilização nominal
Tipo de carregador	Carregadores de iões de lítio Flex-Force 60 V
Tipo de bateria	Baterias de iões de lítio Flex-Force 60 V

Intervalos de temperatura adequados

Carregue/guarde a bateria a	5°C a 40°C*
Utilize a bateria a	-30°C a 49°C
Utilize o soprador a	-30°C a 49°C

*Os tempos de carregamento aumentam se não carregar a bateria dentro deste intervalo.

Guarde a ferramenta, bateria e carregador da bateria numa área limpa e seca.

Acessórios

Está disponível uma seleção de acessórios aprovados pela Toro para utilização com a máquina, para melhorar e expandir as suas capacidades. Contacte o seu representante de assistência autorizado ou distribuidor Toro autorizado ou vá a www.Toro.com para obter uma lista de todos os acessórios aprovados.

Para assegurar o desempenho ideal e a certificação de segurança continuada da máquina, utilize sempre peças de substituição e acessórios genuínos Toro. A utilização de peças de substituição e acessórios de outros fabricantes pode ser perigosa.

Funcionamento

▲ AVISO

O soprador pode atirar detritos, podendo causar-lhe ferimentos pessoais graves ou a pessoas que se encontrem nas proximidades.

- Não sopre objetos duros, tais como pregos ou parafusos.
- Não opere o soprador perto de pessoas ou animais de estimação.
- Tenha cuidado com a direção do sopro (isto é, sopre para longe de pessoas, janelas, automóveis, etc.). Utilize apenas a velocidade que for necessária.
- Tenha cuidado extra ao limpar detritos de escadas ou outras áreas apertadas.

Ligar o soprador

Importante: Utilize a bateria apenas em temperaturas que estejam dentro do intervalo adequado; consulte [Especificações \(página 15\)](#).

Nota: Certifique-se de que utiliza uma bateria superior a 2,5 Ah para obter o máximo de proveito.

1. Certifique-se de que as ventilações do soprador estão sem qualquer sujidade ou detrito.
2. Alinhe a cavidade no conjunto de baterias com a lingueta na caixa da pega ([Figura 9](#)).
3. Agarre na pega, empurre a bateria para dentro da pega até encaixar no devido lugar ([Figura 8](#)).



Figura 8

g472718

1. Fecho da bateria

4. Para ligar o soprador, aperte o gatilho de velocidade variável (Figura 9).

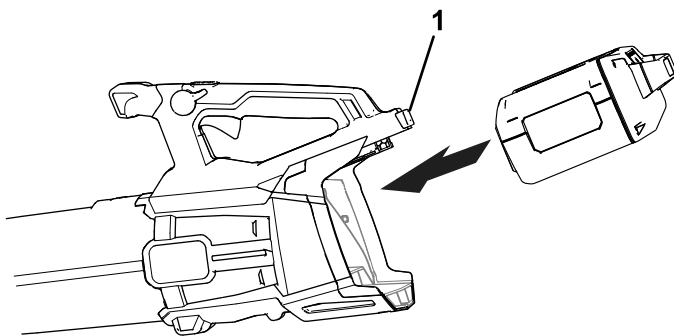
Nota: Acione o bloqueio de velocidade para manter a máquina ligada sem premir o gatilho de velocidade variável (Figura 9).



Figura 9

g472737

- | | |
|-----------------------------------|------------------------------------|
| 1. Bloqueio de velocidade | 4. Fecho da bateria |
| 2. Botão de impulso do turbo | 5. Áreas de ventilação do soprador |
| 3. Gatilho de velocidade variável | |

Ajustar a velocidade do ar do soprador

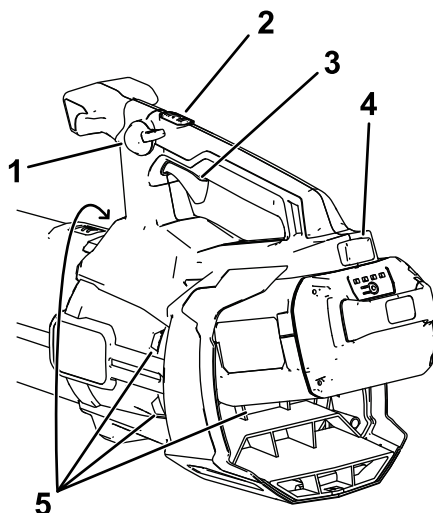
Para ajustar a velocidade do ar à medida que se sopra, use o gatilho de velocidade variável (Figura 9).

Para manter a velocidade do ar atual, engate o bloqueio de velocidade (Figura 9).

Para obter um desempenho otimizado, prima o botão de velocidade variável e depois prima o botão de turbo para ligar o turbo (Figura 9).

Para desligar o turbo, prima o botão de turbo novamente ou liberte totalmente o botão de velocidade variável novamente.

Remoção do arnês de ombros.

Se alguma vez houver uma emergência e precisar de remover rapidamente a cablagem, desligue a fivela de libertação rápida como se segue:

1. Pressione os lados da fivela (A de Figura 10).
2. Permita que a fivela se desligue (B de Figura 10).



Figura 10

g340477

Desligar o soprador

Para desligar o soprador, desengate o bloqueio de velocidade (se estiver a ser utilizado) e liberte o gatilho de velocidade variável (Figura 9).

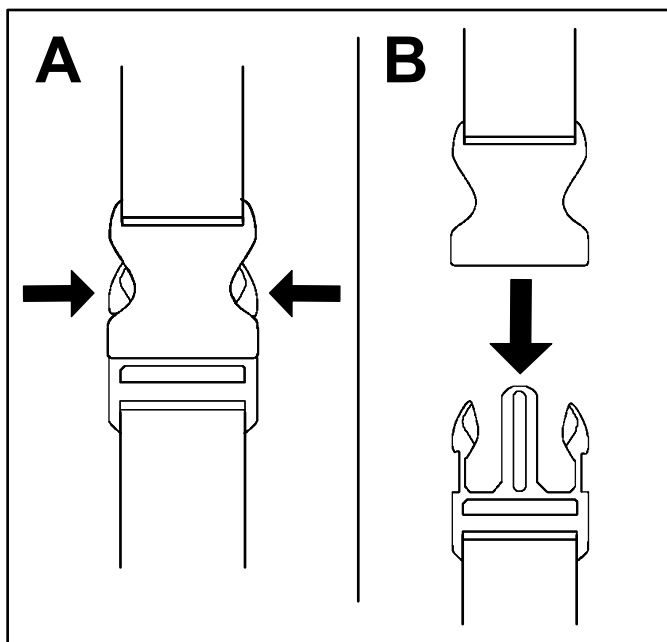
Importante: Depois de parar o soprador, não deixe o bloqueio de velocidade engatado com a bateria no soprador.

Sempre que não estiver a utilizar o soprador ou estiver a transportar o soprador de ou para a área de trabalho, retire a(s) bateria(s).

Remoção do tubo do soprador

Pressione para baixo a patilha do trinco para separar o tubo do soprador do soprador (Figura 11).



Figura 11

g472738

1. Trinco do tubo
-

Remoção da bateria do soprador

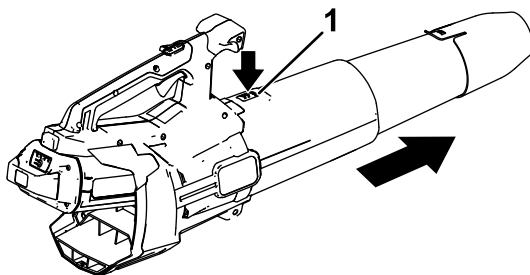
Pressione o trinco da bateria para libertar a bateria e faça a bateria deslizar para fora do soprador (Figura 12).



Figura 12

g472739

1. Fecho da bateria
-

Armazenamento

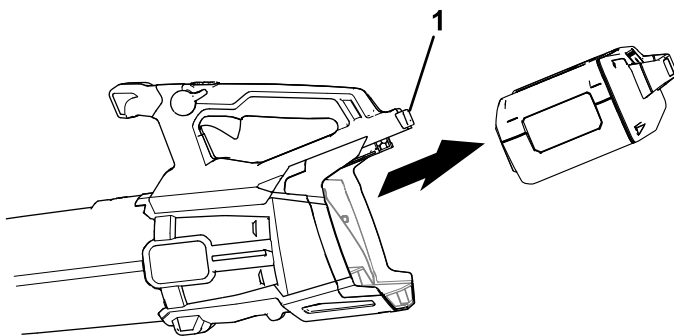
Importante: Guarde a ferramenta, bateria e carregador apenas em temperaturas que estejam dentro do intervalo adequado; consulte [Especificações \(página 15\)](#).

Importante: Se vai armazenar a bateria durante a época de inatividade, retire a bateria da ferramenta e carregue a bateria até que 1 ou 2 indicadores LED fiquem verdes na bateria. Não guarde uma bateria totalmente carregada ou totalmente descarregada. Quando estiver pronto para utilizar novamente a ferramenta, carregue a bateria até que o indicador esquerdo acenda a verde no carregador ou todos os quatro indicadores LED acendam a verde na bateria.



- Desligue o produto da fonte de alimentação (ou seja, retire a ficha da fonte de alimentação ou bateria) e verifique se existem danos após a utilização.
- Não guarde a ferramenta ou o carregador com a bateria instalada.
- Limpe todos os materiais estranhos do produto.
- Quando não estiver a ser utilizada, guarde a ferramenta, bateria e carregador da bateria fora do alcance das crianças.
- Mantenha a ferramenta, bateria e carregador de baterias afastados de agentes corrosivos como produtos químicos de jardim e sais para derreter gelo.
- Para reduzir o risco de ferimentos graves, não guarde a bateria no exterior ou dentro de veículos.
- Guarde a ferramenta, bateria e carregador de baterias numa área limpa e seca.

Preparação da bateria para reciclagem

Importante: Após a remoção, cubra os terminais da bateria com fita adesiva resistente. Não tente destruir ou desmontar a bateria nem remover algum dos seus componentes.



Entre em contacto com o seu município local ou representante de assistência autorizado ou distribuidor para mais informações sobre como reciclar a bateria de forma responsável.

 The logo for Call2Recycle, featuring a circular design with the word "RECYCLE" at the top, "R B R C" in the center, and "1-800-822-8837" and "Li-ion" at the bottom.	<p>As baterias de íões de lítio rotuladas com o selo Call2Recycle podem ser recicladas em qualquer revendedor ou instalação de reciclagem de baterias participante no programa Call2Recycle (apenas nos EUA e Canadá). Para localizar um revendedor ou instalação participante próximo de si, ligue para 1-800-822-8837 ou visite www.call2recycle.org.</p>
 The logo for High Energy Battery (HEB), featuring a circular design with "END-OF-LIFE MANAGEMENT" at the top, a lightning bolt symbol in the center, and "LITHIUM ION (Li-ion)" and "HEBATTERY.ORG" at the bottom.	<p>As baterias de íões de lítio rotuladas com o selo High Energy Battery (HEB: bateria de energia elevada) aqui, e quaisquer baterias Flex-Force 60 V 6,0 Ah ou superior, podem ser recicladas em qualquer representante ou revendedor participante no programa Call2Recycle HEB. Para localizar um representante ou revendedor participante próximo de si, visite o site www.hebattery.org.</p>

Se não conseguir localizar um revendedor ou instalação participante perto de si, ou se a sua bateria não estiver identificada com o selo Call2Recycle, entre em contacto com o município local para obter mais informações sobre como reciclar a bateria de forma responsável.

Se estiver localizado fora dos EUA ou Canadá, entre em contacto com o seu representante de assistência autorizado ou distribuidor para mais informações sobre como reciclar a bateria de forma responsável.

Resolução de problemas

Realize apenas os passos descritos nestas instruções. Todos os trabalhos de inspeção, manutenção e reparação têm de ser realizados por um centro de assistência autorizado ou um especialista igualmente qualificado se não conseguir resolver o problema.

Remova sempre a bateria da ferramenta quando procurar resolver problemas, inspecionar, fazer manutenção ou limpar a ferramenta.

Problema	Causa possível	Acção correctiva
A ferramenta não arranca.	<ol style="list-style-type: none">1. A bateria não está totalmente instalada na ferramenta.2. A bateria não está carregada.3. A bateria está danificada.4. Existe outro problema elétrico com a ferramenta.	<ol style="list-style-type: none">1. Retire e, em seguida, instale a bateria na ferramenta, certificando-se que está totalmente instalada e com os trincos.2. Remova a bateria da ferramenta e carregue-a.3. Substitua a bateria.4. Contacte um serviço de assistência autorizado
A ferramenta não atinge a potência máxima.	<ol style="list-style-type: none">1. A capacidade de carregamento da bateria é demasiado baixa.2. As ventilações estão bloqueadas.	<ol style="list-style-type: none">1. Remova a bateria da ferramenta e carregue totalmente a bateria.2. Remova a bateria da ferramenta e limpe as ventilações.
A ferramenta não trabalha ou não trabalha de forma contínua.	<ol style="list-style-type: none">1. Existe humidade nos fios da bateria.2. A bateria não está totalmente instalada na ferramenta.3. A bateria tem pouca carga.	<ol style="list-style-type: none">1. Permita que a bateria seque ou seque-a.2. Retire e, em seguida, instale a bateria na ferramenta, certificando-se que está totalmente instalada e com os trincos.3. Carregue a bateria.



Count on it.