



Count on it.

Notendahandbók

EdgeSeries™ DPA-sláttubúnaður með 8 hnífum, 11 hnífum eða 14 hnífum

Greensmaster® 3300 eða 3400-sláttuvél

Tegundarnúmer 04651—Raðnúmer 420300000 og upp úr
Tegundarnúmer 04653—Raðnúmer 420250000 og upp úr
Tegundarnúmer 04655—Raðnúmer 420264352 og upp úr
Tegundarnúmer 04657—Raðnúmer 420250000 og upp úr
Tegundarnúmer 04658—Raðnúmer 400000000 og upp úr

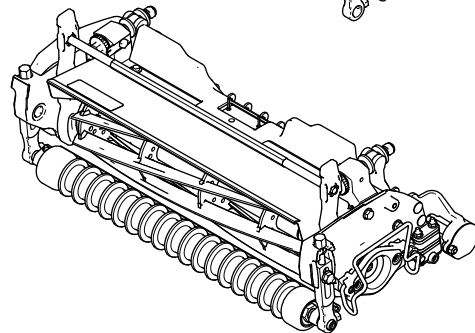
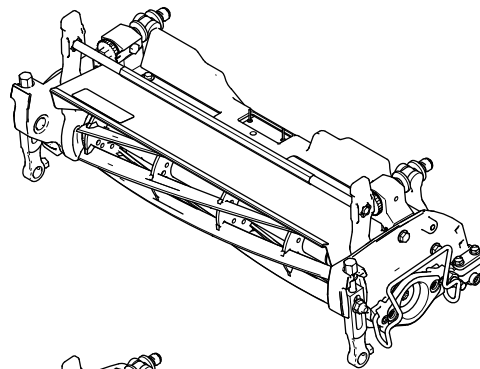

Þessi vara uppfyllir allar viðeigandi evrópskar tilskipanir. Frekari upplýsingar er að finna í yfirlýsingu um ísetningu (DOI) í aftasta hluta þessarar handbókar.

Inngangur

Þessi sláttubúnaður er ætlaður fagfólki og verktökum til atvinnunota. Hann er ætlaður til að slá fleti og stuttar brautir á golfvöllum. Notkun þessarar vöru við annað en tilætlaða notkun getur skapað hættu fyrir stjórnanda og nærstadda.

Lesið þessar upplýsingar vandlega til að læra að stjórna og sinna réttu viðhaldi á vörunni og til að koma í veg fyrir meiðsl og skemmdir á vörunni. Eigandi ber ábyrgð á réttri og öruggri notkun vörunnar.

Á www.Toro.com er að finna kennsluefni tengt öryggi og notkun vörunnar, upplýsingar um aukabúnað, upplýsingar um söluaðila og vöruskráningu.

Þegar þörf er á þjónustu, varahlutum frá Toro eða frekari upplýsingum skal hafa samband við viðurkenndan þjónustu- og söluaðila eða þjónustuver Toro og hafa tegundar- og raðnúmer vörunnar við höndina. **Mynd 1** sýnir hvar tegundar- og raðnúmerin eru á vörunni. Skriðið númerin í kassann hér á síðunni.

Mikilvægt: Hægt er nálgast upplýsingar um ábyrgð, varahluti og aðrar vöruupplýsingar með því að skanna QR-kóðann á raðnúmeraplötunni (ef hún er til staðar) með fartæki.

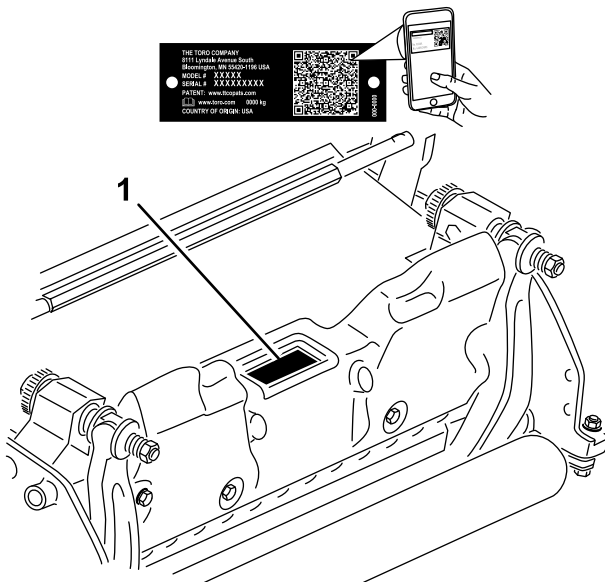

Mynd 1

g511319

1. Staðsetning tegundar- og raðnúmera

Tegundarnúmer _____

Raðnúmer _____

Þessi handbók auðkennir mögulega hættu og í henni eru öryggismerkingar auðkenndar með öryggistáknum (**Mynd 2**), sem sýna hættu sem kann að valda alvarlegum meiðslum eða dauða ef ráðlögðum varúðarráðstöfunum er ekki fylgt.



Mynd 2
Öryggistákn

g000502

Þessi handbók notar tvö orð til að auðkenna upplýsingar. „**Mikilvægt**“ vekur athygli á sérstökum vélrænum upplýsingum og „**Athugið**“ táknar mikilvægar, almennar upplýsingar sem vert er að lesa vandlega.

Efnisyfirlit

Öryggi	3
Almennt öryggi	3
Öryggi sláttubúnaðar	3
Öryggi hnifa	3
Öryggis- og leiðbeiningarmerkingar	3
Uppsetning	4
1 Framkeflið sett á	4
2 Sláttubúnaður stilltur	4
Yfirlit yfir vöru	5
Tæknilysing	5
Tengitæki/aukabúnaður	5
Notkun	6
Sláttubúnaður stilltur	6
Stilling sláttuhæðar	9
Töflur til að velja sláttuhæð og botnblað	10
Viðhald	11
Stuðningur við sláttubúnaðinn	11
Forskriftir botnblaðs	11
Tæknilysing keflis	14
Sláttubúnaðurinn bakslípaður	15
Viðhald rúllu	16

Öryggi

Almennt öryggi

Þessi vara getur valdið aflimum handa og fóta. Fylgið alltaf öryggisleiðbeiningum til að koma í veg fyrir meiðsl á fólki.

- Lesið vandlega og gætið þess að skilja efni þessara *notendahandbókar* áður en vélin er tekin í notkun.
- Sýnið árvekni á meðan unnið er á vinnuvélinni. Ekki gera neitt sem veldur truflun; slíkt kann að leiða til meiðsla eða eignatjóns.
- Ekki setja hendur eða fætur nærri íhlutum á hreyfingu.
- Ekki nota sláttuvélina án hlífa og annars öryggisbúnaðar á sínum stað á sláttuvélinni og í nothæfu ástandi.
- Haldið öruggri fjarlægð frá öllum losunaropum.
- Haldið nærstöddum og börnum utan vinnusvæðisins. Aldrei skal leyfa börnum að vinna á sláttuvélinni.
- Áður en stjórnandinn fer úr sæti sínu skal gera eftirfarandi:
 - Leggið vinnuvélinni á jafnsléttu.
 - Lækkið sláttubúnaðinn.
 - Aftengið drif.
 - Setjið stöðuhemilinn á (ef vél er útbúin slíku).
 - Drepið á vélinni og takið lykilinn úr.
 - Bíðið þar til hlutir á hreyfingu hafa stöðvast.

Röng notkun eða viðhald þessarar vélar getur leitt til meiðsla. Til að draga úr slyshættu skal alltaf fylgja þessum öryggisleiðbeiningum og vera ávallt vakandi fyrir öryggistákninu , sem merkir „Aðgát“, „Viðvörðun“ eða „Hætta“ – öryggisleiðbeiningar. Ef ekki er farið eftir þessum leiðbeiningum er hættu á meiðslum á fólki eða dauða.

Öryggi sláttubúnaðar

- Skurðbúnaður er eingöngu heildstæð eining eftir að hann hefur verið festur við samhæfa sláttuvél. Lesið *notendahandbók* sláttuvélarinnar vandlega. Í henni er að finna ítarlegar upplýsingar um örugga notkun sláttuvélarinnar.
- Stöðvið vélina, takið lykilinn úr svissinum (ef hann er til staðar) og bíðið þar til öll hreyfing stöðvast áður en tengibúnaðurinn er skoðaður eftir að hafa rekist á hlut eða ef það er óeðlilegur titringur í

vélinni. Sinnið öllum nauðsynlegum viðgerðum áður en vinnu er haldið áfram.

- Haldið öllum hlutum í góðu ásigkomulagi og tryggjið að vélbúnaður sé vel hertur. Skiptið um slitnar eða skemmdar merkingar.
- Notið eingöngu aukabúnað, tengibúnað og varahluti sem Toro samþykkir.

Öryggi hnífa

Slitinn eða skemmdur hnífur getur brotnað og hluti úr hnífnum skotist í stjórnandann eða nærstadda og valdið alvarlegum meiðslum eða dauða.

- Leitið reglulega eftir sliti eða skemmdum á hnífunum.
- Sýnið aðgát við skoðun hnífanna. Vefjið hlífðarefni um hnífana eða klæðist hönskum og sýnið aðgát þegar unnið er við hnífana. Skiptið eingöngu um hnífa eða brýnið þá; reynið aldrei að rétta þá eða sjóða í þá.
- Þegar sláttuvél er með fleiri en einn hníf þarf að gæta að því að snúningur eins hnífs getur sett fleiri hnífa af stað.

Öryggis- og leiðbeiningarmerkingar



Öryggismerkingar og leiðbeiningar sjást greinilega og eru hjá öllum svæðum þar sem möguleg hættu er til staðar. Skiptið um skemmdar eða týndar merkingar.

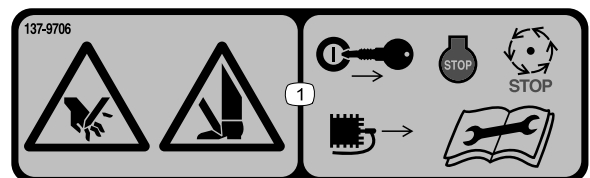

decal137-9706

137-9706

1. Skurðarhætta fyrir hendur og fætur – drepið á vélinni, takið lykilinn úr eða takið kertid úr sambandi og bíðið þar til allir hlutar á hreyfingu hafa stöðvast. Lesið *notendahandbókina* áður en viðhaldi er sinnt.

Uppsetning

Margmiðlun og aukahlutir

Lýsing	Magn	Notkun
Notandahandbók	1	Lesist fyrir uppsetningu og notkun sláttubúnaðarins.

1

Framkeflið sett á

Eingöngu gerðir 04651, 04653 og 04655

Engir hlutar nauðsynlegir

Verklag

Ath.: Sláttubúnaðareining 04657 er afhent með framkeflið þegar uppsett.

Sláttubúnaðareiningar 04651, 04653 og 04655 eru afhentar án framkeflis. Rúllan fæst hjá söluaðila og sett á sláttubúnaðinn eins og hér segir:

1. Fjarlægjið borðaboltann, skinnuna og sjálflæsandi róna sem festa einn sláttuhæðararminn við hliðarplötu sláttubúnaðarins ([Mynd 3](#)).

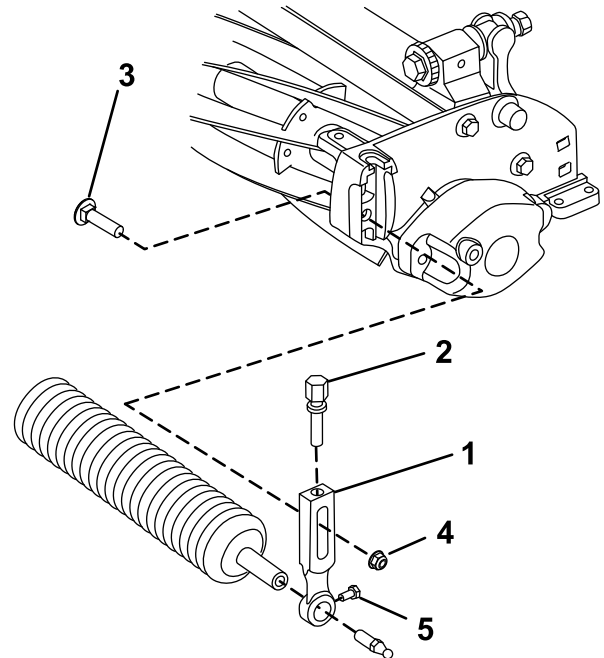

Mynd 3

g575203

1. Sláttuhæðararmur
2. Stilliskrúfa
3. Borðabolti
4. Sjálflæsandi ró
5. Festiskrúfa rúllu

2. Losið festiskrúfur rúllunnar á sláttuhæðarörmunum ([Mynd 3](#)).
3. Rennið rúlluskaftinu í sláttuhæðararminn á hinum enda sláttubúnaðarins ([Mynd 3](#)).
4. Rennið sláttuhæðarminum á rúlluskaftið ([Mynd 3](#)).
5. Festið rúlluna lauslega á sláttubúnaðinn með sláttuhæðarminum og festingunum sem búið var að fjarlægja ([Mynd 3](#)).
6. Miðjið rúlluna á milli sláttuhæðararmanna.
7. Herðið festiskrúfur rúllunnar ([Mynd 3](#)).
8. Stillið æskilega sláttuhæð og herðið festingar sláttuhæðararmanna.

2

Sláttubúnaður stilltur

Engir hlutar nauðsynlegir

Verklag

1. Setjið stuðning undir sláttubúnaðinn; sjá [Stuðningur við sláttubúnaðinn \(síða 11\)](#).
2. Stillið sköfuna.
3. Stillið snertingu botnblaðs og keflis.
4. Stillið hæð aftara keflis.
5. Stillið sláttuhæð.

Heildstæðar leiðbeiningar fyrir þessar stillingar er að finna í [Notkun \(síða 6\)](#).

Yfirlit yfir vöru

Tæknilýsing

Tegundarnúmer	Þyngd
04651	32 kg
04653	34 kg
04655	35 kg
04657	47 kg
04658	48 kg

Tengitæki/aukabúnaður

Úrval tengitækja og aukabúnaðar sem Toro samþykkir er í boði fyrir vinnuvélina til að auka við afkastagetu hennar. Hafið samband við viðurkenndan þjónustu- og söluaðila eða dreifingaraðila Toro eða farið á www.Toro.com þar sem finna má lista yfir öll samþykkt tengitæki og aukabúnað.

Notið eingöngu varahluti og aukabúnað frá Toro til að tryggja hámarksafköst og áframhaldandi öryggisvottun vinnuvélarinnar. Varahlutir og aukabúnaður frá öðrum framleiðendum geta reynst hættulegir og notkun þeirra kann að fella ábyrgðina úr gildi.

Notkun

Nákvæmar notkunarleiðbeiningar er að finna í *notendahandbók* sláttuvélarinnar. Stillið botnblaðið daglega áður en sláttubúnaðurinn er notaður; sjá [Dagleg stilling botnblaðs \(síða 6\)](#). Sláið lítinn blett áður en sláttubúnaðurinn er notaður til að tryggja að sláttugæði séu viðeigandi.

Sláttubúnaður stilltur

Skafan stillt

Stillið sköfuna til að tryggja að slegið gras sé hreinsað frá keflissvæðinu, eins og hér segir:

Ath.: Hægt er að stilla sköfuna eftir ástandi grassvarðarins. Færið sköfuna nær keflinu þegar grassvörðurinn er mjög þurr. Færið hana fjær keflinu þegar grassvörðurinn er blautur. Skafan þarf að vera samsíða keflinu til að tryggja rétta virkni. Stillið hana þegar skerpa þarf á keflinu.

1. Losið boltana sem festa efstu stöngina ([Mynd 4](#)) við sláttubúnaðinn.

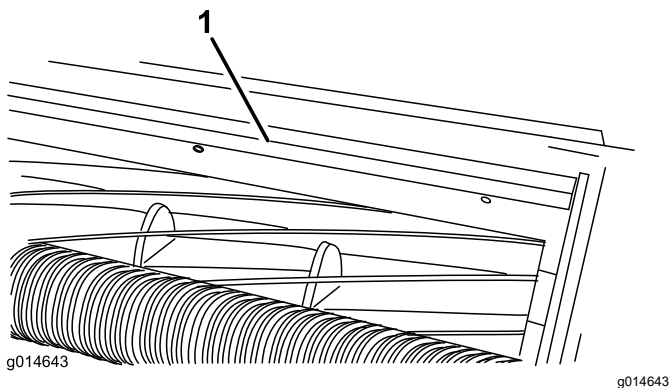

Mynd 4

1. Skafa

2. Setjið 1,5 mm föler á milli efsta hluta keflisins og sköfunnar og herðið því næst boltana.

Mikilvægt: Gangið úr skugga um að bilið á milli sköfunnar og keflisins sé það sama eftir keflinu endilöngu.

Ath.: Stillið bilið eftir ástandi grassvarðarins.

Aðeins fyrir sláttubúnað af gerðunum 04657 og 04658

- Ef sláttubúnaður af gerðunum 04657 og 04658 er notaður á sjálfvirkum dráttarbúnaði (gerð 04580AA), þá er óstillanleg grasbeinistöng þegar uppsett til að koma í veg fyrir að slegið gras trufla skynjarana.

Ath.: Ekki fjarlægja grasbeinistöngina.

- Ef sláttubúnaður af gerðunum 04657 og 04658 er notaður á annarri Greensmaster 3300 eða 3400 dráttarbúnaði skal fjarlægja grasbeinistöngina og skipta henni út fyrir sköfu (hlutanúmer 115-3303-03) og 4 boltana (hlutanúmer 131-6150) eins og sýnt er á [Mynd 5](#).

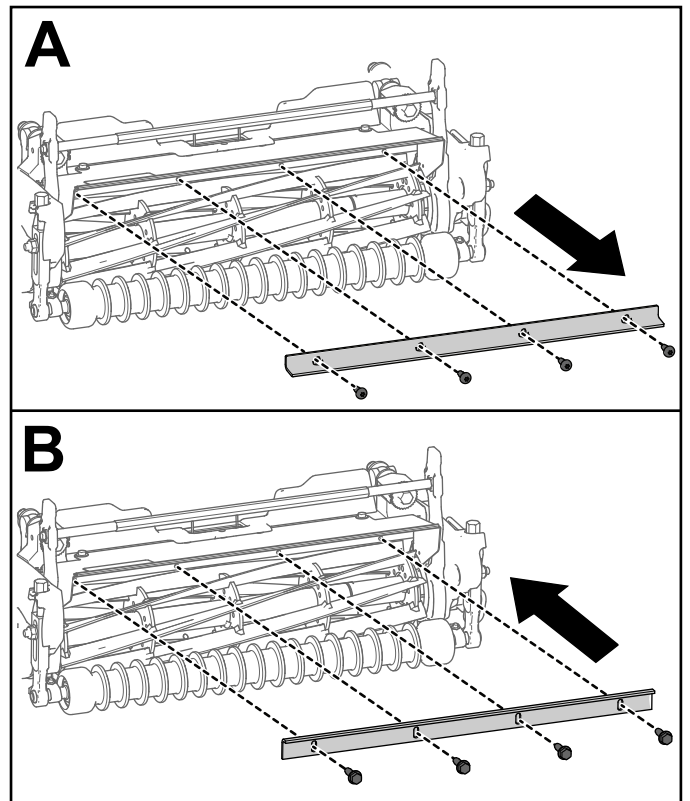

Mynd 5

Snerting botnblaðs og keflis stillt

Dagleg stilling botnblaðs

Kannið hvort snerting botnblaðs og keflis sé eins og hún á að vera fyrir slátt á hverjum degi eða eftir þörfum. **Þetta skal gera jafnvel þótt sláttugæði séu viðunandi.**

1. Leggið sláttubúnaðinn á stöðugt undirlag, drepið á vélinni og takið lykilinn úr svissinum.
2. Snúið keflinu hægt í öfuga átt og hlustið eftir snertingu keflis og botnblaðs.

- Ef ekki verður vart við snertingu skal stilla botnblaðið eins og hér segir:
 - Snúið stilliskrúfum botnstangarinnar réttisælis ([Mynd 6](#)) um einn snúning í einu þar til vart verður við léttu snertingu.

Ath.: Stilliskrúfur botnstangarinnar hreyfa botnblaðið í 0,018 mm þrepum.

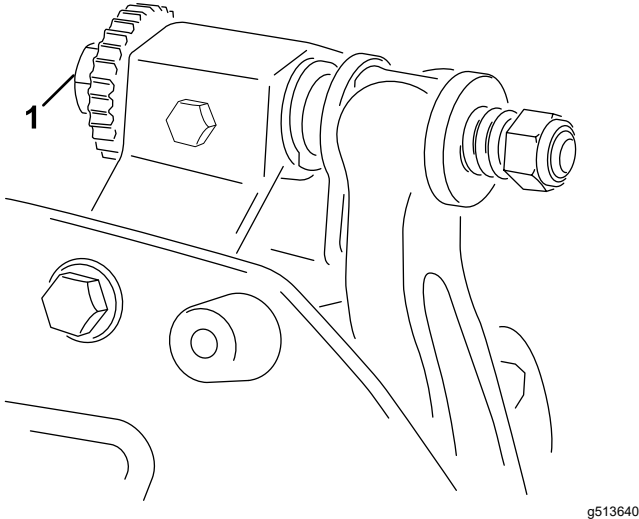

Mynd 6

- Stilliskrúfa botnstangar (2)

B. Setjið langan þar til gerðan pappírsborða á milli keflisins og botnblaðsins, hornrétt á botnblaðið ([Mynd 7](#)) og snúið keflinu því næst **rólega** áfram. Pappírinn á að klippast í sundur. Ef sú er ekki raunin þarf að endurtaka skref **A** og **B** þar til pappírinn er klipptur.

- Ef vart verður við of mikla snertingu/viðnám í kefli þarf að bakslípa, brýna framhluta botnblaðsins eða slípa sláttubúnaðinn til að ná nægilega hvössum brúnum fyrir nákvæman skurð (frekari upplýsingar eru *handbók Toro fyrir brýningu kefla- og snúningssláttuvéla*, eyðublað nr. 09168SL).

Mikilvægt: Létt snerting þarf alltaf að vera til staðar. Ef léttari snertingu er ekki viðhaldið sjálfbrýnast botnblað/keflisbrúnir ekki nægilega vel og bit skurðarbrúna minnkar eftir tiltekinn notkunartíma. Ef snerting er of mikil slitna botnblað/kefli of hratt, slit getur orðið ójafnt og sláttugæði kunna að minnka.

Ath.: Með tímanum fer snerting keflisblaðanna við botnblaðið að mynda grád á framhluta skurðarbrúnarinnar eftir endilöngu botnblaðinu. Rennið þjöl eftir frambrúninni með reglulegu millibili til að fjarlægja gráðið og gera skurðinn betri.

Eftir langa notkun myndast brún á báðum endum botnblaðsins. Sverfið þessar brúnir niður að skurðarbrún botnblaðsins til að tryggja hnökralausa notkun.

Botnblaðið stillt af við keflið

Notið þessa aðferð við fyrstu uppsetningu sláttubúnaðarins og eftir að keflið er slípað, bakslípað eða tekið í sundur. Þetta er ekki stilling sem sinna þarf daglega.

- Komið sláttubúnaðinum fyrir á sléttu undirlagi.
- Veltið sláttubúnaðinum við til að komast að botnblaðinu og keflinu.

Ath.: Tryggið að rænar aftan á stilliboltum botnstangarinnar liggja ekki á undirlaginu ([Mynd 12](#)).

- Snúið keflinu þannig að eitt blaðanna liggja yfir brún botnblaðsins á milli hausa fyrsta og annars botnblaðsbolta hægra megin á sláttubúnaðinum.
- Merkið staðinn á blaðinu sem liggur yfir brún botnblaðsins.

Ath.: Þetta gerir síðari stillingar auðveldari.

- Setjið 0,05 mm millilegg (Toro varahlutanr. 140-5531) á milli blaðsins og brúnar botnblaðsins þar sem merkt var við í skrefi 4.
- Snúið stillibolta hægri botnstangar ([Mynd 6](#)) þar til léttur þrýstingur greinist á millilegginn þegar hann er hreyfður til hliðanna. Fjarlægjið millilegginn.
- Vinstra megin á sláttubúnaðinum er keflinu snúið rólega þar til næsta blað liggur yfir brún botnblaðsins á milli hausa fyrsta og annars bolta.
- Endurtakið skref 4 til 6 á vinstri hlið sláttubúnaðarins og stillibolta vinstri botnstangar.
- Endurtakið skref 5 og 6 þar til léttur þrýstingur greinist á snertipunktum vinstri og hægri hliða sláttubúnaðarins.
- Snúið stilliboltunum réttisælis um þrjá smelli til að ná léttari snertingu á milli keflisins og botnblaðsins.

Ath.: Hver smellur stillibolta botnstangarinnar hreyfir botnblaðið um 0,018 mm. **Ekki ofherða stilliboltana.**

Þegar stilliboltanum er snúið réttisælis færast brún botnblaðsins nær keflinu. Þegar stilliboltanum er snúið rangsælis færast brún botnblaðsins frá keflinu.

- Setjið langan þar til gerðan pappírsborða (Toro varahlutanr. 125-5610) á milli keflisins og

botnblaðsins, hornrétt á botnblaðið (Mynd 7) og snúið keflinu því næst **rólega** áfram. Pappírinn á að klippast í sundur. Ef sú er ekki raunin þarf að snúa stilliboltum botnstangarinnar um einn smell réttisælis og endurtaka þetta skref þar til pappírinn klippist.

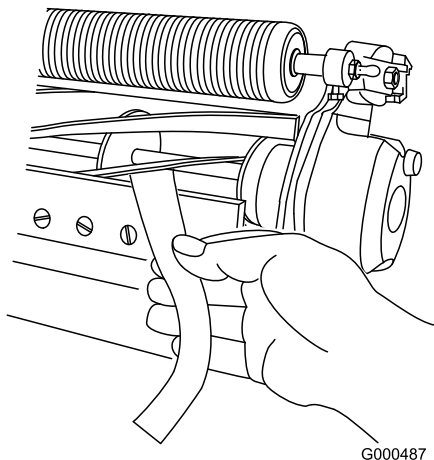

Mynd 7

g000487

3. Fjarlægjið rænar tvær sem festa festingar og stöðuhólk(a) hvers keflis við festikraga hliðarplötu.
4. Lækkið festingar og bolta keflisins frá festikraga hliðarplötu og stöðuhólka.
5. Komið stöðuhólkum fyrir á boltum keflisfestinganna.
6. Festið rúllufestinguna og stöðuhólkana neðan á festikragana með rónum sem búið var að taka af.

Ath.: Komið ónotuðum stöðuhólkum fyrir ofan á festikraga hliðarplötu til að nota síðar.

Ath.: Staðsetning aftari rúllunnar út frá keflinu stjórnast af vélrænum mörkum íhluta og hana þarf ekki að stilla.

Ath.: Ef vart verður við of mikla snertingu/viðnám í kefli þarf að bakslípa, brýna framhluta botnblaðsins eða slípa sláttubúnaðinn til að ná nægilega hvössum brúnum fyrir nákvæman skurð (frekari upplýsingar eru *handbók Toro fyrir brýningu kefla- og snúningssláttuvéla*, eyðublað nr. 09168SL).

Stillið hæð aftara keflis

1. Stillið festingar aftara keflis í æskilega skurðhæð með því að koma fyrir tilskildu magni af stöðuhólkum fyrir neðan festikraga hliðarplötu (Mynd 8) samkvæmt **Töflur til að velja sláttuhæð og botnblað** (síða 10).

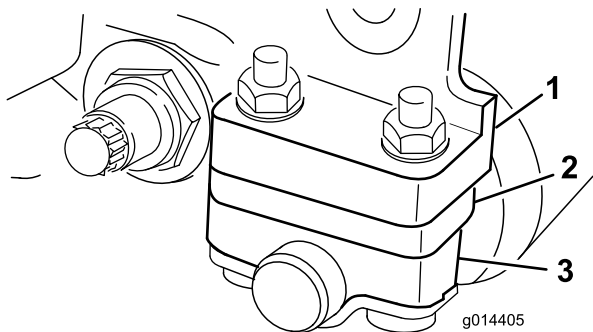

Mynd 8

g014405

1. Festikragi hliðarplötu
2. Stöðuhólkur
3. Rúllufesting

2. Lyftið afturhluta sláttubúnaðarins og setjið stuðning undir botnblaðið.

Stilling sláttuhæðar

Stillið skurðhæðina á æskilega hæð með því að nota sláttuhæðarstöngina og gangið úr skugga um að sláttubúnaðurinn sé búinn botnblaði sem hentar best fyrir þá sláttuhæð sem þú vilt; sjá [Tölur til að velja sláttuhæð og botnblað \(síða 10\)](#).

Stilling sláttuhæðarstangar

Áður en sláttuhæð er stillt skal stilla sláttuhæðarstöng sem hér segir:

1. Losið róna á hæðarstönginni og skrúfið stilliboltann í æskilega sláttuhæð ([Mynd 9](#)).

Ath.: Fjarlægðin milli neðri hluta boltahaussins og stangarinnar samsvarar sláttuhæðinni.

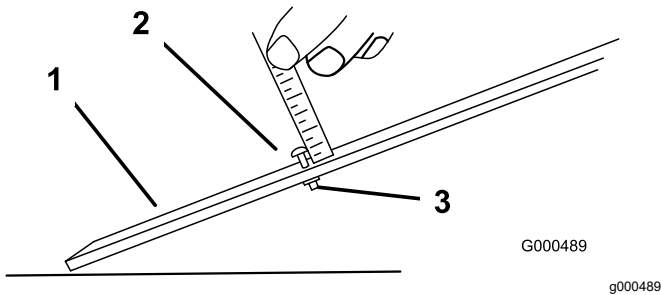

Mynd 9

1. Hæðarstöng
2. Hæðarstillibolti
3. Ró

2. Herðið róna.

Stilling sláttuhæðar

1. Losið lásrænar sem festa sláttuhæðararmana við hliðarplötur sláttubúnaðarins ([Mynd 10](#)).

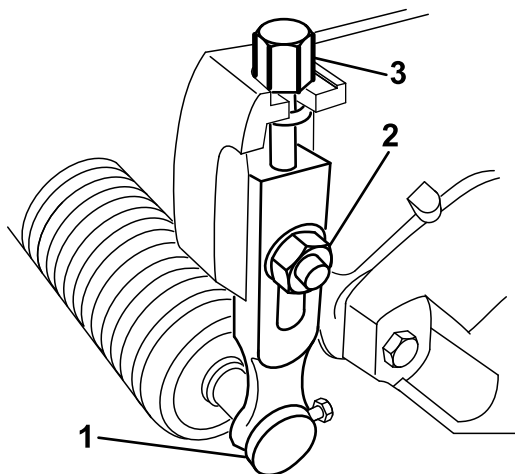

Mynd 10

1. Sláttuhæðararmur
2. Sjálfæsandi ró
3. Stillibolti

2. Krækið boltahaus sláttuhæðarstangarinnar á hægri hlið skurðarbrúnar botnblaðsins og leggið enda stangarinnar aftan á rúlluna ([Mynd 11](#)).

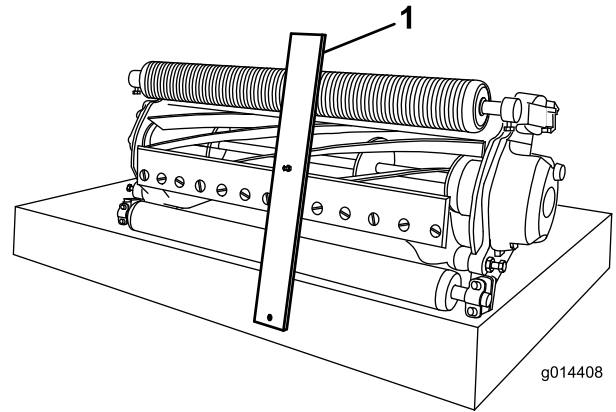

Mynd 11

1. Hæðarstöng

3. Snúið stilliboltanum þar til rúllan snertir framhluta hæðarstangarinnar.
4. Endurtakið skref 2 og 3 vinstra megin.
5. Stillið báða enda rúllunnar þar til rúllan er fullkomlega samsíða botnblaðinu.

Mikilvægt: Í réttri stillingu snerta aftari og fremri rúllan hæðarstöngina og boltinn liggur þétt að botnblaðinu. Þetta tryggir sömu sláttuhæð á báðum endum botnblaðsins.

6. Herðið rærnar nógu vel til að koma í veg fyrir hlaup í skinnunni.
7. Gangið úr skugga um að sláttuhæðin sé rétt; endurtakið ferlið ef með þarf.

Töflur til að velja sláttuhæð og botnblað

Sláttuhæðartafla			
Sláttuhæð (mm)	Sláttuhæð (tommur)	Fjöldi stöðuhólka að aftan	Almennur hreinsari
1,5	0,060	0	Y
3,2	0,125	0	Y
4,8	0,188	0	Y
6,4	0,250	0	Y
6,4	0,250	1	Y
9,5	0,375	0	Y
9,5	0,375	1	Y
12,7	0,500	1	N
12,7	0,500	2*	Y**
15,9	0,625	2*	N
15,9	0,625	3*	Y**
19,1	0,750	3*	N
19,1	0,750	4*	Y**
22,2	0,875	4*	N
25,4	1,000	4*	N

* Fyrir tvo eða fleiri stöðuhólka að aftan þarf að nota sett með háa sláttuhæð (High HOC Kit) (hlutanúmer 120-9600).
 ** Fyrir tvo eða fleiri stöðuhólka að aftan fyrir almenna hreinsarann þarf að nota sett með háa sláttuhæð (High HOC Kit) (hlutanúmer 133-9110).

Notið eftirfarandi töflu til ákvarða hvaða botnblað hentar fyrir þá sláttuhæð sem leitast er eftir.

Tafla til að velja botnblað/sláttuhæð			
Botnblað	Hlutarnr.	Sláttuhæð	Efsta slípunarhorn
EdgeMax Micro-cut (staðlað 04651, 04653, 04655)	115-1880	1,5 til 4,7 mm	3°
Micro-cut (aukabúnaður)	93-4262	1,5 til 4,7 mm	3°
Micro-cut Extended (aukabúnaður)	108-4303	1,5 til 4,7 mm	7°
EdgeMax Micro-cut Short (aukabúnaður)	139-4320	1,5 til 4,7 mm	3°
EdgeMax Tournament (Hefðbundin gerð 04658)	115-1881	3,1 til 12,7 mm	3°
Tournament (aukabúnaður)	93-4263	3,1 til 12,7 mm	3°
Tournament Extended (aukabúnaður)	108-4302	3,1 til 12,7 mm	7°
EdgeMax Tournament Short (aukabúnaður)	139-4321	3,1 til 12,7 mm	3°
Low-cut (aukabúnaður)	93-4264	4,7 til 25,4 mm	3°
High-cut (aukabúnaður)	94-6392	7,9 til 25,4 mm	3°
EdgeMax Fairway (staðlað 04657)	137-6092	9,5 til 25,4 mm	10°
Fairway (aukabúnaður)	137-6097	9,5 til 25,4 mm	10°

Ath.: Notið framlengd eða stutt botnblöð fyrir minni eða þéttari skurði.

Viðhald

Ath.: Miðið vinstri og hægri hlið vinnuvélarinnar út frá hefðbundinni vinnustöðu.

Stuðningur við sláttubúnaðinn

Þegar velta þarf sláttubúnaðinum við til að komast að botnblaðinu/keflinu skal setja stuðning við afturhluta sláttubúnaðarins til að tryggja að hægt sé að komast að róm stillibolta botnstangarinnar ([Mynd 12](#)).

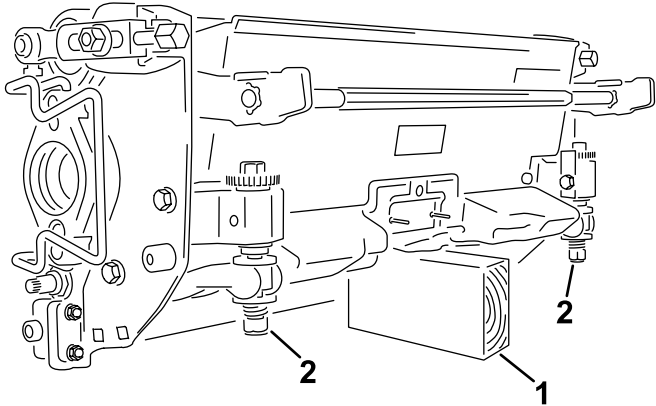

Mynd 12

g575275

1. Stuðningur (fylgir ekki)
2. Stilliboltaró botnstangar (2)

Forskriftir botnblaðs

Viðhald botnblaðs

Vinna við botnstöngina og botnblaðið skal eingöngu vera í höndum hæfs vélvirkja til að koma í veg fyrir skemmdir á keflinu, botnstönginni eða botnblaðinu. Best væri að vinna við sláttubúnaðinn sé sinnt hjá viðurkenndum dreifingaraðila Toro. Í *þjónustuhandbók* sláttuvélarinnar er að finna nákvæmar leiðbeiningar, upplýsingar um sérverkfæri og skýringarmyndir fyrir vinnu við botnblaðið. Komi til þess að notandi/eigandi þurfi að taka botnstöngina af eða setja hana á skal notast við leiðbeiningar og forskriftir fyrir vinnu við botnblaðið sem er að finna hér á eftir.

Mikilvægt: Þegar unnið er við botnblaðið skal ávallt fylgja verkferlum fyrir botnblaðið sem er að finna í *þjónustuhandbókinni*. Ef botnblaðið er ekki rétt slípað og rétt sett í er hættu á skemmdum á keflinu, botnstönginni eða botnblaðinu.

Botnstöngin tekin af/Samsetning botnblaðs

1. Snúðu stilliskrúfu botnstangarinnar rangsælis til að færa botnblaðið frá keflinu ([Mynd 13](#)).

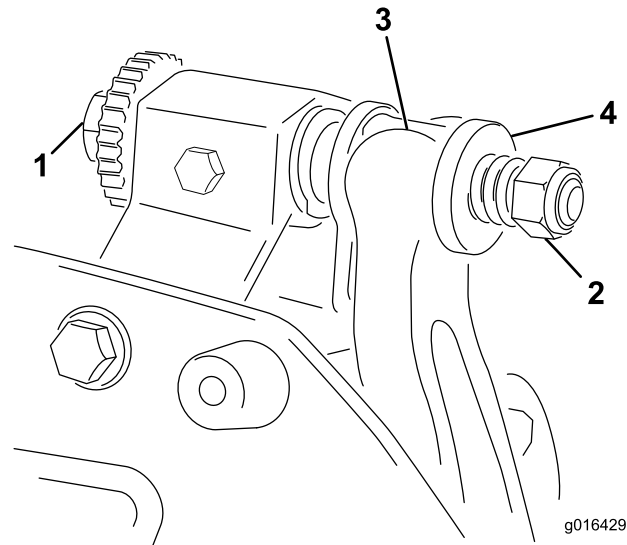

Mynd 13

g016429

g016429

1. Stilliskrúfa botnstangar
2. Gormspennn ró
3. Botnstöng
4. Skinna

2. Losið gormspennuna þar til skinnunni er ekki lengur þrýst að botnstönginni ([Mynd 13](#)).
3. Losið lásrærnar sem festa botnstangarboltana ([Mynd 14](#)) á báðum hliðum sláttuvélarinnar.

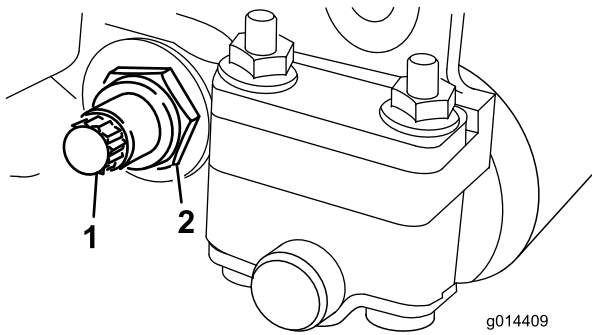

Mynd 14

1. Botnstangarbolti 2. Lásró

4. Fjarlægjið báða botnstangarboltana til að hægt sé að draga botnstöngina niður og af sláttubúnaðinum (Mynd 14).

Passið upp á plastskinnurnar tvær og stálskinnuna sem er að finna á hvorum enda botnstangarinnar (Mynd 15).

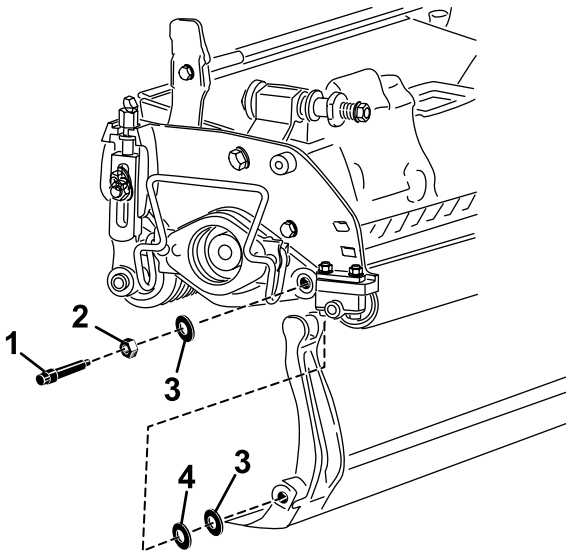

Mynd 15

1. Botnstangarbolti 3. Plastskinna
2. Ró 4. Stálskinna

5. Fjarlægjið botnblaðið af botnstönginni með því að fjarlægja allar skrúfur sem halda því á sínum stað. Notið topplykil með skrúflykli botnblaðs (hlutanr. TOR510880).

Ath.: Hægt er að nota vélræna- eða loftknúinn högglykil til að losa hnífskrúfurnar.

Ath.: Fargið botnblaðinu og skrúfunum.

Nýtt botnblað sett á

1. Veljið nýtt botnblað samkvæmt [Töflur til að velja sláttuhæð og botnblað \(síða 10\)](#).

2. Hreinsið ryð, hrúður og tæringu af botnstönginni og berið þunnt olíulag á hana.

Mikilvægt: Ekki skal fjarlægja húðunarefni af botnblaðinu. Botnblaðið er með skiljugrind í miðjunni, ekki skal slípa það.

3. Hreinsið skrúfganga botnblaðsins.
4. Berið samsetningarfeiti á skrúfur nýja botnblaðsins og festið það á botnstöngina.

Mikilvægt: Notið aðeins nýjar hnífskrúfur.

Ath.: Magn skrúfa er breytileg eftir botnstöng.

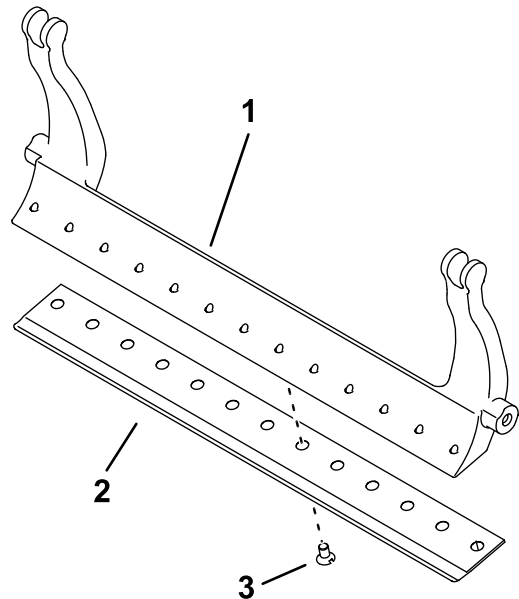

Mynd 16

Rúmstöng með 13 skrúfum sýnd

1. Botnstöng 3. Skrúfa
2. Botnblað

5. Herðið ytri skrúfurnar tvær í 1 N m.
6. Herðið skrúfurnar, út frá miðju botnblaðsins, í 25,9 +/- 1,4 N·m (19 +/- 1 ft·lb).

Mikilvægt: Ekki herða skrúfur botnblaðsins með vélrænum eða loftknúnum högglykli.

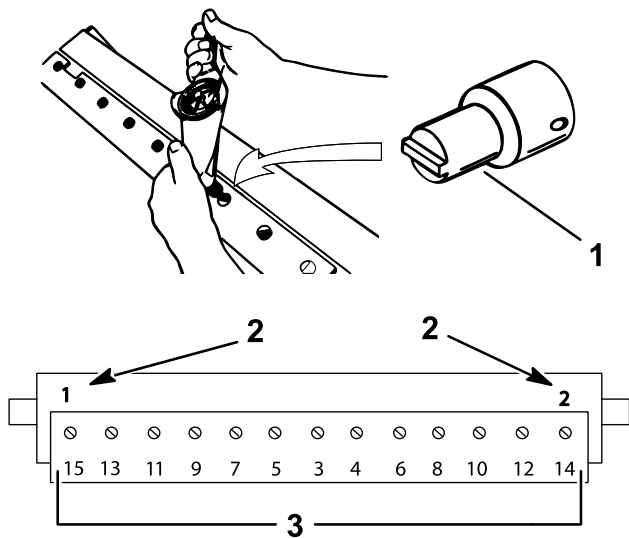

Mynd 17

g255046

1. Skrúflykill botnblaðs (hlutanr. TOR510880)
2. Setjið þessar í fyrst og herðið í 1 N m (10 in-lb).
3. Herðið í 25,9 +/- 1,4 N·m (19 +/- 1 ft-lb).

7. Slípun nýja botnblaðsins; sjá [Forskriftir fyrir slípun botnblaðs \(síða 13\)](#).

Forskriftir fyrir slípun botnblaðs

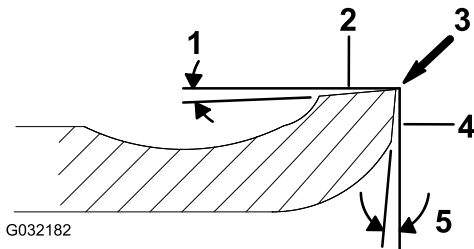

Mynd 18

g032182

1. Losunarhorn
2. Efri flötur
3. Fjarlægja gráð
4. Fremri flötur
5. Framhorn

Losun botnblaðs (efst) Horn	Sjá Töflur til að velja sláttuhæð og botnblað (síða 10).
Svið framhorns	13° til 17°
Fairway botnblað fremra horn	10°

Slípað topphorn kannað

Hornið sem botnblöðin eru slípuð í skipta miklu máli.

Notið hornmæli (Toro-hlutanr. 131-6828) og hornmælifestingu (Toro-hlutanr. 131-6829) til að kanna hornið sem slípirokkurinn myndar og leiðrétta mögulega skekkju.

1. Setjið hornmælinn undir botnblaðið eins og sýnt er á [Mynd 19](#).

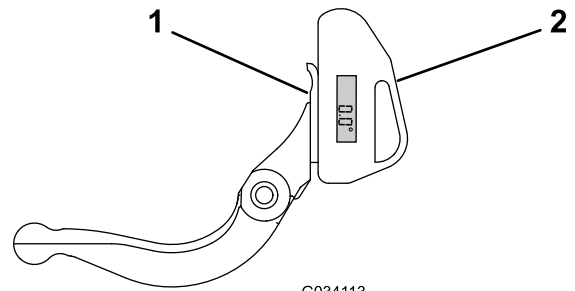

G034113

g034113

Mynd 19

1. Botnblað (lóðrétt)
2. Hornmælir

2. Ýtið á Alt Zero-hnappinn á hornmælinum.
3. Setjið hornmælifestinguna á brún botnblaðsins þannig að brún segulsins liggi að brún botnblaðsins ([Mynd 20](#)).

Ath.: Stafræni skjárinn ætti að sjást frá sömu hlið í þessu skrefi og í skrefi 1.

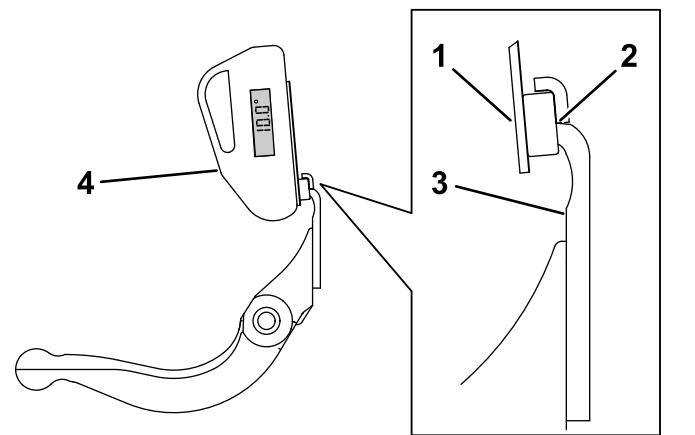

G034114

g034114

Mynd 20

1. Hornmælifesting
2. Brún segulsins liggur að brún botnblaðsins
3. Botnblað
4. Hornmælir

4. Setjið hornmælinn á festinguna eins og sýnt er á [Mynd 20](#).

Ath.: Þetta er hornið sem slípirokkurinn myndar og það ætti að vera innan 2 gráða frá ráðlögðu slípuðu topphorni.

Uppsetning botnstangar/botnblaðssamstæðu

1. Setjið botnstöngina/botnblaðssamstæðuna á, með festieyrun á milli skinnanna og stilliskrúfu botnstangarinnar (Mynd 13).

Mikilvægt: Miðjustillið DPA-stillibúnað botnstangareyra eins og sýnt er á Mynd 21.

Ef DPA-stillibúnaður hefur verið uppsettur upp við botnstangareyrun þá getur þetta haft neikvæð áhrif á snertingu botnblaðs við kefli.

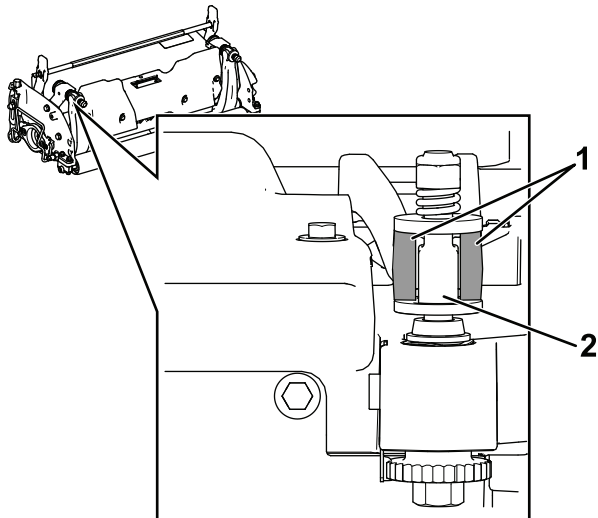

Mynd 21

g512172

1. Botnstangareyru
2. DPA-stillibúnaður

2. Festið botnstöngina á hliðarplötunna með botnstangarboltunum (rær á boltum) og 3 skinum (6 alls).
3. Setjið plastskinnu báðum megin á kraga hliðarplötunnar. Setjið stálskinnur utan á plastskinnurnar (Mynd 15).
4. Herðið botnstangarboltana í 27 til 36 N·m (20 til 27 ft·lb).
5. Herðið lásrænar þar til ekki verður lengur vart við hlaup í stálskinnunum en þó er hægt að snúa þeim með handafli. Bil kann að vera innan við skinnurnar.

Mikilvægt: Ekki ofherða lásrænar. Það getur beyglað hliðarplötunna.

6. Herðið gormspennu róna þar til gormurinn liggur alveg saman. Losið þá um hálfan snúning (Mynd 22).

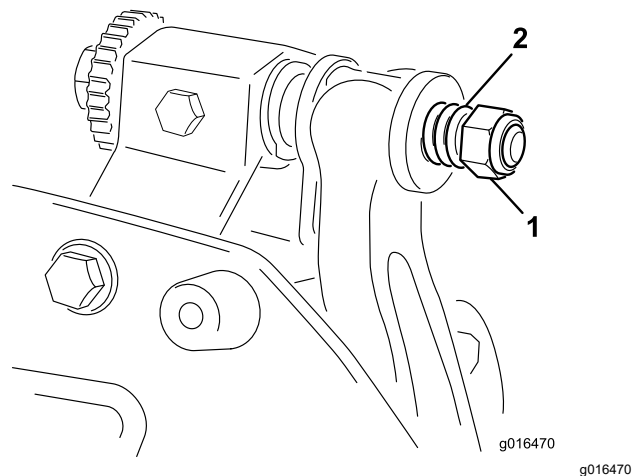

Mynd 22

1. Gormspennt ró
2. Gormur

7. Stillið botnblaðið af við keflið; sjá Botnblaðið stillt af við keflið (síða 7).

Tæknilysing keflis

Keflið undirbúið fyrir slípun

1. Gangið úr skugga um að allir íhlutir sláttubúnaðarins séu í góðu ásigkomulagi og lagið öll vandamál áður en slípun fer fram.
2. Fylgið leiðbeiningum framleiðanda slípiroksins þegar sláttukeflið er slípað samkvæmt forskriftum.

Forskriftir fyrir slípun keflis	
Þvermál nýs keflis	128,5 mm
Mörk þvermáls keflis	114,3 mm
Losunarhorn blaðs	30° ± 5°
Breiddarbil blaðbrúnar	0,8 til 1,2 mm
Mörk uppmjókkunar þvermáls keflis	0,25 mm

Losunarhorn keflis

Nýtt kefli er með 0,8 til 1,2 mm breiða brún og 30° losunarhorn.

Þegar brún verður breiðari en 3 mm þarf að gera eftirfarandi:

1. Notið 30° losunarhorn á öll keflisblöð þar til landbreiddin er 0,8 mm (Mynd 23).

Viðhald rúllu

Hægt er að nota endurbyggingarsett fyrir rúllu (hlutanr. 140-5552) og verkfærasett fyrir endurbyggingu rúllu (hlutanr. 140-5553) (Mynd 24) við viðhald rúllunnar. Endurbyggingarsett fyrir rúllu inniheldur allar legur, legurær, innri þétti og ytri þétti fyrir endurbyggingu rúllu. Verkfærasett fyrir endurbyggingu rúllu inniheldur öll verkfæri og uppsetningarleiðbeiningar fyrir endurbyggingu rúllu með endurbyggingarsetti fyrir rúllu. Frekari aðstoð er að finna í varahlutaskránni eða hjá viðurkenndum dreifingaraðila Toro.

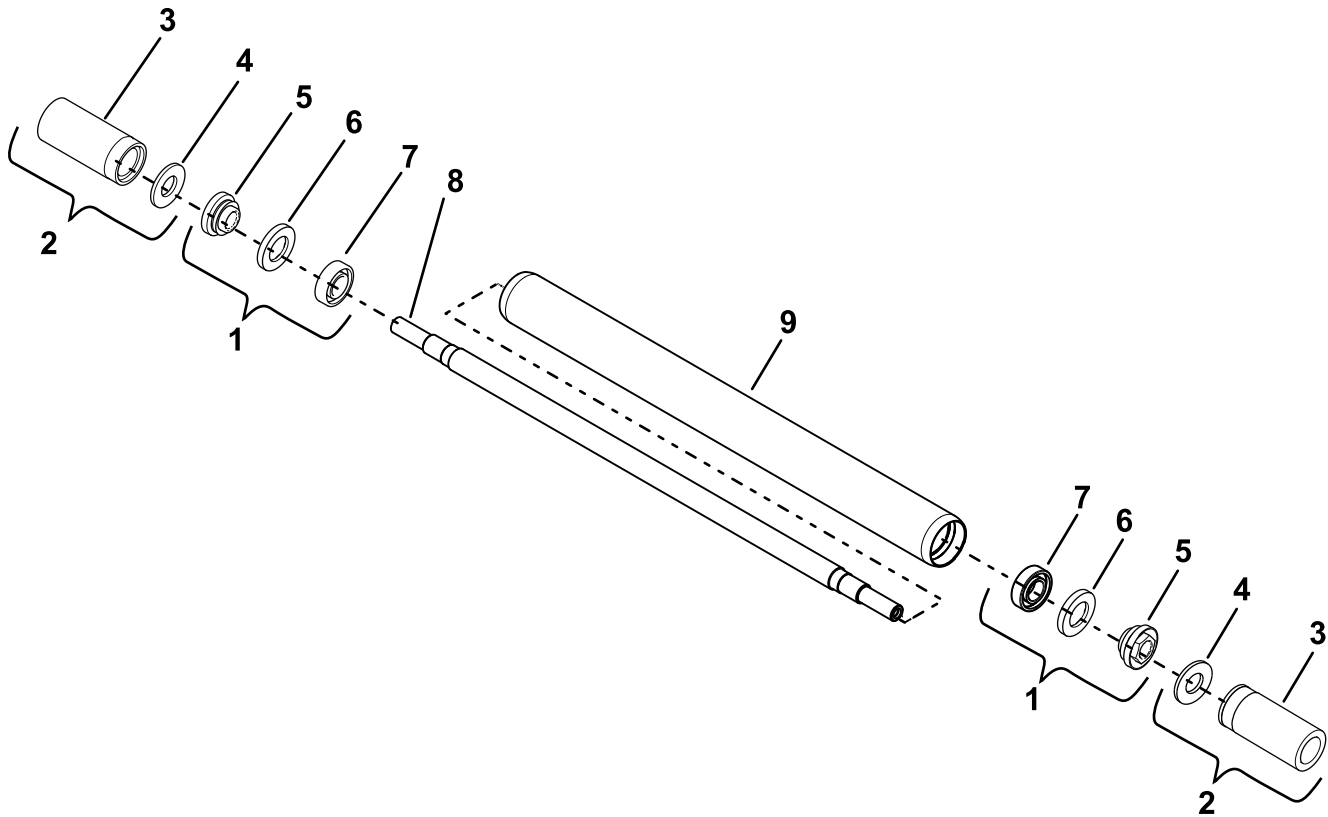

g558800

Mynd 24

- | | |
|---|-----------------------|
| 1. Endurbyggingarsett fyrir rúllu (hlutanr. 140-5552) | 6. Ytra þétti, magn 2 |
| 2. Verkfærasett fyrir endurbyggingu rúllu (hlutanr. 140-5553) | 7. Lega, magn 2 |
| 3. Verkfæri fyrir legu / ytra þétti | 8. Rúlluskaftr |
| 4. Samstæðuskinna | 9. Rúllurör |
| 5. Lásró (með áföstum V-hring), magn 2 | |

Yfirlýsing um ísetningu

Toro Company, 8111 Lyndale Ave. South, Bloomington, MN, Bandaríkjunum, lýsir því hér með yfir að eftirfarandi búnaður uppfyllir upptaldar tilskipanir, sé hann settur upp í samræmi við meðfylgjandi leiðbeiningar á tiltekna tegundir Toro, eins tiltekið er í viðeigandi samræmisýfirlýsingu.

Tegundarnúmer	Raðnúmer	Vörulýsing	Reikningslýsing	Almenn lýsing	Tilskipun
04651	408000000 og upp úr	8 blaða DPA-keflasláttuvél	DPA 8 BLADE ES CUTTING UNIT-TRIFLEX	Keflisláttuvél	2006/42/EB, 2000/14/EB
04653	408000000 og upp úr	11 blaða DPA-keflasláttuvél	DPA 11 BLADE ES CUTTING UNIT-TRIFLEX	Keflisláttuvél	2006/42/EB, 2000/14/EB
04655	408000000 og upp úr	14 blaða DPA-keflasláttuvél	DPA 14 BLADE ES CUTTING UNIT-TRIFLEX	Keflisláttuvél	2006/42/EB, 2000/14/EB
04657	400000000 og upp úr	8 blaða Fairway DPA-keflasláttuvél	DPA 8 BLADE ES FAIRWAY CUTTING UNIT-TRIFLEX	Keflisláttuvél	2006/42/EB, 2000/14/EB
04658	400000000 og upp úr	11 blaða EdgeSeries DPA sláttubúnaður	11-BLADE TRIFLEX FWY CUTTING UNIT	Keflisláttuvél	2006/42/EB, 2000/14/EB

Viðeigandi tæknilegar upplýsingar hafa verið teknar saman samkvæmt kröfum í hluta B af viðauka VII við 2006/42/EB.

Við munum afhenda, í samræmi við kröfur innlendra yfirvalda, viðeigandi upplýsingar um ófullgerða vélbúnað. Upplýsingarnar verða sendar með rafrænum hætti.

Þennan vélbúnað má ekki nota fyrr en hann hefur verið settur í vottaðar Toro-tegundir eins og sagt er til um í viðeigandi samræmisýfirlýsingu og í samræmi við viðkomandi leiðbeiningar, þar sem hægt er að staðfesta að hann sé í samræmi við allar viðeigandi tilskipanir.

Vottað:



Tom Langworthy
Yfirverkfræðingur
8111 Lyndale Ave. South
Bloomington, MN 55420, USA
Desember 22, 2025

Viðurkenndur fulltrúi:

Marcel Dutrieux
Manager European Product Integrity
Toro Europe NV
Nijverheidsstraat 5
2260 Oevel
Belgium

UK Declaration of Incorporation

Toro Company, 8111 Lyndale Ave. South, Bloomington, MN, Bandaríkjunum, lýsir því hér með yfir að eftirfarandi búnaður uppfyllir upptaldar tilskipanir, sé hann settur upp í samræmi við meðfylgjandi leiðbeiningar á tiltekna tegundir Toro, eins og tiltekið er í viðeigandi samræmisýfirlýsingu.

Tegundarnúmer	Raðnúmer	Vörulýsing	Reikningslýsing	Almenn lýsing	Tilskipun
04651	408000000 og upp úr	8 blaða DPA-keflasláttuvél	DPA 8 BLADE ES CUTTING UNIT-TRIFLEX	Keflasláttuvél	2006/42/EB, 2000/14/EB
04653	408000000 og upp úr	11 blaða DPA-keflasláttuvél	DPA 11 BLADE ES CUTTING UNIT-TRIFLEX	Keflasláttuvél	2006/42/EB, 2000/14/EB
04655	408000000 og upp úr	14 blaða DPA-keflasláttuvél	DPA 14 BLADE ES CUTTING UNIT-TRIFLEX	Keflasláttuvél	2006/42/EB, 2000/14/EB
04657	400000000 og upp úr	8 blaða Fairway DPA-keflasláttuvél	DPA 8 BLADE ES FAIRWAY CUTTING UNIT-TRIFLEX	Keflasláttuvél	2006/42/EB, 2000/14/EB
04658	400000000 og upp úr	11 blaða EdgeSeries DPA sláttubúnaður	11-BLADE TRIFLEX FWY CUTTING UNIT	Keflasláttuvél	2006/42/EB, 2000/14/EB

Viðeigandi tæknilegar upplýsingar hafa verið teknar saman samkvæmt áætlun 10.

Við munum afhenda, í samræmi við kröfur innlendra yfirvalda, viðeigandi upplýsingar um ófullgerða vélbúnað. Upplýsingarnar verða sendar með rafrænum hætti.

Þennan vélbúnað má ekki nota fyrr en hann hefur verið settur í vottaðar Toro-tegundir eins og sagt er til um í viðeigandi samræmisýfirlýsingu og í samræmi við viðkomandi leiðbeiningar, þar sem hægt er að staðfesta að hann sé í samræmi við allar viðeigandi tilskipanir.

This declaration has been issued under the sole responsibility of the manufacturer.
The object of the declaration is in conformity with relevant UK legislation.



Tom Langworthy
Yfirverkfræðingur
8111 Lyndale Ave. South
Bloomington, MN 55420, USA
Desember 22, 2025

Viðurkenndur fulltrúi:

Marcel Dutrieux
Manager European Product Integrity
Toro U.K. Limited
Spellbrook Lane West
Bishop's Stortford
CM23 4BU
United Kingdom



Ábyrgð Toro

Takmörkuð tveggja ára eða 1500 vinnustunda ábyrgð

Skilmálar og ábyrgðar vörur

Toro Company ábyrgist gagnvart þér að Toro-varan („vara“) þín sé laus við efnis- og smíðagalla í tvö ár eða 1500 vinnustundir*, hvort sem kemur á undan. Þessi ábyrgð nær til allra vara nema loftunarbúnaðar (sjá aðskildar ábyrgðaryfirlýsingar fyrir þær vörur). Komi upp tilvik sem falla undir ábyrgð gerum við við vöruna þér að kostnaðarlausu, þar með talið greining, vinna, varahlutir og flutningur. Þessi ábyrgð tekur gildi þegar varan er afhent fyrsta kaupanda. * Varan er búin vinnustundamæli.

Leiðbeiningar um hvernig skal nálgast ábyrgðarþjónustu

Þú berð ábyrgð á að tilkynna dreifingaraðila eða vottuðum söluaðila sem þú keyptir vöruna um ábyrgðartilvik um leið og það kemur í ljós. Ef þú þarfnast aðstoðar við að finna næsta dreifingaraðila eða vottaða söluaðila eða ef þú hefur spurningar um ábyrgðarréttindi þín eða skyldur geturðu haft samband við okkur á:

Toro Commercial Products Service Department
8111 Lyndale Avenue South
Bloomington, MN 55420-1196
952-888-8801 eða 800-952-2740
Netfang: commercial.warranty@toro.com

Skyldur eiganda

Sem eigandi vörunnar berð þú ábyrgð á nauðsynlegu viðhaldi og stillingum sem lýst er í *notandahandbókinni*. Viðgerðir á vörunni vegna vandamála sem rekja má til þess að nauðsynlegt viðhald eða stillingar voru ekki framkvæmdar falla ekki undir ábyrgðina.

Hlutir og ástand sem ekki fellur undir ábyrgð

Ekki eru allar bilanir sem upp koma innan ábyrgðartímabilsins vegna efnis- eða smíðagalla. Þessi ábyrgð nær ekki yfir eftirfarandi:

- Bilanir í vöru sem rekja má til notkunar varahluta sem ekki eru frá Toro eða uppsetningar og notkunar viðbóta eða aukahluta og vara sem ekki eru frá Toro.
- Bilanir í vöru sem rekja má til þess að ráðlögðu viðhaldi og/eða stillingum var ekki sinnt.
- Bilanir í vöru sem rekja má til misnotkunar, hirðulausrar eða ógætilegrar notkunar.
- Ógallaðra varahluta. Dæmi um varahluti sem eru notaðir, eða gernýttir, við hefðbundna notkun eru, en ekki takmarkaðir við, bremsuklossar og -borðar, kúplingsborðar, hnifar, keflir, rúllur og legur (einangraðar og smurðar), fastir hnifar, kerti, eltihljól og legur, hjólbarðar, síur, reimar og tiltekni úðarafhlutir á borð við himnur, stúta, straummæla og einstefnuloka.
- Bilanir vegna utanaðkomandi áhrifa, þar á meðal, en ekki takmarkað við, veðurs, geymslu, óhreininda, notkunar ósamþykks eldsneytis, kælivökva, smurefna, íblöndunarefna, áburðar, vatns eða íðefna.
- Bilanir eða skert afköst vegna notkunar eldsneytis (t.d. bensins, dísilólíu eða lífdísils) sem ekki uppfyllir viðeigandi iðnaðarstaðla.
- Eðlilegs hávaða, titrings, slits og tæringar. Eðlilegt slit telst t.d., en er ekki takmarkað við, skemmdir á sætum vegna slits eða svörfunar, slit á máluðum flötum, rispur á merkingum eða rúðum.

Önnur lönd en Bandaríkin eða Kanada

Viðskiptavinir sem kaupa Toro-vörur sem fluttar er út frá Bandaríkjunum eða Kanada skulu hafa samband við viðkomandi dreifingaraðila (söluaðila) Toro vegna upplýsinga um ábyrgð í viðkomandi landi, héraði eða ríki. Ef þú ert af einhverjum sökum óánægð(ur) með þjónustu dreifingaraðilans eða átt í erfiðleikum með að nálgast ábyrgðarupplýsingar skaltu hafa samband við vottaða þjónustumiðstöð Toro.

Íhlutir

Íhlutir sem skipta þarf um í tengslum við nauðsynlegt viðhald falla undir ábyrgð fram að þeim tíma sem skipta þarf um þá samkvæmt reglubundnu viðhaldi. Íhlutir sem skipt er út í tengslum við þessa ábyrgð falla undir ábyrgð út gildistíma upprunalegrar ábyrgðar vörunnar og þeir eru eign Toro. Toro tekur lokaákvörðun um hvort á að gera við fyrirbyggjandi íhlut eða samstæðu eða hvort skipta um hana. Toro kann að nota endurgerða varahluti við viðgerðir sem falla undir ábyrgð.

Ábyrgð á Li-ion djúphleðslurafhlöðu

Li-ion djúphleðslurafhlöður eru með tiltekinn heildarfjöldi kílóvattstunda sem þær geta afkasta út endingartíma sinn. Notkun, hleðsla og viðhald geta lengt eða dregið úr endingartíma rafhlöðunnar. Þegar rafhlöður eru notaðar í þessari vöru minnkar sú vinna sem hægt er að sinna á milli hleðslulota þar til á endanum að rafhlaðan heldur ekki lengur hleðslu. Skipti á úrsérgengnum rafhlöðum, eftir eðlilega notkun, er á ábyrgð eiganda vörunnar. Athugið: (Eingöngu Li-ion rafhlaða): Frekari upplýsingar er að finna í ábyrgð rafhlöðunnar.

Ábyrgð á sveifarás út endingartíma (eingöngu ProStripe 02657-gerð)

ProStripe, sem er með núningsdisk frá Toro og hemlatengsli fyrir hnif til að tryggja öryggi við gangsetningu (sambyggð hemlatengsli fyrir hnif + núningsdiskur) sem upprunalegan búnað, notað af upprunalegum kaupanda í samræmi við ráðlagða notkun og viðhald, er í ábyrgð gagnvart bognum sveifarás út endingartímann. Vinnuvélar sem eru með núningsskinnum, hnífahemlatengslaeiningum og öðrum slíkum búnaði falla ekki undir ábyrgð á sveifarási út endingartímann.

Eigandi greiðir fyrir viðhald

Vélarstilling, smurning, þrif og bón, síuskipti, kælivökvaskipti og framkvæmd reglulegs viðhalds er á meðal hefðbundinnar þjónustu sem sinna þarf á vörum Toro og sem er á kostnað eigandans.

Almennir skilmálar

Viðgerð hjá vottuðum dreifingar- eða söluaðila Toro er þitt eina úrræði samkvæmt þessari ábyrgð.

Toro Company ber ekki ábyrgð á óbeinu, tilfallandi eða afleiddu tjóni vegna notkunar Toro-vara sem undir þessa ábyrgð falla, þar á meðal kostnaði eða útgjöldum vegna staðgöngubúnaðar eða þjónustu á bilunartíma eða stöðvunar fram að lokum viðgerða samkvæmt þessari ábyrgð. Engin önnur bein ábyrgð er í boði, utan útblástursábyrgðarinnar sem vísað er til hér að neðan, ef hún á við. Allar óbeinar ábyrgðir á söluhæfi og notagildi takmarkast við endingartíma þessarar beinu ábyrgðar.

Sum ríki leyfa ekki takmörkun á ábyrgð vegna tilfallandi eða afleidds tjóns, eða takmörkun á því hversu lengi óbein ábyrgð er í gildi, og því kunna takmarkanirnar hér á undan ekki að gilda um þig. Þessi ábyrgð veitir eiganda sérstök lagaleg réttindi, auk annarra mögulegra réttinda sem kunna að vera mismunandi á milli ríkja.

Athugasemd um útblástursábyrgð

Útblástursstjórnkerfi vörunnar þinnar kann að falla undir aðskilda ábyrgð sem uppfyllir kröfur Umhverfisverndarstofnunar Bandaríkjanna (EPA) og/eða loftslagráði Kaliforníu (CARB). Vinnustundamörk sem gefin eru upp hér á undan tengjast ekki ábyrgð útblástursstjórnkerfisins. Frekari upplýsingar eru í ábyrgðaryfirlýsingu fyrir útblástursstjórnkerfi sem fylgi vörunni eða er að finna í fylgiskjólum vélarframleiðanda.



Count on it.