



Count on it.

Notendahandbók

Workman® MDX-D vinnuvél

Tegundarnúmer 07236TC—Raðnúmer 41810000 og upp úr

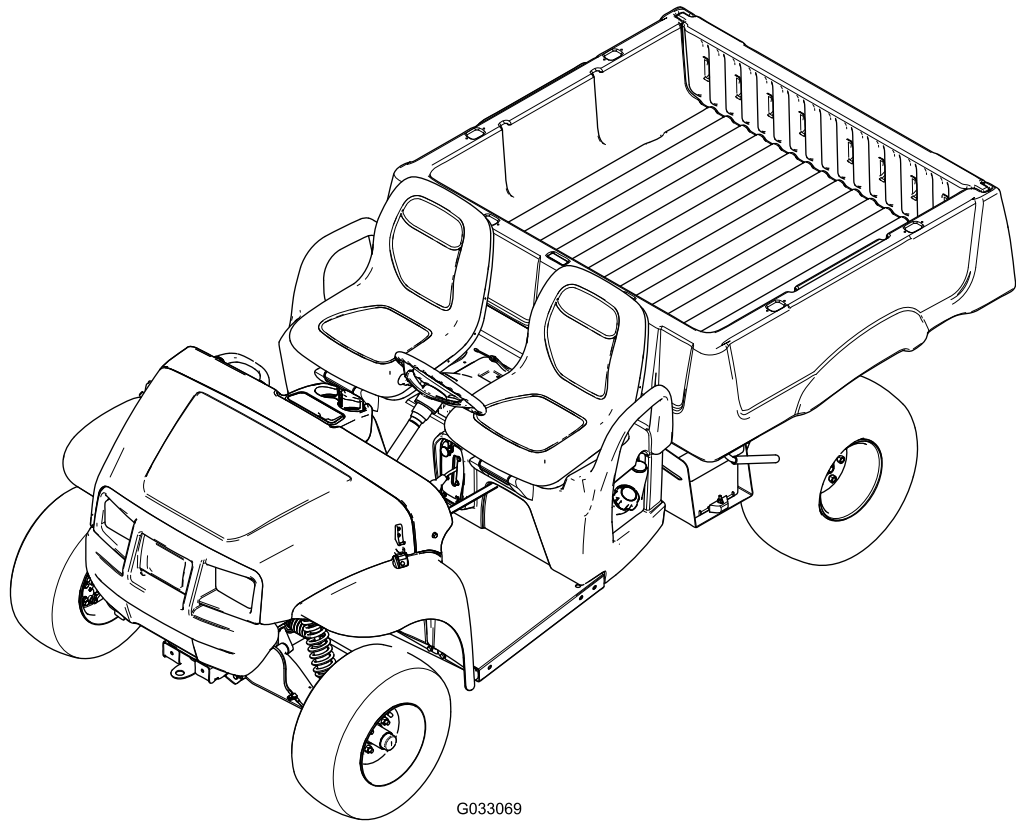

G033069



Þessi vara uppfyllir allar viðeigandi evrópskar reglugerðir; frekari upplýsingar er að finna á aðskildu samræmisyfirlýsingarskjali vörunnar.

Notkun vélarinnar á skógivaxið, runnavaxið eða grasivaxið landsvæði telst brjóta í bága við almenningssauðlindalöggjöf Kaliforníu, hluta 4442 eða 4443, nema vélin sé búin neistavara, samkvæmt skilgreiningu í hluta 4442, henni sé haldið í góðu vinnuástandi eða hún hefur verið byggð, útbúin og viðhaldið þannig að komið sé í veg fyrir eldsvoða.

Meðfylgjandi notendahandbók vélarinnar inniheldur upplýsingar um Umhverfisverndarstofnun Bandaríkjanna (EPA) og útblástursreglugerð Kaliforníu fyrir útblásturskerfi, viðhald þeirra og ábyrgð. Hægt er að panta varahluti hjá framleiðanda vélarinnar.

Ef þessi vinnuvél er búin fjarskiptabúnaði skaltu hafa samband við viðurkenndan Toro dreifingaraðila til að fá leiðbeiningar um að virkja tækið.

Rafsegulsviðssamhæfisvottun

Innanlands: Þetta tæki uppfyllir 15. hluta reglna FCC. Notkun er háð eftirtöldum tveimur skilyrðum: (1) Þetta tæki má ekki valda skaðlegum truflunum og (2) þetta tæki verður að taka við öllum truflunum, þ.m.t. truflunum sem geta valdið óæskilegri virkni.

FCC ID: OF7RTS24

IC: 3575A-RTS24

Þessi búnaður hefur verið prófaður og reynst vera í samræmi við takmarkanir fyrir stafrænt tæki í flokki B, samkvæmt 15. hluta FCC reglnanna. Þessum takmörkunum er ætlað að veita hæfilega vernd gegn skaðlegri truflun í íbúðabyggð. Þessi búnaður framleiðir, notar og getur geislað frá sér útvarpsbylguorku og, ef hann er ekki settur upp og notaður í samræmi við leiðbeiningarnar, getur hann valdið skaðlegum truflunum á fjarskiptum. Hins vegar er engin trygging fyrir því að truflanir eigi sér ekki stað á tilteknu svæði. Ef þessi búnaður veldur skaðlegum truflunum á útvarps- eða sjónvarpsmóttöku, sem hægt er að ákvarða með því að slökkva og kveikja á búnaðinum, er notandinn hvattur til að reyna að tengja truflunina með einni eða fleiri af eftirfarandi ráðstöfunum:

- Endurstilla eða færa móttökulofnetið.
- Auka bilið á milli búnaðarins og móttakarans.
- Tengdu búnaðinn í innstungu á annarri straumrás en móttakarinn er tengdur við.
- Leita aðstoðar hjá söluaðila eða hjá reyndum útvarps-/sjónvarpsvirkja.

Argentína



H-31399

Ástralía



Marokkó

AGREE PAR L'ANRT MAROC

Numero d'agrement: MR00003613ANRT2024

Delivre d'agrement: 22/08/2024

▲ VIÐVÖRUN

KALIFORNÍA Viðvörðun, tillaga 65

Kaliforníufylki er kunnugt um að útblástur frá dísilvélum og sumir hlutar þeirra geta valdið krabbameini, fæðingargöllum og öðrum æxlunarskaða.

Rafgeymaskaut og tengihlutir innihalda blý og blýsambönd, efni sem Kaliforníuríki er kunnugt um að geti valdið krabbameini og æxlunarskaða. Þvoiid hendur eftir meðhöndlun.

Inngangur

Þessi vinnubíll er aðallega ætlaður til notkunar utan vega við flutning fólks og efnis. Notkun þessarar vöru við annað en tilætlaða notkun getur skapað hættu fyrir stjórnanda og nærstadda.

Lesið þessar upplýsingar vandlega til að læra að stjórna og sinna réttu viðhaldi á vörunni og til að koma í veg fyrir meiðsl og skemmdir á vörunni. Eigandi ber ábyrgð á réttri og öruggri notkun vörunnar.

Á www.Toro.com er að finna kennsluefni tengt öryggi og notkun vörunnar, upplýsingar um aukabúnað, upplýsingar um söluaðila og vöruskráningu.

Þegar þörf er á þjónustu, varahlutum frá Toro eða frekari upplýsingum skal hafa samband við viðurkenndan þjónustu- og dreifingaraðila eða þjónustuver Toro og hafa tegundar- og raðnúmer vörunnar við höndina. **Mynd 1** sýnir hvar tegundar- og raðnúmerin eru á vörunni. Skriðið númerin í kassann hér á síðunni.

Mikilvægt: Hægt er nálgast upplýsingar um ábyrgð, varahluti og aðrar vöruupplýsingar með því að skanna QR-kóðann á raðnúmersmörkingunni (ef hann er til staðar) með fartæki.

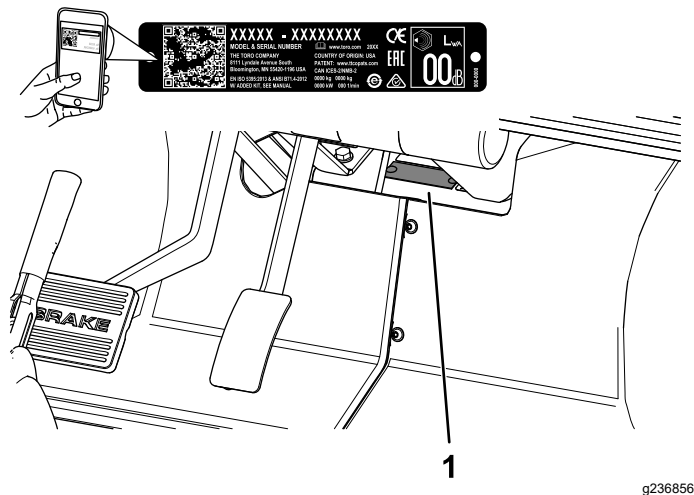

Mynd 1

g236856

1. Staðsetning tegundar- og raðnúmera

Tegundarnúmer _____
Raðnúmer _____

Þessi handbók notar 2 orð til að auðkenna upplýsingar. „**Mikilvægt**“ vekur athygli á sérstökum vélrænum upplýsingum og „**Athugið**“ undirstrikar almennar upplýsingar sem vert er að lesa vandlega.

Öryggistáknið (**Mynd 2**) kemur bæði fyrir í þessari handbók og á vinnubílnum og er ætlað að auðkenna

mikilvægar öryggisupplýsingar sem taka þarf mið af til að forðast slys. Þetta tákn birtist ásamt orðinu **Hætta**, **Viðvörðun** eða **Varúð**.

- **Hætta** gefur til kynna yfirvofandi hættulegar aðstæður sem **valda** dauða eða alvarlegum meiðslum ef ekki er komið í veg fyrir þær.
- **Viðvörðun** gefur til kynna hugsanlega hættu sem **gæti** valdið dauða eða alvarlegum meiðslum ef ekki er komið í veg fyrir hana.
- **Varúð** gefur til kynna hugsanlega hættu sem **getur** valdið minni háttar eða alvarlegri meiðslum ef ekki er komið í veg fyrir hana.



Mynd 2
Öryggistákn

g000502

Efnisyfirlit

Öryggi	5
Almennt öryggi	5
Öryggis- og leiðbeiningarmerkingar	5
Uppsetning	8
1 Uppsetning stýris	8
2 Rafgeymirinn tengdur	8
3 Vökvastaða og þrýstingur í hjólbörðum könnuð	9
4 Hemlar slípaðir	9
5 Handbók lesin og uppsetningarefni skoðað	10
Yfirlit yfir vöru	11
Stjórntæki	12
Tæknilýsing	15
Tengitæki/aukabúnaður	15
Fyrir notkun	16
Öryggi fyrir notkun	16
Daglegt viðhald	16
Þrýstingur hjólbarda kannaður	16
Áfylling eldsneytis	17
Tilkeyrsla nýrrar vinnuvélar	17
Meðan á notkun stendur	18
Öryggi við notkun	18
Notkun pallsins	19
Vélin gangsett	21
Vinnubíllinn stöðvaður	21
Drepið á aflvélinni	21
Pallurinn fermdur	21
Eftir notkun	22
Öryggi eftir notkun	22
Vinnubíllinn fluttur	23
Vinnubíllinn dreginn	23
Dráttur eftirvagns	23

Viðhald	24
Öryggi við viðhaldsvinnu	24
Ráðlögð viðhaldsáætlun/-áætlanir	24
Gátlisti fyrir daglegt viðhald	26
Viðhald vinnubílsins við sérstök vinnuskilyrði	26
Undirbúningur fyrir viðhald	27
Undirbúningur vinnubíls fyrir viðhald	27
Vinnuvélinni lyft	27
Vélarhlíf opnuð	28
Smurning	28
Legur framhjóra smurðar	28
Viðhald vélar	31
Vélaröryggi	31
Unnið við loftsíuna	31
Smurolúvinnu	32
Viðhald eldsneytiskerfis	34
Athugun á eldsneytisleiðslum og tengjum	34
Skipt um eldsneytissíu	34
Viðhald rafkerfis	35
Öryggi tengt rafkerfi	35
Viðhald rafgeymis	35
Skipt um öryggi	36
Viðhald aðalljósa	36
Viðhald drifkerfis	38
Viðhald hjólbarðanna	38
Skoðun á stýri og íhlutum fjöðrunar	39
Stilling framhjóra	39
Athugun á hæð vökva í sambyggðum gírkassa og drifi	40
Skipt um vökva í sambyggðum gírkassa og drifi	40
Athugun og stilling á hlutlausum gír	41
Athugun á aðaldrifkúplingu	42
Viðhald aðaldrifskúplingarinnar	42
Viðhald kælikerfis	43
Öryggi tengt kælikerfi	43
Hreinsun á kælisvæðum vélarinnar	43
Þjónusta vatnskassa	43
Viðhald hemla	44
Hemlaskoðun	44
Handfang stöðuhemils stillt	44
Stilling hemlavíra	45
Athugun á hæð hemlavökvans	46
Skipt um hemlavökva	46
Viðhald reimar	47
Skipt um drifreim	47
Athugun á beltastuðara	47
Viðhald undirvagns	48
Stilling á klinkum pallsins	48
Þrif	48
Vinnubíllinn þrifinn	48
Geymsla	49
Öryggi við geymslu	49
Vinnubíllinn settur í geymslu	49

Öryggi

Almennt öryggi

Þessi vara getur valdið meiðslum á fólki. Fylgið alltaf öryggisleiðbeiningum til að koma í veg fyrir meiðsl á fólki.

- Lesið til hlítar efni þessarar *notendahandbókar* áður en vinnubíllinn er tekinn í notkun. Gangið úr skugga um að allir sem nota vinnubíllinn kunni að nota hann og skilji viðvaranirnar.
- Sýnið árvekni á meðan unnið er á vinnubílnum. Ekki gera neitt sem veldur truflun; slíkt kann að leiða meiðsla eða eignatjóns.
- Ekki setja hendur eða fætur nærri íhlutum á hreyfingu.

- Ekki nota vinnubíllinn án hlífa og annars öryggisbúnaðar á sínum stað á vinnubílnum og í nothæfu ástandi.
- Haldið nærstöddum og börnum utan vinnusvæðisins. Aldrei skal leyfa börnum að vinna á vinnubílnum.
- Stöðvið vinnubíllinn, drepjið á honum og fjarlægjið lykिलinn áður en viðhaldi er sinnt eða fyllt er á eldsneyti.

Röng notkun eða viðhald þessarar vinnuvélar getur leitt til meiðsla. Til að draga úr slyshættu skal fara eftir þessum öryggisleiðbeiningum og vera ávallt vakandi fyrir öryggistákninu ▲, sem merkir „Aðgát“, „Viðvörðun“ eða „Hætta“ – öryggisleiðbeiningar. Ef ekki er farið eftir þessum leiðbeiningum er hættu á meiðslum á fólki eða dauða.

Öryggis- og leiðbeiningarmerkingar



Öryggismerkingar og leiðbeiningar sjást greinilega og eru hjá öllum svæðum þar sem möguleg hættu er til staðar. Skiptið um skemmdar eða týndar merkingar.



99-7345

decal99-7345

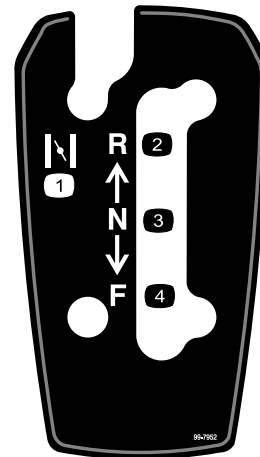

99-7952

decal99-7952

1. Viðvörðun – lesið *notendahandbókina*.
2. Viðvörðun – snertið ekki heita flötinn.
3. Hætta á að flækjast, reim – haldið öruggri fjarlægð frá hlutum á hreyfingu; tryggjið að öryggishlífar séu á sínum stað.
4. Hætta er á að kremjast – notið stífuna til að styðja við pallinn.

1. Innsog
2. Aftur á bak
3. Hlutlaus gír
4. Áfram



106-6755

decal106-6755

1. Kælivökvi vélar undir þrýstingi.
2. Sprengihætta – lesið *notendahandbókina*.
3. Viðvörðun – snertið ekki heita flötinn.
4. Viðvörðun – lesið *notendahandbókina*.

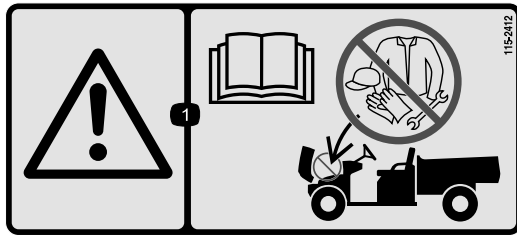

115-2412

decal115-2412

1. Viðvörðun – lesið *notendahandbókina*; engin geymsla.

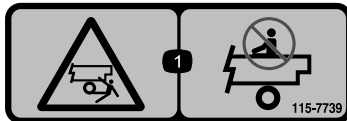

115-7739

decal115-7739

1. Fall, hætta á að kremjast – ekki taka farþega.

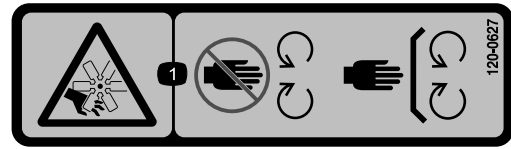

120-0627

decal120-0627

1. Hætta á skurði/aflimun, vifta — haldið ykkur frá hreyfanlegum hlutum og hafið allar hlífir og varnarhlífir á sínum stað.

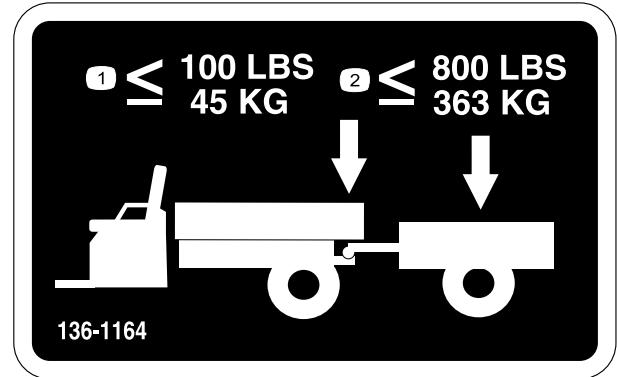

136-1164

decal136-1164

1. Hámarksþyngd á krók er 45 kg.
2. Hámarksþyngd farms er 363 kg.

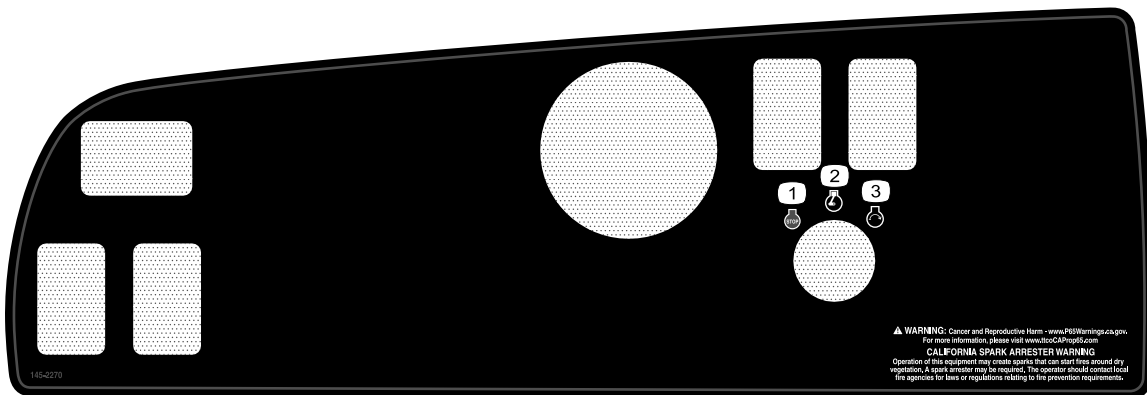

145-2270

decal145-2270

1. Drepa á vél
2. Keyra vél
3. Gangsetja vél



147-8185

decal147-8185

1. USB-tengi

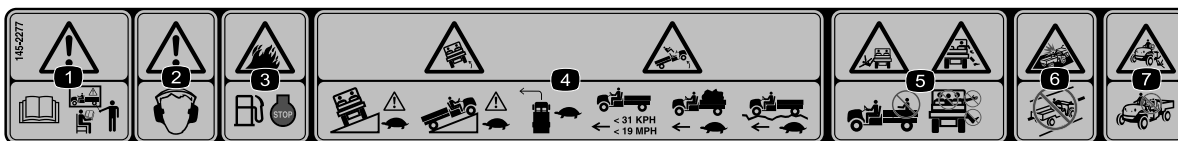

145-2277

decal145-2277

1. Viðvörðun – lesið *notendahandbókina* og fáið þjálfun áður en unnið er á vinnubílnum.
2. Viðvörðun – notið heyrnarhlífar.
3. Eldhætta – drepið á vélinni áður en eldsneyti er sett á.
4. Hætta á að vinnubíllinn sporðreistist – akið hægt þvert yfir eða upp halla, takið beygjur hægt, akið ekki hraðar en 31 km/klst., akið hægt við farmflutninga eða yfir óslétt yfirborð.
5. Fallhætta; hætta á útlímamissi – akið ekki með farþega á pallinum; akið ekki með þriðja farþega; stingið hvorki höndum né fótum út fyrir vinnubíllinn meðan á notkun standur.
6. Árekstrarhætta – notið ekki vinnubíllinn á umferðargötum, vegum eða þjóðvegi.
7. Fallhætta – Ekki leyfa börnum að stjórna vinnubílnum.

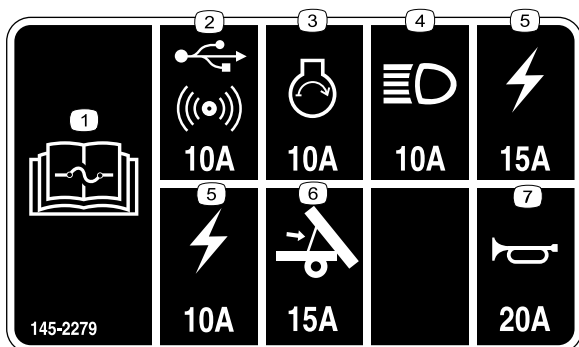

145-2279

decal145-2279

1. Lesið *notendahandbókina* til að fá upplýsingar um öryggi.
2. USB-innstunga
3. Vélaræsir
4. Aðalljós
5. Öryggi vinnuvélar
6. Pallalyfta
7. Flauta

Uppsetning

Lausir hlutar

Notaðu eftirfarandi töflu til að staðfesta að allir hlutar hafi verið sendir.

Verklag	Lýsing	Magn	Notkun
1	Stýri Lok Skinna (½ to.)	1 1 1	Setjið upp stýri.
2	Engir hlutar nauðsynlegir	–	Tengja rafgeyminn.
3	Engir hlutar nauðsynlegir	–	Kanna vökvastöðu og þrýsting í hjólbörðum.
4	Engir hlutar nauðsynlegir	–	Slípið (keyrið til) hemlana.
5	Notendahandbók Notendahandbók vélar Skráningarskírteini Fylgiskjal vegna skoðunar fyrir afhendingu Gæðavottorð Hnappur	1 1 1 1 1 2	Lesið notendahandbókina og skoðið allt efni um uppsetningu áður en vélin er notuð.

Ath.: Miðið vinstri og hægri hlið vinnubílsins út frá hefðbundinni vinnustöðu.

1

Uppsetning stýris

Hlutar sem þarf fyrir þetta verk:

1	Stýri
1	Lok
1	Skinna (½ to.)

Verklag

1. Ef hlíf hefur verið sett upp skal fjarlægja hana af nöf stýrisins ([Mynd 3](#)).
2. Fjarlægið lásróna (½ to.) af stýrisskaftinu ([Mynd 3](#)).
3. Rennið stýrinu og skinnunni (½ to.) upp á stýrisskaftið ([Mynd 3](#)).
4. Festið stýrið á skaftið með lásrónni (1/2 to.) og herðið hana í 27 til 34 N·m.
5. Setjið hlífina á stýrið ([Mynd 3](#)).

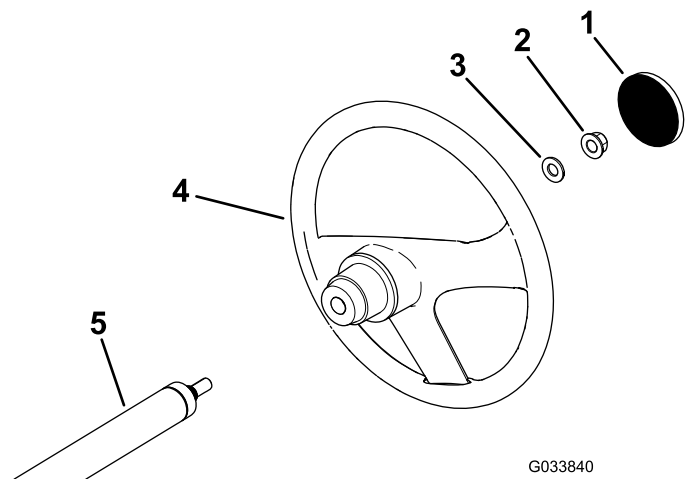

Mynd 3

- | | |
|-------------------|----------------|
| 1. Lok | 4. Stýri |
| 2. Lásró (½ to.) | 5. Stýrisskaft |
| 3. Skinna (½ to.) | |

2

Rafgeymirinn tengdur

Engir hlutar nauðsynlegir

Verklag

⚠ VIÐVÖRUN

Rangt lagðir rafgeymiskaplar geta valdið skemmdum á vinnuvélinni og köplunum sem leitt geta til neistaflugs. Neistar geta kveikt í lofttegundunum frá rafgeyminum og valdið sprengingu og meiðslum á fólki.

- Aftengið alltaf mínusrafgeymiskapalinn (svartur) áður en plúskapallinn (rauður) er aftengdur.
 - Tengjið alltaf plúsrafgeymiskapalinn (rauður) áður en mínuskapallinn (svartur) er tengdur.
1. Kreistið rafgeymishlífina saman til að losa um flipana á undirstöðu rafgeymisins (Mynd 4).

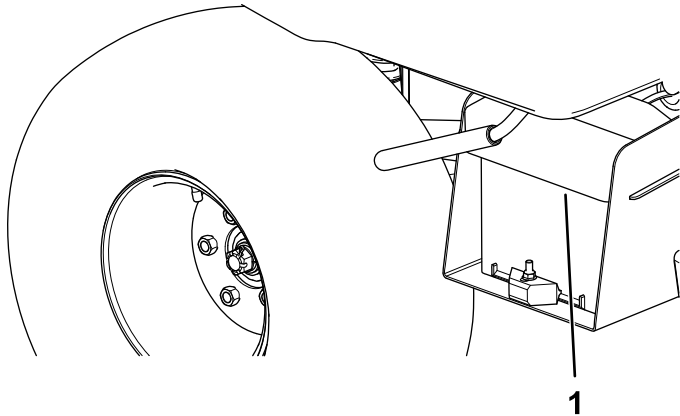

Mynd 4

g228188

1. Rafgeymishlíf
-
2. Fjarlægjið hlíf rafgeymisins af undirstöðu hans (Mynd 4).
 3. Tengjið (rauða) plúskapalinn við plússkaut (+) rafgeymisins og festið kapalinn með boltum og róm (Mynd 5).

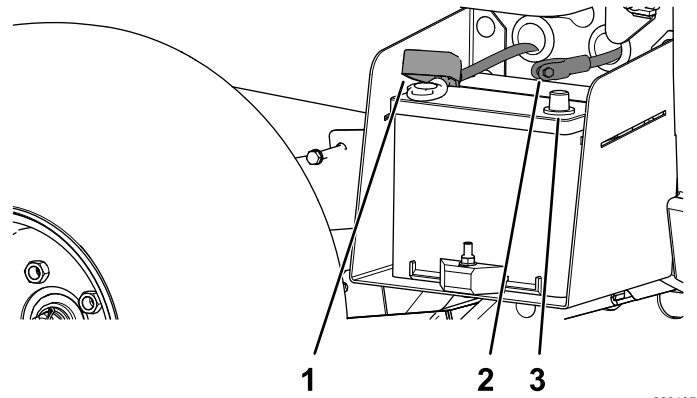

Mynd 5

g228187

1. Einangrunarhetta (plúskapall rafgeymis)
2. Mínuskapall rafgeymis (svartur)
3. Mínusrafgeymaskaut

4. Setjið einangrunarhettuna yfir plússkautið.

Ath.: Einangrunarhettan kemur í veg fyrir mögulegt jarðhlaup.

5. Tengjið (svarta) mínuskapal rafgeymisins við mínusskaut (-) rafgeymisins og festið kapalinn með boltum og róm.
6. Komið rafgeymishlífinni á undirstöðu rafgeymisins (Mynd 4).
7. Kreistið rafgeymishlífina, komið flipunum fyrir á undirstöðu rafgeymisins og sleppið rafgeymishlífinni (Mynd 4).

3

Vökvastaða og þrýstingur í hjólbörðum könnuð

Engir hlutar nauðsynlegir

Verklag

1. Kannið stöðu smurolíu áður en og eftir að vélin er gangsett í fyrsta skipti, sjá [Smurolíuhæð könnuð \(síða 32\)](#).
2. Kannið stöðu hemlavökva áður en vélin er gangsett í fyrsta skipti; sjá [Athugun á hæð hemlavökvans \(síða 46\)](#).
3. Kannið vökvastöðu sambyggðs gírkassa og drifs-áður en vélin er gangsett í fyrsta skipti; sjá [Athugun á hæð vökva í sambyggðum gírkassa og drifi \(síða 40\)](#).
4. Kannið loftþrýsting í hjólbörðum; sjá [Þrýstingur hjólbarda kannaður \(síða 16\)](#).

4

Hemlar slípaðir

Engir hlutar nauðsynlegir

Verklag

Slípið (keyrið til) hemlana fyrir notkun til að tryggja hámarksvirkni hemlakerfisins.

1. Akið vinnubílnum eins hratt og hægt er og hemlið svo hratt án þess að læsa hemlunum.
2. Endurtakið þetta tíu sinnum, með einnar mínútu hléum, til að koma í veg fyrir að hemlarnir ofhitni.

Mikilvægt: Þetta ferli skilar bestum árangri ef vinnubíllinn ber 227 kg farm.

5

Handbók lesin og uppsetningarefni skoðað

Hlutar sem þarf fyrir þetta verk:

1	<i>Notendahandbók</i>
1	Notendahandbók vélar
1	Skráningarskírteini
1	<i>Fylgiskjal vegna skoðunar fyrir afhendingu</i>
1	Gæðavottorð
2	Hnappur

Verklag

- Lesið *notendahandbókina* og eigendahandbók vélarinnar.
- Fyllið út skráningarskírteinið.
- Ljúkið við *fylgiskjal vegna skoðunar fyrir afhendingu*.
- Farið yfir *gæðavottorðið*.

Yfirlit yfir vöru

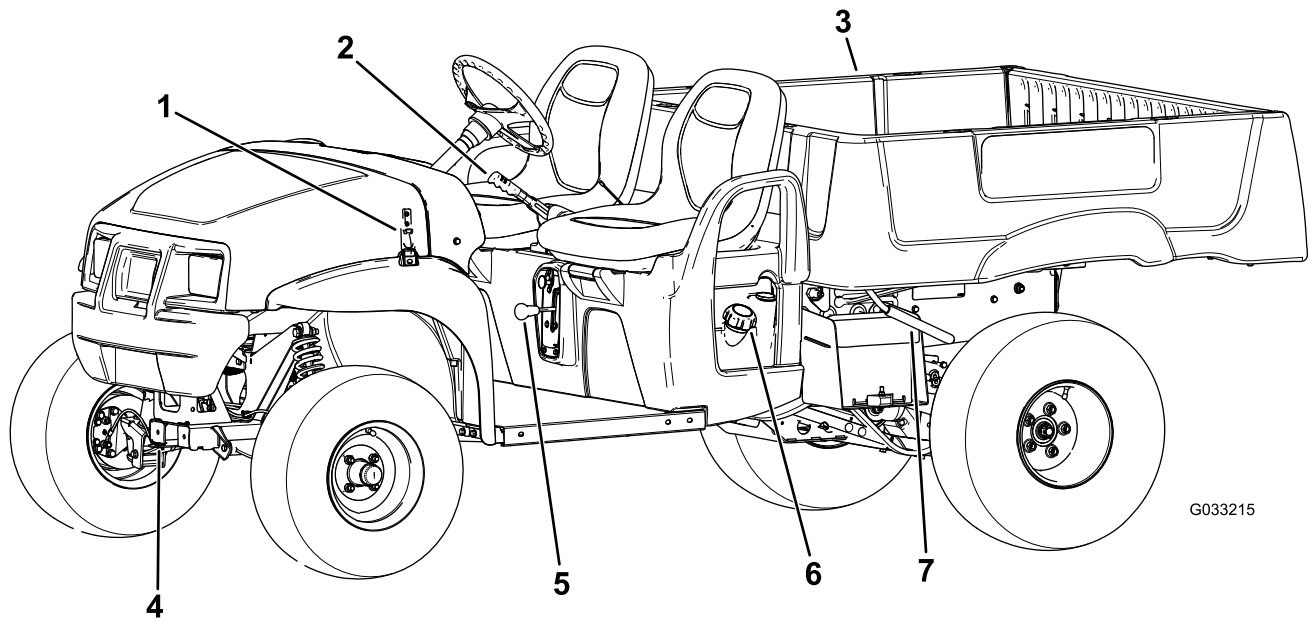

Mynd 6

- | | | | |
|---------------------|------------------|------------------|--------------|
| 1. Vélarlífarloka | 3. Farpallur | 5. Gírstöng | 7. Pallstöng |
| 2. Stöðuhemilsstöng | 4. Dráttarbeisli | 6. Eldsneytislok | |

Stjórnþæki

Lærið á stjórnþækin áður en vélin er gangsett og unnið er á vinnubílnum.

Stjórnborð

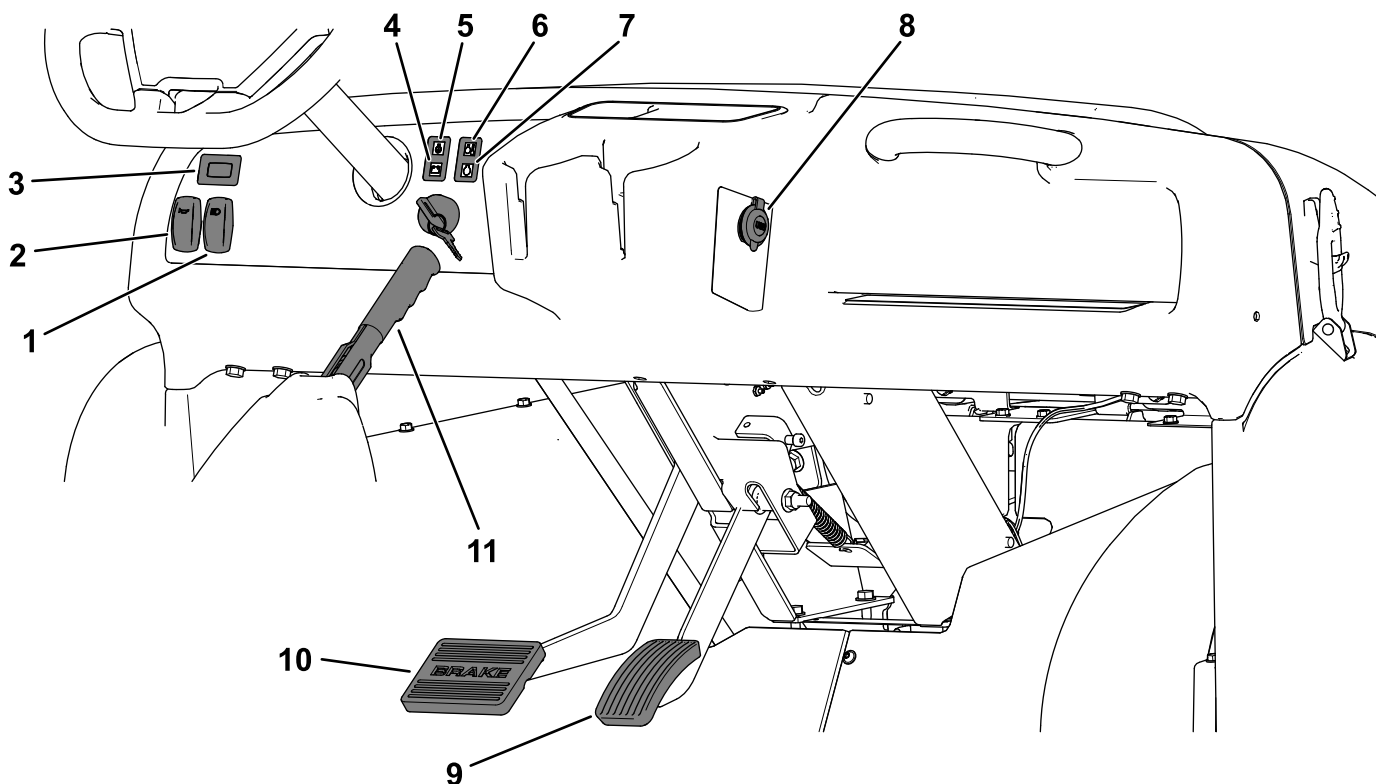

Mynd 7

g402760

1. Aðalljósafofi
2. Flauturofi
3. Vinnustundamælir
4. Rafgeymisljós
5. Ljós fyrir olíuþrýsting í vél
6. Hitastigsljós kælivökva vélar
7. Gaumljós fyrir glóðarkerti
8. USB-innstunga
9. Inngjafarfótstig
10. Hemlafótstig
11. Stöðuhemilsstöng

Inngjafarfótstig

Notið inngjafarfótstigið ([Mynd 7](#)) til að stjórna aksturshraða vinnubílsins. Vélin er ræst með því að ýta inngjafarfótstiginu niður. Aksturshraði er aukinn með því að ýta fótstiginu lengra niður. Hægt er á vinnubílnum og því næst drepið á honum með því að sleppa fótstiginu.

Ath.: Hámarkshraði áfram er 26 km/klst.

Hemlafótstig

Notið hemlafótstigið til að stöðva eða hægja á vinnubílnum ([Mynd 7](#)).

⚠ VARÚÐ

Hætta er á að meiðslum á fólki ef unnið er á vinnubílnum með slitna eða rangt stillta hemla.

Ef hægt er að stíga hemlafótstigið neðar en 25 mm frá gólfi vinnubílsins þarf að stilla eða gera við hemlana.

Stöðuhemilsstöng

Stöðuhemilsstöngin er á milli sætanna ([Mynd 6](#) og [Mynd 7](#)). Setjið alltaf stöðuhemilinn á þegar drepíð er á vélinni til að koma í veg fyrir að vinnubíllinn hreyfist úr stað fyrir slysi. Togið stöðuhemilsstöngina aftur til að setja stöðuhemilinn á. Ýtið stöðuhemilsstönginni niður til að taka stöðuhemilinn af.

Gírstöng

Gírstöngin er á milli sætanna og fyrir neðan stöðuhemilsstöngina. Gírstöngin hefur þrjár stöður: FRAMGÍR, BAKKGÍR og HLUTLAUSAN GÍR ([Mynd 6](#)).

Ath.: Hægt er að ræsa vélina og láta hana í hvaða stöðu sem er af þessum þremur.

Mikilvægt: Ævinlega skal láta vinnubíllinn nema staðar áður en skipt er um gír.

Flauturofi

Flauturofinn er á stjórnborðinu ([Mynd 7](#)). Ýtið á flauturofann til að flauta.

Ljósarofi

Notið ljósarofann ([Mynd 7](#)) til að kveikja á aðalljósunum. Ýtið ljósarofanum upp til að kveikja á aðalljósunum. Ýtið ljósarofanum niður til að slökkva á aðalljósunum.

Vinnustundamælir

Vinnustundamælirinn sýnir heildarfjölda vinnustunda. Vinnustundamælirinn ([Mynd 7](#)) byrjar að telja í hvert sinn sem svissinum er snúið á GANGSTÖÐU eða þegar vélin er í gangi.

Rafgeymisljós

Rafgeymisljósið ([Mynd 7](#)) kviknar í nokkrar sekúndur þegar vélin er ræst og slokknar þegar vélin er komin í gang. Ef ljósið helst logandi á meðan vélin er í gangi er alternator, rafgeymir eða rafkerfi bilað.

Smurolíuþrýstingsljós

Smurolíuþrýstingsljósið ([Mynd 7](#)) lætur vita ef smurolíuþrýstingurinn fer undir örugg mörk fyrir notkun vélarinnar. Ef það kviknar á ljósinu og það logar stöðugt skal drepa á vélinni og athuga smurolíuhæðina. Setjið olíu á vélina ef þörf krefur; sjá [Smurolíuvinna \(síða 32\)](#).

Ath.: Olíuljósið kann að flökta; þetta er eðlilegt og ekki er þörf á neinum aðgerðum.

Hitastigsljós kælivökva vélar

Hitastigsljós kælivökva vélar ([Mynd 7](#)) varar við því að hitastig kælivökva vélar sé orðið of hátt til að halda áfram notkun (vélin er að ofhitna). Drepið á vélinni og leyfið vinnuvélinni að kólna. Athugið magn kælivökva og reimar sem knýja viftu og vatnsdælu. Fyllið á kælivökva í geymi eftir þörfum og skiptið um slitnar, skemmdar eða rennandi reimar.

Mikilvægt: Ef vandamál með ofhitnun vélarinnar heldur áfram skal hafa samband við viðurkenndan þjónustuaðila til greiningar og viðgerðar.

Kertaljós

Kertaljósið ([Mynd 7](#)) lýsir rautt þegar kertin eru virk.

Mikilvægt: Kertaljósið kviknar í 15 sekúndur í viðbót þegar svissinum er snúið aftur á GANGSETNINGARSTÖÐU.

Sviss

Notið svissinn ([Mynd 7](#)) til að ræsa og slökkva á vélinni.

Svissinn býður upp á þrjár stöður: DREPA Á, GANGUR og GANGSETJA. Snúið lyklinum réttisælis í GANG-stöðu til að virkja glóðarkerti. Þegar glóðarkertaljósið slokknar skal snúa lyklinum áfram réttisælis í GANGSETNINGAR-stöðu. Þegar vélin fer í gang skal snúa lyklinum rangsælis í KEYSLU-stöðu.

Drepið er á vélinni með því að snúa lyklinum rangsælis á stöðu til að STÖÐVA.

USB-innstunga

Notið USB-innstunguna ([Mynd 7](#)) sem aflagjafa fyrir fartæki.

Mikilvægt: Þegar USB-innstungan er ekki í notkun skal setja gúmmíhlíf yfir hana til að hindra að innstungan verði fyrir skemmdum.

Eldsneytismælir

Eldsneytismælirinn ([Mynd 8](#)) er á eldsneytisgeyminum næst áfyllingarlokinu á vinstri hlið vinnubílsins. Mælirinn sýnir magn eldsneytis í geyminum.

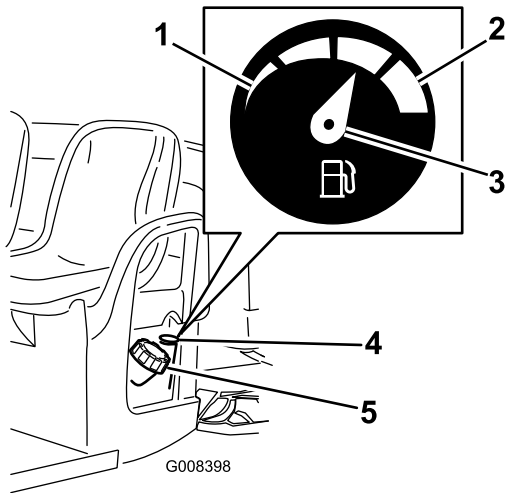

Mynd 8

g008398

1. Tómur
2. Fullur
3. Vísir
4. Eldsneytismælir
5. Eldsneytislok

Handföng fyrir farþega

Handföng fyrir farþega eru hægra megin við mælaborðið og utan á báðum sætunum ([Mynd 9](#)).

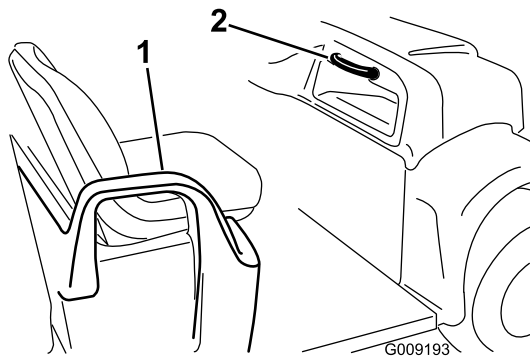

Mynd 9

g009193

1. Handfang – sætisarmur
2. Handfang fyrir farþega

Tæknilýsing

Ath.: Tæknilýsingar og hönnun geta breyst án fyrirvara.

Grunnþyngd	Purr 590 kg
Uppgefin afkastageta (á sléttu undirlagi)	Samtals 749 kg, þ. á .m. 90,7 kg stjórnandi, hleðsla, þyngd eftirvagns á krók, brúttóþyngd eftirvagns, aukabúnaður og tengitæki
Hámarksheildarþyngd ökutækisins (GVW) – á sléttu undirlagi	Samtals 1341 kg, þar á meðal allar þyngdir sem taldar eru upp hér að ofan
Hámarks burðargeta fyrir farm (á sléttu undirlagi)	Samtals 567 kg, þar á meðal þyngd eftirvagns á krók og brúttóþyngd eftirvagns
Dráttargeta:	
Staðlaður tengibúnaður	Þyngd á krók: 45 kg Brúttóþyngd eftirvagns (GTW): 363 kg
Álagsþolinn tengibúnaður	Þyngd á krók: 45 kg Brúttóþyngd eftirvagns (GTW): 544 kg
Heildarbreidd	155 cm
Heildarlengd	307 cm
Fríbil frá jörðu	25 cm að framan án hleðslu eða stjórnanda, 18 cm að aftan án hleðslu eða stjórnanda
Hjólhaf	206 cm
Sporvidd (miðlína að miðlínu)	125 cm að framan, 120 cm að aftan
Lengd palls	113 cm að innan, 137 cm að utan
Breidd palls	125 cm að innan, 155 cm að utan frá mótuðum brettum
Hæð palls	25 cm að innan
Hámarkshraði	26 km/klst.
Snúningshraði vélar (ekki stillanlegur)	Hægur lausagangur: 1.200 til 1.300 sn./mín. Hraður lausagangur: 3.420 til 3.520 sn./mín.

Tengitæki/aukabúnaður

Úrval tengitækja og aukabúnaðar sem Toro samþykkir er í boði fyrir vinnubílinn til að auka við afkastagetu hennar. Hafið samband við viðurkenndan þjónustu- og söluaðila eða dreifingaraðila Toro eða farið á www.Toro.com þar sem finna má lista yfir öll samþykkt tengitæki og aukabúnað.

Notið eingöngu varahluti og aukabúnað frá Toro til að tryggja hámarksafköst og áframhaldandi öryggisvottun vinnubílsins. Varahlutir og aukabúnaður frá öðrum framleiðendum geta reynst hættulegir og notkun þeirra kann að fella ábyrgðina úr gildi.

Notkun

Ath.: Miðað vinstri og hægri hlið vinnubílsins út frá hefðbundinni vinnustöðu.

Fyrir notkun

Öryggi fyrir notkun

Almennt öryggi

- Aldrei leyfa börnum eða fólki, sem ekki hefur til þess þjálfun eða líkamlega getu, að vinna á eða við vinnubílinn. Gildandi reglur á hverjum stað kunna að setja takmörk við aldur stjórnanda. Eigandinn ber ábyrgð á að þjálfa stjórnendur og vélvirkja.
- Kynnið ykkur örugga notkun búnaðarins, stjórnstækjanna og öryggismerkinganna.
- Drepið á vinnubílum, takið lykilinn úr og bíðið þar til allir hlutar hafa stöðvast áður en farið er úr ökumannssætinu. Leyfið vinnubílum að kólna áður en hann er stilltur, þjónustaður, þrífinn eða settur í geymslu.
- Lærið að stöðva vinnubílinn og drepa á honum á skjóttan máta.
- Tryggið að farþegar (stjórnandi og farþegi) séu ekki fleiri en handföngin á vinnubílum.
- Gangið úr skugga um að allur öryggisbúnaður og merkingar séu á sínum stað. Gerið við eða skiptið um öryggisbúnað og setjið nýjar merkingar í stað þeirra sem eru ólæsilegar eða vantar. Ekki nota vinnubílinn ef þessir hlutir eru ekki til staðar eða virka ekki rétt.

Öryggi í kringum eldsneyti

- Gætið ýtrustu varúðar við meðhöndlun eldsneytis. Það er mjög eldfimt og eldsneytisgufur eru sprengifimar.
- Drepið í sigarettum, vindlum, pípum og öðrum kveikjuöldum.
- Notið eingöngu samþykkt eldsneytisílát.
- Ekki fjarlægja eldsneytislokið eða fylla á eldsneytisgeyminn með vélina í gangi eða á meðan hún er heit.
- Fyllið hvorki á né tappið af eldsneyti í lokuðu rými.
- Geymið ekki vinnubílinn eða eldsneytisílát nærri óvörðum loga, neistaflugi eða kveikiloga, á borð við vatnshitara eða önnur heimilistæki.
- Ef eldsneyti hellist niður skal ekki reyna að gangsetja vélina og forðast að kveikja minnsta neista þar til eldsneytisgufurnar hafa dreifst.

Daglegt viðhald

Viðhaldstími: Fyrir hverja notkun eða daglega

Fara skal í gegnum ferli fyrir hverja notkun/daglegt ferli sem lýst er í [Gátlisti fyrir daglegt viðhald \(síða 26\)](#) áður en unnið er á vinnubílum í upphafi hvers dags.

Þrýstingur hjólbarða kannaður

Viðhaldstími: Fyrir hverja notkun eða daglega

Tilgreindur loftþrýstingur í hjólbörðum: 55 til 103 kPa

Mikilvægt: Farið ekki yfir hámarksþrýstinginn sem tilgreindur er á annarri hlið hjólbarðans.

Ath.: Áskilinn loftþrýstingur í hjólbörðum ræðst af farmþunganum sem bílum er ætlað að bera.

1. Kannið loftþrýsting í hjólbörðum.

Ath.: Loftþrýstingur í fram- og afturhjólbörðum á að vera 55 til 103 kPa.

- Notið lægri loftþrýsting í hjólbörðum þegar farmþungi er minni, til að minka þjöppun jarðvegar, gera aksturinn jafnari og lágmarka hjólfaramyndun.
- Notið hærri loftþrýsting í hjólbörðum þegar ekið er með meiri farmþunga á meiri hraða.

2. Stillið loftþrýsting í hjólbörðunum, ef þörf krefur, með því að bæta við eða tappa af lofti í hjólbörðunum.

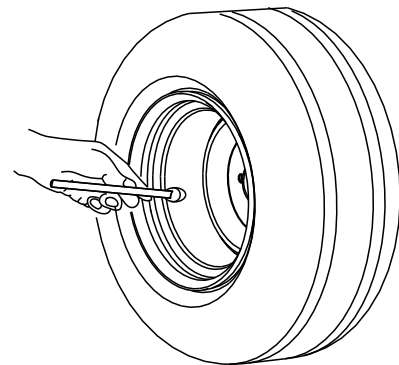

G001055

Mynd 10

g001055

Áfylling eldsneytis

Ráðlagt eldsneyti

Vélin gengur fyrir hreinu, fersku dísaleldsneyti með lágmarks cetantölu 40. Kaupið eldsneyti í því magni sem hægt er að nota innan 30 daga til að tryggja ferskleika.

Notið sumardísil (Nr. 2-D) við hitastig yfir $-7\text{ }^{\circ}\text{C}$ og vetrardísil (Nr. 1-D eða blöndu af No. 1-D/2-D) við hitastig undir $-7\text{ }^{\circ}\text{C}$. Notkun vetrardísils við lágt hitastig gefur lægri blossamark og lægri hellimark, sem auðveldar gangsetningu og minnkar líkur á að eldsneytið skiljist að efnafræðilega við lágt hitastig.

Notkun sumardísils við hitastig yfir $-7\text{ }^{\circ}\text{C}$ stuðlar að lengri líftíma íhluta eldsneytisdællunnar.

Mikilvægt: Notið aldrei steinolíu eða bensín í stað dísaleldsneytis. Hætta er á að vélin skemmist ef þessum tilmælum er ekki fylgt.

Fyllt á eldsneytisgeyminn

Rúmtak eldsneytistanks: 26,5 L

1. Hreinsið svæðið í kringum eldsneytislokið.
2. Skrófið eldsneytislokið af ([Mynd 11](#)).

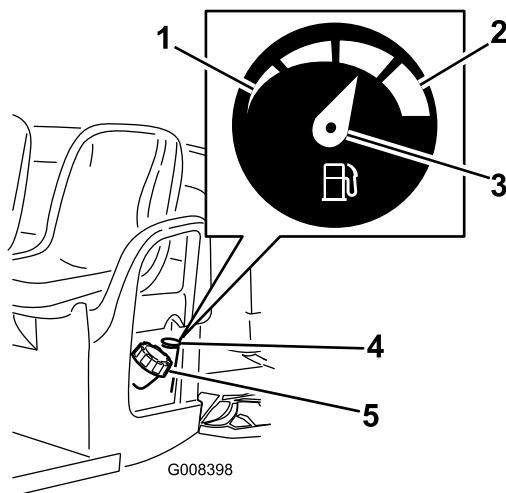

Mynd 11

g008398

- | | |
|-----------|--------------------|
| 1. Tómur | 4. Eldsneytismælir |
| 2. Fullur | 5. Eldsneytislok |
| 3. Vísir | |

3. Fyllið tankinn upp að um það bil 25 mm undir neðri brún áfyllingarstútsins og setjið lokið á.

Ath.: Ekki yfirfylla eldsneytistankinn.

4. Festið eldsneytislokið tryggilega á.
5. Þurrkið upp eldsneyti sem hellist niður.

Tilkeyrsla nýrrar vinnuvélar

Viðhaldstími: Eftir fyrstu 100 klukkustundirnar—Fylgið leiðbeiningum um tilkeyrslu nýs vinnubíls.

Framkvæmið eftirfarandi til að tryggja rétt afköst vinnubílsins.

- Tryggið að hmlarnir séu slípaðir; sjá [4 Hemlar slípaðir \(síða 9\)](#).
- Kannið glussa- og smurolíuhæð með reglulegu millibili. Verið vakandi fyrir merkjum um að vinnubíllinn eða íhlutir hans séu að ofhitna.
- Eftir að köld vél er gangsett skal gefa henni um 15 sekúndur til að hitna áður en byrjað er að vinna á vinnubílnum.

Ath.: Gefið vélinni lengri tíma til að hitna þegar kalt er í veðri.

- Akið vinnubílnum á breytilegum hraða við notkun. Forðist að taka hratt af stað og stöðva snögglega.
- Ekki þarf að nota tilkeyrsluolíu á vinnubíllinn. Upprunaleg smurolía er sömu gerðar og tilgreind er fyrir regluleg olíuskipti.
- Upplýsingar um sérstakar, tíðar skoðanir eru í [Viðhald \(síða 24\)](#).
- Kannið staðsetningu fjöðruna að framan og leiðrétti hana ef þörf krefur. Sjá nánar í [Stilling framhjóra \(síða 39\)](#).

Meðan á notkun stendur

Öryggi við notkun

Almennt öryggi

- Eigandinn/stjórnandinn getur komið í veg fyrir og ber ábyrgð á slysum sem geta valdið meiðslum á fólki eða eignatjóni.
- Farþegar mega eingöngu sitja í þar til ætluðu sæti. Flytjið ekki farþega á pallinum. Haldið nærstöddum og börnum utan vinnusvæðisins.
- Klæðist viðeigandi klæðnaði, þar á meðal hlífðargleraugum, síðbuxum, sterkum skófatnaði með skrikvörn og heyrnarhlífum. Takið sitt hár í tagl og ekki klæðast víðum fatnaði eða hangandi skartgripum.
- Sýnið árvekni á meðan unnið er á vinnubílnum. Ekki gera neitt sem veldur truflun; slíkt kann að leiða meiðsla eða eignatjóns.
- Notið ekki vinnubílinn veik, þreytt eða undir áhrifum áfengis eða annarra vímuefna.
- Notið vinnubílinn eingöngu utandyra eða á vel loftræstu svæði.
- Ekki fara yfir hámarksheildarþyngd (GVW) vinnubílsins.
- Sýnið sérstaka aðgát við að hemla eða beygja með þungan farm á pallinum.
- Mjög fyrirferðarmikill farmur á pallinum dregur úr stöðugleika vinnubílsins. Ekki fara umfram burðargetu pallsins.
- Akstur með efni sem ekki er hægt binda niður hefur neikvæð áhrif á stýringu, hemla og stöðugleika vinnubílsins. Sýnið aðgát við stýringu og hemlun þegar ekið er með efni sem ekki er hægt að binda niður.
- Akið með léttari farm og á minni hraða þegar ekið er yfir gróft og ójafnt undirlag og nærri köntum, holum og öðrum miklum breytingum á undirlagi. Farmur getur hreyfst til og valdið því að vinnubílinn verður óstöðugur.
- Áður en vinnubílinn er gangsettur þarf að tryggja að gírskiptingin sé í hlutlausum gír, stöðuhemillinn sé á og að stjórnandinn sitji í sætinu.
- Stjórnandi og farþegar skulu sitja í sæti sínu þegar vinnubílinn er á ferð. Haldið höndum á stýri; farþegar skulu nota þar til gerð handföng. Haldið handleggjum og fótleggjum öllum stundum innan bíls.
- Vinnið eingöngu á vinnubílnum með góða yfirsýn. Verið vakandi fyrir holum, skorningum, ójöfnum, grjóti eða öðrum huldum hlutum. Óslétt undirlag getur valdið því að vinnubílinn velti. Hátt gras getur hulið hindranir. Sýnið aðgát þegar komið er

að blindhornum, runnum, trjám eða öðrum hlutum sem kunna að takmarka útsýnið.

- Ekki aka vinnubílnum nálægt háum bökkum, skurðum og vegköntum. Vinnubílinn getur oltið mjög skyndilega ef hjól fer fram af brúninni eða bakkinn gefur eftir.
- Verið alltaf vakandi fyrir og forðist hindranir fyrir ofan bílinn, svo sem trjágreinar, dyrastafi, göngubrýr o.s.frv.
- Lítið aftur fyrir og niður áður en bakkað er til að tryggja að leiðin sé greið.
- Þegar vinnubílnum er ekið á vegum skal fylgja umferðarreglum og nota allan viðbótarbúnað sem lög kunna að krefjast, svo sem ljós, stefnuljós, merki um hægfara ökutæki (SMV) og annað sem krafist er.
- Ef vinnubílinn titrar óeðlilega mikið skal stöðva vinnubílinn og drepa á honum tafarlaust. Bíðið þar til hlutir á hreyfingu hafa stöðvast og leitið eftir skemmdum. Gerið við skemmdir áður en vinna hefst.
- Stöðvunartími vinnubílsins kann að vera lengri á blautu undirlagi en á þurru undirlagi. Hægt er að þurrka blauta hemla með því að aka hægt á jafnsléttu um leið og stigið er létt á hemlafótstigið.
- Við nauðhæmlun á miklum hraða er hættu á að afturdekkinn læsist. Slíkt skerðir stjórn á vinnubílnum.
- Ekki snerta vélina, gírskiptinguna, hljóðkútinn eða útblástursgreinina á meðan vélina er í gangi eða stuttu eftir að drepnið er á vélinni þar sem hitastig þessara svæða getur valdið brunasárum.
- Ekki skilja vinnubílinn eftir í gangi.
- Áður en svæði stjórnanda er yfirgefið skal gera eftirfarandi:
 - Leggið vinnubílnum á jafnsléttu.
 - Setjið gírskiptinguna í HLUCLAUSAN GÍR.
 - Setjið stöðuhemilinn á.
 - Drepið á vinnubílnum og takið lykilinn úr.
 - Bíðið þar til hlutir á hreyfingu hafa stöðvast.
- Ekki nota vinnuvélina þegar hættu er á eldingum.
- Notið eingöngu aukabúnað og tengitæki sem samþykktur er af Toro® Company.

Öryggi í halla

Ath.: Veltigrind með tveimur stoðum er í boði sem aukabúnaður fyrir þennan vinnubíl. Notið veltigrind ef vinna á nærri þverhniði, vatni, á ósléttri jörð eða í brekku, þar sem hættu er á veltu. Hafið samband við viðurkenndan dreifingaraðila Toro til að fá frekari upplýsingar.

Brekkur valda mikilli hættu á stjórnmissi eða veltu sem leitt getur til alvarlegra meiðsla eða dauða.

- Skoðið vinnusvæðið til að ákvarða í hvaða brekkum er hægt að vinna á vinnubílum og skipuleggið verklag og reglur fyrir vinnu í þeim brekkum. Beitið almennu hyggjuviti og sýnið góða dómgreind við þessa skoðun.
- Ef stjórnanda finnst óþægilegt að vinna á vinnubílum í halla skal viðkomandi sleppa því.
- Tryggið að allar hreyfingar í halla séu hægar og jafnar. Breytið hvorki hraða né stefnu vinnubílsins skyndilega.
- Forðist að aka vinnubílum á blautu undirlagi. Hjólbarðar kunna að missa grip. Velta getur átt sér stað áður en hjólbarðar missa grip.
- Akið beint upp og niður halla.
- Ef vinnubíllinn byrjar að missa hraða á leið upp halla skal stíga hægt á hemlana og bakka svo rólega beint niður hallann.
- Hættulegt getur verið að beygja þegar ekið er upp eða niður halla. Ef nauðsynlegt reynist að beygja í halla þarf að gera það rólega og sýna mikla aðgát.
- Þungur farmur getur haft áhrif á stöðugleika í halla. Akið með léttari farm og hægar þegar ekið er í halla eða þegar þungamiðja farmsins er há. Festið farminn á pallinn til að koma í veg fyrir að hann hreyfist til. Sýnið sérstaka aðgát við flutning farms sem hreyfist auðveldlega til (t.d. vökva, grjót, sand o.s.frv).
- Forðist að taka af stað, stöðva eða beygja í halla, sérstaklega með farm. Lengri tíma tekur að stöðva vinnubíllinn þegar ekið er niður halla en þegar stöðvað er á jafnsléttu. Ef stöðva þarf vinnubíllinn skal forðast skyndilegar hraðabreytingar. Þær geta valdið hættu á veltu. Ekki hemla skyndilega þegar vinnubíllinn rennur aftur á bak þar sem það veldur hættu á að hann velti aftur fyrir sig.

Öryggi við hleðslu og losun

- Ekki skal fara yfir hámarksheildarþyngd (GVW) vinnubílsins þegar farmur er á pallinum og/eða verið er að draga eftirvagn; sjá [Tæknilýsing \(síða 15\)](#).
- Dreifið farmi jafnt um pallinn til að auka stöðugleika og stjórn vinnubílsins.
- Áður en losað er skal ganga úr skugga um að enginn sé fyrir aftan vinnubíllinn.
- Ekki losa farm af palli á meðan vinnubíllinn stendur þversum í halla. Breytingar á þyngdardreifingu geta skapað hættu á veltu.

Notkun pallsins

Pallinum lyft

⚠ VIÐVÖRUN

Pallur í hæstu stöðu getur dottið niður og valdið meiðslum á fólki sem vinnur undir honum.

- Notið ávallt stífu til að halda pallinum uppi þegar unnið er undir honum.
- Fjarlægjið allt efni af pallinum áður en honum er lyft.

⚠ VIÐVÖRUN

Hætta er á veltu ef ekið er með pallinn uppi. Hætta er á að pallurinn skemmist ef ekið er með hann uppi.

- Akið vinnubílum með pallinn niðri.
- Látið pallinn síga eftir að hann hefur verið tæmdur.

⚠ VARÚÐ

Ef farmur er aftarlega á pallinum þegar klinkurnar eru losaðar er hættu á að pallurinn sturti óvænt og valdi meiðslum á nærstöddum.

- Reynið að hafa farm á miðjum pallinum, ef því er við komið.
- Haldið pallinum niðri og tryggið að enginn halli sér yfir pallinn eða standi fyrir aftan hann þegar klinkurnar eru losaðar.
- Fjarlægjið allan farm af pallinum áður en honum er lyft vegna viðhaldsvinnu.

1. Lyftið stönginni á annarri hlið pallsins og lyftið pallinum upp ([Mynd 12](#)).

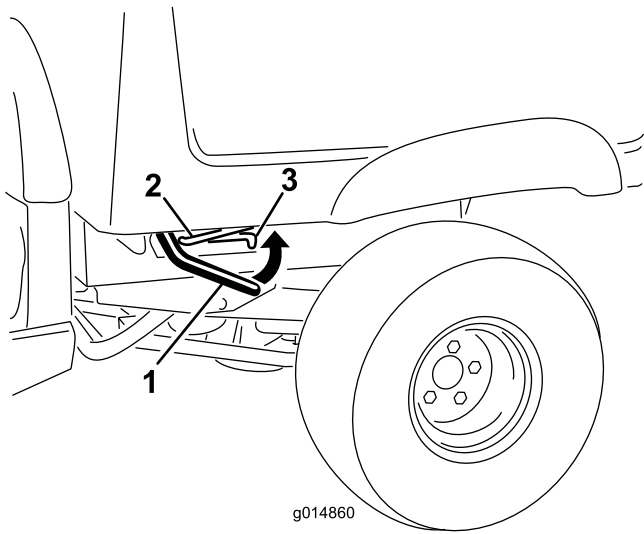

Mynd 12

1. Stöng
2. Stífa
3. Rauf fyrir haldstöðu

2. Togið stífuna í rauf fyrir haldstöðu til að festa pallinn (Mynd 13).

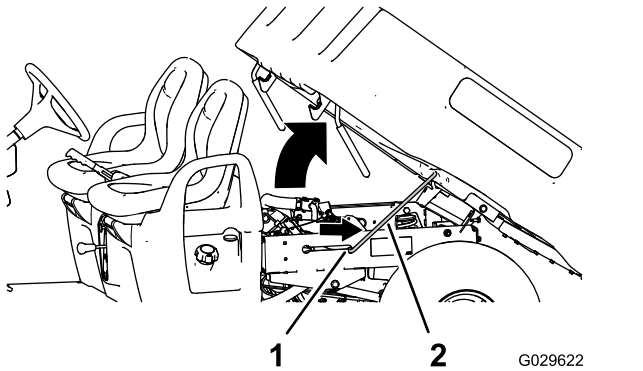

Mynd 13

1. Rauf fyrir haldstöðu
2. Stífa

Pallurinn látinn síga

⚠ VIÐVÖRUN

Pallurinn getur verið þungur. Hendur og aðrir líkamshlutar geta kramist.

Haldið höndum og öðrum líkamshlutum í öruggri fjarlægð þegar pallurinn er látinn síga niður.

1. Lyftið pallinum svolítið með því að lyfta klinkuhandfanginu upp (Mynd 12).
2. Togið stífuna út úr rauf fyrir haldstöðu (Mynd 13).
3. Lækkið pallinn þar til klinkan læsist í stöðu (Mynd 13).

Afturhlerinn opnaður

1. Tryggið að pallurinn sé í neðstu stöðu og festur.
2. Notið handföngin til að lyfta upp afturhleranum (Mynd 14).

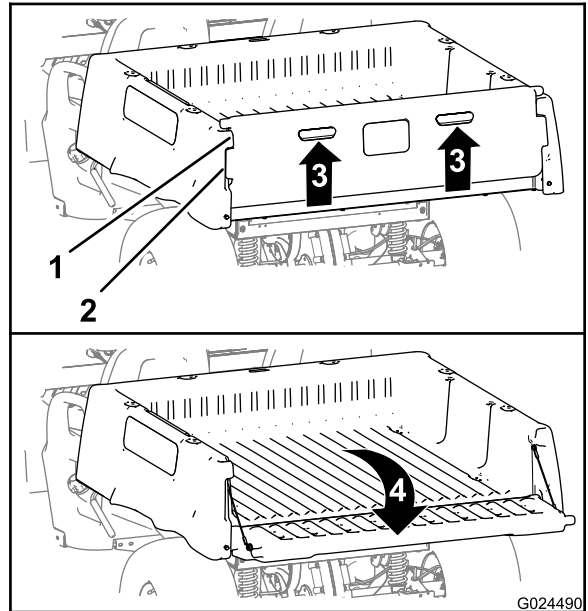

Mynd 14

1. Kragi afturhlera (á palli)
2. Láskragi (á afturhlera)
3. Lyftið upp (handfang)
4. Snúðið aftur á bak og niður

3. Komið láskrögum afturhlerans fyrir í raufunum á milli kraga afturhlerans á pallinum (Mynd 14).
4. Snúðu afturhleranum aftur á bak og niður (Mynd 14).

Afturhlera lokað

Ef verið var að afferma laust efni, svo sem sand, hleðslusteina eða viðarkurl, af palli vinnubílsins er hugsanlegt að eitthvað af því efni hafi safnast fyrir á svæðinu í kringum lamir afturhlerans. Áður en afturhleranum er lokað skal gera eftirfarandi.

1. Notið hendurnar til að fjarlægja sem allra mest af lausu efni af svæðinu í kringum lamirnar.
2. Snúðið afturhleranum í um það bil 45° horn (Mynd 15).

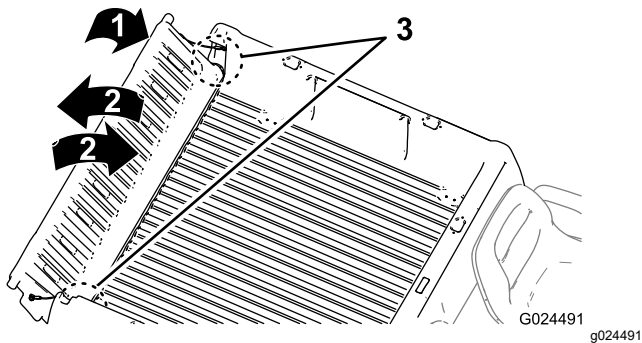

Mynd 15

1. Snúid afturhleranum í um það bil 45° horn.
 2. Snúid afturhleranum fram og til baka nokkrum sinnum.
 3. Svæðið í kringum lamirnar.
3. Snúid afturhleranum fram og til baka nokkrum sinnum með stuttum hristihreyfingum (Mynd 15).
- Ath.:** Við það losnar efnið sem kann að hafa safnast fyrir á svæðinu í kringum lamirnar.
4. Látið afturhlerann síga og kannið hvort eitthvað laust efni er enn á svæðinu í kringum lamirnar.
 5. Endurtakið skref 1 til og með 4 þar til allt efni hefur verið fjarlægt af svæðinu í kringum lamirnar.
 6. Snúid afturhleranum upp og fram á við þar til láskragar afturhlerans flúttu við vasa afturhlerans á pallinum (Mynd 14).
- Ath.:** Lyftið eða látið afturhlerann síga til að láskragarnir passi í lóðréttar raufarnar á milli kraga afturhlerans og pallsins.
7. Látið afturhlerann síga þar til hann fellur við afturhluta pallsins (Mynd 14).
- Ath.:** Láskragar afturhlerans eru kyrfilega festir við kraga afturhlerans á pallinum.

Vélin gangsett

Mikilvægt: Ekki reyna að ýta eða draga vinnuvélina til að ræsa hana.

1. Setjist í sæti ökumanns, setjið lykilinn í svissinn, þrýstið á bremsu og snúid lyklinum réttisælis í GANG-stöðu.
- Ath.:** Ef bakkviðvörðun er uppsett og gírval er í BAKK-stöðu, heyrst hljóðmerki til að vara ökumann við.
2. Þegar glóðarkertaljósið slokknar skal snúa lyklinum áfram réttisælis í GANGSETNINGAR-stöðu.
 3. Þegar vélin fer í gang skal snúa lyklinum rangsælis í KEYRSLU-stöðu.
 4. Takið stöðuhemilinn af.

Vinnubíllinn stöðvaður

Mikilvægt: Þegar vinnubíllinn er stöðvaður í halla skal nota aksturshemilana til að stöðva vinnubíllinn og setja svo stöðuhemilinn á til að halda vinnubílnum kyrrum. Ef inngjöfin er notuð til að stöðva vinnubíllinn í brekku getur það skemmt bíllinn.

1. Takið fótinn af inngjafarfótstiginu.
2. Stígið hemlafótstigið hægt niður til að setja aksturshemilinn á þar til vinnubíllinn hefur stöðvast alveg.

Ath.: Hemlunarfjarlægðin getur verið mislöng, allt eftir farmþunga og hraða.

Drepið á aflvélinni

1. Leggið vinnubílnum á jafnsléttu.
2. Setjið stöðuhemilinn á.
3. Snúid svisslyklinum í SLÖKKTÁ stöðu og takið lykilinn úr.

Pallurinn fermdur

Fylgið eftirfarandi leiðbeiningum við ferminu palls og notkun vinnubílsins:

- Takið mið af burðargetu vinnubílsins og takmarkið þyngd farms á pallinum í samræmi við það sem tilgreint er á [Tæknilýsing \(síða 15\)](#) og á merkimiða fyrir heildarþyngd vinnubílsins.

Ath.: Tilgreind hámarksþyngd farms á aðeins við fyrir notkun á sléttu yfirborði.

- Þegar vinnubíllinn er notaður á hæðóttu og ósléttu yfirborði þarf að minnka farmþyngdina á pallinum.
- Þegar vinnubíllinn er notaður til að ferja háreist efni (með hárrí þyngdarmiðju), svo sem múrsteinsstafla, palla- og girðingaefni eða áburðarpoka, þarf að minnka farmþyngdina á pallinum. Dreifið úr farminum til að lækka hann sem mest og gætið þess að farmurinn skerði ekki útsýnið aftur fyrir vinnubíllinn við notkun.
- Miðjustillið farminn á pallinum sem hér segir:

- Dreifið þyngd farmsins jafnt á pallinum, frá einni hlið til annarar.

Mikilvægt: Ef þyngd farms á pallinum er öll öðrum megin er aukin hættu á að vinnubílnum hvolfi.

- Dreifið farminum á pallinum jafnt frá framhlið af afturhlið.

Mikilvægt: Ef þyngd farms er mest fyrir aftan afturöxulinn er aukin hættu á að

stjórnandi missi stjórn á vinnubílum eða bílnum hvolfi, auk þess sem grip á framhjólborðum verður minna.

- Sýnið sérstaka aðgát þegar farmur sem inniheldur mjög stóra hluti er fluttur á pallinum, sérstaklega.
- Þegar þess er kostur skal alltaf festa farminn tryggilega með ólum við pallinn, til að forðast að hann færist til.
- Við flutninga á vökva skal sýna aðgát þegar vinnubílum er ekið upp eða niður brekku, við skyndilegar hraðabreytingar eða við stöðvun, eða þegar ekið er yfir ójafnt yfirborð.

Afkastageta pallsins er 0,37 m³. Magn (rúmtak) efnis sem setja má á pallinn án þess að fara yfir uppgefna burðargetu vinnubílsins getur verið mjög mismunandi, allt eftir eðlismassa efnisins.

Upplýsingar um hámark mismunandi efna er að finna á eftirfarandi töflu:

Efni	Eðlismassi	Hámarksburð- argeta palls (á sléttu undirlagi)
Möl, þurr	1522 kg/m ³	Fullur
Möl, blaut	1922 kg/m ³	Fyllt að 3/4
Sandur, þurr	1442 kg/m ³	Fullur
Sandur, blautur	1922 kg/m ³	Fyllt að 3/4
Timbur	721 kg/m ³	Fullur
Börkur	<721 kg/m ³	Fullur
Mold, þjöppuð	1602 kg/m ³	Fyllt að 3/4 (um það bil)

Eftir notkun

Öryggi eftir notkun

Almennt öryggi

- Áður en svæði stjórnanda er yfirgefið skal gera eftirfarandi:
 - Leggið vinnubílum á jafnsléttu.
 - Setjið gírskiptinguna í HLUTLAUSAN GÍR.
 - Setjið stöðuhemilinn á.
 - Drepið á vinnubílum og takið lykilinn úr.
 - Bíðið þar til hlutir á hreyfingu hafa stöðvast.
- Leyfið vinnubílum að kólna áður en hann er stilltur, þjónustaður, þrífinn eða settur í geymslu.
- Geymið ekki vinnubílinn nærri óvörðum lögum, neistaflugi eða kveikiloga, á borð við vatnshitara eða önnur heimilistæki.
- Haldið öllum hlutum vinnubílsins í góðu ásigkomulagi og tryggið að vélbúnaður sé vel hertur.
- Haldið sætisbeltum við og þrífið eftir þörfum.
- Skiptið um slitnar eða skemmdar merkingar og setjið nýjar í stað merkinga sem vantar.

Vinnubíllinn fluttur

- Sýnið aðgát þegar vinnubíllinn er settur á eða tekinn af eftirvagni eða palli.
- Notið skábrautir í fullri breidd við að aka honum á eftirvagn eða palla.
- Festið vinnubíllinn tryggilega.

Frekari upplýsingar um festingarstaði á vinnubílnum er að finna á [Mynd 16](#) og [Mynd 17](#).

Ath.: Akið vinnubílnum á eftirvagn þannig að framhluti hans snúi fram. Ef það er ekki hægt skal binda vélarhlífina fasta við grindina með stroffu eða taka hana af og flytja og festa aðskilið. Að öðrum kosti er hætt á að vélarhlífin fjúki af við flutninga.

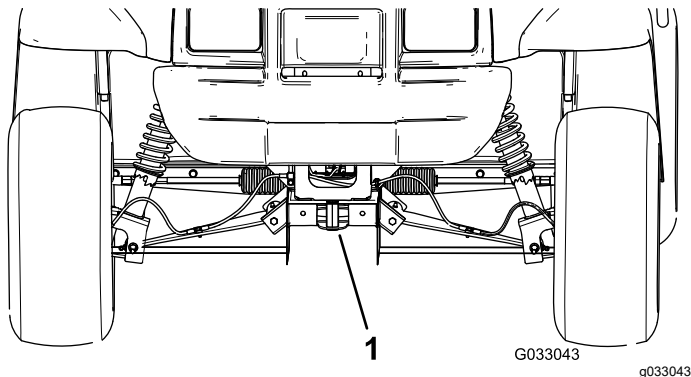

Mynd 16

1. Dráttarbeisli og festipunktur (framhlöð vinnubílsins)

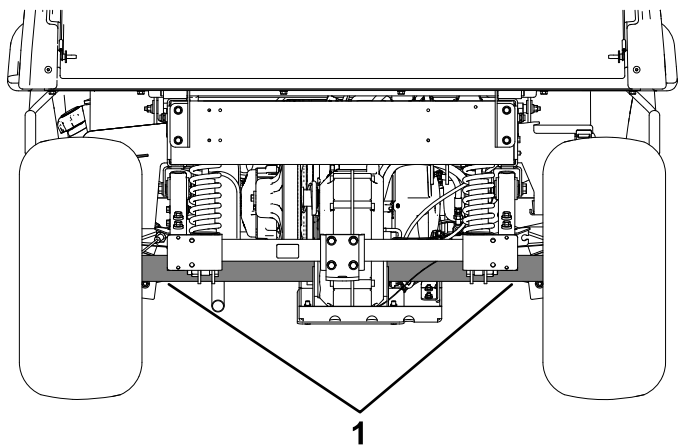

Mynd 17

1. Festipunktur að aftan

Vinnubíllinn dreginn

Í neyðartilvikum er hægt að draga vinnubíllinn stuttar vegalengdir; þetta er hins vegar ekki hefðbundin notkun.

⚠ VÍÐVÖRUN

Hætta er á stjórnmissi þegar dregið er á of miklum hraða. Slíkt getur leitt til meiðsla á fólki.

Aldrei draga vinnubíl hraðar en 8 km/klst.

Dráttur vinnubílsins krefst aðkomu tveggja einstaklinga. Ef flytja þarf vinnubíllinn um langan veg skal nota vörubíl eða eftirvagn. Sjá nánur í [Dráttur eftirvagns \(síða 23\)](#)

1. Fjarlægið drifreimina úr vinnubílnum. Frekari upplýsingar eru í [Skript um reim \(síða 47\)](#).
2. Festið dráttartaug í beislið framan á grind vinnubílsins ([Mynd 16](#)).
3. Setjið gírskiptinguna í HLUPLAUSAN GÍR og takið stöðuhemilinn af.

Dráttur eftirvagns

Þessi vinnubíll getur dregið eftirvagna. Dráttarkrókur er í boði fyrir vinnubíllinn. Frekari upplýsingar fást hjá viðurkenndum þjónustu- og söluaðila.

Ekki ofhlaða vinnubíllinn eða eftirvagninn þegar ekið er með farm eða eftirvagn (tengitæki) í eftirdragi. Ef vinnubíllinn eða eftirvagninn er ofhlaðinn getur það leitt til skertra afkasta eða skemmda á hendlum, öxli, vél, sambyggðum girkassa og drifi, stýri, fjöðrun, undirvagni eða hjólbörðum.

Hlaðið eftirvagn alltaf þannig að 60% farmsins liggi á framhluta eftirvagnsins. Þetta veitir um 10% af heildarþyngd eftirvagnsins (GTW) yfir á dráttarkrók vinnubílsins.

Til að tryggja viðunandi hendlun og grip skal alltaf ferma pallinn þegar eftirvagn er í notkun. Ekki skal fara yfir heildarþyngdarmörk fyrir pall og eftirvagn.

Forðist að leggja vinnubíl með eftirvagni í brekku. Ef ekki verður hjá því komist að leggja í brekku skal setja stöðuhemilinn á og skorða hjólbörða eftirvagnsins.

Viðhald

Öryggi við viðhaldsvinnu

- Ekki leyfa óþjálfuðu starfsfólki að þjónusta vinnubílinn.
- Áður en svæði stjórnanda er yfirgefið skal gera eftirfarandi:
 - Leggið vinnubílnum á jafnsléttu.
 - Setjið girskiptinguna í HLUCLAUSAN GÍR.
 - Setjið stöðuhemilinn á.
 - Drepið á vinnubílnum og takið lykilinn úr.
 - Bíðið þar til hlutir á hreyfingu hafa stöðvast.
- Leyfið vinnubílnum að kólna áður en hann er stilltur, þjónustaður, þrífinn eða settur í geymslu.
- Setjið alltaf búkka undir vinnubílinn þegar unnið er undir honum.
- Ekki vinna undir palli sem hefur verið lyft án þess að nota viðeigandi öryggisstífu.
- Ekki hlaða rafgeyminn á meðan unnið er við vinnubílinn.
- Tryggið að allur vélbúnaður sé vel hertur til að viðhalda góðu ástandi vinnubílsins.
- Til að draga úr eldhættu skal hreinsa smurfeiti, gras, lauf og óhreinindi af vinnubílnum.
- Ekki sinna viðhaldi með vélina gangi, ef því verður við komið. Haldið öruggri fjarlægð frá hlutum á hreyfingu.
- Ef vinnubíllinn þarf að vera í gangi við stillingu skal halda höndum, fótum, fatnaði og öðrum líkamshlutum fjarri hlutum á hreyfingu. Haldið nærstöddum í öruggri fjarlægð frá vinnubílnum.
- Hreinsið upp olíu og eldsneyti sem lekur niður.
- Kannið virkni stöðuhemilsins, eins og sagt er til um í viðhaldsáætluninni og stillið hann og þjónustið eftir þörfum.
- Haldið öllum hlutum vinnubílsins í góðu ásigkomulagi og tryggið að vélbúnaður sé rétt hertur. Skiptið um slitnar eða skemmdar merkingar.
- Aldrei breyta ætlaðri virkni öryggisbúnaðar eða skerða þá vörn sem öryggisbúnaður veitir.
- Ekki setja vélina í yfirsnúning með því að breyta stillingum gangráðsins. Látið kanna hámarkssnúningshraða vélar með snúningshraðamæli hjá viðurkenndum sölu- og þjónustuaðila Toro til að tryggja öryggi og nákvæmni.
- Ef þörf er á meiriháttar viðgerðum eða aðstoð skal hafa samband við viðurkenndan þjónustu- og söluaðila.
- Hvers kyns breytingar á vinnubílnum kunna að hafa áhrif á virkni hans, afköst eða endingu, auk þess sem hætta skapast á meiðslum á fólki eða dauða. Slík notkun getur fellt úr gildi vöruábyrgð Toro® Company.

Ráðlögð viðhaldsáætlun/-áætlanir

Tíðni viðhaldsþjónustu	Viðhaldsferli
Eftir fyrstu 8 klukkustundirnar	<ul style="list-style-type: none">• Athugið ástand drifreimarinnar.
Eftir fyrstu 50 klukkustundirnar	<ul style="list-style-type: none">• Skiptið um smurólíu.• Skiptið um smurólíufusuna.• Stillið ventlabil vélarinnar.
Eftir fyrstu 100 klukkustundirnar	<ul style="list-style-type: none">• Fylgið leiðbeiningum um tilkeyrslu nýs vinnubíls.
Fyrir hverja notkun eða daglega	<ul style="list-style-type: none">• Leitið eftir slit, skurðum eða öðrum skemmdum á sætisbeltunum. Skiptið um sætisbelti ef einhver hluti þeirra virkar ekki rétt.• Kannið þrýsting í hjólbörðum.• Kannið stöðu smurólíu.• Athugið virkni girskiptingar.• Athugið aðaldrifkúplinguna.• Athugið kælivökvastig í vatnskassa.• Athugið hæð hemlavökvans. Athugið hæð hemlavökvans áður en vélin er gangsett í fyrsta sinn.• Þrífið vinnubílinn.

Tíðni viðhaldsþjónustu	Viðhaldsferli
Á 100 klukkustunda fresti	<ul style="list-style-type: none"> • Skiptið um loftsíu. Skiptið fyrir um loftsíueiningu ef hún er óhrein eða skemmd. • Athugið ástand hjólbarða og felga. • Herðið felgurærnar. • Athugið hvort slit eða skemmdir sjást á stýri eða íhlutum fjöðrunar. • Athugið hjólhalla og innskeifni framhjóra. • Athugið hæð vökva í sambyggðum girrkassa og drifi. • Athugið virkni hlutlausu gírstöðunnar. • Hreinsið kælisvæði vélarinnar. • Skoðið hemlana, hemlaleiðslur og tengingar.
Á 150 klukkustunda fresti	<ul style="list-style-type: none"> • Skiptið um smurolíu (tvisvar sinnum oftast við erfiðar aðstæður; sjá . • Skiptið um smurólíusíuna. Skiptið um olíu tvöfalt oftast við sérstakar rekstraraðstæður.
Á 200 klukkustunda fresti	<ul style="list-style-type: none"> • Hreinsið aðaldrífakúplinguna (oftast við rykugar eða óhreinar aðstæður). • Stillið stöðuhemilinn ef nauðsyn krefur. • Athugið ástand og strekkingu drifreimarinnar. • Skoðið aksturs- og stöðuhemlana.
Á 300 klukkustunda fresti	<ul style="list-style-type: none"> • Smyrjið legur framhjóra.
Á 400 klukkustunda fresti	<ul style="list-style-type: none"> • Skoðið eldsneytisleiðslur og tengingar. • Skoðið hemlana sjónrænt og athugið hvort að hemlaklossarnir séu slitnir.
Á 600 klukkustunda fresti	<ul style="list-style-type: none"> • Stillið ventlabil vélarinnar.
Á 800 klukkustunda fresti	<ul style="list-style-type: none"> • Skiptið um eldsneytissíu. • Skiptið um vökva í sambyggðum girrkassa og drifi.
Á 1.000 klukkustunda fresti	<ul style="list-style-type: none"> • Skiptið á kælivökva vatnskassans. • Skiptið um hemlavökva.

Ath.: Farið á www.Toro.com og leitið að viðkomandi vinnubíl í gegnum handbókartengilinn á heimasíðunni til að sækja eintak af teikningum rafkerfisins.

Mikilvægt: Frekari upplýsingar um viðhaldsferli eru í notendahandbók vélarinnar.

▲ VIÐVÖRUN

Ef viðeigandi viðhaldi er ekki sinnt á vinnubílnum er hættu á ótímabærri bilun í kerfum bílsins, sem sett getur stjórnanda eða nærstadda í hættu.

Sinnið reglulegu viðhaldi á vinnubílnum og haldið honum í góðu ásigkomulagi, eins sagt er til um í þessum leiðbeiningum.

▲ VARÚÐ

Viðhald, viðgerðir, stillingar eða skoðanir á vinnubílnum skulu eingöngu vera í höndum hæfs og vottaðs starfsfólks.

- Forðist eldhættu og hafið slökkvibúnað ávallt til reiðu á vinnusvæðinu. Ekki nota loga til að kanna vökvastöðu eða eldsneytis-, rafvökva- eða kælivökva-leka.
- Ekki nota opin ílát fyrir eldsneyti eða eldfim hreinsiefni við þrif íhluta.

▲ VARÚÐ

Ef lykillinn er skilinn eftir í svissinum getur hver sem er óvart gangsett vélina og valdið alvarlegum meiðslum á stjórnanda eða öðrum nærstöddum.

Drepið á vélinni og takið lykilinn úr svissinum áður en viðhaldi er sinnt.

Gátlisti fyrir daglegt viðhald

Afritið þessa blaðsíðu til að skrá reglubundið viðhald.

Viðhaldsatriði	Vika:						
	Mánudagur	Þriðjudagur	Miðvikudagur	Fimmtudagur	Föstudagur	Laugardagur	Sunnudagur
Athugið virkni aksturshemils og stöðuhemils.							
Athugið virkni gírskiptingar/hlutlauss gírs.							
Athugið eldsneytisstöðu.							
Kannið stöðu smurólú.							
Athugið hæð hemlavökvans.							
Athugið hæð vökva í sambyggðum gírkassa og drifi.							
Skoðið loftsíuna.							
Skoðið kælifanir vélar.							
Hlustið eftir óvenjulegum vélarhljóðum.							
Hlustið eftir óvenjulegum vinnsluhljóðum.							
Kannið þrýsting í hjólbörðum.							
Leitið eftir leka.							
Athugið virkni verkfæris.							
Athugið virkni inngjafarinnar.							
Þrifið vinnubílinn.							
Lagfærið lakk sem hefur flagnað eða skemmst.							

Viðhald vinnubílsins við sérstök vinnuskilyrði

Mikilvægt: Ef vinnubílinn er notaður við einhverjar af þeim aðstæðum sem taldar eru upp hér að neðan skal sinna viðhaldi helmingi oftar:

- Vinna í eyðimörk
- Vinna við köld skilyrði – undir 10 °C
- Dráttur eftirvagns
- Mikil notkun við rykugar aðstæður
- Byggingarvinna
- Eftir langa notkun í aur, sandi, vatni eða öðrum álíka óhreinindum skal gera eftirfarandi:
 - Láta skoða og hreinsa hemlana svo fljótt sem auðið er. Þetta kemur í veg fyrir að sverfandi efni valdi óeðlilegu sliti.
 - Þrifið vinnubílinn með vatni eingöngu eða með mildu hreinsiefni.

Mikilvægt: Ekki nota ísalt vatn eða hreinsað vatn til að þrifa vinnubílinn.

Undirbúningur fyrir viðhald

Mörg þeirra atriða sem fjallað er um í þessari handbók krefjast þess að pallinum sé lyft og hann látinn síga. Farið eftir eftirfarandi varúðarráðstöfunum til að koma í veg fyrir alvarleg meiðsli eða dauða.

Undirbúningur vinnubíls fyrir viðhald

1. Leggið vinnubílnum á jafnsléttu.
2. Setjið girskiptinguna í HLUTLAUSAN GÍR.
3. Setjið stöðuhemilinn á.
4. Drepið á vélinni og takið lykilinn úr.
5. Lyftið pallinum og látið hann síga.

Vinnuvélinni lyft

⚠ HÆTTA

Þegar tjakkur er í notkun getur vinnubíllinn verið óstöðugur. Vinnubíllinn gæti runnið af tjakknum og valdið slysum á fólki sem er undir bílnum.

- Aldrei má gangsetja vinnubíllinn á meðan hann er á tjakki.
- Takið lykilinn alltaf úr svissinum áður en vinnubíllinn er yfirgefinn.
- Skorðið hjólbarðana þegar stutt er við vinnubíllinn með lyftibúnað.
- Notið tjakkstanda til að styðja við vinnubíllinn þegar honum hefur verið lyft.

Mikilvægt: Í hvert sinn sem vinnubíllinn er gangsettur vegna reglubundins viðhalds og/eða bilanagreininga skal gæta þess að afturhjóli vinnubílsins séu í 25 mm fjarlægð frá jörðu og að afturöxull sé studdur með tjakkstöndum.

- Lyftipunktarnir framán á vinnubílnum eru staðsettir framán á grindinni, á bak við dráttarbeislið (Mynd 18).

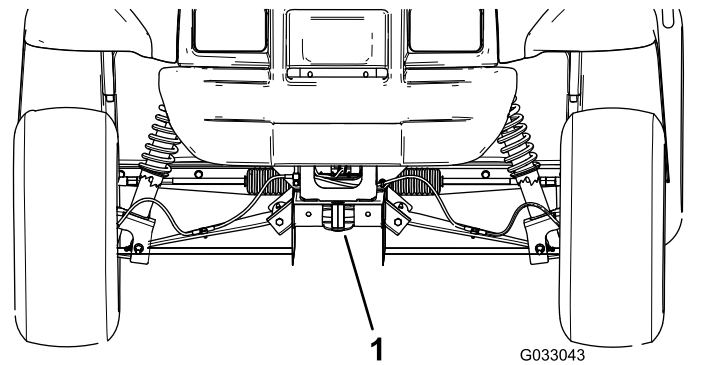

Mynd 18

1. Lyftipunktur að framan

- Lyftipunktarnir aftan á vinnubílnum eru staðsettir undir öxlinum (Mynd 19).

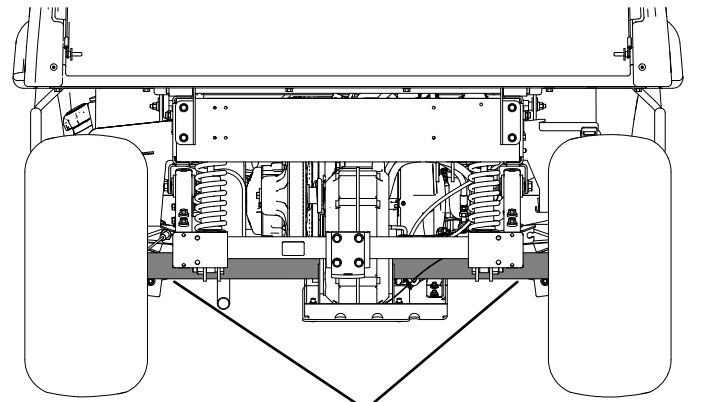

Mynd 19

1. Lyftipunktar að aftan

Vélarhlíf opnuð

Vélarhlíf lyft

1. Lyftið handfanginu á gúmmíklinkunum sitt hvorum megin við vélarhlífina upp (Mynd 20).

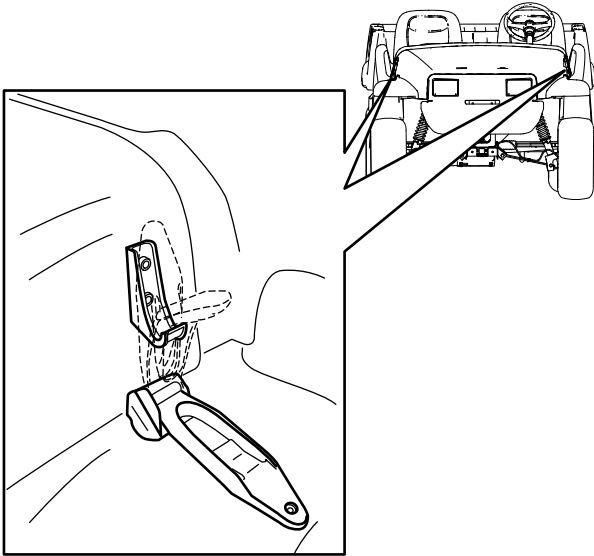

Mynd 20

g312721

2. Lyftið hlífinni.

Vélarhlíf lokað

1. Látið vélarhlífina síga gætilega.
2. Festið vélarhlífina með því að láta gúmmíklinkurnar flúttu við klínkufestingarnar sitt hvorum megin við vélarhlífina (Mynd 20).

Smurning

Legur framhjóna smurðar

Viðhaldstími: Á 300 klukkustunda fresti

Tilgreind smurfeiti: Mobilgrease XHP™-222

Hjólnöf og snúður fjarlægð

1. Lyftið vinnubílnum að framan og setjið tjakkstanda undir framhliðina.
2. Fjarlægið felgurænar fjórar sem festa hjólið við hjólnöfina (Mynd 21).

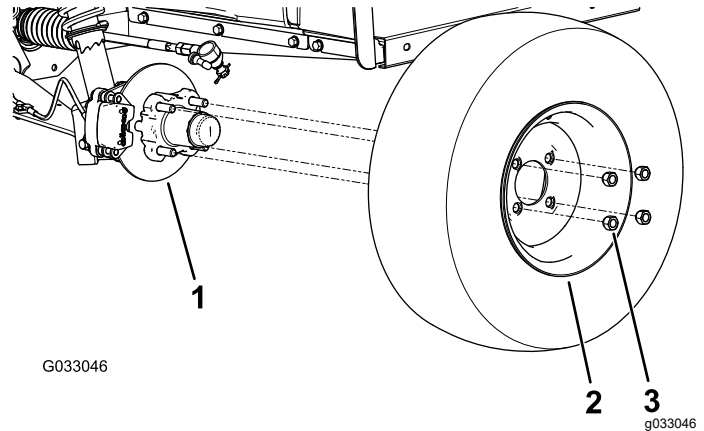

Mynd 21

1. Hjólnöf
2. Hjól
3. Felguró

3. Fjarlægið kragaboltana (3/8 x 3/4 to.) sem halda festingunni fyrir hemlasamstæðuna fastri við drifið og skiljið hemilinn frá drifinu (Mynd 22).

Ath.: Setjið stoðir undir hemlasamstæðuna áður en lengra er haldið.

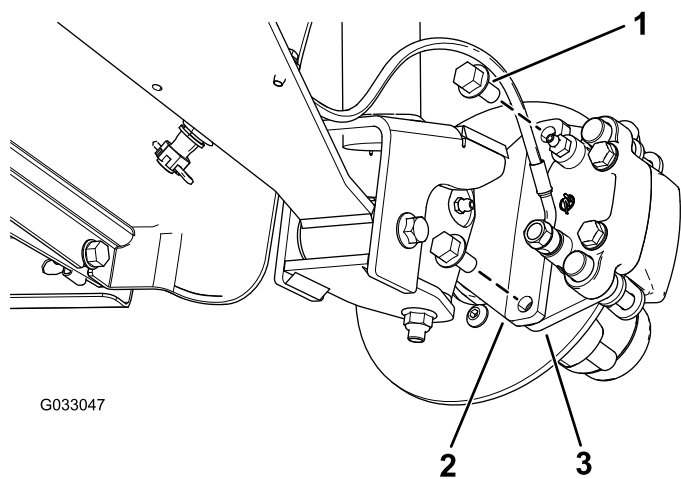

G033047

g033047

Mynd 22

- | | |
|--|--|
| 1. Kragaboltar ($\frac{3}{8} \times \frac{3}{4}$ to.) | 3. Festing fyrir klafa (hemlasamstæða) |
| 2. Drif | |

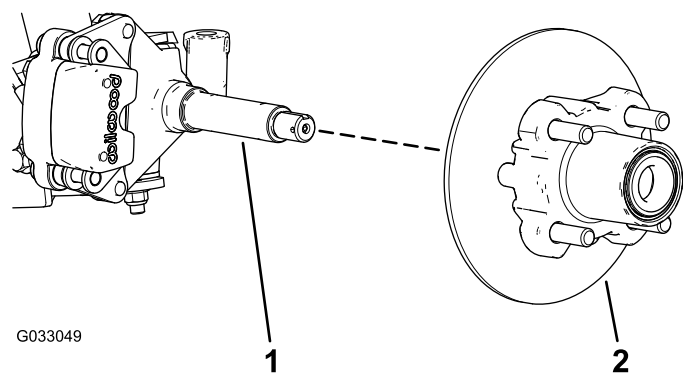

G033049

g033049

Mynd 24

- | | |
|---------|----------------------------|
| 1. Drif | 2. Hjólnöf og snúðsamstæða |
|---------|----------------------------|

4. Fjarlægið rykhlífina af hjólnöfnum (Mynd 23).

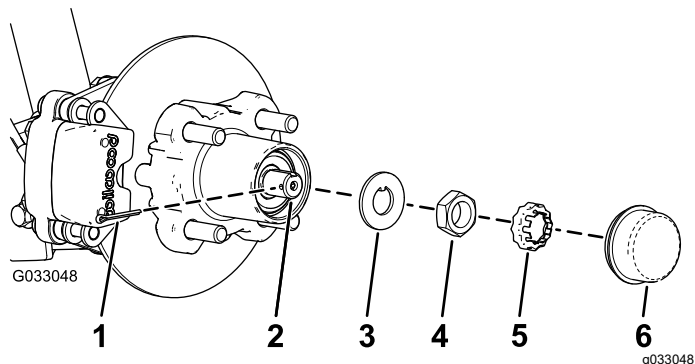

G033048

g033048

Mynd 23

- | | |
|----------------|------------|
| 1. Klofsplitti | 4. Drifró |
| 2. Drif | 5. Festiró |
| 3. Flipaskinna | 6. Rykhlíf |

5. Fjarlægið klofsplittið og festiróna af drifinu og drifrónni (Mynd 23).
6. Fjarlægið drifróna úr drifinu og skiljið hjólnöf og snúðsamstæðu frá drifinu (Mynd 23 og Mynd 24).

Hjólalegur smurðar

1. Fjarlægjið utanálggjandi legu og legugróp af hjólnöfnum ([Mynd 25](#)).

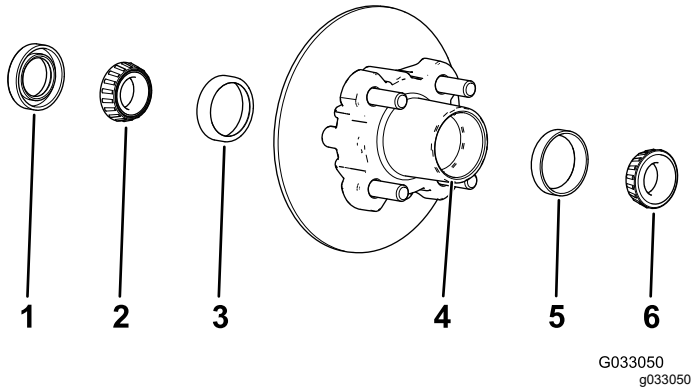

Mynd 25

- | | |
|---------------------------|---------------------------------|
| 1. Þétti | 4. Holrými fyrir legu (hjólnöf) |
| 2. Lega að innanverðu | 5. Legugróp að utanverðu |
| 3. Legugróp að innanverðu | 6. Legugróp að utanverðu |

2. Fjarlægjið þéttið úr legu að innanverðu úr hjólnöfnum ([Mynd 25](#)).

3. Þurrkið vel af þéttinu og leitið eftir sliti eða skemmdum á því.

Ath.: Notið ekki leysiefni til að hreinsa þéttið. Ef þéttið er slitið eða skemmt skal skipta um það.

4. Hreinsið legurnar og legugrópinar og skoðið íhlutina til að leita eftir sliti eða skemmdum.

Ath.: Skiptið um slitna eða skemmda íhluti. Gangið úr skugga um að legurnar og grópinar séu hreinar og þurrar.

5. Hreinsið alla feiti, óhreinindi og laust efni úr holrýminu í hjólnöfnum ([Mynd 25](#)).
6. Setjið tilgreinda smurfeiti í legurnar.
7. Fyllið holrýmið í hjólnöfnum sem nemur um 80% af tilgreindu magni smurfeiti ([Mynd 25](#)).
8. Setjið leguna að innanverðu í grópina í hjólnöfnum innanverðri og setjið þéttið á ([Mynd 25](#)).
9. Endurtakið skref 1 til og með 8 fyrir legurnar í hinni hjólnöfnum.

Hjólnöf og snúður sett upp

1. Berið þunnt lag af tilgreindri smurfeiti á drifið ([Mynd 26](#)).

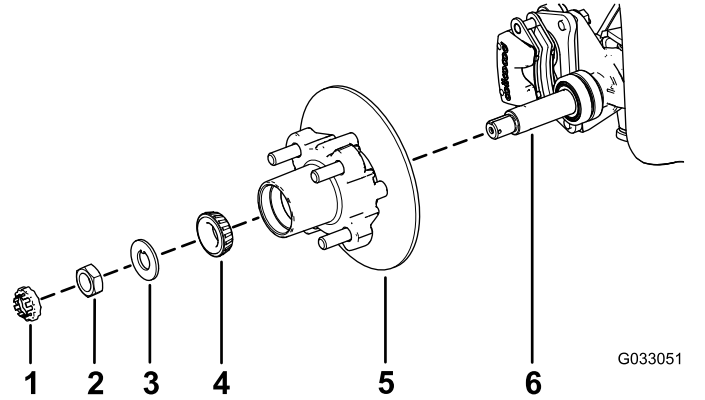

Mynd 26

- | | |
|----------------|---|
| 1. Festiró | 4. Lega að utanverðu |
| 2. Drifró | 5. Hjólnöf, snúður, lega að innanverðu, legugróp og þétti |
| 3. Flipaskinna | 6. Drif |

2. Setjið hjólnöf og snúð upp á drifið, með snúðinn að innanverðu ([Mynd 26](#)).

3. Setjið legu að utanverðu upp á drifið og komið legunni fyrir í grópinni að utanverðu ([Mynd 26](#)).

4. Setjið flipaskinnuna upp á drifið ([Mynd 26](#)).

5. Skrúfið drifróna á drifið og herðið hana í 15 N·m, en snúðið um leið hjólnöfnum til að legan fari á réttan stað ([Mynd 26](#)).

6. Losið drifróna svolítið, eða þar til hjólnöfin snýst hindrunarlaust.

7. Herðið drifróna í 170 til 225 N·m.

8. Setjið festiróna yfir róna og athugið hvort raufin í festirónni og gatið fyrir klofsplittið í drifinu flúttu ([Mynd 27](#)).

Ath.: Ef raufin í festirónni flúttar ekki við gatið á drifinu skal herða drifróna þar til raufin og gatið flúttu, að hámarki að 226 N·m á rónni.

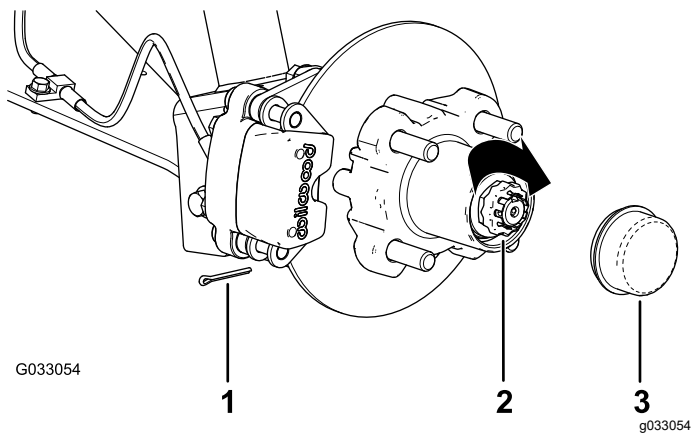

Mynd 27

- | | |
|----------------|------------|
| 1. Klofsplitti | 3. Rykhlíf |
| 2. Festiró | |

- Setjið klofsplittið í og sveigið hvorn legg utan um festiróna (Mynd 27).
- Setjið rykhlífina á hjólnöfina (Mynd 27).
- Endurtakið skref 1 til og með 10 fyrir hjólnöfina og snúðinn á hinni hlið vinnubílsins.

Uppsetning hemla og hjóla

- Hreinsið kragaboltana tvo ($\frac{3}{8} \times \frac{3}{4}$ to.) og berið lag af miðlungssterku gengjulími á skrúfganga boltanna.
- Gangið úr skugga um að hemlaklossarnir sitt hvorum megin við snúðinn (Mynd 22) og götin í festingu fyrir klafann flútti við göt hemlafestingarinnar í drifgrindinni (Mynd 26).
- Festið festinguna fyrir klafann við drifgrindina (Mynd 22) með tveimur kragaboltum ($\frac{3}{8} \times \frac{3}{4}$ to.). Herðið kragaboltana tvo í 47 til 54 N·m.
- Gangið úr skugga um að götin á felgunni flútti við pinnana á hjólnöfnum og setjið felguna á hjólnöfina, þannig að ventillleggurinn vísi út á við (Mynd 21).

Ath.: Gangið úr skugga um að uppsetningarflötur hjólsins flútti við hjólnöfina.

- Festið hjólið við hjólnöfina með felgurónum (Mynd 21).
Herðið felgurærnar í 108 til 122 N m (80 til 90 ft-lb).
- Endurtakið skref 1 til og með 5 fyrir hemlana og hjólið á hinni hlið vinnubílsins.

Viðhald vélar

Vélaröryggi

- Drepið á vélinni, takið lykilinn úr og bíðið eftir að allir hlutar á hreyfingu hafi stöðvast áður en olíuhæðin er skoðuð og olía er fyllt á sveifarhúsið.
- Haldið höndum, fótum, andliti, fatnaði og öðrum líkamshlutum í öruggri fjarlægð frá hljóðkútnum og öðrum heitum flötum.

Unnið við loftsíuna

Viðhaldstími: Á 100 klukkustunda fresti Skiptið fyrr um loftsíueiningu ef hún er óhrein eða skemmd.

Ath.: Þjónustið loftsíuna oftast ef vinnuaðstæður eru mjög rykugar eða sandkenndar.

Loftsía athuguð

- Lyftið pallinum og festið hann með stifunni.
- Athugið loftsíuhúsið með tilliti til skemmda sem gætu valdið loftleka (Mynd 28).

Ath.: Gangið úr skugga um að lok loftsíunnar þétti rétt að loftsíuhúsinu.

Ath.: Skiptið um skemmda loftsíuhlíf eða loftsíuhús.

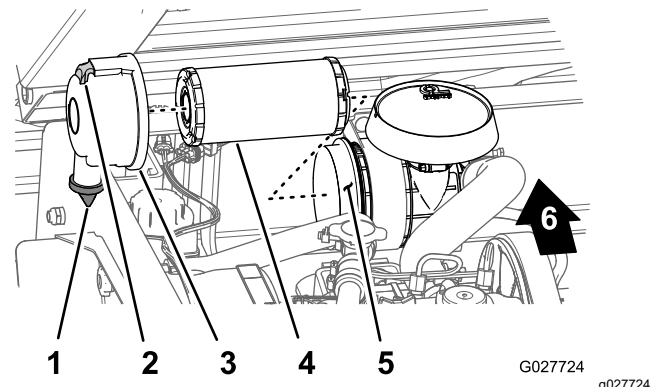

Mynd 28

- | | |
|-------------------------------|--------------------------|
| 1. Losunarop fyrir óhreinindi | 4. Loftsíueining |
| 2. Klinka | 5. Loftsíuhús |
| 3. Hlíf loftsíu | 6. Afturhluti vinnuvélar |

- Togið læsinguna út og snúðið loki loftsíunnar rangsælis (Mynd 28).
- Fjarlægið lokið af loftsíuhúsinu.
- Rennið loftsíueiningunni varlega út úr loftsíuhúsinu (Mynd 28) til að minnka líkur á að ryk losni.
- Ath.:** Forðist að berja síuna við loftsíuhúsið.
- Skoðið loftsíueininguna.

- Ef loftsúeiningin er hrein, setjið hana aftur upp.
- Ef loftsúeiningin er skemmd skal skipta um síueiningu; sjá [Skipt um loftsú \(síða 32\)](#).

Skipt um loftsú

1. Fjarlægið loftsúeininguna.
2. Kannið hvort nýja sían hafi skemmt í flutningum.

Ath.: Skoðið þéttienda síunnar.

Mikilvægt: Ekki setja skemmda síu í.

3. Setjið nýju loftsúna í; sjá [Uppsetning loftsú \(síða 32\)](#).

Uppsetning loftsú

Mikilvægt: Til að koma í veg fyrir skemmdir á vélinni skal alltaf nota vélina með fullkomlega uppsettu loftsúkerfi.

Ath.: Ekki nota skemmda loftsúeiningu.

Ath.: Ekki er mælt með að hreinsa notaða loftsúeiningu þar sem það getur skemmt síuefnið.

1. Hreinsið óhreinindaútbástursopið á loki loftsúnnar ([Mynd 28](#)).
2. Fjarlægið gúmmilokann af lokinu, hreinsið holrúmið og setjið lokann aftur á ([Mynd 28](#)).
3. Setjið loftsúeininguna í loftsúhúsið með því að þrýsta á ytri brún hennar til að hún falli rétt í sæti ([Mynd 28](#)).

Ath.: Tryggið að sían þétti rétt með því að þrýsta á ytri brún hennar við uppsetningu. Ekki ýta á sveigjanlegan miðhluta síunnar.

4. Stillið lok loftsúnnar við loftsúhúsið þannig að gúmmilokinn snúi niður (u.þ.b. milli kl. 5 og 7 þegar horft er á frá enda), eins og sýnt er á [Mynd 28](#).
5. Festið hlífina við húsið með klinkunum ([Mynd 28](#)).
6. Látið pallinn síga.

Smurolúvinnna

Ath.: Skiptið oft um olíu þegar unnið er í miklu ryki eða sandi.

Ath.: Fargið notaðri smurolíu og olíusúnni á vottaðri endurvinnslustöð.

Forskriftir fyrir smurolíu

Gerð olíu: Hreinsandi vélarolía (API flokkun CH-4, CI-4, CJ-4 eða hærrí)

Rúmtak sveifarhúss: 1,4 l þegar skipt er um síu

Seigja: Sjá töfluna hér á eftir.

USE THESE SAE VISCOSITY OILS

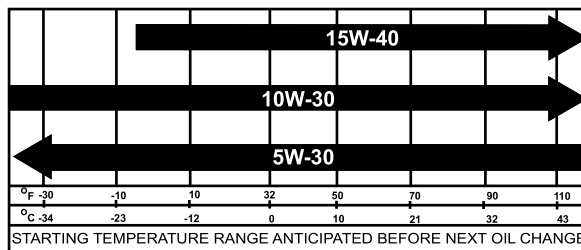

Mynd 29

Smurolíuhæð könnuð

Viðhaldstími: Fyrir hverja notkun eða daglega

1. Leggið vinnubílnum á jafnsléttu.
2. Setjið stöðuhemilinn á.
3. Drepið á vélinni og takið lykilinn úr.
4. Lyftið pallinum.
5. Notið tusku til að hreinsa svæðið í kringum olíukvarðann ([Mynd 30](#)) þannig að óhreinindi komist ekki í kvarðarörið eða áfyllingarstútin og valdi skemmdum á vélinni.

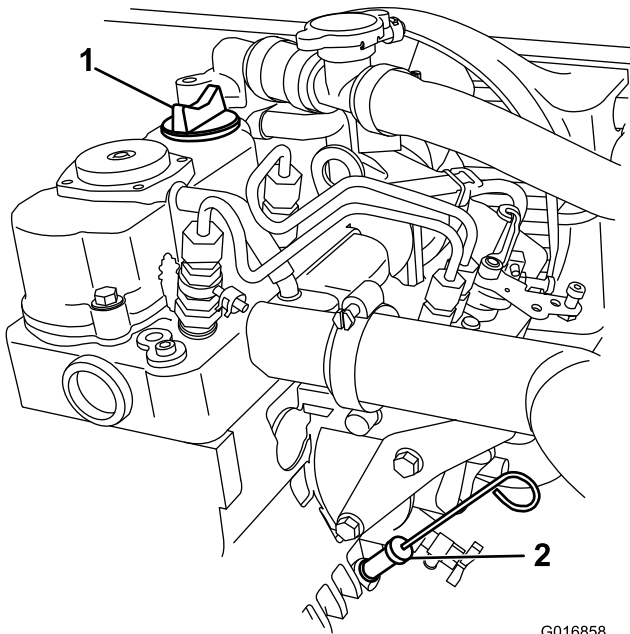

Mynd 30

G016858
g016858

1. Áfyllingarlok
2. Olúkvarði

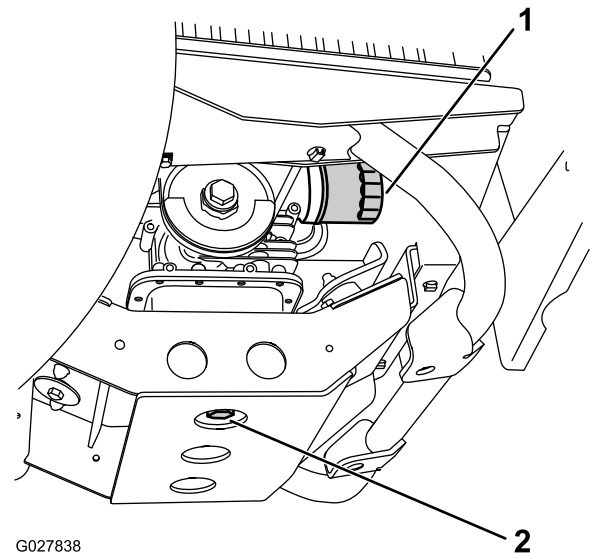

Mynd 31

G027838

g027838

1. Smurolúsía
2. Botntappi

6. Takið kvarðann út og þurrkið hann.
7. Stingið olúkvarðanum í olúkvarðarörið og gangið úr skugga um að hann sitji vel ([Mynd 30](#)).
8. Dragið olúkvarðann út og skoðið endann.
Ath.: Fyllið hægt á og athugið olíuhæðina jafnóðum meðan á áfyllingu stendur. **Ekki yfirfylla vélina af olíu.**
9. Stingið olúkvarðanum í og komið honum kyrfilega fyrir ([Mynd 30](#)).
10. Látið pallinn síga.
8. Fjarlægið botntappann ([Mynd 31](#)).
Ath.: Leyfið olíunni að renna alveg af vélinni.
9. Setjið botntappann og þéttið aftur á ([Mynd 31](#)) og herðið tappann með togkrafti 45 til 53 N·m.
10. Hellið olíu í áfyllingaropið þar til olíuhæðin nær upp að hámarkinu á olúkvarðanum.
11. Bætið olíu rólega á og athugið stigið oft á meðan.
Ath.: Ekki yfirfylla vélina af olíu.
12. Festið áfyllingarlokið og olúkvarðann tryggilega.
13. Tengið rafgeyminn og látið pallinn síga.

Skipt um smurolíu

Viðhaldstími: Eftir fyrstu 50 klukkustundirnar

Á 150 klukkustunda fresti (tvisvar sinnum oftar við erfiðar aðstæður; sjá [Viðhald vinnubílsins við sérstök vinnuskilyrði \(síða 26\)](#)).

1. Leggið vinnubílnum á jafnsléttu.
2. Setjið stöðuhemilinn á.
3. Gangsetjið vinnubílinn og látið vélina ganga í nokkrar mínútur.
4. Drepið á vélinni og takið lykilinn úr.
5. Lyftið pallinum og festið hann með stífunni.
6. Aftengið mínuskapalinn; frekari upplýsingar eru í [Rafgeymirinn aftengdur \(síða 35\)](#).
7. Setjið afrennslispönnu undir botntappann ([Mynd 31](#)).

Skipt um smurolúsíu

Viðhaldstími: Eftir fyrstu 50 klukkustundirnar

Á 150 klukkustunda fresti/Árlega (hvort sem verður á undan) Skiptið um olíu tvöfalt oftar við sérstakar rekstraraðstæður.

1. Tappið olíunni af vélinni.
2. Fjarlægið olúsíuna ([Mynd 31](#)).
3. Smyrjið þunnu lagi af hreinni olíu á pakkningu nýju síunnar.
4. Skrúfið nýju síuna á síutengið þar til pakkningin snertir festiplötuna og herðið svo í höndunum um 1/2 til 3/4 úr hring í viðbót ([Mynd 31](#)).
5. Fyllið á sveifarhúsið með tilgreindri olíu ([Mynd 29](#)).

Mikilvægt: Ekki ofherða olúsíuna.

- Gangsetjið vélina og látið hana ganga til að athuga olíuleka.
- Drepið á vélinni og athugið olíuhæðina.

Ath.: Ef nauðsyn krefur skal bæta tilgreindri olíu á vélina þar til olíuhæðin nær að hámarki olíukvarðans.

Viðhald eldsneytiskerfis

Athugun á eldsneytis-leiðslum og tengjum

Viðhaldstími: Á 400 klukkustunda fresti/Árlega (hvort sem verður á undan)

Skoðið eldsneytisleiðslurnar, tengin og klemmurnar með tilliti til leka, niðurbrots, skemmda eða lausra leiðslna.

Ath.: Gerið við alla íhluti eldsneytiskerfisins sem eru skemmdir eða leka áður en vinnubíllinn er notaður að nýju.

Skipt um eldsneytissíu

Viðhaldstími: Á 800 klukkustunda fresti/Árlega (hvort sem verður á undan)

- Lyftið pallinum og festið hann með stífunni.
- Snúið svisslyklinum í SLÖKKTA stöðu og takið lykilinn úr.
- Setjið afrennslispönnu undir eldsneytissíuna.
- Skrúfið eldsneytissíuna af festingunni ([Mynd 32](#)).

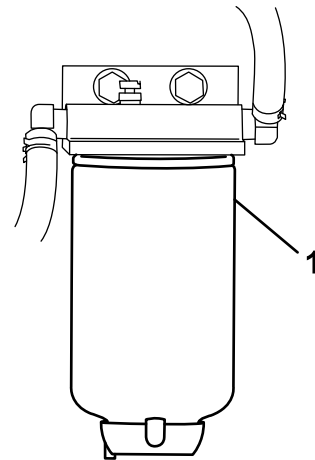

G017504

g017504

Mynd 32

- Eldsneytissía

- Setjið nýju síuna upp með því að skrúfa hana þar til hún snertir efri hluta festingarinnar og herðið hana síðan um $\frac{3}{4}$ úr snúningi til viðbótar.

Viðhald rafkerfis

Öryggi tengt rafkerfi

- Aftengið rafgeyminn áður en gert er við vinnuvélina. Aftengið mínusskautið fyrst og plússkautið síðast. Tengjið plússkautið fyrst og mínusskautið síðast.
- Hlaðið rafgeyminn á opnu og vel loftræstu svæði, fjarri neistum og opnum eldi. Takið hleðslutækið úr sambandi áður en rafhlaðan er tengd eða aftengd. Klæðist hlífðarfatnaði og notið einangruð verkfæri.

Viðhald rafgeymis

Rafgeymisspenna: 12 V með 300 A (köld gangsetning) við -18 °C.

- Tryggið að rafgeymirinn sé ávallt hreinn og fullhlaðinn.
- Þegar tæring er til staðar á rafgeymisskautunum verður að þrifa þau með lausn sem inniheldur fjóra hluta vatns og einn hluta matarsóða.
- Smyrjið þunnt lag af feiti á rafgeymisskautin til að koma í veg fyrir tæringu.

Rafgeymirinn aftengdur

⚠ VIÐVÖRUN

Rangt lagðir rafgeymiskaplar geta valdið skemmdum á vinnubílum og köplunum sem leitt geta til neistaflugs. Neistar geta kveikt í gasi frá rafgeyminum og valdið sprengingu og meiðslum á fólki.

- Aftengið alltaf mínusrafgeymiskapalinn (svartur) áður en plúskapallinn (rauður) er aftengdur.
- Tengjið alltaf plúsrafgeymiskapalinn (rauður) áður en mínuskapallinn (svartur) er tengdur.
- Haldið rafgeymisólinni ævinlega á réttum stað til að vernda rafgeyminn og halda honum tryggilega föstum.

⚠ VIÐVÖRUN

Rafgeymaskaut eða verkfæri úr málm geta valdið skammhlaupi í málmhluta vinnubílsins með meðfylgjandi neistaflugi. Neistar geta kveikt í gasi frá rafgeyminum og valdið sprengingu og meiðslum á fólki.

- Þegar rafgeymirinn er tekinn úr eða settur í þarf að koma í veg fyrir að rafgeymaskautin snerti málmhluta vinnuvélarinnar.
- Komið í veg fyrir að verkfæri úr málm valdi skammhlaupi á milli rafgeymaskautanna og málmhluta vinnuvélarinnar.

1. Kreistið hliðar rafgeymishlífarinnar og fjarlægjið hlífina af rafgeyminum (Mynd 33).

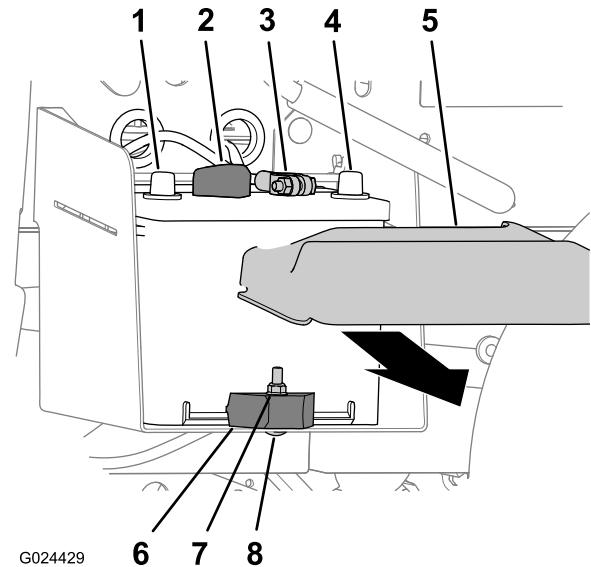

Mynd 33

- | | |
|--------------------------|--------------------|
| 1. Plússkaut rafgeymis | 5. Rafgeymishlíf |
| 2. Plúskapall rafgeymis | 6. Rafgeymisklemma |
| 3. Mínuskapall rafgeymis | 7. Lásró |
| 4. Mínusskaut rafgeymis | 8. Burðarbolti |

2. Aftengið mínuskapalinn frá rafgeymisskautinu (Mynd 33).
3. Aftengið plúskapalinn frá rafgeymisskautinu (Mynd 33).

Rafgeymir fjarlægður

1. Aftengið rafgeymiskaplana. Frekari upplýsingar eru í [Rafgeymirinn aftengdur \(síða 35\)](#).
2. Fjarlægjið lásróna, burðarboltann og rafgeymisklemmuna sem festir rafgeyminn við rafgeymishólfið (Mynd 33).
3. Fjarlægjið rafgeyminn úr rafgeymishólfinu (Mynd 33).

Rafgeymir settur upp

1. Komið rafgeyminum fyrir í rafgeymishólfi vinnubílsins ([Mynd 33](#)).

Ath.: Gangið úr skugga um að jákvæð og neikvæð skaut rafgeymisins séu stillt upp eins og sýnt er á [Mynd 33](#).

2. Festið rafgeyminn við rafgeymishólfið með rafgeymisklemmu, burðarbolta og lásró ([Mynd 33](#)).
3. Tengjið rafgeymiskaplana. Frekari upplýsingar eru í [Rafgeymirinn tengdur \(síða 36\)](#).

Rafgeymirinn tengdur

1. Tengjið plúskapalinn við rafgeymisskautið ([Mynd 33](#)).
2. Tengjið mínuskapalinn við rafgeymisskautið ([Mynd 33](#)).
3. Setjið rafgeymishlífina ofan á rafgeyminn ([Mynd 33](#)).

Hleðsla rafgeymis

⚠ VIÐVÖRUN

Hleðsla rafgeymisins myndar sprengifimar lofttegundir.

Aldrei reykja nærri rafgeymi og verjið hann gegn neistaflugi og opnum eldi.

Mikilvægt: Tryggið að rafgeymirinn sé ávallt fullhlaðinn. Þetta er sérstaklega mikilvægt til að koma í veg fyrir skemmdir á rafgeyminum við hitastig undir 0 °C.

1. Fjarlægið rafgeyminn úr vinnubílum. Frekari upplýsingar eru í [Rafgeymirinn aftengdur \(síða 35\)](#).
2. Tengjið 3 til 4 A hleðslutæki fyrir rafgeymi við rafgeymaskautin. Hlaðið rafgeyminn við 3 til 4 A í fjórar til átta klukkustundir (12 V).

Ath.: Gætið þess að yfirhlaða ekki rafgeyminn.

3. Komið rafgeyminum fyrir á sínum stað; sjá [Rafgeymir settur upp \(síða 36\)](#).

Geymsla rafgeymis

Ef setja á vinnubílinn í geymslu lengur en 30 daga skal taka rafgeyminn úr og fullhlaða hann. Geymið hann annaðhvort á hillu eða á vinnubílum. Ef rafgeymirinn er geymdur á vinnubílum skal hafa kaplana áfram ótengda. Geymið rafgeyminn í svölu umhverfi til að koma í veg fyrir að hann afhlaðist of hratt. Gangið úr skugga um að rafgeymirinn sé fullhlaðinn til að koma í veg fyrir að það frjósi á honum.

Skipt um öryggi

Það eru 7 öryggi í rafkerfinu. Þau eru undir hlífinni ([Mynd 34](#)).

Viðvörðun / USB-innstunga	10 A
Vél	10 A
Aðalljós	10 A
Öryggi vinnuvélar	15 A
Lyfta	15 A
Aftari lyfta	15 A
Flauta	30 A

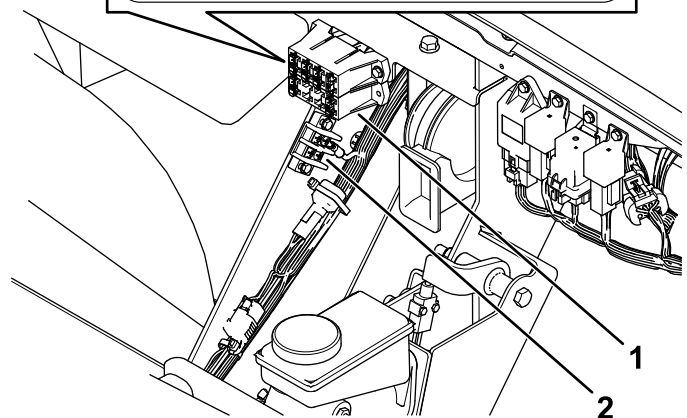
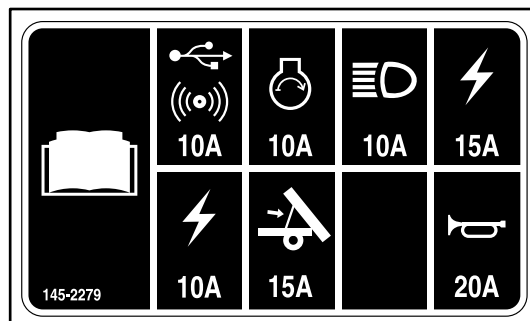

Mynd 34

1. Öryggjabox

2. Jarðtenging

Viðhald aðalljósa

Skipt um ljósaperur

⚠ VARÚÐ

Ef sett er ljósapera með hærra afli en kerfið er hannað fyrir getur það skemmt 12 V rafkerfið eða að minnsta kosti valdið því að öryggi springur.

Notið ávallt tilgreinda Toro LED-peru til að koma í veg fyrir þetta.

▲ VARÚÐ

Ljósaperur verða mjög heitar við notkun. Snerting við heita peru getur valdið alvarlegum bruna og meiðslum.

Leyfið perunum alltaf að kólna nægilega áður en þeim er skipt út. Farið varlega við meðhöndlun þeirra.

Tæknilysing: Frekari upplýsingar eru í *varahlutaskrá*.

1. Aftengið rafgeyminn. Frekari upplýsingar eru í [Rafgeymirinn aftengdur \(síða 35\)](#).
2. Opnið vélarhlífina.
3. Aftengið rafmagnstengi kapalsins frá tengi ljóssamstæðu aftan á aðalljósahúsinu ([Mynd 35](#)).

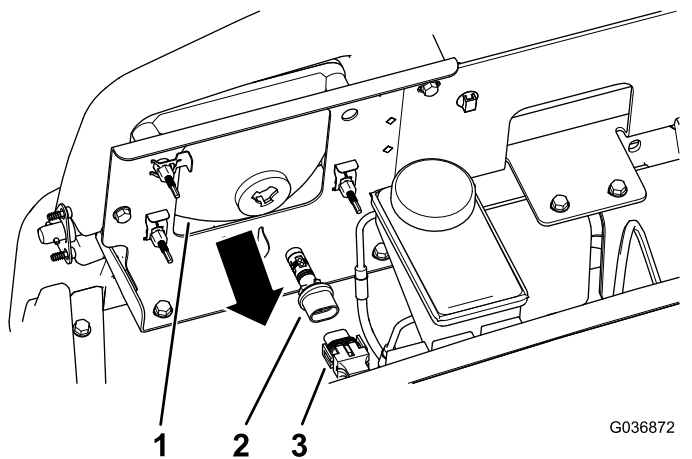

Mynd 35

1. Aðalljósahús
2. Ljóssamstæða
3. Tenging leiðsluknippis

4. Snúið ljóssamstæðunni $\frac{1}{4}$ úr snúningi rangsælis og dragið hana aftur úr aðalljósahúsinu ([Mynd 35](#)).
5. Setjið nýja ljóssamstæðu í aðalljósahúsið og stillið flipana á samstæðunni við raufarnar í húsinu ([Mynd 35](#)).
6. Festið ljóssamstæðuna með því að snúa henni $\frac{1}{4}$ úr snúningi réttisælis ([Mynd 35](#)).
7. Tengjið rafmagnstengi kapalsins við tengi nýju ljóssamstæðunnar ([Mynd 35](#)).
8. Tengjið rafgeyminn og lokið vélarhlífinni. Frekari upplýsingar eru í [Rafgeymirinn tengdur \(síða 36\)](#).

Skipt um aðalljós

1. Aftengið rafgeyminn. Frekari upplýsingar eru í [Rafgeymirinn aftengdur \(síða 35\)](#).
2. Opnið húddið; sjá [Vélarhlíf lyft \(síða 28\)](#).
3. Aftengið raftengi leiðsluknippis frá tengi ljóssamstæðunnar ([Mynd 36](#)).

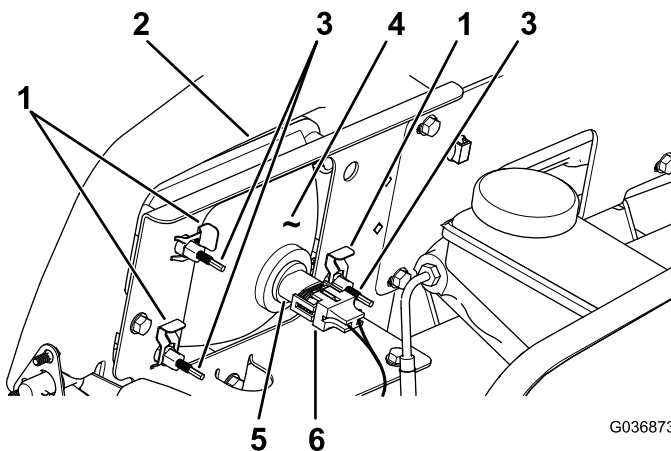

Mynd 36

1. Smella
2. Op í stuðara
3. Stilliskrúfa
4. Aðalljós
5. Ljóssamstæða
6. Tenging leiðsluknippis

4. Fjarlægið smellurnar sem festa aðalljósið við festingu fyrir aðalljós ([Mynd 36](#)).

Ath.: Geymið alla íhluti fyrir uppsetningu á nýju aðalljósi.

5. Fjarlægið aðalljóssamstæðuna með því að færa hana fram á við, gegnum opið á framstuðaranum ([Mynd 36](#)).
6. Setjið nýja aðalljósið upp gegnum opið á stuðaranum ([Mynd 36](#)).

Ath.: Gangið úr skugga um að stillistoðirnar flútti við götin í festingunni á bak við stuðarann.

7. Festið aðalljóssamstæðuna með smellunum sem voru fjarlægðar í skrefi 4.
8. Tengjið rafmagnstengi leiðsluknippis við tengið á ljóssamstæðunni ([Mynd 36](#)).
9. Stillið aðalljósin þannig að ljóskeilan beinist á æskilegan stað. Frekari upplýsingar eru í [Stilling aðalljós \(síða 38\)](#).

Stilling aðalljósa

Notið eftirfarandi aðferð til að stilla stöðu aðalljósanna í hvert sinn sem skipt er um aðalljósasamstæðuna eða hún er fjarlægð.

1. Snúið svissinum í KVEIKTA stöðu og kveikið á aðalljósunum.
2. Snúið stilliskrúfunum ([Mynd 36](#)) aftan á aðalljósasamstæðunni til að snúa samstæðunni og stilla stöðu kastljósgeislans.

Viðhald drifkerfis

Viðhald hjólbarðanna

Viðhaldstími: Á 100 klukkustunda fresti—Athugið ástand hjólbarða og felga.

Á 100 klukkustunda fresti—Herðið felgurærnar.

1. Athugið hvort slit eða skemmdir sjást á hjólbörðum og felgum.

Ath.: Árekstrar sem kunna að verða við notkun vinnubílsins, líkt og þegar ekið er á gangstéttarbrúnir, geta valdið skemmdum á hjólbörðum eða felgum og raskað hjólastillingum. Skoðið því ástand hjólbarða eftir slíka árekstra.

2. Herðið felgurærnar í 108 til 122 N·m.

Skoðun á stýri og íhlutum fjöðrunar

Viðhaldstími: Á 100 klukkustunda fresti—Athugið hvort slit eða skemmdir sjást á stýri eða íhlutum fjöðrunar.

Hafið stýrið í miðlægrri stöðu (**Mynd 37**) og snúið því til vinstri eða hægri. Ef stýrinu er snúið meira en 13 mm til vinstri eða hægri og hjólbarðar snúast ekki skal skoða eftirfarandi íhluti stýris og fjöðrunar til að ganga úr skugga um að þeir séu ekki slitnir eða skemmdir:

- Stýrisskaft í samskeytalið stýrisstangar

Mikilvægt: Athugið ástand og öryggi þéttis í pinnastönginni (**Mynd 38**).

- Millistangir í stýrisstangarsamstæðu

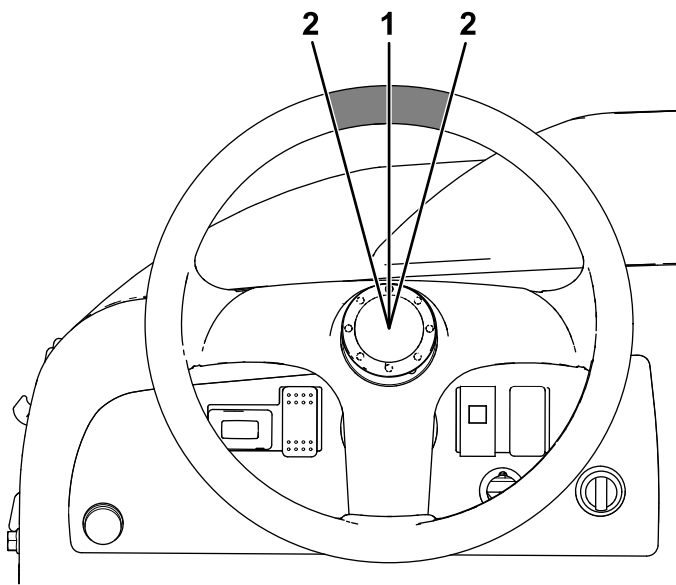

Mynd 37

g313199

1. Stýri í miðjustöðu
2. 13 mm frá miðju stýrisins

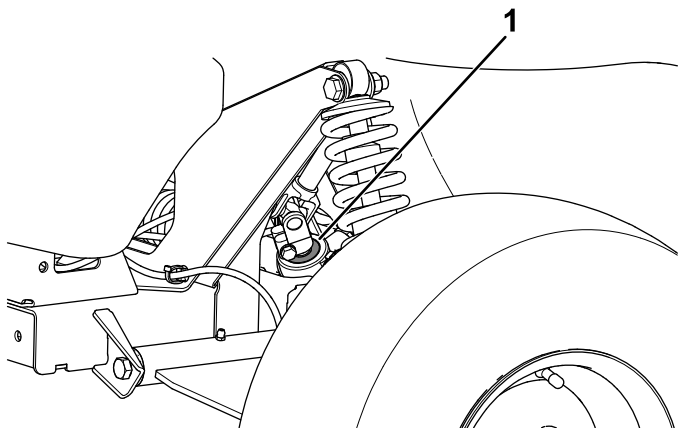

Mynd 38

g313201

1. Þétti í pinnastöng

Stilling framhjóna

Viðhaldstími: Á 100 klukkustunda fresti/Árlega (hvort sem verður á undan)—Athugið hjólhalla og innskeifni framhjóna.

Undirbúningur fyrir stillingu hjólhalla og innskeifni

1. Kannið þrýsting í hjólbörðum til að ganga úr skugga um að framhjól séu fyllt að 82 kPa.
2. Stjórnandi vinnubílsins skal sitja í sætinu, að öðrum kosti skal setja þyngd í sætið sem nemur þyngd þess sem á að aka bílnum. Stjórnandi vinnubílsins, eða jafngild þyngd, verður að vera í sætinu á meðan þessi stilling er framkvæmd.
3. Látið vinnubílinn renna beint aftur á bak á jafnsléttu um 2 til 3 metra og síðan beint áfram að upphafsstaðsetningu. Þannig nær fjöðrunin að komast í notkunarstöðu.

Stilling hjólhalla

Verkfæri sem eigandi útvegjar: skrúflykill, Toro-íhlutur nr. 132-5069. Frekari upplýsingar fást hjá viðurkenndum dreifingaraðila Toro.

Mikilvægt: Stillið hjólhalla aðeins ef það á að nota tengitæki að framan eða ef hjólbarðarnir eru mismikið slitnir.

1. Skoðið hjóllhallastillingu á hverju hjóli. Stillingin ætti að vera eins nærri hlutlausu (núllstillingu) og unnt er.

Ath.: Hjólbarðana skal stilla þannig að þeir nái jafnri snertingu við jörð, til að minnka ójafnt slit.

2. Ef hjólhalli er ekki réttur skal nota skrúflykil til að snúa kraganum á höggdeyfinum og stilla hjólið rétt (**Mynd 39**).

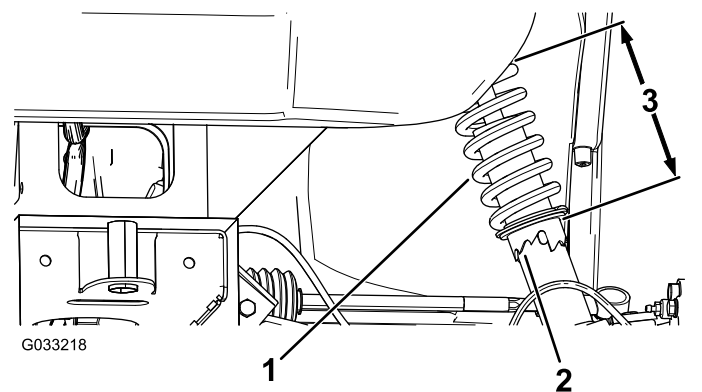

G033218

Mynd 39

g033218

1. Gormur í höggdeyfi
2. Kragi
3. Lengd gorms

Innskeifni framhjóla stillt

Mikilvægt: Áður en innskeifni er stillt skal ganga úr skugga um að stilling hjólhalla sé eins hlutlaus og unnt er. Frekari upplýsingar eru í [Stilling hjólhalla \(síða 39\)](#).

1. Gangið úr skugga um að hjólbarðarnir að framan snúi beint áfram.
2. Mælið fjarlægðina á milli framhjólanna við öxulhæð, bæði framan og aftan á framhjólunum ([Mynd 40](#)).

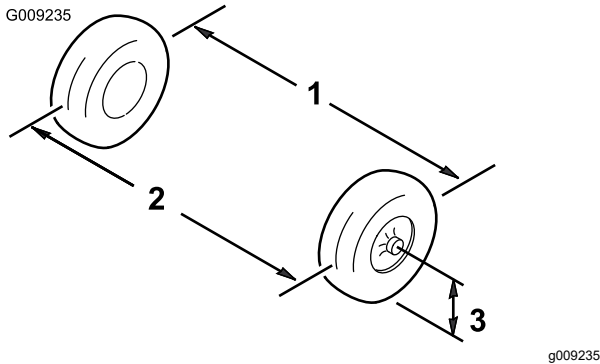

Mynd 40

1. Miðjulína hjólbarða – að aftan
2. Miðjulína hjólbarða – að framan
3. Ef mæligildin eru ekki á milli 0 og 6 mm skal losa festirærnar yst á millistöngunum ([Mynd 41](#)).

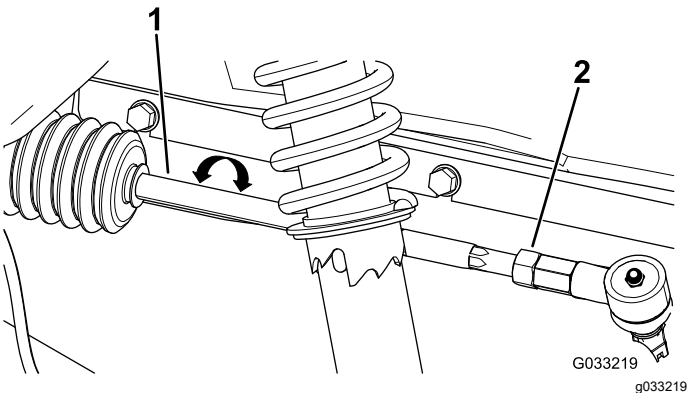

Mynd 41

1. Millistöng
2. Festiró
4. Snúið báðum millistöngunum til að færa framhlið hjólbarðans inn eða út á við.
5. Herðið festiró tengistangarinnar þegar stillingin er rétt.
6. Gangið úr skugga um að stýrið hreyfist alla leið í báðar áttir.

Athugun á hæð vökva í sambyggðum gírkassa og drifi

Viðhaldstími: Á 100 klukkustunda fresti

Gerð vökva: SAE 10W30 (API þjónustuflokkur SJ eða hærri)

1. Leggið vinnuvélinni á jafnsléttu, setjið gír í HLUTLAUSA stöðu, setjið stöðuhemilinn á, drepjið á vélinni og takið lykilinn úr.
2. Fjarlægið boltann úr opi stöðumerkis ([Mynd 42](#)).

Ath.: Vökvahæð á sambyggðum gírkassa og drifi á að vera við neðri brún á opi stöðumerkis.

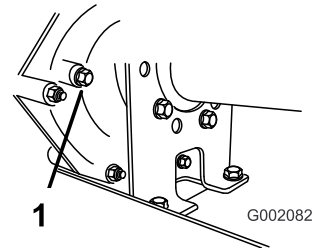

Mynd 42

1. Stöðumerkisop
3. Ef vökvinn á sambyggðum gírkassa og drifi nær ekki upp að neðri brún stöðumerkisopsins skal fylla á geyminn með tilgreindum vökva; sjá [Skipt um vökva í sambyggðum gírkassa og drifi \(síða 40\)](#).

Skipt um vökva í sambyggðum gírkassa og drifi

Viðhaldstími: Á 800 klukkustunda fresti/Árlega (hvort sem verður á undan)

Gerð vökva: SAE 10W30 (API þjónustuflokkur SJ eða hærri)

Rúmtak vökva: 1,4 l

1. Leggið vinnuvélinni á jafnsléttu, setjið gír í HLUTLAUSA stöðu, setjið stöðuhemilinn á, drepjið á vélinni og takið lykilinn úr.
2. Þrífið svæðið í kringum áfyllingartappa og botntappa með hreinni tusku ([Mynd 43](#)).

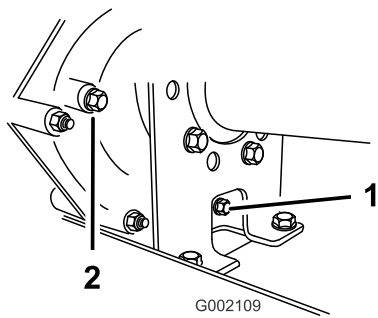

Mynd 43

g002109

1. Botntappi
2. Áfyllingartappi

3. Komið a.m.k. tveggja lítra afrennslispönnu fyrir undir botntappanum.
4. Fjarlægjið áfyllingartappann með því að snúa honum rangsælis (Mynd 43).

Ath.: Geymið áfyllingartappann og pakkninguna til að setja aftur upp í skrefi 8.

5. Fjarlægjið botntappann með því að snúa honum rangsælis (Mynd 43).

Ath.: Geymið botntappann og pakkninguna til að setja aftur upp í skrefi 6.

Ath.: Leyfið öllum vökvanum að renna af sambyggðum girrkassa og drifi.

6. Setjið upp og herðið botntappann og pakkninguna í afrennslisopi girrkassans (Mynd 43).

Ath.: Fargið notuðum vökva á viðurkenndri endurvinnslustöð.

7. Fyllið á geyminn (Mynd 44) í gegnum áfyllingaropið með u.þ.b. 1,4 l af tilgreindum vökva eða þar til vökvahæðin í girrkassanum hefur náð upp að neðri brún gengjanna. (Mynd 43).

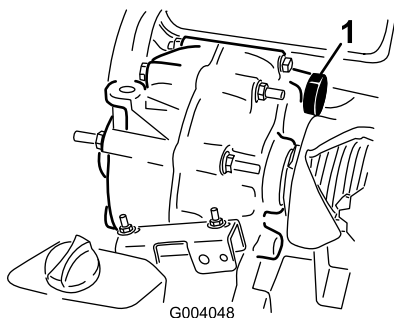

Mynd 44

g004048

1. Áfylling vökva

8. Setjið upp og herðið áfyllingartappann og pakkninguna í áfyllingaropi girrkassans (Mynd 43).

9. Gangsetjið vélina og notið vinnubílinn.
10. Athugið vökvahæðina og bætið við meiri vökva ef hæðin nær ekki upp að gengjum áfyllingaropsins (Mynd 43).

Athugun og stilling á hlutlausum gir

Viðhaldstími: Á 100 klukkustunda fresti

Þegar verið er að sinna reglubundnu viðhaldi og/eða bilanagreiningu á vél þarf að setja sambyggðan girrkassa og drif í HLUTLAUSAN gir (Mynd 45). Vélin er með HLUTLAUSAN gir á gírstönginni, sem er hlutlaus staða í sambyggðum girrkassa og drifi. Framkvæmið eftirfarandi skref til að ganga úr skugga um að hlutlaus gírstöngin stjórni hlutlausu gir sambyggða girrkassans og drifsins á réttan hátt:

1. Setjið girskiptinguna í HLUTLAUSAN GÍR
2. Gangið úr skugga um að hlutlausu festingun sé í HLUTLAUSUM gir (samhliða vírfestingunni undir gírfestingunni) með því að snúa kúplingunni (Mynd 45).

Ath.: Vinnubílinn á ekki að renna fram og til baka. Ef það gerist skal færa hlutlausu festinguna handvirkt í HLUTLAUSA stöðu.

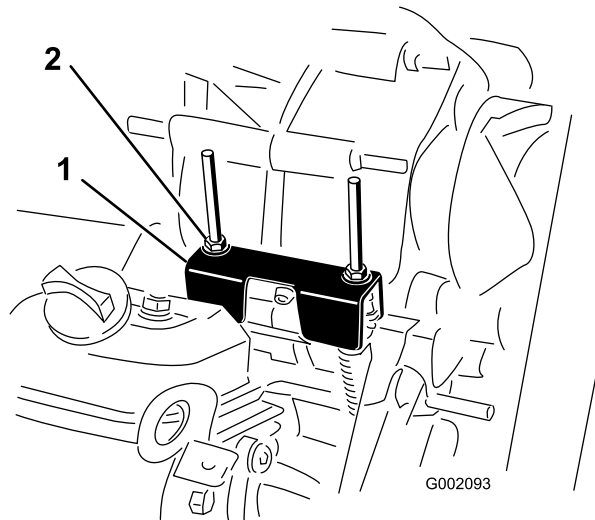

Mynd 45

g002093

1. Hlutlaus festing
2. Lásrær

3. Snúið annarri lásrónni (Mynd 45) þar til 0,762 til 1,524 mm bil myndast milli neðsta hluta róar/skinnu og hlutlausrar festingar.

Ath.: Halda verður snittaða skaftinu fyrir neðan festinguna þegar lásrónni er komið fyrir að ofan.

4. Snúið hinni lásrónni þar til 0,76 til 1,52 mm bil myndast milli neðsta hluta róar/skinnu og hlutlausrar festingar.

- Togið upp báða gírskiptingarkaplana og gangið úr skugga um að það sé 0,76 til 1,52 mm bil á milli róar/skinnu og hlutlausrar festingar (Mynd 46).

Ath.: Ef bil er ekki til staðar skal stilla rærnar til að ná tilgreindu bili.

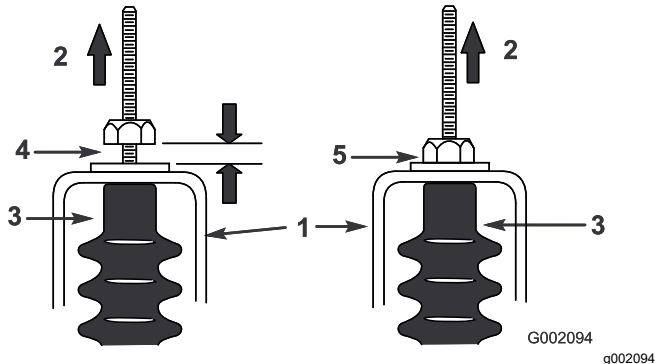

Mynd 46

- | | |
|---------------------|--|
| 1. Hlutlaus festing | 4. 0,76 til 1,52 mm bil |
| 2. Toga upp | 5. Rangt – stillið til að mynda 0,76 til 1,52 mm bil |
| 3. Kapalhetta | |

- Gangsetjið vélina og skiptið í FRAMGÍR, BAKKGÍR og HLUTLAUSAN GÍR nokkrum sinnum til að ganga úr skugga um að hlutlausra festingin virki rétt.

Athugun á aðaldrifkúplingu

Viðhaldstími: Fyrir hverja notkun eða daglega

Fylgjast skal daglega með virkni kúplingar til að tryggja rétta skiptingu. Ef skipting er stirð eða hæg, eða kúplingin fer ekki alveg aftur í hlutlausu stöðu í lausagangi, þarf að hreinsa kúplinguna.

Ath.: Leggið áherslu á að fjarlægja óhreinindi í og í kringum hreyfanlega hluta.

- Leggið vinnuvélina á jafnsléttu, setjið stöðuhemilinn á, drepjið á vélinni og takið lykilinn úr.
- Lyftið flutningspallinum og festið hann.
- Fjarlægið óhreinindi og leðju af kúplingunni með vatni og þurrkið hana strax með þrýstilofti til að fjarlægja umframvatn og rusl.

Ath.: Hægt er að fjarlægja leifar óhreininda með fljótþornandi rafmagnshreinsi.

Viðhald aðaldrifskúplingarinnar

Viðhaldstími: Á 200 klukkustunda fresti—Hreinsið aðaldrifkúplinguna (oftar við rykugar eða óhreinir aðstæður).

Ath.: Notkun vinnuvélar með óhreina kúplingu getur aukið slit á innri íhlutum.

- Leggið vinnuvélina á jafnsléttu, setjið stöðuhemilinn á, drepjið á vélinni og takið lykilinn úr.
- Lyftið flutningspallinum og festið hann.
- Fjarlægið 6 kragabolta sem halda hlíf kúplingarinnar.
- Leggið hlífina, þykktarskífuna og gorminn til hliðar (Mynd 47).

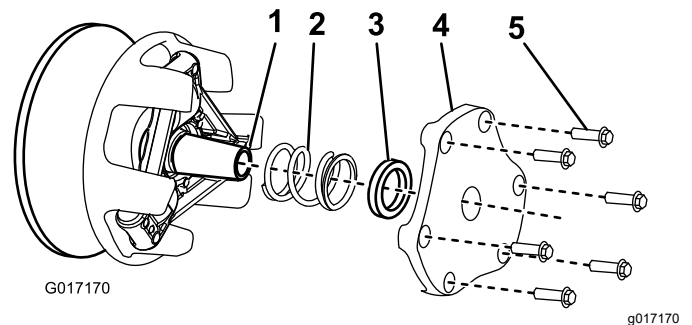

Mynd 47

- | | |
|------------------|-----------------|
| 1. Kúplingsöxull | 4. Kúplingshlíf |
| 2. Gormur | 5. Kragabolti |
| 3. Þykktarskífa | |

- Fjarlægið óhreinindi og leðju með vatni og þurrkið strax með þrýstilofti til að fjarlægja umframvatn og rusl.
- Fjarlægið leifar óhreininda með fljótþornandi rafmagnshreinsi eða bremsuhreinsi.

Ath.: Fjarlægið óhreinindi í og í kringum hreyfanlega hluta.

- Ef óhreinindi eða uppsöfnun eru við reimina eða á kúplingsöxlinum, notið fint slípipúðaefni eða sambærilegt til að fjarlægja þau.
- Setjið gorminn, kúplingshlífina og kragaboltana aftur á.
- Herðið boltana í 12 til 13,5 N·m.

Viðhald kælikerfis

Öryggi tengt kælikerfi

- Inntaka kælivökva vélar getur valdið eitrun; geymið þar sem börn og gæludýr ná ekki til.
- Heitur kælivökvi sem sprautast út eða snerting við heitan vatnskassa og nærliggjandi hluti getur valdið alvarlegum brunasárum.
 - Bíðið alltaf með að fjarlægja vatnskassalokið í minnst 15 mínútur á meðan vélin kólnar.
 - Notið tusku þegar vatnskassalokið er skrúfað laust og opnið lokið rólega til að hleypa gufu út.
- Ekki vinna á vinnubílnum án hliða á viðeigandi stöðum.
- Haldið fingrum, höndum og klæðnaði í öruggri fjarlægð frá viftu og drifreim á hreyfingu.
- Drepið á vélinni og takið lykilinn úr áður en viðhaldi er sinnt.

Hreinsun á kælisvæðum vélarinnar

Viðhaldstími: Á 100 klukkustunda fresti Hreinsið kælikerfið helmingi oftár við sérstök vinnuskilyrði; sjá [Viðhald vinnubílsins við sérstök vinnuskilyrði \(síða 26\)](#).

Mikilvægt: Notkun vélarinnar með stíflaðri snúningshlíf, óhreinum eða stífluðum kælifönum eða án kælihlífa á sínum stað veldur ofhitnun og skemmdum á vélinni.

Mikilvægt: Aldrei skal hreinsa vélina með háþrýstidælu vegna þess að vatnið gæti komist í eldsneytiskerfið.

Hreinsið snúningshlíf, kælifanir og ytra byrði vélarinnar.

Ath.: Hreinsið íhluti kælingar oftár þegar unnið er við mjög rykugar og óhreinar aðstæður.

Þjónusta vatnskassa

Athugun á kælivökvastigi í vatnskassa

Viðhaldstími: Fyrir hverja notkun eða daglega

Ath.: Notið 50/50 blöndu af etýlen glýkóli og vatni sem kælivökva.

1. Leggið vinnuvélinni á jafnsléttu, slökkvið á vélinni, setjið stöðuhemilinn á, drepið á vélinni og takið lykilinn úr.
2. Fjarlægið lok yfirfallstanks vatnskassans ([Mynd 48](#)).
3. Ef kælivökvastigið er lágt, fyllið tankinn upp að neðri brún áfyllingarstútsins.

Ath.: Ekki yfirfylla.

4. Setjið lokið aftur á yfirfallstankinn og hreinsið upp það sem kann að hafa sullast.

Skipti á kælivökva vatnskassans

Viðhaldstími: Á 1.000 klukkustunda fresti/Á tveggja ára fresti (hvort sem verður á undan)

VARÚÐ

Þegar vélin hefur verið í gangi er hættu á að heitur kælivökvi undir þrýstingi leki úr og valdi brunasárum.

- Ekki opna vatnskassalokið þegar vélin er í gangi.
- Leyfið vélinni að kólna í að minnsta kosti 15 mínútur eða þar til lok vatnskassans er nógu kalt til að snerta án þess að brenna sig.
- Notið tusku þegar vatnskassalokið er skrúfað laust og opnið lokið rólega til að hleypa gufu út.

Ath.: Notið 50/50 blöndu af etýlen glýkóli og vatni sem kælivökva.

1. Leggið vinnuvélinni á jafnsléttu, slökkvið á vélinni, setjið stöðuhemilinn á, drepjið á vélinni og takið lykilinn úr.
2. Fjarlægið áfyllingarlokið (Mynd 48) og fyllið á kælivökva.

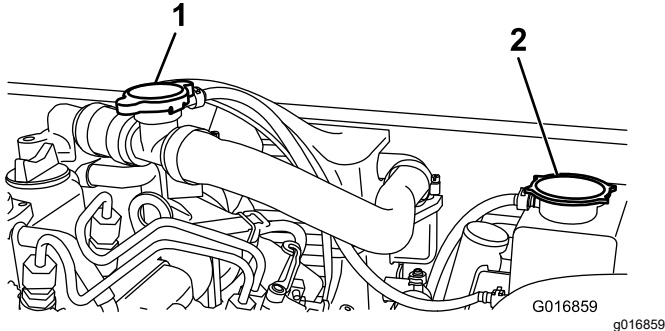

Mynd 48

1. Áfyllingarlok
2. Lok yfirfallstanks vatnskassa

3. Setjið áfyllingarlokið aftur á og fjarlægið lok yfirfallstanks vatnskassans (Mynd 48).

Ath.: Aldrei hafa bæði lokin fjarlægð á sama tíma; það getur haft neikvæð áhrif á áfyllingu.

4. Fyllið kælivökva upp að neðri brún áfyllingarstútsins.
5. Setjið lokið aftur á yfirfallstankinn og hreinsið upp það sem kann að hafa sullast.

Viðhald hemla

Hemlaskoðun

Viðhaldstími: Á 100 klukkustunda fresti

Mikilvægt: Hemlar eru mikilvægir öryggisíhlutir vinnubílsins. Skoðið hemlana gaumgæfilega samkvæmt áætluðu viðhaldsbili til að tryggja hámarksafköst og öryggi.

- Skoðið hemlaborðana m.t.t. slits eða skemmda. Ef þykkt borða (hemlaklossi) er undir 1,6 mm skal skipta um hemlaborða.
- Skoðið bakplötuna og aðra íhluti m.t.t. óeðlilegs slits eða aflögunar. Skiptið um alla íhluti sem hafa aflagast.
- Skoðið hemlaleiðslur, festingar og klemmur til að leita að merkjum um leka, slit eða lausar tengingar.
- Athugið hæð hemlavökvans; sjá [Athugun á hæð hemlavökvans \(síða 46\)](#).

Ath.: Gerið við alla skemmda eða leka íhluti hemlakerfisins áður en vinnubíllinn er notaður.

Handfang stöðuhemils stillt

Viðhaldstími: Á 200 klukkustunda fresti

1. Fjarlægið gripið af stöðuhemilsstönginni (Mynd 49).

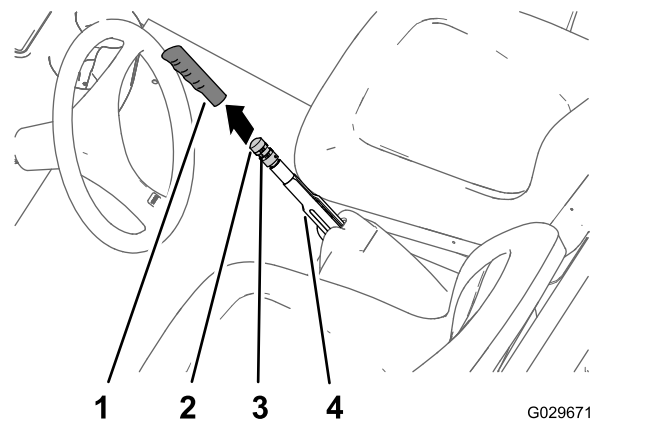

Mynd 49

1. Grip
2. Stíllíhnúði hemils
3. Stílliskrúfa
4. Stöðuhemilsstöng

2. Losið um stílliskrúfuna sem festir stíllíhnúða hemils við stöðuhemilsstöngina (Mynd 49).
3. Snúið stíllíhnúða hemils þar til 133 til 156 N krafti er náð til að tengja stöðuhemilsstöngina (Mynd 49).

Ath.: Ef stíllíhnúða hemils hefur verið snúið alla leið og ekki næst 133 til 156 N kraftur sem

þarf til að tengja stöðuhemilsstöngina skal stilla hemlavírana; sjá [Stilling hemlavíra \(síða 45\)](#).

4. Herðið stilliskrúfuna og setjið gripið á ([Mynd 49](#)).

Stilling hemlavíra

1. Fjarlægið gripið af stöðuhemilsstönginni ([Mynd 49](#)).
2. Losið um stilliskrúfuna ([Mynd 49](#)) sem festir stillihnúða hemils við stöðuhemilsstöngina, aftengið stöðuhemilinn og losið um stillihnúða hemilsins.
3. Neðst á vinnuvélinni skal losa um aftari lásróna fyrir snittaðan stilli stöðuhemilsvírsins um 4 snúninga ([Mynd 50](#)).

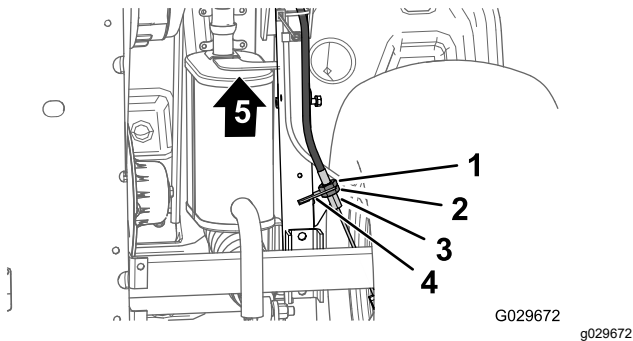

Mynd 50

- | | |
|---------------------|---------------------------------------|
| 1. Fremri lásró | 4. Snittaður stillir (stöðuhemilsvír) |
| 2. Aftari lásró | 5. Framhlið vinnubílsins |
| 3. Hemlavírsfesting | |

4. Herðið fremri lásróna ([Mynd 50](#)).
5. Snúið hnúðnum ([Mynd 49](#)) þar til 133 til 156 N af afli er krafist til að hreyfa stöngina.
 - Ef ekki er hægt að stilla stillihnúða hemilsins með því að **losa um** hann og tengja stöðuhemilsstöngina með 133 til 156 N krafti skal gera eftirfarandi:
 - A. Losið um fremri lásróna ([Mynd 50](#)) fyrir snittaðan stilli stöðuhemilsvírsins um 1 snúning.
 - B. Herðið aftari lásróna ([Mynd 50](#)).
 - C. Snúið hnúðnum ([Mynd 49](#)) þar til 133 til 156 N af afli er krafist til að hreyfa stöngina.
 - D. Endurtakið skref **A** til **C** allt að tvisvar sinnum til að ná stöðuhemilskrafti á bilinu 133 til 156 N.
 - Ef ekki er hægt að stilla stillihnúða hemilsins með því að **herða** hann og tengja stöðuhemilsstöngina með 133 til 156 N krafti skal gera eftirfarandi:

- A. Losið um aftari lásróna ([Mynd 50](#)) fyrir snittaðan stilli stöðuhemilsvírsins um 1 snúning.
- B. Herðið fremri lásróna ([Mynd 50](#)).
- C. Snúið hnúðnum ([Mynd 49](#)) þar til 133 til 156 N af afli er krafist til að hreyfa stöngina.
- D. Endurtakið skref **A** til **C** allt að þrisvar sinnum til að ná stöðuhemilskrafti á bilinu 133 til 156 N.

Ath.: Ef ekki er hægt að stilla stöðuhemilsvírinn nógu mikið til að ná stillihnúða hemilsins inn fyrir stillisviðið skal athuga hvort óeðlilegt slit sé á bremsuklossunum.

- Herðið stilliskrúfuna og setjið gripið á ([Mynd 49](#)).

Athugun á hæð hemlavökvans

Viðhaldstími: Fyrir hverja notkun eða daglega—Athugið hæð hemlavökvans. Athugið hæð hemlavökvans áður en vélin er gangsett í fyrsta sinn.

Gerð hemlavökva: DOT 3

1. Leggið vinnubílnum á jafnsléttu.
2. Setjið stöðuhemilinn á.
3. Drepið á vélinni og takið lykilinn úr.
4. Opnið vélarhlífina til að fá aðgang að höfuðhemladælunni og geyminum ([Mynd 51](#)).

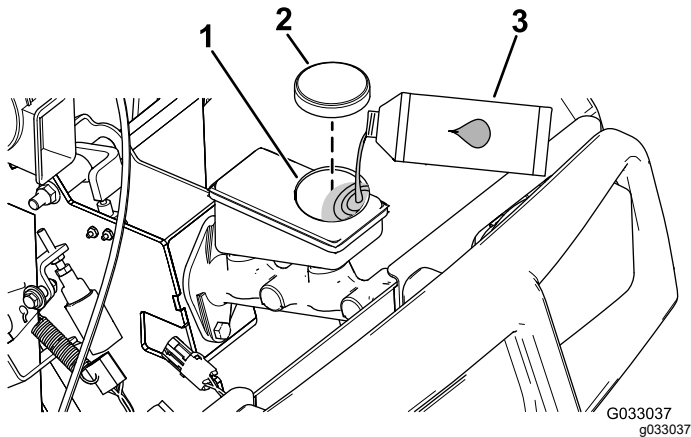

Mynd 51

1. Áfyllingarstútur (geymir)
2. Lok á geymi
3. DOT 3-hemlavökvi

5. Lítið eftir vökvastöðu á hlið geymisins ([Mynd 52](#)).

Ath.: Hæðin ætti að vera yfir lágmarkslínunni.

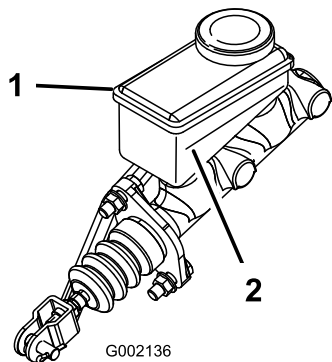

Mynd 52

1. Hemlavökvageymir
2. Lágmarkslína

6. Ef vökvastaða er lág skal gera eftirfarandi:

A. Hreinsið svæðið kringum lokið á geyminum og fjarlægið lokið ([Mynd 51](#)).

- B. Fyllið á með DOT 3-hemlavökva þar til vökvahæðin er komin yfir lágmarkslínuna ([Mynd 52](#)).

Ath.: Ekki yfirfylla geyminn af hemlavökva.

- C. Setjið lokið á geyminn ([Mynd 51](#)).

7. Lokið hlífinni.

Skipt um hemlavökva

Viðhaldstími: Á 1.000 klukkustunda fresti

Hafið samband við viðurkenndan dreifingaraðila Toro.

Viðhald reimar

Skipt um drifreim

Skoðun drifreimar

Viðhaldstími: Eftir fyrstu 8 klukkustundirnar

Á 200 klukkustunda fresti

1. Leggið vinnubílnum á jafnsléttu, setjið stöðuhemilinn á, dregið á vélinni og takið lykilinn úr.
2. Lyftið pallinum og festið hann með stífunni.
3. Setjið gírskiptinguna í HLUTLAUSAN GÍR.
4. Snúið og skoðið reimina ([Mynd 53](#)) m.t.t. óeðlilegs slits eða skemmda.

Ath.: Skiptið um reimina ef hún er mjög slitin eða skemmd; sjá [Skipt um reim \(síða 47\)](#).

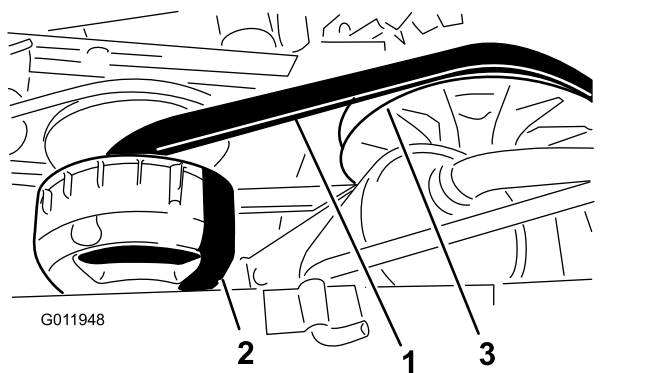

Mynd 53

- | | |
|----------------|----------------|
| 1. Drifreim | 3. Aukatengsli |
| 2. Aðaltengsli | |

-
5. Látið pallinn síga.

Skipt um reim

1. Lyftið pallinum.
2. Setjið gírkassann í HLUTLAUSA stöðu, setjið stöðuhemillinn á, svissið AF og takið lykilinn úr.
3. Snúið og þræðið reiminni yfir aukakúplinguna ([Mynd 53](#)).
4. Fjarlægjið reimina af aðalkúplingunni ([Mynd 53](#)).

Ath.: Fargið gömlu reiminni.

5. Komið nýju reiminni í stöðu yfir aðalkúplingunni ([Mynd 53](#)).
6. Snúið og þræðið reimina yfir aukakúplinguna ([Mynd 53](#)).
7. Látið pallinn síga.

Athugun á beltastuðara

Ath.: Athugið beltastuðarann aðeins við bilanagreiningu vegna titrings, við uppgerð eða ef bilun hefur orðið í festingu vélar.

Beltastuðarinn ([Mynd 54](#)) á að hafa bil upp á 2,2 mm.

Ef stuðari er **of nálægt** festingu vélar veldur reimin of miklum titringi; ef stuðari er **of langt** frá festingunni veldur reimin skaðlegu álagi á vélina.

Til að stilla bilið skal losa 3 kragabolta sem festa festinguna við grindina og færa festinguna í viðeigandi stöðu.

Þegar bilið er rétt skal herða kragaboltana 3.

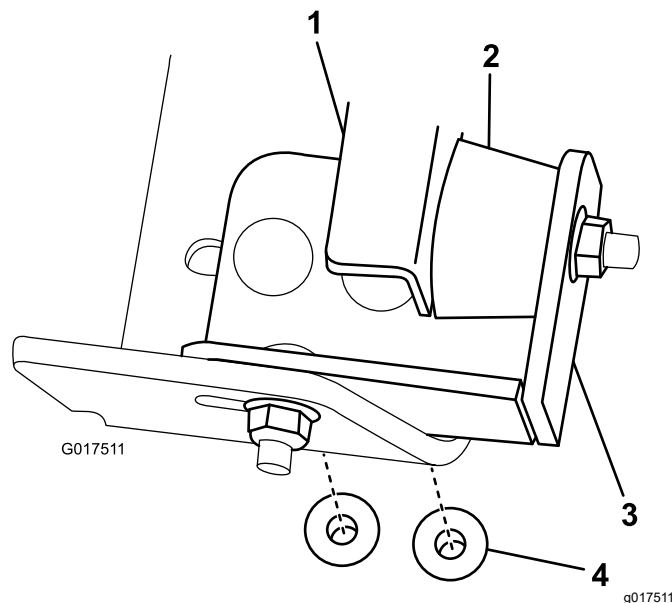

Mynd 54

- | | |
|----------------|---------------|
| 1. Vélafesting | 3. Festing |
| 2. Stuðari | 4. Kragabolti |

Viðhald undirvagns

Stilling á klinkum pallsins

Ef klinkan á pallinum er vanstillt hristist pallurinn upp og niður þegar vinnubílur er ekið. Hægt er að stilla klinkustoðirnar til að klinkurnar haldi pallinum þétt að undirvagninum.

1. Losið um lásróna á enda klinkustoðar (Mynd 55).

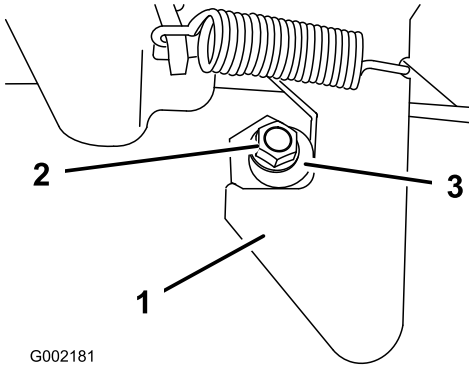

Mynd 55

1. Klinka
2. Lásró
3. Klinkustoð

2. Snúið klinkustoðinni réttisælis þar til hún er þéttingsföst við krókhluta klinkunnar (Mynd 55).
3. Herðið lásróna í 19,7 til 25,4 N·m.
4. Endurtakið skref 1 til 3 fyrir klinkuna á hinni hlið vinnubílsins.

Þrif

Vinnubíllinn þrifinn

Viðhaldstími: Fyrir hverja notkun eða daglega—Þrifið vinnubíllinn.

Notið eingöngu vatn eða mild hreinsiefni til að þrifa vinnubíllinn eftir þörfum. Notaðu má tuskur til að þrifa vinnubíllinn.

Mikilvægt: Ekki nota ísalt vatn eða hreinsað vatn til að þrifa vinnubíllinn.

Mikilvægt: Ekki nota háþrýstibúnað til að þrifa vinnubíllinn. Þvottur með háþrýstibúnaði getur skemmt rafkerfið, losað um mikilvægar merkingar eða skolað í burtu mikilvægri smurfeiti af núningssstöðum. Forðist mikla notkun vatns, sérstaklega nærri stjórnborðinu, vélinni og rafgeyminum.

Mikilvægt: Þrifið ekki vinnubíllinn með vélina í gangi. Þrif á vinnubílnum þegar vélin er í gangi getur valdið skemmdum á innri vélaríhlutum.

Geymsla

Öryggi við geymslu

- Drepið á vélinni, takið lykilinn úr og bíðið þar til allir hlutar hafa stöðvast áður en farið er úr ökumannssætinu. Leyfið vinnubílnum að kólna áður en hann er stilltur, þjónustaður, þrífinn eða settur í geymslu.
- Geymið ekki vinnuvélina eða eldsneytisílát nærri óvörðum loga, neistaflugi eða kveikiloga, á borð við vatnshitara eða önnur heimilistæki.

Vinnubíllinn settur í geymslu

Viðhaldstími: Á 200 klukkustunda fresti—Skoðið aksturs- og stöðuhemlana.

Á 400 klukkustunda fresti—Skoðið hemlana sjónrænt og athugið hvort að hemlaklossarnir séu slitnir.

Eftir fyrstu 50 klukkustundirnar

Á 600 klukkustunda fresti/Árlega (hvort sem verður á undan)

1. Leggið vinnubílnum á jafnsléttu, setjið stöðuhemilinn á, drepið á vélinni og takið lykilinn úr.
2. Hreinsið óhreinindi og gróm af vinnubílnum, þ.m.t. af ytra byrði vélar.
3. Skoðið hemlana; sjá [Hemlaskoðun \(síða 44\)](#).
4. Skiptið um loftsíuna; frekari upplýsingar eru í [Unnið við loftsíuna \(síða 31\)](#).
5. Þéttið inntak loftsíu og útblástursúttak með veðurþolnu límbandi.
6. Skiptið um smurolíu; sjá [Smurolíuvinna \(síða 32\)](#).
7. Skolið eldsneytisgeyminn með nýju og hreinu eldsneyti.
8. Herðið öll tengi eldsneytiskerfisins.
9. Kannið þrýsting í hjólbörðum; sjá [Þrýstingur hjólbarda kannaður \(síða 16\)](#).
10. Athugið frostlöginn og fyllið á með 50/50 lausn af vatni og frostlegi eftir þörfum miðað við áætlað lágmarkshitastig á vinnusvæðinu.
11. Fjarlægið rafgeyminn úr vinnubílnum og hlaðið hann að fullu; sjá [Rafgeymir fjarlægður \(síða 35\)](#).

Ath.: Ekki tengja rafgeymiskaplana við rafgeymaskautin við geymslu.

Mikilvægt: Hlaða verður rafgeyminn að fullu til að koma í veg fyrir að hann frjósi og skemmist við lægra hitastig en 0°C. Fullhlaðin rafgeymir heldur hleðslu sinni í um það bil 50 daga við lægra hitastig en 4°C. Ef hitastigið mun fara undir 4°C skal hlaða hann á 30 daga fresti.

12. Skoðið og herðið alla bolta, rær og skrúfur. Gerið við eða skiptið um skemmda hluta.

13. Lakkið yfir rispaða eða óvarða málmfleti.

Ath.: Lakk fæst hjá næsta viðurkennda þjónustu- og söluaðila.

14. Geymið vinnuvélina í hreinni, þurri vélageymslu eða geymslusvæði.

15. Breiðið yfir vinnubíllinn til að verja hann og halda hreinum.

Athugasemdir:

Upplýsingar um viðvörun vegna tillögu 65 í Kaliforníu (California Proposition 65)

Hvaða viðvörun er þetta?

Mögulega sérðu vöru til sölu með viðvörunarmerkingu á borð við eftirfarandi:



VIÐVÖRUN: Hætta á krabbameini og skaða á æxlunarfærum –
www.p65Warnings.ca.gov.

Hvað er tillaga 65?

Tillaga 65 nær til allra fyrirtækja sem starfa í Kaliforníu, selja vörur í Kaliforníu eða framleiða vörur sem kunna að vera seldar eða keyptar í Kaliforníu. Samkvæmt henni skal ríkisstjóri Kaliforníu viðhalda og birta lista yfir íðefni sem vitað er að valdi krabbameini, fæðingargöllum og/eða öðrum æxlunarskaða. Listinn er uppfærður árlega og inniheldur hundruð íðefna sem finna má í mörgum hversdagslegum hlutum. Tilgangur tillögu 65 er að upplýsa almenning um váhrif þessara íðefna.

Tillaga 65 bannar ekki sölu vara sem innihalda þessi íðefni en krefst þess í stað að viðvaranir séu settar á vörur, vöruumbúðir eða fylgiskjöl viðkomandi vara. Enn fremur gefur viðvörun á grunni tillögu 65 ekki til kynna að vara brjóti gegn öryggisstöðlum eða -kröfum vara. Yfirvöld Kaliforníu hafa í raun útskýrt að viðvörun á grunni tillögu 65 jafngildi ekki ákvörðun á grunni reglugerða um hvort vara er „örugg“ eða „öörugg“. Mörg þessara íðefna hafa verið notuð í hversdagslegum vörum um árabíl án skráðs skaða. Frekari upplýsingar er að finna á <https://oag.ca.gov/prop65/faqs-view-all>.

Viðvörun á grunni tillögu 65 þýðir að fyrirtæki hefur annaðhvort (1) metið váhrifin og komist að þeirri niðurstöðu að hættustig sé hverfandi; eða (2) hefur valið að birta viðvörunina vegna þess að íðefni af listanum er til staðar án þess að váhrifin hafi verið metin.

Gilda þessi lög alls staðar?

Viðvaranir á grunni tillögu 65 eru eingöngu áskildar samkvæmt lögum Kaliforníu. Þessar viðvaranir er að finna víðs vegar um Kaliforníu, í mismunandi samhengi, þar á meðal en ekki takmarkað við á veitingastöðum, kjörbúðum, hótélum, skólum og spítölum og á ýmis konar vörum. Við þetta bætist að sumar netverslanir og vörulistaverslanir birta viðvaranir á grunni tillögu 65 á vefsvæðum sínum og í vörulistum.

Hvernig standa viðvaranir Kaliforníu í samanburði við mörk í landslögum?

Staðlar tillögu 65 eru oft mun strangari en í landslögum og alþjóðlegum stöðlum. Ýmis efni krefjast viðvörunar á grunni tillögu 65 í mun minni styrk en krafist er samkvæmt bandarískum landslögum. Til dæmis eru mörk tillögu 65 fyrir viðvörun vegna blýs 0,5 µg/dag, sem er mun lægra en samkvæmt bandarískum landslögum og alþjóðlegum stöðlum.

Af hverju bera ekki allar sambærilegar vörur viðvörunina?

- Vörur sem seldar eru í Kaliforníu þarf að merkja samkvæmt tillögu 65 á meðan ekki þarf að merkja sambærilegar vörur sem seldar eru annars staðar.
- Fyrirtæki sem nær samkomulagi vegna málsóknar á grunni tillögu 65 þarf mögulega að merkja vörur sínar með viðvörunum á grunni tillögu 65 en önnur fyrirtæki sem framleiða samsvarandi vörur þurfa þess ekki.
- Ekki er samræmi í því hvernig tillögu 65 er framfylgt.
- Fyrirtæki kunna að sleppa því að nota þessar viðvaranir vegna þess að viðkomandi fyrirtæki telja sig ekki þurfa þess samkvæmt tillögu 65; það að vara sé ekki með viðvörun merkir ekki að viðkomandi vara sé án þeirra íðefna og í þeim styrk sem listinn segir til um.

Af hverju notar Toro þessa viðvörun?

Toro hefur kosið að veita neytendum eins miklar upplýsingar og hægt er til að þeir geti tekið upplýstar ákvarðanir um vörurnar sem þeir kaupa og nota. Toro notar þessar viðvaranir í tilteknum tilvikum vegna þess að það veit af tilvist eins eða fleiri skráðra íðefna án þess að leggja mat á váhrif, þar sem ekki fylgja öllum skráðum íðefnum upplýsingar um váhrifamörk. Þótt váhrif af völdum vara frá Toro kunni að vera hverfandi eða langt innan þeirra marka sem segja til um hverfandi hættu hefur Toro ákveðið að kjósa frekar meiri aðgát en minni og valið að nota viðvaranir á grunni tillögu 65. Enn fremur skal hafa í huga að ef Toro birtir ekki þessar viðvaranir kann það að verða lögsótt af Kaliforníuríki eða einkaaðilum sem framfylgja vilja tillögu 65 og gert að greiða umtalsverðar sektir.



Count on it.