



Count on it.

Manual del operador

Minicargadora Dingo® TXL 2000

Nº de modelo 22530—Nº de serie 420800000 y superiores

Nº de modelo 22531—Nº de serie 419000000 y superiores

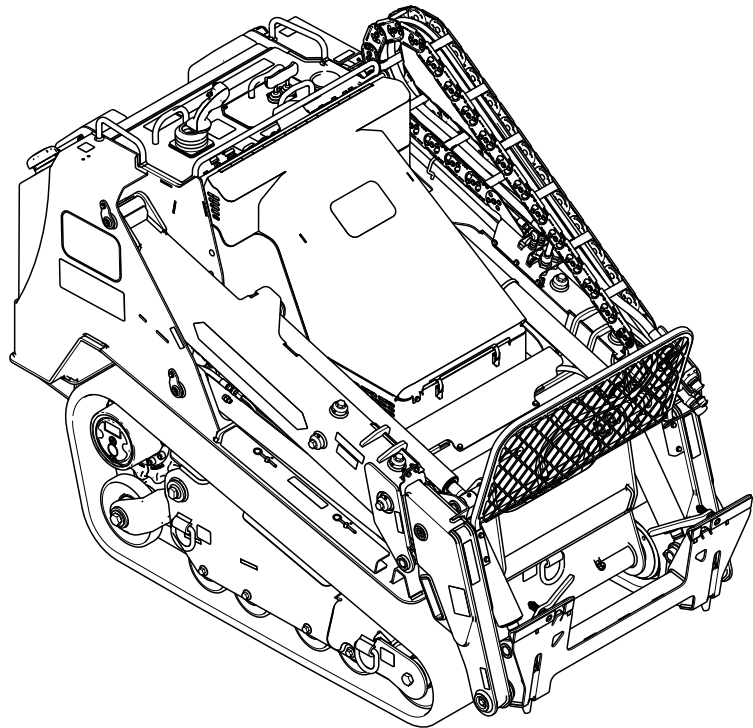

El uso o la operación del motor en cualquier terreno forestal, de monte o cubierto de hierba a menos que el motor esté equipado con parachispas (conforme a la definición de la sección 4442) mantenido en buenas condiciones de funcionamiento, o que el motor haya sido fabricado, equipado y mantenido para la prevención de incendios, constituye una infracción de la legislación de California (Sección 4442 o 4443 del California Public Resource Code).

El manual del propietario del motor adjunto ofrece información sobre las normas de la Agencia de protección ambiental de EUA (U.S. Environmental Protection Agency/EPA) y de la Norma de control de emisiones de California (California Emission Control Regulation) sobre sistemas de emisiones, mantenimiento y garantía. Puede solicitarse un manual nuevo al fabricante del motor.

▲ ADVERTENCIA

CALIFORNIA

Advertencia de la Propuesta 65

Es sabido por el Estado de California que los gases de escape de los motores diesel y algunos de sus componentes causan cáncer, defectos congénitos y otros peligros para la reproducción.

Los bornes, terminales y otros accesorios de la batería contienen plomo y compuestos de plomo, productos químicos reconocidos por el Estado de California como causantes de cáncer y daños reproductivos. Lávese las manos después de manejar el material.

El uso de este producto puede provocar la exposición a sustancias químicas que el Estado de California considera causantes de cáncer, defectos congénitos u otros trastornos del sistema reproductor.

Introducción

Esta máquina es una minicargadora diseñada para ser utilizada en diversas actividades de movimientos de tierras y otros materiales en trabajos de jardinería y construcción. Está diseñada para accionar una gran variedad de implementos, cada uno de los cuales realiza una función específica. Usar este producto con una finalidad diferente a la prevista puede ser peligroso para usted y para otras personas. No modifique la máquina ni los implementos.

La operación, el mantenimiento y la reparación de la máquina debe ser realizada únicamente por profesionales familiarizados con sus características y con los procedimientos de seguridad aplicables.

Opere esta máquina a una temperatura ambiente de -18° a 38° C (0° a 100 °F). Póngase en contacto con su Servicio Técnico Autorizado para conocer las disposiciones en relación con la operación de esta máquina en temperaturas extremas.

Lea detenidamente esta información para aprender a utilizar y a mantener el producto correctamente, y para evitar lesiones y daños al producto. Usted es responsable de utilizar el producto de forma correcta y segura.

Visite www.toro.com para buscar materiales de seguridad del producto y de capacitación de operadores; información sobre accesorios; para localizar un distribuidor; o para registrar su producto.

Cuando necesite asistencia técnica, piezas genuinas Toro o información adicional, póngase en contacto con un Servicio Técnico Autorizado o con Atención al cliente de Toro, y tenga a mano los números de modelo y serie de su producto. La **Figura 1** identifica la ubicación de los números de serie y de modelo en el producto. Escriba los números en el espacio provisto.

Importante: Con su dispositivo móvil, puede escanear el código QR de la pegatina del número de serie (en su caso) para acceder a información sobre la garantía, las piezas y otra información sobre el producto.



Figura 1

g416730

1. Ubicación de los números de modelo y de serie

Nº de modelo _____

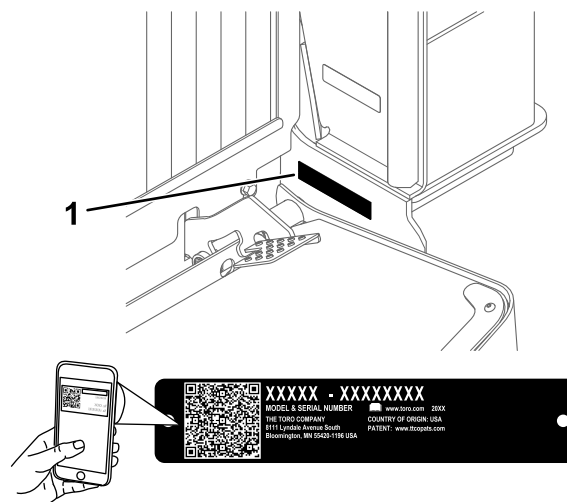
Nº de serie _____

Este manual identifica peligros potenciales y contiene mensajes de seguridad identificados por el símbolo de alerta de seguridad (Figura 2), que señala un peligro que puede causar lesiones graves o la muerte si usted no sigue las precauciones recomendadas.



Figura 2

Símbolo de alerta de seguridad

g000502

El símbolo de alerta de seguridad aparece encima de información que le alerta ante acciones o situaciones inseguras y va seguido de la palabra **PELIGRO**, **ADVERTENCIA** o **CUIDADO**.

PELIGRO indica una situación peligrosa inminente que, si no se evita, **causará** la muerte o lesiones graves.

ADVERTENCIA indica una situación potencialmente peligrosa que, si no se evita, **podría** causar la muerte o lesiones graves.

CUIDADO indica una situación potencialmente peligrosa que si no se evita, **podría** causar lesiones menores o moderadas.

Este manual utiliza dos palabras más para resaltar información. **Importante** llama la atención sobre información mecánica especial, y **Nota** resalta información general que merece una atención especial.

Contenido

Seguridad	5
Seguridad en general	5
Pegatinas de seguridad e instrucciones	6
El producto	13
Controles	13
Controles del joystick	16
Pantalla del InfoCenter.....	17
Especificaciones	22
Aperos/Accesorios	22
Antes del funcionamiento	23
Seguridad antes del uso	23
Cómo añadir combustible	23
Mantenimiento diario	25
Durante el funcionamiento	25
Seguridad durante el uso.....	25
Cómo arrancar el motor	27
Conducción de la máquina	28
Parada del motor	28
Uso de los accesorios.....	28

Funcionamiento de la tracción Smart Power®.....	30
Funcionamiento del sistema Smart Load.....	30
Después del funcionamiento	31
Seguridad tras el uso	31
Recuperación de una máquina atascada	31
Cómo mover una máquina averiada	32
Acarreo de la máquina	33
Elevación de la máquina.....	36
Mantenimiento	37
Seguridad durante el mantenimiento	37
Calendario recomendado de mantenimiento	37
Procedimientos previos al mantenimiento	39
Uso de los bloqueos de los cilindros.....	39
Acceso a los componentes internos.....	40
Retirada del conjunto de la cubierta delantera.....	42
Lubricación	42
Lubricación de la máquina	42
Mantenimiento del motor	43
Seguridad del motor	43
Mantenimiento del limpiador de aire.....	43
Mantenimiento del aceite de motor	44
Mantenimiento del sistema de combustible	47
Vaciado del separador de agua.....	47
Sustitución del filtro del separador de agua.....	47
Cambio del cartucho del filtro de combustible.....	48
Comprobación de los tubos de combustible y las conexiones	48
Purga del sistema de combustible	49
Vaciado del/de los depósito(s) de combustible(s)	49
Mantenimiento del sistema eléctrico	50
Seguridad del sistema eléctrico	50
Uso del interruptor de desconexión de la batería.....	50
Mantenimiento de la batería	50
Arranque de la máquina con cables puente.....	52
Mantenimiento de los fusibles.....	54
Mantenimiento del sistema de transmisión	55
Cambio del aceite de la transmisión planetaria del motor	55
Mantenimiento de las orugas.....	56
Mantenimiento del sistema de refrigeración	60
Seguridad del sistema de refrigeración.....	60
Mantenimiento del sistema de refrigeración.....	60
Cómo cambiar el refrigerante del motor	60
Mantenimiento de las correas	61

Seguridad

Seguridad en general

▲ PELIGRO

Puede haber conducciones de servicios enterradas en la zona de trabajo. Si se perforan, pueden causar descargas eléctricas o explosiones.

Marque las áreas de la zona de trabajo que contienen tendidos enterrados, y no excave en las zonas marcadas. Póngase en contacto con su servicio de marcado local o con su compañía de electricidad/agua, etc., para que marquen la finca (por ejemplo, en Estados Unidos, llame al 811, o en Australia, llame al 1100 para contactar con el servicio de marcado nacional).

Siga siempre todas las instrucciones de seguridad con el fin de evitar lesiones corporales graves o la muerte.

- No supere la capacidad nominal de trabajo, puesto que la máquina puede desestabilizarse y causar una pérdida de control.
- No transporte una carga con los brazos elevados o extendidos; transporte siempre la carga cerca del suelo con los brazos de carga retraídos.
- Las pendientes son una de las principales causas de accidentes por pérdida de control y vuelcos, que pueden causar lesiones graves o la muerte. **El uso de la máquina en cualquier pendiente o terreno irregular exige un cuidado especial.**
- **Al subir y bajar pendientes, hágalo con el extremo más pesado de la máquina cuesta arriba, la carga cerca del suelo y los brazos de carga retraídos.** La distribución del peso varía dependiendo del implemento. Un implemento de carga vacío hace que el extremo más pesado de la máquina sea la parte trasera, y un implemento de carga lleno hace que el extremo más pesado sea la parte delantera de la máquina. Con la mayoría de los demás implementos, la parte delantera de la máquina será el extremo más pesado.
- Marque las áreas de la zona de trabajo que contienen tendidos enterrados y otros objetos, y no excave en las zonas marcadas.
- Lea y comprenda el contenido de este *Manual del operador* antes de arrancar el motor.
- Dedique toda su atención al manejo de la máquina. No realice ninguna actividad que pudiera distraerle; de lo contrario, podrían producirse lesiones o daños materiales.

Comprobación y ajuste de la tensión de la correa del alternador	61
Mantenimiento del sistema de control	61
Ajuste de los controles	61
Mantenimiento del sistema hidráulico	62
Seguridad del sistema hidráulico	62
Cómo aliviar la presión hidráulica	62
Especificación del fluido hidráulico	62
Comprobación del nivel de fluido hidráulico	63
Cambio de los filtros hidráulicos	64
Cómo cambiar el fluido hidráulico	65
Mantenimiento del cargador	66
Apriete de los tornillos de ajuste de los brazos de carga	66
Limpieza	67
Eliminación de residuos	67
Limpieza del chasis	67
Almacenamiento	68
Seguridad durante el almacenamiento	68
Almacenamiento	68
Retirada de servicio de la máquina	68
Solución de problemas	69

- No deje nunca que la máquina sea utilizada por niños o por personas que no hayan recibido la formación adecuada.
- Mantenga las manos y los pies alejados de componentes e implementos en movimiento.
- No haga funcionar la máquina si no están colocados y funcionando los protectores y dispositivos de seguridad.
- No deje que se acerquen animales u otras personas a la máquina.
- Pare la máquina, apague el motor y retire la llave antes de realizar tareas de mantenimiento o

repostaje, y antes de eliminar obstrucciones en la máquina.

El uso o mantenimiento incorrecto de esta máquina puede causar lesiones. Para reducir el peligro de lesiones, cumpla estas instrucciones de seguridad y preste atención siempre al símbolo de alerta de seguridad , que significa: Cuidado, Advertencia o Peligro —instrucción relativa a la seguridad personal—. El incumplimiento de estas instrucciones puede dar lugar a lesiones personales o la muerte.

Pegatinas de seguridad e instrucciones



Las pegatinas de seguridad e instrucciones están a la vista del operador y están ubicadas cerca de cualquier zona de peligro potencial. Sustituya cualquier calcomanía que esté dañada o que falte.



Figura 3

Ubicación de las calcomanías de seguridad

1. 163-5287	6. 115-4855	11. 115-2047 (dentro de la máquina)
2. 139-1162	7. 139-1173	12. 133-8062
3. 145-0637	8. 139-1164	13. 93-7814 (dentro de la máquina)
4. 120-0625	9. 139-1159	14. 93-6681 (dentro de la máquina)
5. 139-1158	10. 115-4858	15. 106-6755 (dentro de la máquina)

g568887

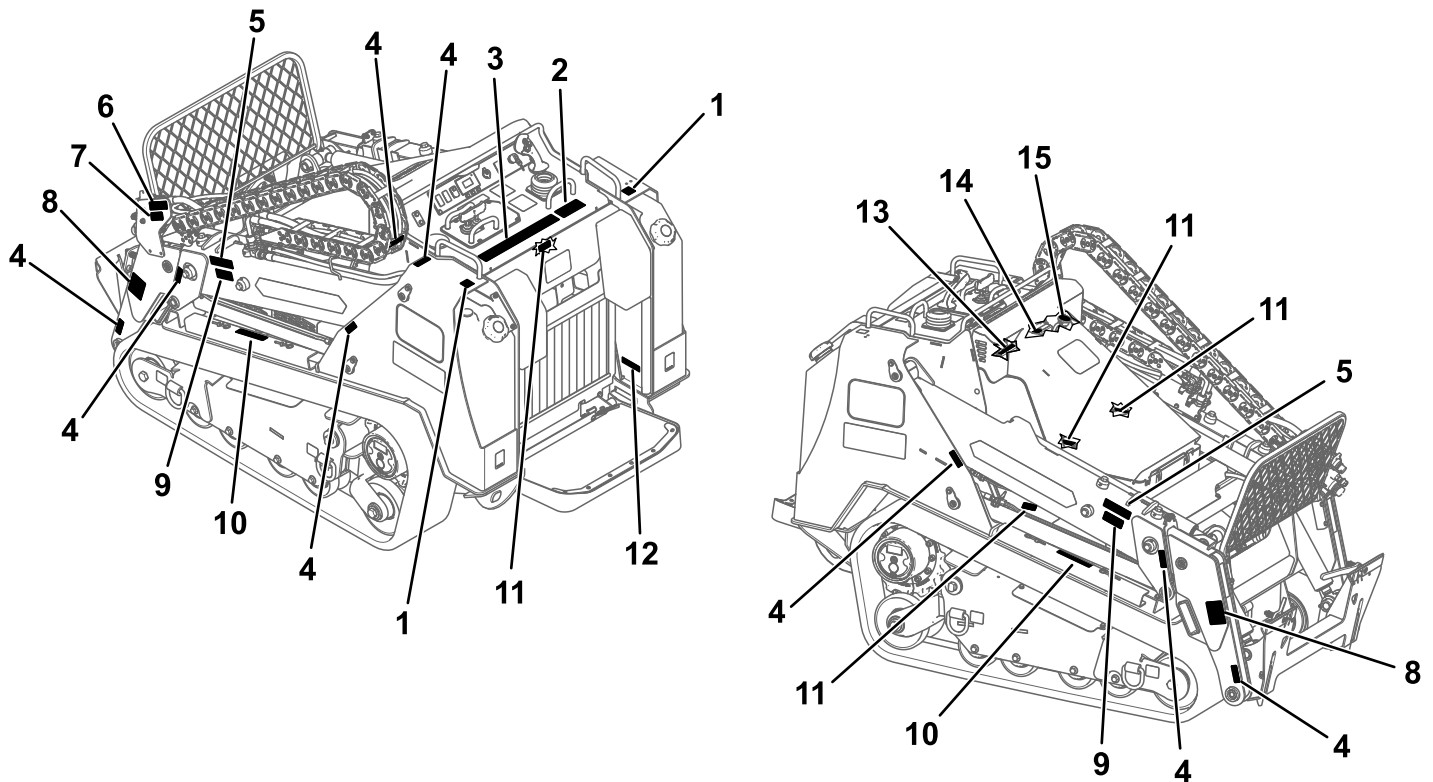

Símbolos de la batería

Algunos de estos símbolos, o todos ellos, están en su batería.

- | | |
|--|--|
| 1. Riesgo de explosión | 6. Mantenga a otras personas alejadas de la batería. |
| 2. No fume y manténgase alejado del fuego y de las llamas desnudas | 7. Lleve protección ocular; los gases explosivos pueden causar ceguera y otras lesiones. |
| 3. Líquido cáustico/peligro de quemadura química | 8. El ácido de la batería puede causar ceguera o quemaduras graves. |
| 4. Lleve protección ocular. | 9. Enjuague los ojos inmediatamente con agua y busque rápidamente ayuda médica. |
| 5. Lea el <i>Manual del operador</i> . | 10. Contiene plomo; no tirar a la basura |

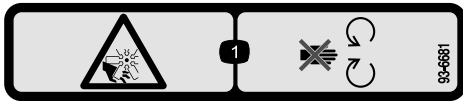

93-6681

decal93-6681

1. Peligro de corte/desmembramiento, ventilador – permanezca alejado de las piezas en movimiento.

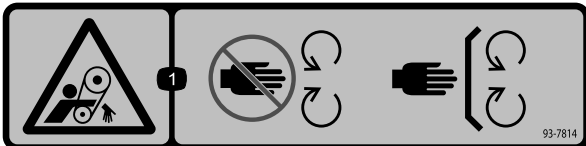

93-7814

decal93-7814

1. Peligro de enredamiento, correa – no se acerque a las piezas en movimiento; mantenga colocados todos los protectores y defensas.

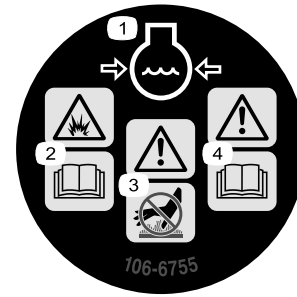

106-6755

decal106-6755

- | | |
|---|--|
| 1. Refrigerante del motor bajo presión. | 3. Advertencia – no toque la superficie caliente. |
| 2. Peligro de explosión – lea el <i>Manual del operador</i> . | 4. Advertencia – lea el <i>Manual del operador</i> . |



115-2047

decal115-2047

1. Advertencia – no toque la superficie caliente.

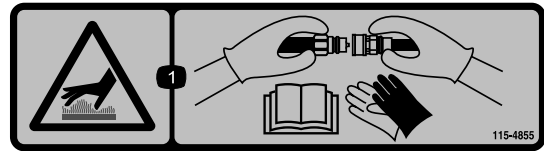

115-4855

decal115-4855

1. Superficie caliente/peligro de quemaduras – use guantes de protección durante el manejo de acoplamientos hidráulicos, y lea el *Manual del operador* para obtener información acerca del manejo de componentes hidráulicos.



115-4858

decal115-4858

1. Peligro de aplastamiento de manos o pies – instale el bloqueo del cilindro.



115-4865

decal115-4865

- | | |
|---------------------------|--|
| 1. Refrigerante del motor | 2. Lea el <i>Manual del operador</i> . |
|---------------------------|--|

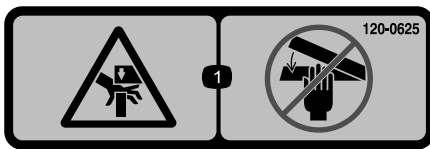

decal120-0625

120-0625

1. Punto de aprisionamiento, mano – mantenga alejadas las manos.

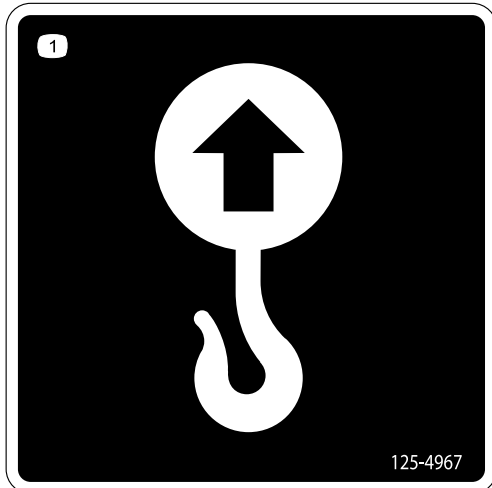

decal125-4967

125-4967

1. Punto de elevación

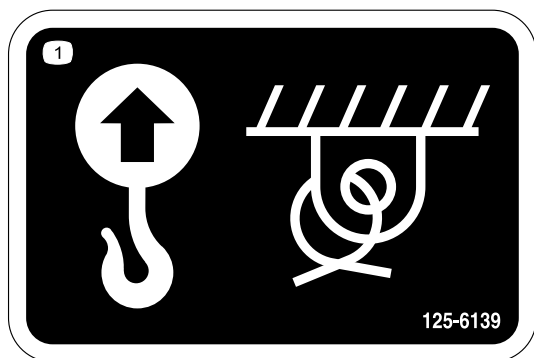

decal125-6139

125-6139

1. Punto de izado y punto de amarre

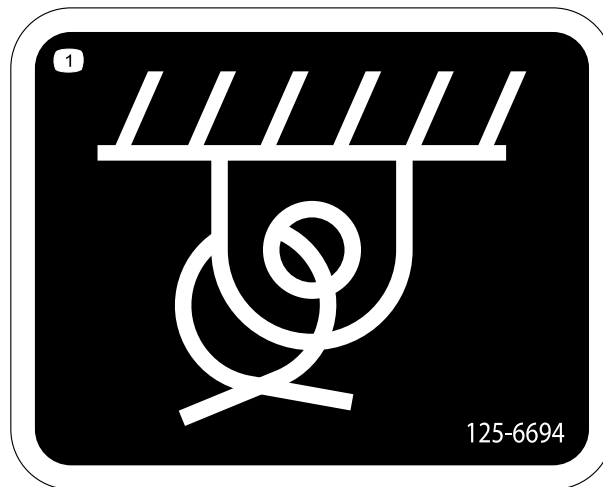

decal125-6694

125-6694

1. Ubicación de los puntos de amarre

⚠ WARNING: Cancer and Reproductive Harm - www.P65Warnings.ca.gov.
 For more information, please visit www.ttcoCAProp65.com
CALIFORNIA SPARK ARRESTER WARNING
 Operation of this equipment may create sparks that can start fires around dry vegetation. A spark arrester may be required. The operator should contact local fire agencies for laws or regulations relating to fire prevention requirements.

133-8062

decal133-8062

133-8062

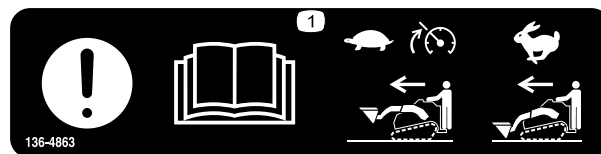

decal136-4863

136-4863

1. Atención – lea el *Manual del operador*; el sistema Smart Load (carga inteligente) se activa y ralentiza la velocidad de tracción al elevar el implemento; baje el implemento para conducir rápidamente.



decal137-5409

137-5409

TXL2000 QUICK REFERENCE AID SEE OPERATOR'S MANUAL

CHECK/SERVICE (daily)

- OIL LEVEL, ENGINE
- OIL LEVEL, HYDRAULIC TANK
- COOLANT LEVEL
- ALTERNATOR BELT
- GREASE - LUBE POINTS (16)
- AIR CLEANER
- WATER SEPARATOR

FLUID SPECIFICATIONS / CHANGE INTERVALS

See operator's manual for fluid change	FLUID TYPE	CAPACITY	CHANGE INTERVALS FLUID	CHANGE INTERVALS FILTER	FILTER PART NO.
A, ENGINE OIL	AP C-4d SAE 10W-30 OR SAE 15W-40	7.2 qts. (7 L)	400 HRS.	400 HRS.	104-5169
B, HYDRAULIC OIL	TORO PREMIUM HYD FLUID	21 qts. (79 L)	1000 HRS.	1000 HRS.	91-2621
C, AIR FILTER				600 HRS.	109-3014 and 109-3816
D, WATER SEPARATOR				500 HRS.	136-4892
E, FUEL	ULTRA LOW SULFUR DIESEL 400-513-8000 1.5% Sulfur or 1.5% Sulfur Below 115	18.3 gals. (69 L)		400 HRS.	136-4891
F, COOLANT	50/50 ANTIFREEZE	11.1 qts. (10.5 L)	500 HRS.		
G, CHARGE FILTER				400 HRS.	75-1310

COMMON SERVICE PARTS

PART	TORO PART NO.
TRACKS	137-0354
TENSIONER	138-2261
ROAD WHEEL ASM.	137-0485
FRONT / REAR WHEEL ASM.	137-0505
QTACH ASM.	132-8468
SCREW-SLIDE, ADJ.	132-8479

137-5419

137-5419

decal137-5419

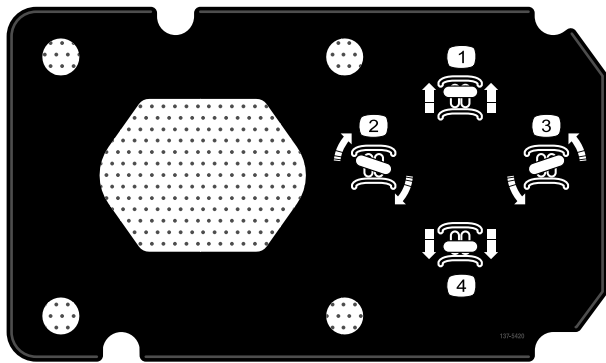

137-5420

decal137-5420

- Mover hacia adelante
- Girar a la derecha
- Girar a la izquierda
- Mover hacia atrás

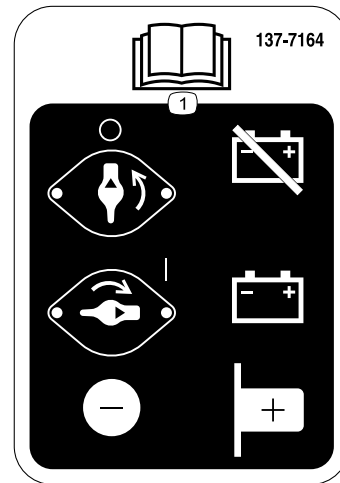

137-7164

decal137-7164

- Lea el *Manual del operador* – girar en sentido antihorario para desconectar la batería; girar en sentido horario para conectar la batería; el borne negativo está situado debajo del interruptor; el borne positivo está situado al lado del interruptor.

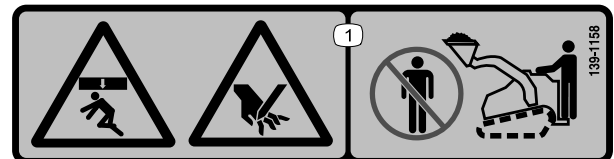

139-1158

decal139-1158

- Peligro de aplastamiento, desde arriba, y peligro de atrapamiento – manténgase alejado del cucharón y de los brazos de carga.

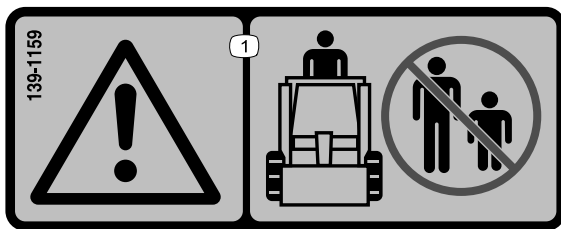

139-1159

decal139-1159

1. Advertencia – no permita que se acerquen otras personas.

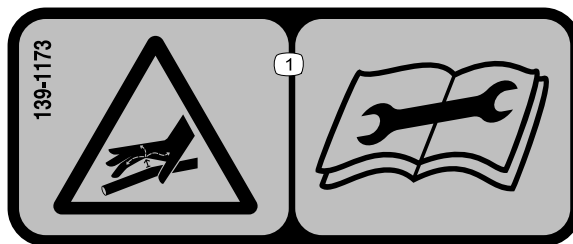

139-1173

decal139-1173

1. Peligro de inyección de fluido a alta presión en el cuerpo – lea el *Manual del operador* antes de realizar el mantenimiento.

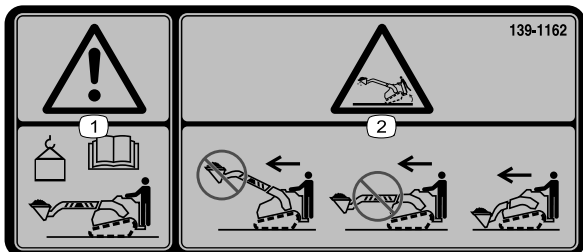

139-1162

decal139-1162

1. Advertencia – consulte en el *Manual del operador* el límite máximo de peso del cucharón.
2. Peligro de vuelco – no conduzca la máquina con la carga elevada o con los brazos extendidos; conduzca con la carga cerca del suelo y con los brazos retraídos.

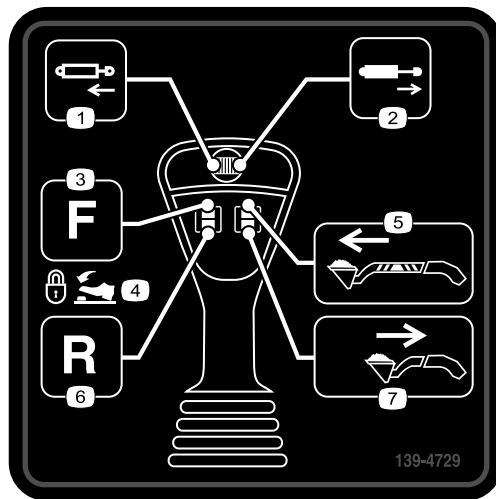

139-4729

decal139-4729

1. Retraer el cilindro hidráulico (opcional)
2. Extender el cilindro hidráulico (opcional)
3. Caudal del accesorio – hacia adelante
4. Pise el pedal para bloquear la posición del caudal.
5. Extender los brazos (modelo telescópico solamente)
6. Caudal del accesorio – hacia atrás
7. Retraer los brazos (modelo telescópico solamente)

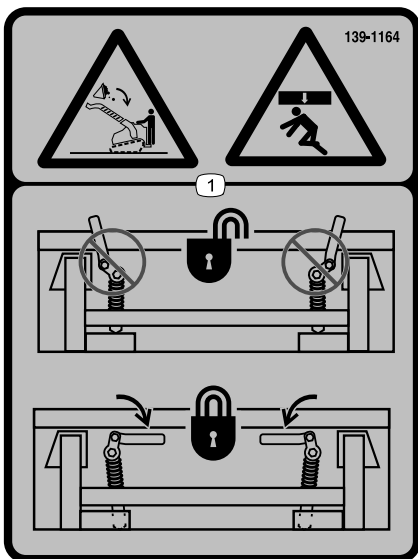

139-1164

decal139-1164

1. Peligro de aplastamiento desde arriba, caída de la carga – asegúrese de que las palancas de enganche rápido están bloqueadas.

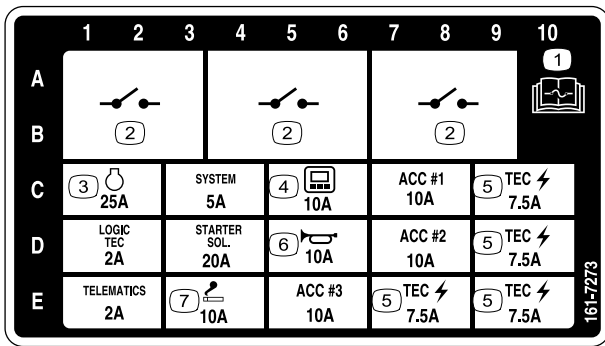

decal161-7273

161-7273

1. Lea el *Manual del operador* para obtener información sobre los fusibles.
2. Relé
3. Motor
4. Pantalla
5. Corriente eléctrica
6. Claxon
7. Enchufe eléctrico



decal163-5287

163-5287

1. Peligro de explosión – apague el motor; no exponer a fuego ni a llamas desnudas.

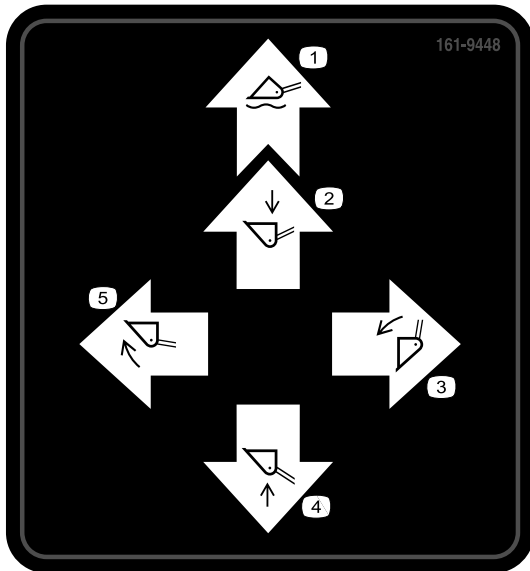

decal161-9448

161-9448

1. Hacer flotar el implemento.
2. Bajar el implemento.
3. Inclinar el implemento hacia adelante.
4. Elevar el implemento.
5. Inclinar el implemento hacia atrás.



decal145-0637

145-0637

1. Advertencia – lea el *Manual del operador*.
2. Advertencia – reciba formación antes de utilizar la máquina.
3. Advertencia – lleve protección auditiva.
4. Advertencia – ponga el freno de estacionamiento, baje el implemento al suelo, apague el motor y retire la llave de contacto antes de abandonar la máquina.
5. Riesgo de electrocución, líneas eléctricas – verifique las líneas eléctricas en la zona antes de utilizar la máquina.
6. Peligro de aplastamiento – instale el bloqueo del cilindro; lea el *Manual del operador* antes de realizar cualquier tarea de mantenimiento o ajuste.
7. Peligro de corte/amputación de manos o pies – espere que todas las piezas en movimiento se detengan antes de realizar el mantenimiento; manténgase alejado de las piezas en movimiento; mantenga colocados todos los protectores y las defensas.
8. Peligro de explosión; riesgo de electrocución – llame a la línea directa de las compañías de servicios locales antes de comenzar a trabajar en un área.
9. Peligro de aplastamiento – manténgase alejado del implemento al manejar la máquina; mantenga a otras personas alejadas de la máquina.
10. Peligro de vuelco – Siempre suba o baje las pendientes con el implemento bajado; no conduzca nunca en una pendiente con el implemento elevado; trabaje siempre con el extremo más pesado cuesta arriba; lleve las cargas en la posición más baja posible; nunca mueva bruscamente las palancas de control; haga movimientos suaves y continuos.
11. Peligro de vuelco – no gire rápidamente; siempre mire detrás de usted antes de desplazar la máquina hacia atrás.

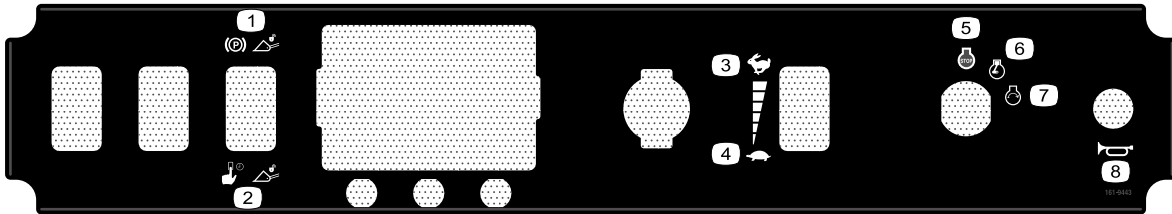

decal161-9443

161-9443

1. Controles del freno de estacionamiento y de la cargadora - habilitar
2. Controles de la cargadora - mantener pulsado de manera continua para habilitar
3. Rápido
4. Lento
5. Motor – parar
6. Motor – marcha
7. Motor – arrancar
8. Claxon

El producto



Figura 4

g591333

- | | |
|---|--|
| 1. Capó | 9. Bloqueo del cilindro |
| 2. Acoplamientos hidráulicos auxiliares | 10. Indicador de combustible |
| 3. Placa de montaje | 11. Plataforma del operador |
| 4. Punto de izado/Punto de amarre | 12. Pedal de bloqueo del sistema hidráulico auxiliar |
| 5. Punto de amarre | 13. Panel de control |
| 6. Brazo de carga inferior | 14. Deflector de residuos |
| 7. Brazo de carga superior | 15. Punto de izado |
| 8. Oruga | |

Controles

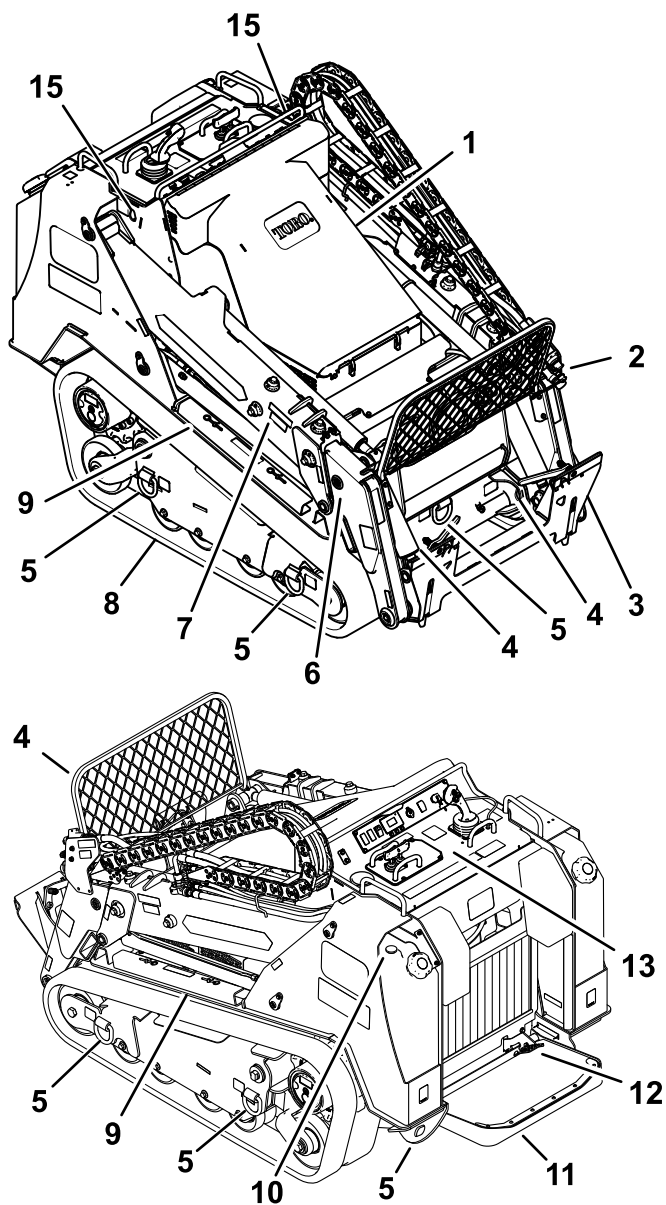
Panel de control

Familiarícese con todos los controles (Figura 5) antes de arrancar el motor y trabajar con la unidad de tracción.

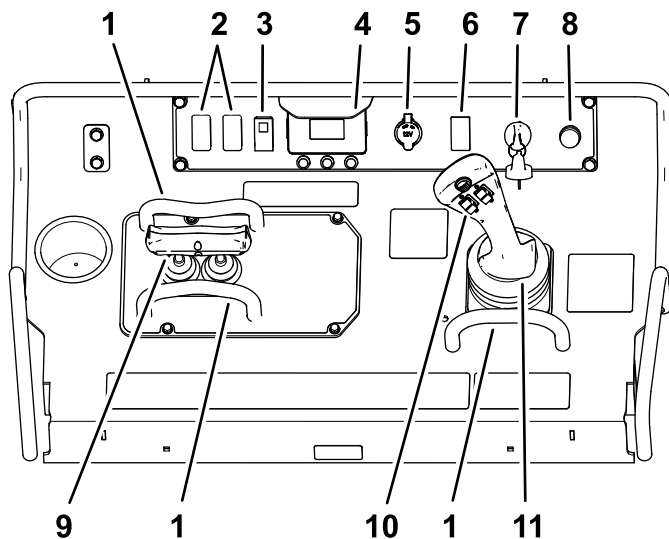

g570067

Figura 5

- | | |
|--|--|
| 1. Barra de referencia | 7. Interruptor de encendido |
| 2. Tapón | 8. Claxon |
| 3. Interruptor del freno de estacionamiento/habilitación de la máquina | 9. Control de tracción |
| 4. InfoCenter | 10. Controles del joystick |
| 5. Toma de corriente | 11. Palanca de los brazos de carga/de inclinación del implemento |
| 6. Interruptor del acelerador | |

Interruptor de encendido

El interruptor de encendido, usado para arrancar y detener el motor, tiene 3 posiciones: DESCONECTADO, MARCHA y ARRANQUE. Consulte [Cómo arrancar el motor \(página 27\)](#).

Interruptor del freno de estacionamiento/habilitación de la máquina

Los controles de tracción y del brazo de carga se deshabilitan automáticamente cuando la máquina arranca. El freno de estacionamiento se activa automáticamente cuando se apaga la máquina.

Pulse el interruptor para desactivar el freno de estacionamiento y habilitar los controles de tracción y del brazo de carga; pulse el interruptor otra vez para activar el freno de estacionamiento y deshabilitar los controles.

Nota: La luz del interruptor se enciende cuando se activa el freno de estacionamiento.



Figura 6

g530256

1. Desactivar el freno de estacionamiento y habilitar los controles de tracción y del brazo de carga.
2. Mantener pulsado de manera continua para habilitar únicamente los controles del brazo de carga.

Interruptor del acelerador

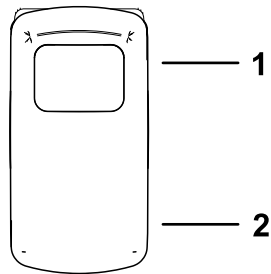
Mueva el interruptor hacia adelante durante 2 segundos o más para poner el acelerador en la posición de RALENTÍ ALTO; mueva el interruptor hacia atrás durante 2 segundos o más para poner el acelerador en la posición de RALENTÍ BAJO, o pulse el interruptor brevemente en cualquier sentido para aumentar o reducir la velocidad del motor en incrementos de 100 rpm.

Barra de referencia

Al conducir la unidad de tracción, utilice la barra de referencia como manillar y punto de apoyo para controlar el control de tracción y la palanca del joystick. Para asegurar una operación suave y controlada, no quite las manos de las barras de referencia mientras utiliza la máquina.

Control de tracción



Figura 7

g264835

1. Barra de referencia
2. Control de tracción

- Para conducir hacia adelante, mueva el control de tracción hacia adelante (Figura 8).

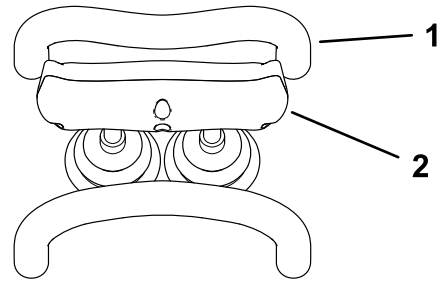

Figura 8

g264830

- Para conducir hacia atrás, mueva el control de tracción hacia atrás (Figura 9).

Importante: Mientras conduzca en marcha atrás, mire hacia atrás para asegurarse de que el camino está despejado, y mantenga ambas manos en la barra de referencia.

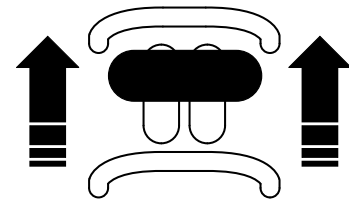

Figura 9

g264831

- Para girar a la derecha, gire el control de tracción en el sentido de las agujas del reloj (Figura 10).

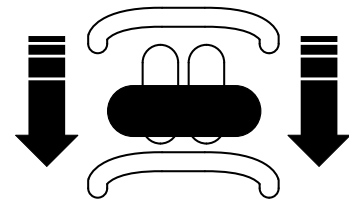

Figura 10

g264833

- Para girar a la izquierda, gire el control de tracción en el sentido contrario a las agujas del reloj (Figura 11).

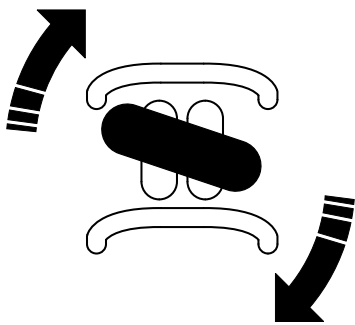

Figura 11

g264832

- Para detener la máquina, suelte el control de tracción (Figura 7).

Nota: Cuanto más mueva el control de tracción en cualquier sentido, más rápido se moverá la máquina en dicha dirección.

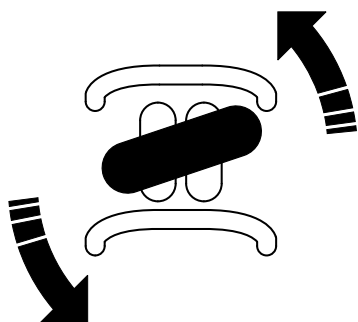
Palanca de los brazos de carga/inclinación del accesorio

- Para inclinar el implemento hacia adelante, mueva lentamente la palanca a la derecha (Figura 12).
- Para inclinar el implemento hacia atrás, mueva lentamente la palanca a la izquierda (Figura 12).
- Para bajar los brazos de carga, mueva lentamente la palanca hacia adelante (Figura 12).
- Para elevar los brazos de carga, mueva lentamente la palanca hacia atrás (Figura 12).



Figura 12

g358939

- | | |
|--------------------------------|---|
| 1. Bajar los brazos de carga. | 3. Inclinar el implemento hacia atrás. |
| 2. Elevar los brazos de carga. | 4. Inclinar el implemento hacia adelante. |

Si mueve la palanca a una posición intermedia (por ejemplo, hacia adelante y a la izquierda), puede mover los brazos de carga e inclinar el implemento al mismo tiempo.

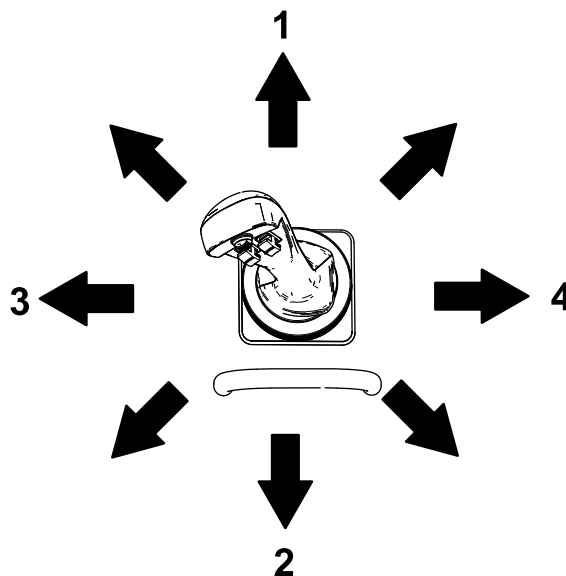
Controles del joystick

Interruptor del accesorio principal



Figura 13

g359406

1. Interruptor del implemento hidráulico
2. Caudal hidráulico – hacia adelante
3. Caudal hidráulico – hacia atrás

- Presione hacia arriba el interruptor del implemento hidráulico para accionar un implemento hidráulico en la dirección de caudal hidráulico hacia adelante (Figura 13).
- Suelte el interruptor del implemento secundario para detener el implemento.
- Presione hacia abajo el interruptor del implemento hidráulico para accionar un implemento hidráulico en la dirección de caudal hidráulico hacia atrás.

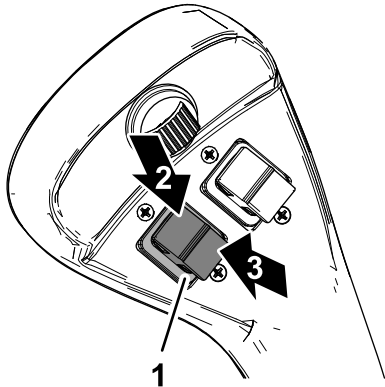
Nota: El interruptor del implemento principal es sensible a la presión; cuanto más se presiona un interruptor, mayor es el caudal hidráulico del implemento.

Interruptor de extensión/retracción de los brazos de carga

⚠ ADVERTENCIA

Si se desplaza la máquina con los brazos de carga extendidos, puede afectar a la estabilidad de la máquina.

Minimice el movimiento de la máquina mientras los brazos de carga están extendidos.



Figura 14

g358952

1. Interruptor de extensión/retracción de los brazos de carga
2. Extender los brazos de carga
3. Retraer los brazos de carga

- Presione hacia arriba el interruptor de extensión/retracción de los brazos de carga (Figura 14) para extender los brazos de carga.
- Suelte el interruptor de extensión/retracción para detener los brazos de carga.
- Presione hacia abajo el interruptor de extensión/retracción de los brazos de carga para retraer los brazos de carga.

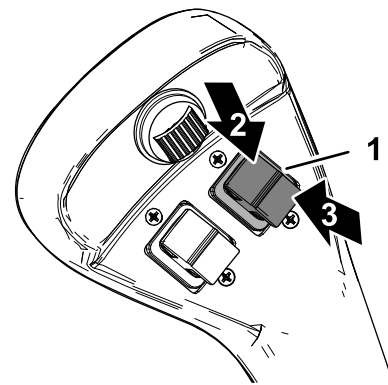
Nota: El interruptor de extensión/retracción de los brazos de carga es sensible a la presión; cuanto más se presiona un interruptor, más rápidamente se mueven los brazos de carga.

Interruptor del accesorio secundario

Utilice el interruptor del implemento secundario (Figura 15) para controlar determinados implementos opcionales.



Figura 15

g359407

1. Interruptor del implemento secundario
2. Dirección de extensión/hacia adelante (posición de retención de la izquierda)
3. Dirección de retracción/hacia atrás (posición de retención de la derecha)

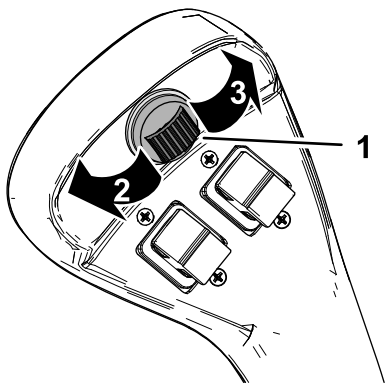

Figura 16

g570078

Indicador de combustible

Este indicador mide la cantidad de combustible que queda en el/los depósito(s).

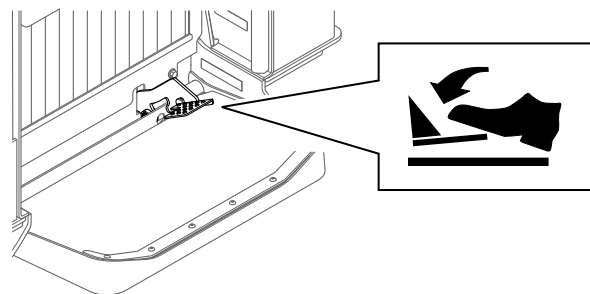
Pantalla del InfoCenter

La pantalla LCD del InfoCenter muestra información sobre la máquina, como por ejemplo el estado operativo, diferentes diagnósticos y otra información sobre la máquina (Figura 17). El InfoCenter tiene una pantalla de presentación y una pantalla principal de información. Puede cambiar entre la pantalla de presentación y la pantalla principal de información en cualquier momento pulsando cualquiera de los botones del InfoCenter y luego seleccionando la tecla de flecha correspondiente.



Figura 17

g264015

1. Indicador
2. Botón derecho
3. Botón central
4. Botón izquierdo

- Botón izquierdo: Acceso a Menú/Botón Atrás – pulse este botón para acceder a los menús del InfoCenter. Puede usarlo para salir de cualquier menú que esté utilizando.
- Botón central – utilice este botón para desplazarse hacia abajo en los menús.
- Botón derecho – utilice este botón para abrir un menú si aparece la flecha a la derecha que indica la existencia de contenido adicional.

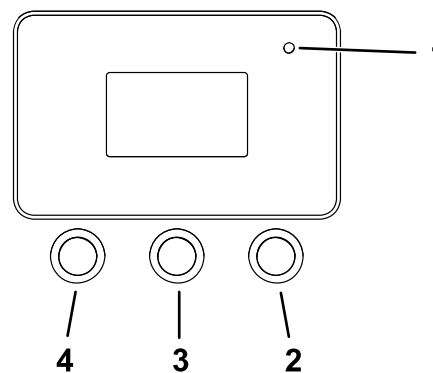

















Pedal de bloqueo del sistema hidráulico auxiliar



Mantenga pulsado el interruptor del implemento principal del joystick durante más de 1 segundo, luego utilice el pie derecho para presionar el pedal para mantener el caudal completo hacia adelante o hacia atrás del sistema hidráulico auxiliar y liberar la mano para otros controles.

Nota: El propósito de cada botón puede variar dependiendo de lo que se necesite en cada momento. El icono de cada botón indica su función en cada momento.

Descripción de los iconos del InfoCenter (cont'd.)

Descripción de los iconos del InfoCenter

	Acceso al menú
	Siguiente
	Anterior
	Hacia abajo
	Enter
	Cambiar el valor siguiente de la lista
	Aumentar
	Reducir
	Guardar valor
	Salir del menú
	Comprobar PIN
	Contador de horas
	Ajustar dígito
	Acceso a la pantalla de velocidad de transporte
	Velocidad de transporte – ajusta la velocidad de tracción, pero manteniendo la velocidad del motor; consulte Ajuste de la velocidad máxima de transporte (página 20) .
	Temperatura del refrigerante del motor
	Velocidad del motor
	Voltaje de la batería

	Smart Load está activado; consulte Funcionamiento del sistema Smart Load (página 30) .
	Indica que es necesario realizar el mantenimiento programado
SMART POWER	Smart Power está activado; consulte Funcionamiento de la tracción Smart Power® (página 30) .

Uso de los menús

Para entrar en el sistema de menús del InfoCenter, pulse el botón de acceso a los menús  en la pantalla principal. Aparecerá el menú principal. Las tablas siguientes contienen un resumen de las opciones disponibles en cada menú.

Menú Principal	
Elemento del menú	Descripción
Fallos	El menú Fallos contiene una lista de los fallos recientes de la máquina. Consulte el Manual de mantenimiento o a su Servicio Técnico Autorizado si desea más información sobre el menú Fallos y la información que contiene.
Mantenimiento	El menú Mantenimiento contiene información sobre la máquina, como por ejemplo horas de uso y otros datos similares.
Diagnóstico	El menú Diagnósticos muestra el estado de la salida de cada interruptor, sensor y control de la máquina. Puede utilizar esta información para identificar y resolver algunos problemas, puesto que indica rápidamente qué controles de la máquina están activados/encendidos, y cuáles están desactivados/apagados.
Configuración	El menú Configuración le permite personalizar y modificar las variables de configuración de la pantalla del InfoCenter.
Acerca de	El menú Acerca de muestra el número de modelo, el número de serie y la versión del software de su máquina.

Mantenimiento	
Elemento del menú	Descripción

Horas	Muestra el número total de horas durante las que la máquina, el motor, la hidráulica auxiliar, y el sistema Smart Power han estado encendidos/activados, así como el número de horas pendientes para el mantenimiento del motor y el mantenimiento hidráulico.
Totales	Muestra el número de arranques que la máquina ha experimentado, el número de veces que la máquina ha advertido que la temperatura del motor es demasiado alta, y el número de veces que se ha apagado debido a altas temperaturas.

Diagnóstico	
Elemento del menú	Descripción
Tracción	Indica las entradas y salidas para conducir la máquina.
Auxiliar	Indica las entradas y salidas para activar el sistema hidráulico auxiliar.
Motor	Indica las entradas y salidas para arrancar el motor.
Pluma	Indica las entradas y salidas para extender y retraer los brazos telescópicos.

Configuración	
Elemento del menú	Descripción
Unidades	Controla las unidades utilizadas en el InfoCenter; las opciones son Imperial o Métrico.
Idioma	Controla el idioma utilizado en el InfoCenter.
Brillo	Controla el brillo de la pantalla LCD.
Contraste	Controla el contraste de la pantalla LCD.
Smart Power	El sistema Smart Power evita que la máquina se atasque en condiciones pesadas, al controlar automáticamente la velocidad de la máquina y optimizar el rendimiento.
Menús protegidos	Permite el acceso a los menús protegidos.
Proteger configuración	Establece si es necesario introducir un PIN en los Menús protegidos.
Velocidad de transporte	Controla la velocidad máxima durante el transporte.

Acerca de	
Elemento del menú	Descripción
Modelo	Muestra el número de modelo de la máquina
Serie	Muestra el número de serie de la máquina
Software	Indica la versión de software del sistema de la máquina.
Pantalla	Indica la versión de software de la pantalla del InfoCenter.

Ajuste de la velocidad máxima de transporte

Para aplicaciones que requieren una velocidad de transporte más baja, puede ajustar la velocidad máxima de transporte sin que afecte a la velocidad del motor.

- Desde la PANTALLA DE PRESENTACIÓN o la PANTALLA DE INICIO, pulse dos veces el botón de acceso a la pantalla de velocidad de transporte

 (botón central).



Figura 18

g266967

- Pantalla de presentación
- Pantalla de inicio

- En la pantalla VELOCIDAD MÁXIMA, ajuste la velocidad máxima usando los botones central y derecho.

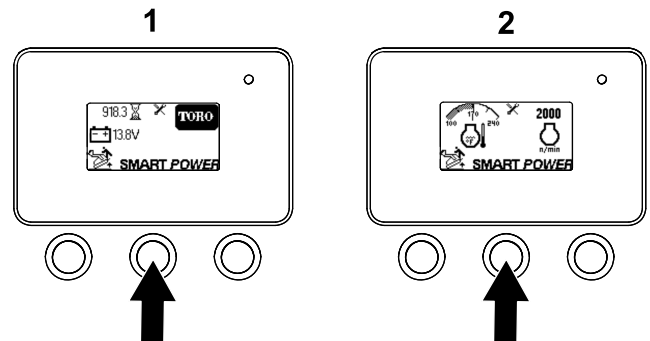

Figura 19

g267018

Acceso a los Menús protegidos

La VELOCIDAD DE TRANSPORTE es ajustable dentro del MENÚ AJUSTES del InfoCenter. Estos ajustes están en el Menú Protegido.

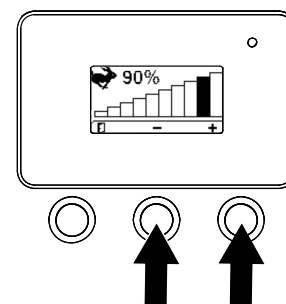
Nota: El código PIN predeterminado para su máquina es 0000 o 1234.

Si cambió su código PIN y olvidó el código, póngase en contacto con su Servicio Técnico Autorizado para obtener ayuda.

1. En el MENÚ PRINCIPAL, utilice el botón central para desplazarse hacia abajo al menú AJUSTES y pulse el botón derecho (Figura 20).



Figura 20

g264775

2. En el menú AJUSTES, utilice el botón central para desplazarse hacia abajo al MENÚ PROTEGIDO, y pulse el botón derecho (Figura 21A).

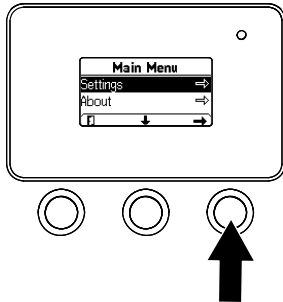

Figura 21

g264249

3. Para introducir el código PIN, pulse el botón central hasta que aparezca el primer dígito correcto, luego pulse el botón derecho para

desplazarse al dígito siguiente (Figura 21B y Figura 21C). Repita este paso hasta que haya introducido el último dígito, y pulse el botón derecho una vez más.

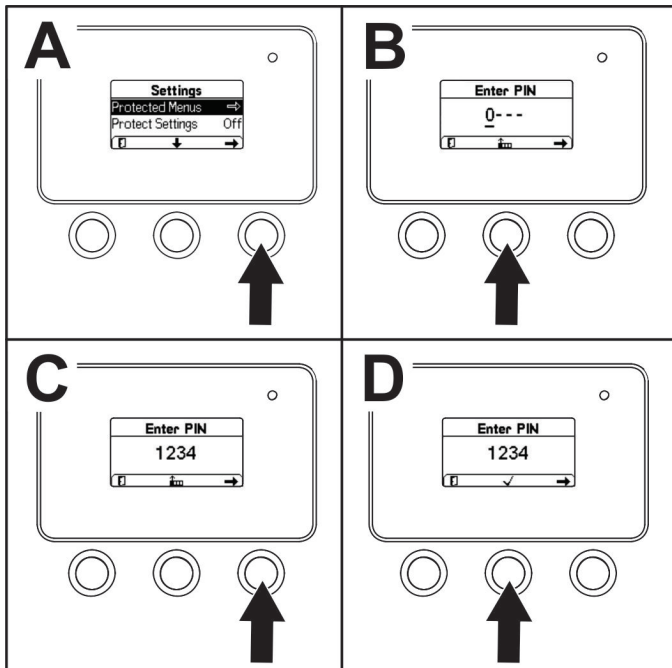
4. Pulse el botón central para introducir el código PIN (Figura 21D).

Nota: Si el InfoCenter acepta el código PIN y el menú protegido se desbloquea, la palabra "PIN" aparece en la esquina superior derecha de la pantalla.

Puede ver y modificar los ajustes en el MENÚ PROTEGIDO. Una vez que haya accedido al MENÚ PROTEGIDO, baje a PROTEGER CONFIGURACIÓN. Utilice el botón derecho para cambiar el ajuste. Si desactiva (OFF) Proteger configuración podrá ver y modificar los ajustes del MENÚ PROTEGIDO sin introducir el código PIN. Si activa (ON) Proteger configuración se ocultan las opciones protegidas y es necesario introducir el código PIN para modificar el ajuste en el MENÚ PROTEGIDO.

Ajuste de la velocidad máxima de transporte permitida

1. En el menú CONFIGURACIÓN, vaya a VELOCIDAD DE TRANSPORTE, y pulse el botón derecho.
2. Utilice el botón derecho para aumentar la velocidad máxima de transporte (30% a 100%).
3. Utilice el botón central para reducir la velocidad máxima de transporte (30% a 100%).
4. Pulse el botón izquierdo para salir.
5. Cuando termine con el MENÚ PROTEGIDO, pulse el botón izquierdo para salir al MENÚ PRINCIPAL, luego pulse el botón izquierdo para salir al MENÚ MARCHA.

Especificaciones

Nota: Las especificaciones y los diseños están sujetos a modificación sin previo aviso.

Modelo 22530

Anchura	137 cm (54")
Longitud	251 cm (99")
Altura	173 cm (68")
Peso	3034 kg (6690 libras)
Capacidad de trabajo (35% de la capacidad de volcado ¹)	
• Brazos retraídos	907 kg (2000 libras)
• Brazos extendidos	417 kg (920 libras)
Capacidad de volcado ¹	
• Brazos retraídos	2592 kg (5715 libras)
• Brazos extendidos	1188 kg (2620 libras)
Distancia entre ejes	137 cm (54")
Altura de volcado (con cucharón estándar)	
• Brazos retraídos	163 cm (64")
• Brazos extendidos	226 cm (89")
Alcance – elevación máxima (con cucharón estándar)	
• Brazos retraídos	66 cm (26")
• Brazos extendidos	115 cm (45")
Altura hasta el pasador de la bisagra (con cucharón estándar en posición de elevación máxima)	
• Brazos retraídos	251 cm (99")
• Brazos extendidos	312 cm (123")

1. La capacidad de trabajo se calcula como el 35% de la capacidad de volcado con un cucharón estándar y un operador de 75 kg (165 libras), según ISO 14397-1. Otros implementos tendrán diferentes capacidades de trabajo; consulte el Manual del operador o la pegatina de capacidad de carga del implemento.

Modelo 22531

Anchura	137 cm (54")
Longitud	251 cm (99")
Altura	173 cm (68")
Peso	2828 kg (6235 libras)
Capacidad de trabajo (35% de la capacidad de volcado ¹)	907 kg (2000 libras)
Capacidad de volcado ¹	2592 kg (5715 libras)
Distancia entre ejes	137 cm (54")
Altura de volcado (con cucharón estándar)	163 cm (64")
Alcance – elevación máxima (con cucharón estándar)	66 cm (26")
Altura hasta el pasador de la bisagra (con cucharón estándar en posición de elevación máxima)	251 cm (99")

1. La capacidad de trabajo se calcula como el 35% de la capacidad de volcado con un cucharón estándar y un operador de 75 kg (165 libras), según

ISO 14397-1. Otros implementos tendrán diferentes capacidades de trabajo; consulte el Manual del operador o la pegatina de capacidad de carga del implemento.

Aperos/Accesorios

Está disponible una selección de implementos y accesorios fabricados por Toro que pueden utilizarse con la máquina a fin de potenciar y aumentar sus prestaciones. Póngase en contacto con su Servicio Técnico Autorizado o con su distribuidor Toro autorizado, o visite www.Toro.com para obtener una lista de todos los implementos y accesorios fabricados por Toro.

Para asegurar un rendimiento óptimo, utilice piezas y accesorios genuinos de Toro. Toro no acepta responsabilidad alguna por daños en la máquina o lesiones personales que resulten del uso de implementos de otros fabricantes. El usuario asume la carga de estos riesgos.

Operación

Nota: Los lados derecho e izquierdo de la máquina se determinan desde la posición normal del operador.

Antes del funcionamiento

Seguridad antes del uso

Seguridad general

- No deje nunca que la máquina sea utilizada o mantenida por niños o por personas que no hayan recibido la formación adecuada al respecto. La normativa local puede imponer límites sobre la edad del operador o requerir que este haya recibido una formación homologada. El propietario es responsable de proporcionar formación a todos los operadores y mecánicos.
- Familiarícese con la operación segura del equipo, los controles del operador y las pegatinas de seguridad.
- Siempre ponga el freno de estacionamiento (si está instalado), apague el motor, retire la llave, espere a que se detengan todas las piezas en movimiento y deje que la máquina se enfríe antes de ajustar, mantener o almacenar la máquina.
- Sepa cómo parar la máquina y apagar el motor rápidamente.
- Compruebe que los interruptores de seguridad y los protectores están instalados y que funcionan correctamente. No utilice la máquina si no funcionan correctamente.
- Localice las zonas de aprisionamiento señaladas en la máquina y en los implementos, y mantenga los pies y las manos alejados de estas zonas.
- Antes de utilizar la máquina con un implemento, asegúrese de que el implemento ha sido instalado correctamente. Lea los manuales de todos los implementos.
- Evalúe el terreno para determinar los accesorios e implementos necesarios para realizar el trabajo de manera correcta y segura.
- Haga que se marquen las áreas de la zona de trabajo que contienen tendidos enterrados y otros objetos, y no excave en las zonas marcadas; anote la posición de obstáculos y estructuras sin señalizar, como pueden ser tanques de almacenamiento subterráneo, pozos o fosas sépticas.

- Inspeccione la zona en la que va a utilizar el equipo en busca de superficies irregulares o peligros ocultos.
- Asegúrese de que no haya nadie en la zona antes de poner en marcha la máquina. Pare la máquina si alguien entra en la zona.

Seguridad en el manejo de combustible

- Extreme las precauciones al manejar el combustible. Es inflamable y sus vapores son explosivos.
- Apague cualquier cigarrillo, cigarro, pipa u otra fuente de ignición.
- Utilice solamente un recipiente de combustible homologado.
- No retire el tapón de combustible ni llene el depósito de combustible si el motor está en marcha o está caliente.
- No añada ni drene combustible en un lugar cerrado.
- No guarde la máquina o un recipiente de combustible en un lugar donde pudiera haber una llama desnuda, chispas o una llama piloto, por ejemplo en un calentador de agua u otro electrodoméstico.
- Si se derrama combustible, no intente arrancar el motor; evite crear fuentes de ignición hasta que los vapores del combustible se hayan disipado.
- Para evitar que una carga estática prenda el combustible, retire la máquina del camión o del remolque y repóstela en el suelo, lejos de otros vehículos. Si esto no es posible, coloque un recipiente de combustible portátil en el suelo, lejos de otros vehículos, y llénelo; luego reposte la máquina desde el recipiente de combustible en vez de usar un surtidor o boquilla dosificadora de combustible.
- Mantenga la boquilla dosificadora de combustible en contacto con el borde del depósito de combustible o el orificio del recipiente en todo momento hasta que termine de repostar. No utilice dispositivos diseñados para mantener abierta la boquilla.

Cómo añadir combustible

Combustible recomendado

Utilice solamente combustible diésel o biodiésel fresco y limpio, muy bajo en azufre (<15 ppm). El índice

mínimo de cetanos debe ser 45. Se recomienda un cetanaje superior a 50, sobre todo en temperaturas inferiores a -20 °C (-4 °F) o en altitudes de más de 1500 m (5000 pies). Compre el combustible en cantidades que puedan ser consumidas en 180 días para asegurarse de que el combustible es nuevo.

El uso de combustibles que no sean ultra bajos en azufre dañará el sistema de emisiones del motor.

Utilice combustible diésel tipo verano (N° 2-D o N° 2-D S15) a temperaturas superiores a -10 °C (14 °F) y combustible diésel tipo invierno (N° 1-D o N° 1-D S15) a temperaturas inferiores. El uso de combustible tipo invierno a bajas temperaturas proporciona un punto de inflamación menor y características de flujo en frío que facilitan el arranque y reducen la obturación del filtro de combustible.

El uso de combustible tipo verano a temperaturas superiores a -10 °C (14 °F) contribuirá a alargar la vida útil de la bomba de combustible y a incrementar la potencia en comparación con el combustible tipo invierno.

Importante: No utilice queroseno o gasolina en lugar de combustible diésel. El incumplimiento de esta precaución dañará el motor.

Preparado para biodiésel

Esta máquina también puede utilizar una mezcla de combustible biodiésel de hasta B5 (5% biodiésel, 95% petrodiésel). La porción de petrodiésel debe ser bajo o ultrabajo en azufre. Tome las siguientes precauciones:

- La parte de biodiésel del combustible deberá cumplir con la especificación ASTM D6751 o EN 14214.
- La composición de la mezcla de combustible debe cumplir la norma ASTM D975 o EN 590.
- Las superficies pintadas pueden ser dañadas por mezclas de combustible biodiésel.
- Utilice B5 (contenido de biodiésel del 5%) o mezclas menores cuando hace frío.
- Vigile los retenes, las mangueras y las juntas que estén en contacto con el combustible porque pueden degradarse con el tiempo.
- El filtro de combustible puede obstruirse durante cierto tiempo después de la conversión a una mezcla de biodiésel.
- Póngase en contacto con su distribuidor si desea más información acerca del biodiésel.

Cómo llenar los depósitos de combustible

Capacidad de los depósitos de combustible:
35 litros (9.3 galones US) por depósito

1. Aparque la máquina en una superficie nivelada, ponga el freno de estacionamiento y baje los brazos de carga.
2. Pare el motor y retire la llave.
3. Retire el tapón del depósito de combustible.
4. Llene el depósito de combustible hasta el cuello de llenado.
5. Instale el tapón.



Figura 22

g416725

1. Indicador de combustible
2. Tapones de los depósitos de combustible

Mantenimiento diario

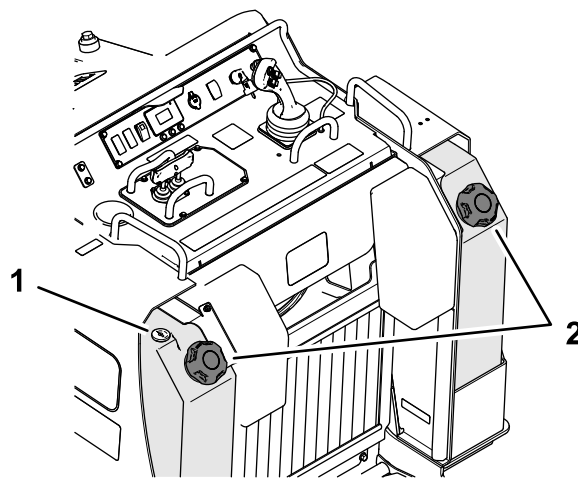
Cada día, antes de arrancar la máquina, siga los procedimientos marcados como "Cada uso/A diario" en la sección de [Mantenimiento \(página 37\)](#).

Importante: Compruebe el nivel de fluido hidráulico, y purgue el sistema de combustible antes de arrancar el motor por primera vez; consulte [Comprobación del nivel de fluido hidráulico \(página 63\)](#) y [Purga del sistema de combustible \(página 49\)](#).

Durante el funcionamiento

Seguridad durante el uso

Seguridad general

- No supere la capacidad nominal de trabajo, puesto que la máquina puede desestabilizarse y causar una pérdida de control. La capacidad operativa se reduce si se extienden los brazos de carga hasta el punto en que se vea la pegatina rayada en el interior de los brazos.
- No transporte un implemento/carga con los brazos elevados o extendidos; transporte siempre el implemento/carga cerca del suelo con los brazos de carga retraídos.
- Los aperos pueden cambiar la estabilidad y las características operativas de la máquina.
- Máquinas con plataforma:
 - Baje los brazos de carga antes de bajarse de la plataforma.
 - No intente estabilizar la máquina poniendo el pie en el suelo. Si pierde el control de la máquina, bájese de la plataforma y aléjese de la máquina.
 - No coloque los pies debajo de la plataforma.
 - No mueva la máquina a menos que esté de pie con ambos pies en la plataforma, con las manos sujetando las barras de referencia o el control de la cargadora.
- Dedique toda su atención al manejo de la máquina. No realice ninguna actividad que pudiera distraerle; de lo contrario, podrían producirse lesiones o daños materiales.
- Mire hacia atrás y hacia abajo antes de conducir hacia atrás, para asegurarse de que el camino está despejado.
- Nunca mueva bruscamente los controles; utilice movimientos suaves y continuos.
- El propietario/usuario puede prevenir, y es responsable de, cualquier accidente que pueda causar lesiones personales o daños materiales.
- Lleve ropa adecuada, incluyendo protección ocular, pantalón largo, calzado resistente y antideslizante y protección auditiva; también lleve una máscara respiratoria o una mascarilla en condiciones de mucho polvo. Si tiene el pelo largo, recójase, y no lleve joyas o prendas sueltas.
- No utilice la máquina si está cansado, enfermo o bajo la influencia de alcohol o drogas.

- No lleve nunca pasajeros, y no deje que se acerquen a la máquina animales domésticos u otras personas.
 - Utilice la máquina únicamente con buena luz, alejándose de agujeros y peligros ocultos.
 - Asegúrese de que todas las transmisiones están en punto muerto antes de arrancar el motor. Arranque el motor únicamente desde el puesto del operador en la plataforma.
 - Tenga cuidado al acercarse a esquinas ciegas, arbustos, árboles u otros objetos que puedan dificultar la visión.
 - Vaya más despacio y tenga cuidado al girar y al cruzar calles y aceras. Esté atento al tráfico.
 - Pare el implemento si usted no está trabajando.
 - Pare la máquina, apague el motor, retire la llave e inspeccione la máquina si golpea un objeto. Haga las reparaciones necesarias antes de volver a utilizar la máquina.
 - No haga funcionar nunca el motor en un lugar cerrado.
 - No deje nunca desatendida la máquina si está en marcha.
 - Antes de abandonar la posición del operador, siga estos pasos:
 - Aparque la máquina en una superficie nivelada.
 - Baje los brazos de carga y desengrane el sistema hidráulico auxiliar.
 - Poner el freno de estacionamiento.
 - Apague el motor y retire la llave.
 - No use la máquina si hay riesgo de rayos.
 - Utilice la máquina únicamente en zonas en las que tenga suficiente espacio para maniobrarla con seguridad. Esté atento a obstáculos situados muy cerca de usted. Si no se mantiene a una distancia apropiada de árboles, paredes y otras barreras, puede dar lugar a lesiones durante la operación de la máquina en marcha atrás, si usted no está atento a lo que lo rodea.
 - Compruebe que hay espacio suficiente antes de conducir por debajo de cualquier objeto (por ejemplo, cables eléctricos, ramas o portales), y no entre en contacto con ellos.
 - No sobrecargue el implemento y mantenga siempre la carga nivelada mientras eleva los brazos de carga. Los objetos transportados en el implemento podrían caerse, causando lesiones.
- sea la parte trasera, y un implemento de carga lleno hace que el extremo más pesado sea la parte delantera de la máquina. Con la mayoría de los demás implementos, la parte delantera de la máquina será el extremo más pesado.
- La elevación o la extensión de los brazos de carga en una pendiente afecta a la estabilidad de la máquina. Mantenga los brazos de carga bajados y retraídos mientras está en una pendiente.
 - Las pendientes son un factor de primera importancia en los accidentes producidos por pérdida de control o vuelco, que pueden causar lesiones graves o la muerte. **El uso de la máquina en cualquier pendiente o terreno irregular exige un cuidado especial.**
 - Establezca sus propios procedimientos y reglas para trabajar en pendientes. Estos procedimientos deben incluir un estudio del lugar de trabajo para determinar en qué cuestas o pendientes es seguro trabajar con la máquina. Utilice siempre el sentido común y el buen juicio al realizar este estudio.
 - Vaya más despacio y extreme la precaución en las pendientes. Las condiciones del suelo pueden afectar a la estabilidad de la máquina.
 - Evite arrancar o parar en una pendiente. Si la máquina pierde tracción, vaya lentamente, cuesta abajo, en línea recta.
 - Evite girar en pendientes. Si es imprescindible girar, hágalo lentamente y mantenga el extremo más pesado de la máquina cuesta arriba.
 - Haga todos los movimientos en pendientes de forma lenta y gradual. No haga cambios bruscos de velocidad o de dirección.
 - Si no se siente cómodo usando la máquina en una pendiente, no lo haga.
 - Esté atento a baches, surcos o montículos, puesto que un terreno desigual puede hacer que la máquina vuelque. La hierba alta puede ocultar obstáculos.
 - Extreme las precauciones al utilizar la máquina sobre superficies mojadas. Una reducción en la tracción podría causar derrapes.
 - Evalúe la zona para asegurarse de que el suelo tiene suficiente estabilidad para soportar el peso de la máquina.
 - Tenga cuidado al utilizar la máquina cerca de:
 - Desniveles
 - Zanjas
 - Terraplenes
 - Cuerpos de agua

Seguridad en las pendientes

- **Al subir y bajar pendientes, hágalo con el extremo más pesado de la máquina cuesta arriba.** La distribución del peso varía dependiendo del implemento. Un implemento de carga vacío hace que el extremo más pesado de la máquina

La máquina podría volcar repentinamente si una oruga pasa por el borde de un terraplén o fosa, o si se socava un talud. Mantenga una distancia segura entre la máquina y cualquier peligro.

- No retire ni agregue implementos en una pendiente.
- No aparque la máquina en una cuesta o pendiente.

Seguridad – conducciones de servicios

- Si golpea una conducción de servicios, haga lo siguiente:
 - Apague la máquina y retire la llave.
 - Aleje a todas las personas del área de trabajo.
 - Avise inmediatamente a los servicios de emergencia y a las compañías de servicios.
 - Si se daña un cable de fibra óptica, no mire directamente hacia la luz expuesta.
- No deje la plataforma del operador si la máquina está cargada de electricidad. Usted estará seguro siempre que no abandone la plataforma.
 - El contacto con cualquier parte de la máquina puede cerrar el circuito a tierra.
 - No deje que otras personas toquen o se acerquen a la máquina si está cargada.
 - Siempre suponga que la máquina está cargada si golpea un cable eléctrico o de comunicaciones. No intente abandonar la máquina.
- Las fugas de gas son inflamables y explosivas y pueden causar lesiones graves o la muerte. No fume mientras trabaja con la máquina.

Importante: Si se hace funcionar el motor a alta velocidad cuando el sistema hidráulico está frío (por ejemplo, cuando la temperatura del aire ambiente es de 0 °C (32 °F) o menos), pueden producirse daños en el sistema hidráulico. Al arrancar el motor en condiciones de mucho frío, deje que funcione a velocidad media durante 2 a 5 minutos antes de aumentar el acelerador a alta velocidad.

Nota: Si la temperatura exterior está por debajo de 0 °C (32 °F), almacene la máquina en un garaje para mantenerla caliente y facilitar el arranque.

Cómo arrancar el motor

1. Asegúrese de que el interruptor de desconexión de la batería está en posición de CONECTADO; consulte [Uso del interruptor de desconexión de la batería \(página 50\)](#).
2. Asegúrese de que el control de tracción está en la posición de PUNTO MUERTO.
3. Introduzca la llave en el interruptor de encendido y gírela a la posición de CONECTADO.

Nota: En temperaturas bajas, espere a que las bujías calienten el motor antes de arrancar la máquina.

4. Gire la llave a la posición de ARRANQUE. Cuando el motor arranque, suelte la llave.

Importante: No active el motor de arranque durante más de 10 segundos cada vez. Si el motor no arranca, espere 30 segundos entre intentos para que el motor de arranque se enfríe. Si no se siguen estas instrucciones, puede quemarse el motor de arranque.

Conducción de la máquina

Utilice los controles de tracción para desplazar la máquina. Cuanto más mueva los controles de tracción en cualquier sentido, más rápido se moverá la máquina en dicha dirección. Suelte los controles de tracción para detener la máquina.

El control del acelerador regula la velocidad del motor en rpm (revoluciones por minuto). Haga funcionar el motor a alta velocidad para obtener el mejor rendimiento. No obstante, puede utilizar el control de velocidad de transporte del InfoCenter para operar la máquina a velocidades inferiores y mantener la velocidad máxima del motor; consulte [Ajuste de la velocidad máxima de transporte \(página 20\)](#).

Parada del motor

1. Aparque la máquina en una superficie nivelada y baje los brazos de carga.
2. Desactive el sistema hidráulico auxiliar.
3. Ponga el acelerador en ralentí bajo.
4. Si el motor ha estado trabajando duro o si está muy caliente, déjelo funcionar en ralentí durante 5 minutos antes de girar el interruptor de encendido a DESCONECTADO.

Nota: Esto ayuda a enfriar el motor antes de apagarlo. En una situación de emergencia, puede detener el motor inmediatamente.

5. Gire el interruptor de encendido a la posición de DESCONECTADO y retire la llave.

⚠ CUIDADO

Un niño u otra persona no preparada podría intentar utilizar la unidad de tracción y lesionarse.

Retire la llave del interruptor de encendido siempre que deje la unidad de tracción desatendida, aunque sea por pocos segundos.

Uso de los accesorios

Esta es una máquina multiuso diseñada para ser usada en diversas actividades. Está diseñado para funcionar con seguridad con una variedad de implementos fabricados por Toro, cada uno de los cuales realiza una función específica. Toro no acepta responsabilidad alguna por daños en la máquina o lesiones personales que resulten del uso de implementos de otros fabricantes. El usuario asume la carga de estos riesgos.

Lea el *Manual del operador* del implemento antes de utilizar el implemento.

Importante: Los accesorios pueden cambiar la estabilidad y las características operativas de la máquina.

Instalación de un implemento

Importante: Antes de instalar el implemento, asegúrese de que las placas de montaje están libres de suciedad o residuos y de que los pasadores se mueven libremente. Si los pasadores no se mueven libremente, engráselos.

1. Coloque el implemento en una superficie nivelada con suficiente espacio detrás para colocar la máquina.
2. Gire las palancas de enganche rápido hacia fuera para elevar los pasadores de enganche rápido.



Figura 23

g215372

1. Palanca de enganche rápido
2. Placa de montaje del accesorio

3. Arranque el motor.
4. Incline hacia adelante la placa de montaje del implemento.
5. Coloque la placa de montaje debajo del reborde superior de la placa receptora del implemento.

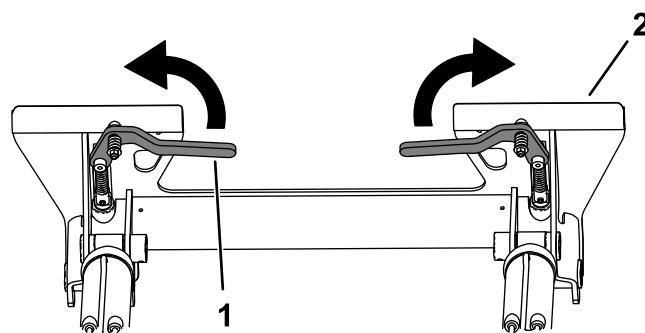

Figura 24

g215373

1. Placa de montaje 2. Placa receptora

6. Eleve los brazos de carga, inclinando hacia atrás la placa de montaje al mismo tiempo.

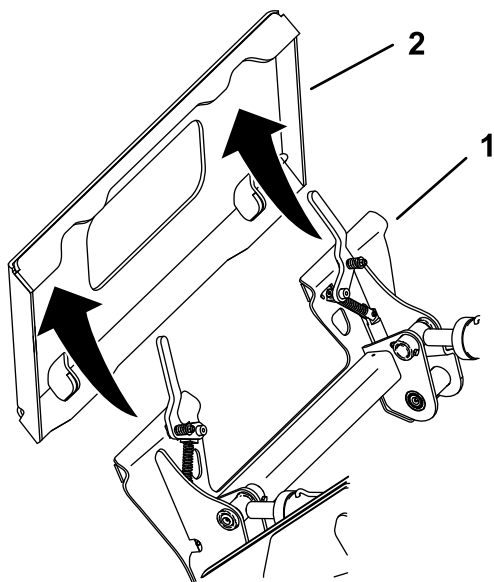
Importante: El implemento debe elevarse lo suficiente para que no toque el suelo, y la placa de montaje debe inclinarse hacia atrás hasta hacer tope.

7. Pare el motor y retire la llave.
8. Gire las palancas de enganche rápido hacia dentro, asegurándose de que los pasadores de enganche rápido están introducidos a fondo en la placa de montaje.

⚠ ADVERTENCIA

Si usted no acopla completamente los pasadores de enganche rápido a través de la placa de montaje del implemento, el implemento podría caerse de la máquina, aplastándole a usted o a otra persona.

Asegúrese de que los pasadores de enganche rápido están correctamente introducidos en la placa de montaje del implemento.

Conexión de los manguitos hidráulicos

⚠ ADVERTENCIA

Las fugas de fluido hidráulico bajo presión pueden penetrar en la piel y causar lesiones. Cualquier fluido inyectado bajo la piel debe ser eliminado quirúrgicamente en unas horas por un médico que esté familiarizado con este tipo de lesión; si no, podría causar gangrena.

- Mantenga el cuerpo y las manos alejados de fugas pequeñas o boquillas que liberen fluido hidráulico a alta presión.
- Utilice un cartón o un papel para buscar fugas hidráulicas; no utilice nunca las manos.

⚠ ADVERTENCIA

Los acoplamientos hidráulicos, los manguitos/válvulas hidráulicos y el fluido hidráulico pueden estar calientes. Si usted toca un componente caliente puede quemarse.

- Lleve guantes al manejar los acoplamientos hidráulicos.
- Deje que la máquina se enfríe antes de tocar los componentes hidráulicos.
- No toque los derrames de fluido hidráulico.

Si el implemento requiere una conexión hidráulica, conecte las mangueras hidráulicas de la manera siguiente:

1. Pare el motor y retire la llave.
2. Retire los protectores de los conectores hidráulicos de la máquina.
3. Asegúrese de limpiar cualquier materia extraña de los conectores hidráulicos.
4. Enchufe el conector hembra del implemento en el conector macho de la máquina.
5. Enchufe el conector macho del implemento en el conector hembra de la máquina.
6. Confirme que la conexión es segura tirando de las mangueras.

Retirada de un apero

1. Aparque la máquina en una superficie nivelada.
2. Baje el implemento al suelo.
3. Pare el motor y retire la llave.

4. Eleve los pasadores de enganche rápido girando las palancas hacia fuera.
5. Si el implemento utiliza el sistema hidráulico, deslice hacia atrás los collares de los acoplamientos hidráulicos y desconéctelos.

Importante: Conecte entre sí las mangueras del implemento para evitar la contaminación del sistema hidráulico durante el almacenamiento.

⚠ CUIDADO

Los acoplamientos hidráulicos, las líneas hidráulicas/válvulas y el fluido hidráulico pueden estar calientes. Si usted toca un componente caliente puede quemarse.

- Lleve guantes al manejar los acoplamientos hidráulicos.
 - Deje que la máquina se enfríe antes de tocar los componentes hidráulicos.
 - No toque los derrames de fluido hidráulico.
6. Instale los protectores en los acoplamientos hidráulicos de la máquina.
 7. Arranque el motor, incline hacia adelante la placa de montaje, y aleje la máquina del implemento en marcha atrás.

Funcionamiento de la tracción Smart Power®

La función Smart Power® detecta la carga del motor y ajusta la velocidad máxima de tracción, manteniendo la velocidad del motor para que usted pueda optimizar el rendimiento de los implementos motorizados. Por ejemplo, cuando se utiliza el implemento de zanjadora, Smart Power reduce la velocidad de tracción para que pueda disponer de la potencia máxima continua durante la excavación.

Active el sistema hidráulico del implemento y mueva el control de tracción lentamente para activar Smart Power.

Nota: Para utilizar esta función, asegúrese de que Smart Power está ACTIVADO en la sección Ajustes del InfoCenter; consulte [Pantalla del InfoCenter \(página 17\)](#). Para algunas aplicaciones como excavar y nivelar, la máquina puede funcionar mejor con Smart Power DESACTIVADO.

Funcionamiento del sistema Smart Load

Cuando se elevan los brazos de carga por encima de un nivel determinado (un poco encima de una línea paralela al suelo), el sistema Smart Load reduce automáticamente la velocidad máxima de tracción al 50%. La velocidad del motor no cambia.

Nota: Si la velocidad máxima de tracción ya está en el 50% o menos en el InfoCenter, la velocidad de tracción no cambiará automáticamente.

Para máquinas telescópicas:

El sistema Smart Load también mide la presión hidráulica de los cilindros de los brazos de carga para determinar el alcance máximo.

Cuando se extienden los brazos de carga a su alcance máximo para la altura del brazo y el peso de la carga, el InfoCenter muestra el icono Smart Load ([Figura 25](#)); el indicador parpadea, la alarma suena y los brazos dejan de extenderse.

Para extender más los brazos de carga, reduzca la carga.



Figura 25

g270732

Después del funcionamiento

Seguridad tras el uso

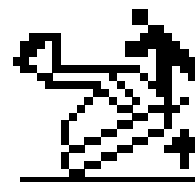
Seguridad general

- Ponga el freno de estacionamiento (si está instalado), baje los brazos de carga, apague el motor, retire la llave, espere a que se detenga todo movimiento y deje que la máquina se enfríe antes de hacer trabajos de ajuste, limpieza, almacenamiento o mantenimiento.
- Limpie cualquier residuo de los implementos, las transmisiones, los silenciadores y el motor para ayudar a prevenir incendios. Limpie cualquier aceite o combustible derramado.
- Mantenga todas las piezas en buenas condiciones de funcionamiento, y todos los herrajes bien apretados.
- No toque piezas que pueden estar calientes después de estar en funcionamiento. Deje que se enfríen antes de intentar realizar labores de mantenimiento, ajustes o revisiones de la máquina.
- Tenga cuidado al cargar o descargar la máquina en/desde un remolque o un camión.

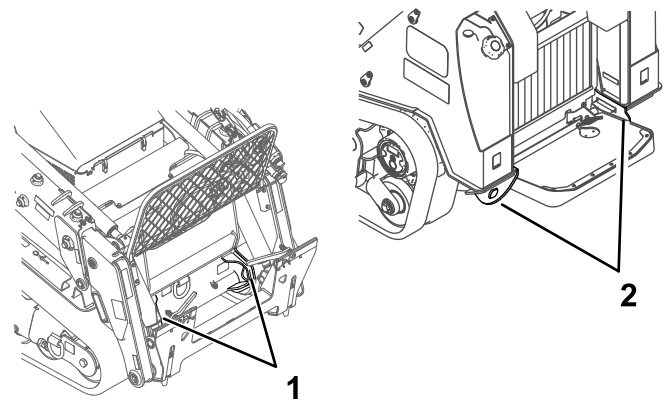

g593514

Figura 26

1. Puntos de izado/amarre 2. Puntos de amarre traseros delanteros

Recuperación de una máquina atascada

Si la máquina se atasca (por ejemplo, en condiciones de mucho barro), remolque la máquina hasta una posición estable usando los dos puntos de izado delanteros o los dos puntos de amarre traseros de forma simultánea.

Importante: No utilice las argollas de amarre delanteras para jalar la máquina.

Cómo mover una máquina averiada

En una emergencia, la máquina puede ser movida hacia adelante accionando la válvula auxiliar de la bomba hidráulica y empujando o remolcando la máquina.

Importante: No remolque ni tire de la máquina sin antes desviar el fluido del freno de estacionamiento, o se dañará el sistema hidráulico.

1. Pare el motor y retire la llave.
2. Retire la placa inferior; consulte [Retirada de la placa inferior \(página 41\)](#)
3. En cada motor de tracción, retire el tapón e instale un tornillo (M8-1.25 x 40 mm) y una arandela (M8 x 16 mm) en su lugar ([Figura 27](#)). Apriete las fijaciones a mano.



Figura 27

g263991

1. Retire este tapón e instale un tornillo y una arandela.
2. Motor de tracción de la oruga

4. Utilice herramientas manuales para girar las fijaciones en sentido horario hasta que el freno esté libre o hasta que no pueda girar más el tornillo ([Figura 25](#)).
5. En el lado izquierdo de la bomba hidráulica, gire las 4 válvulas de desvío 3 vueltas completas en sentido antihorario para abrirla y dejar pasar el aceite internamente.

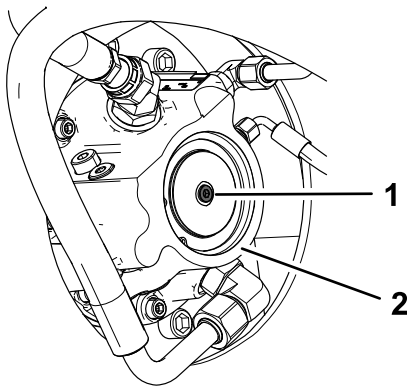
Nota: No abrir más de 3 vueltas. Puesto que el fluido se desvía, puede mover la máquina lentamente sin dañar la transmisión.



Figura 28

g267326

1. Válvula de desvío

6. Remolque la máquina según sea necesario usando los puntos de amarre (ver [Figura 31](#)).

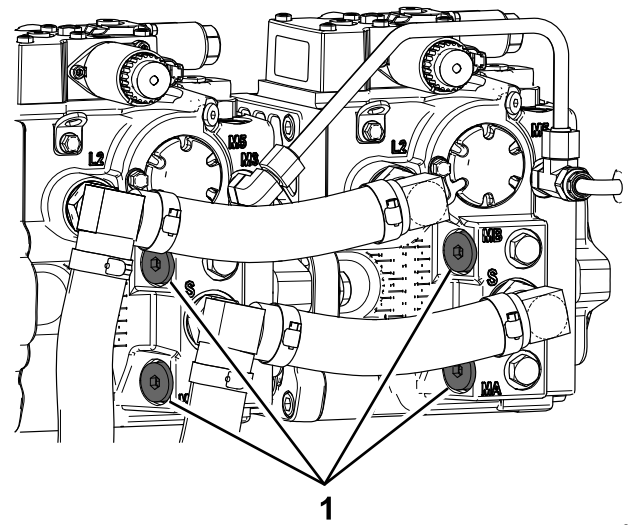
Importante: No empuje ni remolque la máquina a más de 3–4.8 km/h (2–3 mph) durante más de 3 minutos, porque puede dañar la transmisión. Las válvulas de desvío debe estar abiertas antes de empujar o remolcar la máquina.

7. Cierre las válvulas de desvío y apriételas a 70 N·m (52 pies-libra).
8. Retire el tornillo, instale el tapón en cada motor de tracción, y apriete a 8–12 N·m (71–103 pulgadas-libra) antes de utilizar la máquina.
9. Sustituya cualquier fluido que se haya perdido durante este procedimiento; consulte [Cambio del aceite de la transmisión planetaria del motor \(página 55\)](#).

Acarreo de la máquina

Utilice un remolque o un camión para tareas pesadas para acarrear la máquina. Utilice una rampa de ancho completo. Asegúrese de que el remolque o el camión tenga todos los frenos, las luces y las señalizaciones necesarios requeridos por la ley. Lea detenidamente todas las instrucciones de seguridad. El conocer esta información puede ayudar a evitarles lesiones a usted o a otras personas. Consulte en la normativa local los requisitos aplicables al remolque y al sistema de amarre.

⚠ ADVERTENCIA

Conducir por la calle o la carretera sin intermitentes, luces, reflectores o señales de vehículo lento es peligroso y puede derivar en accidentes que pueden provocar lesiones personales.

No conduzca la máquina en una calle o carretera pública.

Selección de un remolque

⚠ ADVERTENCIA

Cargar o descargar la máquina en/de un remolque o un camión aumenta la posibilidad de vuelco y podría causar lesiones graves o la muerte (Figura 29).

- Utilice únicamente rampas de ancho completo.
- Asegúrese de que la longitud de la rampa es al menos 4 veces la dimensión de la altura de la plataforma del remolque o camión al suelo. Esto garantiza que la rampa no supere los 15 grados en una superficie plana.

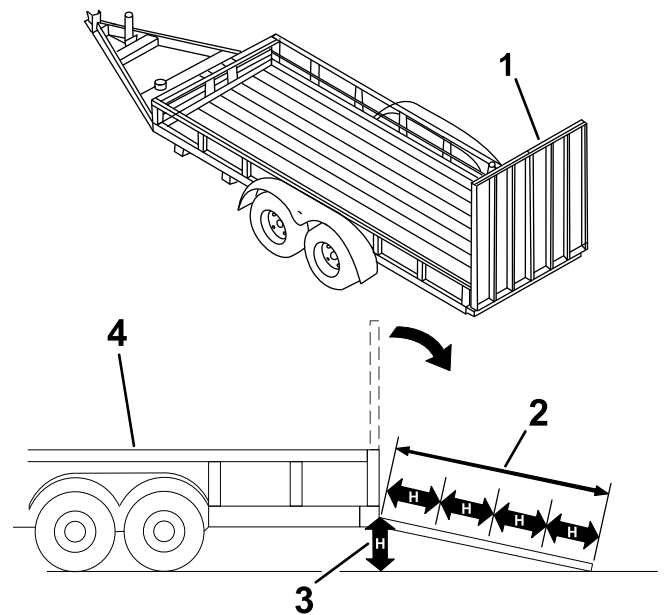

g229507

Figura 29

1. Rampa(s) de ancho completo en posición de almacenamiento
2. La rampa es al menos 4 veces la dimensión de la altura de la plataforma del remolque o camión al suelo
3. H = altura de la plataforma del remolque o camión al suelo
4. Remolque

Cómo cargar la máquina

⚠ ADVERTENCIA

Cargar o descargar la máquina en/de un remolque o un camión aumenta el riesgo de vuelco y podría causar lesiones graves o la muerte.

- **Extreme las precauciones cuando utilice una máquina en una rampa.**
- **Cargue y descargue la máquina con el extremo más pesado de la arriba de la rampa.**
- **Evite aceleraciones y desaceleraciones repentinas mientras conduce la máquina en una rampa dado que esto podría provocar una pérdida de control o vuelcos.**

1. Si utiliza un remolque, conéctelo al vehículo de remolque y conecte las cadenas de seguridad.
2. Si corresponde, conecte los frenos del remolque.
3. Baje la(s) rampa(s).
4. Bajar los brazos de carga.
5. Cargue la máquina en el remolque con el extremo más pesado hacia arriba en la rampa, y la carga en la posición más baja posible, como se indica.
 - Si la máquina tiene un apero de carga **lleno** (por ejemplo, un cucharón) o un apero que no sea de carga (por ejemplo, una zanjadora), suba la máquina por la rampa conduciendo hacia adelante.
 - Si la máquina tiene un implemento de carga **vacío**, o si no tiene implemento acoplado, suba la máquina por la rampa en marcha atrás.



Figura 30

1. Máquina con implemento lleno o implemento que no sea de carga – suba la máquina por la(s) rampa(s) conduciendo hacia adelante.
2. Máquina con implemento vacío o sin implemento – suba la máquina por la(s) rampa(s) en marcha atrás.

8. Utilice las anillas de amarre de la máquina para sujetar la máquina firmemente al remolque o al camión con correas, cadenas, cables o cuerdas. Consulte los requisitos de amarre de la normativa local.

Importante: No utilice las argollas de amarre del medio ni de la oruga para elevar la máquina.

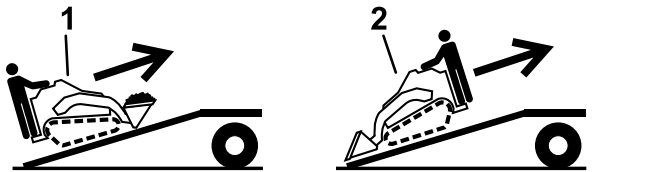

Figura 31

g593515

Cómo descargar la máquina

1. Baje la(s) rampa(s).
2. Descargue la máquina del remolque por la rampa con el extremo más pesado hacia arriba, y la carga en la posición más baja posible.
 - Si la máquina tiene un apero de carga **lleno** (por ejemplo, un cucharón) o un apero que no sea de carga (por ejemplo, una zanjadora), baje la máquina por la rampa en marcha atrás.
 - Si la máquina tiene un implemento de carga **vacío**, o si no tiene implemento acoplado, baje la máquina por la rampa conduciendo hacia adelante.

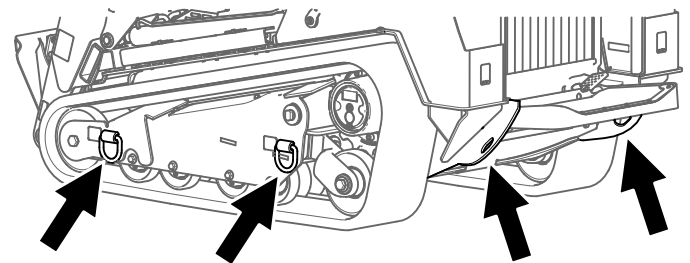
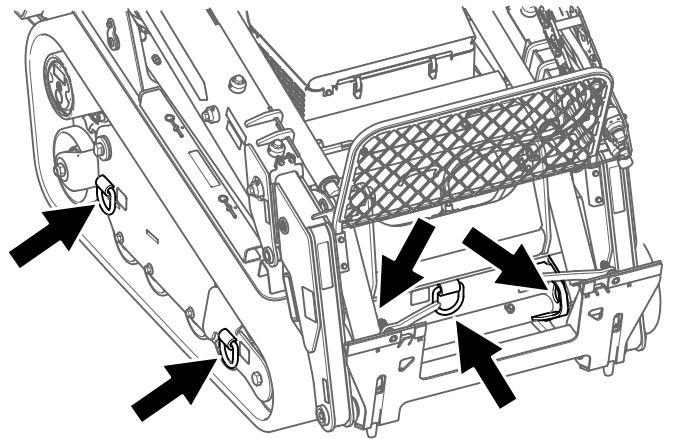
6. Baje del todo los brazos de carga.
7. Ponga el freno de estacionamiento, apague el motor y retire la llave.



Figura 32

g204458

1. Máquina con implemento lleno o implemento que no sea de carga – baje la máquina por la(s) rampa(s) en marcha atrás.
 2. Máquina con implemento vacío o sin implemento – baje la máquina por la(s) rampa(s) conduciendo hacia adelante.
-

Elevación de la máquina

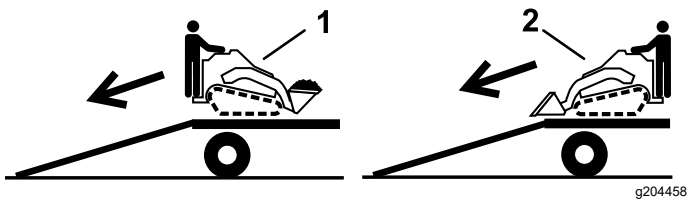
Retire todos los accesorios y levante la máquina usando los cuatro puntos de izado; use una barra espaciadora con capacidad nominal para la máquina o protectores de borde según sea necesario para evitar el contacto entre la cadena y la máquina.

No supere un ángulo de 30 grados al izar la máquina; utilice la longitud de cadena mínima que se indica en la siguiente figura.



Figura 33

g591310

1. Longitud de la cadena para el punto de izado trasero (2): 152.8 cm (60.2")
2. Longitud de la cadena para el punto de izado delantero (2): 271.6 cm (106.9")

Mantenimiento

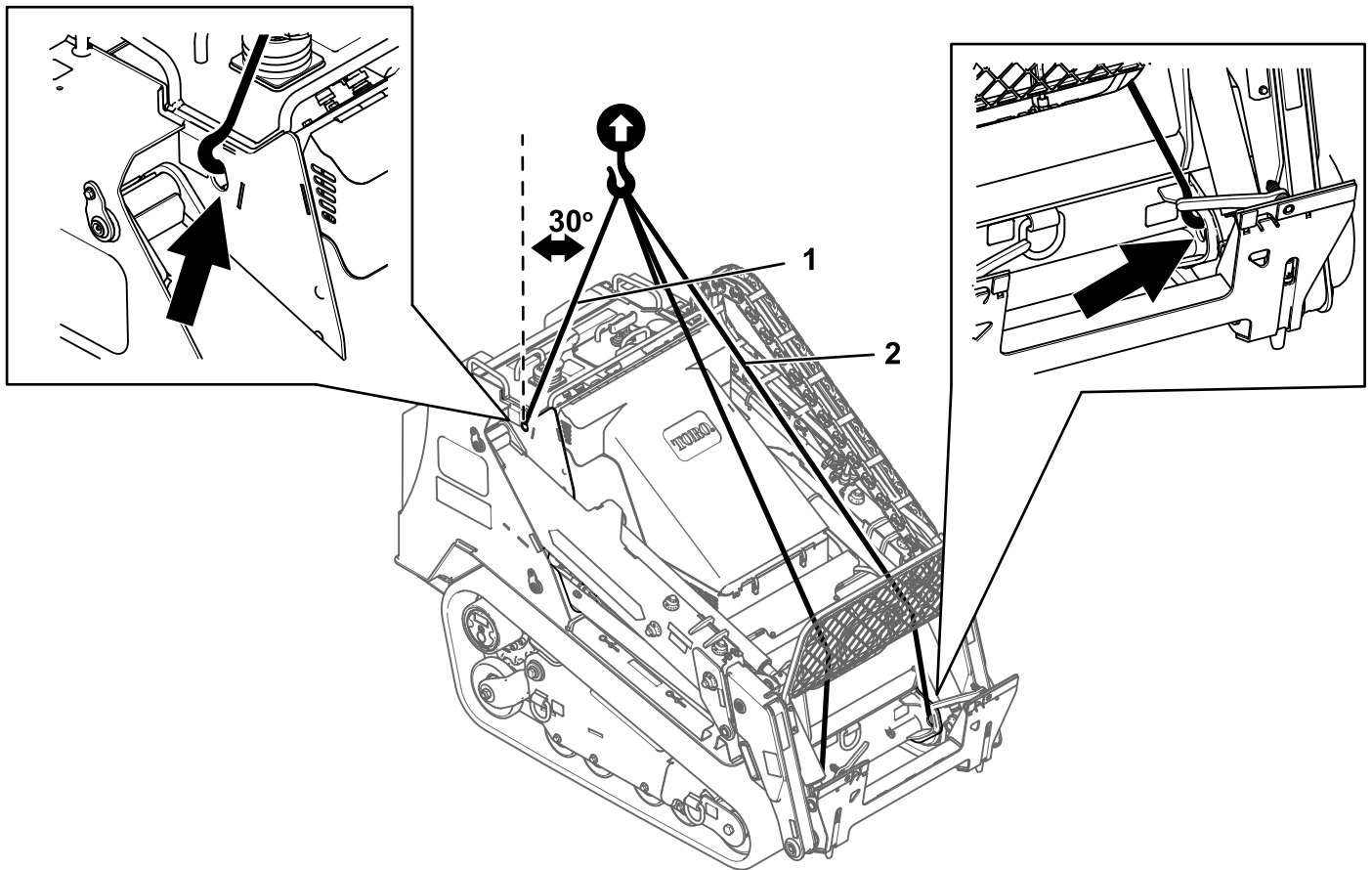
Nota: Para descargar una copia gratuita del esquema eléctrico o hidráulico, visite www.Toro.com y busque su máquina en el enlace Manuales de la página de inicio.

Nota: Los lados derecho e izquierdo de la máquina se determinan desde la posición normal del operador.

Seguridad durante el mantenimiento

⚠ CUIDADO

Si deja la llave en el interruptor, alguien podría arrancar el motor accidentalmente y causar lesiones graves a usted o a otras personas.

Retire la llave del interruptor antes de realizar cualquier operación de mantenimiento.

- Aparque la máquina en una superficie nivelada, desengrane el sistema hidráulico auxiliar, baje el implemento, ponga el freno de estacionamiento (si está instalado), apague el motor y retire la llave. Espere a que se detengan todas las piezas en movimiento y deje que se enfríe la máquina antes de hacer trabajos de ajuste, limpieza, almacenamiento o reparación.
- Limpie cualquier aceite o combustible derramado.
- No permita que la máquina sea revisada o reparada por personas que no hayan recibido una formación adecuada.
- Utilice caballetes para apoyar los componentes cuando sea necesario.
- Alivie con cuidado la tensión de aquellos componentes que tengan energía almacenada; consulte [Cómo aliviar la presión hidráulica \(página 62\)](#).
- Desconecte la batería antes de efectuar cualquier reparación; consulte [Uso del interruptor de desconexión de la batería \(página 50\)](#).
- Mantenga las manos y los pies alejados de las piezas en movimiento. Si es posible, no haga ajustes mientras el motor está funcionando.
- Mantenga todas las piezas en buenas condiciones de funcionamiento, y todos los herrajes bien apretados. Sustituya cualquier pegatina desgastada o deteriorada.
- No manipule los dispositivos de seguridad.
- Los accesorios pueden cambiar la estabilidad y las características operativas de la máquina.
- Utilice solamente piezas de repuesto genuinas de Toro.
- Si alguna operación de mantenimiento o reparación requiere que los brazos de carga estén en posición elevada, bloquee los brazos en la posición elevada usando el/los bloqueo(s) del/de los cilindro(s) hidráulico(s).
- Consulte la normativa local respecto al mantenimiento seguro de la máquina, y coloque una etiqueta de advertencia en el panel de control para informar a otras personas que la máquina está en mantenimiento.

Calendario recomendado de mantenimiento

Intervalo de mantenimiento y servicio	Procedimiento de mantenimiento
Después de las primeras 8 horas	<ul style="list-style-type: none">• Compruebe y ajuste la tensión de las orugas.
Después de las primeras 50 horas	<ul style="list-style-type: none">• Cambio del aceite de motor y el filtro.• Compruebe y ajuste la tensión de las orugas.

Intervalo de mantenimiento y servicio	Procedimiento de mantenimiento
Cada vez que se utilice o diariamente	<ul style="list-style-type: none"> • Inspeccione la integridad estructural de los puntos de izado y amarre. • Engrase la máquina. (Engráselos inmediatamente después de cada lavado.) • Compruebe y lubrique los acoplamiento rápidos usando lubricante en spray. • Verifique el indicador de mantenimiento del filtro de aire. • Compruebe el nivel de aceite del motor. • Limpie las orugas y compruebe que no hay desgaste excesivo y que la tensión es correcta. • Limpie la rejilla, el enfriador de aceite y la parte delantera del radiador (más a menudo en condiciones de polvo y suciedad). • Compruebe el nivel de refrigerante en el depósito de expansión. • Compruebe y limpie la rejilla del radiador • Compruebe la condición de la correa del alternador. • Elimine cualquier residuo de la máquina. • Compruebe que no hay cierres sueltos.
Cada 25 horas	<ul style="list-style-type: none"> • Comprobación del nivel de fluido hidráulico. • Apriete los tornillos de ajuste de los brazos de carga (máquinas telescópicas solamente).
Cada 50 horas	<ul style="list-style-type: none"> • Drene el agua y otros contaminantes del filtro de combustible/separador de agua. • Compruebe el estado de la batería. • Compruebe y ajuste la tensión de las orugas.
Cada 100 horas	<ul style="list-style-type: none"> • Limpie y lubrique la parte inferior de los controles de tracción. • Retire la tapa del limpiador de aire y elimine los residuos. (Limpie más a menudo en condiciones de mucho polvo o suciedad.) • Compruebe los manguitos del sistema de refrigeración. • Ajuste la tensión de la correa del alternador. • Cada día, compruebe que los tubos y manguitos hidráulicos no tienen fugas, que no están doblados, que los soportes no están sueltos, y que no hay desgaste, elementos sueltos, o deterioro causado por agentes químicos. • Compruebe que no hay acumulación de suciedad en el chasis. • Compruebe la tensión de la correa del alternador/ventilador; consulte el manual del propietario del motor para obtener instrucciones.
Cada 400 horas	<ul style="list-style-type: none"> • Cambie el aceite de motor y el filtro. (Con más frecuencia si la zona de trabajo tiene mucho polvo o arena.) • Cambie el cartucho del filtro de combustible. • Compruebe que los tubos y las conexiones del sistema de combustible no están deteriorados o dañados, y que las conexiones no están sueltas. • Cambie el fluido hidráulico y los filtros (si no utiliza fluido Toro).
Cada 500 horas	<ul style="list-style-type: none"> • Sustitución del filtro del separador de agua. • Drene y limpie el/los depósito(s) de combustible – Servicio Técnico Autorizado únicamente. • Cambie la correa del alternador – Servicio Técnico Autorizado solamente • Reemplace la correa del alternador/ventilador; consulte el manual del propietario del motor para obtener instrucciones.
Cada 800 horas	<ul style="list-style-type: none"> • Cambie el refrigerante del motor.
Cada 1000 horas	<ul style="list-style-type: none"> • Cambio del aceite de la transmisión planetaria del motor. • Cambie el fluido hidráulico y los filtros (si utiliza fluido Toro).
Cada 1500 horas	<ul style="list-style-type: none"> • Cambie todas las mangueras hidráulicas móviles.
Cada año	<ul style="list-style-type: none"> • Cambie el filtro del limpiador de aire.
Cada año o antes del almacenamiento	<ul style="list-style-type: none"> • Compruebe y ajuste la tensión de las orugas. • Retoque la pintura dañada.
Cada 2 años	<ul style="list-style-type: none"> • Cambie todas las mangueras hidráulicas móviles.

Importante: Consulte los procedimientos adicionales de mantenimiento del manual del propietario del motor.

Procedimientos previos al mantenimiento

7. Baje los brazos de carga **lentamente** hasta que los bloqueos de los cilindros toquen los cuerpos de los cilindros y los extremos de las varillas.

Uso de los bloqueos de los cilindros

⚠ ADVERTENCIA

Los brazos de carga pueden bajarse accidentalmente cuando están en posición elevada, aplastando a cualquier persona que se encuentre debajo de ellos.

Instale los bloqueos de los cilindros antes de realizar cualquier operación de mantenimiento que requiera que los brazos de carga estén elevados.

Instalación de los bloqueos de los cilindros

1. Retire el implemento.
2. Lleve los brazos de carga a su posición de elevación máxima.
3. Pare el motor y retire la llave.
4. Retire los 2 pasadores que fijan los bloqueos de los cilindros a las barras en cada lado de la máquina.
5. Coloque el bloqueo del cilindro sobre la varilla del cilindro de elevación (Figura 34).

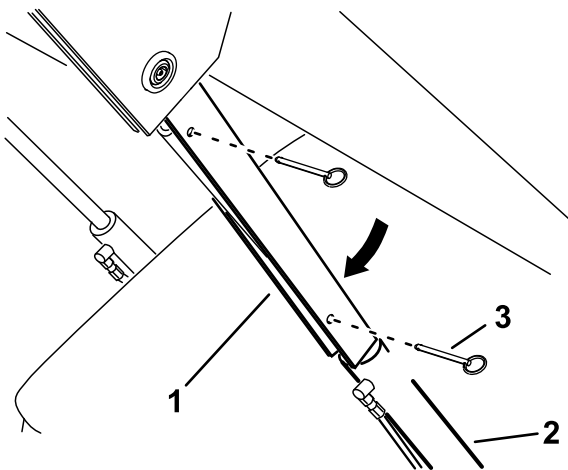

g267536

Figura 34

- | | |
|--------------------------------------|----------------|
| 1. Bloqueo del cilindro | 3. Pasador (2) |
| 2. Varilla del cilindro de elevación | |

6. Repita los pasos 4 y 5 en el otro lado de la máquina.

Retirada y almacenamiento de los bloqueos de los cilindros

Importante: Retire los bloqueos de los cilindros de las varillas y sujételos en la posición de almacenamiento antes de operar la máquina.

1. Arranque el motor.
2. Lleve los brazos de carga a su posición de elevación máxima.
3. Pare el motor y retire la llave.
4. Retire los pasadores que fijan los bloqueos de los cilindros.
5. Coloque los bloqueos de los cilindros sobre las barras de los laterales de la máquina y sujételos con los pasadores.
6. Baje los brazos de carga.

Acceso a los componentes internos

⚠ ADVERTENCIA

Si abre o retira una cubierta, un capó, o una rejilla con el motor en marcha, podría tocar alguna pieza en movimiento y sufrir graves lesiones.

Antes de abrir una cubierta, un capó o una rejilla, apague el motor, retire la llave del interruptor de encendido y deje que el motor se enfríe.

Cómo abrir el capó

1. Eleve los brazos de carga e instale el bloqueo del cilindro.
2. Pare el motor y retire la llave.
3. Afloje el tornillo de bloqueo del capó (Figura 35).

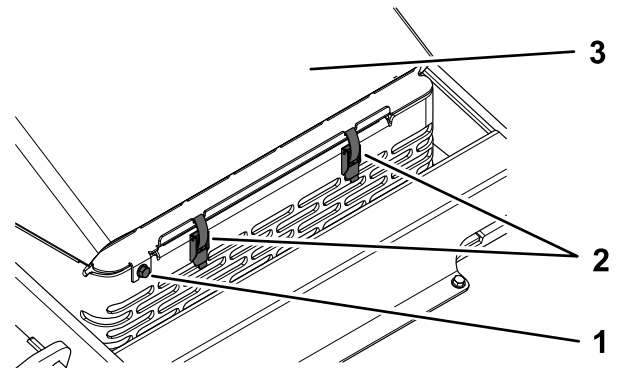

g260060

Figura 35

1. Tornillo de bloqueo del capó
 2. Palanca del cierre del capó
 3. Capó
-
4. Sujete el capó y suelte los dos enganches (Figura 35).
 5. Levante el capó (Figura 35).

Cómo cerrar el capó

1. Baje el capó y sujételo mientras fije los enganches.
2. Apriete el tornillo de bloqueo del capó (Figura 35).
3. Retire los bloqueos de los cilindros y baje los brazos de carga.

Cómo abrir la cubierta de acceso trasera

1. Retire el seguro (Figura 36).



Figura 36

1. Seguro

2. Levante la cubierta de acceso trasera y sujete la varilla de sujeción para tener acceso a los componentes internos (Figura 37).

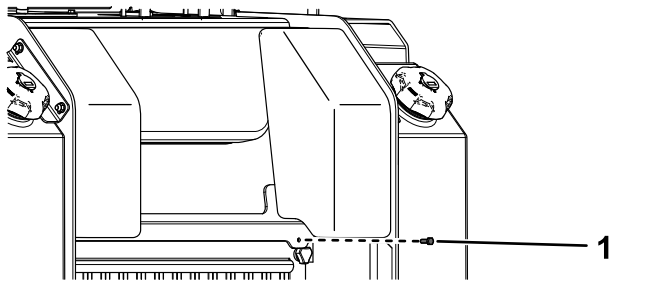

Figura 37

1. Varilla

Retirada de la rejilla trasera

1. Abra la cubierta de acceso trasera; consulte [Cómo abrir la cubierta de acceso trasera \(página 41\)](#).
2. Afloje los 2 pernos que sujetan la parte inferior de la rejilla (Figura 38).
3. Afloje los 2 pomos de la rejilla (Figura 38).

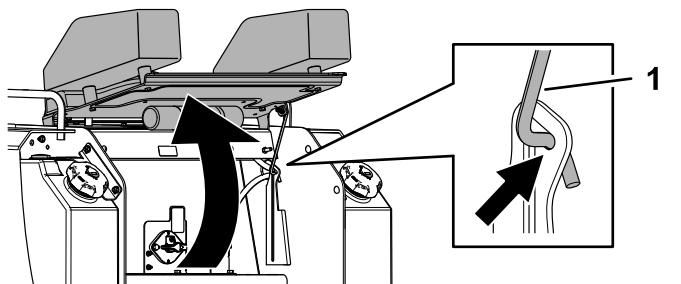

Figura 38

1. Pomo (2)
2. Perno (2)

4. Levante la rejilla y retírela (Figura 38).

Retirada de la placa inferior

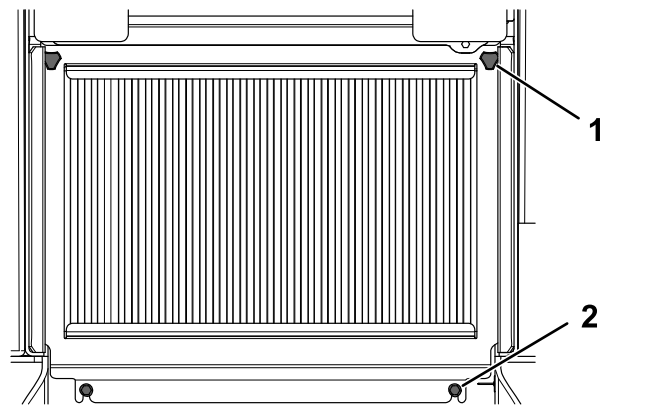
1. Retire los 2 pernos que sujetan la placa inferior (Figura 39).



Figura 39

1. Placa inferior
2. Perno

2. Retire la placa inferior.

Retirada de la cubierta delantera

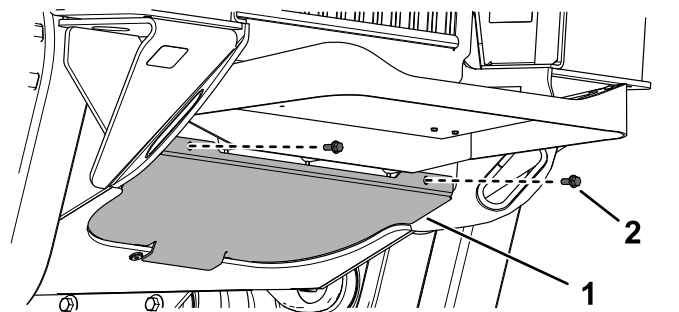
1. Eleve los brazos de carga y asegúrelos con los bloqueos de los cilindros.
2. Afloje los 2 pernos que sujetan la cubierta delantera a la máquina (Figura 40).



Figura 40

1. Cubierta delantera
2. Perno (2)

3. Retire la cubierta de la máquina.
4. Al instalar la cubierta, apriete los pernos a 41 N·m (30 pies-libra).

Retirada del conjunto de la cubierta delantera

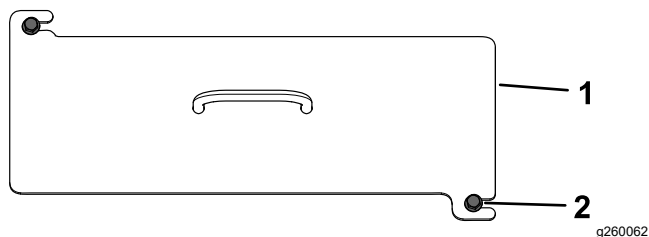
1. Eleve los brazos de carga y asegúrelos con los bloqueos de los cilindros.
2. Retire los 4 pernos que sujetan la cubierta a la máquina (Figura 41).



Figura 41

1. Perno (4)
2. Conjunto de cubierta delantera.

3. Retire el conjunto de cubierta (Figura 41).

Lubricación

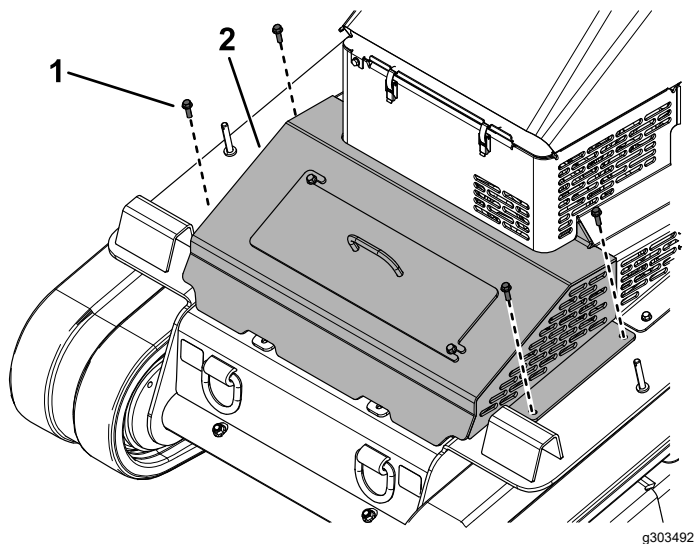
Lubricación de la máquina

Intervalo de mantenimiento: Cada vez que se utilice o diariamente (Engráselos inmediatamente después de cada lavado.)

Tipo de grasa: Grasa de propósito general.

1. Aparque la máquina en una superficie nivelada, ponga el freno de estacionamiento y baje los brazos de carga.
2. Pare el motor y retire la llave.
3. Limpie con un trapo los puntos de engrase.
4. Conecte una pistola de engrasar a cada punto de engrase (Figura 42, Figura 43 y Figura 44).



Figura 42



Figura 43

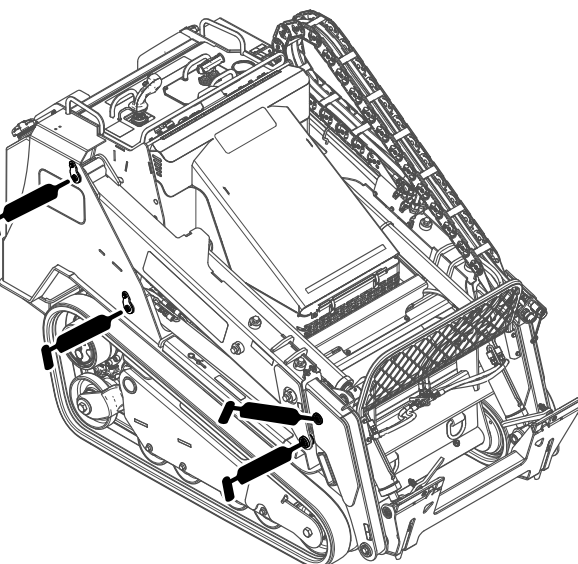

Figura 44

g264003

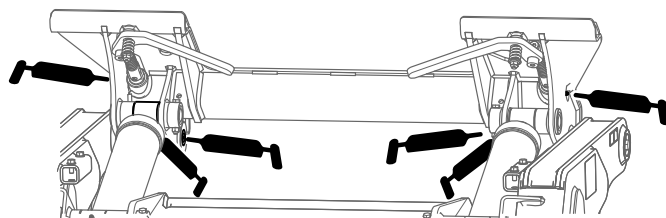
5. Bombee grasa hasta que empiece a rezumar grasa de los cojinetes (3 aplicaciones aproximadamente).
6. Limpie cualquier exceso de grasa.
7. Lubrique los acoplamientos rápidos con lubricante en spray (Figura 45).

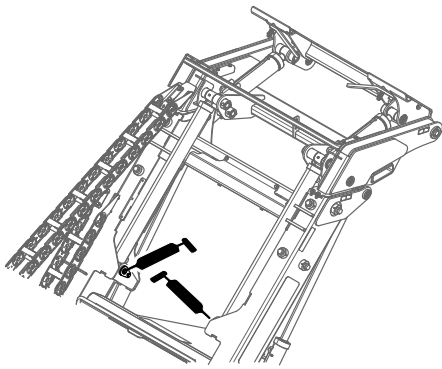

Figura 45

g269591

Mantenimiento del motor

Seguridad del motor

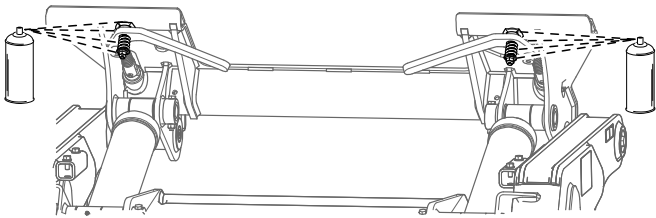
- Apague el motor antes de comprobar el aceite o añadir aceite al cárter.
- No cambie los ajustes del regulador del motor ni haga funcionar el motor a una velocidad excesiva.
- Mantenga las manos, los pies, la cara, otras partes del cuerpo y la ropa alejados del silenciador y de otras superficies calientes.

Mantenimiento del limpiador de aire

Intervalo de mantenimiento: Cada vez que se utilice o diariamente—Verifique el indicador de mantenimiento del filtro de aire.

Cada 100 horas—Retire la tapa del limpiador de aire y elimine los residuos. (Limpie más a menudo en condiciones de mucho polvo o suciedad.)

Cada año—Cambie el filtro del limpiador de aire.

Inspeccione la carcasa del limpiador de aire en busca de desperfectos, que podrían causar una fuga de aire. Cambie el cuerpo si está dañado. Compruebe el sistema de admisión en busca de fugas, daños o abrazaderas sueltas.

Revise el filtro del limpiador de aire únicamente cuando el indicador de mantenimiento (Figura 46) lo requiera. El cambiar el filtro antes de que sea necesario aumenta la posibilidad de que entre suciedad en el motor al retirar el filtro.



Figura 46

G009709

g009709

1. Indicador del limpiador de aire

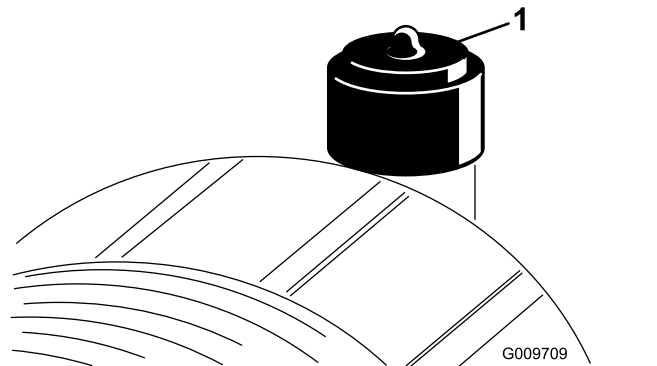
Importante: Asegúrese de que la cubierta está correctamente asentada y sellada con el cuerpo del limpiador de aire.

1. Cambie el limpiador de aire (Figura 47).



Figura 47

g576160

Nota: No limpie el elemento usado; limpiarlo puede dañar el medio filtrante.

Importante: No intente nunca limpiar el filtro de seguridad (Figura 48). Sustituya el filtro de seguridad después de cada tres revisiones del filtro primario.

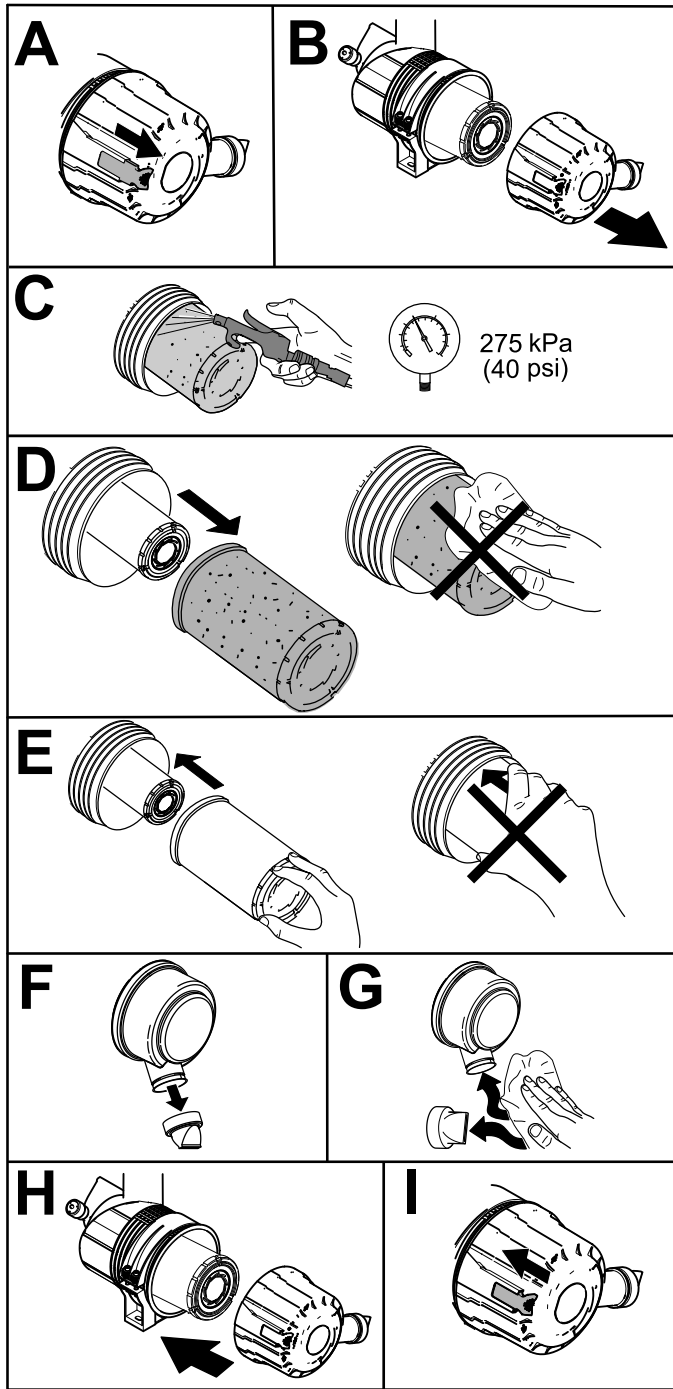

Figura 48

G011505

g011505

1. Filtro de seguridad del limpiador de aire

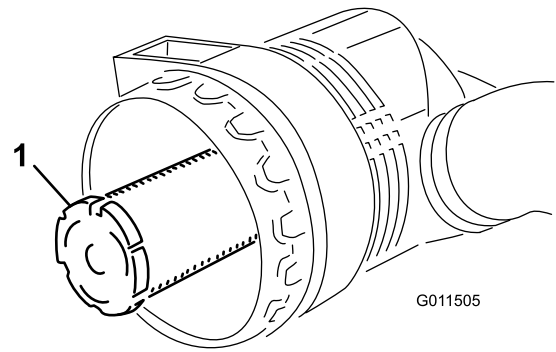
2. Reinicie el indicador (Figura 46) si se ve rojo.

Mantenimiento del aceite de motor

Intervalo de mantenimiento: Cada vez que se utilice o diariamente—Compruebe el nivel de aceite del motor.

Después de las primeras 50 horas—Cambio del aceite de motor y el filtro.

Cada 400 horas—Cambio el aceite de motor y el filtro. (Con más frecuencia si la zona de trabajo tiene mucho polvo o arena.)

Especificaciones de aceite del motor

Tipo de aceite: Aceite detergente para motores diésel (servicio API CH-4 o superior)

Capacidad del cárter: con filtro, 7.0 litros (1.85 galones US)

Viscosidad: Consulte la tabla siguiente.



Figura 49

g261157

Comprobación del nivel de aceite del motor

1. Aparque la máquina en una superficie nivelada, ponga el freno de estacionamiento y baje los brazos de carga.
2. Detenga el motor, retire la llave y deje que el motor se enfríe.
3. Abra el capó.
4. Limpie la zona alrededor de la varilla de aceite y el tapón de llenado de aceite (Figura 50).

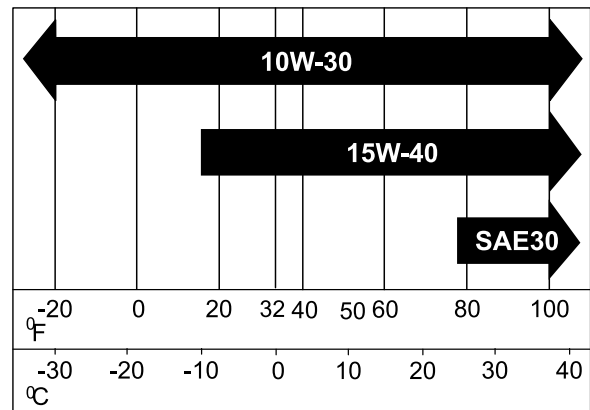

Figura 50

g302251

1. Tapón de llenado de aceite
2. Varilla de aceite

5. Compruebe el nivel de aceite y añada más aceite si es necesario (Figura 51).

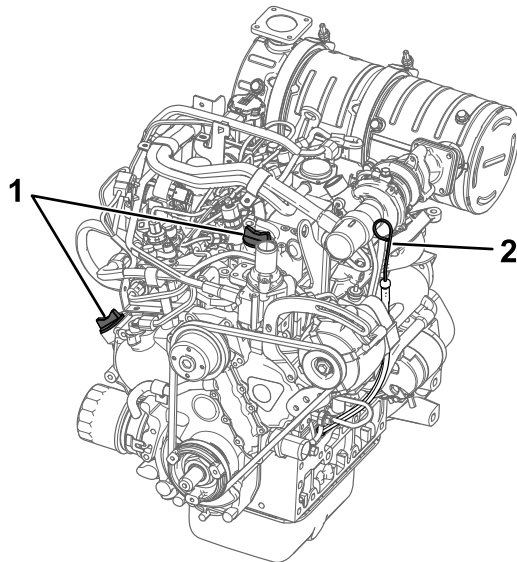
Importante: No llene excesivamente el cárter de aceite; si el nivel de aceite del cárter es demasiado alto y usted arranca el motor, puede dañar el motor.



Figura 51

g264959

6. Cierre el capó.

Cambio del aceite de motor y del filtro

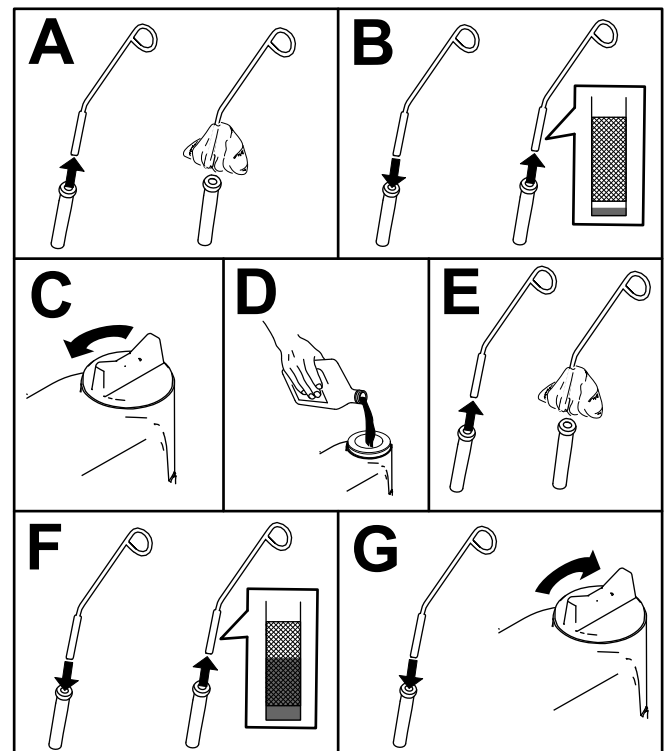
1. Arranque el motor y déjelo funcionar durante 5 minutos.

Nota: De esta forma, el aceite se calentará y será más fácil drenarlo.

2. Aparque la máquina en una superficie nivelada.
3. Eleve los brazos de carga y asegúrelos con los bloqueos de los cilindros; consulte [Instalación de los bloqueos de los cilindros \(página 39\)](#).
4. Ponga el freno de estacionamiento, apague el motor y retire la llave.
5. Drene el aceite por debajo de la plataforma (Figura 52).

⚠ CUIDADO

Los componentes estarán calientes si la máquina ha estado funcionando. Si usted toca un componente caliente puede quemarse.

Tenga cuidado de evitar cualquier contacto con los componentes calientes mientras cambia el aceite y/o el filtro.

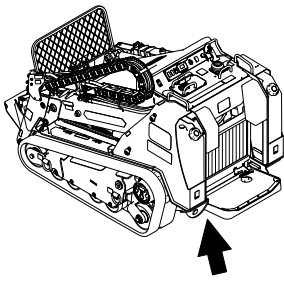

g416724

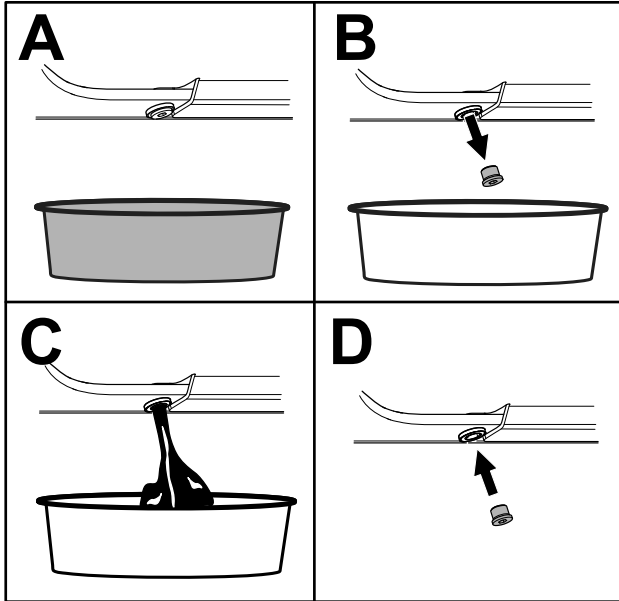

g261346

Figura 52

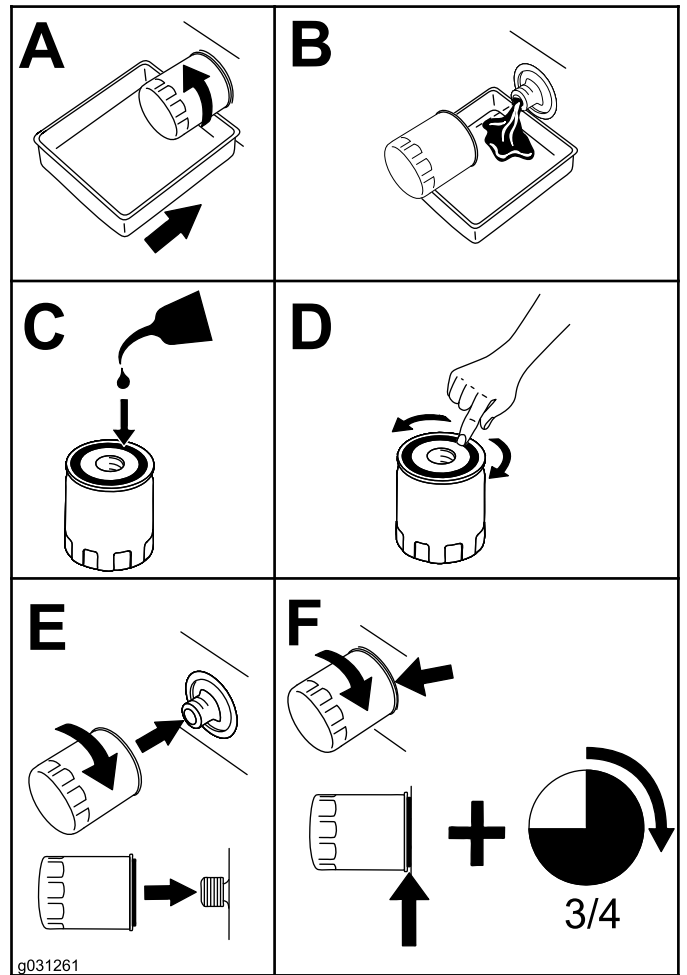

g031261

g031261

Figura 53

6. Apriete el tapón de vaciado a 46–56 N·m (34–42 pies-libra).
7. Abra el capó y coloque la varilla de sujeción (en su caso).
8. Retire la cubierta delantera; consulte [Retirada del conjunto de la cubierta delantera \(página 42\)](#).
9. Coloque un recipiente poco hondo o un paño debajo del filtro para recoger el aceite.
10. Cambie el filtro de aceite ([Figura 53](#)).

11. Retire el tapón de llenado de aceite y vierta lentamente aproximadamente el 80% de la cantidad especificada de aceite a través de la tapa de la válvula.
12. Compruebe el nivel de aceite.
13. Añada lentamente más aceite hasta que el nivel llegue al orificio superior de la varilla.
14. Vuelva a colocar el tapón de llenado.
15. Instale la cubierta delantera.
16. Cierre el capó.

Nota: Elimine el aceite usado en un centro de reciclaje homologado.

Mantenimiento del sistema de combustible

▲ PELIGRO

En ciertas condiciones, el combustible es extremadamente inflamable y altamente explosivo. Un incendio o una explosión provocados por el combustible puede causarle quemaduras a usted y a otras personas así como daños materiales.

Consulte [Seguridad en el manejo de combustible \(página 23\)](#) para obtener una lista completa de precauciones relacionadas con el sistema de combustible.

Vaciado del separador de agua

Intervalo de mantenimiento: Cada 50 horas

1. Aparque la máquina en una superficie nivelada, ponga el freno de estacionamiento y baje los brazos de carga.
2. Pare el motor y retire la llave.
3. Abra la cubierta de acceso trasera; consulte [Cómo abrir la cubierta de acceso trasera \(página 41\)](#).
4. Retire la rejilla trasera; consulte [Retirada de la rejilla trasera \(página 41\)](#)
5. Coloque un recipiente debajo del separador de agua.
6. Desconecte el arnés de cables del separador de agua ([Figura 54](#)).



Figura 54

g264250

1. Separador de agua
2. Interruptor
3. Válvula de vaciado

7. Desenrosque el interruptor de la parte inferior del cartucho del filtro y deje que se vacíe el agua ([Figura 54](#)).
8. Instale el interruptor ([Figura 54](#)).
9. Conecte el arnés de cables al interruptor ([Figura 54](#)).
10. Instale la rejilla trasera y apriete los pomos y los pernos para sujetarla.
11. Cierre la cubierta de acceso trasera e instale la fijación para sujetarla.
12. Purgue el sistema de combustible; consulte [Purga del sistema de combustible \(página 49\)](#).

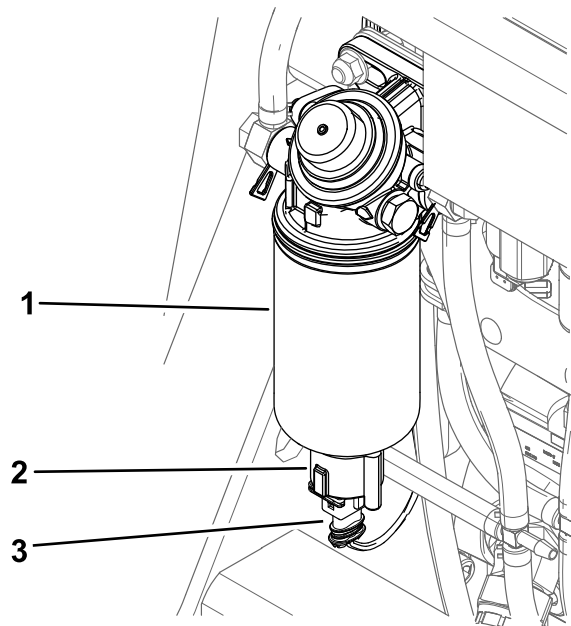
Sustitución del filtro del separador de agua

Intervalo de mantenimiento: Cada 500 horas

1. Aparque la máquina en una superficie nivelada, ponga el freno de estacionamiento y baje los brazos de carga.
2. Pare el motor y retire la llave.
3. Abra la cubierta de acceso trasera; consulte [Cómo abrir la cubierta de acceso trasera \(página 41\)](#).
4. Retire la rejilla trasera; consulte [Retirada de la rejilla trasera \(página 41\)](#).
5. Desconecte el arnés de cables del separador de agua.

6. Desenrosque el interruptor y vacíe el separador de agua (Figura 54).
7. Limpie la zona de montaje del filtro.
8. Retire el filtro y limpie la superficie de montaje.
9. Lubrique la junta del filtro con aceite limpio.
10. Instale el filtro a mano hasta que la junta entre en contacto con la superficie de montaje, luego gírelo media vuelta más.
11. Instale el interruptor en el filtro.
12. Conecte el arnés de cables al interruptor.
13. Instale la rejilla trasera y apriete los pomos y los pernos.
14. Cierre la cubierta de acceso trasera e instale la fijación.

Cambio del cartucho del filtro de combustible

Intervalo de mantenimiento: Cada 400 horas

1. Aparque la máquina en una superficie nivelada, ponga el freno de estacionamiento y baje los brazos de carga.
2. Pare el motor y retire la llave.
3. Abra la cubierta de acceso trasera; consulte [Cómo abrir la cubierta de acceso trasera \(página 41\)](#).
4. Retire la rejilla trasera; consulte [Retirada de la rejilla trasera \(página 41\)](#).
5. Coloque un recipiente limpio debajo del cartucho del filtro de combustible (Figura 55).



Figura 55

g261736

1. Cartucho del filtro de combustible

6. Retire el cartucho del filtro y limpie la superficie de montaje.
7. Lubrique la junta del cartucho del filtro nuevo con aceite limpio.
8. Llène el cartucho con combustible.
9. Instale el cartucho del filtro a mano hasta que la junta entre en contacto con la superficie de montaje, luego gírelo media vuelta más.
10. Instale la rejilla trasera y apriete los pomos y los pernos para sujetarla.
11. Cierre la cubierta de acceso trasera e instale la fijación para sujetarla.

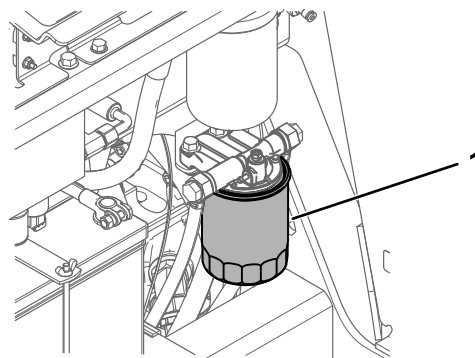
Comprobación de los tubos de combustible y las conexiones

Intervalo de mantenimiento: Cada 400 horas/Cada año (lo que ocurra primero)

Compruebe que los tubos y las conexiones del sistema de combustible no están deteriorados o

dañados, y que las conexiones no estén sueltas. Apriete cualquier conexión que esté floja y póngase en contacto con su Servicio Técnico Autorizado si necesita ayuda para reparar tubos de combustible dañados.

Purga del sistema de combustible

El sistema de combustible debe purgarse antes de arrancar el motor si ha ocurrido alguna de las situaciones siguientes:

- Arranque inicial de una máquina nueva
- El motor ha dejado de funcionar debido a falta de combustible.
- Se han realizado tareas de mantenimiento sobre componentes del sistema de combustible (por ejemplo, sustitución del filtro).

Utilice la bomba manual del separador de agua para purgar el aire del sistema de combustible.



Figura 56

g263481

1. Bomba manual

Vaciado del/de los depósito(s) de combustible(s)

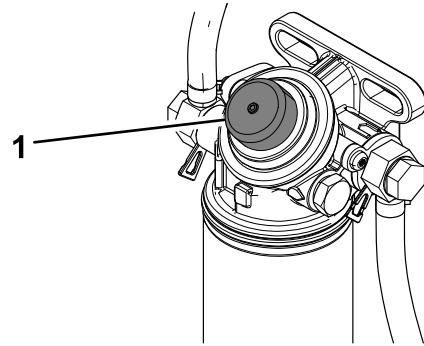
Intervalo de mantenimiento: Cada 500 horas

Póngase en contacto con el Servicio Técnico Autorizado para que limpie el/los depósito(s) de combustible.

Mantenimiento del sistema eléctrico

Seguridad del sistema eléctrico

- Desconecte la batería antes de efectuar cualquier reparación; consulte [Uso del interruptor de desconexión de la batería \(página 50\)](#).
- Cargue la batería en una zona abierta y bien ventilada, lejos de chispas y llamas. Desenchufe el cargador antes de conectar o desconectar la batería. Lleve ropa protectora y utilice herramientas aisladas.
- El ácido de la batería es tóxico y puede causar quemaduras. Evite el contacto con la piel, los ojos y la ropa. Protéjase la cara, los ojos y la ropa cuando trabaje con una batería.
- Los gases de la batería pueden explotar. Mantenga alejados de la batería cigarrillos, chispas y llamas.

Uso del interruptor de desconexión de la batería

1. Aparque la máquina en una superficie nivelada, ponga el freno de estacionamiento y baje los brazos de carga.
2. Pare el motor y retire la llave.
3. Abra la cubierta de acceso trasera.
4. Mueva el interruptor de Desconexión de la batería a la posición de ENCENDIDO o APAGADO según se indica a continuación:
 - Para suministrar energía eléctrica a la máquina, gire el interruptor de Desconexión de la batería en sentido horario a la posición de ENCENDIDO ([Figura 57](#)).
 - Para interrumpir el suministro de energía eléctrica de la máquina, gire el interruptor de Desconexión de la batería en sentido antihorario a la posición de APAGADO ([Figura 57](#)).



Figura 57

g416723

1. Interruptor de desconexión de la batería – posición de APAGADO
2. Interruptor de desconexión de la batería – posición de ENCENDIDO

Mantenimiento de la batería

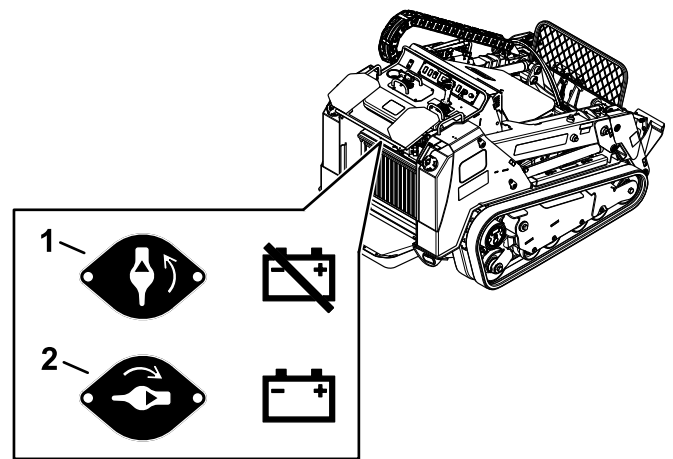
Intervalo de mantenimiento: Cada 50 horas—Compruebe el estado de la batería.

Retirada de la batería

⚠ ADVERTENCIA

Un enrutado incorrecto de los cables de la batería podría dañar la máquina y los cables, causando chispas. Las chispas podrían hacer explotar los gases de la batería, causando lesiones personales.

Desconecte siempre el cable negativo (negro) de la batería antes de desconectar el cable positivo (rojo).

1. Aparque la máquina en una superficie nivelada, ponga el freno de estacionamiento y baje los brazos de carga.
2. Pare el motor y retire la llave.
3. Retire la rejilla trasera; consulte [Retirada de la rejilla trasera \(página 41\)](#).
4. Desconecte el cable negativo de tierra (negro) del borne de la batería ([Figura 58](#)). Guarde las fijaciones.



Figura 58

g263732

- | | |
|--------------------------|----------------------|
| 1. Cable positivo | 4. Batería |
| 2. Perno (3) | 5. Tuerca de orejeta |
| 3. Bandeja de la batería | 6. Cable negativo |

5. Retire la cubierta de goma del cable positivo (rojo).
6. Desconecte el cable positivo (rojo) del borne de la batería (Figura 58). Guarde las fijaciones.
7. Afloje los 3 pernos que sujetan la bandeja de la batería y retire la bandeja con la batería (Figura 58).
8. Retire la tuerca de orejeta y la varilla.
9. Retire la batería.

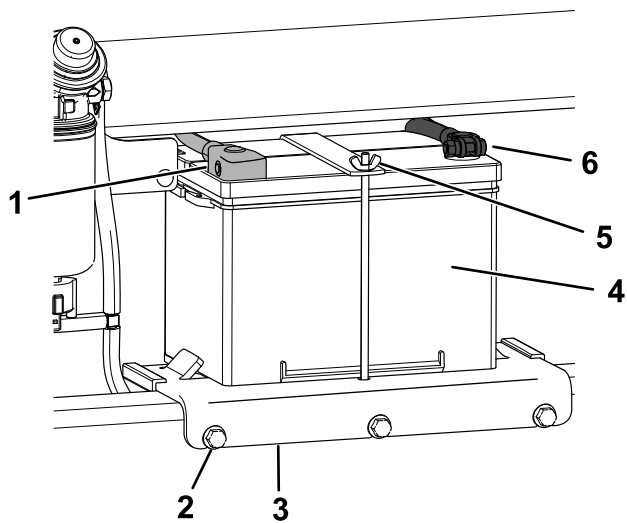
Cómo cargar la batería

⚠ ADVERTENCIA

El proceso de carga de la batería produce gases que pueden explotar.

No fume cerca de la batería, y mantenga alejada de la batería cualquier chispa o llama.

Importante: Mantenga siempre la batería completamente cargada (densidad de 1.265). Esto es especialmente importante para evitar daños a la batería cuando la temperatura está por debajo de los 0 °C (32 °F).

1. Retire la batería de la máquina; consulte [Retirada de la batería \(página 50\)](#).
2. Cargue la batería durante 4 a 8 horas a un ritmo de 3 a 4 A (Figura 59). No sobrecargue la batería.



Figura 59

G003792

g003792

- | | |
|---------------------------------|---------------------------------|
| 1. Borne positivo de la batería | 3. Cable rojo (+) del cargador |
| 2. Borne negativo de la batería | 4. Cable negro (-) del cargador |

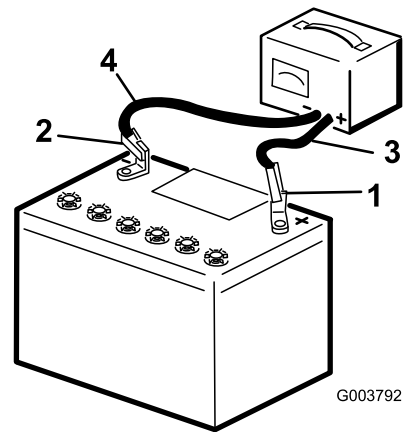
3. Cuando la batería esté completamente cargada, desconecte el cargador de la toma de electricidad, luego desconecte los cables del cargador de los bornes de la batería (Figura 59).

Limpieza de la batería

Nota: Mantenga limpios los terminales y toda la carcasa de la batería para alargar la vida de la batería.

1. Aparque la máquina en una superficie nivelada, ponga el freno de estacionamiento (si hay) y baje los brazos de carga.
2. Pare el motor y retire la llave.
3. Retire la batería de la máquina; [Retirada de la batería \(página 50\)](#).
4. Lave toda la carcasa con una solución de bicarbonato y agua.
5. Enjuague la batería con agua limpia.
6. Aplique una capa de grasa Grafo 112X o de vaselina a los conectores de los cables y a los bornes de la batería para evitar la corrosión.
7. Instale la batería; consulte [Instalación de la batería \(página 52\)](#).

Instalación de la batería

⚠ ADVERTENCIA

Un enrutado incorrecto de los cables de la batería podría dañar la máquina y los cables, causando chispas. Las chispas podrían hacer explotar los gases de la batería, causando lesiones personales.

Conecte siempre el cable positivo (rojo) de la batería antes de conectar el cable negativo (negro).

1. Coloque la batería en la bandeja de la batería y sujétela con la tuerca de orejeta y la varilla (Figura 58).
2. Instale la bandeja de la batería en la máquina y sujétela con los 3 pernos (Figura 58). Apriete los pernos a 41 N·m (30 pies-libra).
3. Usando las fijaciones que retiró anteriormente, conecte el cable positivo (rojo) al borne positivo (+) de la batería (Figura 58).
4. Deslice el protector de borne rojo sobre el borne positivo de la batería.
5. Usando las fijaciones que retiró anteriormente, conecte el cable negativo (negro) al borne negativo (-) de la batería (Figura 58).
6. Instale la rejilla trasera.

Mantenimiento de una batería de recambio

La batería original no requiere mantenimiento. Consulte las instrucciones del fabricante de la batería respecto al mantenimiento de una batería de recambio.

Arranque de la máquina con cables puente

⚠ ADVERTENCIA

El arranque de la batería con cables puente puede producir gases explosivos.

No fume cerca de la batería, y mantenga alejada de la batería cualquier chispa o llama.

1. Abra la cubierta de acceso trasera; consulte [Cómo abrir la cubierta de acceso trasera \(página 41\)](#).
2. Retire la rejilla trasera; consulte [Retirada de la rejilla trasera \(página 41\)](#).

3. Compruebe y limpie cualquier corrosión de los bornes de la batería antes de arrancar el motor con la ayuda de una batería externa. Asegúrese de que las conexiones están bien apretadas.

⚠ CUIDADO

La corrosión y las conexiones sueltas pueden causar picos de voltaje no deseados en cualquier momento durante el procedimiento de arranque externo.

No intente arrancar la máquina con cables externos si los bornes de la batería están sueltos o corroídos, porque podría dañar el motor.

⚠ PELIGRO

Cualquier intento de arrancar una batería agrietada, congelada, con bajo nivel de electrolito o que tenga una celda abierta o cortocircuitada podría provocar una explosión y causar lesiones personales graves.

No arranque una batería descargada si existe cualquiera de estas condiciones.

4. Asegúrese de que la batería externa es una batería de ácido-plomo de 12.6 voltios o más, y que está en buenas condiciones y completamente cargada.

Nota: Utilice cables pasa-corriente cortos de la sección correcta a fin de reducir la caída de voltaje entre los dos sistemas. Asegúrese de que los cables están codificados por color o etiquetados con la polaridad correcta.

⚠ ADVERTENCIA

Las baterías contienen ácido y producen gases explosivos.

- Proteja los ojos y la cara de las baterías en todo momento.
- No se incline sobre las baterías.

Nota: Asegúrese de que los tapones de ventilación están apretados y nivelados. Coloque un paño húmedo, si tiene uno, sobre los tapones de ventilación de ambas baterías. Asegúrese también de que las máquinas no están en contacto entre sí y que los sistemas eléctricos de ambas están desconectados y son del mismo voltaje nominal. Estas instrucciones

son aplicables únicamente a sistemas con negativo a tierra.

5. Conecte el cable positivo (+) al borne positivo (+) de la batería descargada que está conectado al motor de arranque o al solenoide, según se indica en [Figura 60](#).



Figura 60

- | | |
|--|-----------------------|
| 1. Cable positivo (+) de la batería descargada | 5. Batería externa |
| 2. Cable positivo (+) de la batería externa | 6. Batería descargada |
| 3. Cable negativo (-) de la batería externa | 7. Bloque motor |
| 4. Cable negativo (-) del bloque motor | |

-
6. Conecte el otro extremo del cable puente positivo (+) al borne positivo de la batería de la otra máquina.
 7. Conecte un extremo del cable puente negativo (-) al borne negativo de la batería de la otra máquina.
 8. Conecte el otro extremo del cable puente negativo (-) a una conexión de tierra, por ejemplo un perno o un travesaño del bastidor sin pintar.
 9. Arranque el motor en la otra máquina. Déjelo funcionar durante unos minutos, luego arranque su motor.
 10. Retire los cables en el orden inverso de conexión.
 11. Coloque la tapa del borne auxiliar.

Mantenimiento de los fusibles

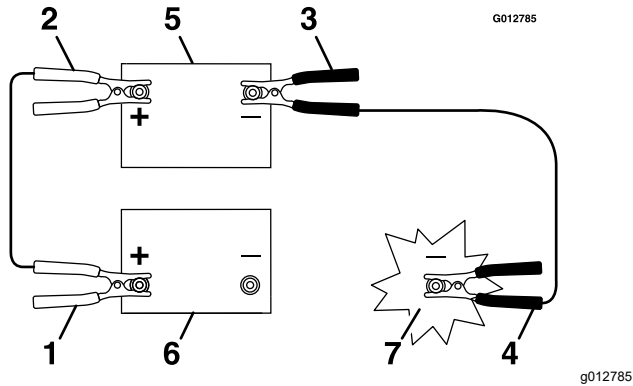
El sistema eléctrico está protegido con fusibles. No requiere mantenimiento; no obstante, si se funde un fusible, compruebe que no hay avería ni cortocircuito en el componente/circuito. [Figura 61](#) ilustra la ubicación del bloque de fusibles.



Figura 61

g418558

Tabla de fusibles

	1	2	3	4	5	6	7	8	9	10	11	12
A	(Relé)			(Relé)			(Relé)			-	-	-
B										-	-	-
C	Motor (25 A)	Sistema (5 A)		Pantalla (10 A)		Conexión para accesorios (10 A)		Potencia TEC (7.5 A)		-	-	
D	Lógica TEC (2 A)	Solenoides del motor de arranque (20 A)		Claxon (10 A)		Conexión para accesorios (10 A)		Potencia TEC (7.5 A)		-	-	
E	Telemática (2 A)	Enchufe eléctrico (10 A)		Conexión para accesorios (10 A)		Potencia TEC (7.5 A)		Potencia TEC (7.5 A)		-	-	

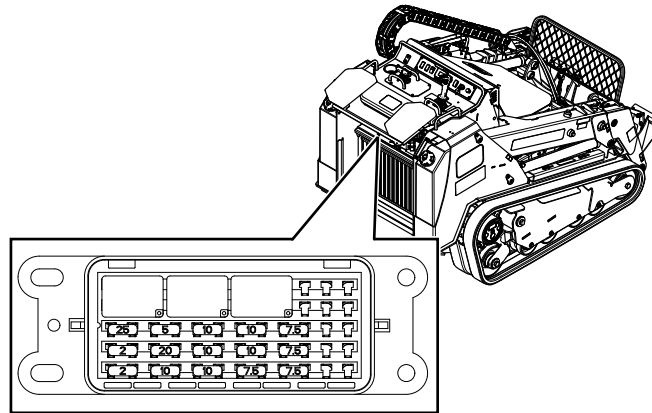
Nota: Si la máquina no arranca, podría estar fundido el fusible del circuito principal o del panel de control/relé.

Mantenimiento del sistema de transmisión

Cambio del aceite de la transmisión planetaria del motor

Intervalo de mantenimiento: Cada 1000 horas

Tipo de aceite: Aceite de motor SAE 85W-140

Capacidad: 0.9 litros (30 onzas fluidas)

1. Arranque el motor y conduzca la máquina durante 5 minutos.

Nota: De esta forma, el aceite de los engranajes se calienta y es más fácil drenarlo.

2. Aparque la máquina en una superficie nivelada hasta que el tapón de vaciado esté en la posición de las 6 (Figura 62), ponga el freno de estacionamiento y baje los brazos de carga.
3. Pare el motor y retire la llave.
4. Coloque un recipiente debajo del motor de tracción.
5. Retire el tapón de verificación y el tapón de vaciado y deje que se vacíe el lubricante de engranajes (Figura 62).



Figura 62

g267652

1. Tapón de verificación
2. Tapón de vaciado

6. Instale el tapón de vaciado (Figura 62).
7. Llene el motor de tracción con aceite para engranajes a través del orificio de verificación hasta que el aceite llegue al borde inferior del orificio.

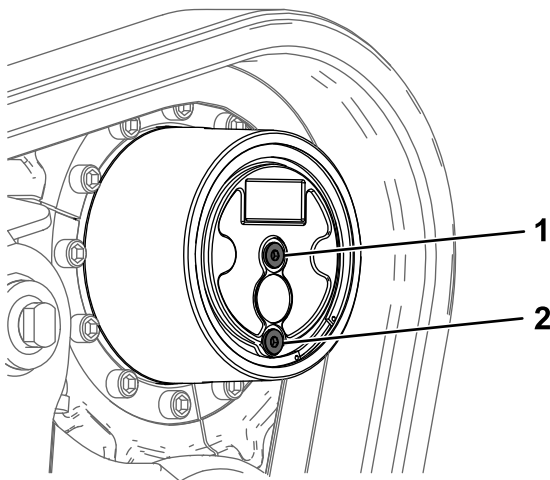

Figura 63

g267669

1. Tapón de verificación
2. Aceite para engranajes

8. Instale el tapón de verificación.
9. Repita con el otro motor de tracción.
10. Arranque el motor y conduzca la máquina durante unos minutos.
11. Aparque la máquina en una superficie nivelada, ponga el freno de estacionamiento, apague el motor y retire la llave.
12. Retire los tapones de verificación y compruebe que el nivel de aceite está en la parte inferior del orificio de verificación del nivel de aceite. Añada aceite según sea necesario.
13. Instale los tapones de verificación. Apriete los tapones de verificación y vaciado a 30–40 N·m (22–30 pies-libra).

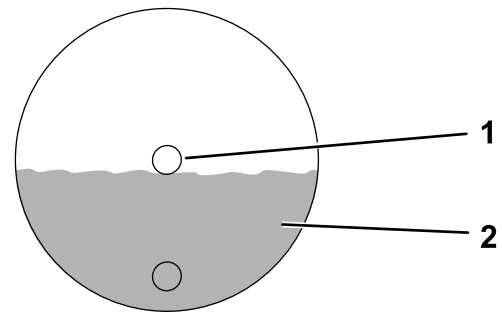
Mantenimiento de las orugas

Intervalo de mantenimiento: Después de las primeras 8 horas—Compruebe y ajuste la tensión de las orugas.

Después de las primeras 50 horas—Compruebe y ajuste la tensión de las orugas.

Cada 50 horas—Compruebe y ajuste la tensión de las orugas.

Cada vez que se utilice o diariamente—Limpie las orugas y compruebe que no hay desgaste excesivo y que la tensión es correcta.



Figura 64

- | | |
|------------------------|---------------------------------|
| 1. Oruga | 4. Piñón de arrastre segmentado |
| 2. Rueda delantera | 5. Tensor |
| 3. Rueda de rodaje (4) | 6. Rueda trasera |

Limpieza de las orugas

1. Aparque la máquina en una superficie nivelada y ponga el freno de estacionamiento.
2. Con el cucharón instalado y orientado hacia abajo, bájelo al suelo hasta que la parte delantera de la unidad de tracción se levante unos centímetros/unas pulgadas del suelo.
3. Pare el motor y retire la llave.
4. Usando una manguera de agua o un sistema de lavado a presión, retire la suciedad de cada conjunto de oruga.

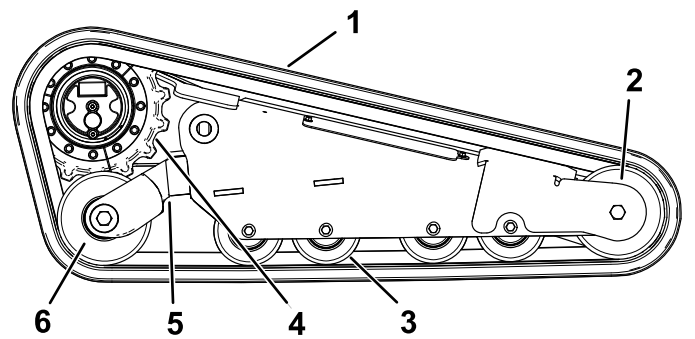
Importante: Solamente lave con agua a alta presión la zona de las orugas. No utilice un sistema de lavado a alta presión para limpiar el resto de la unidad de tracción. No utilice agua a alta presión entre la rueda motriz y la unidad de tracción, porque podría dañar las juntas del motor. El lavado a alta presión puede dañar el sistema eléctrico y las válvulas hidráulicas, o eliminar grasa.

Importante: Asegúrese de limpiar completamente las ruedas de rodaje, la rueda delantera y la rueda motriz (Figura 64). Las ruedas de rodaje deben rodar libremente cuando están limpias.

Comprobación de la tensión de las orugas

1. Aparque la máquina en una superficie nivelada y ponga el freno de estacionamiento.
2. Con el cucharón instalado y orientado hacia abajo, bájelo al suelo hasta que la parte delantera de la unidad de tracción se levante unos centímetros/unas pulgadas del suelo.

Nota: Si no dispone de un cucharón, eleve la máquina y apóyela sobre soportes fijos para soportar el peso de la máquina; consulte [Especificaciones \(página 22\)](#).



Figura 65

g263492

1. Rueda de rodaje
2. El espacio es de 20 mm (0.8").
3. Oruga

3. Pare el motor y retire la llave.
4. Compruebe que la distancia entre la segunda rueda de rodaje, contando desde atrás, y la oruga es de 20 mm (0.8"), como se muestra en la [Figura 65](#). Si es necesario realizar ajustes, vaya a [Ajuste de la tensión de las orugas](#) (página 57)

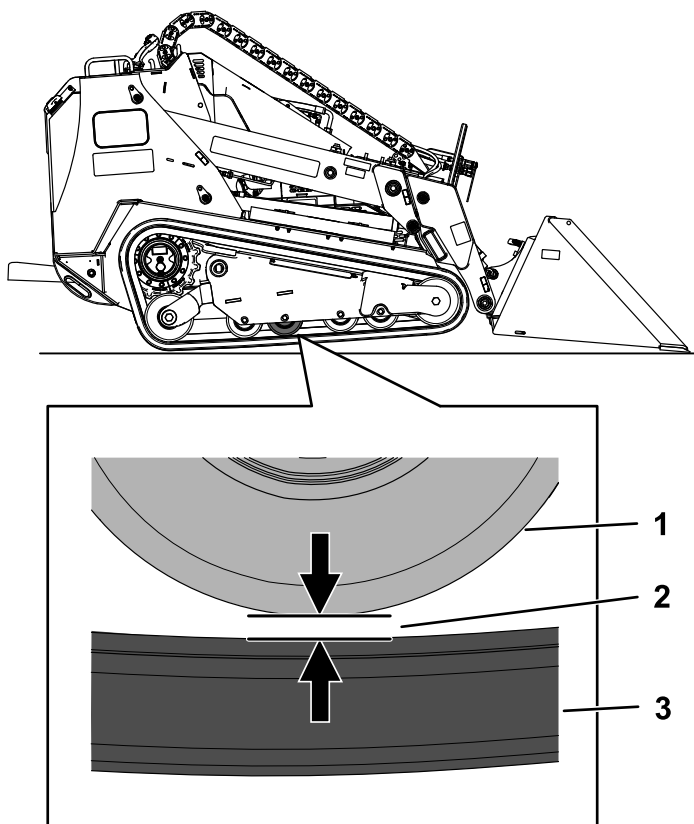
Ajuste de la tensión de las orugas

1. Aparque la máquina en una superficie nivelada y ponga el freno de estacionamiento.
2. Coloque un bloque de 15 cm x 15 cm (6" x 6") debajo del bastidor trasero de la máquina, justo detrás de la oruga a tensar.
3. Con el cucharón instalado e inclinado hacia abajo, bájelo al suelo hasta que la parte delantera de la unidad de tracción se levante unos centímetros/unas pulgadas del suelo y la máquina se incline hacia atrás sobre el bloque, hasta que la oruga esté completamente levantada del suelo.

Nota: Si no dispone de un cucharón, eleve la máquina y apóyela sobre soportes fijos

para soportar el peso de la máquina; consulte [Especificaciones](#) (página 22).

4. Pare el motor y retire la llave.
5. Afloje los 2 pernos y gire la cubierta de acceso para abrirla ([Figura 66](#)).



Figura 66

g262055

1. Perno
2. Cubierta de acceso

6. Retire el perno de bloqueo, el espaciador y la tuerca ([Figura 67](#)).

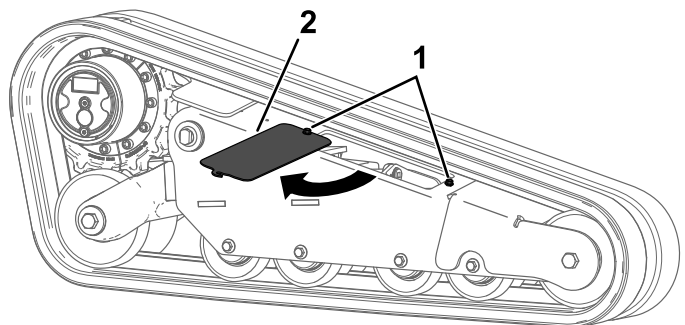

Figura 67

g262056

1. Perno de bloqueo
2. Tornillo tensor
3. Espaciador
4. Tuerca

7. Usando una llave de carraca de 1/2", gire el tornillo tensor hasta que la distancia entre la rueda de rodaje y la oruga sea de 20 mm (0.79"), como se muestra en la [Figura 65](#).

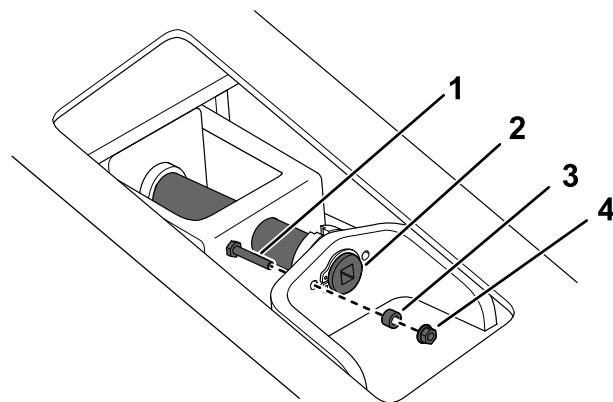
Nota: Gire el tornillo en sentido antihorario para apretar la oruga; gire el tornillo en sentido horario para aflojarla.

8. Alinee la muesca más próxima del tornillo tensor con el orificio del perno de bloqueo, y fije el tornillo con el perno de bloqueo y la tuerca ([Figura 67](#)).
9. Repita el procedimiento con la otra oruga si es necesario.

Cómo cambiar las orugas

Retirada de las orugas

1. Retire todos los implementos.
2. Aparque la máquina en una superficie nivelada, asegurándose de que haya un segmento del piñón que no esté engranado con la oruga.



Figura 68

g262081

1. Segmento del piñón

3. Baje los brazos de carga.
4. Pare el motor y retire la llave.
5. Eleve la máquina del suelo hasta que la parte inferior de la oruga esté a al menos 10.2 cm (4") del suelo. Apoye la máquina sobre caballetes.

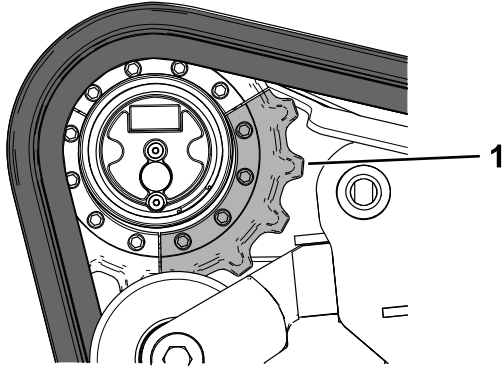
Nota: Utilice caballetes con capacidad suficiente para el peso de su máquina.

⚠ ADVERTENCIA

Las patas mecánicas o hidráulicas pueden no aguantar el peso de la máquina y pueden dar lugar a lesiones graves.

Utilice caballetes para sostener la máquina.

6. Retire el perno de bloqueo, el espaciador y la tuerca (Figura 67).
7. Usando una llave de carraca de 1/2", alivie la tensión en la oruga girando el tornillo tensor en sentido horario (Figura 67 y Figura 69).



Figura 69

g262083

1. Piñón
2. Oruga
3. Rueda delantera
4. Llave de carraca (1/2")
5. Rueda de rodaje (4)

8. Retire el segmento del piñón de arrastre que no está engranado con la oruga.

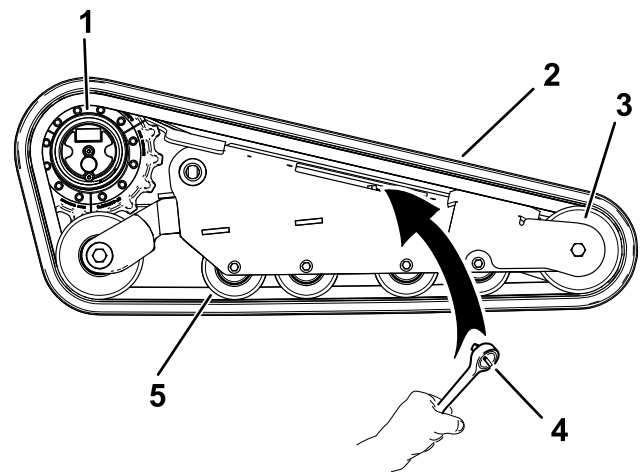
Importante: Si no retira el segmento del piñón, puede ser difícil instalar una oruga nueva sin dañarla.



Figura 70

g262082

1. Tornillo (4)
2. Segmento del piñón

9. Arranque la máquina y quite el freno de estacionamiento.
10. Mueva el control de tracción hacia adelante hasta que otro segmento del piñón quede libre de la oruga.
11. Pare el motor y retire la llave.
12. Retire el segmento del piñón (Figura 70).
13. Arranque la máquina y quite el freno de estacionamiento.

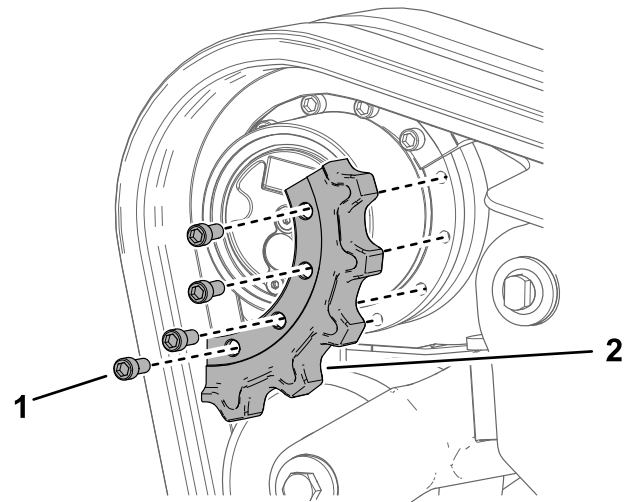
14. Mueva el control de tracción hacia adelante hasta que el último segmento del piñón quede libre de la oruga.

Nota: No es necesario retirar este segmento.

15. Retire la oruga del bastidor de la oruga.

Instalación de las orugas

1. Pase la oruga nueva alrededor de la rueda delantera (Figura 69).
2. Empuje la oruga por debajo de y entre las ruedas de rodaje y colóquela alrededor de la rueda tensora trasera (Figura 69).
3. Haga palanca para colocar los dientes de las orugas en la carcasa planetaria.
4. Arranque el motor y quite el freno de estacionamiento.
5. Mueva el control de tracción hacia adelante hasta que el segmento del piñón de arrastre se engrane en la oruga (Figura 71).



Figura 71

g262086

11. Usando una llave de carraca de 1/2", gire el tornillo tensor en sentido antihorario hasta que la distancia entre la rueda de rodaje y la oruga sea de 20 mm (0.79"), como se muestra en la Figura 65.
12. Alinee la muesca del tornillo tensor con el orificio más próximo del perno de bloqueo, y sujete el tornillo con el perno de bloqueo, el espaciador y la tuerca. Apriete el perno de bloqueo a 11.30 N·m (100 pulgadas-libra).
13. Baje la máquina al suelo.
14. Repita el procedimiento para sustituir la otra oruga.
15. Cierre la cubierta de acceso y apriete los pernos (Figura 66). Apriete los pernos a 41 N·m (30 pies-libra).

6. Pare el motor y retire la llave.
7. Aplique fijador de roscas a los pernos de uno de los segmentos del piñón de arrastre que retiró e instale el segmento del piñón (Figura 70). Apriete los pernos a 247–301 N·m (182–222 pies-libra).
8. Arranque el motor y quite el freno de estacionamiento.
9. Mueva el control de tracción hacia adelante hasta que ambos segmentos del piñón de arrastre estén engranados con la oruga.
10. Aplique fijador de roscas a los pernos de otro de los segmentos del piñón de arrastre que retiró e instale el segmento del piñón (Figura 71). Apriete los pernos a 247–301 N·m (182–222 pies-libra).

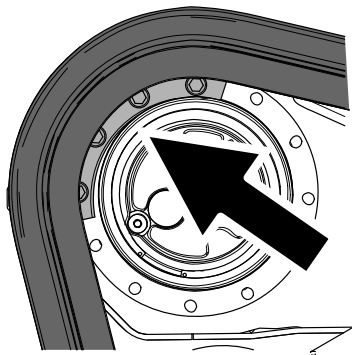
Nota: Instale el piñón de manera que los números de fundición del piñón queden hacia fuera.

Mantenimiento del sistema de refrigeración

Seguridad del sistema de refrigeración

- La ingestión del refrigerante del motor puede causar envenenamiento; manténgalo fuera del alcance de niños y animales domésticos.
- Una descarga de refrigerante caliente bajo presión, o cualquier contacto con el radiador caliente y los componentes que lo rodean, puede causar quemaduras graves.
 - Siempre deje que el motor se enfríe durante al menos 15 minutos antes de retirar el tapón del radiador.
 - Utilice un trapo al abrir el tapón del radiador y ábralo lentamente para permitir la salida del vapor.

Mantenimiento del sistema de refrigeración

Intervalo de mantenimiento: Cada vez que se utilice o diariamente—Limpie la rejilla, el enfriador de aceite y la parte delantera del radiador (más a menudo en condiciones de polvo y suciedad).

Cada vez que se utilice o diariamente—Compruebe el nivel de refrigerante en el depósito de expansión.

Cada 100 horas—Compruebe los manguitos del sistema de refrigeración.

Cómo limpiar la rejilla del radiador

Intervalo de mantenimiento: Cada vez que se utilice o diariamente

Elimine cualquier acumulación de hierba, suciedad u otros residuos de la rejilla del radiador con aire comprimido.

Comprobación del nivel de refrigerante del motor

El sistema de refrigeración está lleno de una solución al 50% de agua y anticongelante de etilenglicol permanente.

1. Aparque la máquina en una superficie nivelada, baje los brazos de carga, ponga el freno de estacionamiento y apague el motor.

2. Retire la llave del interruptor de encendido y deje que el motor se enfríe.
3. Abra el capó.
4. Compruebe el nivel de refrigerante del depósito de expansión (Figura 72).

Nota: El nivel del refrigerante debe estar entre o encima de las marcas en el lateral del depósito.



Figura 72

g262375

1. Depósito de expansión
2. Marca Lleno

5. Si el nivel de refrigerante es bajo, retire el tapón del depósito de expansión y añada una solución al 50% de agua y anticongelante permanente de etilenglicol.

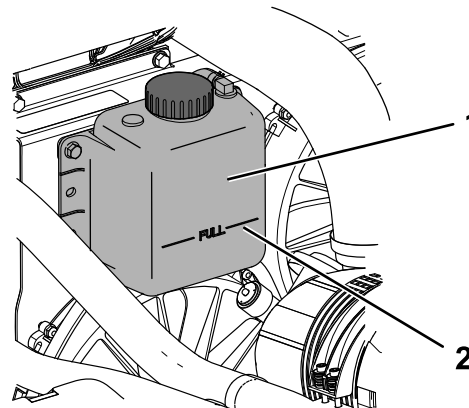
Importante: No llene demasiado el depósito de expansión.

6. Coloque el tapón del depósito de expansión.

Cómo cambiar el refrigerante del motor

Intervalo de mantenimiento: Cada 800 horas

Haga que un Servicio Técnico Autorizado cambie el refrigerante del motor cada año.

Si necesita añadir refrigerante del motor, consulte [Comprobación del nivel de refrigerante del motor \(página 60\)](#).

Mantenimiento de las correas

Comprobación y ajuste de la tensión de la correa del alternador

Intervalo de mantenimiento: Cada vez que se utilice o diariamente—Compruebe la condición de la correa del alternador.

Cada 100 horas—Ajuste la tensión de la correa del alternador.

1. Aparque la máquina en una superficie nivelada, ponga el freno de estacionamiento y baje los brazos de carga.
2. Pare el motor y retire la llave.
3. Abra el capó.
4. Aplique una fuerza de 30 N (22 pulgadas-libra) a la correa del alternador, en el punto intermedio entre las poleas (Figura 73).



Figura 73

1. Correa del alternador

5. Si la correa no se desvía 11 mm (7/16"), complete el procedimiento siguiente para tensar la correa:
 - A. Afloje el perno que sujeta el alternador al motor y el perno que fija el tirante al alternador.
 - B. Inserte una palanca entre el alternador y el motor y haciendo palanca, desplace el alternador hacia fuera.
 - C. Cuando consiga la tensión correcta, apriete los pernos del tirante y del alternador para afianzar el ajuste.

Mantenimiento del sistema de control

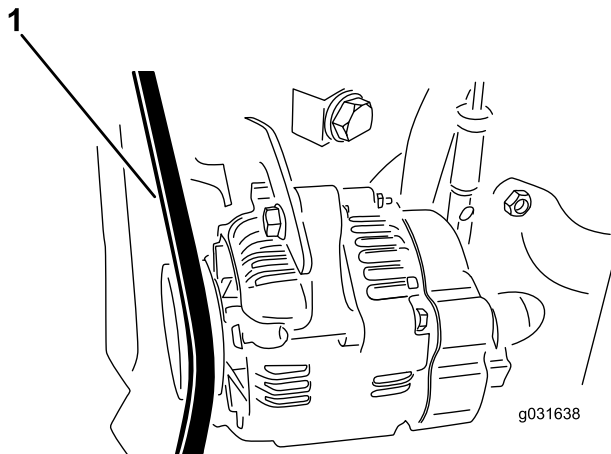
Ajuste de los controles

Los controles son ajustados en fábrica antes del envío de la máquina. No obstante, tras muchas horas de uso, es posible que usted necesite ajustar la alineación del control de tracción, la posición de PUNTO MUERTO del control de tracción y el desplazamiento del control de tracción en posición hacia adelante a velocidad máxima.

Póngase en contacto con su Distribuidor de Servicio Técnico Autorizado para ajustar los controles de su máquina.

Mantenimiento del sistema hidráulico

Seguridad del sistema hidráulico

- Busque atención médica inmediatamente si se inyecta fluido en la piel. El fluido que penetre en la piel debe ser retirado quirúrgicamente por un médico en el término de pocas horas.
- Asegúrese de que todas las mangueras y líneas de fluido hidráulico están en buenas condiciones de uso y que todos los acoplamientos y conexiones hidráulicos están apretados, antes de aplicar presión al sistema hidráulico.
- Mantenga el cuerpo y las manos alejados de fugas pequeñas o boquillas que liberan fluido hidráulico a alta presión.
- Utilice un cartón o un papel para detectar fugas de fluido hidráulico.
- Alivie de manera segura toda presión en el sistema hidráulico antes de realizar trabajos en el sistema hidráulico.

Cómo aliviar la presión hidráulica

Para aliviar la presión hidráulica con el motor en marcha, desengrane el sistema hidráulico auxiliar y baje totalmente los brazos de carga.

Para aliviar la presión con el motor parado, mueva el joystick entre las posiciones delanteras para bajar los brazos de carga (Figura 74).



Figura 74

g358970

Especificación del fluido hidráulico

Cada 400 horas—Cambie el fluido hidráulico y los filtros (si no utiliza fluido Toro).

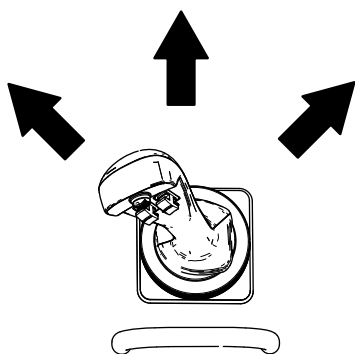
Cada 1000 horas—Cambie el fluido hidráulico y los filtros (si utiliza fluido Toro).

Capacidad del depósito hidráulico: 57.7 litros (15.25 galones US)

Utilice solamente uno de los fluidos siguientes en el sistema hidráulico:

- **Toro Premium Transmission/Hydraulic Tractor Fluid** (consulte a su Distribuidor Autorizado Toro si desea más información)
- **Fluido hidráulico Toro PX de larga vida** (consulte a su Servicio Técnico Autorizado si desea más información)
- Si ninguno de los fluidos anteriores está disponible, puede utilizar otro **fluido hidráulico universal para tractores (UTHF)**, pero en este caso utilice únicamente productos **convencionales a base de petróleo**. Las especificaciones de todas las propiedades materiales deben estar dentro de los intervalos citados a continuación, y el fluido debe cumplir las normas industriales citadas. Consulte a su proveedor de fluido hidráulico para determinar si el fluido cumple estas especificaciones.

Nota: Toro no asume responsabilidad alguna por daños causados por sustitutos no adecuados, así que usted debe utilizar solamente productos de fabricantes responsables que respalden sus recomendaciones.

Propiedades materiales	
Viscosidad, ASTM D445	cSt a 40 °C: 55 a 62
	cSt a 100 °C: 9.1 a 9.8
Índice de viscosidad ASTM D2270	140 a 152
Punto de descongelación, ASTM D97	-37 a -43 °C (-35 a -46 °F)
Normas industriales	
API GL-4, AGCO Powerfluid 821 XL, Ford New Holland FNHA-2-C-201.00, Kubota UDT, John Deere J20C, Vickers 35VQ25 y Volvo WB-101/BM	

Nota: La mayoría de los fluidos hidráulicos son casi incoloros, por lo que es difícil detectar fugas. Está disponible un aditivo de tinte rojo para el aceite del sistema hidráulico, en botellas de 20 ml (2/3 onza fluida). Una botella es suficiente para 15 a 22 litros (4 a 6 galones US) de fluido hidráulico. Solicite la pieza no. 44-2500 a su Distribuidor Autorizado Toro.

Comprobación del nivel de fluido hidráulico

Intervalo de mantenimiento: Cada 25 horas

Importante: Utilice siempre el tipo correcto de fluido hidráulico. Los fluidos que no cumplan las especificaciones dañarán el sistema hidráulico. Consulte [Especificación del fluido hidráulico \(página 62\)](#).

1. Retire todos los implementos.
2. Aparque la máquina en una superficie nivelada y ponga el freno de estacionamiento.
3. Eleve los brazos de carga e instale los bloqueos de los cilindros.
4. Apague el motor y retire la llave.
5. Retire la cubierta delantera; consulte [Retirada de la cubierta delantera \(página 42\)](#).
6. Limpie la zona alrededor del cuello de llenado del depósito de fluido hidráulico ([Figura 75](#)).



Figura 75

g263507

1. Tapón del cuello de llenado

7. Retire el tapón del cuello de llenado y compruebe el nivel de fluido en la varilla ([Figura 76](#)).

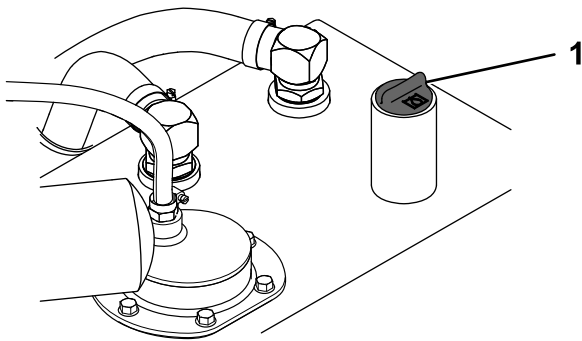
Nota: El nivel de fluido debe estar entre las 2 muescas de la varilla cuando los brazos están bajos, y debe estar en la muesca inferior cuando los brazos están elevados.



Figura 76

g263506

1. Cuello de llenado
 2. Varilla
-
8. Si el nivel es bajo, añada fluido suficiente para que llegue al nivel correcto.
 9. Instale el tapón del cuello de llenado.
 10. Instale la cubierta delantera.

Cambio de los filtros hidráulicos

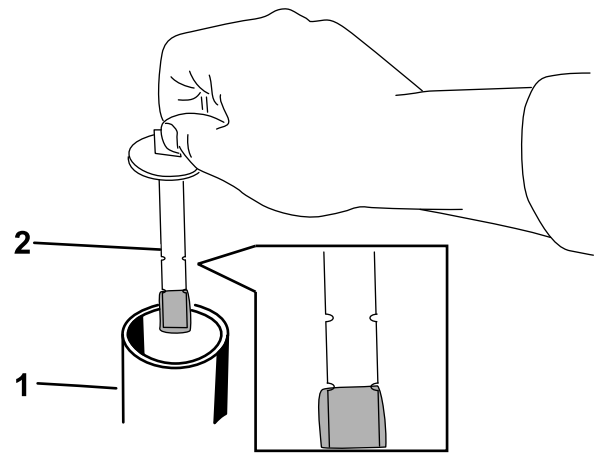
Importante: No utilice un filtro de aceite para automóviles, o puede causar graves daños en el sistema hidráulico.

1. Aparque la máquina en una superficie nivelada, ponga el freno de estacionamiento y baje los brazos de carga.
2. Pare el motor y retire la llave.
3. Eleve los brazos de carga e instale los bloqueos de los cilindros.
4. Retire la cubierta delantera; consulte [Retirada de la cubierta delantera \(página 42\)](#).
5. Coloque un recipiente debajo del filtro y cambie el filtro (Figura 77).



Figura 77

g263539

6. Limpie cualquier fluido derramado.
7. Abra la cubierta de acceso trasera; consulte [Cómo abrir la cubierta de acceso trasera \(página 41\)](#)
8. Retire la rejilla trasera; consulte [Retirada de la rejilla trasera \(página 41\)](#).
9. Coloque un recipiente debajo del filtro trasero y cambie el filtro (Figura 78).

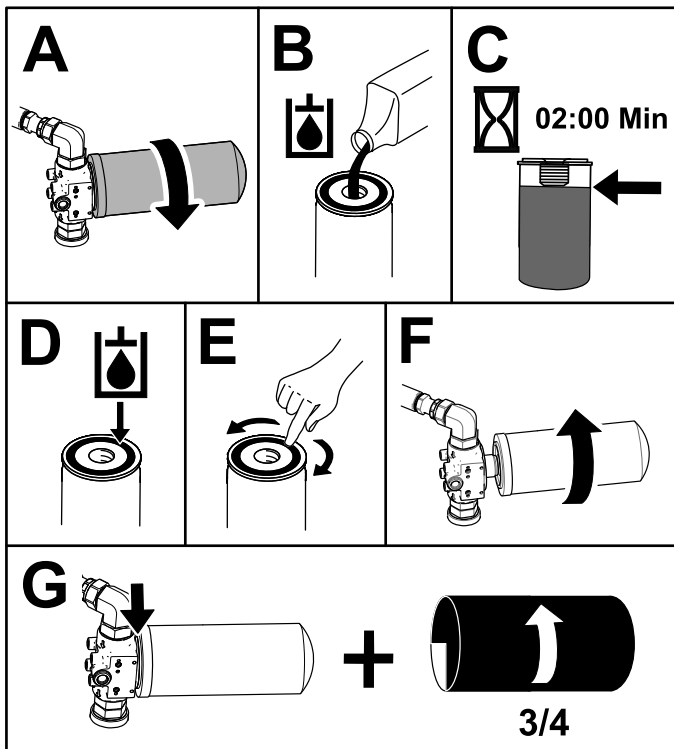

Figura 78

g263575

10. Limpie cualquier fluido derramado.
 11. Arranque el motor y déjelo funcionar durante unos dos minutos para purgar el aire del sistema.
 12. Pare el motor y compruebe que no hay fugas.
 13. Compruebe el nivel de fluido del depósito hidráulico; consulte [Comprobación del nivel de fluido hidráulico \(página 63\)](#), y añada fluido para que el nivel llegue a la marca de la varilla.
- Importante:** No llene el depósito en exceso.
14. Instale la cubierta delantera.
 15. Instale la rejilla trasera y apriete los pomos y los pernos para sujetarla.
 16. Cierre la cubierta de acceso trasera e instale la fijación para sujetarla.
 17. Retire y guarde los bloqueos de los cilindros y baje los brazos de carga.

Cómo cambiar el fluido hidráulico

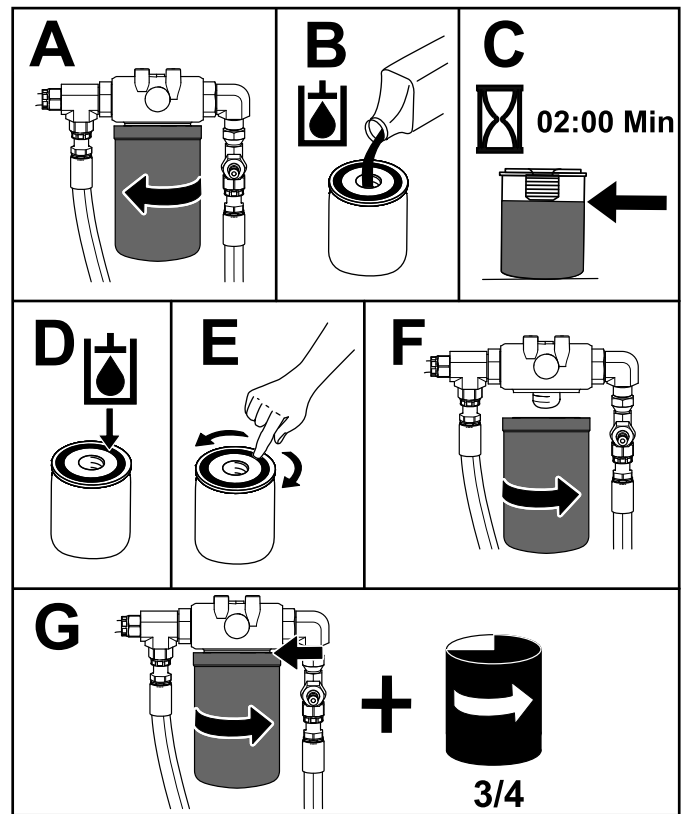
1. Aparque la máquina en una superficie nivelada.
2. Eleve los brazos de carga e instale los bloqueos de los cilindros.
3. Detenga el motor, retire la llave y deje que el motor se enfríe.
4. Retire la cubierta delantera; consulte [Retirada de la cubierta delantera \(página 42\)](#).
5. Retire el tapón y la varilla del depósito hidráulico ([Figura 79](#)).

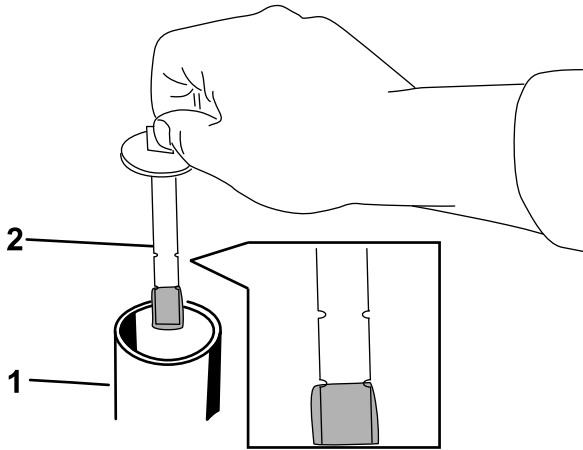

g263506

Figura 79

1. Cuello de llenado
2. Varilla

6. Coloque un recipiente grande con capacidad para 57 litros (15 galones US) debajo del tapón de vaciado situado en la parte delantera de la máquina ([Figura 80](#)).

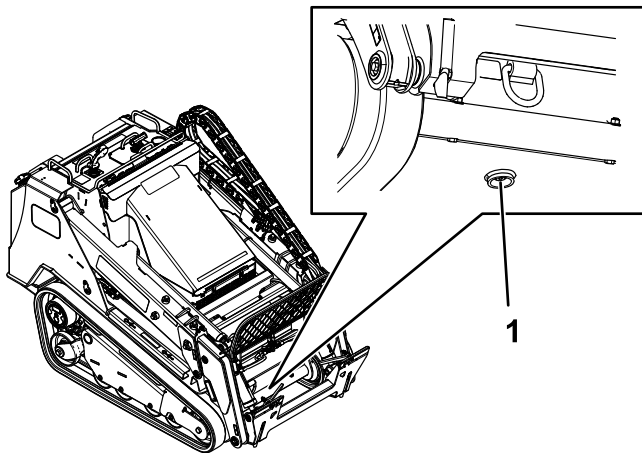

g303493

Figura 80

1. Tapón de vaciado

7. Retire el tapón de vaciado y deje fluir el aceite al recipiente ([Figura 80](#)).
 8. Cuando el aceite haya terminado de drenar, instale el tapón de vaciado y apriételo.
- Nota:** Elimine el aceite usado en un centro de reciclaje homologado.
9. Llene el depósito hidráulico con fluido hidráulico; consulte [Especificación del fluido hidráulico \(página 62\)](#).
 10. Arranque el motor y déjelo funcionar durante unos minutos.
 11. Pare el motor y retire la llave.
 12. Compruebe el nivel de fluido hidráulico y añada fluido para llenar el depósito, si es necesario; consulte [Comprobación del nivel de fluido hidráulico \(página 63\)](#).
 13. Instale la cubierta delantera.

Mantenimiento del cargador

Importante: No apriete demasiado los tornillos de fijación; si no, podría dañar las roscas de los tornillos de ajuste.

Apriete de los tornillos de ajuste de los brazos de carga

Máquinas telescópicas solamente

Intervalo de mantenimiento: Cada 25 horas

Si los brazos de carga inferiores traquetean, compruebe el par de apriete.

1. Aparque la máquina en una superficie nivelada.
2. Detenga el motor, retire la llave y deje que el motor se enfríe.
3. En cada brazo de carga, afloje el tornillo de fijación de los 4 tornillos de ajuste ([Figura 81](#)).



Figura 81

1. Tornillo de ajuste

4. Apriete los tornillos de ajuste a 27 N·m (20 pies-libra).
5. Compruebe que la longitud de la parte de los tornillos de ajuste que sobresale de los brazos es igual en ambos lados.
6. Aplique fijador de roscas de resistencia media a los tornillos de fijación y apriételes hasta que apenas toquen los tornillos de ajuste.

Limpieza

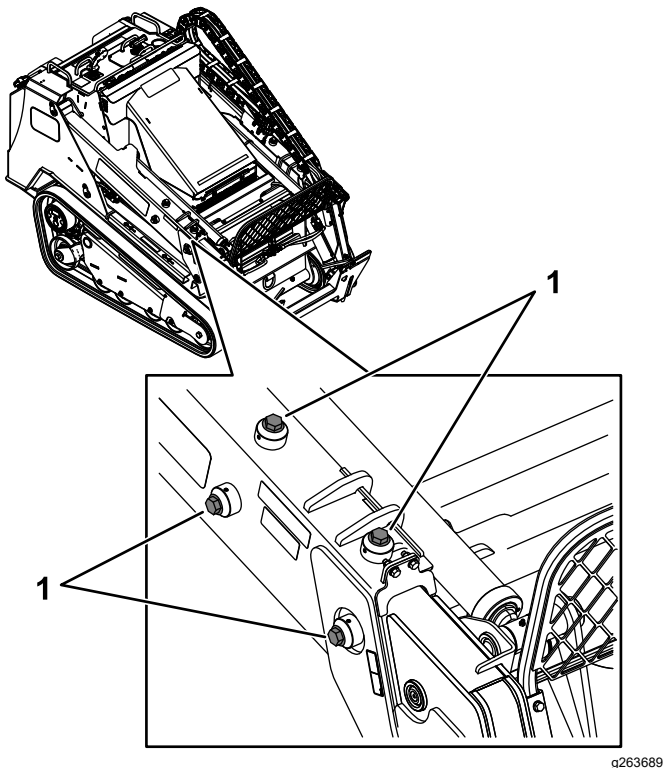
Eliminación de residuos

Intervalo de mantenimiento: Cada vez que se utilice o diariamente

Importante: La operación del motor con las rejillas obstruidas y/o sin las tapas de ventilación dañará el motor debido al sobrecalentamiento.

1. Aparque la máquina en una superficie nivelada y baje los brazos de carga.
2. Detenga el motor, retire la llave y deje que el motor se enfríe.
3. Abra el capó y coloque la varilla de sujeción.
4. Limpie cualquier residuo de las rejillas delantera y laterales.
5. Retire cualquier residuo del limpiador de aire.
6. Elimine cualquier acumulación de residuos en el motor y en las aletas del enfriador de aceite con un cepillo o un soplador.

Importante: La operación del motor con las rejillas obstruidas y/o sin las tapas de ventilación dañará el motor debido al sobrecalentamiento.

7. Limpie cualquier residuo del orificio del capó, el silenciador, los protectores térmicos y la rejilla del radiador (en su caso).
8. Cierre el capó.

Limpieza del chasis

Intervalo de mantenimiento: Cada 100 horas—Compruebe que no hay acumulación de suciedad en el chasis.

Con el tiempo, el chasis debajo del motor acumula suciedad y residuos que deben ser eliminados. Abra el capó e inspeccione frecuentemente la zona debajo del motor con una linterna. Cuando la acumulación de residuos llegue a 2.5–5 cm (1"–2") de grosor, limpie el chasis.

1. Aparque la máquina en una superficie nivelada y baje los brazos de carga.
2. Levante la parte frontal de la máquina para que esta quede inclinada hacia atrás.
3. Pare el motor y retire la llave.
4. Retire la placa inferior; consulte [Retirada de la placa inferior \(página 41\)](#).
5. Retire la cubierta delantera; consulte [Retirada del conjunto de la cubierta delantera \(página 42\)](#).
6. Rocíe agua en el chasis para limpiar la suciedad y los residuos.

Nota: El agua se drenará en la parte trasera de la máquina.

Importante: No rocíe agua en el motor.

7. Engrase la máquina; consulte [Lubricación de la máquina \(página 42\)](#).
8. Instale la placa inferior ([Figura 39](#)).
9. Instale la cubierta delantera.
10. Baje la máquina.

Almacenamiento

Seguridad durante el almacenamiento

- Apague el motor, retire la llave, espere a que se detengan todas las piezas en movimiento y deje que el motor se enfríe antes de guardar la máquina.
- No almacene la máquina o el combustible cerca de una llama.

Almacenamiento

1. Aparque la máquina en una superficie nivelada, ponga el freno de estacionamiento y baje los brazos de carga.
2. Pare el motor y retire la llave.
3. Limpie la suciedad de toda la máquina.
***Importante:* La máquina puede lavarse con un detergente suave y agua. No lave la máquina a presión. Evite el uso excesivo de agua, especialmente cerca del panel de control, el motor, las bombas hidráulicas y los motores eléctricos.**
4. Revise el limpiador de aire; consulte [Mantenimiento del limpiador de aire \(página 43\)](#).
5. Engrase la máquina; consulte [Lubricación de la máquina \(página 42\)](#).
6. Cambie el aceite del motor; consulte [Cambio del aceite de motor y del filtro \(página 45\)](#).
7. Cargue la batería; consulte [Cómo cargar la batería \(página 51\)](#).
8. Compruebe y ajuste la tensión de las orugas; consulte [Mantenimiento de las orugas \(página 56\)](#).
9. Compruebe y apriete todas las fijaciones. Repare o sustituya cualquier pieza desgastada, dañada o que falte.
10. Pinte cualquier superficie rayada o de metal desnudo con pintura disponible en su Servicio Técnico Autorizado.
11. Guarde la máquina en un garaje o almacén seco y limpio. Retire la llave de contacto y guárdela en un lugar seguro que le sea fácil de recordar.
12. Cubra la máquina para protegerla y para conservarla limpia.

Retirada de servicio de la máquina

Antes de retirar la máquina de servicio, siga las reglamentaciones locales sobre eliminación de sustancias peligrosas. Para obtener más información sobre cómo drenar fluidos, consulte el capítulo Mantenimiento o póngase en contacto con su Servicio Técnico Autorizado.

Solución de problemas

Problema	Posible causa	Acción correctora
El motor no arranca.	<ol style="list-style-type: none"> 1. Hay suciedad, agua, combustible viejo o combustible incorrecto en el sistema de combustible. 2. El filtro de combustible está atascado. 3. El tipo de combustible que hay en la máquina no es apto para el uso a baja temperatura. 4. La batería está descargada. 	<ol style="list-style-type: none"> 1. Drene y enjuague el sistema de combustible, añada combustible nuevo. 2. Cambie el filtro de combustible. 3. Drene el sistema de combustible y cambie el filtro de combustible. Añada combustible nuevo del tipo correcto para la temperatura ambiente. Es posible que tenga que calentar la unidad de tracción entera. 4. Cargue la batería o cámbiela.
El motor pierde potencia.	<ol style="list-style-type: none"> 1. El depósito de combustible está vacío. 2. Hay aire en el combustible. 3. El motor se sobrecalienta. 4. La carga del motor es excesiva. 5. El nivel del aceite del cárter es incorrecto. 6. Los filtros del limpiador de aire están sucios. 	<ol style="list-style-type: none"> 1. Llene el depósito de combustible con combustible fresco. 2. Purgue el sistema de combustible y compruebe que no hay fugas de aire en las conexiones de las mangueras de combustible y los acoplamientos situados entre el depósito de combustible y el motor. 3. Consulte la sección "El motor se sobrecalienta". 4. Reduzca la carga y la velocidad de avance. 5. Llene o vacíe hasta la marca de lleno. 6. Revise los filtros de aire.
El motor arranca, pero no sigue funcionando.	<ol style="list-style-type: none"> 1. El depósito de combustible está vacío. 2. Hay aire en el combustible. 3. El motor se sobrecalienta. 4. Los filtros del limpiador de aire están sucios. 	<ol style="list-style-type: none"> 1. Llene el depósito de combustible con combustible fresco. 2. Purgue el sistema de combustible y compruebe que no hay fugas de aire en las conexiones de las mangueras de combustible y los acoplamientos situados entre el depósito de combustible y el motor. 3. Consulte la sección "El motor se sobrecalienta". 4. Revise los filtros de aire.

Problema	Posible causa	Acción correctora
El motor se sobrecalienta.	<ol style="list-style-type: none"> 1. El nivel del aceite del cárter es incorrecto. 2. La correa del alternador está rota o alargada. 3. Se necesita más refrigerante. 4. La concentración del anticongelante es demasiado alta. 5. El flujo de aire al radiador está restringido. 6. El interior del radiador está corroído. 7. El radiador o el tapón del radiador está dañado. 8. El termostato está defectuoso. 9. El indicador de temperatura o el sensor está defectuoso. <ol style="list-style-type: none"> 1. La carga del motor es excesiva. 0. 1. La junta de la culata está dañada o 1. hay fugas de agua. 	<ol style="list-style-type: none"> 1. Llene o vacíe hasta la marca de lleno. 2. Cambie la correa o ajuste la tensión de la correa. 3. Compruebe y añada refrigerante. 4. Añada agua solamente o cambie a un refrigerante con la relación de mezcla especificada. 5. Inspeccione y limpie la rejilla del radiador. 6. Limpie o sustituya el radiador y sus componentes. 7. Cambie las piezas dañadas. 8. Compruebe el termostato y cámbielo si es necesario. 9. Compruebe la temperatura con un termómetro y sustituya el indicador o el sensor si es necesario. <ol style="list-style-type: none"> 1. Reduzca la carga y la velocidad de avance. 0. 1. Sustituya cualquier pieza dañada. 1.
No es posible conducir la máquina.	<ol style="list-style-type: none"> 1. El freno de estacionamiento está puesto. 2. El nivel de fluido hidráulico es bajo. 3. El sistema hidráulico está dañado. 4. Las válvulas de desvío están abiertas. 5. Uno de los acoplamientos de accionamiento de la bomba de tracción está suelto o roto. 6. La bomba y/o el motor de las ruedas está dañado. 7. La válvula de control está dañada. 8. La válvula de alivio está dañada. 9. Los ventiladores de refrigeración están dañados o desconectados. 	<ol style="list-style-type: none"> 1. Quitar el freno de estacionamiento. 2. Añada fluido hidráulico al depósito. 3. Póngase en contacto con su Servicio Técnico Autorizado. 4. Cierre las válvulas de desvío. 5. Póngase en contacto con su Servicio Técnico Autorizado. 6. Póngase en contacto con su Servicio Técnico Autorizado. 7. Póngase en contacto con su Servicio Técnico Autorizado. 8. Póngase en contacto con su Servicio Técnico Autorizado. 9. Compruebe las conexiones de los ventiladores o cambie cualquier pieza dañada.

Notas:

Información sobre las Advertencias de la Proposición 65 de California

¿Qué significa esta advertencia?

Puede ver un producto a la venta que lleva una etiqueta de advertencia como la siguiente:



ADVERTENCIA: Cáncer y daños reproductivos – www.p65Warnings.ca.gov.

¿Qué es la Proposición 65?

La Proposición 65 afecta a cualquier empresa que tenga presencia en California, que venda productos en California o que fabrique productos que podrían ser introducidos o vendidos en California. Esta ley exige que el Gobernador de California mantenga y publique una lista de productos químicos identificados como causantes de cáncer, defectos de nacimiento u otros daños reproductivos. La lista, que se actualiza anualmente, incluye cientos de productos químicos que se encuentran en muchos artículos de uso diario. El propósito de la Proposición 65 es informar al público sobre la exposición a estos productos químicos.

La Proposición 65 no prohíbe la venta de productos que contengan estos productos químicos, sino que requiere la presencia de advertencias en el producto, el envase y la documentación suministrada con el producto. Además, una advertencia de la Proposición 65 no significa que el producto contravenga ninguna norma o requisito de seguridad. De hecho, el gobierno de California ha aclarado que una advertencia bajo la Proposición 65 “no es lo mismo que una decisión legal sobre la “seguridad” o la “inseguridad” de un producto”. Muchos de estos productos químicos han sido utilizados durante años en productos de uso diario sin que se hayan producido daños documentados. Para obtener más información, visite <https://oag.ca.gov/prop65/faqs-view-all>.

Una advertencia de la Proposición 65 significa que una empresa (1) ha evaluado la exposición y ha concluido que supera el nivel de “sin riesgo significativo”; o (2) ha optado por proporcionar una advertencia basándose en sus conocimientos respecto a la presencia de un producto químico de los incluidos en la lista, sin intentar evaluar la exposición.

¿Esta ley es aplicable en todas partes?

Las advertencias de la Proposición 65 solo son obligatorias según la legislación de California. Estas advertencias se ven por toda California en una gran variedad de entornos, incluyendo entre otros restaurantes, tiendas de alimentos, hoteles, escuelas y hospitales, y en una amplia variedad de productos. Además, algunos minoristas de Internet y de la venta por correo incluyen advertencias de la Proposición 65 en sus sitios web o en sus catálogos.

¿Qué diferencia hay entre las advertencias de California y los límites federales?

Las normas de la Proposición 65 son a menudo más exigentes que las normas federales o internacionales. Diversas sustancias requieren una advertencia bajo la Proposición 65 a niveles muy inferiores a los límites federales. Por ejemplo, el nivel exigido por la Proposición 65 para las advertencias sobre el plomo es de 0.5 µg/día, que es muy inferior a lo que exigen las normas federales e internacionales.

¿Por qué no llevan la advertencia todos los productos similares?

- Los productos vendidos en California deben llevar etiquetas bajo la Proposición 65, mientras que otros productos similares que se venden en otros lugares no las requieren.
- Una empresa puede estar obligada a incluir advertencias de la Proposición 65 en sus productos como condición de un acuerdo tras un procedimiento legal relacionado con la Proposición 65, pero otras empresas que fabrican productos similares no tienen necesariamente la misma obligación.
- La aplicación de la Proposición 65 no es uniforme.
- Algunas empresas pueden optar por no proporcionar advertencias porque consideran que no están obligadas a hacerlo bajo la Proposición 65; la falta de advertencias en un producto no significa que el producto esté libre de los productos químicos incluidos en la lista a niveles similares.

¿Por qué incluye Toro esta advertencia?

Toro ha optado por proporcionar a los consumidores la mayor cantidad posible de información para que pueda tomar decisiones informadas sobre los productos que compran y utilizan. Toro proporciona advertencias en ciertos casos basándose en sus conocimientos sobre la presencia de uno o más productos químicos de la lista, sin evaluar el nivel de exposición, puesto que la lista no incluye límites de exposición para todos los productos químicos que contiene. Si bien la exposición que provocan los productos Toro puede ser insignificante, o estar dentro de los límites de la categoría “sin riesgo significativo”, Toro ha optado por proporcionar las advertencias de la Proposición 65 como precaución. Además, si Toro no proporcionara estas advertencias, podría ser demandada por el Estado de California o por particulares bajo la Proposición 65, y estar sujeta a importantes sanciones.