



Heckrollenbürste

Mähwerk mit 12,7-cm-Spindel oder 17,8-cm-Spindel der Serie Reelmaster® 3555, 3575 und 5010

Modellnr. 03406

Modellnr. 03408

Installationsanweisungen

Dieses Produkt entspricht allen relevanten europäischen Richtlinien. Weitere Informationen finden Sie in der Einbauerklärung am Ende dieses Dokuments.

Die Heckrollenbürste wird an den Spindelmähern an einem Aufsitzrasenmäher befestigt und sollte nur von geschulten Lohnarbeitern in gewerblichen Anwendungen eingesetzt werden. Es soll hauptsächlich sicherstellen, dass sich kein Schnittgut oder Grünabfall auf der Heckrolle des Mähwerks ablagert, um auf gepflegten Grünflächen in Parkanlagen, Sportplätzen und öffentlichen Anlagen ein besseres Schnittbild zu erhalten.

Wichtig: Verwenden Sie die Heckrollenbürsten nur bei einer Schnitthöhe von 6 mm bis 25 mm. Verwenden Sie die Bürste für hohe Schnitthöhen, für Schnitthöhen über 25 mm. Lesen Sie die Schritte für das Montieren der Bürste für hohe Schnitthöhe (optional).

Hinweis: Für 12,7-cm-Mähwerke, die von einem elektrischen Spindelmotor angetrieben werden, benötigen Sie zusätzlich den Endballast (Modell 03413).

Einführung

Wichtig: Vergewissern Sie sich vor der Installation dieses Kits, dass Sie ein kompatibles Mähwerk haben:

03406 ist für die Verwendung an Reelmaster 3555, 5410 oder 5010-H 55,9 cm DPA-Mähwerken mit einer 12,7 cm Spindel vorgesehen.

03408 ist für die Verwendung an Reelmaster 3575, 5510, 5610 oder 5010-H 55,9 cm DPA-Mähwerken mit einer 17,8 cm Spindel vorgesehen.

Weitere Einzelheiten finden Sie in der folgenden Tabelle:

Heckrollenbürsten	Kompatible Mähwerke	Inkompatible Mähwerke
03406 12,7 cm Spindel	Alle Mähwerke mit Aluminiumseitenplatten, Modell-Nummern: 03621/23/24, 03634/5 und 03487/8/9	DPA-Mähwerke mit rot lackierten Seitenplatten, Modell-Nummern: 03661, 03694/5
03408 17,8 cm Spindel	Alle Mähwerke mit Aluminiumseitenplatten, Modell-Nummern: 03636/7/8/9 und 03641/43	DPA-Mähwerke mit rot lackierten Seitenplatten, Modell-Nummern: 03681/2, 03696/7/8/9, 03693 und 03863/4



Installation

Einzelteile

Prüfen Sie anhand der nachstehenden Tabelle, dass Sie alle im Lieferumfang enthaltenen Teile erhalten haben.

Beschreibung	Menge	Verwendung
Keine Teile werden benötigt	–	Stellen Sie die für die Montage benötigten Werkzeuge zusammen.
Keine Teile werden benötigt	–	Festlegen der Rollenbürsten-Ausrichtung.
Rollenbürstengehäuse	5	Montieren der Rollenbürste.
Sechskantschraube ($\frac{3}{8}$ " x 1")	10	
Rollenbürste	5	
Ansatzschraube (5/16" x 0,62")	5	
Rechte Riemenabdeckung bzw. Platte	2	
Linke Riemenabdeckung bzw. Platte	3	
Schraube (5/16" x $\frac{1}{2}$ ")	20	
Distanzstück	5	
Antriebsscheibe	5	
Bundkopfschraube ($\frac{3}{8}$ " x 2")	5	
Riemen	5	
Beilagscheibe (für die Riemenjustierung erforderlich)	5	
Rechte Antriebswelle	2	
Linke Antriebswelle	3	
O-Ring	5	
90°-Schmiernippel	5	
Bürste für hohe Schnitthöhe (optional)	—	Montieren der Bürste für hohe Schnitthöhe, für Schnitthöhen über 2,5 cm.
Endballast (Modell 03413) für Reelmaster 5010-H mit 12,7-cm-Mähwerken.	—	Montieren des Endballasts für Reelmaster 5010-H mit 12,7-cm-Mähwerken.
Ansatzschraube ($\frac{3}{8}$ " x 0,58") (optional, separat erhältlich)	—	Bringen Sie die Ansatzschraube für den Reelmaster 5010-H an.

Hinweis: Stellen Sie sich hinter das Mähwerk und bestimmen Sie die linke und rechte Seite des Mähwerks.

Für die Montage benötigte Werkzeuge/Materialien

Vor der Montage sollten Sie sich die folgenden Werkzeuge besorgen:

- $\frac{1}{2}$ "-Sechskantschlüssel
- $\frac{9}{16}$ "-Sechskantschlüssel
- $\frac{1}{2}$ "-Ratschenschlüssel (2 Stück)
- Keilwellenwerkzeug für 12,7 cm Spindel (Bestellnr. TOR4074)*
- Keilwellenwerkzeug für 17,8 cm Spindel (Bestellnr. TOR4070)*
- $\frac{1}{8}$ "-Sechskantschlüssel T-Griff
- $\frac{5}{16}$ "-Sechskantschlüssel T-Griff

- $\frac{3}{8}$ "-Schraubenschlüssel
- $\frac{5}{16}$ "-Schraubenschlüssel
- $\frac{1}{2}$ "-Schraubenschlüssel
- Drehmomentschlüssel: 2bis 3 N·m
- Drehmomentschlüssel: 20bis 25 N·m
- Drehmomentschlüssel: 36bis 45 N·m
- Drehmomentschlüssel: 47bis 54 N·m
- Drehmomentschlüssel: 115 bis 128 N·m
- Langstieliges Hebeleisen ($\frac{3}{8}$ " x 12")

*Bestellen Sie über die [Website](#) von K-Line Industries, senden Sie Ihre Bestellung per E-Mail an cservice@klineind.com oder rufen Sie den K-Line-Kundendienst unter 1-800-824-5546 an.

Festlegen der Rollenbürsten-Ausrichtung

Bei allen Mähwerken ist das Gegengewicht für den Versand an der linken Seite des Mähwerks montiert. Legen Sie die Position der Rollenbürste und der Spindelmotoren mit [Bild 1](#) fest.



Bild 1

- | | |
|---------------------|---------------------------------|
| 1. Schneideinheit 1 | 5. Schneideinheit 5 |
| 2. Mähwerk 2 | 6. Spindelmotor |
| 3. Mähwerk 3 | 7. Rechter Rollenbürstenantrieb |
| 4. Mähwerk 4 | 8. Linker Rollenbürstenantrieb |

Hinweis: Diese Anweisungen und Bilder beziehen sich auf die Montage der Bürsten an den Mähwerken, bei denen die Gegengewichte hinten links am Mähwerk sind.

Montieren der Rollenbürste

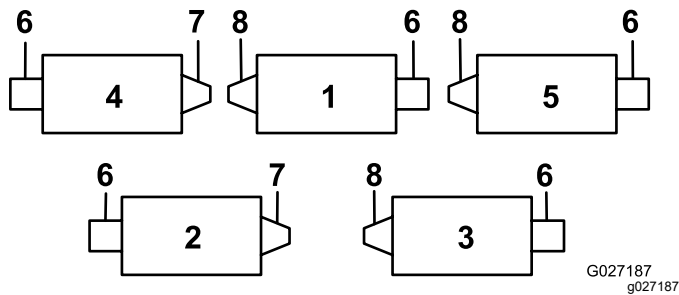
Montieren der Antriebswelle

Lesen Sie den Abschnitt „Wartungssicherheit“ in der *Bedienungsanleitung* für Ihre Maschine, bevor Sie dieses Kit installieren.

1. Stellen Sie die Maschine auf einer ebenen Fläche ab und aktivieren Sie die Feststellbremse.
2. Stellen Sie sicher, dass die Mähwerke angekuppelt sind.
3. Stellen Sie den Motor ab und ziehen Sie den Zündschlüssel ab.
4. Entfernen Sie alle Mähwerke von der Maschine.

Wichtig: Prüfen Sie, ob das Mähwerk die gewünschte Schnitthöhe und Einstellung hat. Machen Sie ggf. Anpassungen gemäß der *Bedienungsanleitung*, bevor Sie das Kit montieren.

5. Ziehen Sie die Spindel zum Entnehmen zurück; siehe [Spindel zum Ausbau der Gewindeeinsätze zurückhalten](#) (Seite 13).

6. Entfernen Sie den Gewindeeinsatz am Mähwerk für den Heckrollenbürstenantrieb ([Bild 1](#)) und werfen ihn weg ([Bild 2](#)).



Bild 2

- | | |
|--|---------------------------------------|
| 1. Gewindeeinsatz (Bild zeigt linken Einsatz) | 3. Antriebswelle |
| 2. Der linke Einsatz hat eine Rille an der Vorderseite des Einsatzes hier. | 4. Hier Gewindesperrmittel auftragen. |

Hinweis: Linke Einsätze befinden sich an den Mähwerken Nr. 1, Nr. 3 und Nr. 5 ([Bild 1](#)).

7. Ziehen Sie die Spindel zum Einbau zurück; siehe [Spindel zum Einbau der Gewindeeinsätze zurückhalten](#) (Seite 14).
8. Tragen Sie Gewindesperrmittel auf das Antriebswellengewinde ([Bild 2](#)) auf; montieren Sie die Antriebswelle und ziehen sie mit 115-128 N·m an.

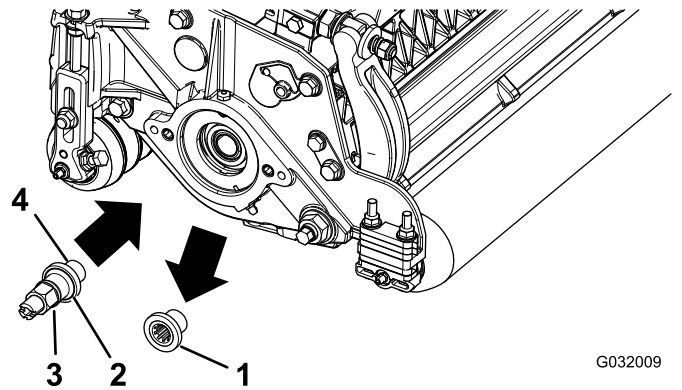
Befestigen des Rollenbürstengehäuses

1. Montieren Sie den O-Ring auf dem Rollenbürstengehäuse wie in [Bild 3](#) dargestellt.



Bild 3

1. Rollenbürstengehäuse
2. O-Ring

2. Nur Modell 03408: Montieren Sie das Rollenbürstengehäuse mit zwei Sechskantschrauben (3/8" x 1") am Spindellagergehäuse, siehe [Bild 4](#).

Hinweis: Das Rollenbürstengehäuse sollte so positioniert sein, dass das Gewindeloch zur Front des Mähwerks zeigt.

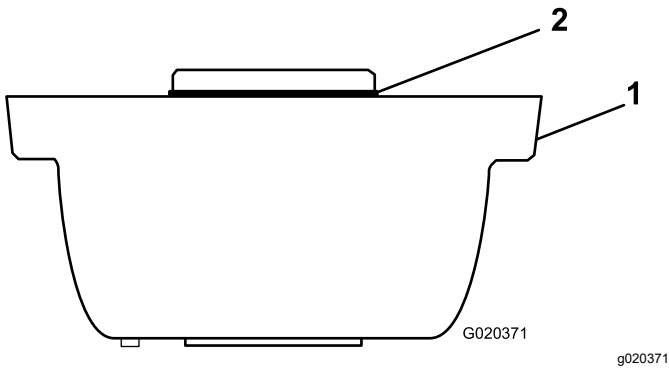
Hinweis: Stellen Sie sicher, dass der O-Ring richtig im Rollenbürstengehäuse sitzt.



Bild 4

1. Rollenbürstengehäuse
2. Gewindeloch
3. Sechskantschraube

3. Modell 03406 mit RM5010-Traktoren und Folgendem:

- 12,7-cm-Hydraulikspindelmotor: Bringen Sie zwei Schrauben (5/16"-18 x 1/2") über dem Rollenbürstengehäuse an ([Bild 5](#)).
- 12,7-cm-Elektrospindelmotor: Montieren Sie den Endballast mit zwei Schrauben (5/16"-18 x 1 1/2") über dem Rollenbürstengehäuse ([Bild 5](#)).

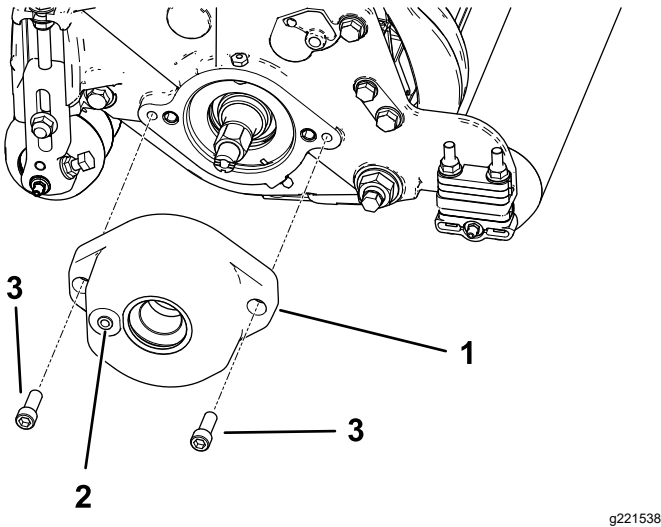

Bild 5

1. Endballast (Modell 03413)
2. Schrauben (5/16"-18 x 1/2") (Hydraulikspindelmotor)
3. Rollenbürstengehäuse (Elektrospindelmotor)

Montieren der Rollenbürste

1. Nehmen Sie die Schmiernippel für die Rolle von der Seite des Mähwerks ab, an der das Rollenbürstengehäuse montiert ist ([Bild 7](#)).

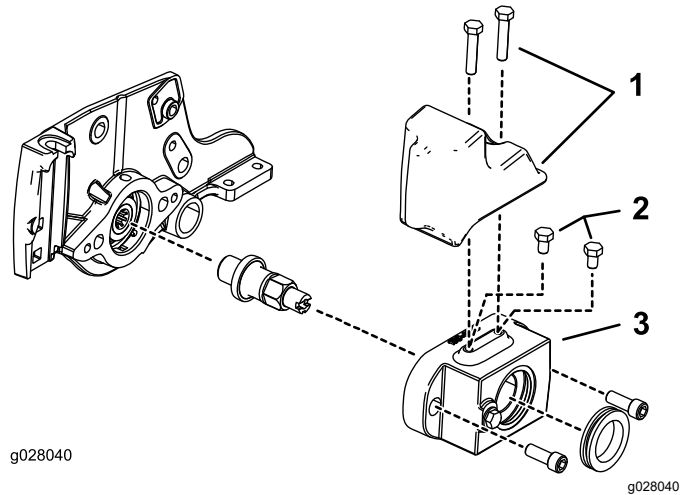

Bild 6

1. Schmiernippel
2. Befestigen Sie den 90°-Schmiernippel so, dass er nach hinten zeigt ([Bild 6](#)).

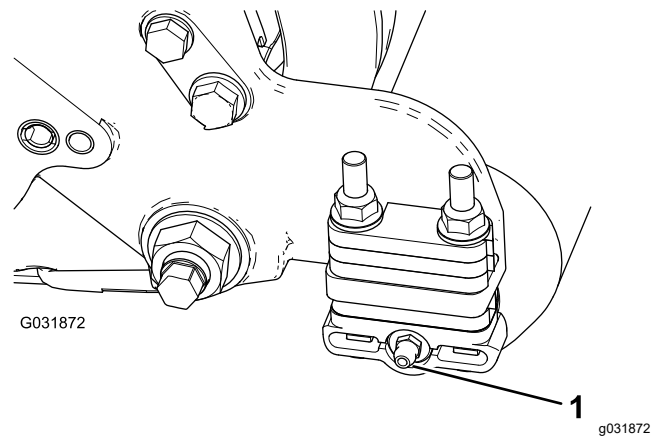
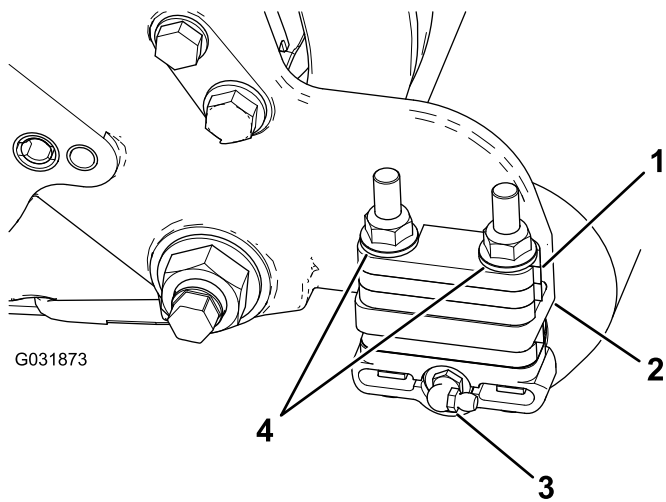

G031873

g031873

Bild 7

- | | |
|------------------------------------|--------------------------------------|
| 1. Distanzstück (6 mm) | 3. 90°-Schmiernippel |
| 2. Montageflansch der Seitenplatte | 4. Sicherungsbundmuttern (entfernen) |

- Entfernen Sie die zwei Sicherungsbundmuttern, mit denen jede Rollenhalterung an den Seitenplatten befestigt ist (Bild 7).

Hinweis: Entfernen Sie die Schrauben nicht. Entfernen Sie auch die Distanzstücke (6 mm), die oben auf dem Montageflansch der Seitenplatte liegen.

- Setzen Sie die linke oder rechte Befestigungshalterung der Rollenbürste auf die Schrauben der Rollenhalterung (Bild 8).

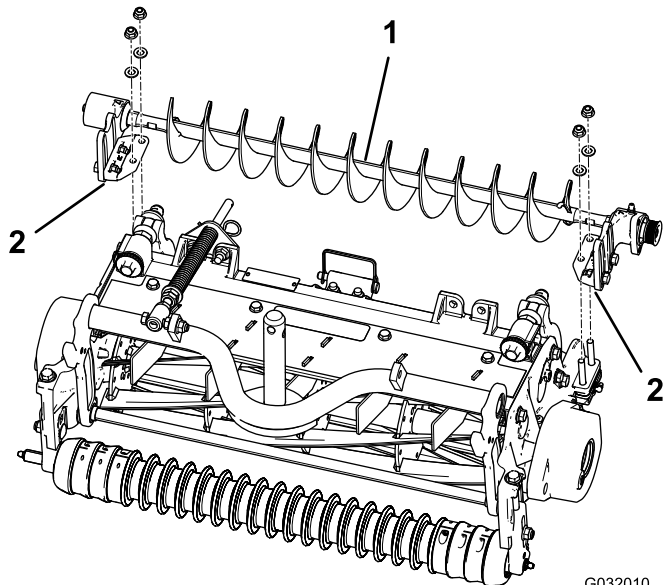

G032010
g032010

Bild 8

- | | |
|-----------------------|---|
| 1. Linke Rollenbürste | 2. Befestigungshalterung der Rollenbürste |
|-----------------------|---|

Wichtig: Befestigen Sie die Befestigungshalterungen der Rollenbürste direkt an der oberen Berührungsfläche des Montageflansches der Mähwerk-Seitenplatte. Legen Sie keine Distanzstücke zwischen die Befestigungshalterungen der Rollenbürste und den Montageflanschen der Seitenplatte. Bewahren Sie zusätzliche Distanzstücke (6 mm) für eine mögliche spätere Verwendung auf.

- Befestigen Sie die Befestigungshalterungen der Bürste mit den vorher entfernten Muttern an den Seitenplatten des Mähwerks.

Befestigen der Rollenbürstenplatte

- Schieben Sie jede Abschlussdichtung nach außen, bis die Lippendichtungen gerade jedes Lagergehäuse berühren (Bild 9).

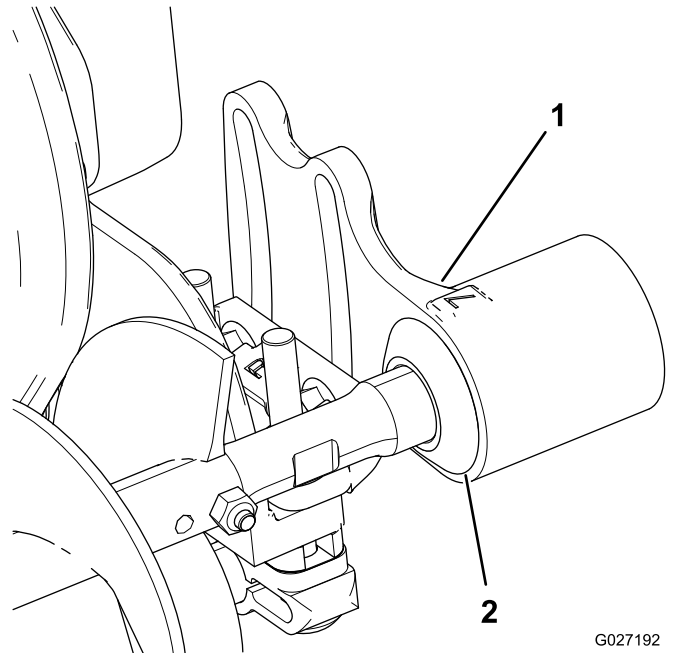

G027192

g027192

Bild 9

- | | |
|-----------------|----------------------|
| 1. Lagergehäuse | 2. Abschlussdichtung |
|-----------------|----------------------|

- Schmieren Sie die Scheibe innen im Rollenbürstengehäuse mit Schmiermittel ein (Bild 10).

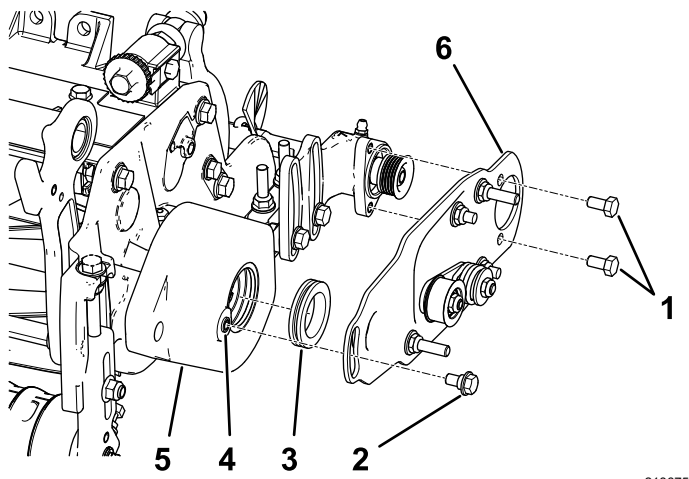

g218675

Bild 10

- | | |
|-----------------------------------|---|
| 1. Schraube | 4. Entfernen Sie Lack mit einem 5/16"-18-Bohrer vom Gewinde, bevor Sie die Ansatzschraube einschrauben. |
| 2. Ansatzschraube (5/16" x 0,62") | 5. Rollenbürstengehäuse |
| 3. Scheibe | 6. Rollenbürsten-Schwenkplatte |

3. Montieren Sie die linke oder rechte Schwenkplatte der Rollenbürste (**Bild 10**).

Hinweis: Wenn Sie den Vorsprung an der Schwenkplatte in die Scheibe im Rollenbürstengehäuse einsetzen, achten Sie darauf, dass die Scheibe richtig im Gehäuse sitzt. Die Schwenkplatte der Rollenbürste sitzt richtig, wenn kein Widerstand von der Gummidichtung besteht und sie sich ungehindert dreht.

Hinweis: Stellen Sie sicher, dass die Spannscheibe unten befestigt ist, wie in **Bild 10** abgebildet.

4. Schmieren Sie die zwei Schrauben (5/16" x 1/2") mit Gewindesperrmittel ein und montieren Sie die Bürstenplatte am Lagergehäuse der Rollenbürste mit diesen Schrauben (**Bild 10**).

Hinweis: Ziehen Sie die Schraube mit 20-25 N·m an.

5. Entfernen Sie Lack mit einem 5/16"-18-Bohrer vom Gewinde im Rollenbürstengehäuse, bevor Sie die Ansatzschraube einschrauben (**Bild 10**).

Wichtig: Wenn das Gewinde nicht vor dem Einschrauben der Ansatzschraube gereinigt wird, kann die Schraube abbrechen.

6. Schmieren Sie die Ansatzschraube mit Gewindesperrmittel ein (**Bild 10**).

7. Befestigen Sie die Bürstenplatte mit der Ansatzschraube am Rollenbürstengehäuse (**Bild 10**).

Hinweis: Ziehen Sie die Schraube mit 20-25 N·m an.

Hinweis: Die Ansatzschraube sollte die Platte nicht am Gehäuse festdrücken.

8. Stellen Sie sicher, dass die Rollenbürstenplatte und die Seitenplatte des Mähwerks parallel sind. Wenn sie nicht parallel sind, führen Sie die folgenden Schritte aus:

- Lösen Sie die zwei Sicherungsbundmutter, mit denen die Befestigungshalterung der Rollenbürste an der Seitenplatte des Mähwerks befestigt ist (**Bild 11**).
- Drehen Sie das Lagergehäuse der Rollenbürste so lange, bis die Bürstenplatte mit der Seitenplatte des Mähwerks parallel ist (**Bild 11**).
- Ziehen Sie die zwei Sicherungsbundmutter fest, mit denen die Befestigungshalterung der Rollenbürste an der Seitenplatte des Mähwerks befestigt ist (**Bild 11**).

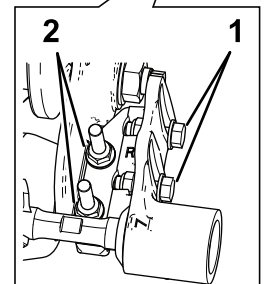
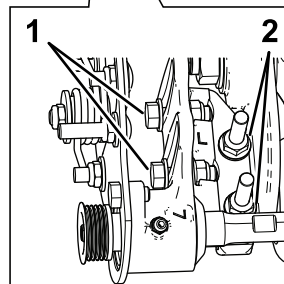
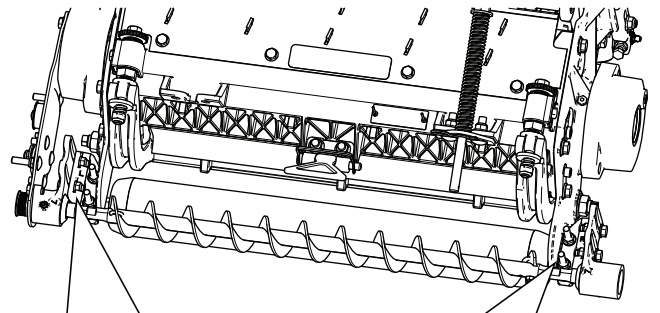

G027194
g027194

Bild 11

- Lösen Sie diese Schrauben für das Positionieren der Rollenbürste.
- Lösen Sie diese Muttern, um die Rollenbürstenplatte parallel auszurichten.

Positionieren der Rollenbürste

- Lösen Sie die zwei Schrauben, mit denen jedes Lagergehäuse der Rollenbürste an der Befestigungshalterung der Rollenbürste montiert ist (**Bild 11**).

Hinweis: Die Schrauben sollten vom Werk aus lose sein.

- Positionieren Sie die Rollenbürste so, dass sie die Heckrolle berührt oder aufliegt (Bild 12).

Wichtig: Die Rollenbürstenwelle darf die Seitenplatte des Mähwerks nicht berühren.

Wichtig: Ausgeprägter Kontakt der Bürste mit der Rolle führt zu einer vorzeitigen Abnutzung der Bürste.



Bild 12

- | | |
|--|---------------------|
| 1. Lagergehäuse (einige Teile sind nicht abgebildet) | 5. Leichter Kontakt |
| 2. Seitenplatte | 6. Heckrolle |
| 3. Rollenbürste | 7. Schmiernippel |
| 4. An dieser Stelle muss ein Abstand sein. | |

Hinweis: Die Rollenbürstenwelle muss parallel zur Heckrolle sein.

Wichtig: Positionieren Sie die beiden Lagergehäuse der Rollenbürste so, dass sie parallel zum Boden sind, um einen Abstand für den Schmiernippel der Heckrolle sicherzustellen.

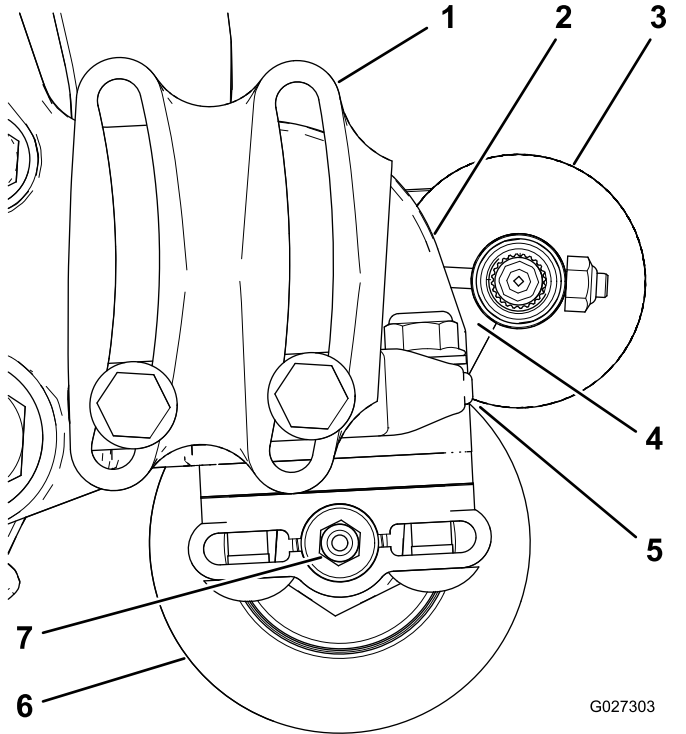
- Ziehen Sie die zwei Schrauben an, mit denen jedes Lagergehäuse der Rollenbürste an den Befestigungshalterungen der Rollenbürste montiert ist.

Montieren der Antriebsscheibe

- Setzen Sie das Distanzstück auf die Welle im Lagergehäuse (Bild 13).
- Setzen Sie die Antriebsscheibe in das Distanzstück und auf die Antriebswelle (Bild 13).

Hinweis: Stellen Sie sicher, dass die Riemenscheibennasen im Schlitz in der Antriebswelle sitzen.

- Befestigen Sie die Riemenscheibe und das Distanzstück mit einer Bundkopfschraube (3/8" x 2") an der Antriebswelle, siehe Bild 13.

Hinweis: Ziehen Sie die Schraube mit 47 bis 54 N·m an.

Wichtig: Wenn die Schraube nicht richtig angezogen ist, wird sie sich lockern.



Bild 13

- | | |
|------------------|--|
| 1. Antriebswelle | 3. Antriebsscheibe |
| 2. Distanzstück | 4. Bundkopfschraube: Auf 47-54 N·m anziehen. |

Montieren des Riemens

- So legen Sie den Riemen auf die Riemenscheiben:
 - Verlegen Sie den Riemen um die **Antriebsscheibe** und dann über die Oberseite der Spannscheibe (Bild 14).

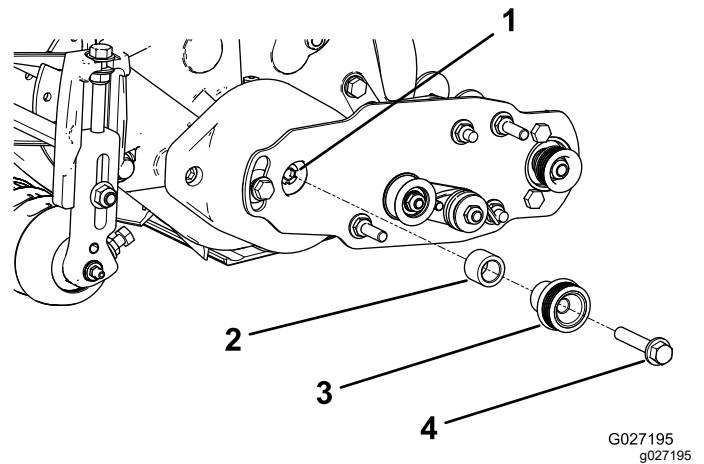

Bild 14

- | | |
|--------------------|--------------------------|
| 1. Antriebsscheibe | 3. Riemen |
| 2. Spannscheibe | 4. Antriebsriemenscheibe |

- Verlegen Sie den Riemen von der **Antriebsriemenscheibe** ausgehend (**Bild 15**).
- Drehen Sie die Bürste mit einem Sechskantschlüssel (9/16") und verlegen Sie den Riemen auf der Antriebsriemenscheibe (**Bild 15**).

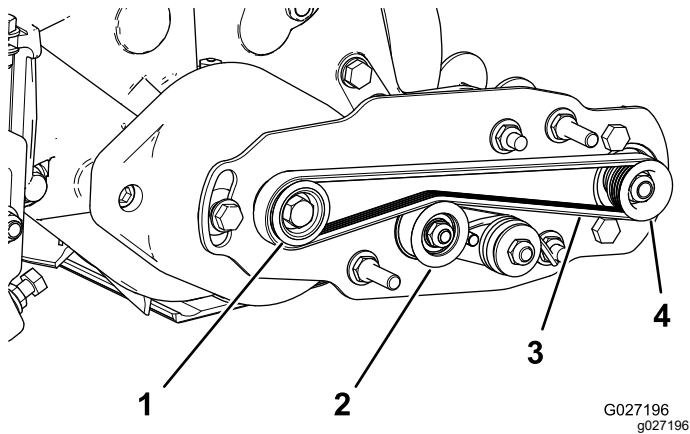

Bild 15

- | | |
|-----------|-------------------------------|
| 1. Riemen | 2. Sechskantschlüssel (9/16") |
|-----------|-------------------------------|

Wichtig: Stellen Sie sicher, dass die Rippen am Riemen richtig in den Rillen jeder

Riemenscheibe sitzen und der Riemen in der Mitte der Spannscheibe ist.

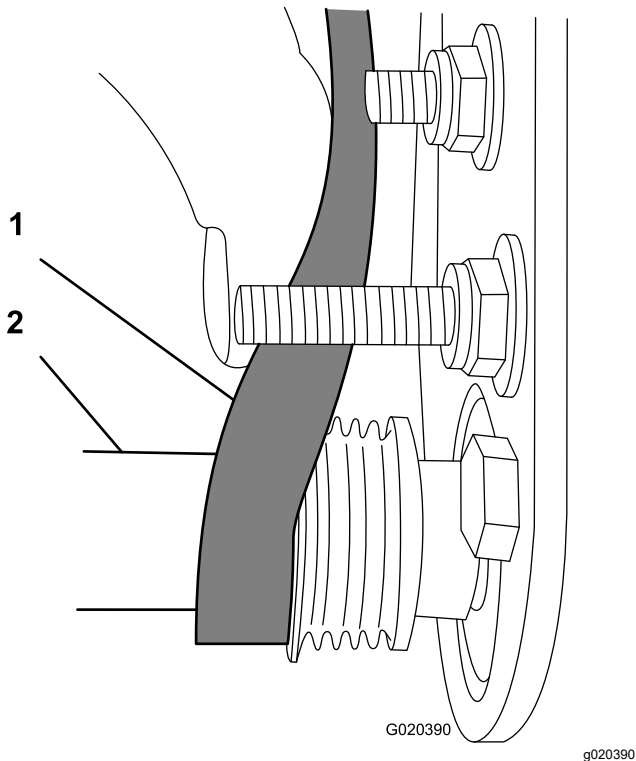
2. Drücken Sie die Spannscheibe nach unten, um sicherzustellen, dass sich die Spannscheibe ungehindert dreht.

Abschließen der Installation

1. Prüfen Sie die Ausrichtung des Riemen bzw. der Scheiben folgendermaßen:
 - Vor dem Prüfen der Ausrichtung müssen Sie den Riemen richtig spannen.
 - Legen Sie ein Lineal entlang der Außenseite der **Antriebsscheibe** (**Bild 16**). Legen Sie das Lineal **nicht** über die Antriebsscheibe und die Antriebsriemenscheiben.
 - Die Außenseiten der Antriebsscheibe und der Antriebsriemenscheibe sollten innerhalb von 0,76 mm gleich sein.
 - Wenn die Riemenscheiben nicht ausgefluchtet sind, siehe **Prüfen der Ausrichtung der Riemenscheibe** (Seite 11).
 - Wenn die Spannscheiben ausgefluchtet sind, setzen Sie die Installation fort.
 - Prüfen Sie die Ausrichtung **nicht** mit der Spannscheibe.

Wichtig: Wenn die Spannscheiben nicht richtig ausgefluchtet sind, kann der Riemen vorzeitig ausfallen.



Bild 16

2. Schieben Sie die Riemenabdeckung auf die Befestigungsschrauben und befestigen Sie die Abdeckung mit zwei Bundmuttern (**Bild 17**).

Wichtig: Ziehen Sie die Muttern nicht zu fest an, da die Abdeckung beschädigt werden könnte.

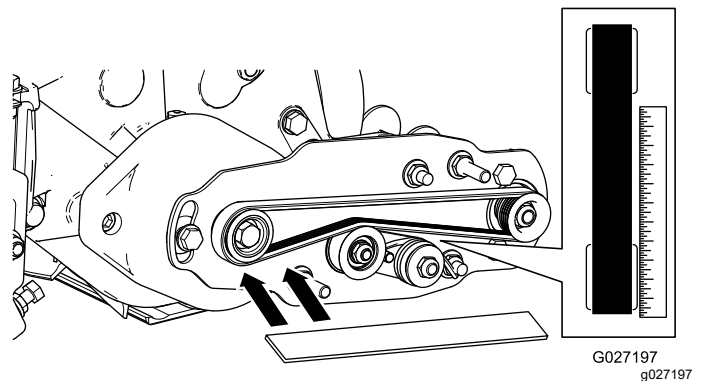

Bild 17

1. Riemenabdeckung
2. Stellschraube (eingesetzt)
3. Stellschraube (entfernt)

3. Fetten Sie die Schmiernippel an jedem Lagergehäuse der Rollenbürste mit Nr. 2 Allzweckfett auf Lithiumbasis ein (Bild 18). Wischen Sie überschüssiges Fett ab, besonders um die Ausschlussdichtungen.

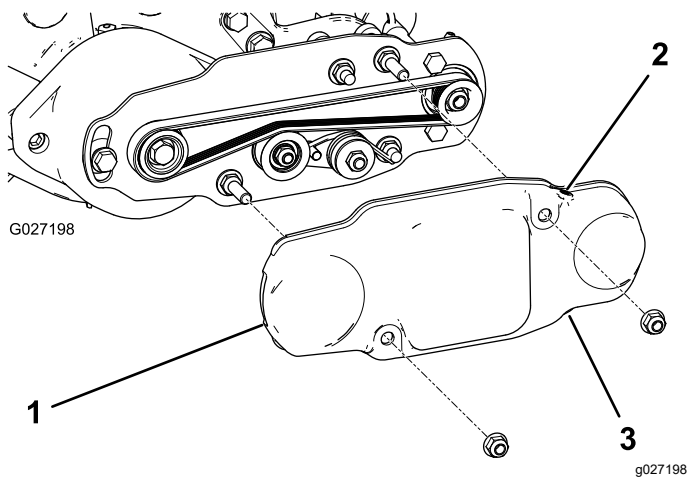

Bild 18

des Lagergehäuses befestigt ist (Bild 19 und Bild 20).

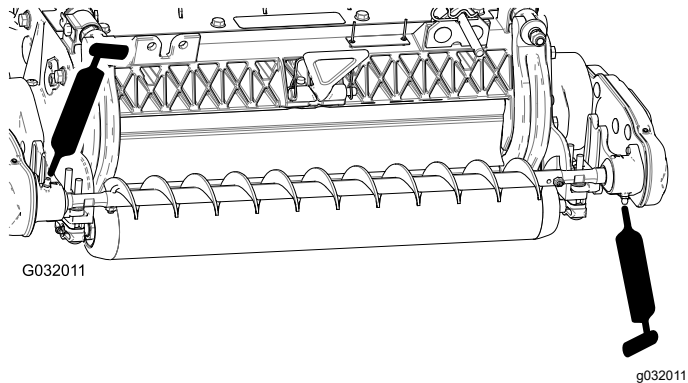

Bild 19

1. Nicht angetriebenes Lagergehäuse
2. Schieben Sie das nicht angetriebene Lagergehäuse und die Abschlussdichtung von der Bürstenwelle (Bild 20).

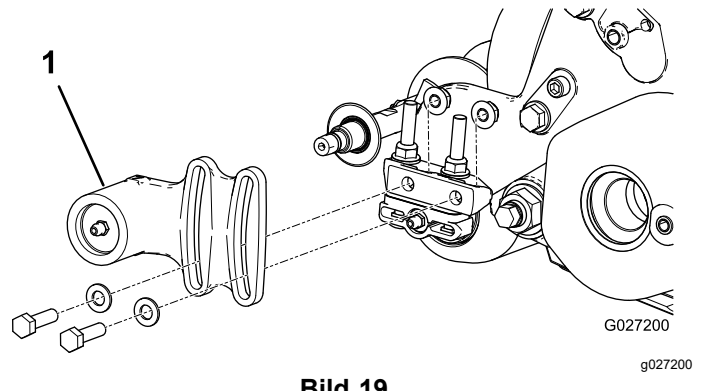

Bild 20

1. Nicht angetriebenes Lagergehäuse
2. Abschlussdichtung
3. Bürstenwelle

Montieren der Bürste für hohe Schnitthöhe

(optional)

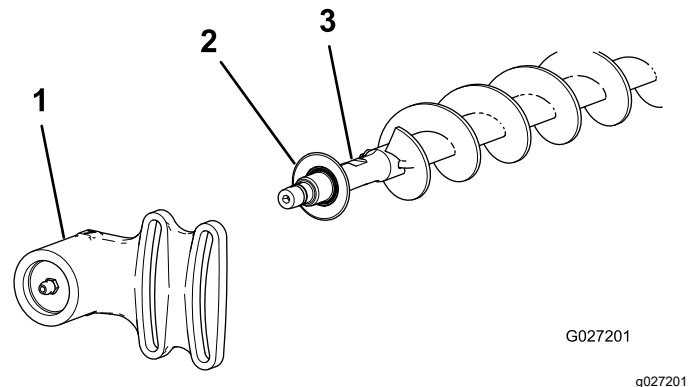
Montieren Sie die Bürste für hohe Schnitthöhe, separat erhältlich, wenn die Schnitthöhe über 2,5 cm liegt (d. h. fünf oder mehr Distanzstücke liegen unter dem Seitenplattenpolster).

1. Wenn eine Rollenbürste am Mähwerk montiert ist, entfernen Sie die zwei Schrauben, Scheiben und Muttern, mit denen das nicht angetriebene Lagergehäuse an der Befestigungshalterung

3. Entfernen Sie die zwei J-Schrauben und Muttern (Bild 21).
4. Schieben Sie die vorhandene Bürste von der Bürstenwelle (Bild 21).
5. Lösen Sie die zwei Schrauben, Scheiben und Muttern, mit denen das Antriebslagergehäuse an der Befestigungshalterung des Lagergehäuses befestigt ist (Bild 21).
6. Schieben Sie die Bürste für hohe Schnitthöhe auf die Bürstenwelle (Bild 21).
7. Klemmen Sie die Bürste mit zwei J-Schrauben und Muttern, die Sie vorher entfernt haben, auf die Welle (Bild 21).

Wichtig: Stecken Sie das Gewinde der J-Schrauben durch die äußeren Löcher der

Bürstenwelle und haken Sie gleichzeitig das gekrümmte Ende der J-Schrauben in die inneren Löcher ein.

- Ziehen Sie die Sicherungsmuttern der J-Schrauben mit 2-3 N·m an.

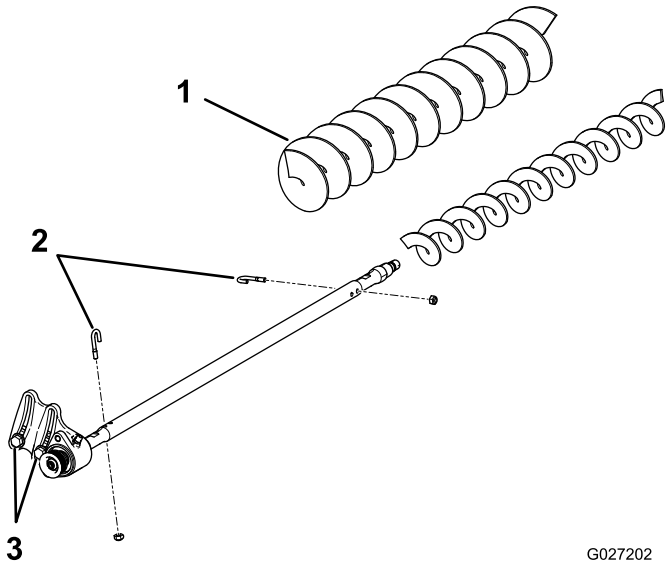

G027202
g027202

Bild 21

- Bürste für hohe Schnitthöhe
- J-Schrauben
- Lockern Sie diese Schrauben.

- Setzen Sie die Ausschlussdichtung und das nicht angetriebene Lagergehäuse auf die Bürstenwelle ([Bild 20](#)).

- Befestigen Sie das nicht angetriebene Lagergehäuse mit den zwei Schrauben, Scheiben und Muttern, die Sie vorher entfernt haben, an der Befestigungshalterung des Lagergehäuses.

Hinweis: Achten Sie darauf, dass die Dichtungsfeder nicht abfällt.

- Lösen Sie die zwei Schrauben, Scheiben und Muttern, mit denen das Antriebslagergehäuse an der Befestigungshalterung des Lagergehäuses befestigt ist.

Montieren des Endballasts für Reelmaster 5010-H mit 12,7-cm-Mähwerken

Hinweis: Der Endballast wird nur für Reelmaster 5010-H mit 12,7-cm-Mähwerken benötigt.

Weitere Informationen zum Ballast finden Sie in der *Installationsanleitung*.

Anbringen der Ansatzschraube

Für Reelmaster 5010-H Maschinen vor Baujahr 2025

Hinweis: Wenden Sie sich an Ihren Toro Vertragshändler, um eine neue Ansatzschraube zu erhalten.

- Ersetzen Sie die vorhandene Ansatzschraube durch eine neue Ansatzschraube ($\frac{3}{8}$ " x 0,58"), wie in [Bild 22](#) dargestellt, bevor Sie den Spindelmotor einbauen.
- Ziehen Sie die Ansatzschraube auf ein Anzugsmoment von 37 bis 45 N·m an.

Hinweis: Die neue Ansatzschraube verhindert eine Beeinträchtigung mit dem Elektromotor.

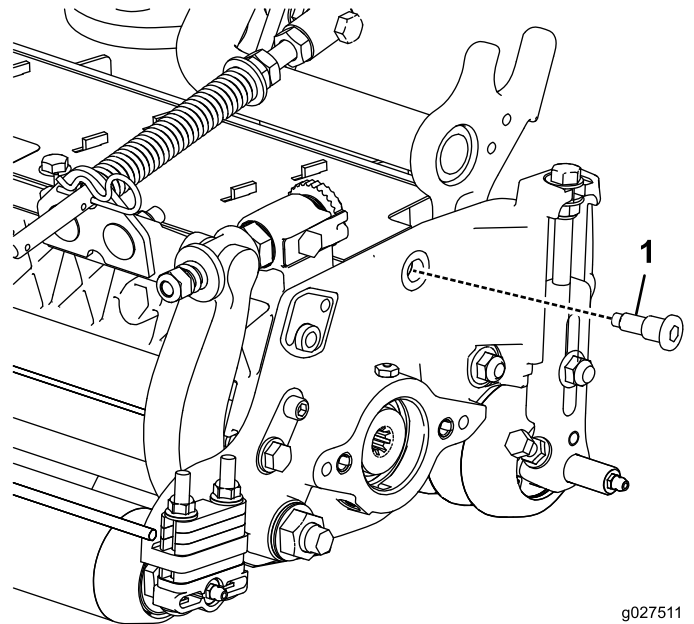

g027511
g027511

Bild 22

- Neue Ansatzschraube ($\frac{3}{8}$ " x 0,58")

Wartung

- Stellen Sie sicher, dass die Bürste parallel zur Rolle ist und einen Abstand von 1,5 mm oder leichten Kontakt hat.
- Fetten Sie die Schmiernippel alle 50 Stunden oder nach jeder Reinigung ein.
- Ziehen Sie die J-Schrauben beim Auswechseln der Rollenbürste mit 2-3 N·m an.
- Ziehen Sie beim Auswechseln der Bürstenwellen-Antriebsriemenscheibe die Mutter mit 36-45 N·m an.
- Ziehen Sie beim Auswechseln der Bürstenantriebsscheibe die Schraube mit 47-54 N·m an und tragen Sie 242 Loctite (blau) auf.

Hinweis: Die Rollenbürste, das Spannscheibenlager und der Riemen werden als Verbrauchsgüter angesehen.

Prüfen der Ausrichtung der Riemenscheibe

1. Die Antriebsriemenscheibe (an der Rollenbürstenwelle) kann nach innen und außen bewegt werden (Bild 23).

Hinweis: Stellen Sie fest, in welche Richtung die Scheibe bewegt werden muss.



Bild 23

1. Antriebsriemenscheibe
2. Spannscheiben
3. Riemenscheibenmutter

2. Drehen Sie die Spindel, die die Antriebsscheibe dreht, und drücken Sie gleichzeitig den Riemen von der Antriebsscheibe (Bild 23).

Hinweis: Drehen Sie die Spindel mit einem dicken Tuch oder tragen Sie dicke Handschuhe.

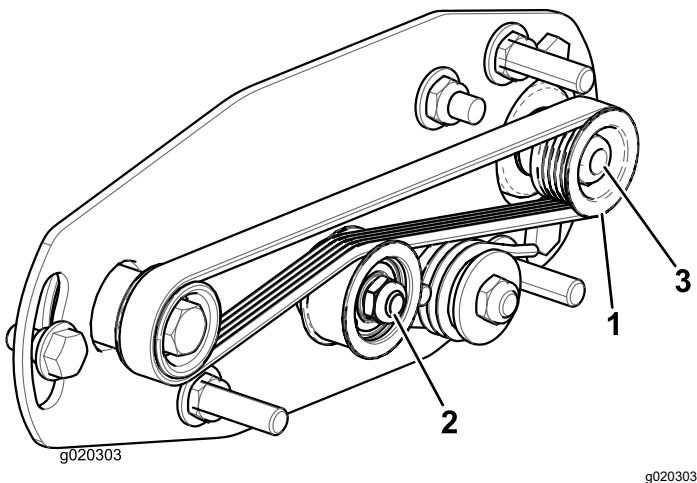
3. Entfernen Sie die Sicherungsmutter, mit der die Antriebsriemenscheibe an der Bürstenwelle befestigt ist (Bild 23 oder Bild 24).

Hinweis: Setzen Sie einen Schraubenschlüssel (1/2") auf die flachen Enden der Rollenbürstenwelle, damit sie sich nicht dreht.

4. Nehmen Sie die Antriebsriemenscheibe von der Welle (Bild 24).
5. Wenn die Scheibe nach außen bewegt werden muss, legen Sie eine 0,8 mm dicke Scheibe auf (Bild 24).

Hinweis: Wenn die Scheibe nach innen bewegt werden muss, entfernen Sie die vorhandene 0,8 mm dicke Scheibe.

6. Setzen Sie die Riemenscheibe ein.



Bild 24

1. Sicherungsmutter
2. Antriebsriemenscheibe
3. Scheibe, 0,8 mm dick
4. Flache Enden der Bürstenwelle

7. Halten Sie die flachen Enden der Bürstenwelle fest und befestigen Sie dann die Antriebsriemenscheibe mit der vorher entfernten Bundmutter (3/8"-16) an der Welle.

Hinweis: Setzen Sie die Sicherungsmutter ein und ziehen sie mit 36-45 N·m an.

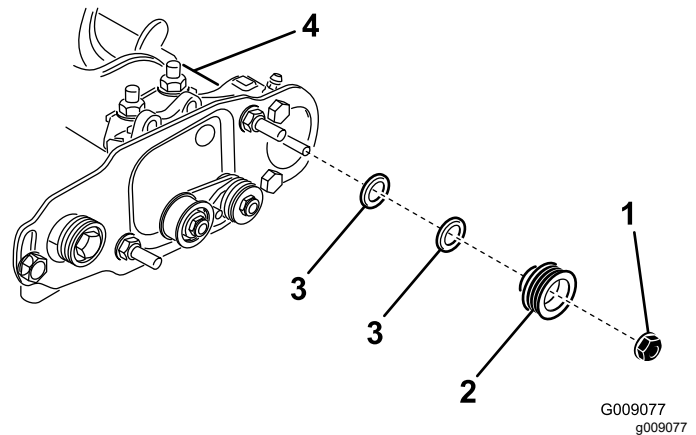
8. So legen Sie den Riemen auf die Riemenscheiben:

A. Verlegen Sie den Riemen um die **Antriebsscheibe** und dann über die Oberseite der Spannscheibe (Bild 25).



Bild 25

g031875

- | | |
|--------------------------|--------------------|
| 1. Antriebsriemenscheibe | 3. Antriebsscheibe |
| 2. Spannscheibe | 4. Riemen |

- B. Verlegen Sie den Riemen von der **Antriebsriemenscheibe** ausgehend (**Bild 25**).
- C. Drehen Sie die Bürste mit einem Sechskantschlüssel (9/16") und verlegen Sie den Riemen auf der Antriebsriemenscheibe (**Bild 26**).

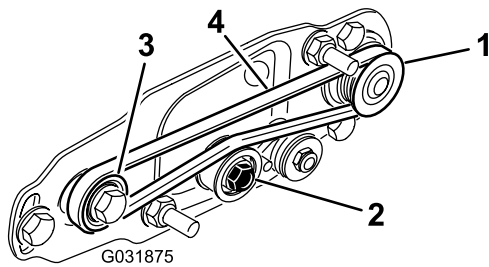

Bild 26

g020390

- | | |
|-----------|-------------------------------|
| 1. Riemen | 2. Sechskantschlüssel (9/16") |
|-----------|-------------------------------|

Wichtig: Stellen Sie sicher, dass die Rippen am Riemen richtig in den Rillen jeder Riemenscheibe sitzen und der Riemen in der Mitte der Spannscheibe ist.

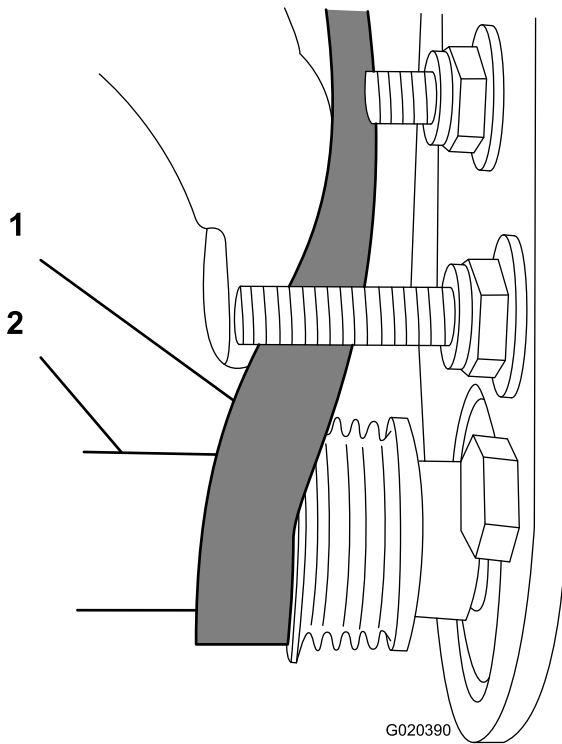
9. Prüfen Sie die Ausrichtung der Riemenscheibe und stellen sie u. U. ein.

Zurückhalten der Spindel

⚠️ WARNUNG:

Die Messer der Spindeln sind scharf und können Hände und Füße amputieren.

- Berühren Sie die Spindeln nicht mit den Händen oder Füßen.
- Vergewissern Sie sich vor der Wartung, dass die Spindel zurückgehalten ist.

Spindel zum Ausbau der Gewindeinsätze zurückhalten

1. Lösen Sie die Schraube des Schutzblechs auf der linken Seite des Mähwerks und heben Sie das Heckschutzblech an (Bild 27).
2. Stecken Sie ein langes Hebeleisen (empfohlen 10 mm x 300 mm mit Schraubendrehergriff) durch die Rückseite der Spindel, nahe an der Seite des Mähwerks, die Sie anziehen werden (Bild 27).
3. Setzen Sie das Hebeleisen gegen die Schweißseite der Spindelhalterung (Bild 27).

Hinweis: Setzen Sie das Hebeleisen zwischen der Oberseite der Spindelwelle und den Rückseiten der beiden Spindelmessern ein, damit sich die Spindel nicht bewegt.

Wichtig: Berühren Sie nicht die Schneidkanten der Messer mit dem Hebeleisen, da dies die Schneidkante beschädigen und/oder eine Anhebung der Schnittkante verursachen kann.

Wichtig: Der Keileinsatz an der linken Seite des Mähwerks hat ein Linksgewinde. Der Keileinsatz an der rechten Seite des Mähwerks hat ein Rechtsgewinde.

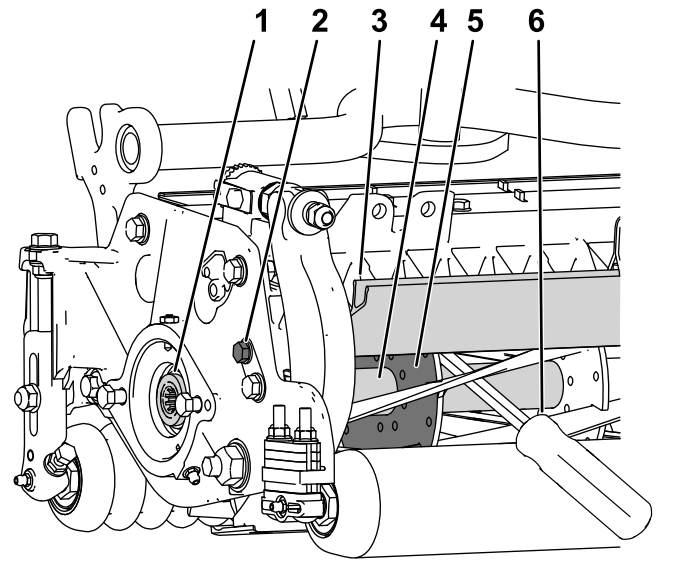

g280383

Bild 27

- | | |
|---|--|
| 1. Gewindeinsatz zum Entfernen | 4. Spindelwelle |
| 2. Lösen Sie die Schraube des Schutzblechs. | 5. Spindelhalterung |
| 3. Heckschutzblech | 6. Das Hebeleisen wird entlang der Schweißseite der Spindelhalterung eingeführt. |
-
4. Legen Sie den Griff des Hebeleisens gegen die hintere Spindel.
 5. Schließen Sie den Ausbau des Gewindeinsatzes ab, wobei darauf zu achten ist, dass das Hebeleisen an seiner Position bleibt, und entfernen Sie dann das Hebeleisen.
 6. Senken Sie das Heckschutzblech ab und ziehen Sie die Schrauben des Schutzblechs an.

Spindel zum Einbau der Gewindeeinsätze zurückhalten

1. Stecken Sie ein langes Hebeleisen (empfohlen 10 mm x 300 mm mit Schraubendrehergriff) durch die Vorderseite der Spindel, nahe an der Seite des Mähwerks, die Sie anziehen werden (Bild 28).
2. Setzen Sie das Hebeleisen gegen die Schweißseite der innenliegenden Verstärkung der Schneidspindel (Bild 28).

Hinweis: Das Hebeleisen sollte ein Messer an der Vorderseite, die Spindelwelle und ein Messer an der Hinterseite der Rückseite der Spindel berühren und einrasten.

Wichtig: Berühren Sie nicht die Schneidkanten der Messer mit dem Hebeleisen, da dies die Schneidkante beschädigen und/oder eine Anhebung der Schnittkante verursachen kann.

Wichtig: Der Keileinsatz an der linken Seite des Mähwerks hat ein Linksgewinde. Der Keileinsatz an der rechten Seite des Mähwerks hat ein Rechtsgewinde.

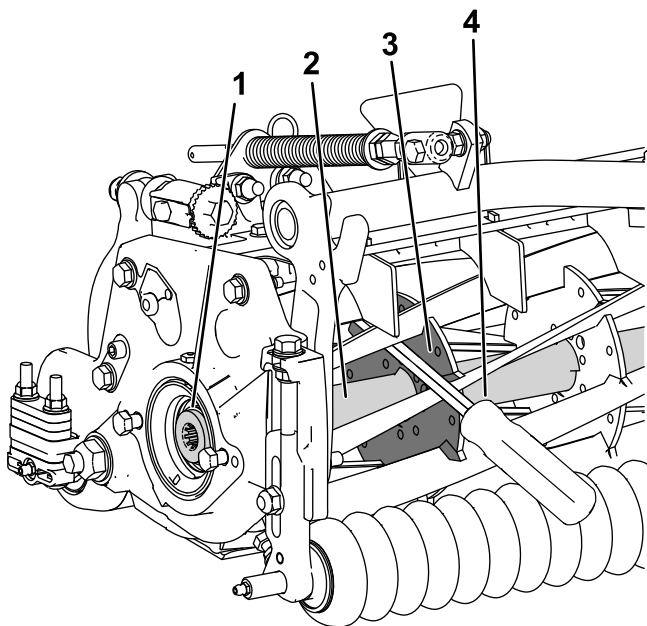

g280384

Bild 28

- | | |
|------------------------------|-------------------------------|
| 1. Gewindeeinsatz zum Einbau | 3. Schweißseite der Halterung |
| 2. Spindelwelle | 4. Hebeleisen |

3. Legen Sie den Griff des Hebeleisens gegen die Spindel
4. Gemäß den Montageanweisungen und Drehmomentanforderungen des Einsatzes den Einbau des Gewindeeinsatzes abschließen

Einbauerklärung

The Toro Company, 8111 Lyndale Ave., South Bloomington, MN, USA erklärt, dass das (die) folgende(n) Gerät(e) den aufgeführten Richtlinien entsprechen, wenn es (sie) gemäß der beiliegenden Anweisungen an bestimmten Modellen von Toro montiert werden, wie in der relevanten Konformitätsbescheinigung angegeben.

Modellnr.	Seriennr.	Produktbeschreibung	Rechnungsbeschreibung	Allgemeine Beschreibung	Richtlinie
03406	—	Heckrollenbürsten, Mähwerk der Serie Reelmaster 5010-H mit 12,7-cm-Spindel	RRB ONLY KIT 5IN CU [RM 5010]	Rollenbürsten	2006/42/EG
03408	—	Heckrollenbürsten, Mähwerk der Serie Reelmaster 5010-H mit 17,8-cm-Spindel	RRB ONLY KIT 7IN CU [RM 5010]	Rollenbürsten	2006/42/EG

Relevante technische Angaben wurden gemäß Anhang VII Teil B von Richtlinie 2006/42/EG zusammengestellt.

Toro sendet auf Anfrage von Staatsbehörden relevante Informationen zu dieser teilweise fertiggestellten Maschine. Die Informationen werden elektronisch gesendet.

Diese Maschine darf nicht in Betrieb genommen werden, bis sie in zugelassene Modelle von Toro eingebaut ist, wie in der zugehörigen Konformitätsbescheinigung angegeben und gemäß allen Anweisungen, wenn sie als konform mit allen relevanten Richtlinien erklärt werden kann.

Zertifiziert:



Tom Langworthy
Technischer Leiter
8111 Lyndale Ave. South
Bloomington, MN 55420, USA
Oktober 21, 2022

offizieller Vertragshändler:

Marcel Dutrieux
Manager European Product Integrity
Toro Europe NV
Nijverheidsstraat 5
2260 Oevel
Belgium



Count on it.