



Kit spazzola per rullo posteriore

Apparato di taglio Reelmaster® serie 3555, 3575 e 5010 con cilindri da 12,7 cm o 17,8 cm

N° del modello 03406

N° del modello 03408

Istruzioni di installazione

Questo prodotto è conforme a tutte le direttive europee pertinenti. Per maggiori dettagli, consultate la Dichiarazione di incorporazione sul retro di questa pubblicazione.

Il kit spazzola per rullo posteriore viene montato sui tosaerba a cilindri collegati ai trattorini ed è stato concepito per l'utilizzo in applicazioni professionali da parte di operatori professionisti del verde. Il suo scopo principale è quello di mantenere il rullo posteriore dell'apparato di taglio libero da erba e detriti, e in tal modo migliorare l'aspetto del manto erboso di parchi, campi sportivi e aree verdi commerciali dopo un taglio accurato.

Importante: Utilizzate il kit spazzola per rullo posteriore solamente quando si taglia a un'altezza compresa fra 6 e 25 mm. Quando tagliate ad altezze superiori a 25 mm, utilizzate la spazzola per altezza di taglio superiore. Fate riferimento alla procedura per l'installazione della spazzola per altezza di taglio superiore (opzionale).

Nota: Gli apparati di taglio da 12,7 cm azionati da motori dei cilindri elettrici necessitano del kit zavorra aggiuntivo (modello 03413).

Introduzione

Importante: Prima dell'installazione del kit, assicuratevi di avere un apparato di taglio compatibile: 03406 è progettato per l'uso su apparati di taglio Reelmaster 3555, 5410 o 5010-H DPA da 55,9 cm con cilindro da 12,7 cm.

03408 è progettato per l'uso su apparati di taglio Reelmaster 3575, 5510, 5610 o 5010-H DPA da 55,9 cm con cilindro da 17,8 cm.

Fate riferimento alla tabella seguente per ulteriori dettagli:

Kit spazzola per rullo posteriore	Apparati di taglio compatibili	Apparati di taglio non compatibili
03406 cilindro da 12,7 cm	Tutti gli apparati di taglio con piastre laterali in alluminio, numeri di modello: 03621/23/24, 03634/5 e 03487/8/9	Apparati di taglio DPA con piastre laterali verniciate di rosso, numeri di modello: 03661, 03694/5
03408 cilindro da 17,8 cm	Tutti gli apparati di taglio con piastre laterali in alluminio, numeri di modello: 03636/7/8/9 e 03641/43	Apparati di taglio DPA con piastre laterali verniciate di rosso, numeri di modello: 03681/2, 03696/7/8/9, 03693 e 03863/4



Installazione

Parti sciolte

Verificate che sia stata spedita tutta la componentistica, facendo riferimento alla seguente tabella.

Descrizione	Qté	Uso
Non occorrono parti	–	Raccolta di articoli necessari per l'installazione.
Non occorrono parti	–	Determinazione dell'orientamento della spazzola per rullo.
Alloggiamento della spazzola per rullo	5	Installazione della spazzola per rullo.
Bullone a esagono incassato ($\frac{3}{8}$ " x 1")	10	
Gruppo della spazzola per rullo	5	
Bullone di spallamento (5/16" x 0,62")	5	
Gruppo piastra/copricinghia destro	2	
Gruppo piastra/copricinghia sinistro	3	
Bullone (5/16" x $\frac{1}{2}$ ")	20	
Distanziale	5	
Puleggia motrice	5	
Bullone a testa flangiata ($\frac{3}{8}$ " x 2")	5	
Cinghia	5	
Rondella spessore (come previsto per allineamento cinghia)	5	
Albero di trasmissione destro	2	
Albero di trasmissione sinistro	3	
O-ring	5	
Raccordo d'ingrassaggio 90°	5	
Spazzola per altezze di taglio alte (opzionale)	–	Installazione della spazzola per altezze di taglio alte, per altezze superiori a 2,5 cm.
Kit zavorra (modello 03413) per apparati di taglio Reelmaster 5010-H da 12,7 cm.	–	Installate il kit zavorra per apparati di taglio Reelmaster 5010-H da 12,7 cm.
Bullone di spallamento ($\frac{3}{8}$ " x 0,58") (opzionale; venduto separatamente)	–	Montate il bullone di spallamento sulla macchina Reelmaster 5010-H.

Nota: Stabilite i lati sinistro e destro dell'apparato di taglio rispetto alla parte posteriore dello stesso.

Articoli richiesti per l'installazione

Prima di procedere con l'installazione, procuratevi i seguenti utensili:

- Chiave a tubo di profondità da $\frac{1}{2}$ "
- Chiave a tubo di profondità da 9/16"
- Chiave a cricchetto da $\frac{1}{2}$ " (q.tà 2)
- Utensile per scanalature rulli da 5" (n. componente TOR4074)*
- Utensile per scanalature rulli da 7" (n. componente TOR4070)*
- Chiave a T esagonale da $\frac{1}{8}$ "
- Chiave a T esagonale da 5/16"
- Chiave da $\frac{3}{8}$ "
- Chiave da 5/16"
- Chiave da $\frac{1}{2}$ "
- Chiave torsiometrica – da 2 a 3 Nm
- Chiave torsiometrica – da 20 a 25 Nm
- Chiave torsiometrica – da 36 a 45 Nm
- Chiave torsiometrica – da 47 a 54 Nm
- Chiave torsiometrica – da 115 a 128 Nm
- Piede di porco con manico lungo ($\frac{3}{8}$ " x 12")

*Effettuate l'ordine presso K-Line Industries tramite il loro [sito web](#), inviate via e-mail il vostro ordine all'indirizzo cservice@klineind.com, o chiamate l'Assistenza clienti K-Line al numero 1-800-824-5546.

Determinazione dell'orientamento della spazzola per rullo

Tutti gli apparati di taglio vengono spediti con il contrappeso montato sul lato sinistro dell'apparato. Fate riferimento a [Figura 1](#) per determinare la posizione della spazzola per rullo e dei motori dei cilindri.



Figura 1

- | | |
|-------------------------|--|
| 1. Apparato di taglio 1 | 5. Apparato di taglio 5 |
| 2. Apparato di taglio 2 | 6. Motore del cilindro |
| 3. Apparato di taglio 3 | 7. Gruppo di trasmissione della spazzola per rullo di destra |
| 4. Apparato di taglio 4 | 8. Gruppo di trasmissione della spazzola per rullo di sinistra |

Nota: Le presenti istruzioni e illustrazioni mostrano l'installazione del kit sugli apparati di taglio con contrappesi montati sul lato sinistro dell'apparato di taglio.

Installazione della spazzola per rullo

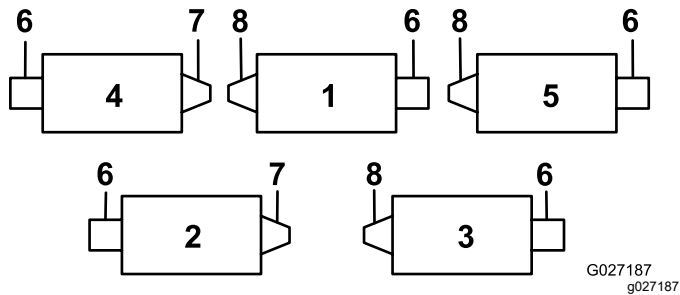
Installazione dell'albero di trasmissione

Prima di installare questo kit, fate riferimento alla sezione Sicurezza durante la manutenzione del *Manuale dell'operatore* della macchina.

1. Parcheggiate la macchina su terreno pianeggiante e innestate il freno di stazionamento.
2. Verificate che gli apparati di taglio siano disinseriti.
3. Spegnete il motore e togliete la chiave.
4. Togliete gli elementi di taglio dalla macchina.

Importante: Controllate che sull'apparato di taglio siano impostati l'altezza di taglio e

l'assetto desiderati. Se richiesto effettuate le regolazioni secondo il *Manuale dell'operatore* prima di installare il kit.

5. Fermate il cilindro per la rimozione; fate riferimento a [Fissaggio del cilindro per la rimozione degli inserti filettati](#) (pagina 13).
6. Rimuovete l'inserto filettato dell'apparato di taglio per la trasmissione della spazzola per rullo posteriore ([Figura 1](#)) ed eliminatelo ([Figura 2](#)).



Figura 2

- | | |
|---|--------------------------------|
| 1. Inserto filettato (inserto sinistro mostrato) | 3. Albero di trasmissione |
| 2. L'inserto sinistro ha una scanalatura sulla parte anteriore. | 4. Applicate qui il frenafili. |

Nota: Gli inserti sinistri sono sugli apparati di taglio n. 1, 3 e 5 ([Figura 1](#)).

7. Fermate il cilindro per l'installazione; fate riferimento a [Fissaggio del cilindro per il montaggio degli inserti filettati](#) (pagina 14).
8. Applicate il frenafili alle filettature dell'albero di trasmissione ([Figura 2](#)) e installate l'albero stesso, serrando da 115 a 128 N·m.

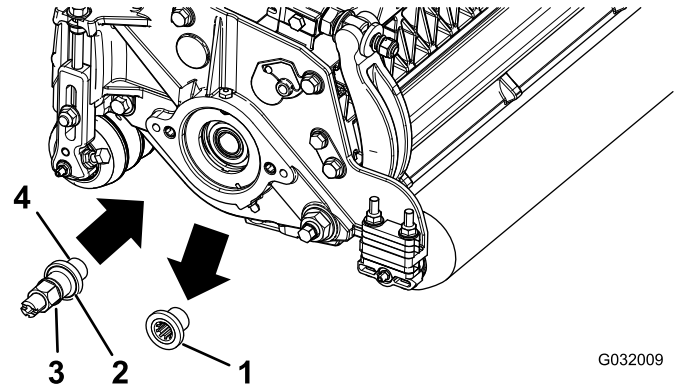
Montaggio dell'orientamento della spazzola per rulli

1. Montate l'O-ring sull'alloggiamento della spazzola per rullo come illustrato nella [Figura 3](#).



Figura 3

1. Alloggiamento della spazzola per rullo
2. O-ring

2. Solo per il modello 03408: montate l'alloggiamento della spazzola per rulli sull'alloggiamento del cuscinetto del cilindro con 2 bulloni a esagono incassato ($\frac{3}{8}$ " x 1"); fate riferimento a [Figura 4](#).

Nota: Posizionate l'alloggiamento della spazzola per rullo in modo che il foro filettato sia posizionato verso la parte anteriore dell'apparato di taglio.

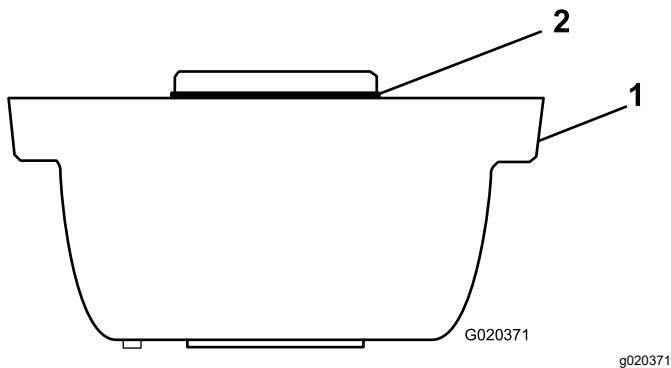
Nota: Verificate che l'O-ring venga montato correttamente nell'alloggiamento della spazzola per rulli.



Figura 4

1. Alloggiamento della spazzola per rulli
2. Foro filettato
3. Bullone a esagono incassato

3. Per il kit modello 03406 con trattori RM5010 con i seguenti:

- Motori dei cilindri idraulici da 12,7 cm: installate 2 bulloni (5/16-18" x $\frac{1}{2}$ ") sopra l'alloggiamento della spazzola per rulli ([Figura 5](#)).
- Motori dei cilindri elettrici da 12,7 cm: montate il kit zavorra sopra l'alloggiamento della spazzola per rulli con 2 bulloni (5/16-18" x $1\frac{1}{2}$ "); fate riferimento alla [Figura 5](#).

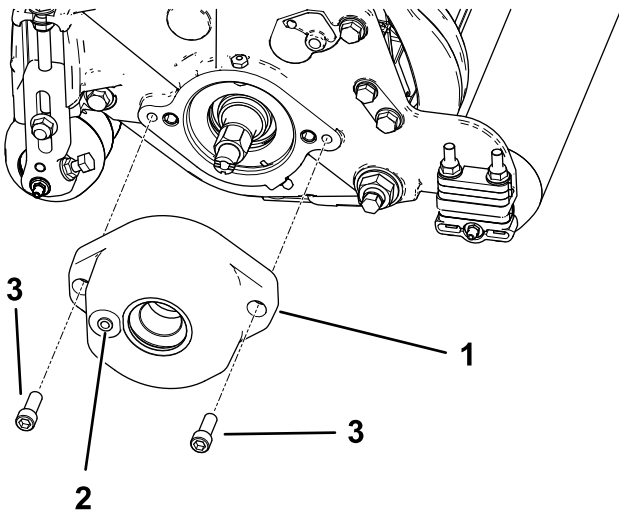

Figura 5

1. Kit zavorra (modello 03413, motore dei cilindri elettrici)
2. Bulloni (5/16-18" x $\frac{1}{2}$ "), motore dei cilindri idraulici
3. Alloggiamento della spazzola per rulli

Installazione del gruppo della spazzola per rullo

1. Rimuovete il raccordo d'ingrassaggio per il rullo dal lato dell'elemento di taglio provvisto di alloggiamento della spazzola per rulli ([Figura 7](#)).

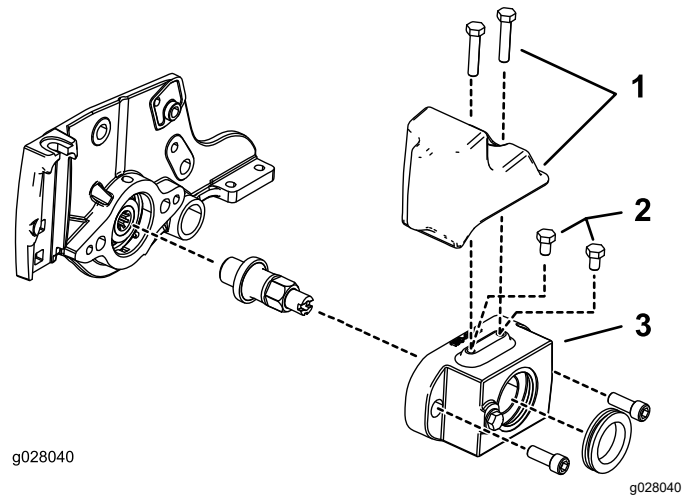

Figura 6

1. Raccordo d'ingrassaggio

2. Montate il raccordo di ingrassaggio a 90° in modo che sia rivolto all'indietro (Figura 6).

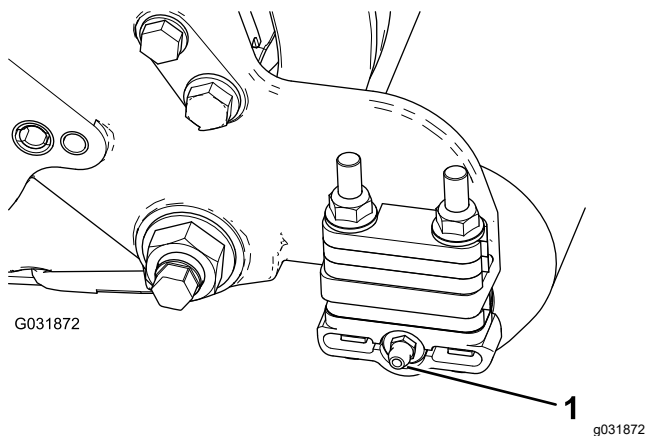

Figura 7

- | | |
|--|--|
| 1. Distanziale, 6 mm | 3. Raccordo d'ingrassaggio 90° |
| 2. Flangia di montaggio piastra laterale | 4. Dadi di bloccaggio flangiati (da rimuovere) |

3. Togliete i 2 dadi di bloccaggio flangiati fissando ogni staffa del rullo alle piastre laterali (Figura 7).

Nota: Non toglie i bulloni. **Togliete anche tutti i distanziali da 6 mm situati sulla parte superiore della flangia di montaggio della piastra laterale.**

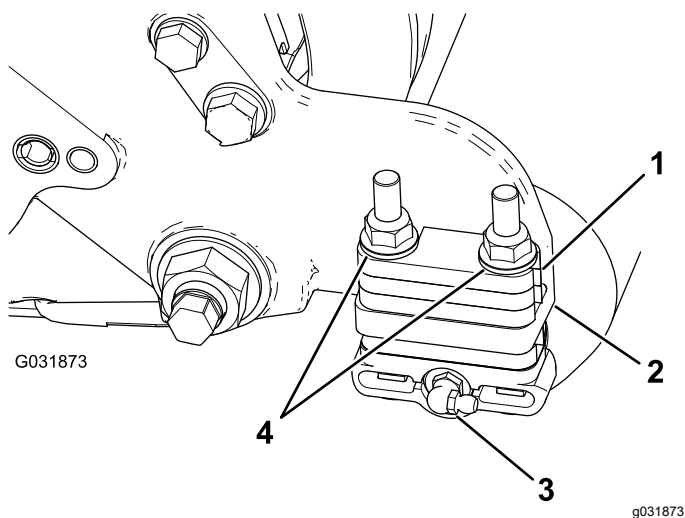
4. Posizionate le staffe di montaggio del gruppo spazzola per rulli di sinistra o destra sui bulloni della staffa per rulli (Figura 8).



Figura 8

1. Gruppo spazzola per rullo
2. Staffa di montaggio della spazzola per rullo

Importante: Montate le staffe di montaggio del gruppo spazzola per rulli direttamente sulla superficie superiore della flangia di montaggio della piastra laterale dell'apparato di taglio. **Non inserite distanziali tra le staffe di montaggio della spazzola per rullo e le flange di montaggio della piastra laterale.** Conservate i distanziali supplementari da 6 mm per eventuali utilizzi futuri.

5. Fissate le staffe di montaggio del gruppo spazzola alle piastre laterali dell'apparato di taglio con i dadi rimossi in precedenza.

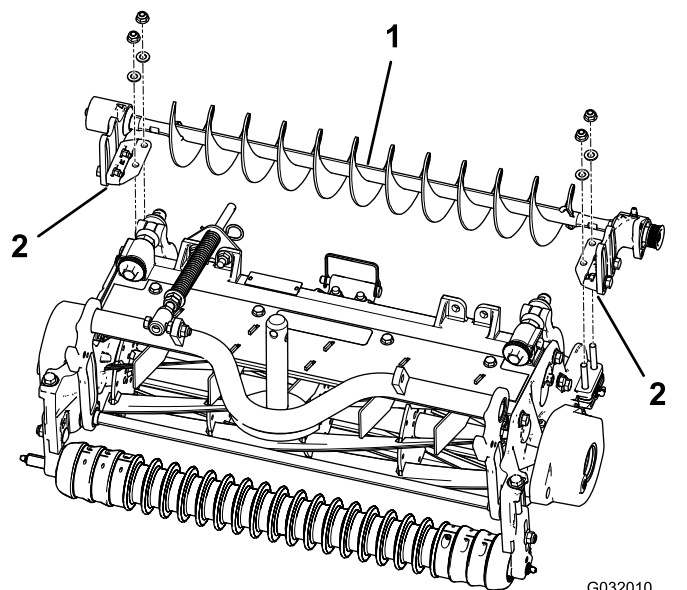
Installazione della piastra della spazzola per rullo

1. Fate scorrere ogni guarnizione verso l'esterno fino a creare un leggero contatto tra le guarnizioni a labbro e ogni alloggiamento dei cuscinetti (Figura 9).



Figura 9

- | | |
|---------------------------------|----------------|
| 1. Alloggiamento del cuscinetto | 2. Guarnizione |
|---------------------------------|----------------|

G027192
g027192

2. Applicare un velo di grasso sul diametro interno del gommino nell'alloggiamento della spazzola per rulli (Figura 10).

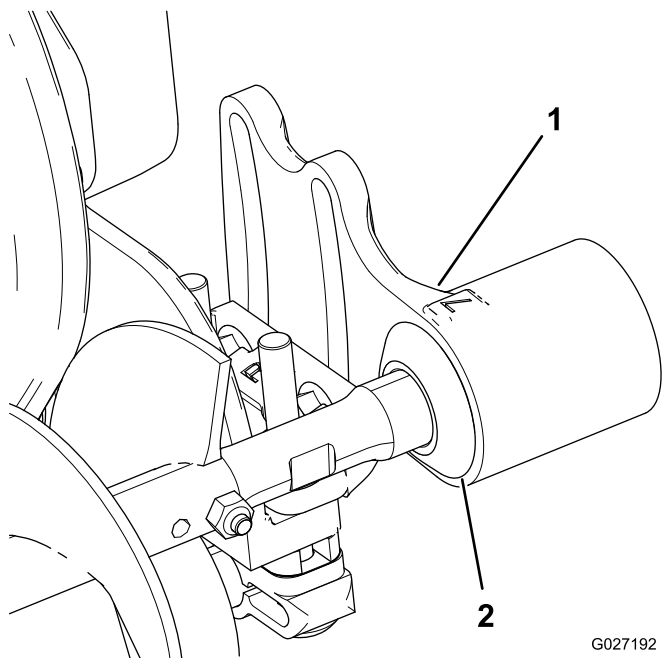

Figura 10

- | | |
|---|---|
| 1. Bullone | 4. Usate una punta 5/16"–18 per rimuovere la vernice dalle filettature prima di avvitare il bullone di spallamento. |
| 2. Bullone di spallamento (5/16" x 0,62") | 5. Alloggiamento della spazzola per rulli |
| 3. Gommino | 6. Gruppo piastra orientabile della spazzola per rulli |

3. Montate la piastra orientabile della spazzola per rulli di sinistra o destra (Figura 10).

g218675

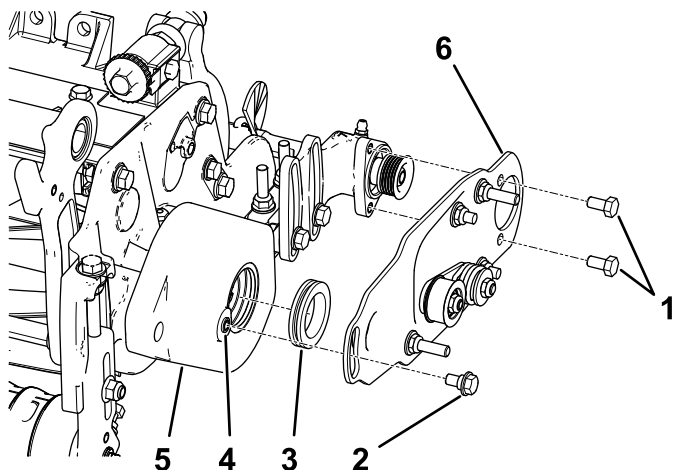
Nota: Quando inserite la sporgenza sulla piastra orientabile nel gommino presente nell'alloggiamento della spazzola per rullo, verificate che il gommino rimanga correttamente inserito nell'alloggiamento. La piastra orientabile della spazzola per rulli è inserita correttamente quando l'anello di gomma non incontra resistenza e si muove liberamente.

Nota: Verificate che il gruppo puleggia tendicinghia sia installato in basso come mostrato nella Figura 10.

4. Applicare i frenafili sui 2 bulloni (5/16" x 1/2") e utilizzateli per montare la piastra della spazzola sull'alloggiamento del cuscinetto della spazzola per rulli (Figura 10).

Nota: Serrate i bulloni ad un valore compreso tra 20 e 25 N·m.

5. Usate una punta 5/16"–18 per rimuovere la vernice dalle filettature nell'alloggiamento della spazzola per rulli prima di avvitare il bullone di spallamento (Figura 10).

Importante: La mancata pulizia delle filettature prima di avvitare il bullone di spallamento potrebbe provocare la rottura del bullone.

6. Applicare i frenafili sul bullone di spallamento (Figura 10).
7. Con il bullone di spallamento, fissate la piastra della spazzola sull'alloggiamento della spazzola per rulli (Figura 10).

Nota: Serrate il bullone ad un valore compreso tra 20 e 25 N·m.

Nota: Il bullone di spallamento non dovrebbe bloccare la piastra all'alloggiamento.

8. Verificate che la piastra della spazzola per rulli sia parallela alla piastra laterale dell'apparato di taglio. Se non è parallela, procedete come segue.
- | | |
|----|--|
| A. | Allentate i 2 dadi di bloccaggio flangiati che fissano la staffa di montaggio della spazzola per rullo alla piastra laterale dell'apparato di taglio (Figura 11). |
| B. | Girate l'alloggiamento del cuscinetto della spazzola per rullo fin quando la piastra della spazzola non risulta parallela alla piastra laterale dell'apparato di taglio (Figura 11). |
| C. | Serrate i 2 dadi di bloccaggio flangiati che fissano la staffa di montaggio della spazzola per rullo alla piastra laterale dell'apparato di taglio (Figura 11). |



Figura 11

1. Allentate questi bulloni per il posizionamento della spazzola per rullo.
2. Allentate questi dadi per il posizionamento parallelo della piastra della spazzola per rullo.

Posizionamento della spazzola per rullo

1. Allentate i 2 bulloni che fissano ciascun alloggiamento del cuscinetto della spazzola per rulli alla staffa di montaggio della spazzola per rulli (Figura 11).

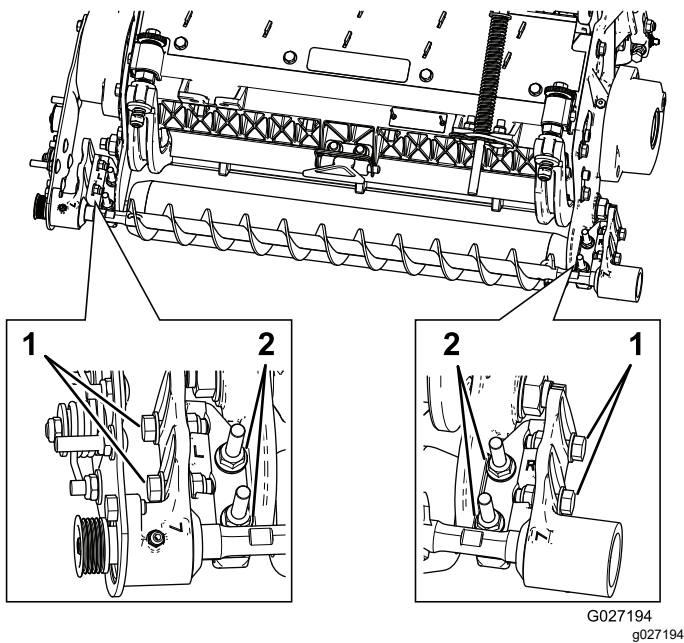
Nota: I bulloni devono essere lenti di fabbrica.

2. Posizionate la spazzola per rullo in modo che tocchi o appoggi appena sul rullo posteriore (Figura 12).

Importante: L'albero della spazzola per rulli non deve toccare la piastra laterale dell'apparato di taglio.

Importante: Un contatto eccessivo con il rullo provocherà un'usura prematura della spazzola.



Figura 12

1. Alloggiamento dei cuscinetti (alcune parti non sono illustrate)
2. Piastra laterale
3. Spazzola per rullo
4. Assicuratevi che vi sia gioco sufficiente.
5. Contatto leggero
6. Rullo posteriore
7. Raccordo d'ingrassaggio

Nota: L'albero della spazzola per rullo deve essere parallelo al rullo posteriore.

Importante: Posizionate entrambi gli alloggiamenti dei cuscinetti della spazzola per rulli in modo che siano paralleli al terreno, per garantire il gioco per il raccordo di ingrassaggio del rullo posteriore.

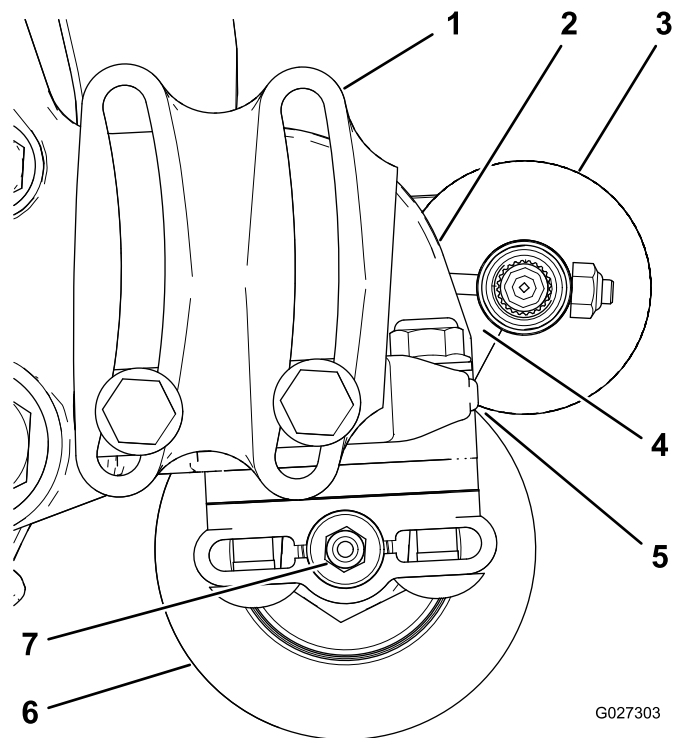
3. Serrate i 2 bulloni che fissano ciascun alloggiamento del cuscinetto della spazzola per rulli alle staffe di montaggio della spazzola per rulli.

Montaggio della puleggia motrice

1. Inserite il distanziale sull'albero dell'alloggiamento del cuscinetto (Figura 13).
2. Inserite la puleggia motrice nel distanziale e sull'albero di trasmissione (Figura 13).

Nota: Verificate che le linguette della puleggia siano inserite nella scanalatura dell'albero di trasmissione.

- Fissate la puleggia all'albero di trasmissione con un bullone a testa flangiata ($\frac{3}{8} \times 2$ "); fate riferimento alla [Figura 13](#).

Nota: Serrate il bullone ad un valore compreso tra 47 e 54 N·m.

Importante: Se il bullone non è debitamente serrato si allenterà.



Figura 13

- | | |
|---------------------------|---|
| 1. Albero di trasmissione | 3. Puleggia motrice |
| 2. Distanziale | 4. Bullone a testa flangiata
– serrate ad un valore
compreso tra 47 e 54 N·m. |

- Avviate la cinghia sulla puleggia **condotta** ([Figura 15](#)).
- Utilizzate una chiave a tubo di profondità (9/16") per ruotare il gruppo spazzola e guidare la cinghia sulla puleggia condotta ([Figura 15](#)).

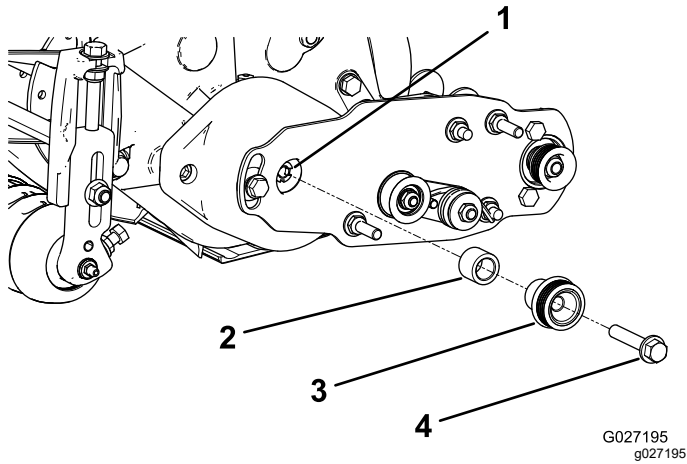

Figura 15

- | | |
|------------|---|
| 1. Cinghia | 2. Chiave a tubo di profondità
(9/16") |
|------------|---|

Montaggio della cinghia

- Montate la cinghia sulle pulegge come segue:
 - Avvolgete la cinghia intorno alla puleggia **motrice** e successivamente intorno alla parte superiore della puleggia tendicinghia ([Figura 14](#)).

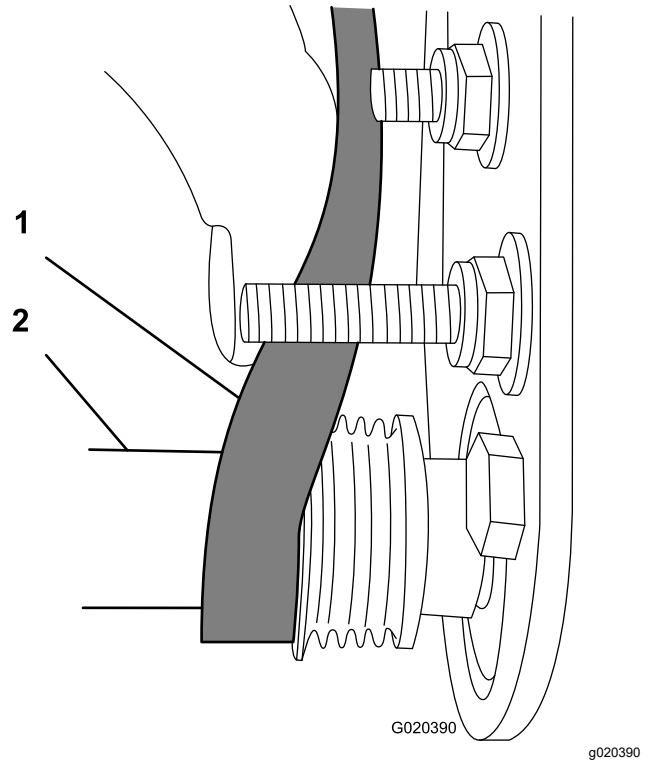

Figura 14

- | | |
|--|----------------------|
| 1. Puleggia motrice | 3. Cinghia |
| 2. Gruppo della puleggia
tendicinghia | 4. Puleggia condotta |

Importante: Verificate che le nervature della cinghia siano inserite correttamente nelle gole di ciascuna puleggia e che la cinghia sia al centro della puleggia tendicinghia.

- Premete sulla puleggia tendicinghia per assicurarvi che il gruppo della puleggia tendicinghia si muova liberamente.

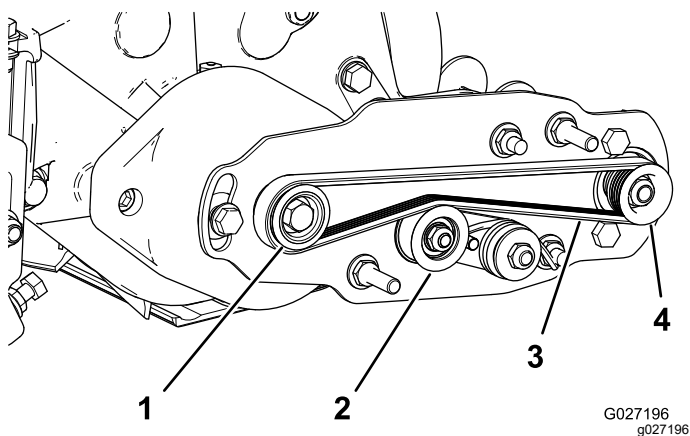
Completamento dell'installazione

- Verificate l'allineamento della cinghia e delle pulegge come segue:
 - La cinghia deve essere tesa (installata) correttamente prima di controllare l'allineamento.
 - Appoggiate un regolo sulla superficie esterna della puleggia **motrice** ([Figura 16](#)). **Non** appoggiate il regolo sulla puleggia motrice e la puleggia condotta.
 - Le superfici esterne della puleggia motrice e della puleggia condotta devono essere allineate entro 0,76 mm.

- Se le pulegge non sono allineate, fate riferimento a [Controllo dell'allineamento della puleggia \(pagina 11\)](#).
- Se le pulegge sono allineate, procedete con il montaggio.
- **Non** utilizzate la puleggia tendicinghia per controllare l'allineamento.

Importante: Se le pulegge non sono correttamente allineate, la cinghia può usarsi anzitempo.



Figura 16

2. Fate scorrere il copricinghia sui bulloni di montaggio e fissatelo con 2 dadi flangiati (Figura 17).

Importante: Non serrate eccessivamente i dadi, per non danneggiare il carter.

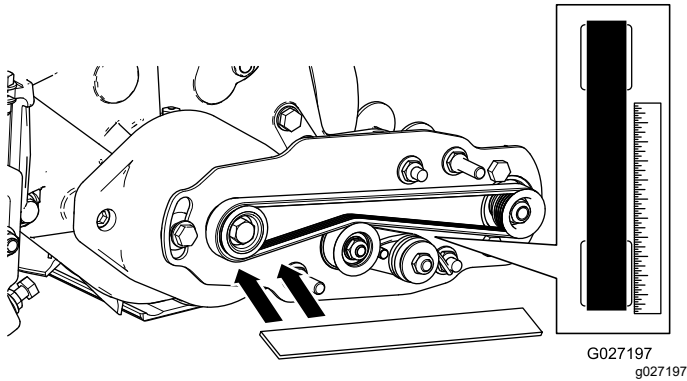

Figura 17

1. Copricinghia
2. Viti di fermo installate.
3. Viti di fermo rimosse.

3. Lubrificate i raccordi d'ingrassaggio su ogni alloggiamento del cuscinetto della spazzola per rulli utilizzando grasso a base di litio n. 2 (Figura 18). Rimuovete il grasso in eccesso, in particolare intorno alle guarnizioni.

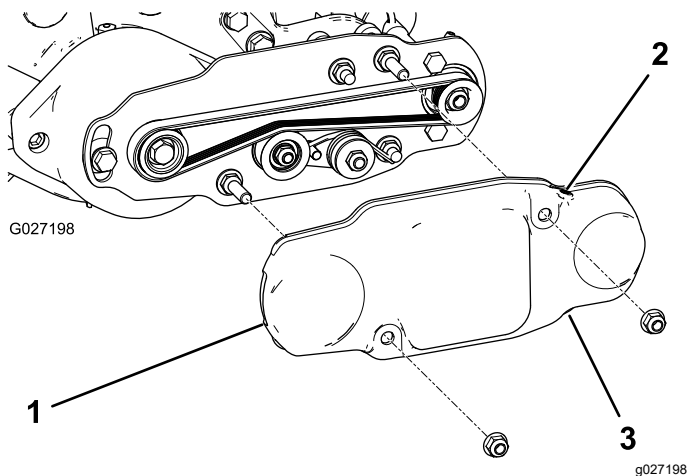

Figura 18

Installazione della spazzola per altezza di taglio superiore

(Opzionale)

Installate la spazzola per altezze di taglio alte (venduta separatamente) in caso di altezza di taglio pari o superiore a 2,5 cm (5 o più distanziali installati sotto il cuscinetto della piastra laterale).

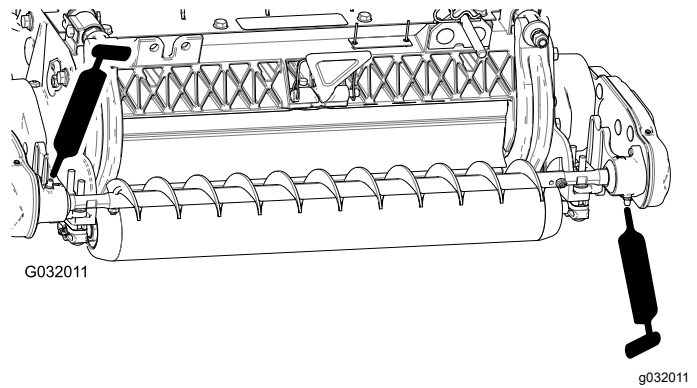
1. Se sull'apparato di taglio è installata una spazzola per rulli, togliete i 2 bulloni, le rondelle e i dadi che fissano l'alloggiamento del cuscinetto secondario alla staffa di montaggio dell'alloggiamento del cuscinetto (Figura 19 e Figura 20).



Figura 19

1. Alloggiamento del cuscinetto secondario

2. Fate scorrere l'alloggiamento del cuscinetto secondario e la guarnizione fino a estrarle dall'albero della spazzola (Figura 20).

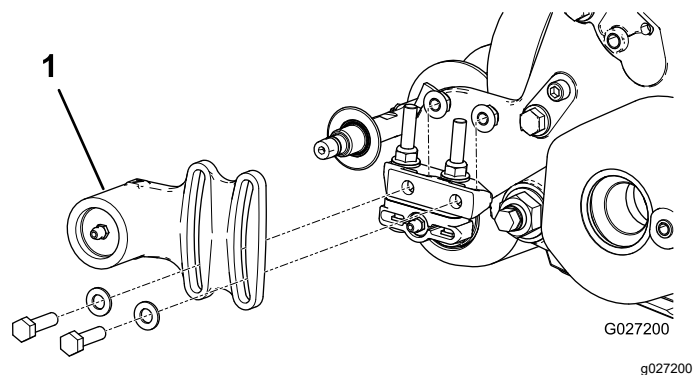
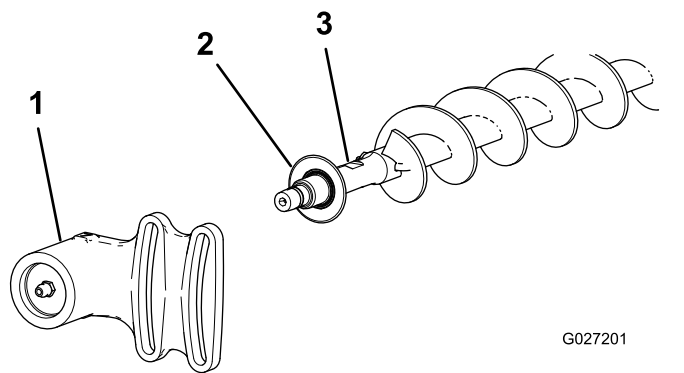

G027201

g027201

Figura 20

1. Alloggiamento del cuscinetto secondario
2. Guarnizione
3. Albero della spazzola

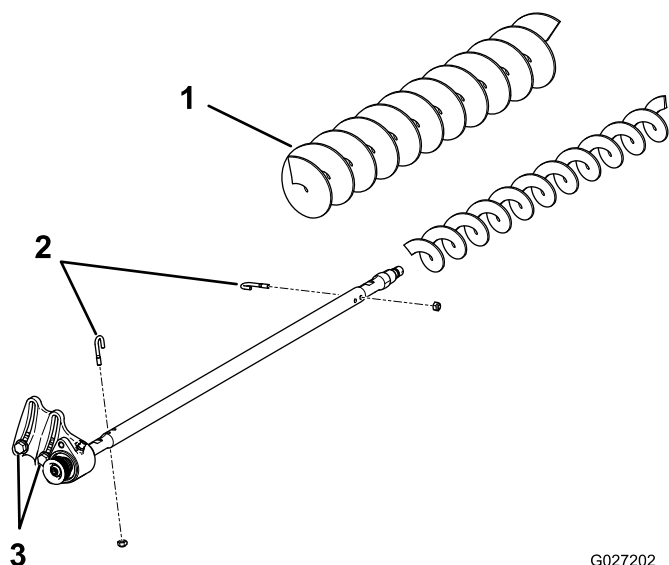

G027202

g027202

Figura 21

1. Spazzola per altezza di taglio superiore
2. Bulloni a J
3. Allentate questi bulloni.

3. Togliete i 2 bulloni a J e i dadi (Figura 21).
4. Fate scorrere la spazzola esistente fino ad estrarla dall'albero (Figura 21).
5. Allentate i 2 bulloni, le rondelle e i dadi che fissano l'alloggiamento del cuscinetto di comando alla staffa di montaggio dell'alloggiamento del cuscinetto (Figura 21).
6. Fate scorrere la spazzola per altezze di taglio alte sull'albero della spazzola (Figura 21).
7. Bloccare la spazzola sull'albero con 2 bulloni a J e i dadi precedentemente rimossi (Figura 21).

Importante: Inserite le estremità filettate dei bulloni a J nei fori esterni dell'albero della spazzola mentre agganciate le estremità ad uncino dei bulloni ai fori interni.

8. Serrate i dadi di bloccaggio dei bulloni a J tra 2 e 3 N·m.

9. Installate la guarnizione e l'alloggiamento del cuscinetto secondario sull'albero della spazzola (Figura 20).
 10. Montate l'alloggiamento del cuscinetto secondario sulla staffa di montaggio dell'alloggiamento del cuscinetto con i 2 bulloni, le rondelle e i dadi precedentemente rimossi.
- Nota:** Attenzione a non lasciare cadere la molla di tenuta.
11. Serrate i 2 bulloni, le rondelle e i dadi che fissano l'alloggiamento del cuscinetto di comando alla staffa di montaggio dell'alloggiamento del cuscinetto.

Installazione del kit zavorra per apparati di taglio Reelmaster 5010-H da 12,7 cm

Nota: Il kit zavorra è necessario solo per apparati di taglio Reelmaster 5010-H da 12,7 cm.

Fate riferimento alle *Istruzioni per l'installazione* del kit zavorra.

Montaggio del bullone di spallamento

Per macchine Reelmaster 5010-H precedenti al 2025

Nota: Contattate il vostro distributore Toro autorizzato per il nuovo bullone di spallamento.

1. Sostituite il bullone di spallamento esistente con un nuovo bullone di spallamento ($\frac{3}{8}$ " x 0,58") come mostrato nella [Figura 22](#) prima di installare il motore del cilindro.
2. Serrate il bullone di spallamento a una coppia compresa tra 37 e 45 N·m.

Nota: Il nuovo bullone di spallamento impedisce interferenze con il motore elettrico.



Figura 22

1. Nuovo bullone di spallamento ($\frac{3}{8}$ " x 0,58")

Manutenzione

- Assicuratevi che la spazzola sia parallela al rullo con un gioco di 1,5 mm per assicurare un contatto leggero.
- Lubrificate i raccordi ogni 50 ore e dopo ogni lavaggio.
- Quando sostituite una spazzola per rulli, serrate i bulloni a J ad un valore compreso tra 2 e 3 N·m.
- Quando sostituite la puleggia condotta dell'albero della spazzola, serrate il dado ad un valore compreso tra 36 e 45 N·m.
- Quando sostituite la puleggia motrice della spazzola, applicate Loctite 242 (blu) e serrate il bullone a un valore compreso tra 47 e 54 N·m.

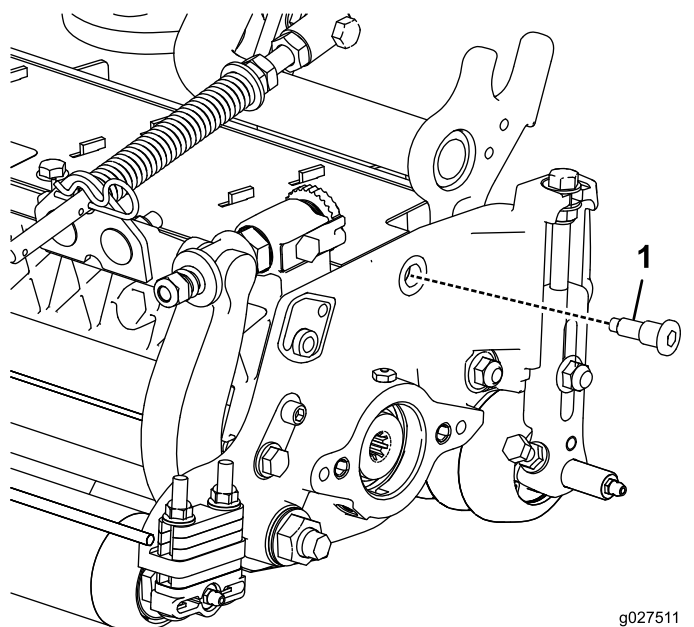
Nota: La spazzola per rullo, il cuscinetto della puleggia tendicinghia e la cinghia sono considerati articoli di consumo.

Controllo dell'allineamento della puleggia

1. La puleggia condotta (all'albero della spazzola per rullo) può spostarsi in dentro o in fuori ([Figura 23](#)).

Nota: Prendete nota della direzione in cui la puleggia deve muoversi.



Figura 23

1. Puleggia condotta
2. Gruppo puleggia tendicinghia
3. Dado della puleggia condotta

2. Mentre fate ruotare il cilindro, che farà ruotare a sua volta la puleggia motrice, fate leva sulla cinghia per staccarla dalla puleggia motrice ([Figura 23](#))

Nota: Indossate un guanto imbottito o utilizzate uno straccio spesso per girare il cilindro.

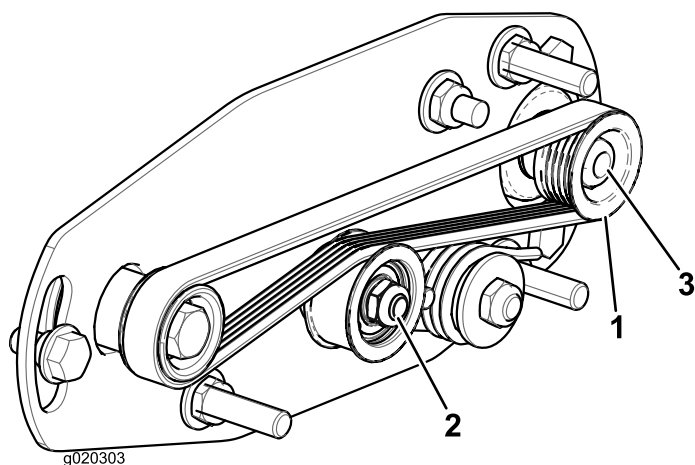
3. Togliete il dado di bloccaggio che fissa la puleggia condotta all'albero della spazzola (Figura 23 o Figura 24).

Nota: Utilizzate una chiave dinamometrica da $\frac{1}{2}$ " sulle sezioni piane dell'albero della spazzola per rullo per impedirne la rotazione.

4. Rimuovete la puleggia condotta dall'albero (Figura 24).
5. Se occorre spostare in fuori la puleggia, aggiungete una rondella dello spessore di 0,8 mm (Figura 24).

Nota: Se occorre spostare la puleggia verso l'interno, togliete la rondella esistente dello spessore di 0,8 mm.

6. Installate la puleggia.



Figura 24

- | | |
|-----------------------|---|
| 1. Dado di bloccaggio | 3. Rondella – spessore di 0,8 mm |
| 2. Puleggia condotta | 4. Sezioni piane dell'albero della spazzola |

7. Mentre sostenete le sezioni piane dell'albero della spazzola, fissate la puleggia condotta sull'albero con il dado flangiato da $\frac{3}{8}$ "-16 precedentemente rimosso.

Nota: Posizionate il dado di bloccaggio e serrate ad un valore compreso tra 36 e 45 N·m.

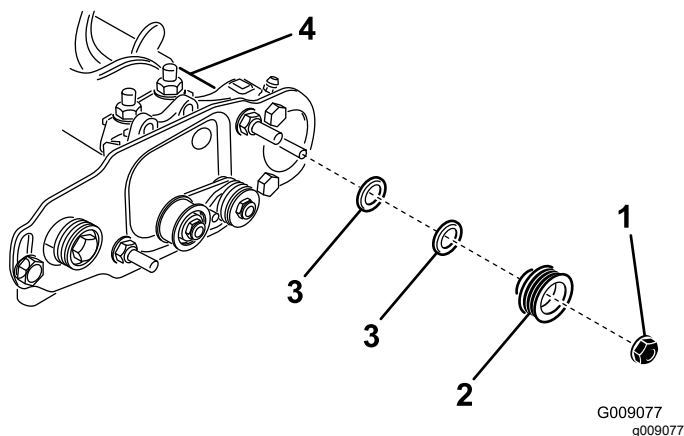
8. Montate la cinghia sulle pulegge come segue:
 - A. Avvolgete la cinghia intorno alla puleggia **motrice** e successivamente intorno alla parte superiore della puleggia tendicinghia (Figura 25).



Figura 25

- | | |
|---------------------------------------|---------------------|
| 1. Puleggia condotta | 3. Puleggia motrice |
| 2. Gruppo della puleggia tendicinghia | 4. Cinghia |

- B. Avviate la cinghia sulla puleggia **condotta** (Figura 25).
- C. Utilizzate una chiave a tubo di profondità (9/16") per ruotare il gruppo spazzola e guidare la cinghia sulla puleggia condotta (Figura 26).

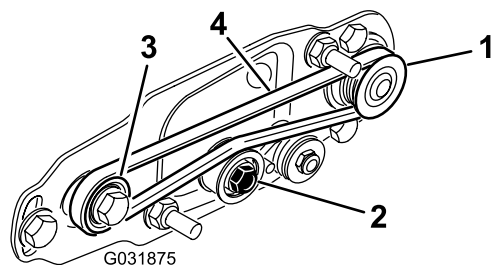

Figura 26

- | | |
|------------|--|
| 1. Cinghia | 2. Chiave a tubo di profondità (9/16") |
|------------|--|

Importante: Verificate che le nervature della cinghia siano inserite correttamente nelle gole di ciascuna puleggia e che la cinghia sia al centro della puleggia tendicinghia.

9. Controllate l'allineamento della puleggia e all'occorrenza regolatela.

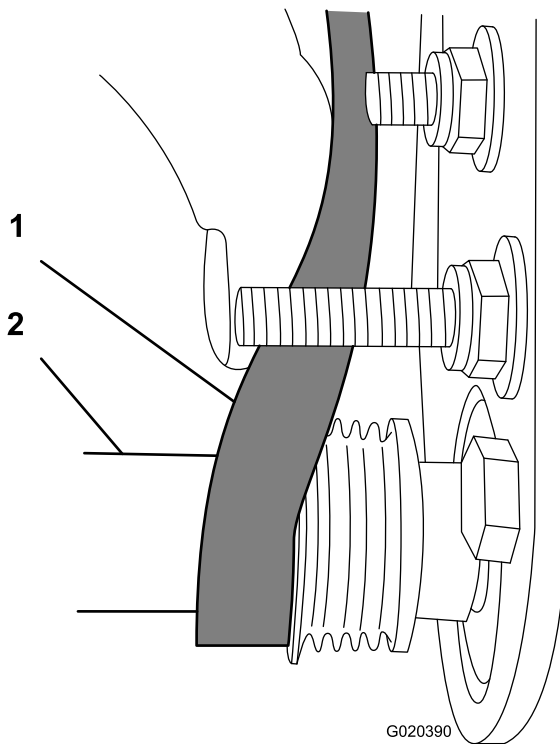
Fissaggio del cilindro

▲ AVVERTENZA

Le lame del cilindro di taglio sono affilate e possono amputare mani e piedi.

- Tenete mani e piedi fuori dal cilindro.
- Assicuratevi che il cilindro sia fermato prima di effettuare la manutenzione.

Fissaggio del cilindro per la rimozione degli inserti filettati

1. Allentate il bullone del deflettore sul lato sinistro dell'apparato di taglio e sollevate il deflettore posteriore (Figura 27).
2. Inserite un piede di porco con manico lungo ($\frac{3}{8}$ " x 12" raccomandato con manico a cacciavite) attraverso la parte posteriore del cilindro di taglio, più vicino al lato dell'apparato di taglio da serrare (Figura 27).
3. Posizionate il piede di porco contro il lato di saldatura della piastra di supporto del cilindro (Figura 27).

Nota: Inserite il piede di porco tra la parte superiore dell'albero del cilindro e le parti posteriori di 2 lame del cilindro, in modo che il cilindro non si muova.

Importante: Evitate il contatto del tagliente di qualsiasi lama con il piede di porco; ciò può danneggiare il tagliente e/o causare una lama alta.

Importante: L'inserto a sinistra dell'apparato di taglio è sinistrorso. L'inserto a destra dell'apparato di taglio è destrorso.

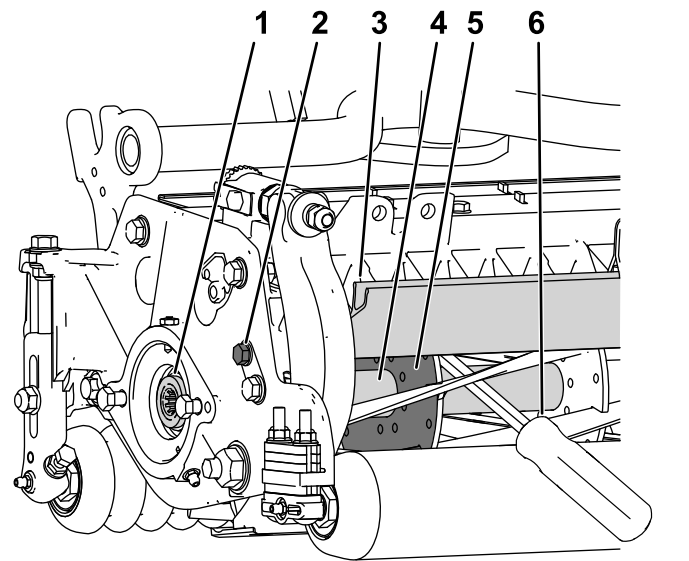

g280383

Figura 27

- | | |
|---|---|
| 1. Inserto filettato per la rimozione | 4. Albero del cilindro |
| 2. Allentate il bullone del deflettore. | 5. Piastra di supporto del cilindro |
| 3. Deflettore posteriore | 6. Piede di porco inserito lungo il lato di saldatura della piastra di supporto del cilindro. |
-
4. Appoggiate il manico del piede di porco contro il rullo posteriore.
 5. Completate la rimozione dell'inserto filettato assicurandovi che il piede di porco rimanga in posizione, quindi rimuovete il piede di porco.
 6. Abbassate il deflettore posteriore e serrate il bullone del deflettore.

Fissaggio del cilindro per il montaggio degli inserti filettati

1. Inserite un piede di porco con manico lungo ($\frac{3}{8}$ " x 12" raccomandato con manico a cacciavite) attraverso la parte anteriore del cilindro di taglio, più vicino al lato dell'apparato di taglio da serrare (Figura 28).
2. Posizionate il piede di porco contro il lato di saldatura del rinforzo del cilindro di taglio interno (Figura 28).

Nota: Il piede di porco deve essere a contatto con la lama nella parte anteriore, con l'albero del cilindro e una lama nella parte posteriore del cilindro, bloccandolo in posizione.

Importante: Evitate il contatto del tagliente di qualsiasi lama con il piede di porco; ciò può danneggiare il tagliente e/o causare una lama alta.

Importante: L'inserto a sinistra dell'apparato di taglio è sinistrorso. L'inserto a destra dell'apparato di taglio è destrorso.

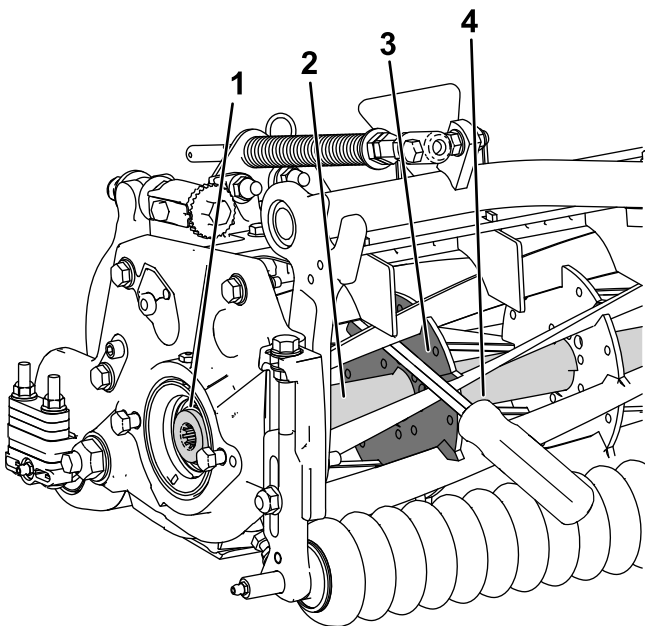

g280384

Figura 28

- | | |
|--|--|
| 1. Inserto filettato per l'installazione | 3. Lato di saldatura della piastra di supporto |
| 2. Albero del cilindro | 4. Piede di porco |
-
3. Appoggiate il manico del piede di porco contro il rullo
 4. Secondo le istruzioni di installazione dell'inserto e i requisiti di serraggio, completate l'installazione dell'inserto filettato garantendo che il piede di porco rimanga in posizione, quindi rimuovete il piede di porco.

Dichiarazione di incorporazione

The Toro Company, 8111 Lyndale Ave. South, Bloomington, MN, USA dichiara che la(e) seguente(i) unità è(sono) conforme(i) alle direttive elencate, se installata(e) in conformità con le istruzioni allegate su determinati modelli Toro come riportato nelle relative Dichiarazioni di Conformità.

N° del modello	N° di serie	Descrizione del prodotto	Descrizione fattura	Descrizione generale	Direttiva
03406	—	Kit spazzola per rullo posteriore per apparati di taglio serie Reelmaster 5010-H con cilindri di 12,7 cm	RRB ONLY KIT 5IN CU [RM 5010]	Kit spazzola per rullo	2006/42/CE
03408	—	Kit spazzola per rullo posteriore per apparati di taglio serie Reelmaster 5010-H con cilindri di 17,8 cm	RRB ONLY KIT 7IN CU [RM 5010]	Kit spazzola per rullo	2006/42/CE

La relativa documentazione tecnica è stata redatta come previsto nella Parte B dell'Allegato VII di 2006/42/CE.

Ci impegneremo a trasmettere, in risposta alle richieste delle autorità nazionali, le informazioni sul macchinario parzialmente completato. Il metodo di trasmissione sarà elettronico.

La macchina non sarà messa in servizio fino all'integrazione nei modelli Toro omologati, come indicato nella relativa Dichiarazione di conformità e secondo le istruzioni, in virtù delle quali possa essere dichiarata conforme con le relative Direttive.

Certificazione:



Tom Langworthy
Direttore tecnico
8111 Lyndale Ave. South
Bloomington, MN 55420, USA
Ottobre 21, 2022

Rappresentante autorizzato:

Marcel Dutrieux
Manager European Product Integrity
Toro Europe NV
Nijverheidsstraat 5
2260 Oevel
Belgium



Count on it.