



Count on it.

Manuel de l'utilisateur

**Groupe de déplacement
Greensmaster® eTriFlex® 3370**

N° de modèle 04591—N° de série 41820000 et suivants

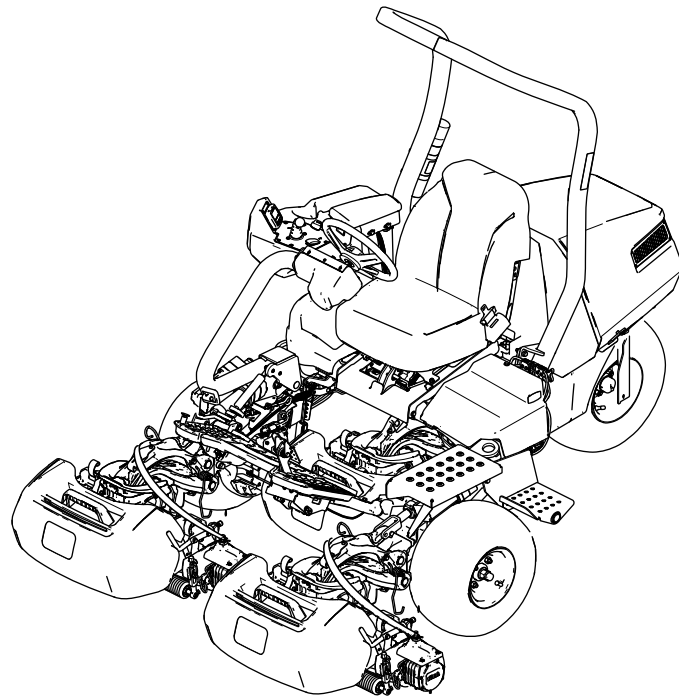

Ce produit est conforme à toutes les directives européennes pertinentes. Pour plus de renseignements, reportez-vous à la Déclaration de conformité spécifique du produit fournie séparément.

Si cette machine est équipée d'un système télématique, demandez conseil à votre distributeur Toro agréé pour savoir comment l'activer.

Certification de compatibilité électromagnétique

Usage résidentiel : Ce dispositif est conforme à la partie 15 de la réglementation de la FCC. Son utilisation est assujettie aux deux conditions suivantes : (1) Ce dispositif ne doit pas causer de parasites nuisibles et (2) ce dispositif doit accepter tous les parasites, y compris ceux pouvant en perturber le fonctionnement.

ID FCC : APV-3640LB

IC : 5843C-3640LB

Cet équipement a été testé et déclaré conforme aux limites afférentes à un dispositif numérique de classe B, en vertu de la section 15 des règles de la FCC. Ces limites ont pour objet d'assurer une protection raisonnable contre les interférences nuisibles dans une installation résidentielle. Cet équipement produit, utilise et peut émettre des fréquences radioélectriques et, s'il n'est pas installé et utilisé conformément aux instructions, peut créer des interférences préjudiciables aux radiocommunications. Il n'existe toutefois aucune garantie que de telles interférences ne se produiront pas dans une installation particulière. Si cet équipement cause des interférences préjudiciables à la réception des signaux de radio ou de télévision, ce qui peut être déterminé en mettant l'équipement hors tension, puis sous tension, l'utilisateur est encouragé à tenter d'y remédier au moyen d'une ou de plusieurs des mesures suivantes :

- En réorientant ou en déplaçant l'antenne de réception.
- En augmentant la distance entre l'équipement et le récepteur.
- En branchant l'équipement sur une prise appartenant à un circuit différent de celui sur lequel est branché le récepteur.
- En demandant conseil au concessionnaire ou à un technicien qualifié en radio/télévision.

Argentine



H-31397

Australie



Maroc

AGRÉÉ PAR L'ANRT MAROC

Numéro d'agrément : MR00004789ANRT20024

Date d'agrément : 04/11/2024

Nouvelle-Zélande

R-NZ

Corée du Sud



R-R-Tor-HMU3640LB

R-C-QUT-EG21-GL

⚠ ATTENTION

CALIFORNIE

Proposition 65 - Avertissement

Le cordon d'alimentation de cette machine contient du plomb, une substance chimique considérée par l'état de Californie comme susceptible de provoquer des malformations congénitales et autres troubles de la reproduction. Lavez-vous les mains après avoir manipulé la batterie.

Les bornes de la batterie et accessoires connexes contiennent du plomb et des composés de plomb. L'état de Californie considère ces substances chimiques comme susceptibles de provoquer des cancers et des troubles de la reproduction. Lavez-vous les mains après avoir manipulé la batterie.

L'utilisation de ce produit peut entraîner une exposition à des substances chimiques considérées par l'état de Californie comme capables de provoquer des cancers, des anomalies congénitales ou d'autres troubles de la reproduction.

Table des matières

Sécurité	5	Contrôle et nettoyage après utilisation	42
Consignes de sécurité générales de la machine	5	Transport de la machine	42
Consignes de sécurité concernant la tondeuse à gazon	7	Remorquage de la machine	43
Messages de sécurité supplémentaires	8	Entretien des batteries ion-lithium	44
Autocollants de sécurité et d'instruction	9	Transport des batteries ion-lithium	44
Mise en service	13	Comprendre le chargeur de batteries ion-lithium	45
1 Montage de l'arceau de sécurité	14	Entretien	48
2 Montage du siège	14	Consignes de sécurité pendant l'entretien	48
3 Mise en place de l'autocollant d'entretien	14	Programme d'entretien recommandé	48
4 Montage du volant	15	Liste de contrôle pour l'entretien journalier	49
5 Montage des crochets du bac à herbe	15	Procédures avant l'entretien	49
6 Montage des unités de coupe	16	Levage de la machine	49
7 Installation du dispositif télématique	17	Ouverture du capot	51
8 Branchement des connecteurs d'alimentation principale	19	Entretien du système électrique	51
9 Réglage des paramètres de la machine	19	Consignes de sécurité relatives au système électrique	51
10 Mise en place des autocollants CE/UKCA	19	Débranchement ou branchement de l'alimentation électrique de la machine	51
11 Réduction de la pression des pneus	20	Emplacement des fusibles	52
12 Montage mural du chargeur de batterie	20	Entretien des batteries	54
13 Charge des batteries	20	Entretien du chargeur de batterie	54
Vue d'ensemble du produit	21	Entretien du système d'entraînement	55
Commandes	22	Contrôle de la pression des pneus	55
InfoCenter	24	Contrôle du couple de serrage des écrous de roues	55
Caractéristiques techniques	29	Vidange de l'huile du boîtier d'engrenages du moteur de déplacement.	55
Outils et accessoires	30	Entretien des freins	57
Avant l'utilisation	30	Réglage des freins	57
Contrôles de sécurité avant l'utilisation	30	Entretien des unités de coupe	57
Identification des unités de coupe	30	Consignes de sécurité relative aux lames	57
Utilisation de l'InfoCenter pour régler les paramètres de la machine	31	Dépose et repose des unités de coupe	57
Comprendre les messages de l'InfoCenter	33	Contrôle du contact cylindre/contre-lame	61
Inclinaison du volant	34	Rodage des unités de coupe	61
Procédures d'entretien quotidien	34	Remisage	62
Pendant l'utilisation	35	Consignes de sécurité pour le remisage	62
Consignes de sécurité pendant l'utilisation	35	Préparation de la machine au remisage	62
Rodage de la machine	36	Spécifications de stockage des batteries	62
Mise en marche de la machine	36	Rangement du chargeur	63
Contrôle de la machine après sa mise en marche	36		
Principe du système de sécurité	36		
Conduire la machine sans tondre	37		
La tonte des greens	37		
Contrôle du niveau de charge du système de batteries	39		
Arrêt de la machine	39		
Après l'utilisation	40		
Consignes de sécurité après l'utilisation	40		

Sécurité

Consignes de sécurité générales de la machine



ATTENTION – Prenez connaissance de toutes les consignes de sécurité, instructions, illustrations et spécifications qui accompagnent cette machine.

Le non respect des mises en garde et consignes peut entraîner des chocs électriques, un incendie et/ou des blessures graves.

Le terme « machine » utilisé dans toutes les mises en garde ci-après renvoie à toute machine branchée sur le secteur (câblée) ou alimentée par batterie (sans fil).

1. Sécurité dans la zone de travail

- A. **La zone de travail doit être propre et bien éclairée.** *Les endroits sombres et encombrés sont propices aux accidents.*
- B. **N'utilisez jamais la machine dans des atmosphères explosives, en présence de liquides, gaz ou poussières inflammables par exemple.** *La machine produit des étincelles qui peuvent enflammer la poussière ou les émanations.*
- C. **Tenez enfants et spectateurs à distance de la machine en marche.** *Les distractions peuvent entraîner la perte de contrôle de l'outil.*

2. Consignes de sécurité électrique

- A. **Les fiches de la machine doivent correspondre au type de prise. Ne modifiez jamais la fiche électrique de quelque façon que ce soit. N'utilisez pas d'adaptateurs avec les machines reliées à la terre.** *Les fiches non modifiées et les prises correspondantes réduisent le risque de choc électrique.*
- B. **Évitez tout contact du corps avec des surfaces reliées à la terre, par exemple tuyaux, radiateurs, cuisinières et réfrigérateurs.** *Le risque de choc électrique est accru si votre corps est relié à la terre.*
- C. **N'exposez pas la machine à la pluie ou à l'humidité.** *L'infiltration d'eau dans une machine augmente le risque de choc électrique.*
- D. **Ne maltraitez pas le cordon d'alimentation. Ne vous servez jamais du cordon pour transporter, tirer**

ou débrancher la machine. Gardez le cordon à l'écart des surfaces chaudes, de la graisse, des arêtes vives ou des pièces mobiles. *Les cordons endommagés ou emmêlés augmentent le risque de choc électrique.*

- E. **Si vous utilisez la machine à l'extérieur, utilisez toujours une rallonge adaptée à l'usage extérieur.** *L'utilisation d'une rallonge prévue pour l'usage extérieur réduit le risque de choc électrique.*
- F. **Si l'utilisation de la machine dans un endroit humide ne peut être évitée, utilisez une alimentation protégée par un disjoncteur différentiel (RCD).** *L'utilisation d'un disjoncteur différentiel réduit le risque de choc électrique.*

3. Sécurité personnelle

- A. **Restez alerte, concentrez-vous sur votre tâche et faites preuve de bon sens lorsque vous utilisez la machine. N'utilisez pas la machine si vous êtes fatigué(e) ou sous l'emprise de l'alcool, de drogues ou de médicaments.** *Un seul moment d'inattention pendant l'utilisation de la machine peut entraîner de graves blessures.*
- B. **Utilisez un équipement de protection individuelle. Portez toujours une protection oculaire.** *Les équipements de protection, tels masques antipoussière, chaussures de sécurité à semelle antidérapante, casques et protections antibruit, utilisés de manière pertinente réduisent les risques de blessures.*
- C. **Évitez les démarrages accidentels. Assurez-vous que l'interrupteur est en position d'arrêt avant de brancher la machine sur une source d'alimentation et/ou la batterie.** *Des accidents peuvent se produire si vous mettez la machine sous tension alors que l'interrupteur est à la position Marche.*
- D. **Retirez toute clé de réglage ou autre avant de mettre la machine en marche.** *Une clé oubliée sur une pièce rotative de la machine peut vous blesser.*
- E. **Ne vous penchez pas trop en avant en travaillant avec l'outil. Tenez-vous toujours bien d'aplomb et maintenez votre équilibre.** *Vous pourrez ainsi garder le contrôle de la machine en cas d'événement inattendu.*
- F. **Portez des vêtements adéquats. Ne portez pas de vêtements amples ni de**

bijoux pendants. N'approchez pas les cheveux ni les vêtements des pièces en mouvement. *Les vêtements amples, les bijoux pendants ou les cheveux longs peuvent se prendre dans les pièces mobiles.*

- G. **Si des dispositifs sont fournis pour la connexion d'équipements de dépoussiérage et de récupération des poussières, assurez-vous qu'ils sont branchés et utilisés correctement.** *L'utilisation d'un dispositif de récupération des poussières peut réduire les risques associés aux poussières.*
- H. **Même si vous avez l'habitude d'utiliser la machine, ne relâchez pas votre attention et n'ignorez pas les principes de sécurité de la machine.** *Une imprudence peut causer des blessures graves en une fraction de seconde.*

4. Utilisation et entretien de la machine

- A. **Ne faites pas forcer la machine. Utilisez la machine qui convient pour la tâche à accomplir.** *La machine correcte donnera de meilleurs résultats et sera plus sûre si elle est utilisée dans les limites prévues.*
- B. **Ne vous servez pas de la machine si l'interrupteur d'alimentation ne permet pas de la mettre en marche et de l'arrêter correctement.** *Une machine qui ne peut pas être commandée par l'interrupteur d'alimentation est dangereuse et doit être réparée.*
- C. **Débranchez l'outil de la source d'alimentation et/ou enlevez la batterie, si elle est amovible, de la machine avant d'effectuer des réglages, de changer d'accessoire ou de ranger la machine.** *Ces mesures de sécurité préventives réduisent le risque de démarrage accidentel de la machine.*
- D. **Lorsque la machine ne sert pas, rangez-la hors de la portée des enfants, et ne confiez son utilisation qu'à des personnes en connaissant parfaitement le maniement et ayant lu ces instructions.** *La machine est dangereuse entre les mains d'utilisateurs novices.*
- E. **Faites l'entretien de la machine et des accessoires. Vérifiez qu'aucune pièce n'est mal alignée, grippée, cassée ou présente tout autre défaut susceptible d'affecter le bon fonctionnement de la machine. Si la machine est endommagée, faites-la réparer avant de l'utiliser.** *De nombreux accidents sont causés par une machine en mauvais état.*
- F. **Maintenez les outils de coupe propres et bien affûtés.** *Des outils de coupe entretenus correctement et bien affûtés ont moins de chance de se coincer et sont plus faciles à contrôler.*
- G. **Utilisez la machine, les accessoires et les outils rapportés, etc., en conformité avec ces instructions, en tenant compte des conditions de travail et de la tâche à réaliser.** *L'utilisation de la machine pour des opérations autres que celles prévues peut engendrer une situation dangereuse.*
- H. **Gardez les poignées et les surfaces de préhension propres, sèches et exemptes d'huile et de graisse.** *Les poignées et les surfaces de préhension glissantes ne permettent pas de manipuler et de contrôler la machine en toute sécurité si une situation imprévue se présente.*

5. Utilisation et entretien des machines à batterie

fabricant ou des prestataires de services autorisés.

- A. **Rechargez-les uniquement avec le chargeur spécifié par le fabricant.** *Un chargeur convenant à un type de batterie spécifique peut créer un risque d'incendie s'il est utilisé avec une autre batterie.*
 - B. **Utilisez la machine uniquement avec les batteries spécifiquement prévues.** *L'utilisation d'autres batteries peut créer un risque de blessure et d'incendie.*
 - C. **Lorsque la batterie ne sert pas, rangez-la à distance d'objets métalliques tels que trombones, pièces de monnaie, clés, clous, vis ou autres petits objets métalliques qui pourraient relier les bornes entre elles.** *Un court-circuit aux bornes de la batterie peut causer des brûlures ou un incendie.*
 - D. **Une utilisation abusive peut faire rejaillir du liquide hors de la batterie ; évitez tout contact. En cas de contact accidentel, rincez à l'eau. En cas de contact du liquide avec les yeux, consultez également un médecin.** *Le liquide éjecté de la batterie peut causer des irritations ou des brûlures.*
 - E. **N'utilisez pas des batteries ou une machine endommagées ou modifiées.** *Les batteries endommagées ou modifiées peuvent se comporter de manière imprévisible et causer un incendie, une explosion ou des blessures.*
 - F. **N'exposez pas la batterie ou la machine au feu ou à une température excessive.** *L'exposition au feu ou à une température supérieure à 130 °C peut entraîner une explosion.*
 - G. **Suivez toutes les instructions de charge et ne chargez pas la batterie ou la machine en dehors de la plage de température spécifiée dans les instructions.** *Une charge incorrecte ou à une température en dehors de la plage spécifiée peut endommager la batterie et augmenter le risque d'incendie.*
- ## 6. Entretien
- A. **Confiez l'entretien de votre machine à un réparateur qualifié utilisant exclusivement des pièces de rechange identiques.** *La sécurité de la machine sera ainsi maintenue.*
 - B. **Ne faites jamais l'entretien de batteries endommagées.** *L'entretien des batteries doit uniquement être effectué par le*

Consignes de sécurité concernant la tondeuse à gazon

- A. **N'utilisez pas la tondeuse à gazon par mauvais temps, surtout si la foudre menace.** *Cela réduit le risque d'être frappé(e) par la foudre.*
- B. **Vérifiez soigneusement si des animaux sont présents dans la zone où la tondeuse doit être utilisée.** *En effet, la tondeuse en marche pourrait blesser des animaux.*
- C. **Inspectez soigneusement la zone de travail et enlevez tous les objets susceptibles d'être projetés par la tondeuse (pierres, branches, câbles, os, etc.).** *Les objets projetés peuvent causer de graves blessures.*
- D. **Avant d'utiliser la tondeuse, vérifiez toujours que les lames et l'ensemble de coupe ne sont pas usés ou endommagés.** *Les pièces usées ou endommagées augmentent le risque de blessure.*
- E. **Gardez les protections en place. Les protections doivent être en bon état et correctement montées.** *Une protection desserrée, endommagée ou qui ne fonctionne pas correctement peut entraîner des blessures.*
- F. **Gardez toutes les prises d'air dégagées.** *Les prises d'air bouchées et les débris peuvent faire surchauffer la machine ou causer un incendie.*
- G. **Portez toujours des chaussures de sécurité à semelle antidérapante quand vous utilisez la tondeuse. N'utilisez pas la tondeuse pieds nus ou en sandales.** *Cela réduit le risque de blessures au pied en cas de contact avec la lame en rotation.*
- H. **Portez toujours un pantalon quand vous utilisez la tondeuse.** *La peau exposée augmente le risque de blessures par des objets projetés.*
- I. **N'utilisez pas la tondeuse sur des pentes très escarpées.** *Vous risquerez moins de perdre le contrôle de la machine, de glisser et de tomber, et donc de vous blesser.*
- J. **Lorsque vous travaillez sur des pentes, veillez toujours à ne pas perdre l'équilibre, travaillez toujours transversalement à la pente, jamais dans le sens de la pente, et faites preuve de la plus grande prudence quand vous changez de direction.** *Vous*

risquerez moins de perdre le contrôle de la machine, de glisser et de tomber, et donc de vous blesser.

- K. **Redoublez de prudence lorsque vous reculez ou que vous tirez la machine vers vous.** *Tenez toujours compte de votre environnement. Tenez toujours compte de votre environnement.*
- L. **Ne touchez pas les lames ni aucune autre pièce mobile dangereuse pendant qu'elles sont en mouvement.** *Cela réduit le risque de blessure infligée par des pièces mobiles.*
- M. **Lorsque vous enlevez des matériaux coincés ou que vous nettoyez la tondeuse, assurez-vous que tous les interrupteurs d'alimentation sont en position d'arrêt et retirez (ou activez) le dispositif de désactivation.** *Le démarrage accidentel de la tondeuse peut causer de graves blessures.*

Conservez toutes les mises en garde et instructions à titre de référence.

Messages de sécurité supplémentaires

Symbole de sécurité

Le symbole de sécurité (Figure 2) utilisé dans ce manuel et sur la machine identifie d'importants messages de sécurité dont vous devez tenir compte pour éviter des accidents.



Figure 2

Symbole de sécurité

g000502

Le symbole de sécurité apparaît au-dessus de toute information signalant des actions ou des situations dangereuses. Il est suivi de la mention **DANGER**, **ATTENTION** ou **PRUDENCE**.

DANGER signale un danger immédiat qui, s'il n'est pas évité, **entraînera obligatoirement** des blessures graves ou mortelles.

ATTENTION signale un danger potentiel qui, s'il n'est pas évité, **risque d'entraîner** des blessures graves ou mortelles.

PRUDENCE signale un danger potentiel qui, s'il n'est pas évité, **peut éventuellement entraîner** des blessures légères ou modérées.

Ce manuel utilise également deux autres termes pour faire passer des informations essentielles : **Important** pour attirer l'attention sur des informations d'ordre mécanique spécifiques et **Remarque** pour souligner des informations d'ordre général méritant une attention particulière.

Consignes de sécurité générales

Ce produit peut sectionner les mains ou les pieds et projeter des objets. Respectez toujours toutes les consignes de sécurité pour éviter des blessures graves ou mortelles.

- Vous devez lire et comprendre le contenu de ce *Manuel de l'utilisateur* avant de démarrer la machine.
- Seules les personnes responsables et physiquement aptes sont autorisées à utiliser la machine.
- Accordez toute votre attention à l'utilisation de la machine. Ne faites rien d'autre qui puisse vous distraire, au risque de causer des dommages corporels ou matériels.
- N'approchez pas les mains ou les pieds des composants mobiles de la machine.
- N'utilisez pas la machine s'il manque des capots ou d'autres dispositifs de protection, ou s'ils sont défectueux.
- N'admettez personne, notamment les enfants, dans le périmètre de travail.
- Avant de quitter la position d'utilisation, coupez le moteur, enlevez la clé et attendez l'arrêt complet de tout mouvement. Laissez refroidir la machine avant de la régler, d'en faire l'entretien, de la nettoyer ou de la remiser.

Autocollants de sécurité et d'instruction



Des autocollants de sécurité et des instructions bien visibles par l'utilisateur sont placés près de tous les endroits potentiellement dangereux. Remplacez tout autocollant endommagé ou manquant.

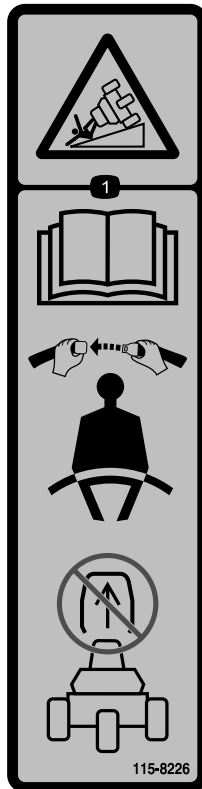

115-8226

decal115-8226

1. Risque de renversement – lisez le *Manuel de l'utilisateur* ; attachez la ceinture de sécurité ; ne retirez pas l'arceau de sécurité.

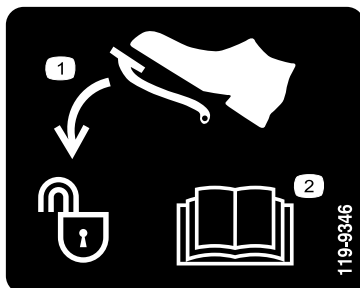

119-9346

decal119-9346

1. Enfoncer la pédale pour déverrouiller.
2. Pour plus de renseignements, lisez le *Manuel de l'utilisateur*.

⚠ WARNING: Cancer and Reproductive Harm - www.P65Warnings.ca.gov.
For more information, please visit www.ttcoCAProp65.com

133-8061
decal133-8061

133-8061

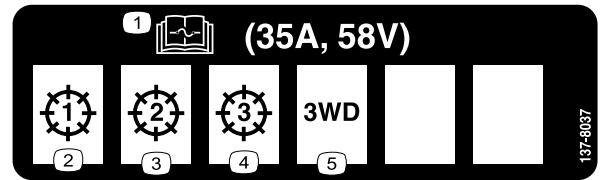

137-8037
decal137-8037

137-8037

1. Lisez le *Manuel de l'utilisateur* pour tout renseignement sur les fusibles.
2. Unité de coupe n° 1
3. Unité de coupe n° 2
4. Unité de coupe n° 3
5. Kit 3 roues motrices

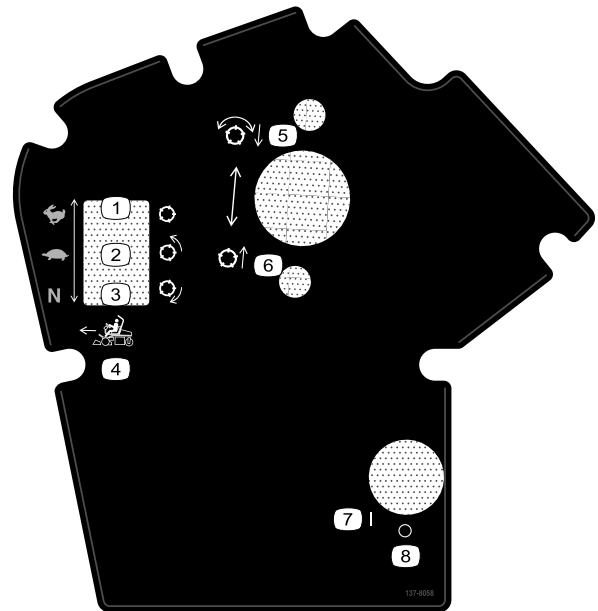

137-8058
decal137-8058

137-8058

1. Vitesse de déplacement – haute ; cylindre – transport
2. Vitesse de déplacement – basse ; cylindre – tonte
3. Vitesse de déplacement – point mort ; cylindre – rodage
4. Commandes de fonction en marche avant
5. Descente et embrayage des cylindres.
6. Levage et débrayage des cylindres.
7. Engagée
8. Désengagée

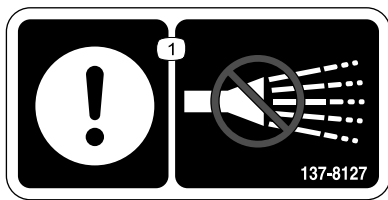

137-8127

decal137-8127

1. Attention – n'utilisez pas de jet d'eau haute pression.

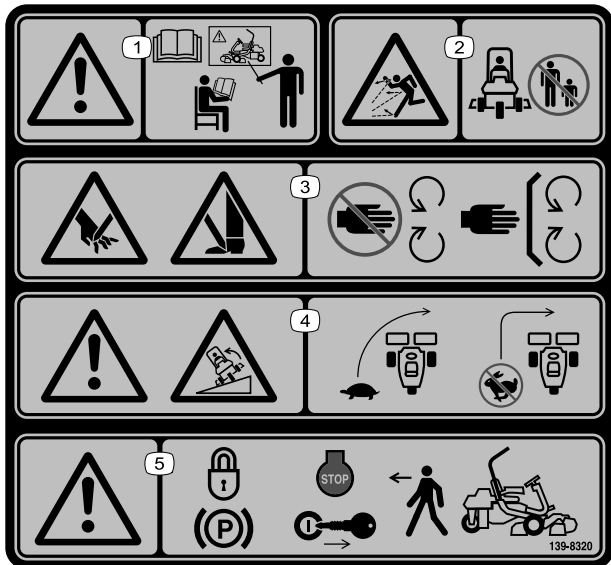

139-8320

decal139-8320

1. Attention – tous les utilisateurs doivent lire le *Manuel de l'utilisateur* et apprendre à se servir correctement de la machine avant de l'utiliser.
2. Risque de projection d'objets – n'autorisez personne à s'approcher.
3. Risque de coupure/mutilation des mains et des pieds – ne vous approchez pas des pièces mobiles ; gardez toutes les protections et tous les déflecteurs en place.
4. Attention, risque de renversement – ralentissez pour tourner ; ne prenez pas de virages serrés à grande vitesse.
5. Attention – serrez le frein de stationnement, coupez le moteur et retirez la clé avant de quitter la machine.

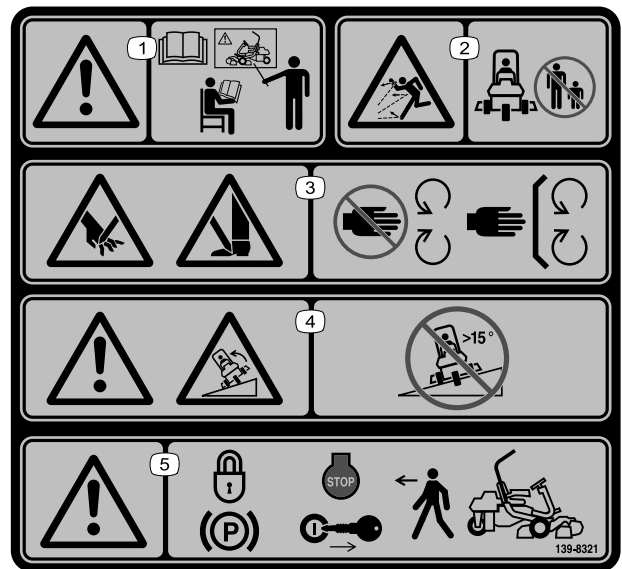

139-8321

decal139-8321

Remarque: Cette machine est conforme au test de stabilité standard de l'industrie pour les essais de stabilité statique latérale et longitudinale par rapport à la pente maximale recommandée, indiquée sur l'autocollant. Lisez les instructions relatives à l'utilisation de la machine sur les pentes qui figurent dans le *Manuel de l'utilisateur* pour déterminer si les conditions d'utilisation et le site actuels se prêtent à l'utilisation de la machine. Les variations de terrain peuvent modifier le fonctionnement de la machine sur les pentes.

1. Attention – tous les utilisateurs doivent lire le *Manuel de l'utilisateur* et apprendre à se servir correctement de la machine avant de l'utiliser.
2. Risque de projection d'objets – n'autorisez personne à s'approcher.
3. Risque de coupure/mutilation des mains et des pieds – ne vous approchez pas des pièces mobiles ; gardez toutes les protections et tous les déflecteurs en place.
4. Attention, risque de renversement – ne travaillez jamais sur des pentes de plus de 15°.
5. Attention – serrez le frein de stationnement, coupez le moteur et retirez la clé avant de quitter la machine.



144-0275

decal144-0275

1. Les batteries sont inflammables.



144-0277

decal144-0277

1. Borne positive
2. Lisez le *Manuel de l'utilisateur*.
3. Recycler la batterie.
4. Ne pas jeter n'importe où.
5. Ne pas exposer au feu.



147-0287

decal147-0287

1. Serrer à un couple de 2,82 à 3,16 N·m

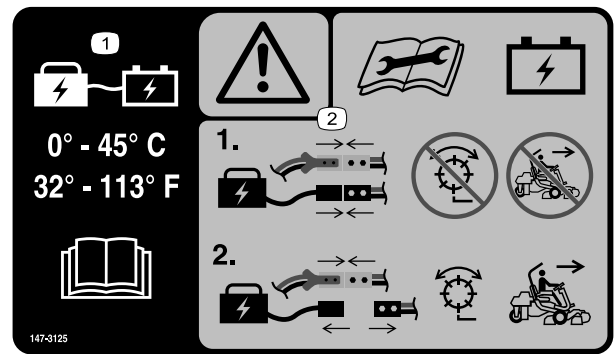

147-3125

decal147-3125

1. Maintenez la batterie à une température entre 0 et 45 °C pendant la charge ; lisez le *Manuel de l'utilisateur*.
2. Attention – lisez le *Manuel de l'utilisateur* avant d'effectuer un entretien et de charger la batterie ; branchez les connecteurs d'alimentation principale, branchez le chargeur sur le connecteur de charge de la machine, n'engagez pas les cylindres et ne faites pas fonctionner la machine ; débranchez le chargeur pour engager les cylindres et utiliser la machine.

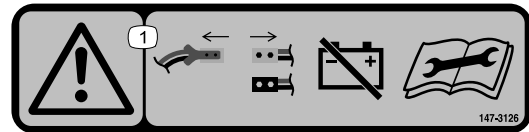

147-3126

decal147-3126

1. Attention – débranchez les connecteurs de l'alimentation principale pour déconnecter l'alimentation batterie ; lisez le *Manuel de l'utilisateur* avant d'effectuer tout entretien.

GREENSMASTER 3370 eTriFlex **QUICK REFERENCE AID**  **SEE OPERATOR'S MANUAL**
CHECK/SERVICE (daily)

1. INTERLOCK SYSTEM:
 1a. SEAT INTERLOCK
 1b. PARKING BRAKE INTERLOCK
 1c. NEUTRAL SWITCH
 1d. MOW SENSOR

2. TIRE PRESSURE (12 - 16 psi)
3. WHEEL NUT TORQUE (70-90 FT LBS)

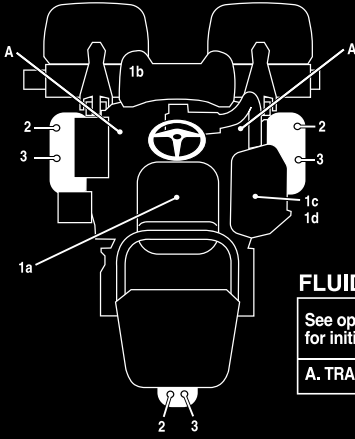

FLUID SPECIFICATIONS / CHANGE INTERVALS

See operator's manual for initial change	FLUID TYPE	CAPACITY		CHANGE INTERVALS	
		L	QTS.	FLUID	FILTER
A. TRACTION MOTORS	SAE 80W90	0.8	0.8	800 HRS.	—

137-8052

137-8052

decal137-8052



63.0V MAX* DC 43.2Ah, 2391 Wh Battery Model: **145-5300**
 RECHARGEABLE LITHIUM ION BATTERY PACK / BATTERIE RECHARGEABLE AU LITHIUM-ION
 *Battery manufacturer rating = 63.0V maximum & 55.3V nominal.
 Actual voltage varies with load.
 *Tension indiquée par le fabricant de la batterie = 63,0 V max., 55,3 V nominale. La tension réelle varie en fonction de la charge.

Serial Number / Numéro de série : **145-5300C215100101**



THE TORO COMPANY
 8111 Lyndale Avenue South
 Bloomington, MN 55420-1156 USA
 PATENT: www.tcopats.com
 Assembled in USA with globally sourced components.
 15INR2/71-9

145-5301 

145-5301

decal145-5301

1. Borne négative de la batterie



145-5338

145-5338

decal145-5338

1. Attention – lisez le *Manuel de l'utilisateur*.
2. Attention – n'ouvrez pas la batterie ; n'utilisez pas la batterie si elle est endommagée.
3. Risque d'explosion – ne pas exposer à des étincelles ou une flamme nue.
4. Risque de choc électrique – n'effectuez aucun entretien de la batterie.
5. Risque de choc électrique

Mise en service

Pièces détachées

Reportez-vous au tableau ci-dessous pour vérifier si toutes les pièces ont été expédiées.

Procédure	Description	Qté	Utilisation
1	Arceau de sécurité	1	Montage de l'arceau de sécurité.
	Boulon à tête hexagonale ($\frac{3}{8}$ " x 1 $\frac{1}{2}$ ")	8	
	Écrou ($\frac{3}{8}$ ")	8	
2	Kit siège (à commander séparément ; contactez votre concessionnaire Toro agréé)	1	Montage du siège.
3	Autocollant d'entretien (réf. 137-8052)	1	Mise en place de l'autocollant d'entretien.
4	Volant	1	Montage du volant.
	Cache-moyeu	1	
	Rondelle	1	
	Contre-écrou	1	
5	Crochet de bac à herbe	6	Montage des crochets du bac à herbe.
	Boulons à embase	12	
6	Unité de coupe (à commander séparément ; contactez votre distributeur Toro agréé)	3	Montage des unités de coupe.
	Bac à herbe	3	
	Contrepoids électrique	3	
	Vis d'assemblage	6	
	Joint torique	3	
7	Dispositif télématique	1	Installation du dispositif télématique.
	Support du dispositif	1	
	Faisceau de câblage du dispositif télématique	1	
	Boulon à tête hexagonale (n° 10 x 1")	4	
	Contre-écrou (n° 10)	4	
	Étrier fileté	1	
	Écrou à embase ($\frac{3}{8}$ ")	2	
Attache-câble	4		
8	Aucune pièce requise	–	Branchement des connecteurs d'alimentation principale.
9	Aucune pièce requise	–	Réglage des paramètres de la machine.
10	Autocollant de l'année de production	1	Mise en place des autocollants CE/UKCA (si nécessaire).
	Autocollant de sécurité CE (réf. 139-8321)	1	
	Autocollant CE/UKCA (réf. 138-9470)	1	
11	Aucune pièce requise	–	Réduction de la pression des pneus.
12	Aucune pièce requise	–	Montage mural du chargeur de batterie (option).
13	Aucune pièce requise	–	Charge des batteries.

1

Montage de l'arceau de sécurité

Pièces nécessaires pour cette opération:

1	Arceau de sécurité
8	Boulon à tête hexagonale ($\frac{3}{8}$ " x $1\frac{1}{2}$ ")
8	Écrou ($\frac{3}{8}$ ")

Procédure

1. Retirez le support supérieur de la caisse.
2. Sortez l'arceau de sécurité de la caisse.
3. Avec 8 boulons à tête hexagonale ($\frac{3}{8}$ " x $1\frac{1}{2}$ ") et 8 écrous ($\frac{3}{8}$ "), fixez l'arceau de sécurité sur ses supports de chaque côté de la machine (Figure 3).

Remarque: Demandez à une autre personne de vous aider à positionner et fixer l'arceau de sécurité sur la machine.

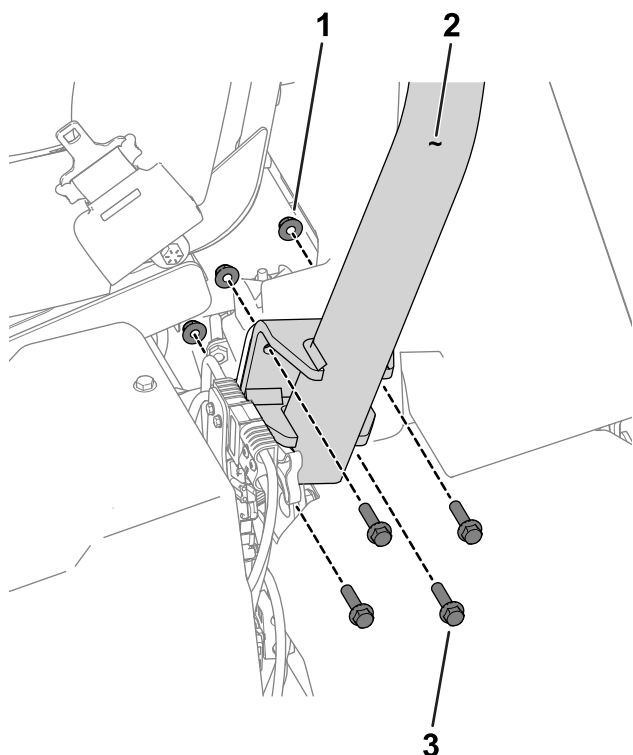

Figure 3

Côté gauche de la machine montré

- | | |
|------------------------------|--|
| 1. Écrou ($\frac{3}{8}$ ") | 3. Boulon à tête hexagonale ($\frac{3}{8}$ " x $1\frac{1}{2}$ ") |
| 2. Arceau de sécurité | |

4. Serrez les fixations à un couple de 51 à 65 N·m.

2

Montage du siège

Pièces nécessaires pour cette opération:

1	Kit siège (à commander séparément ; contactez votre concessionnaire Toro agréé)
---	---

Procédure

Procurez-vous le kit siège (contactez votre concessionnaire Toro agréé) et reportez-vous aux *Instructions d'installation* du kit pour installer le siège.

3

Mise en place de l'autocollant d'entretien

Pièces nécessaires pour cette opération:

1	Autocollant d'entretien (réf. 137-8052)
---	---

Procédure

Apposez l'autocollant d'entretien (réf. 137-8052) sur le siège ; voir la Figure 4 pour le siège haut de gamme (modèle 04729) ou la Figure 5 pour le siège standard (modèle 04508).

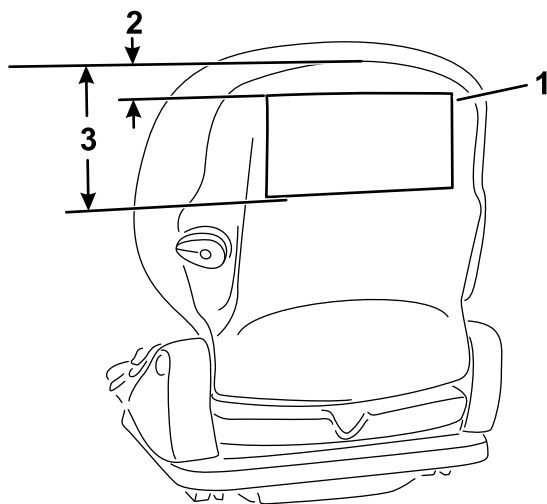

Figure 4

Siège haut de gamme (modèle 04729)

- 1. Autocollant d'entretien 3. 18,5 cm
- 2. 2,5 cm

g277096

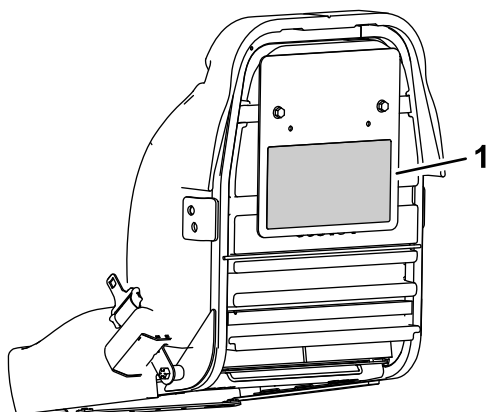

Figure 5

Siège standard (modèle 04508)

- 1. Autocollant d'entretien

g277097

4

Montage du volant

Pièces nécessaires pour cette opération:

1	Volant
1	Cache-moyeu
1	Rondelle
1	Contre-écrou

Procédure

1. Appliquez du composé antigrippant sur l'arbre de direction (voir [Figure 6](#)).

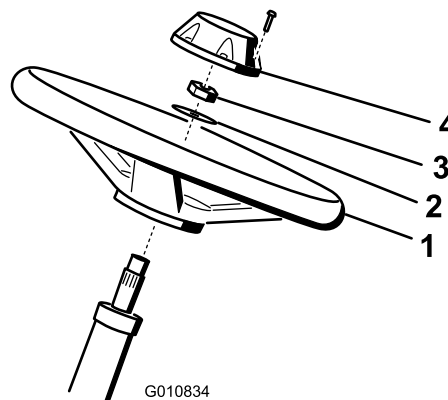

Figure 6

g010834

- 1. Arbre de direction
- 2. Volant
- 3. Rondelle
- 4. Contre-écrou
- 5. Cache-moyeu

2. Fixez le volant à l'arbre de direction avec une rondelle et un contre-écrou ([Figure 6](#)).
3. Serrez le contre-écrou à un couple de 27 à 35 N·m.
4. Placez le couvre-moyeu sur le volant ([Figure 6](#)).

5

Montage des crochets du bac à herbe

Pièces nécessaires pour cette opération:

6	Crochet de bac à herbe
12	Boulons à embase

Procédure

Avec 12 boulons à embase, fixez les 6 crochets de bac à herbe au bout des barres des bras de suspension (Figure 7).

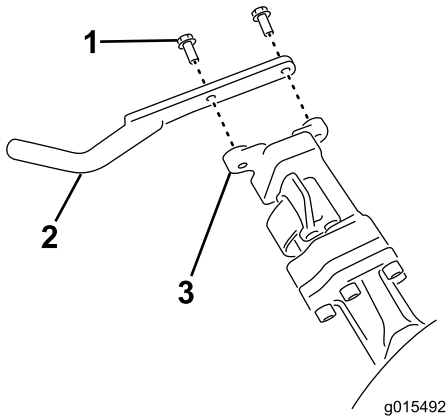

Figure 7

1. Boulon à embase
2. Crochet de bac à herbe
3. Barre du bras de suspension

6

Montage des unités de coupe

Pièces nécessaires pour cette opération:

3	Unité de coupe (à commander séparément ; contactez votre distributeur Toro agréé)
3	Bac à herbe
3	Contrepoids électrique
6	Vis d'assemblage
3	Joint torique

Procédure

1. Préparez les unités de coupe à l'installation ; voir le *Manuel de l'utilisateur* des unités de coupe.
2. Appliquez de la graisse à l'intérieur de la cannelure du coupleur d'entraînement.
3. Placez un joint torique sur chaque moteur de cylindre, comme montré à la Figure 8.

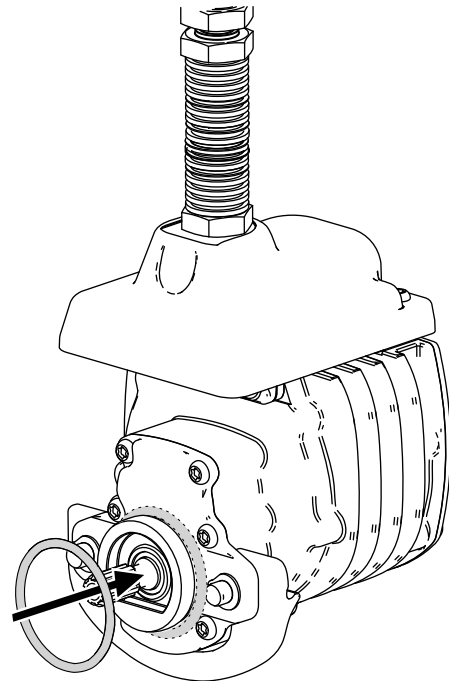

Figure 8

4. Fixez le contrepoids électriques au contrepoids existant à l'aide de 2 vis, comme montré à la Figure 9.

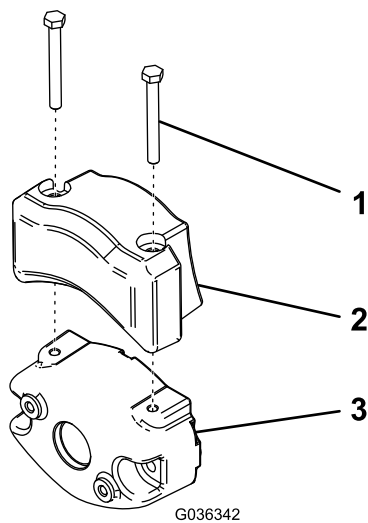

Figure 9

1. Vis d'assemblage
2. Contrepoids électrique
3. Contrepoids existant

5. Installez les unités de coupe ; voir [Montage des unités de coupe \(page 58\)](#).
6. Installez chaque bac à herbe sur les crochets des bacs à herbe.

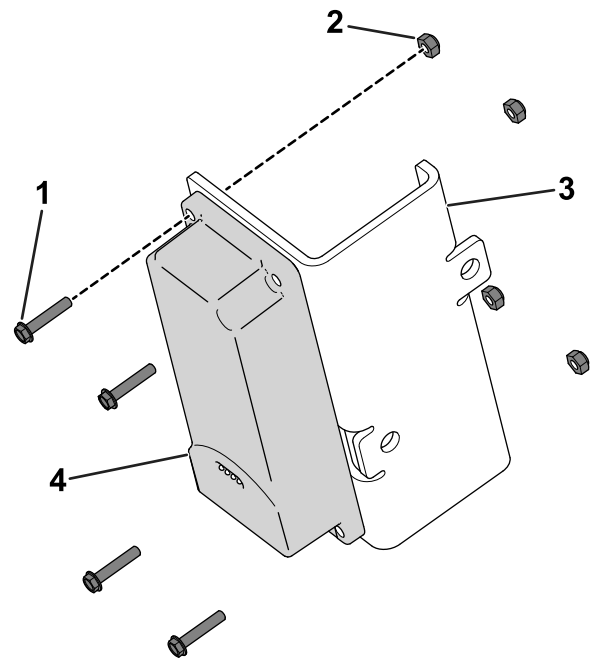

Figure 10

1. Boulon à tête hexagonale (n° 10 x 1")
2. Contre-écrou (n° 10)
3. Support du dispositif
4. Dispositif télématique

2. Avec un étrier fileté et 2 écrous à embase ($\frac{3}{8}$ "), fixez le support du dispositif sur la surface au-dessus du tube de rangement du manuel sur l'arceau de sécurité (Figure 11).

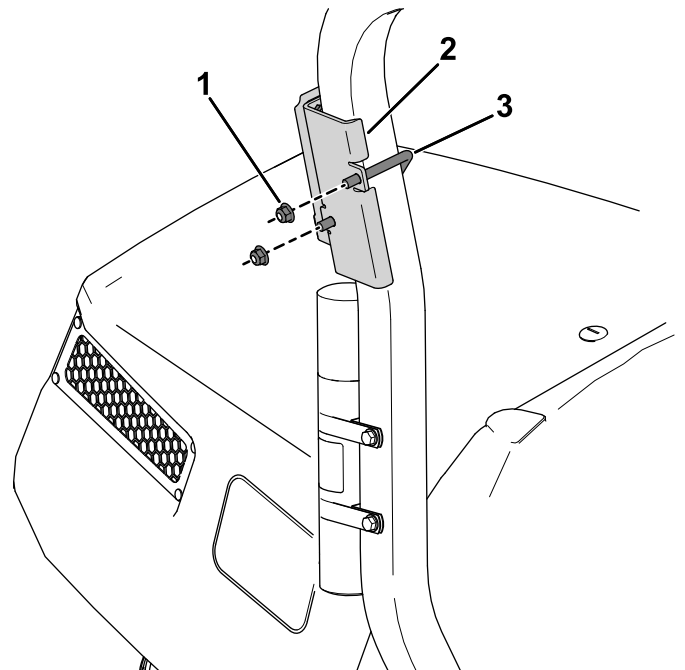

Figure 11

1. Écrou à embase ($\frac{3}{8}$ ")
2. Support du dispositif
3. Étrier fileté

7

Installation du dispositif télématique

Pièces nécessaires pour cette opération:

1	Dispositif télématique
1	Support du dispositif
1	Faisceau de câblage du dispositif télématique
4	Boulon à tête hexagonale (n° 10 x 1")
4	Contre-écrou (n° 10)
1	Étrier fileté
2	Écrou à embase ($\frac{3}{8}$ ")
4	Attache-câble

Procédure

1. Avec 4 boulons à tête hexagonale (n° 10 x 1") et 4 contre-écrous n° 10), fixez le dispositif télématique sur son support (Figure 10).

3. Branchez le connecteur étiqueté P02 du faisceau de câblage du dispositif télématique sur le dispositif télématique (Figure 12).

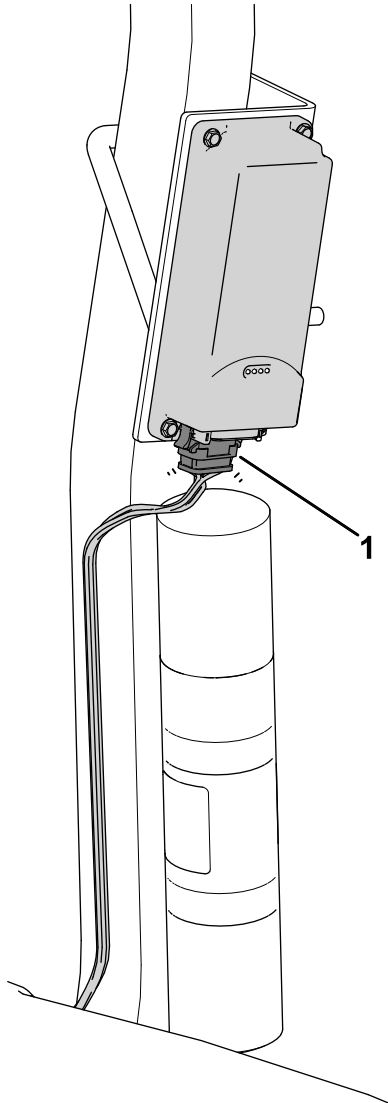

Figure 12

g542368

1. Connecteur étiqueté P02

4. Acheminez le faisceau de câblage vers le bas, le long de l'arceau de sécurité et branchez le connecteur du faisceau étiqueté P01 sur le connecteur du faisceau de la machine étiqueté P71 (Figure 13).

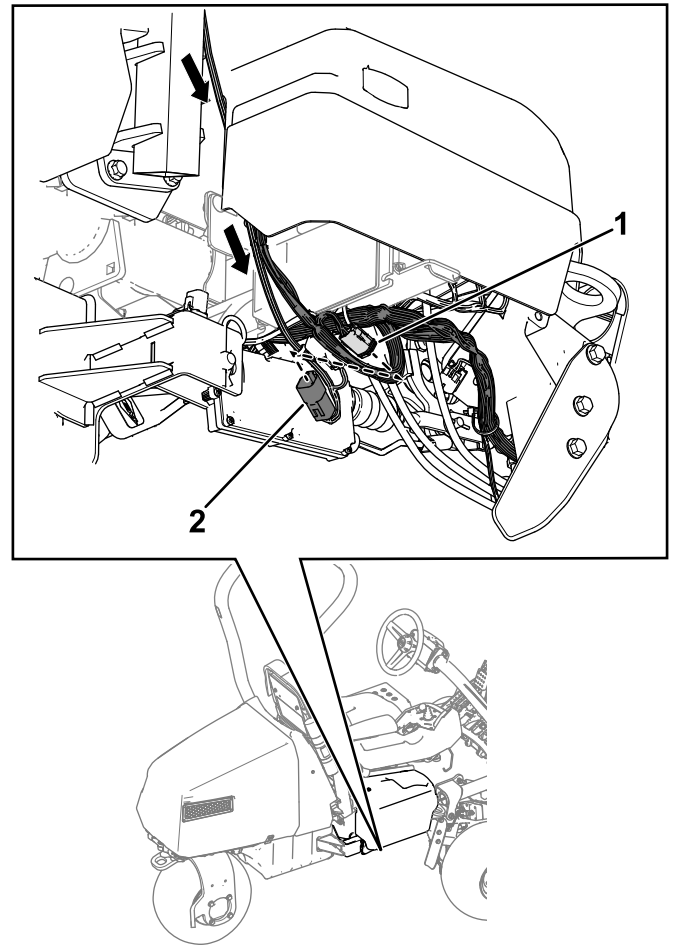

Figure 13

g522300

1. Connecteur étiqueté P71 – faisceau de la machine
2. Connecteur étiqueté P01 – faisceau du dispositif télématique

5. Fixez cette connexion au faisceau principal avec un attache-câble.

6. Fixez le faisceau à l'arceau de sécurité avec les attache-câbles comme montré.

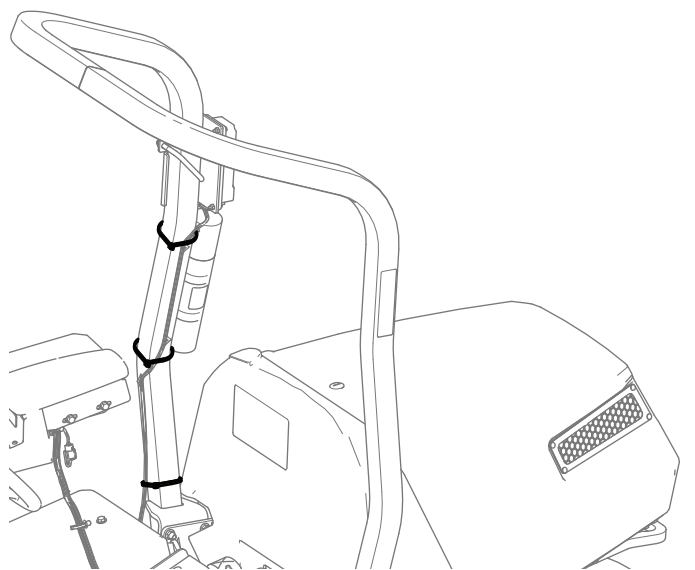

Figure 14

g542436

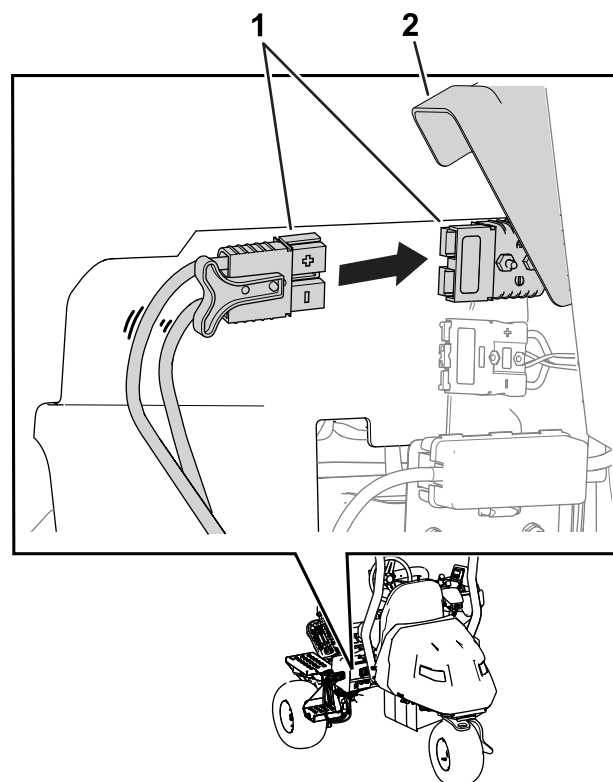

Figure 15

g389174

1. Connecteurs d'alimentation principale 2. Couverture des connecteurs

8

Branchement des connecteurs d'alimentation principale

Aucune pièce requise

Procédure

Soulevez le couvercle des connecteurs et branchez les connecteurs de l'alimentation principale, situés près de la base de l'arceau de sécurité sur le côté gauche de la machine (Figure 15).

9

Réglage des paramètres de la machine

Aucune pièce requise

Procédure

Utilisez l'InfoCenter pour régler les paramètres de la machine ; voir [Utilisation de l'InfoCenter pour régler les paramètres de la machine](#) (page 31).

10

Mise en place des autocollants CE/UKCA

Si nécessaire (pays exigeant la conformité CE/UKCA seulement)

Pièces nécessaires pour cette opération:

1	Autocollant de l'année de production
1	Autocollant de sécurité CE (réf. 139-8321)
1	Autocollant CE/UKCA (réf. 138-9470)

Procédure

Si vous utilisez cette machine dans un pays qui applique les normes CE/UKCA, installez les autocollants suivants et verrouillez le capot :

- **Autocollant de l'année de production et autocollant CE/UKCA** : apposez les autocollants sur le tube du cadre sous le siège et la plaque du numéro de série ; voir [Figure 16](#).

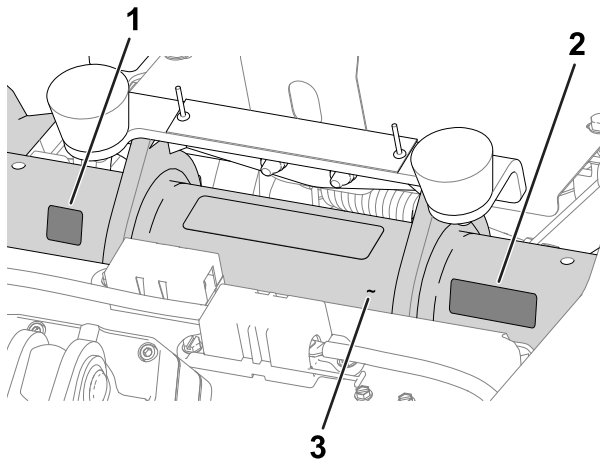

Figure 16

g280284

1. Autocollant CE/UKCA
2. Autocollant de l'année de production
3. Tube du cadre

- **Autocollant de sécurité CE** : apposez l'autocollant de sécurité CE (réf. 139-8321) sur l'autocollant de sécurité existant (réf. 139-8320) situé sur le couvre-moyeu du volant ; voir [Figure 17](#).

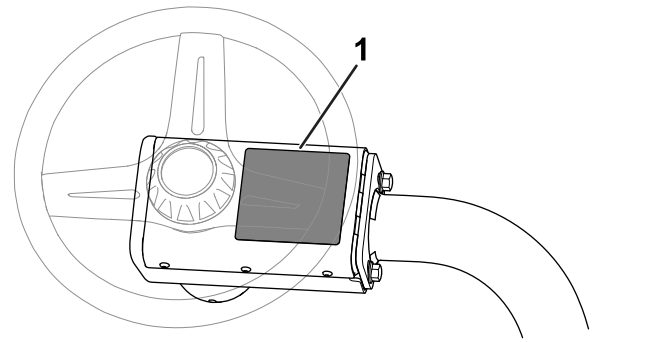

Figure 17

g235881

1. Autocollant de sécurité CE

11

Réduction de la pression des pneus

Aucune pièce requise

Procédure

Les pneus sont surgonflés à l'usine pour l'expédition. Rétablissez la pression correcte avant de mettre la machine en marche ; voir [Contrôle de la pression des pneus \(page 55\)](#).

12

Montage mural du chargeur de batterie

Option

Aucune pièce requise

Procédure

Vous pouvez monter le chargeur sur un mur en utilisant les trous allongés découpés au dos. Utilisez des vis à tige de 6 mm de diamètre et tête de 11 mm de diamètre.

Important: Examinez la zone de travail et déterminez l'endroit qui se prête le mieux à une utilisation sûre et efficace du chargeur.

13

Charge des batteries

Aucune pièce requise

Procédure

Chargez les batteries ; voir [Charge des batteries ion-lithium \(page 46\)](#).

Vue d'ensemble du produit

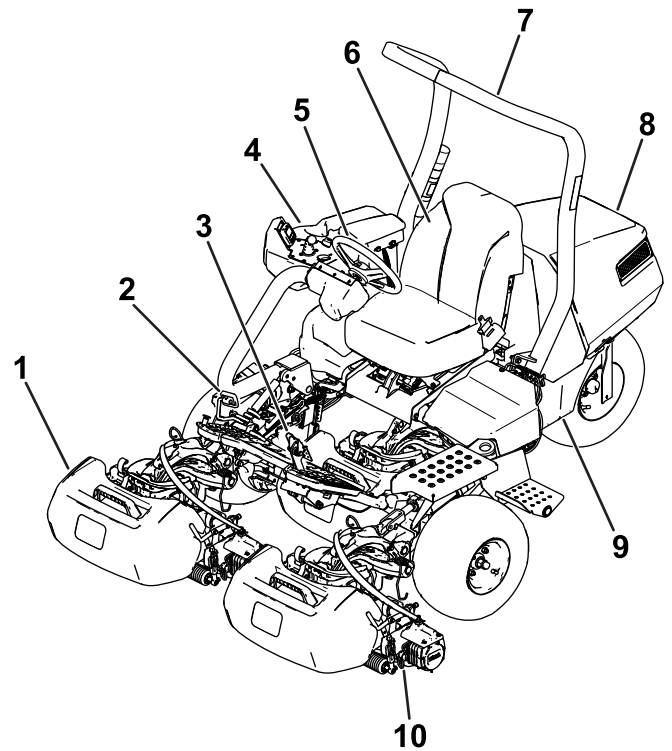

Figure 18

g389163

- | | |
|--------------------------|---------------------------|
| 1. Bac à herbe | 6. Siège de l'utilisateur |
| 2. Pédale de déplacement | 7. Arceau de sécurité |
| 3. Pédale de frein | 8. Capot |
| 4. Console | 9. Support de batterie |
| 5. Volant | 10. Unité de coupe |

Commandes

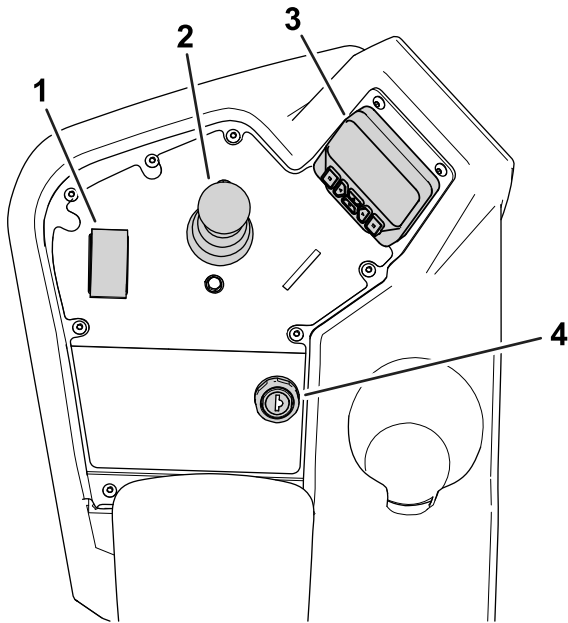

Figure 19

g485640

- | | |
|------------------------------|---------------------------|
| 1. Commande de fonction | 3. InfoCenter |
| 2. Levier de levage/descente | 4. Commutateur d'allumage |

Commutateur d'allumage

Le commutateur d'allumage a 2 positions : CONTACT et ARRÊT (Figure 20).

Utilisez le commutateur d'allumage pour mettre en marche ou arrêter la machine ; voir [Mise en marche de la machine \(page 36\)](#) et [Arrêt de la machine \(page 39\)](#).

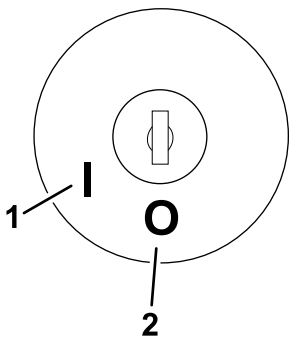

Figure 20

g292048

- | | |
|------------|----------|
| 1. CONTACT | 2. ARRÊT |
|------------|----------|

Commande de fonction

La commande de fonction (Figure 19) permet de choisir 2 fonctions de déplacement plus le POINT MORT.

- Position POINT MORT – point mort et rodage

- Position TONTE – pour la tonte
- Position TRANSPORT – pour le transport

Vous pouvez passer de la position de TONTE à la position de TRANSPORT ou inversement, de la position de TRANSPORT à la position de TONTE (mais pas au POINT MORT) pendant le déplacement de la machine sans entraîner de dommages

Vous pouvez déplacer la commande de la position de TRANSPORT ou de TONTE à la position POINT MORT et la machine s'immobilise. Si vous essayez de passer de la position POINT MORT à la position de TONTE ou de TRANSPORT alors que la pédale n'est pas en position NEUTRE, un avis apparaît.

Levier de levage/descente

Le levier de levage/descente (Figure 19) permet de lever et d'abaisser les unités de coupe. Le levier engage ou désengage les cylindres des unités de coupe selon la position de la commande de fonction :

- **Commande de fonction en position POINT MORT** : les unités de coupe s'élèvent ou s'abaissent tant que vous déplacez le levier en avant ou en arrière, mais les cylindres ne s'engageront que si la machine est en mode rodage.
- **Commande de fonction en position TONTE** : déplacez le levier en avant pendant la tonte pour abaisser les unités de coupe et démarrer les cylindres. Ramenez le levier en arrière pour arrêter les cylindres et lever les unités de coupe.

Pour arrêter les cylindres sans lever les unités de coupe, ramenez le levier en arrière momentanément puis relâchez-le. Ramenez le levier en avant pour démarrer les cylindres ou en arrière pour lever les unités de coupe. Vous devez activer cette fonction à partir de l'InfoCenter ; voir [Réglage de la temporisation de pause des unités de coupe \(page 31\)](#).

- **Commande de fonction en position TRANSPORT** : les unités de coupe peuvent être levées, mais les cylindres ne seront pas engagés. Un avis apparaît dans l'InfoCenter si vous tentez d'abaisser les unités de coupe.

Pédale de déplacement

La pédale de déplacement (Figure 21) a 3 fonctions : faire avancer, reculer et arrêter la machine. Appuyez sur le haut de la pédale pour avancer, et sur le bas pour faire marche arrière ou pour réduire la distance d'arrêt pendant le déplacement avant.

Pour arrêter la machine, laissez revenir la pédale de déplacement en position NEUTRE. N'appuyez pas

le talon sur la pédale de déplacement en position MARCHE ARRIÈRE pendant que la machine avance (Figure 22).

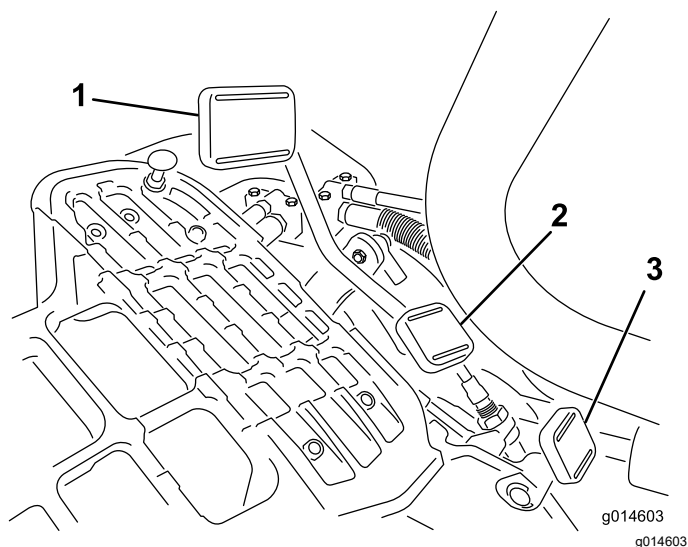

Figure 21

1. Pédale de marche avant
2. Pédale de marche arrière
3. Pédale de blocage du bras de direction



Figure 22

Vous pouvez configurer la vitesse de déplacement maximale comme suit :

- 3,2 à 8 km/h en marche avant – tonte
- 8 à 16 km/h en marche avant – transport
- 3,2 à 4,8 km/h en marche arrière

Pédale de blocage du bras de direction

Appuyez sur la pédale (Figure 21) et levez ou abaissez le bras de direction à la position la plus confortable pour l'utilisateur, puis relâchez la pédale pour bloquer le bras en place.

Pédale de frein

Appuyez sur la pédale de frein (Figure 23) pour arrêter la machine.

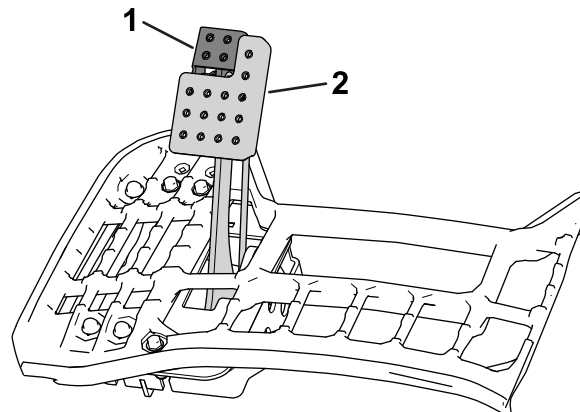

Figure 23

1. Frein de stationnement
2. Pédale de frein

Frein de stationnement

Utilisez le frein de stationnement (Figure 23) pour empêcher la machine de se déplacer. Pour serrer le frein de stationnement, enfoncez la pédale de frein et poussez le haut de la pédale vers l'avant pour la verrouiller en position. Pour desserrer le frein de stationnement, appuyez sur la pédale jusqu'à ce que le verrou se rétracte.

InfoCenter

Utilisation de l'écran de l'InfoCenter

L'écran de l'InfoCenter (Figure 24) affiche des informations à propos de la machine, comme son état de fonctionnement, ainsi que divers diagnostics et autres renseignements la concernant.

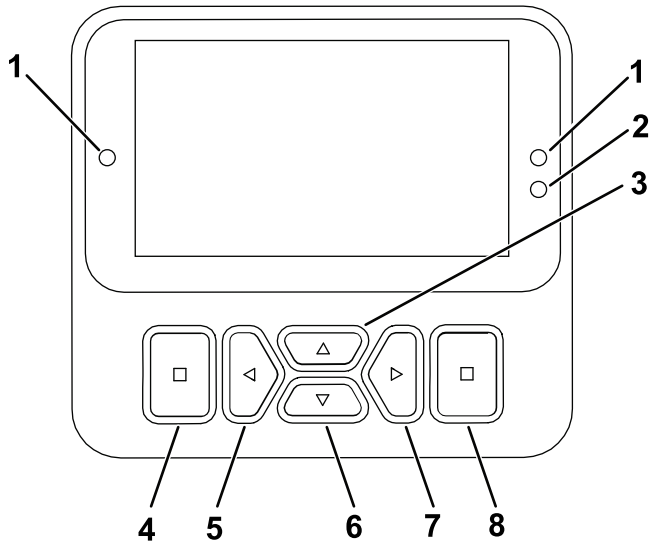

Figure 24

g471371

- | | |
|---|--|
| 1. Témoin lumineux | 5. Bouton de navigation – réduire/vers la gauche |
| 2. Capteur de luminosité de l'affichage | 6. Bouton de navigation – vers le bas |
| 3. Bouton de navigation – vers le haut | 7. Bouton de navigation – augmenter/vers la droite |
| 4. Bouton de retour en arrière/quitter | 8. Bouton Entrée/Sélection |

Remarque: Chaque bouton peut changer de fonction selon les besoins du moment. Chaque bouton est repéré par une icône illustrant sa fonction actuelle.

Utilisez les boutons de navigation pour vous déplacer entre les écrans et les options des menus :

- **Écran de démarrage :** les données d'état actuel de la machine s'affichent pendant quelques secondes après avoir tourné la clé en position CONTACT.
- **Écran d'information principal (Figure 25) :** affiche les données actuelles de la machine quand la clé est à la position CONTACT.

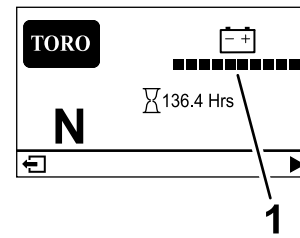

Figure 25

g485335

1. Niveau de charge du système de batteries

- **Écran d'information moteur UC (Figure 26) :** indique le régime et le courant du moteur de chaque unité de coupe.

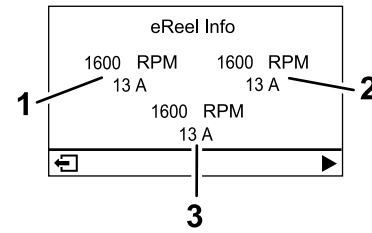

Figure 26

g485252

- | | |
|---|-------------------------------------|
| 1. Moteur d'unité de coupe avant gauche | 3. Moteur d'unité de coupe centrale |
| 2. Moteur d'unité de coupe avant droite | |

- **Écran du moteur de traction (Figure 27) :** indique l'angle de braquage et l'intensité attribués à chaque moteur de déplacement.

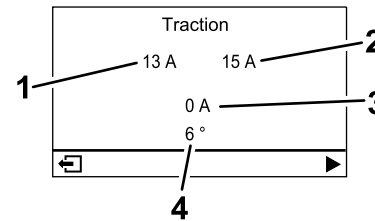

Figure 27

g485254















- | | |
|--|---|
| 1. Intensité – moteur de traction avant gauche | 3. Intensité – moteur de traction central |
| 2. Intensité – moteur de traction avant droit | 4. Angle de braquage |

- **Menu principal :** voir [Comprendre les options des menus de l'InfoCenter \(page 25\)](#).





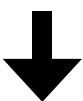

Description des icônes de l'InfoCenter

	Compteur horaire
	La commande de fonction est en position POINT MORT.

Description des icônes de l'InfoCenter (cont'd.)

	La commande de fonction est en position TRANSPORT.
	La commande de fonction est en position TONTE.
	L'utilisateur doit s'asseoir sur le siège.
	Le frein de stationnement est serré.
	Le frein de stationnement électrique est serré.
	PDF engagée.
	La PDF est désengagée.
	Batterie
	Indique le levage des unités de coupe.
	Indique l'abaissement des unités de coupe.
	Actif
	Inactif
	Précédent
	Suivant
	Augmenter
	Diminuer

Description des icônes de l'InfoCenter (cont'd.)

	Écran précédent
	Écran suivant
	Augmenter la valeur
	Réduire la valeur
	Menu
	Défilement vers le haut/bas
	Défilement vers la gauche/droite

Comprendre les options des menus de l'InfoCenter

Pour accéder au menu principal, appuyez sur le bouton de retour en arrière/quitter à partir de n'importe lequel des écrans d'information.

Reportez-vous aux tableaux ci-après pour la description des options disponibles dans les différents menus :

Menu principal

Option de menu	Description
ANOMALIES	Le menu ANOMALIES contient la liste des anomalies récentes de la machine. Reportez-vous au <i>Manuel d'entretien</i> ou adressez-vous à votre distributeur Toro agréé pour plus de renseignements sur le menu ANOMALIES.
ENTRETIEN	Le menu ENTRETIEN contient des données relatives à la machine telles que les heures de fonctionnement, les compteurs et l'étalonnage. Vous pouvez aussi activer la procédure de rodage des unités de coupe. Voir le tableau Entretien (page 26) .



Menu principal (cont'd.)

DIAGNOSTICS	Le menu DIAGNOSTICS énumère les états et données actuels de la machine. Vous pouvez utiliser ces informations pour détecter certains problèmes, car il vous indique rapidement quelles commandes de la machine sont activées ou désactivées, et donne la liste des niveaux de commande (par ex. valeurs des capteurs).
RÉGLAGES	Le menu RÉGLAGES permet de modifier les réglages de l'affichage de l'InfoCenter. Voir le tableau Réglages (page 26) .
RÉGLAGES MACHINE	Le menu RÉGLAGES MACHINE permet de modifier les réglages tels que vitesse des cylindres, vitesse de tonte maximale et vitesse de transport maximale. Voir le tableau Réglages machine (page 26) .
À PROPOS	Le menu À PROPOS indique le numéro de modèle, le numéro de série et la version logicielle de votre machine. Voir le tableau À propos (page 27) .











Entretien

Option de menu	Description
HOURS	Indique le nombre total d'heures de contact établi, de fonctionnement du moteur et des cylindres, et de rodage, ainsi que l'intervalle jusqu'au prochain entretien.
COUNTS	Indique le nombre de démarrages, tontes, pause des unités de coupe et rodages, ainsi que le nombre de fois où le moteur a été lancé plus de 30 secondes de suite.
BACKLAP	Engage/désengage la procédure de rodage des unités de coupe (quand vous engagez cette procédure, vous pouvez désengager le mode avec ce réglage ou en tournant la clé à la position ARRÊT).
CALIBRATION 	Permet d'étalonner le système de direction, le système de déplacement et les actionneurs de levage. Pour plus de renseignements sur l'étalonnage, voir le <i>manuel d'entretien</i> .

Réglages

Option de menu	Description
SAISIR PIN	Permet à une personne (surintendant/mécanicien) autorisée par votre entreprise et détenant le code PIN d'accéder aux menus protégés.
RÉTROÉCLAIRAGE	Permet de régler la luminosité de l'affichage LCD.
LANGUE	Permet de choisir la langue utilisée sur l'InfoCenter.
TAILLE DE POLICE	Contrôle la taille de la police dans l'InfoCenter.
UNITÉS	Permet de choisir les unités utilisées sur l'InfoCenter. Les unités peuvent être métriques ou impériales.
PROTECTION DES RÉGLAGES 	Permet de commander les menus protégés.
RETOUR RÉGLAGES D'USINE 	Permet de réinitialiser les réglages par défaut de l'InfoCenter.

Réglages machine

Option de menu	Description
DURÉE DE PAUSE 	Permet de régler la temporisation de pause des unités de coupe.
VITESSE DES CYLINDRES 	Régule la vitesse des cylindres sur les unités de coupe.
VIT. BAISS 	Règle la vitesse d'abaissement au sol des unités de coupe pour la tonte.
VITESSE RODAGE 	Régule la vitesse de rodage des lames.
TONTE CONSTANTE 	Active/désactive la fonction tonte constante.
NBRE DE LAMES 	Règle le nombre de lames pour chaque cylindre. Ce réglage est seulement nécessaire si la fonction TONTE CONSTANTE est ACTIVÉE.
HAUTEUR DE COUPE 	Règle la hauteur de coupe souhaitée. Ce réglage est seulement nécessaire si la fonction TONTE CONSTANTE est ACTIVÉE.
TONTE MAX. 	Règle la vitesse de maximale de la machine pendant la tonte.
TRANSPORT MAX. 	Règle la vitesse de maximale de la machine pendant le transport.
MARCHE ARRIÈRE MAX. 	Règle la vitesse de maximale de la machine pendant la tonte en marche arrière.

Réglages machine (cont'd.)

RALENTIR & TOURNER	Active ou désactive la fonction ralentir pour tourner.
KIT 3RM	Active ou désactive le kit 3 roues motrices.
BATT. RÉSERVE	Règle la distance nécessaire pour ramener la machine à l'atelier quand le niveau de charge de la batterie devient faible.

À propos

Option de menu	Description
MODÈLE	Indique le numéro de modèle de la machine.
N° de série	Indique le numéro de série de la machine.
RÉV. LOGICIEL	Indique la version du logiciel du contrôleur principal.
XDM-2700	Indique la version du logiciel de l'InfoCenter.
UNITÉ DE COUPE 1	Indique la version du logiciel du moteur de l'unité de coupe centrale.
UNITÉ DE COUPE 2	Indique la version du logiciel du moteur de l'unité de coupe avant gauche.
UNITÉ DE COUPE 3	Indique la version du logiciel du moteur de l'unité de coupe avant droite.
PRÉCHARGE	Indique le numéro de série de l'alternateur.
LEVAGE DESCENTE 1	Indique le numéro et la version du logiciel du contrôleur de précharge
LEVAGE DESCENTE 2	Indique le numéro et la version du logiciel de l'unité de coupe avant gauche.
LEVAGE DESCENTE 3	Indique le numéro et la version du logiciel de l'unité de coupe avant droite.
DÉPLACEMENT1	Indique le numéro et la version du logiciel du moteur de déplacement avant droit.
DÉPLACEMENT2	Indique le numéro et la version du logiciel du moteur de déplacement avant gauche.
DÉPLACEMENT3	Indique le numéro et la version du logiciel du kit 3 roues motrices (selon l'équipement).

À propos (cont'd.)

DIRECTION	Indique le numéro et la version du logiciel du moteur de direction arrière.
BATTERIE TB	Indique le numéro et la version du logiciel pour chacune des batteries installées sur la machine.

Remarque: Protégés sous Menus protégés – accessibles uniquement en saisissant un code PIN ; voir [Accès aux menus protégés \(page 27\)](#).

Accès aux menus protégés

Remarque: Le code PIN par défaut de la machine est 0000 ou 1234.

Si vous changez de code PIN et que vous l'oubliez, adressez-vous à votre distributeur Toro agréé.

1. Depuis le MENU PRINCIPAL, naviguez jusqu'au menu RÉGLAGES et appuyez sur le bouton de sélection ([Figure 28](#)).

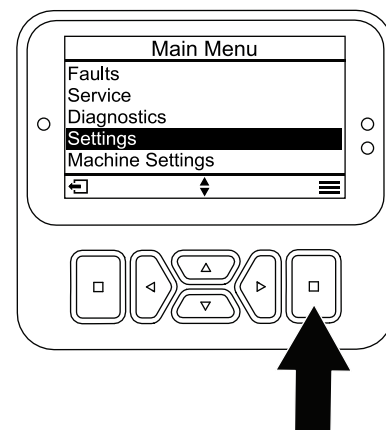

Figure 28

g471349

2. Dans le menu RÉGLAGES, naviguez jusqu'à SAISIR PIN et appuyez sur le bouton de sélection ([Figure 29A](#)).

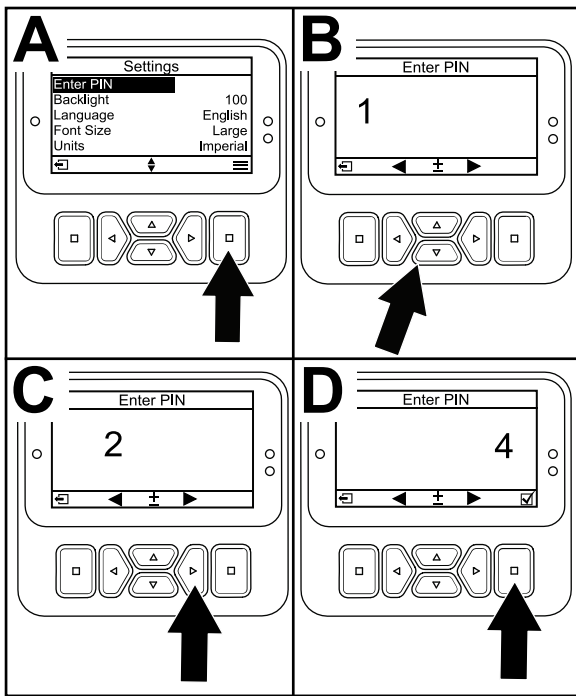

Figure 29

g471350

3. Pour saisir le code PIN, appuyez sur les boutons de navigation vers le haut/bas jusqu'à ce que le premier chiffre correct s'affiche, puis appuyez sur le bouton de navigation droit pour passer au chiffre suivant (Figure 29B et Figure 29C). Répétez cette procédure jusqu'à ce que le dernier chiffre soit saisi.
 4. Appuyez sur le bouton de sélection (Figure 29D).
- Remarque:** Si l'affichage accepte le code PIN et le menu protégé est déverrouillé, **PIN** s'affiche dans le coin supérieur droit de l'écran.
5. Pour verrouiller le menu protégé, tournez le commutateur d'allumage à la position ARRÊT puis à la position CONTACT.

Affichage et modification des paramètres des menus protégés

1. Sous RÉGLAGES, naviguez jusqu'à l'option PROTECTION DES RÉGLAGES.
2. Pour afficher et modifier les réglages sans saisir de code PIN, utilisez le bouton de sélection pour changer l'option PROTECTION DES RÉGLAGES à (désactivée).
3. Pour afficher et modifier les réglages en saisissant un code PIN, utilisez le bouton de sélection pour changer l'option PROTECTION DES RÉGLAGES à (activée), saisissez le code PIN et tournez le commutateur d'allumage à la

position ARRÊT, puis ramenez-la à la position CONTACT.

Comprendre le témoin de diagnostic

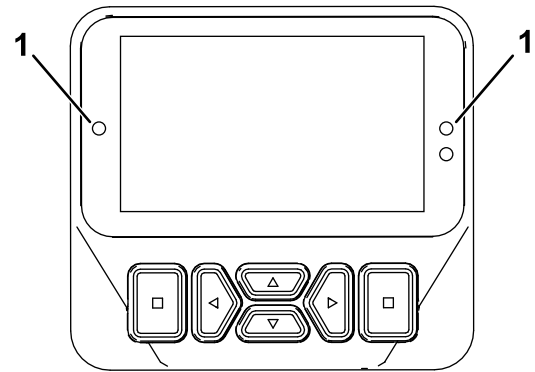

Figure 30

g462666

1. Témoin de diagnostic

- Clignotement rouge – anomalie active
- Rouge continu – avis actif
- Bleu continu – étalonnage/messages de dialogue
- Vert continu – fonctionnement normal

Connecteurs d'alimentation principale

Avant de charger la machine, d'intervenir sur la machine, ou d'installer, de retirer ou d'intervenir sur les unités de coupe, déconnectez la machine de l'alimentation électrique en soulevant le couvercle des connecteurs et en séparant les connecteurs d'alimentation principale (Figure 31), situés à la base de l'arceau de sécurité, sur le côté gauche du groupe de déplacement. Rebranchez les connecteurs ensemble avant d'utiliser la machine.

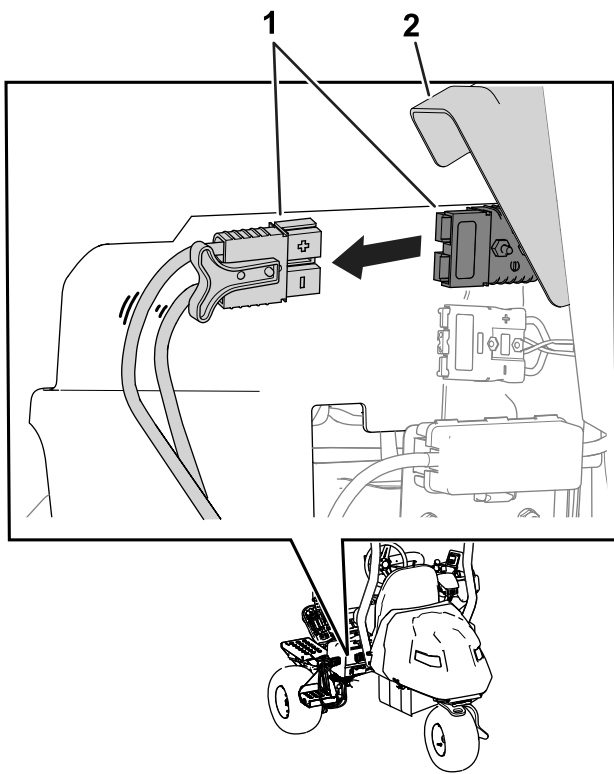

Figure 31

g389175

1. Connecteurs d'alimentation principale
2. Couvercle des connecteurs

▲ PRUDENCE

Si vous ne déconnectez pas l'alimentation électrique de la machine, quelqu'un pourrait mettre cette dernière en marche accidentellement et causer de graves blessures.

Débranchez toujours les connecteurs avant de travailler sur la machine.

Caractéristiques techniques

Voir la Figure 32 et le [Tableau de spécifications du groupe de déplacement \(page 29\)](#) pour les dimensions et le poids du groupe de déplacement.

Remarque: Les spécifications et la conception peuvent faire l'objet de modifications sans préavis.

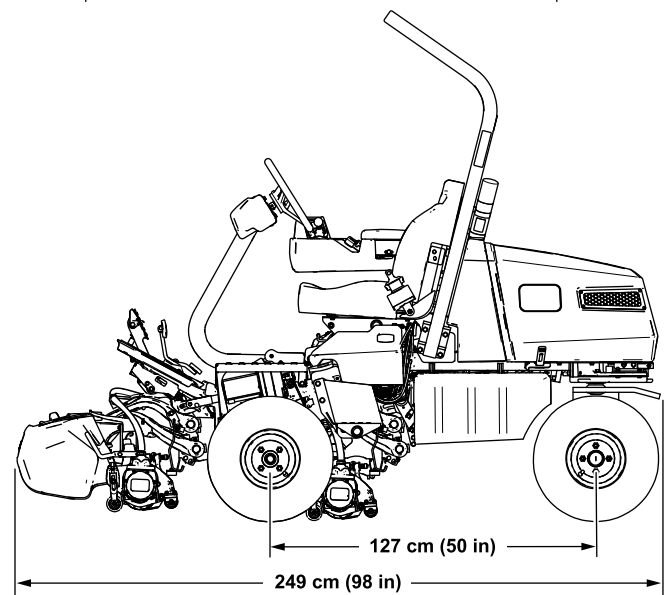
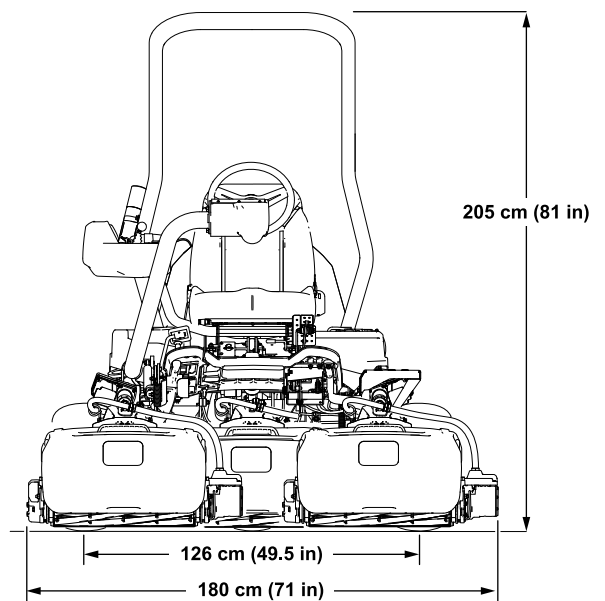

Figure 32

g391867

Tableau de spécifications du groupe de déplacement

Largeur de coupe	151 cm
Voie	126 cm
Empattement	127 cm
Longueur hors tout (avec bacs)	249 cm
Largeur hors tout	180 cm
Hauteur hors tout	205 cm
Poids*	705 kg

*Groupe de déplacement avec unités de coupe à 11 lames, rouleaux Wiehle petite largeur, sans opérateur et avec siège standard.

Tableau de spécifications électriques

Nombre de batteries	5
Tension nominale	60 V c.c. maximum et 55 V c.c. utilisation nominale
Ampères-heures	199,85

Outils et accessoires

Une sélection d'outils et d'accessoires agréés par Toro est disponible pour augmenter et améliorer les capacités de la machine. Pour obtenir la liste de tous les accessoires et outils agréés, contactez votre concessionnaire-réparateur ou votre distributeur Toro agréé, ou rendez-vous sur www.Toro.com.

Pour garantir un rendement optimal et conserver la certification de sécurité de la machine, utilisez uniquement des pièces de rechange et accessoires d'origine Toro. Les pièces de rechange et outils provenant d'autres constructeurs peuvent être dangereux, et leur utilisation risque d'annuler la garantie de la machine.

Utilisation

Avant l'utilisation

Contrôles de sécurité avant l'utilisation

Consignes de sécurité générales

- Ne confiez jamais l'utilisation ou l'entretien de la machine à des enfants ou à des personnes non qualifiées. La réglementation locale peut imposer un âge minimum pour les utilisateurs. Le propriétaire de la machine doit assurer la formation de tous les utilisateurs et mécaniciens.
- Familiarisez-vous avec le maniement correct du matériel, les commandes et les symboles de sécurité.
- Avant de quitter la position d'utilisation, serrez le frein de stationnement, coupez le moteur, enlevez la clé et attendez l'arrêt complet de tout mouvement. Laissez refroidir la machine avant de la régler, d'en faire l'entretien, de la nettoyer ou de la remiser.
- Apprenez à arrêter la machine et à couper le moteur rapidement.
- Vérifiez toujours que les commandes de présence de l'utilisateur, les contacteurs de sécurité et les dispositifs de protection et de sécurité sont en place et fonctionnent correctement. N'utilisez pas la machine s'ils ne fonctionnent pas correctement.
- Avant de tondre, vérifiez toujours que les unités de coupe sont en bon état de marche.
- Inspectez la zone de travail et débarrassez-la de tout objet pouvant être projeté par la machine.

Identification des unités de coupe

L'InfoCenter utilise les chiffres 1, 2 et 3 pour identifier chaque unité de coupe (par ex. UC1, UC2 et UC3 dans le menu À PROPOS).

- **1** correspond à l'unité de coupe centrale ([Figure 33](#))
- **2** correspond à l'unité de coupe avant gauche ([Figure 33](#))
- **3** correspond à l'unité de coupe avant droite ([Figure 33](#))

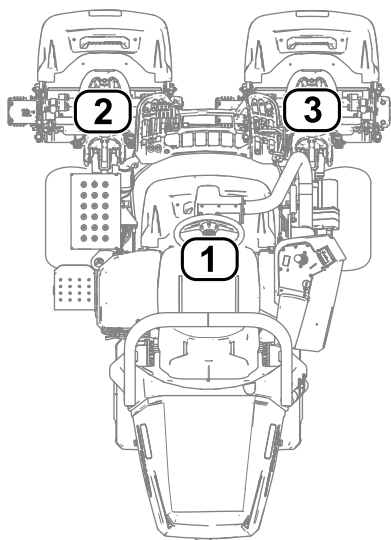

Figure 33

g289940

1. Unité de coupe centrale
2. Unité de coupe avant gauche
3. Unité de coupe avant droite

Utilisation de l'InfoCenter pour régler les paramètres de la machine

Vous pouvez utiliser l'InfoCenter pour régler les paramètres suivants de la machine :

- **Durée de pause** ; voir [Réglage de la temporisation de pause des unités de coupe \(page 31\)](#).
- **Vitesse des cylindres pendant la tonte** ; voir [Réglage de la vitesse des cylindres de tonte \(page 31\)](#).
- **Vitesse d'abaissement des unités de coupe** ; voir [Réglage de la vitesse d'abaissement des unités de coupe \(page 32\)](#).
- **Vitesse des cylindres pendant le rodage des lames des unités de coupe** ; voir [Réglage de la vitesse des cylindres pendant le rodage \(page 32\)](#).
- **Tonte constante** ; voir [Réglage de la fonction tonte constante \(page 33\)](#).
- **Hauteur de coupe** ; voir [Réglage de la hauteur de coupe \(page 33\)](#).
- **Nombre de lames des unités de coupe** ; voir [Réglage du nombre de lames des unités de coupe \(page 33\)](#).
- **Vitesse de tonte maximale** ; voir [Réglage de la vitesse de tonte maximale \(page 33\)](#).
- **Vitesse de transport maximale** ; voir [Réglage de la vitesse de transport maximale \(page 33\)](#).

- **Vitesse de marche arrière maximale** ; voir [Réglage de la vitesse de marche arrière maximale \(page 33\)](#).
- **Ralentir et tourner** ; voir [Réglage de la fonction ralentir et tourner \(page 33\)](#).
- **Désactivation du kit 3 roues motrices (selon l'équipement)** ; voir [Désactivation du kit 3 roues motrices \(selon l'équipement\) \(page 33\)](#).
- **Capacité de réserve de la batterie** ; voir [Réglage de la capacité de réserve de la batterie \(page 33\)](#).

Remarque: Chaque réglage est protégé par un code d'accès. Vous devrez peut-être entrer un code d'accès pour modifier les réglages.

Réglage de la temporisation de pause des unités de coupe

Naviguez jusqu'à l'option DURÉE DE PAUSE pour régler la temporisation de pause des unités de coupe. La fonction temporisation de pause des unités de coupe permet d'arrêter les unités de coupe sans les lever. Le réglage de la temporisation représente la durée maximale pendant laquelle le levier de levage/descente reste à la position arrière pour activer cette fonction.

Le tableau suivant indique les options de durée de pause des unités de coupe et les numéros de réglage correspondants :

Options de temporisation de pause

Numéro de réglage	Temporisation (secondes)
1	Désactivée
2	0,050
3	0,100
4	0,150
5	0,200
6	0,250
7	0,300
8	0,350
9	0,400
10	0,450

Remarque: Le réglage par défaut est 1, ce qui désactive la fonction.

Réglage de la vitesse des cylindres de tonte

Naviguez jusqu'à l'option VITESSE DES CYLINDRES pour régler la vitesse de rotation des cylindres pendant la

tonte. Ce réglage peut être modifié quand l'option tonte constante est désactivée (OFF) ; voir [Réglage de la fonction tonte constante \(page 33\)](#).

Le tableau suivant indique les options de vitesse des cylindres et les numéros de réglage correspondants.

Options de vitesse des cylindres de tonte

Numéro de réglage	Vitesse des cylindres (tr/min)
1	800
2	950
3	1100
4	1250
5	1400
6	1550
7	1700
8	1850
9	2000

Remarque: Le réglage par défaut est 2000 tr/min (numéro de réglage 9).

Réglage de la vitesse d'abaissement des unités de coupe

Naviguez jusqu'à l'option VITESSE D'ABAISSEMENT pour programmer la vitesse d'abaissement au sol des unités de coupe pour la tonte. Vous pouvez alterner entre 1 (vitesse la plus basse) et 9 (vitesse la plus élevée).

Contrôlez la vitesse d'abaissement avant de commencer à tondre. Réglez la vitesse à votre convenance.

Remarque: Le réglage d'usine par défaut est 5.

Réglage de la vitesse des cylindres pendant le rodage

Naviguez jusqu'à l'option VITESSE DE RODAGE pour régler la vitesse de rotation des cylindres pendant le rodage.

Le tableau suivant indique les options de vitesse des cylindres et les numéros de réglage correspondants.

Options de vitesse des cylindres pendant le rodage

Numéro de réglage	Vitesse des cylindres (tr/min)
1	200

Options de vitesse des cylindres pendant le rodage (cont'd.)

2	240
3	280
4	320
5	360
6	400
7	440
8	480
9	520

Remarque: Le réglage par défaut est 200 tr/min (numéro de réglage 1).

Réglage de la fonction tonte constante

Comprendre le système Radius-Dependent-Speed (RDS)

Pour obtenir une qualité de coupe constante et un aspect uniforme après la tonte, la machine est équipée du système Radius Dependent Speed™ (RDS) (brevet en instance). Le système RDS est une fonction qui varie la vitesse de chaque moteur de cylindre et de chaque moteur de déplacement afin de maintenir une coupe constante et de réduire les marques sur le gazon quand vous changez de direction pendant la tonte.

Quand la machine tourne en cours de tonte (par ex. pendant la passe de nettoyage), le cylindre à l'intérieur du virage tourne plus lentement que celui à l'extérieur du virage. Le cylindre central fait la moyenne de vitesse des deux autres cylindres afin que les trous unités de coupe produisent la même coupe. Plus le virage est serré, plus la différence de vitesse des cylindres est grande. En outre, si la vitesse de la machine change pendant que vous tondez, le système RDS ajuste la vitesse des cylindres pour maintenir une coupe constante. Cette fonction réduit l'éclaircissement du gazon au niveau du cylindre intérieur (comparé aux autres tondeuses de greens autoportées), ce qui peut réduire la « zone triplex ».

Le système RDS ajuste également la vitesse de chaque moteur de roue durant un virage, tout comme le changement de vitesse des moteurs de cylindres pendant un virage. Le moteur de la roue intérieure tourne plus lentement que celui de la roue extérieure. Cela minimise le frottement des roues dans les virages et peut réduire la « zone triplex ».

Réglage de la fonction tonte constante

Naviguez jusqu'à l'option TONTE CONSTANTE pour programmer la fonction RDS.

- Option Tonte constante ACTIVÉE : la machine utilise les paramètres des options HAUTEUR DE COUPE et NOMBRE DE LAMES ainsi que les vitesses des roues droites et gauches pour déterminer la vitesse de chaque cylindre.
- Option Tonte constante DÉACTIVÉE : la machine utilise les paramètres de l'option VITESSE DES CYLINDRES. Les cylindres tournent à une vitesse constante.

Remarque: L'option est ACTIVÉE par défaut.

Réglage de la hauteur de coupe

Naviguez jusqu'à l'option HAUTEUR DE COUPE pour régler la hauteur de coupe. L'option Tonte constante doit être ACTIVÉE pour que cette fonction soit disponible ; voir [Réglage de la fonction tonte constante \(page 33\)](#).

Remarque: Le réglage par défaut est 3,2 mm.

Réglage du nombre de lames des unités de coupe

Naviguez jusqu'à l'option NOMBRE DE LAMES pour régler le nombre de lames des unités de coupe. Déterminez le nombre de lames de vos unités de coupe et choisissez la valeur appropriée (5, 8, 11 ou 14).

Remarque: Le réglage d'usine par défaut est 11.

Réglage de la vitesse de tonte maximale

Naviguez jusqu'à l'option TONTE MAX. pour régler la vitesse de tonte maximale. Vous pouvez régler la vitesse de 4,8 km/h à 8 km/h par paliers de 0,3 km/h.

Remarque: Le réglage par défaut est 6,1 km/h.

Réglage de la vitesse de transport maximale

Naviguez jusqu'à l'option TRANSPORT MAX. pour régler la vitesse de transport maximale. Vous pouvez régler la vitesse de 8 km/h à 16 km/h par paliers de 0,8 km/h.

Remarque: Le réglage par défaut est 16 km/h.

Réglage de la vitesse de marche arrière maximale

Naviguez jusqu'à l'option MARCHÉ ARRIÈRE MAX. pour régler la vitesse de marche arrière maximale. Vous

pouvez régler la vitesse de 3,2 km/h à 8 km/h par paliers de 0,8 km/h.

Remarque: Le réglage par défaut est 4 km/h.

Remarque: Pour les logiciels machine versions A à D, la vitesse maximale est 4,8 km/h. Mettez à jour le logiciel de la machine afin de pouvoir régler la vitesse maximale à 8 km/h.

Réglage de la fonction ralentir et tourner

Naviguez jusqu'à l'option RALENTIR ET TOURNER pour régler la fonction du même nom. La fonction « ralentir et tourner » réduit la vitesse de la machine pendant que vous tournez pour effectuer une nouvelle passe sur un green.

Remarque: L'option est DÉACTIVÉE par défaut.

Désactivation du kit 3 roues motrices (selon l'équipement)

Naviguez jusqu'à l'option KIT 3RM pour désactiver le kit 3 roues motrices.

Si vous choisissez de désactiver cette option, le kit sera réactivé si vous coupez puis rétablissez le contact lorsqu'un kit 3 roues motrices est installé.

Remarque: Lorsque vous installez le kit 3 roues motrices, il est automatiquement activé.

Réglage de la capacité de réserve de la batterie

Naviguez jusqu'à l'option BATT. RESERVE pour régler la distance nécessaire pour transporter la machine jusqu'à l'atelier. Cela permet de conserver une charge suffisante (quand le niveau de charge commence à baisser) pour ramener la machine à l'atelier et la recharger ; voir [Contrôle du niveau de charge du système de batteries \(page 39\)](#).

Remarque: Vous pouvez régler la distance entre 0,8 et 8 km, par paliers de 0,8 km.

Comprendre les messages de l'InfoCenter

Quand la machine est étalonnée, des messages s'affichent dans l'InfoCenter. Ces messages ont pour objet de vous guider dans le processus d'étalonnage.

Le tableau suivant énumère chacun des messages :

Messages

Messages (cont'd.)

Numéro du message	Texte du message de l'InfoCenter
1	Ramener pédale en position neutre
4	Amener et maintenir la pédale en position marche AV max.
5	Étalonnage de position marche AV max. réussi
9	Échec d'étalonnage de position marche AV max. Tension hors spéc
13	Amener et maintenir la pédale en position marche AR max.
14	Étalonnage de position marche AR max. réussi
16	Échec d'étalonnage de position marche AR max. Tension hors spéc
17	Échec d'étalonnage. Position de pédale inconnue
18	Ramener pédale en position neutre. Continuer ?
100	Étalonnage engagé
101	Étalonnage terminé
102	Établir puis couper le contact
110	Interdire étalonnage. Pas de réponse du composant
111	Interdire étalonnage. Composant pas prêt
112	Interdire étalonnage. Anomalie active
113	Interdire étalonnage. Siège inoccupé
114	Interdire étalonnage. Pas au point mort
115	Interdire étalonnage. Au point mort
116	Interdire étalonnage. Frein de stationnement serré
300	Ramener pédale en position neutre
301	Centrer volant. Continuer ?
302	Centrer roue arrière manuellement. Continuer ?
303	Tourner roue arrière à gauche max. Continuer ?
304	Tourner roue arrière à droite max. Continuer ?
305	Centre roue arrière hors plage
306	Angle roue arrière hors plage
400	Attention : la machine doit être sur des chandelles. Continuer ?
401	Interdire étalonnage. Contacteur ouvert
402	Interdire étalonnage. Pédale en position neutre
403	Ramener pédale en position neutre
404	Attendre l'arrêt des roues
405	Amener et maintenir la pédale en position marche AV max.

Messages (cont'd.)

406	Étalonnage actif. Maintenir pédale
500	Déploiement levage/descente actif
501	Rétraction levage/descente active
502	Placer levier en position de descente
503	Placer levier en position de levage
504	L'unité de coupe est-elle installée ? Continuer ?
1100	Messages de diagnostic de déplacement activés
1101	Messages de diagnostic de direction activés

Inclinaison du volant

Vous pouvez incliner le volant à une position d'utilisation confortable.

1. Desserrez les boulons (Figure 34) qui fixent le volant au bras de direction.

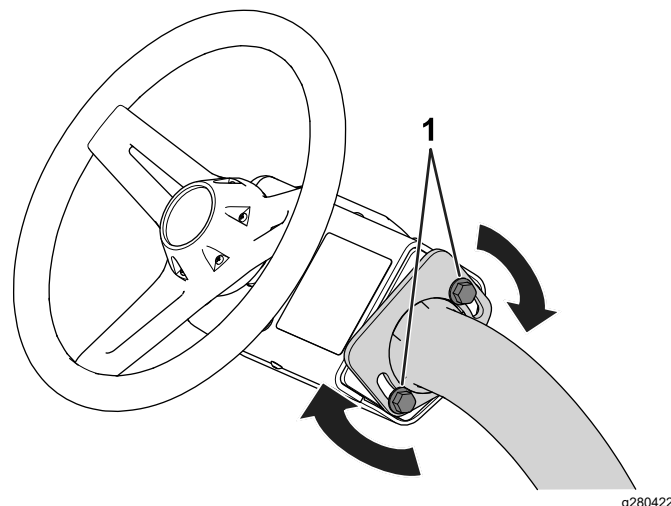

Figure 34

1. Boulon
2. Inclinez le volant à une position confortable.
3. Resserrez les boulons (Figure 34) pour bloquer le volant à la position choisie.

Procédures d'entretien quotidien

Périodicité des entretiens: À chaque utilisation ou une fois par jour

Avant de démarrer la machine chaque jour, effectuez les procédures suivantes :

- Contrôlez le contact cylindre/contre-lame ; voir [Contrôle du contact cylindre/contre-lame \(page 61\)](#).
- Contrôlez la pression des pneus ; voir [Contrôle de la pression des pneus \(page 55\)](#).
- Contrôlez le système de sécurité ; voir [Contrôle du système de sécurité \(page 37\)](#).
- Contrôlez le bon fonctionnement du frein de stationnement en l'actionnant et en vérifiant qu'il s'engage ; voir [Frein de stationnement \(page 23\)](#).
- Soyez prudent à l'approche de tournants sans visibilité, de buissons, d'arbres ou d'autres objets susceptibles de vous masquer la vue.
- Arrêtez les unités de coupe quand vous ne tondez pas.
- Ralentissez et faites preuve de prudence quand vous changez de direction, ainsi que pour traverser des routes et des trottoirs avec la machine. Cédez toujours le passage.
- Ne laissez pas une machine en marche sans surveillance.
- Avant de quitter la position d'utilisation :
 - Garez la machine sur une surface plane et horizontale.
 - Abaissez les unités de coupe au sol et vérifiez qu'elles sont débrayées.
 - Serrez le frein de stationnement.
 - Coupez le moteur et enlevez la clé de contact.
 - Attendez l'arrêt complet de tout mouvement.
- N'utilisez la machine que si la visibilité est suffisante et les conditions météorologiques favorables. N'utilisez pas la machine s'il y a un risque d'orage.

Pendant l'utilisation

Consignes de sécurité pendant l'utilisation

Consignes de sécurité générales

- Le propriétaire/l'utilisateur est responsable des accidents pouvant entraîner des dommages corporels ou matériels et peut les prévenir.
- Portez une tenue adaptée, y compris une protection oculaire, un pantalon, des chaussures solides à semelle antidérapante et des protecteurs d'oreilles. Si vos cheveux sont longs, attachez-les et ne portez pas de vêtements amples ni de bijoux pendants.
- N'utilisez pas la machine si vous êtes fatigué(e), malade ou sous l'emprise de l'alcool, de médicaments ou de drogues.
- Accordez toute votre attention à l'utilisation de la machine. Ne faites rien d'autre qui puisse vous distraire, au risque de causer des dommages corporels ou matériels.
- Avant de mettre la machine en marche, assurez-vous que tous les embrayages sont au point mort, que le frein de stationnement est serré et que vous êtes au poste d'utilisation.
- Ne transportez jamais personne sur la machine.
- N'admettez personne, notamment les enfants, dans le périmètre de travail. Si d'autres personnes doivent obligatoirement être présentes, faites preuve de prudence et vérifiez que les bacs de ramassage sont en place sur la machine.
- N'utilisez la machine que si la visibilité est bonne pour éviter les trous ou autres dangers cachés.
- Ne tondez pas l'herbe humide. La perte de motricité peut faire déraiper la machine.
- N'approchez pas les pieds ni les mains des unités de coupe.
- Avant de faire marche arrière, vérifiez que la voie est libre juste derrière la machine et sur sa trajectoire.

Consignes de sécurité pour la structure de protection antiretournement (ROPS)

- Ne retirez aucun des composants de la structure ROPS de la machine.
- Attachez bien la ceinture de sécurité et apprenez à la détacher rapidement en cas d'urgence.
- Attachez toujours la ceinture de sécurité.
- Vérifiez soigneusement où se trouvent les obstacles en hauteur et ne les touchez pas.
- Maintenez la structure ROPS en bon état en vérifiant minutieusement et régulièrement qu'elle n'est pas endommagée et en maintenant toutes les fixations bien serrées.
- Remplacez tous les composants du ROPS qui sont endommagés. Ne les réparez pas et ne les modifiez pas.

Consignes de sécurité pour l'utilisation sur les pentes

- Les pentes augmentent significativement les risques de perte de contrôle et de retournement de la machine pouvant entraîner des accidents graves, voire mortels. Vous êtes responsable de la sécurité d'utilisation de la machine sur les pentes. L'utilisation de la machine sur une pente, quelle qu'elle soit, demande une attention particulière.

- Vous devez évaluer l'état du terrain, l'étudier et le baliser pour déterminer si la pente permet d'utiliser la machine sans risque. Faites toujours preuve de bon sens et de discernement quand vous réalisez cette étude.
- Lisez les instructions relatives à l'utilisation sur les pentes ci-dessous avant d'utiliser la machine sur une pente. Avant d'utiliser la machine, examinez l'état actuel du terrain pour déterminer s'il se prête à l'utilisation de la machine. Les variations de terrain peuvent modifier le fonctionnement de la machine sur les pentes.
- Évitez de démarrer, de vous arrêter ou de tourner sur les pentes. Évitez de changer soudainement de vitesse ou de direction. Tournez lentement et graduellement.
- N'utilisez pas la machine si l'adhérence, la direction ou la stabilité peuvent être compromises.
- Enlevez ou balisez les obstacles tels que fossés, trous, ornières, bosses, rochers ou autres dangers cachés. L'herbe haute peut masquer les accidents du terrain. Les irrégularités du terrain peuvent provoquer le retournement de la machine.
- Tenez compte du fait qu'une perte de l'adhérence peut se produire sur l'herbe humide, en travers des pentes ou dans les descentes. La perte d'adhérence des roues motrices peut faire patiner la machine et entraîner la perte du freinage et de la direction.
- Faites preuve de la plus grande prudence lorsque vous utilisez la machine près de fortes dénivellations, de fossés, de berges, d'étendues d'eau ou autres dangers. La machine pourrait se retourner brusquement si une roue passe par-dessus une dénivellation quelconque et se retrouve dans le vide, ou si un bord s'effondre. Établissez une zone de sécurité entre la machine et tout danger potentiel.
- Identifiez les dangers potentiels depuis le bas de la pente. Si vous constatez la présence de dangers, tondez la pente avec une machine à conducteur marchant.
- Dans la mesure du possible, gardez les unités de coupe abaissées au sol quand vous utilisez la machine sur des pentes. La machine peut devenir instable si vous levez les unités de coupe alors qu'elle se déplace sur une pente.
- Redoublez de prudence quand des systèmes de ramassage ou d'autres accessoires sont montés sur la machine. Ils peuvent modifier la stabilité et entraîner la perte du contrôle de la machine.

Rodage de la machine

La machine est rodée après 8 heures de fonctionnement.

Comme les premières heures de fonctionnement sont déterminantes pour la fiabilité ultérieure de la machine, surveillez étroitement les performances de la machine afin de noter et corriger les petites anomalies qui pourraient dégénérer en problèmes importants. Examinez fréquemment la machine pendant le rodage pour détecter d'éventuelles fixations desserrées ou autres anomalies.

Mise en marche de la machine

Remarque: Examinez la surface sous les unités de coupe pour vous assurer qu'elle est parfaitement dégagée de tout débris.

1. Asseyez-vous sur le siège et attachez la ceinture de sécurité.
2. Introduisez la clé dans le commutateur d'allumage et tournez-la à la position CONTACT.

Contrôle de la machine après sa mise en marche

1. Placez la commande de fonction en position TONTE.
2. Desserrez le frein de stationnement.
3. Poussez le levier de levée/descente en avant momentanément.

Les unités de coupe doivent s'abaisser et tous les cylindres doivent tourner.

4. Tirez le levier de levée/descente en arrière.

Les cylindres de coupe doivent s'arrêter de tourner et les unités de coupe doivent s'élever à la position de transport maximale.

Principe du système de sécurité

Périodicité des entretiens: À chaque utilisation ou une fois par jour

▲ DANGER

Si les contacteurs de sécurité sont déconnectés ou endommagés, la machine peut se mettre en marche inopinément et causer des blessures graves ou mortelles.

- **Ne modifiez pas abusivement les contacteurs de sécurité.**
- **Vérifiez chaque jour le fonctionnement des contacteurs de sécurité et remplacez ceux qui sont endommagés avant d'utiliser la machine.**

Le rôle du système de sécurité est d'empêcher le fonctionnement de la machine si cela peut vous exposer à des blessures ou endommager la machine.

Le système de sécurité empêche la machine de se déplacer, sauf si :

- Le frein de stationnement est desserré.
- Vous êtes assis sur le siège du conducteur.
- La commande de fonction est à la position TONTE ou TRANSPORT.

De plus, le système de sécurité empêche les cylindres de fonctionner, sauf si la commande de fonction est à la position TONTE (sauf si la machine est en mode rodage).

Contrôle du système de sécurité

Effectuez la procédure suivante pour contrôler le système de sécurité :

- Soulevez-vous du siège, démarrez la machine, desserrez le frein de stationnement, placez la commande de fonction en position TONTE ou TRANSPORT et appuyez sur la pédale de déplacement.

La machine ne doit pas se déplacer si vous n'êtes pas assis sur le siège. Cela signifie que le système de sécurité fonctionne correctement. Corrigez le problème en cas de mauvais fonctionnement.

- Asseyez-vous sur le siège, démarrez la machine, serrez le frein de stationnement, placez la commande de fonction en position TONTE ou TRANSPORT et appuyez sur la pédale de déplacement.

La machine ne doit pas se déplacer quand le frein de stationnement est serré. Cela signifie que le système de sécurité fonctionne correctement. Corrigez le problème en cas de mauvais fonctionnement.

- Asseyez-vous sur le siège, démarrez la machine, desserrez le frein de stationnement, placez la commande de fonction en position POINT MORT et appuyez sur la pédale de déplacement.

La machine ne doit pas se déplacer quand la commande de fonction est en position POINT MORT. Cela signifie que le système de sécurité fonctionne correctement. Corrigez le problème en cas de mauvais fonctionnement.

- Asseyez-vous sur le siège, placez la pédale de déplacement en position NEUTRE, placez la commande de fonction en position POINT MORT, serrez le frein de stationnement, démarrez la machine et poussez le levier de levée/descente en avant pour abaisser les unités de coupe.

Les unités de coupe ne doivent pas s'abaisser ni se mettre à tourner. Si elles se mettent à tourner, cela signifie que le système de sécurité ne fonctionne pas correctement. Remédiez au problème avant d'utiliser la machine.

Conduire la machine sans tondre

- Assurez-vous que les unités de coupe sont levées.
- Asseyez-vous sur le siège, bouclez la ceinture de sécurité, desserrez le frein de stationnement et placez la commande de fonction en position TRANSPORT pour conduire la machine sans tondre.
- Approchez toujours les zones accidentées à vitesse réduite et traversez les ondulations importantes avec prudence.
- Familiarisez-vous avec la largeur de la machine. Pour éviter des réparations et des temps d'immobilisation coûteux, n'essayez pas de passer entre des objets trop rapprochés.

La tonte des greens

Avant de tondre des greens, trouvez une zone dégagée et entraînez-vous à exécuter les fonctions de base de la machine (démarrage et arrêt, levage et abaissement des unités de coupe, changement de direction, etc.).

Enlevez les débris éventuellement présents sur le green qui pourraient endommager les unités de coupe pendant la tonte, enlevez le drapeau de la coupelle et déterminez la meilleure direction de tonte. Basez la direction de travail sur la tonte précédente. Alternez toujours le sens des passes par rapport à la coupe précédente pour que l'herbe se couche moins et soit plus facile à saisir et à être coupée.

La tonte des greens

1. Commencez d'un côté du green de manière à pouvoir utiliser la procédure de coupe avec le ruban de repère.

Remarque: Cette méthode minimise le compactage et laisse des bandes esthétiques sur les greens.

2. Placez la commande de fonction en position TONTE.
3. Poussez le levier de levée/descente en avant quand le bord avant des bacs à herbe franchit le bord extérieur du green.

Remarque: Cette manœuvre abaisse les unités de coupe sur le gazon et démarrez les cylindres.

Important: L'unité centrale s'élève ou s'abaisse légèrement à la suite des unités de coupe avant ; pour cette raison, entraînez-vous à synchroniser les opérations pour minimiser la tonte de rattrapage nécessaire et éviter de scalper la zone limitrophe.

L'unité de coupe centrale se lève et s'abaisse en fonction de la vitesse de déplacement. Une vitesse de déplacement plus réduite a pour effet d'augmenter le retard de levée ou d'abaissement ; une vitesse plus élevée a pour effet de réduire le retard de levée ou d'abaissement. La machine surveille la vitesse de déplacement et met à jour ce retard afin que les trois unités de coupe s'abaissent au même niveau.

4. Minimisez le chevauchement de la passe précédente lors de la passe de retour.

Remarque: Pour vous aider à traverser le green en ligne droite et à maintenir la machine à égale distance du bord de la passe précédente, imaginez une ligne de vision imaginaire à environ 1,8 à 3 m en avant de la machine jusqu'au bord de la partie non coupée du green (Figure 36). Faites passer la ligne de vision par le bord extérieur du volant, c.-à-d. de maintenir le bord du volant aligné sur un point se trouvant toujours à la même distance par rapport à l'avant de la machine.

5. Lorsque le bord avant des bacs à herbe franchit le bord du green, tirez le levier de levée/descente en arrière et maintenez-le dans cette position jusqu'à ce que toutes les unités de coupe soient levées. Cela arrête les cylindres et lève les unités de coupe.

Important: Programmez cette procédure correctement pour éviter d'empiéter sur la zone limitrophe, tout en tondant la plus grande superficie possible du green de sorte à minimiser la quantité d'herbe restant à couper autour de la périphérie extérieure.

6. Pour réduire le temps de travail et faciliter l'alignement pour la passe suivante, tournez

momentanément la machine dans la direction opposée, puis tournez-la vers la partie à tondre. Exécutez un demi-tour en « goutte d'eau » (Figure 35) pour aligner rapidement la machine pour la passe suivante.

Remarque: Si la fonction Ralentir et tourner est activée, la machine ralentit en tournant sans qu'il soit nécessaire de relâcher la pédale de déplacement.

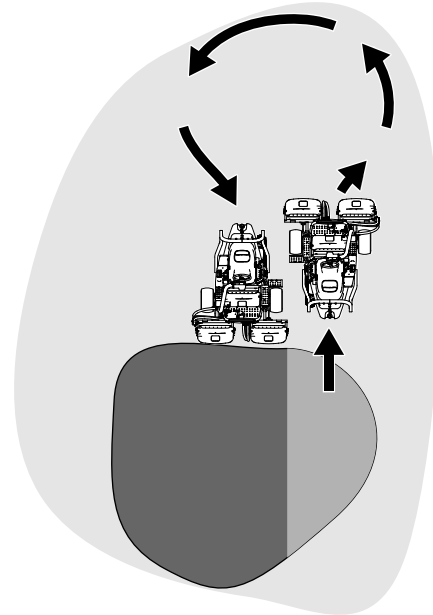

Figure 35

g229671

Remarque: Essayez de faire tourner la machine avec un rayon de braquage aussi court que possible, sauf lorsqu'il fait chaud quand un arc plus grand minimise les dommages possibles à la pelouse.

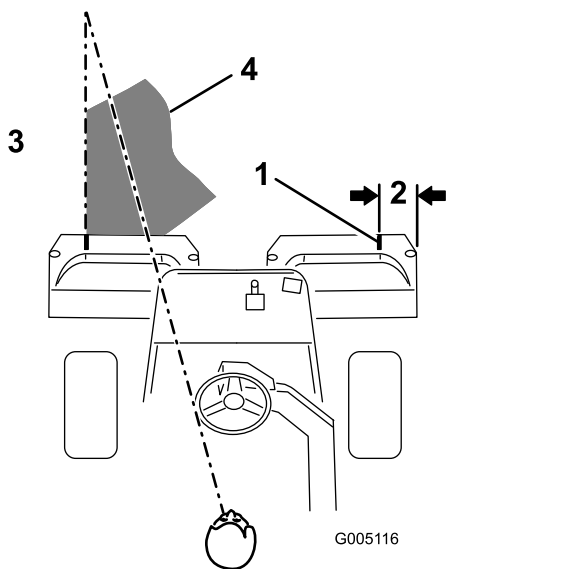

Figure 36

- | | |
|-----------------------|---|
| 1. Bande d'alignement | 3. Herbe coupée du côté gauche |
| 2. Environ 12,7 cm | 4. Fixez votre attention à une distance de 2 à 3 m devant la machine. |

Important: N'arrêtez jamais la machine sur un green, notamment quand les unités de coupe sont engagées, car cela pourrait endommager le gazon. Si vous arrêtez la machine sur un green, les roues peuvent y laisser des marques ou des empreintes.

Tonte de la périphérie du terrain et fin de la tonte

- Terminez la tonte du green par sa périphérie. Changez la direction de la coupe par rapport à la tonte précédente.

Voir [Comprendre le système Radius-Dependent-Speed \(RDS\) \(page 32\)](#) pour améliorer la finition du gazon et réduire la « zone triplex ».

Remarque: Tenez toujours compte des conditions météorologiques et de l'état de la pelouse et changez la direction de la tonte par rapport à la coupe précédente.

- Lorsque vous avez fini de tondre la périphérie extérieure, tirez légèrement le levier de levée/descente en arrière pour arrêter les cylindres (si la fonction temporisation de pause est activée), puis quittez le green. Quand toutes les unités de coupe sont sorties du green, tirez le levier de levée/descente en arrière pour lever les unités de coupe.

Remarque: Cette opération minimise les paquets d'herbe qui restent à la surface du green.

- Remettez le drapeau en place.
- Videz complètement les bacs à herbe avant d'amener la machine sur le green suivant.

Remarque: Les déchets d'herbe humide alourdissent les bacs de ramassage et font forcer les suspensions et les actionneurs. Cela ajoute un poids inutile sur la machine ce qui réduit son rendement énergétique.

Contrôle du niveau de charge du système de batteries

Reportez-vous à l'écran d'information principal de l'InfoCenter pour vérifier le niveau de charge du système de batteries ; voir [Utilisation de l'écran de l'InfoCenter \(page 24\)](#).

Comprendre les avis de faible charge des batteries

- Quand le niveau de charge des batteries atteint un pourcentage faible, un avis s'affiche sur l'InfoCenter. Si vous utilisez la machine à ce pourcentage de charge, finissez la tonte du green en cours, puis conduisez la machine jusqu'à une zone de recharge désignée et chargez les batteries ; voir [Charge des batteries ion-lithium \(page 46\)](#).
- Si le niveau de charge des batteries baisse trop (à savoir en dessous de 10 %) pendant le fonctionnement de la machine, un avis s'affiche sur l'InfoCenter. Si vous utilisez la machine à ce pourcentage de charge, la machine ne peut se déplacer qu'à petite vitesse et les unités de coupe ne peuvent pas être engagées. Conduisez la machine jusqu'à une zone de recharge désignée et chargez les batteries ; voir [Charge des batteries ion-lithium \(page 46\)](#).

Arrêt de la machine

- Amenez la machine sur une surface plane et horizontale.
- Placez la commande de fonction en position POINT MORT.
- Serrez le frein de stationnement.
- Tournez la clé en position ARRÊT pour couper la machine.
- Enlevez la clé de contact.

Après l'utilisation

Consignes de sécurité après l'utilisation

Consignes de sécurité générales

- Avant de quitter la position d'utilisation, serrez le frein de stationnement, coupez le moteur, enlevez la clé et attendez l'arrêt complet de tout mouvement. Laissez refroidir la machine avant de la régler, d'en faire l'entretien, de la nettoyer ou de la remiser.
- Enlevez les débris d'herbe coupée et autres agglomérés sur les unités de coupe et les entraînements pour éviter les risques d'incendie.
- Débranchez les connecteurs principaux lors du remisage ou du transport de la machine.
- Désengagez l'entraînement de l'outil quand vous transportez la machine ou qu'elle ne sert pas.
- Laissez refroidir la machine avant de la remiser dans un local fermé.
- Faites l'entretien de la ou des ceintures de sécurité, et nettoyez-les au besoin.
- Ne rangez pas la machine à proximité d'une flamme nue, d'une source d'étincelles ou d'une veilleuse, telle celle d'un chauffe-eau ou autre appareil.

Consignes de sécurité pour la batterie et le chargeur

Généralités

Attention : Risque d'incendie et de choc électrique – Les batteries ne contiennent aucune pièce réparable par l'utilisateur.

- Vérifiez la tension utilisée dans votre pays avant d'utiliser le chargeur.
- Ne chargez pas la machine dans un lieu humide ; protégez-la de la neige et de la pluie.
- L'utilisation d'un accessoire non recommandé ou non vendu par Toro peut causer un incendie, un choc électrique ou des blessures.
- Pour réduire les risques d'explosion des batteries, respectez ces instructions ainsi que celles des équipements que vous avez l'intention d'utiliser à proximité du chargeur. Pour réduire les risques d'explosion des batteries, respectez ces instructions ainsi que celles des équipements que vous avez l'intention d'utiliser à proximité du chargeur.

- Les batteries peuvent dégager des gaz explosifs en cas de charge excessive.
- Contactez un distributeur Toro agréé pour l'entretien ou le remplacement des batteries.

Apprendre à se servir de la machine

- Ne confiez jamais l'utilisation ou l'entretien du chargeur à des enfants ou à des personnes non qualifiées. La réglementation locale peut imposer un âge minimum pour les utilisateurs. Le propriétaire de la machine doit assurer la formation de tous les utilisateurs et mécaniciens.
- Avant d'utiliser le chargeur, vous devez lire, comprendre et respecter toutes les instructions qui figurent dessus et dans le manuel. Familiarisez-vous avec l'utilisation correcte du chargeur.

Avant d'utiliser la machine

- Tenez tout le monde, notamment les enfants, à distance pendant la charge des batteries.
- Coupez le moteur de la machine et attendez l'arrêt complet de la machine avant de charger les batteries. Un arc électrique peut se produire si vous ne procédez pas ainsi.
- Assurez-vous que la zone est bien aérée pendant la charge des batteries.
- Utilisez le chargeur uniquement dans la plage de tension spécifiée dans ce *Manuel de l'utilisateur*, et ne l'utilisez qu'avec un cordon d'alimentation agréé par Toro.
- Contactez votre distributeur Toro agréé pour vous procurer le chargeur et le cordon d'alimentation corrects.

Utilisation

- Ne chargez pas une batterie qui a gelé.
- Ne maltraitez pas le cordon d'alimentation. Ne portez jamais le chargeur par le cordon et ne tirez pas sur le cordon pour débrancher le chargeur de la prise électrique. Rangez le cordon d'alimentation à l'écart de la chaleur, de l'huile et des arêtes vives.
- Branchez le chargeur directement sur une prise de terre. Ne branchez pas le chargeur sur une prise qui n'est pas reliée à la terre, même avec un adaptateur de mise à la terre.
- Ne modifiez pas le cordon ou la fiche d'alimentation.
- Enlevez bagues, bracelets, colliers, montres et autres objets en métal avant toute intervention sur une batterie ion-lithium. Une batterie ion-lithium

peut produire un courant suffisant pour causer de graves brûlures.

- Utilisez une rallonge capable d'accepter l'ampérage de charge spécifié dans ce *Manuel de l'utilisateur*. Si la charge s'effectue à l'extérieur, utilisez une rallonge prévue pour l'usage extérieur.
- Si le cordon d'alimentation subit le moindre dommage alors qu'il est branché, débranchez-le de la prise murale et procurez-vous un cordon de rechange auprès d'un distributeur Toro agréé.
- Débranchez le chargeur de la prise électrique lorsqu'il ne sert pas, avant de le transporter à un autre endroit ou avant d'en faire l'entretien.

Entretien et remisage

- Rangez le chargeur dans un local sec et sûr, hors de la portée des utilisateurs non autorisés.
- Ne démontez pas le chargeur.
- Portez le chargeur chez un distributeur Toro agréé pour faire effectuer les entretiens et réparations nécessaires.
- Débranchez le cordon d'alimentation de la prise avant de commencer l'entretien ou le nettoyage, afin de réduire le risque de choc électrique.
- Remplacez les autocollants d'instruction ou de sécurité manquants ou endommagés au besoin
- N'utilisez pas le chargeur si le cordon ou la prise est endommagé(e). Contactez un distributeur Toro agréé pour vous procurer un cordon de rechange.
- N'utilisez pas le chargeur s'il est endommagé ; portez-le chez un distributeur Toro agréé.

Consignes de sécurité concernant le remorquage

- Le remorquage ne doit être effectué que par une machine équipée à cet effet. Le matériel remorqué ne doit être attelé qu'au point d'attelage.
- Suivez les recommandations du fabricant en ce qui concerne les limites de poids relatives au matériel remorqué et au remorquage sur pentes. Sur les pentes, le poids du matériel remorqué peut provoquer une perte de la motricité et du contrôle de la machine.
- N'autorisez jamais ni enfants ni adultes à monter sur ou dans le matériel remorqué.
- Conduisez lentement et prévoyez une distance de freinage plus grande que la normale pendant le remorquage.

Contrôle et nettoyage après utilisation

Après la tonte, lavez soigneusement la machine au jet d'eau sans buse pour éviter qu'une pression d'eau excessive ne contamine et n'endommage les joints, les roulements et les composants électroniques. **Ne lavez pas les connexions électriques à l'eau.**

Important: Ne nettoyez pas la machine avec de l'eau saumâtre ou recyclée.

Important: Ne lavez pas la machine au jet haute pression. Cela pourrait endommager le système électrique, décoller des autocollants importants ou enlever la graisse nécessaire aux points de frottement. De l'eau pourrait être forcée sous les joints ce qui contaminera l'huile et la graisse dans les boîtiers. N'utilisez pas trop d'eau près du panneau de commande et des batteries.

Vérifiez l'affutage des unités de coupe après avoir nettoyé la machine.

Transport de la machine

- Procédez avec prudence pour charger la machine sur une remorque ou un camion, ainsi que pour la décharger.
- Utilisez une rampe d'une seule pièce pour charger la machine sur une remorque ou un camion.
- Arrimez solidement la machine au moyen de sangles, chaînes, câbles ou cordes. Les sangles avant et arrière doivent être dirigées vers le bas et l'extérieur de la machine (Figure 37).

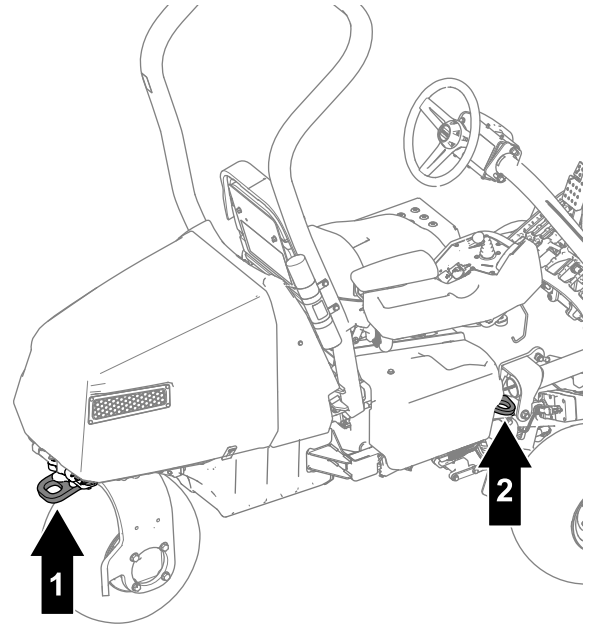

g389181

Figure 37

1. Point d'attache arrière
2. Point d'attache (de chaque côté de la machine)

Remorquage de la machine

Remarque: Voir la [Figure 38](#) pour cette procédure.

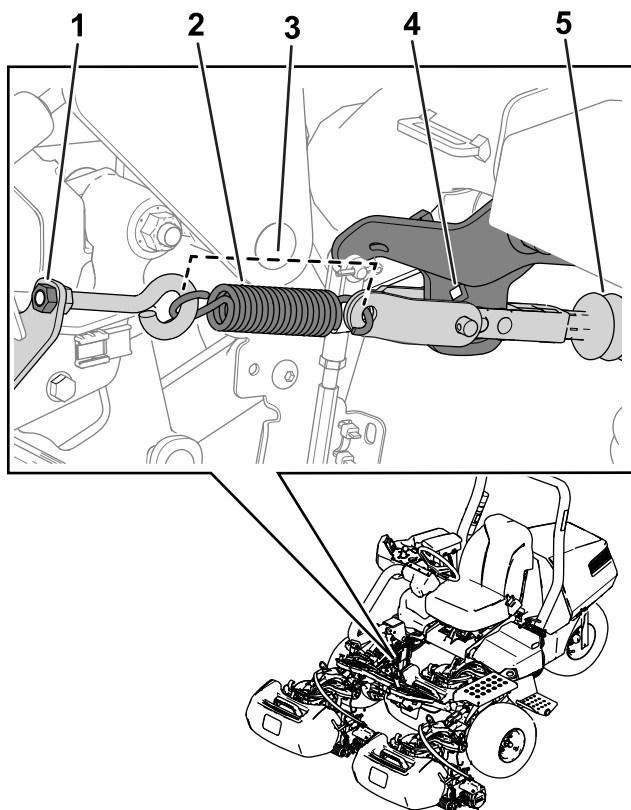

Figure 38

g389185

1. Écrou
2. Ressort
3. Longueur du ressort – 11,4 cm
4. Trou de support de bras
5. Arbre d'actionneur

Pour remorquer la machine, vous devez relâcher l'actionneur de frein en procédant comme suit :

1. Serrez le frein de stationnement.
2. Enlevez la clé et débranchez les connecteurs principaux.

Important: Si les connecteurs principaux restent branchés pendant le remorquage, des dégâts électriques peuvent se produire.

3. Si le kit 3 roues motrices est installé, débranchez les connecteurs du faisceau du kit du faisceau principal.

Important: Si les faisceaux du kit et de la machine sont restés connectés pendant le remorquage, des dégâts électriques peuvent se produire.

4. Calez les deux côtés des roues avant.
5. Détendez le ressort en desserrant l'écrou qui fixe le le boulon à œil au support du ressort ([Figure 38](#)).

6. Déposez le ressort.
7. Insérez un manche à rochet ($\frac{3}{8}$ ") dans le trou du support de bras et enfoncez l'arbre d'actionneur.

⚠ DANGER

Quand l'actionneur est dégagé du frein, la machine peut rouler en roue libre. La machine peut causer de graves blessures aux personnes à proximité quand elle est en roue libre.

Si la machine n'est pas remorquée, serrez le frein de stationnement.

8. Demandez à une autre personne de s'asseoir sur le siège, d'attacher la ceinture de sécurité et de freiner pendant que vous remorquez la machine.
- Remarque:** Cela permet de garder le contrôle de la machine quand vous la remorquez.
9. Retirez les cales des roues.
 10. Quand la machine est prête pour le remorquage, desserrez le frein de stationnement.
 11. Utilisez la fourche de la roue pivotante arrière pour remorquer la machine ([Figure 39](#)).

Important: Ne remorquez pas la machine à plus de 5 km/h. Les composants électriques pourraient être endommagés.

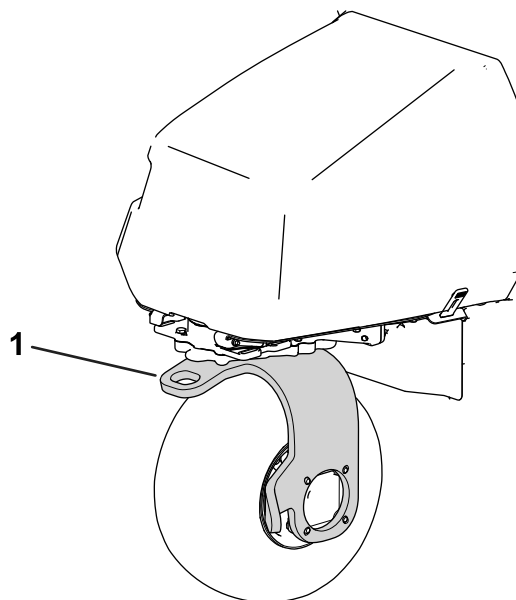

Figure 39

g389187

1. Fourche de roue pivotante arrière

Après avoir remorqué la machine jusqu'à sa destination, effectuez la procédure suivante :

1. Serrez le frein de stationnement.
2. Détachez la sangle de remorquage de la fourche de la roue pivotante.
3. Montez le ressort comme montré à la [Figure 38](#).
4. Serrez l'écrou du boulon à œil de sorte que le ressort mesure 11,4 cm une fois en place ([Figure 38](#)).

Entretien des batteries ion-lithium

⚠ ATTENTION

Les batteries contiennent une tension élevée qui peut causer des brûlures ou un choc électrique.

- **N'essayez pas d'ouvrir les batteries.**
- **Faites preuve d'une extrême prudence quand vous manipulez une batterie dont le bac est fissuré.**
- **Utilisez uniquement le chargeur conçu pour les batteries.**

Les batteries ion-lithium possèdent une charge suffisante pour effectuer les travaux prévus au cours de leur durée de vie. Durant les 4 premières années de fonctionnement, une seule charge complète vous permet de tondre une superficie totale de 13 006 m². Cette capacité est basée sur les conditions suivantes :

- Les lames du cylindre et les contre-lames sont bien affûtées.
- Le contact contre-lame-cylindre est réglé comme indiqué dans le *Manuel de l'utilisateur*.
- Le groomer est réglé au moins à la moitié de la hauteur de coupe.
- Les brosses de rouleaux arrière sont réglées pour offrir le contact le plus léger.
- Une distance de 13 km doit être parcourue.
- Le terrain de golf sur lequel vous utilisez la machine est légèrement ondulé.

La quantité totale de travail que les batteries peuvent effectuer sur une seule charge diminue progressivement au fil du temps.

Remarque: Les résultats peuvent varier selon la distance sur laquelle vous devez transporter la machine, les ondulations que vous traversez, le réglage du contact contre-lame-cylindre, l'affûtage des lames et d'autres facteurs abordés dans cette section.

Pour une durée de vie et une utilisation optimales de vos batteries, respectez les consignes qui suivent :

- N'ouvrez pas la batterie.

- Remisez/garez la machine dans un garage ou un lieu d'entreposage propre et sec, **à l'abri de la lumière directe du soleil, de sources de chaleur, de la pluie et de l'humidité**. Voir les températures à respecter sous [Spécifications de stockage des batteries \(page 62\)](#).
- Si vous tondez par temps très chaud ou en plein soleil, la batterie peut surchauffer. Si cela se produit, une alerte de surchauffe s'affiche sur l'InfoCenter. Dans ce cas, les unités de coupe sont désengagées et la machine ralentit.

Conduisez immédiatement la machine dans un endroit frais, à l'abri du soleil, coupez le moteur et laissez refroidir complètement les batteries avant de reprendre le travail.

- Réglez le contact cylindre/contre-lame afin qu'il soit le plus léger possible. Cela réduit la puissance nécessaire pour faire fonctionner les unités de coupe et augmente la capacité de travail de la machine sur chaque charge. Voir [Contrôle du contact cylindre/contre-lame \(page 61\)](#).
- Veillez à toujours maintenir les contre-lames et les cylindres bien affûtés. Une lame émoussée augmente la consommation d'énergie et réduit la capacité de travail de la machine sur chaque charge.
- Si vous utilisez des groomers, la hauteur du groomer ne doit pas dépasser la moitié de la hauteur de coupe. Si la hauteur de coupe est supérieure à 12 mm, la hauteur du groomer ne doit pas dépasser 6 mm.
- Réglez le contact rouleau arrière-brosse afin qu'il soit le plus léger possible. Cela réduit la puissance nécessaire pour faire fonctionner les unités de coupe et augmente la capacité de travail de la machine sur chaque charge.
- N'utilisez les éclairages (si votre machine est équipée du kit d'éclairage) que lorsque nécessaire.

Transport des batteries ion-lithium

Le Ministère des transports américain et les autorités internationales en matière de transport stipulent que les batteries ion-lithium doivent être transportées dans un emballage spécial et uniquement par des transporteurs certifiés pour le transport de ces produits. Aux États-Unis, vous avez le droit de transporter une batterie quand elle est installée sur la machine comme équipement alimenté par batterie, avec quelques exigences réglementaires. Adressez-vous au Ministère des transports des États-Unis ou à l'organisme approprié dans votre pays pour tout détail sur la réglementation relative au

transport de vos batteries ou de la machine équipée de batteries.

Pour plus de détails sur l'expédition des batteries, contactez votre distributeur Toro agréé.

Comprendre le chargeur de batteries ion-lithium

Voir la [Figure 40](#) pour une vue d'ensemble du chargeur de batteries et des cordons.

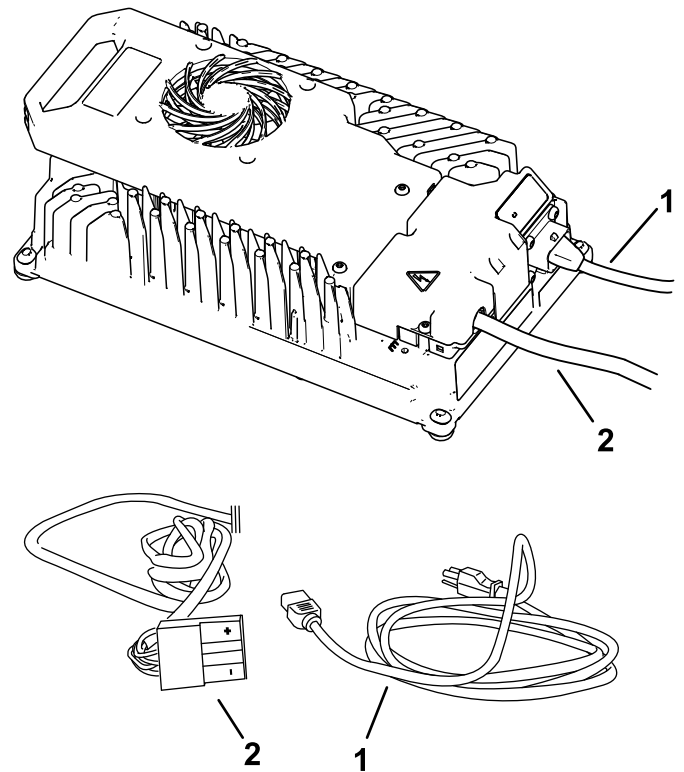

Figure 40

g355440

1. Cordon d'alimentation 2. Prise et cordon de sortie

Connexion à une source d'alimentation

Pour réduire le risque de choc électrique, ce chargeur est muni d'une fiche de terre à 3 broches (type B). Si la fiche ne rentre pas dans la prise murale, d'autres types de fiche de terre sont disponibles ; contactez un distributeur Toro agréé.

Ne modifiez en aucun cas le chargeur ou la fiche du cordon d'alimentation.

⚠ DANGER

Tout contact avec de l'eau pendant la charge de la machine peut causer un choc électrique et entraîner des blessures ou la mort.

- **Ne manipulez pas la fiche ou le chargeur si vous avez les mains mouillées ou les pieds dans l'eau.**
- **Ne chargez pas les batteries sous la pluie ou dans des lieux humides.**

Important: Vérifiez régulièrement que la gaine du cordon d'alimentation n'est pas percée ou fendue. N'utilisez pas le cordon d'alimentation s'il est endommagé. Ne faites pas passer le cordon dans des flaques d'eau ou de l'herbe détrempée.

1. Insérez la fiche du cordon d'alimentation dans la prise correspondante du chargeur.

⚠ ATTENTION

Si le cordon d'alimentation du chargeur est endommagé, il peut causer un choc électrique ou un incendie.

Examinez soigneusement le cordon d'alimentation avant d'utiliser le chargeur. Si le cordon est endommagé, n'utilisez pas le chargeur avant de l'avoir remplacé.

2. Insérez la fiche du cordon d'alimentation dans une prise de terre.

Charge des batteries ion-lithium

⚠ PRUDENCE

Si vous essayez de charger les batteries avec un chargeur non fourni par Toro, une surchauffe et d'autres dysfonctionnements associés peuvent se produire et causer des dommages matériels et/ou des blessures.

Chargez les batteries avec le chargeur fourni par Toro.

Plage de température de charge recommandée : 0 à 45 °C

Important: Chargez les batteries uniquement à des températures comprises dans la plage recommandée.

Remarque: Le chargeur ne fonctionnera pas en dehors des températures minimum et maximum indiquées.

1. Garez la machine dans la zone désignée pour la charge.
2. Serrez le frein de stationnement et placez la commande de fonction en position POINT MORT.
3. Vérifiez que les unités de coupe sont désengagées et abaissez-les au sol.
4. Coupez le moteur et enlevez la clé de contact.
5. Coupez l'alimentation de la machine en débranchant les connecteurs principaux ; voir [Connecteurs d'alimentation principale \(page 28\)](#).
6. Vérifiez que les connecteurs sont exempts de poussière et de débris.

7. Soulevez le couvercle des connecteurs et insérez le connecteur de sortie du chargeur dans le connecteur du chargeur sur la machine ([Figure 41](#)).

Remarque: Le connecteur de la machine se trouve sous le connecteur d'alimentation principal fixé sur la machine.

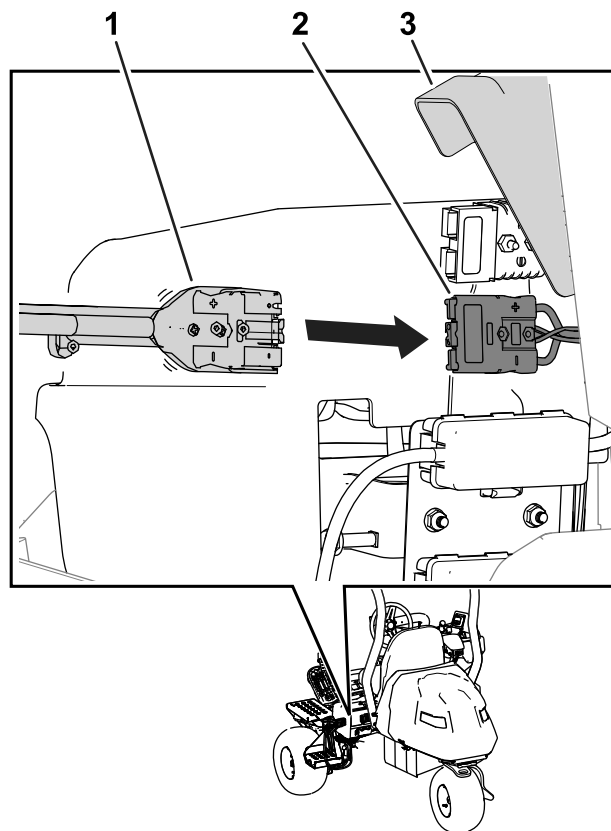

Figure 41

g389188

1. Connecteur du chargeur
2. Connecteur de la machine
3. Couvercle des connecteurs

8. Branchez le cordon d'alimentation du chargeur sur une source d'alimentation ; voir [Connexion à une source d'alimentation \(page 45\)](#).
9. Observez le chargeur pour vérifier que les batteries sont en charge.

Remarque: Vous pouvez brancher les connecteurs de l'alimentation principale pour voir le pourcentage et l'ampérage de charge de la batterie existante dans l'InfoCenter ; voir [Surveillance du processus de charge et dépannage \(page 47\)](#).

La diode verte du chargeur s'allume pendant que la machine se charge.

10. Débranchez le chargeur quand le niveau de charge de la machine est suffisant ; voir [Fin du processus de charge \(page 47\)](#).

Surveillance du processus de charge et dépannage

- L'InfoCenter indique le pourcentage de charge et l'ampérage des batteries.

Les batteries à tension inférieure se chargent les premières ; une fois qu'elles ont atteint la tension des autres batteries, toutes les batteries se chargent simultanément..

Lorsque la charge est terminée, l'InfoCenter affiche 10 barres pleines.

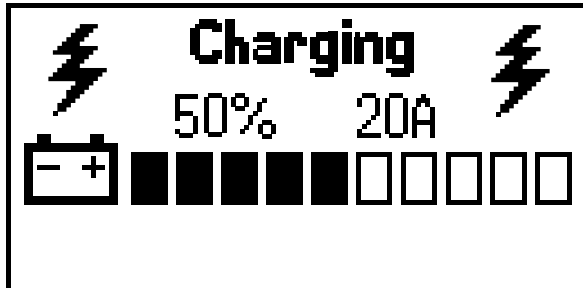

Figure 42

g356360

- Si une anomalie se produit, un message d'erreur s'affiche dans l'InfoCenter.

Pour remédier à une erreur, voir le *Manuel d'entretien* de la machine. Si aucune des solutions proposées ne permet de remédier au problème, contactez un distributeur Toro agréé.

Fin du processus de charge

Une fois la charge terminée, le témoin de charge des batteries s'allume en vert et le témoin de sortie de charge s'éteint.

1. Débranchez le connecteur du chargeur du connecteur de la machine.
2. Placez le connecteur du chargeur et le cordon d'alimentation dans la position de rangement pour éviter de les endommager.
3. Assurez-vous de la propreté des connecteurs d'alimentation principaux.
4. Branchez les connecteurs d'alimentation principale ; voir [Connecteurs d'alimentation principale \(page 28\)](#).
5. Mettez la machine en marche ; voir [Mise en marche de la machine \(page 36\)](#).
6. Contrôlez le niveau de charge ; voir [Utilisation de l'écran de l'InfoCenter \(page 24\)](#).

Entretien

▲ ATTENTION

La modification de la machine, de pièces et/ou d'accessoires d'origine peut affecter la garantie, la maniabilité et la sécurité de la machine. Les modifications non autorisées de la machine d'origine et/ou l'utilisation de pièces autres que des pièces d'origine Toro peuvent entraîner des blessures graves ou mortelles.

- **N'effectuez aucune modification non autorisée sur la machine, les pièces et/ou des accessoires.**
- **Utilisez exclusivement des pièces d'origine Toro.**

Consignes de sécurité pendant l'entretien

- Avant de quitter la position d'utilisation, effectuez la procédure suivante :
 - Garez la machine sur une surface plane et horizontale.
 - Placez la commande de fonction en position POINT MORT.
 - Vérifiez que les unités de coupe sont désengagées et abaissez-les au sol.

- Serrez le frein de stationnement.
- Coupez le moteur et enlevez la clé de contact.
- Attendez l'arrêt complet de tout mouvement.
- Laissez refroidir les composants de la machine avant d'effectuer toute opération d'entretien.
- Ne confiez l'entretien de la machine qu'à des réparateurs qualifiés.
- Débranchez les connecteurs principaux avant d'effectuer un entretien.
- Si possible, n'effectuez aucun entretien sur la machine en laissant le moteur en marche. Ne vous approchez pas des pièces mobiles.
- Soutenez la machine avec des chandelles chaque fois que vous devez travailler dessous.
- Libérez la pression emmagasinée dans les composants avec précaution.
- Maintenez toutes les pièces de la machine en bon état de marche et toutes les fixations bien serrées.
- Remplacez tous les autocollants usés ou endommagés.
- Pour garantir le fonctionnement sûr et optimal de la machine, utilisez exclusivement des pièces de rechange d'origine Toro. Les pièces de rechange provenant d'autres constructeurs peuvent être dangereuses, et leur utilisation risque d'annuler la garantie de la machine.

Programme d'entretien recommandé

Périodicité d'entretien	Procédure d'entretien
Après les 8 premières heures de fonctionnement	<ul style="list-style-type: none">• Serrez les écrous de roues.• Vidangez l'huile du boîtier d'engrenages du moteur de déplacement.
À chaque utilisation ou une fois par jour	<ul style="list-style-type: none">• Vérifiez que la ou les ceintures de sécurité ne sont pas usées, coupées ou abîmées. Remplacez la ou les ceintures de sécurité en cas de mauvais fonctionnement d'un composant.• Contrôlez le système de sécurité.• Inspectez et nettoyez la machine après la tonte.• Contrôlez la pression des pneus.• Contrôlez le contact cylindre/contre-lame.• Lavez la machine (n'utilisez pas de jet d'eau haute pression).
Toutes les 50 heures	<ul style="list-style-type: none">• Contrôlez les connexions des câbles de la batterie.
Toutes les 200 heures	<ul style="list-style-type: none">• Serrez les écrous de roues.
Toutes les 800 heures	<ul style="list-style-type: none">• Vidangez l'huile du boîtier d'engrenages du moteur de déplacement.

Liste de contrôle pour l'entretien journalier

Copiez cette page pour pouvoir vous en servir régulièrement.

Entretiens à effectuer	Pour la semaine du :						
	Lun.	Mar.	Mer.	Jeu.	Ven.	Sam.	Dim.
Vérifiez le fonctionnement du système de sécurité.							
Vérifiez le fonctionnement des instruments.							
Vérifiez le fonctionnement des freins.							
Contrôle de la pression des pneus.							
Contrôlez le contact cylindre/contre-lame.							
Vérifiez le réglage de la hauteur de coupe.							
Retouchez les peintures endommagées.							
Lavez la machine.							

Notes concernant les problèmes constatés		
Contrôle effectué par :		
Point contrôlé	Date	Information

Procédures avant l'entretien

Levage de la machine

⚠ DANGER

Les crics mécaniques ou hydrauliques peuvent céder sous le poids de la machine et causer des blessures graves.

- Utilisez des chandelles pour soutenir la machine quand elle est soulevée.
 - Utilisez uniquement des crics mécaniques ou hydrauliques pour soulever la machine.
1. Placez un cric au point de levage souhaité (Figure 43) :
 - Marchepied sur le côté gauche de la machine
 - Support de cric sur le côté droit de la machine
 - Fourche de roue pivotante à l'arrière de la machine

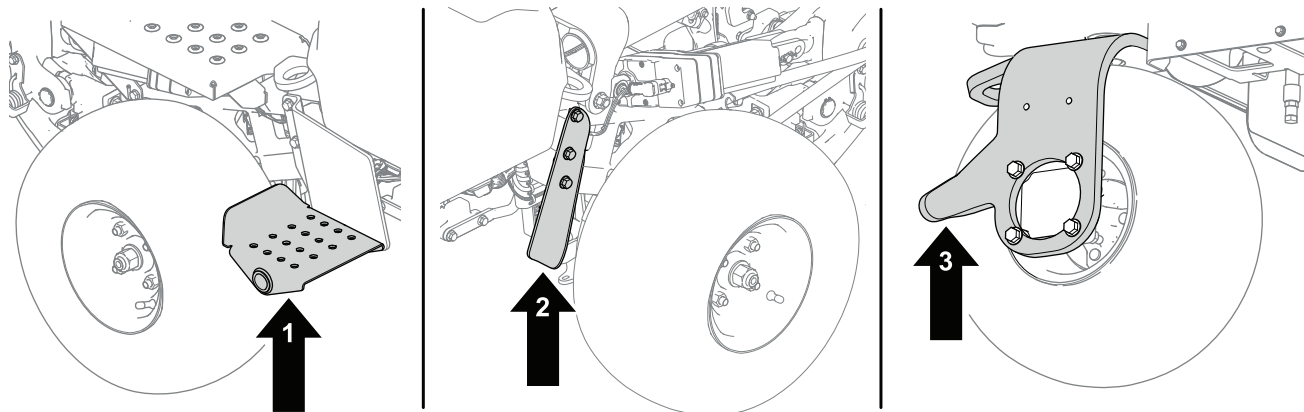

g286954

Figure 43

1. Marchepied – côté gauche de la machine
2. Support de cric – côté droit de la machine
3. Fourche de roue pivotante – arrière de la machine

2. Après avoir levé la machine, placez des chandelles aux emplacement suivants pour soutenir la machine (Figure 44) :

- Support de cric à l'arrière de la machine
- Supports de pivot d'unité de coupe à l'avant de la machine

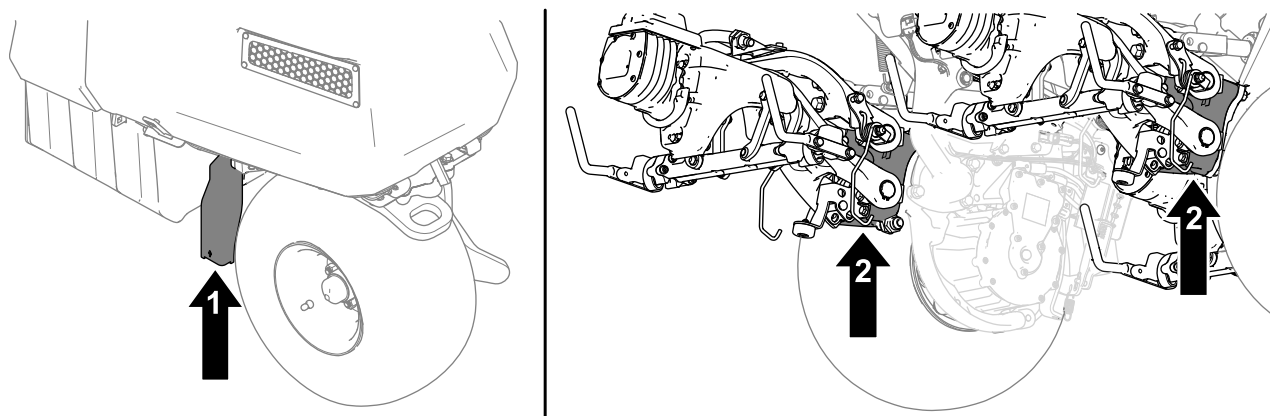

g409946

Figure 44

1. Support du cric
2. Supports de pivot d'unité de coupe

Ouverture du capot

1. Déverrouillez le capot (Figure 45).

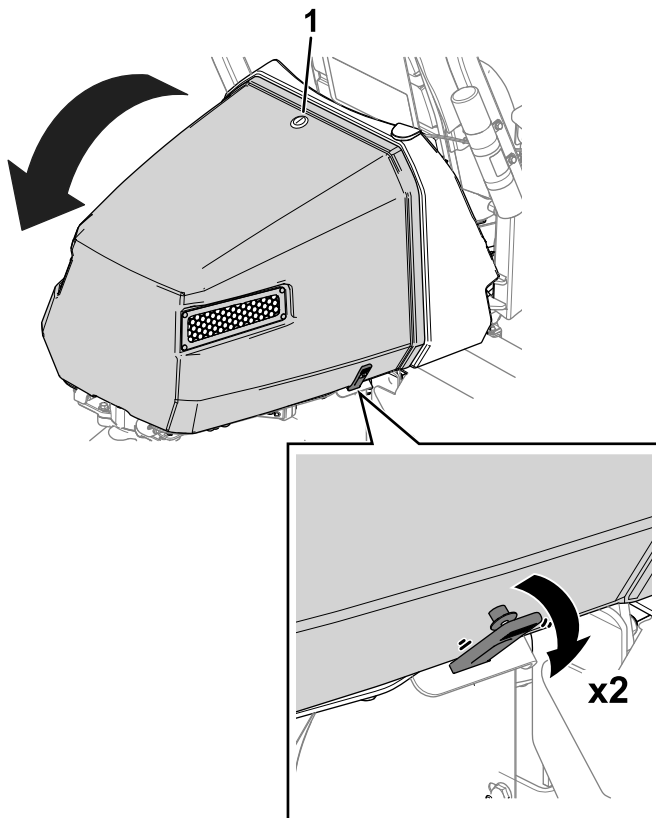

Figure 45

g418440

1. Loquet du capot

2. Détachez les attaches de chaque côté du capot (Figure 45).
3. Ouvrez le capot.

Entretien du système électrique

Consignes de sécurité relatives au système électrique

- Débranchez les connecteurs d'alimentation principale avant de réparer la machine.
- Chargez la batterie dans un endroit dégagé et bien aéré, à l'écart des flammes ou sources d'étincelles. Débranchez le chargeur du secteur avant de brancher ou de débrancher la batterie. Portez des vêtements de protection et utilisez des outils isolés.

Débranchement ou branchement de l'alimentation électrique de la machine

Les connecteurs d'alimentation principale fournissent le courant des batteries à la machine. Coupez l'alimentation en séparant les connecteurs et rétablissez l'alimentation en rebranchant les connecteurs ensemble. Voir [Connecteurs d'alimentation principale \(page 28\)](#).

Emplacement des fusibles

Emplacement des fusibles du système de 60V

Les fusibles du système électrique de 60V se trouvent sous le siège (Figure 46).

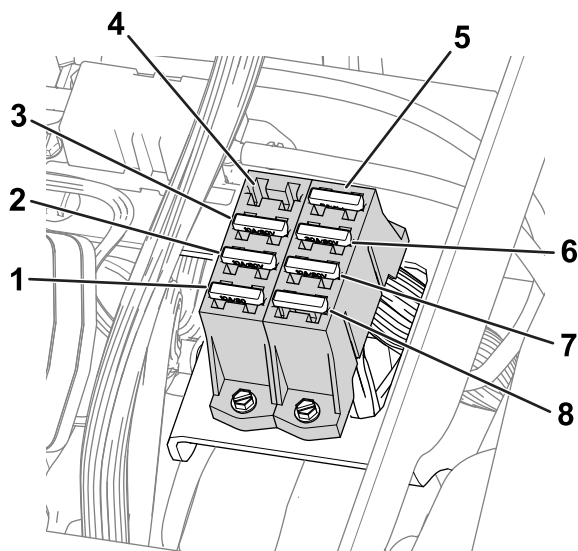

Figure 46

g288685

- | | |
|--|--|
| 1. Actionneur de levage (unité de coupe centrale) – 10 A | 5. Relais logique 48V – 5 A |
| 2. Actionneur de levage (unité de coupe gauche) – 10 A | 6. Unité de direction – 30 A |
| 3. Actionneur de levage (unité de coupe droite) – 10 A | 7. Convertisseur CC/CC – 10 A |
| 4. Emplacement libre | 8. Projecteurs de travail (kit en option) – 10 A |

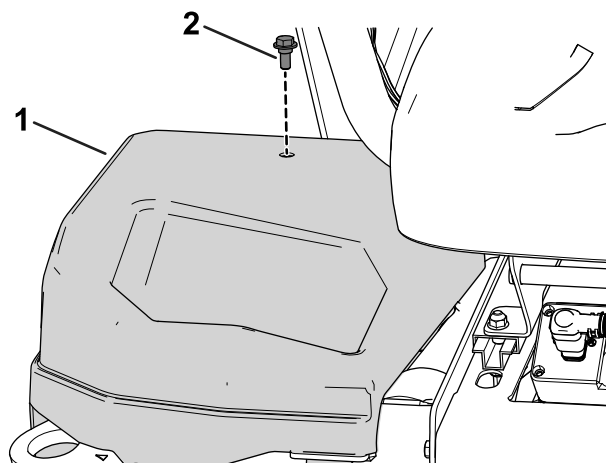

Figure 47

g279712

1. Capot côté droit 2. Boulon

Voir la Figure 48 pour une description de chaque fusible des porte-fusibles :

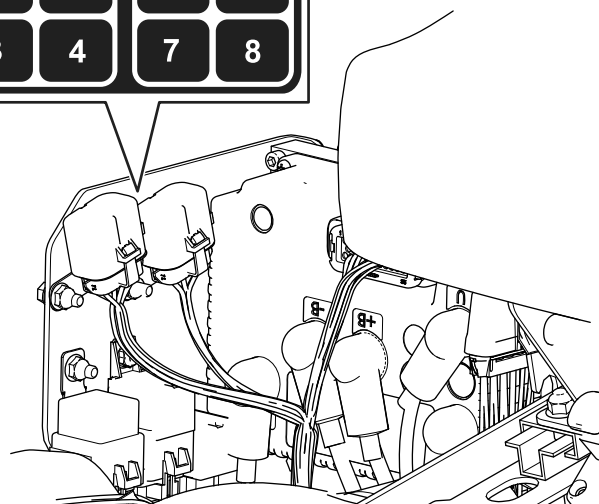
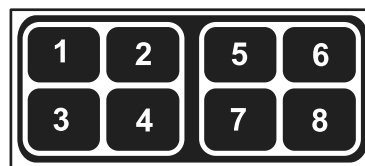

Figure 48

g279711

Emplacement des fusibles du système de 12 V

Les fusibles du système électrique de 12 V se trouvent sous le capot (Figure 47) sur le côté droit de la machine.

- | | |
|---|-------------------------------|
| 1. Frein de stationnement/commutateur d'allumage/relais logique – 7,5 A | 5. Emplacement libre |
| 2. Emplacement libre | 6. Filtre de recharge – 7,5 A |
| 3. Actionneur de frein – 10 A | 7. Convertisseur CC/CC – 15 A |
| 4. Télématique – 2 A | 8. Contrôleur TEC – 2 A |

Localisation des fusibles du circuit de commande des cylindres

Les fusibles du circuit de commande des cylindres se trouvent sous le capot sur le côté gauche de la machine. Pour accéder au porte-fusibles, déposez la capot gauche et le couvercle du porte-fusibles (Figure 49).

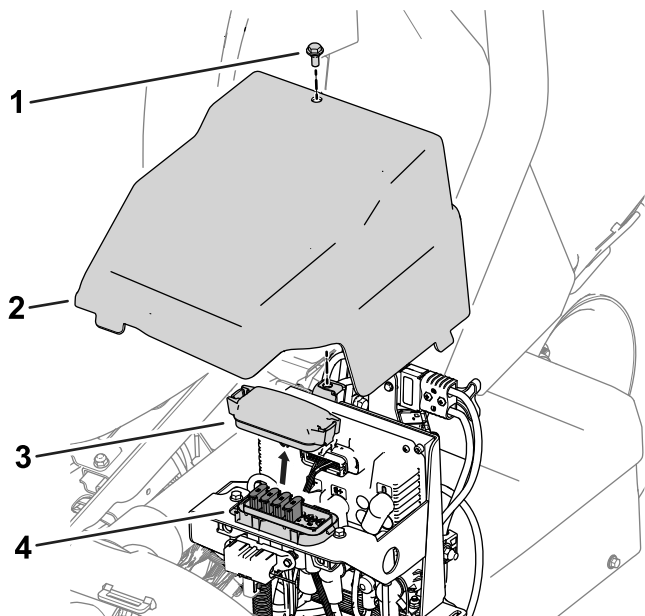

Figure 49

g278267

- | | |
|-----------------|--------------------------------|
| 1. Boulon | 3. Couvercle de porte-fusibles |
| 2. Capot gauche | 4. Porte-fusibles |

Voir la Figure 50 pour une description de chaque fusible sur l'autocollant du porte-fusibles :

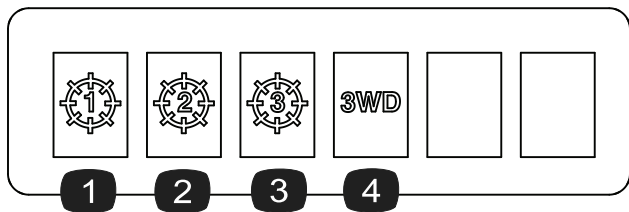

Figure 50

g278268

- | | |
|---------------------------------------|---|
| 1. Unité de coupe centrale – 35 A | 3. Unité de coupe avant droite – 35 A |
| 2. Unité de coupe avant gauche – 35 A | 4. Kit 3 roues motrices (accessoire en option) – 35 A |

Localisation du fusible du contrôleur de précharge

Le fusible qui protège le contrôleur de précharge est situé dans son propre porte-fusible sur le faisceau de câblage de la machine, à gauche de l'ensemble batterie central (arrière) (Figure 51).

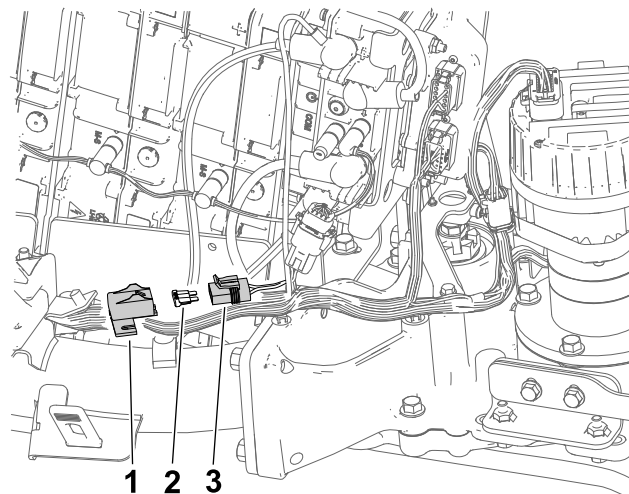

Figure 51

g292133

- | | |
|---|------------------|
| 1. Cache-moyeu | 3. Porte-fusible |
| 2. Fusible du contrôleur de précharge – 3 A | |

Localisation des fusibles des moteurs de roue et du système électrique

- Les fusibles du moteur de roue droite (60 A) se trouvent sous le siège (Figure 52).

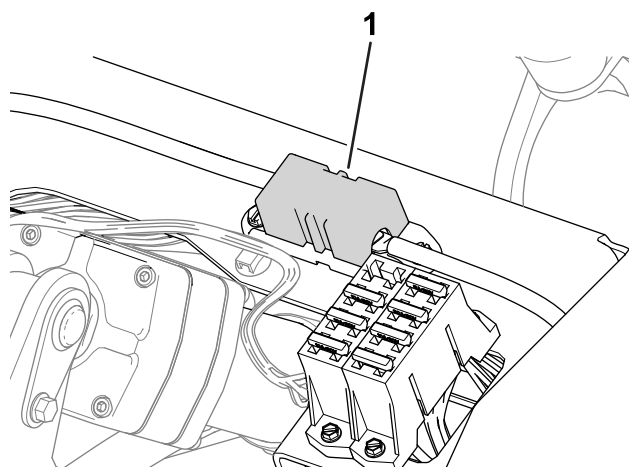

Figure 52

g288688

- | |
|--|
| 1. Fusible de moteur de roue droite – 60 A |
|--|

- Le fusible du moteur de roue gauche (60 A) se trouve sous le capot sur le côté gauche

de la machine, près des fusibles du circuit de commande des cylindres (Figure 53).

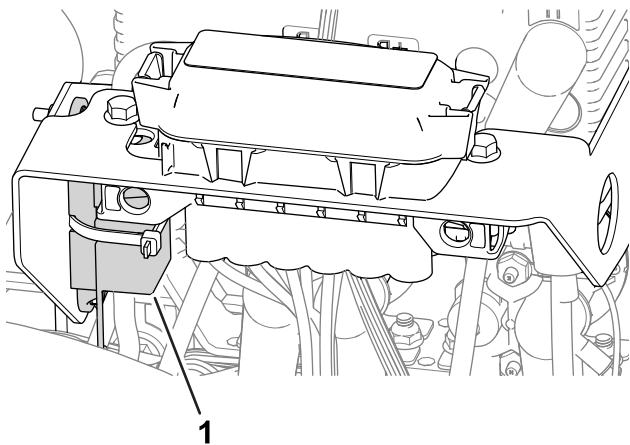

Figure 53

g282896

1. Fusible de moteur de roue gauche – 60 A

- Le fusible du système électrique se trouve sous les connecteurs principaux (Figure 54).

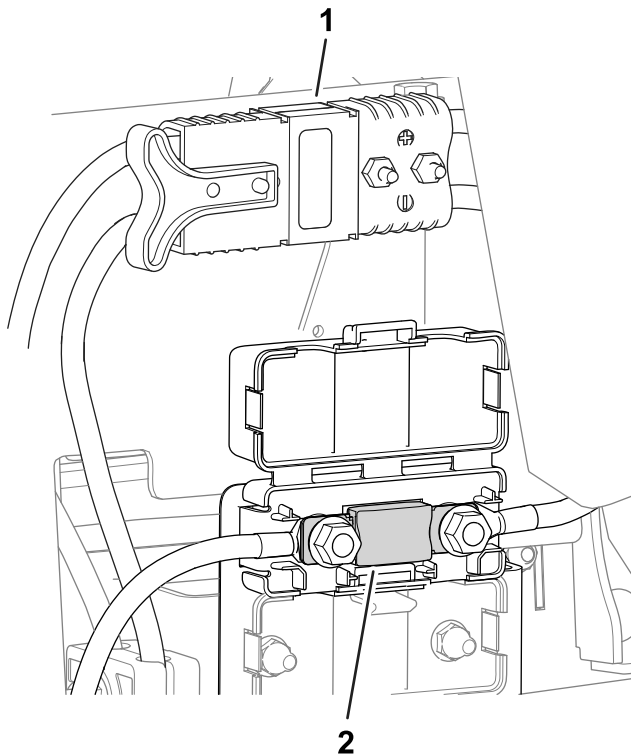

Figure 54

g296483

1. Connecteurs d'alimentation principale
2. Fusible du système électrique – 175 A

Entretien des batteries

Remarque: La machine est équipée de 5 batteries ion-lithium.

Les batteries ion-lithium doivent être mises au rebut ou recyclées conformément aux réglementations locales et fédérales. Pour tout entretien de vos batteries, adressez-vous à votre distributeur Toro agréé.

Les seuls éléments d'une batterie remplaçables par l'utilisateur sont les étiquettes. Toute tentative d'ouverture du compartiment principal d'une batterie annulera la garantie. En cas de problèmes de batterie, contactez votre distributeur Toro agréé.

Entretien du chargeur de batterie

Important: Confiez toutes les réparations électriques à un concessionnaire-réparateur Toro agréé.

Le chargeur n'a besoin que de très peu d'entretien à part d'être protégé des dommages et des intempéries.

- Nettoyez les cordons et le boîtier du chargeur de batteries avec un chiffon légèrement humide après chaque utilisation.

Remarque: Ne nettoyez pas la graisse diélectrique sur les bornes.

- Enroulez les cordons quand ils ne servent pas.
- Vérifiez régulièrement l'état des cordons d'alimentation, et remplacez-les au besoin par des cordons Toro agréés.

Entretien du système d'entraînement

Contrôle de la pression des pneus

Périodicité des entretiens: À chaque utilisation ou une fois par jour

Faites varier la pression des 3 pneus selon l'état de la pelouse de 0,83 bar (minimum) à 1,10 bar (maximum).

Important: Vérifiez que la pression des pneus est identique sur chaque roue. Si la pression n'est pas la même pour chaque roue, les performances de la machine sont affectées.

Contrôle du couple de serrage des écrous de roues

Périodicité des entretiens: Après les 8 premières heures de fonctionnement

Toutes les 200 heures

⚠ ATTENTION

Un mauvais serrage des écrous de roues peut occasionner des blessures.

Serrez les écrous de roues au couple spécifié et aux intervalles spécifiés.

Couple de serrage des écrous de roues : 108 à 122 N·m

Pour assurer une répartition uniforme, serrez les écrous de roues dans l'ordre indiqué à la [Figure 55](#).

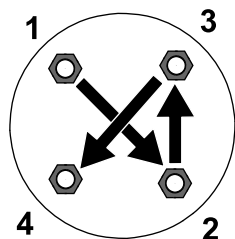

Figure 55

g274650

Vidange de l'huile du boîtier d'engrenages du moteur de déplacement.

Périodicité des entretiens: Après les 8 premières heures de fonctionnement

Toutes les 800 heures

Spécifications du liquide : SAE 80W90

Capacité d'huile du boîtier d'engrenages : 384 ml approximativement

1. Soulevez la machine ; voir [Levage de la machine \(page 49\)](#).

Important: La machine doit être horizontale afin de pouvoir ajouter la quantité correcte d'huile dans le boîtier.

Vérifiez que la machine est bien horizontale sur les chandelles.

2. Procédez comme suit pour déposer les roues gauche et droite :
 - A. Desserrez et retirez les écrous de roue ([Figure 56](#)).

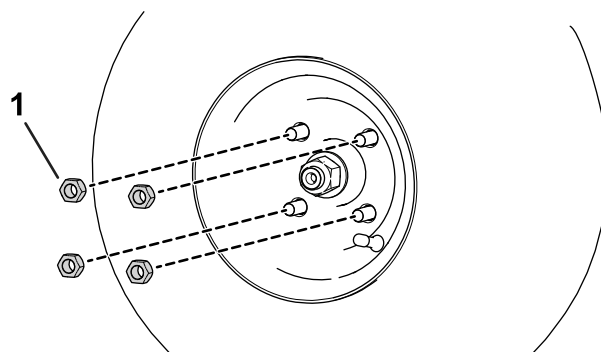

Figure 56

g280226

1. Écrou de roue

B. Déposez les roues gauche et droite.

3. Placez un bac de vidange sous le moteur de roue ([Figure 57](#)).

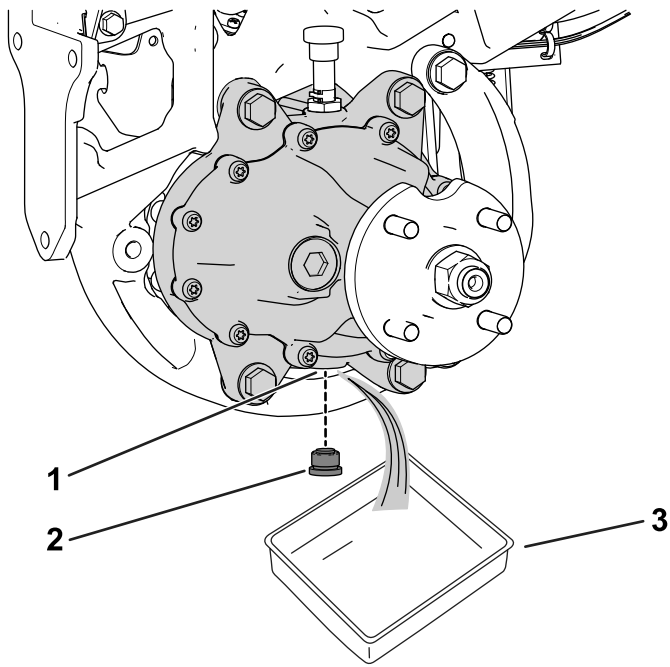

g322517

Figure 57

Côté gauche de la machine montré

1. Orifice de vidange
2. Bouchon de vidange
3. Bac de vidange

4. Enlevez le bouchon de l'orifice de vidange (Figure 57).

Remarque: L'orifice de vidange est situé sous le boîtier d'engrenages.

Remarque: Vidangez toute l'huile du boîtier d'engrenages.

5. Nettoyez le bouchon.
6. Remettez le bouchon de vidange dans l'orifice de vidange (Figure 57).
7. Débranchez le flexible d'évent au sommet du boîtier d'engrenages (Figure 58).

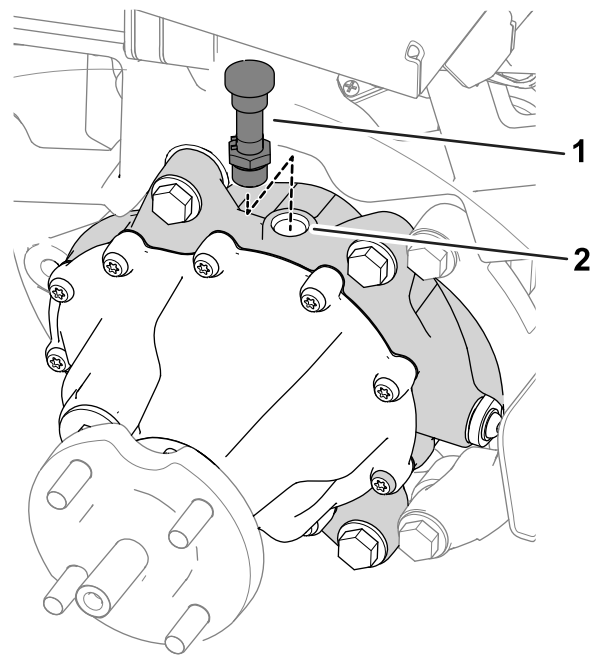

g322518

Figure 58

1. Flexible d'évent et raccord
2. Orifice de remplissage

8. Versez 384 ml de l'huile spécifiée dans le boîtier d'engrenages par l'orifice de remplissage.
9. Installez le flexible d'évent et le raccord dans l'orifice de remplissage (Figure 58).
10. Procédez comme suit pour monter les roues :
 - A. Glissez les roues gauche et droite sur les moyeux de roue.
 - B. Installez les écrous de roue (Figure 56).
 - C. Serrez les écrous de roue au couple spécifié indiqué à la section [Contrôle du couple de serrage des écrous de roues](#) (page 55).

Entretien des freins

Réglage des freins

Si le frein n'immobilise pas la machine lorsqu'elle est garée, vous pouvez régler les freins ; contactez votre réparateur agréé ou consultez le *manuel d'entretien* pour plus de précisions.

Entretien des unités de coupe

Consignes de sécurité relative aux lames

Une lame ou contre-lame usée ou endommagée peut se briser et projeter le morceau cassé dans votre direction ou celle d'autres personnes, et infliger des blessures graves ou mortelles.

- Vérifiez périodiquement que les lames et les contre-lames ne sont pas excessivement usées ou endommagées.
- Examinez toujours les lames avec prudence. Portez des gants et procédez toujours avec précaution pendant leur entretien. Limitez-vous à remplacer ou aiguiser les lames et contre-lames ; n'essayez jamais de les redresser ou de les souder.
- Sur les machines à plusieurs unités de coupe, faites attention quand vous tournez une unité de coupe, car sa rotation peut entraîner celle des cylindres des autres unités de coupe.

Dépose et repose des unités de coupe

Remarque: Lorsque les unités de coupe ne sont pas accouplées à la machine, rangez les moteurs des cylindres à l'avant des bras de suspension pour éviter de les endommager.

Important: N'élevez pas la suspension en position de transport lorsque les moteurs des cylindres sont dans les supports du cadre de la machine. Vous risqueriez d'endommager les moteurs ou les flexibles.

Important: Chaque fois que vous devez basculer l'unité de coupe, soutenez-la à l'arrière pour empêcher les écrous situés sur les vis de réglage de la barre d'appui de reposer sur la surface de travail ([Figure 59](#)).

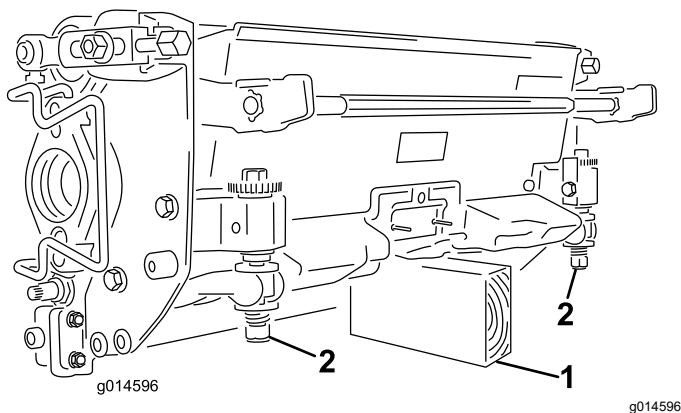

Figure 59

- | | |
|-------------------------|---|
| 1. Support (non fourni) | 2. Écrou de vis de réglage de barre d'appui |
|-------------------------|---|

Montage des unités de coupe

Vous devrez peut-être baisser la suspension pour monter les unités de coupe. Procédez comme suit pour baisser la suspension :

1. Garez la machine sur une surface propre, plane et horizontale.
2. Placez la commande de fonction en position POINT MORT.
3. Introduisez la clé dans le commutateur d'allumage et tournez-la à la position CONTACT.
4. Baissez la suspension à l'aide du levier de levée/descente.
5. Serrez le frein de stationnement, coupez le moteur et enlevez la clé de contact.

Procédez comme suit pour installer les unités de coupe :

1. Débranchez les connecteurs d'alimentation principale ; voir [Connecteurs d'alimentation principale \(page 28\)](#).

⚠ ATTENTION

Si vous ne débranchez pas l'alimentation électrique de la machine, quelqu'un pourrait mettre en marche les unités de coupe accidentellement et causer de graves blessures aux mains et aux pieds.

Débranchez toujours les connecteurs principaux avant de travailler sur les unités de coupe.

2. Relevez le repose-pieds pour accéder à la position de l'unité de coupe centrale ([Figure 60](#)).

⚠ PRUDENCE

Le repose-pieds peut pincer les doigts s'il retombe en position abaissée.

N'approchez pas les doigts de l'emplacement du repose-pieds lorsque celui-ci est relevé.

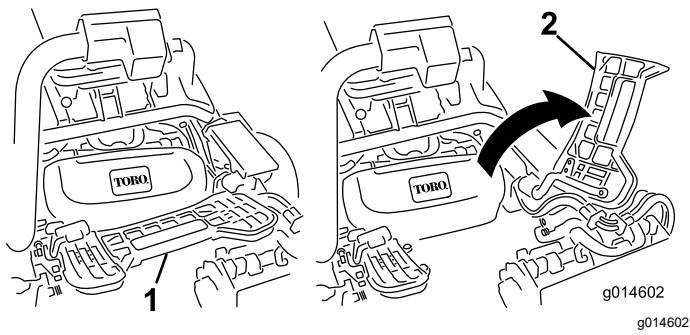

Figure 60

1. Repose-pieds abaissé
2. Repose-pied relevé

3. Positionnez l'unité de coupe sous le bras de suspension central.
4. Ouvrez les verrous sur la barre du bras de suspension (Figure 61) et poussez le bras vers le bas pour que la barre recouvre les deux bras d'inclinaison sur l'unité de coupe, en vous assurant que les verrous passent sous la barre transversale de l'unité de coupe (Figure 62).

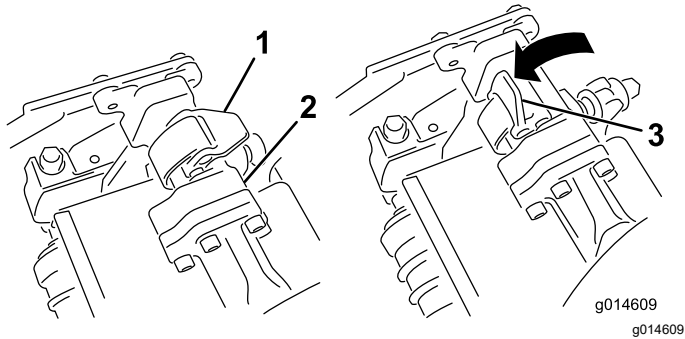

Figure 61

1. Verrou fermé
2. Barre du bras de suspension
3. Verrou ouvert

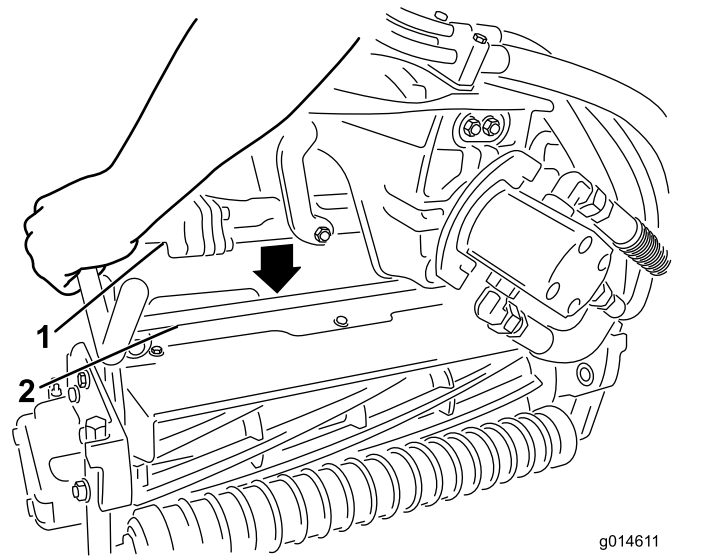

Figure 62

1. Barre du bras de suspension
2. Barre de l'unité de coupe

5. Fermez les verrous autour de la barre de l'unité de coupe et bloquez-les en place (Figure 61).

Remarque: Un déclic se fait entendre et ressentir lorsque les verrous sont correctement verrouillés en place.

6. Enduisez de graisse propre l'arbre cannelé du moteur de l'unité de coupe (Figure 63).
7. Insérez le moteur dans le côté gauche de l'unité de coupe (vu de la position de l'utilisateur) et tirez la barre de retenue du moteur située sur l'unité de coupe vers le moteur jusqu'à ce que vous entendiez un déclic des deux côtés du moteur (Figure 63).

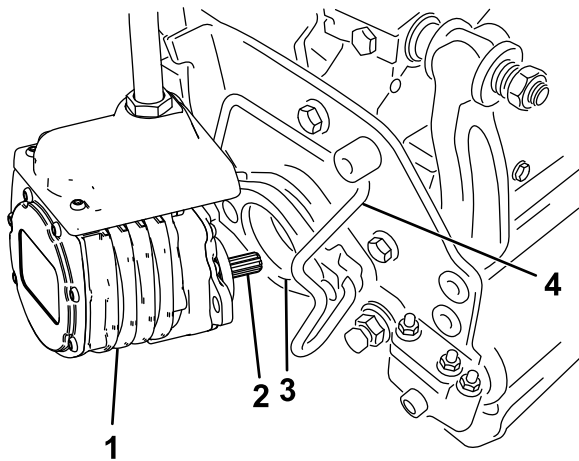

Figure 63

- | | |
|-----------------------|-------------------------------|
| 1. Moteur de cylindre | 3. Cavité |
| 2. Arbre cannelé | 4. Barre de retenue de moteur |

⚠ ATTENTION

Si vous ne débranchez pas l'alimentation électrique de la machine, quelqu'un pourrait mettre en marche les unités de coupe accidentellement et causer de graves blessures aux mains et aux pieds.

Débranchez toujours les connecteurs principaux avant de travailler sur les unités de coupe.

4. Poussez la barre de retenue du moteur hors des fentes du moteur et vers l'unité de coupe, puis déposez le moteur de l'unité de coupe.

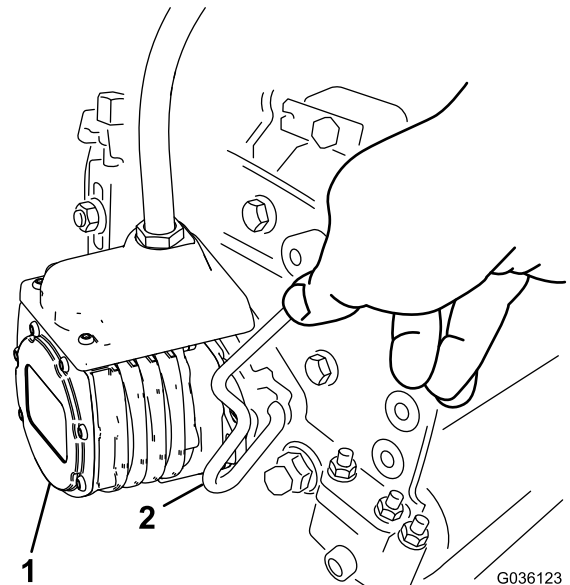
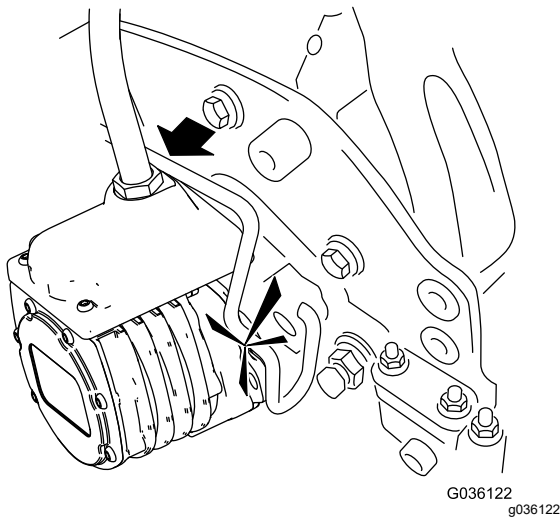

Figure 64

1. Moteur de cylindre
2. Barre de retenue de moteur

8. Montez un bac à herbe sur les crochets du bras de suspension.
9. Répétez cette procédure pour les autres unités de coupe.
10. Branchez les connecteurs d'alimentation principale ; voir [Connecteurs d'alimentation principale \(page 28\)](#).

5. Amenez le moteur à la position de rangement sur l'avant du bras de suspension (Figure 65).

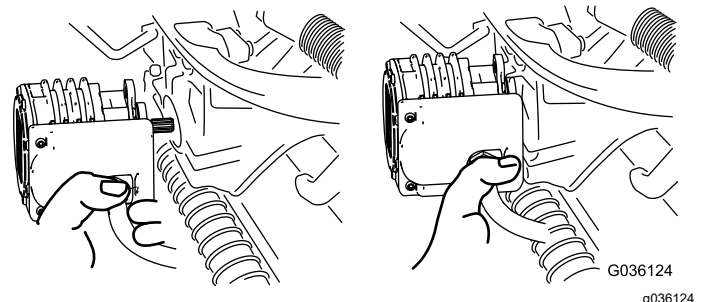

Figure 65

Dépose des unités de coupe

1. Garez la machine sur une surface propre, plane et horizontale, placez la commande de fonction en position POINT MORT et abaissez les unités de coupe avec le levier de levée/descente.
2. Serrez le frein de stationnement, coupez le moteur et enlevez la clé de contact.
3. Débranchez les connecteurs d'alimentation principale ; voir [Connecteurs d'alimentation principale \(page 28\)](#).

Remarque: Lors de l'affûtage des lames, du réglage de la hauteur de coupe ou de toute autre procédure d'entretien des unités de coupe, rangez les moteurs des cylindres de coupe à

l'avant des bras de suspension pour éviter de les endommager.

Important: N'élevez pas la suspension en position de transport lorsque les moteurs des cylindres sont dans les supports du cadre de la machine. Vous risqueriez d'endommager les moteurs ou les câbles. Si vous devez déplacer la machine sans que les unités de coupe soient en place, fixez-les aux bras de suspension avec des attache-câbles.

6. Ouvrez les verrous sur la barre du bras de suspension appartenant à l'unité de coupe que vous voulez déposer (Figure 61).
7. Détachez les verrous de la barre de l'unité de coupe.
8. Faites rouler l'unité de coupe pour la sortir de sous le bras de suspension.
9. Répétez les opérations 4 à 8 pour les autres unités de coupe au besoin.
10. Branchez les connecteurs d'alimentation principale ; voir [Connecteurs d'alimentation principale \(page 28\)](#).

Contrôle du contact cylindre/contre-lame

Vérifiez le contact cylindre/contre-lame avant chaque journée de travail, quelle qu'ait été la qualité de la coupe jusque-là. Il doit exister un léger contact sur toute la longueur du cylindre et de la contre-lame ; voir le *Manuel de l'utilisateur* de l'unité de coupe.

Avant de contrôler les cylindres, débranchez les connecteurs principaux ; voir [Connecteurs d'alimentation principale \(page 28\)](#). Rebranchez-les lorsque vous avez terminé.

Rodage des unités de coupe

⚠ ATTENTION

Les contre-lames, les lames des cylindres et autres pièces mobiles peuvent causer des blessures.

- **N'approchez pas les mains, les doigts et les vêtements des contre-lames, des lames des cylindres ou autres pièces mobiles.**
- **N'essayez jamais de faire tourner les cylindres avec la main ou le pied quand la machine est en marche.**

1. Garez la machine sur une surface plane et horizontale, abaissez les unités de coupe, amenez la commande de fonction à la position POINT MORT, serrez le frein de stationnement, coupez le moteur de la machine et enlevez la clé.
2. Effectuez les premiers réglages cylindre/contre-lame nécessaires pour le rodage de toutes les unités de coupe qui en ont besoin ; voir le *Manuel de l'utilisateur* des unités de coupe.
3. Introduisez la clé dans le commutateur d'allumage et mettez la machine en marche.
4. Sur l'écran de l'InfoCenter, ouvrez le menu ENTRETIEN et sélectionnez l'option BACKLAP (rodage).
5. Activez l'option BACKLAP (ON)
6. Ouvrez le menu principal et faites défiler les options jusqu'au menu Réglages.
7. Dans le menu RÉGLAGES, sélectionnez l'option VITESSE DE RODAGE et choisissez le numéro correspondant à la vitesse voulue avec le bouton \pm .
8. Avec le levier commande de fonction au POINT MORT, déplacez le levier de levée/descente vers l'avant pour commencer le rodage des cylindres désignés.
9. Appliquez le produit de rodage avec un pinceau à long manche. N'utilisez jamais de pinceau à manche court.
10. Si les cylindres calent ou se mettent à tourner irrégulièrement pendant le rodage, augmentez le régime moteur jusqu'à ce que la vitesse des cylindres se stabilise.
11. Pour effectuer un réglage sur les unités de coupe pendant le rodage, arrêtez les cylindres en tirant le levier de levée/descente en arrière et coupez le moteur. Lorsque le réglage est terminé, répétez les opérations 3 à 9.
12. Répétez la procédure pour tous les unités de coupe qui ont besoin d'être rodées.
13. Lorsque vous avez terminé, réglez l'option BACKLAP (rodage) sur DÉSACTIVÉ sur l'InfoCenter ou tournez la clé à la position ARRÊT pour rétablir la tonte en marche avant.
14. Lavez toute trace de produit de rodage sur les unités de coupe. Réglez le contact cylindre/contre-lame selon les besoins. Placez la commande de vitesse des cylindres à la position de tonte voulue.

Important: Ne nettoyez pas les unités de coupe avec un jet d'eau haute pression. Vous pourriez endommager les roulements et les joints.

Remisage

Si vous prévoyez de remiser la machine pendant une durée prolongée, effectuez les opérations énumérées à la section [Préparation de la machine au remisage](#) (page 62).

Consignes de sécurité pour le remisage

- Avant de quitter la position d'utilisation, abaissez les unités de coupe, serrez le frein de stationnement, coupez le moteur, enlevez la clé et attendez l'arrêt complet de tout mouvement. Laissez refroidir la machine avant de la régler, d'en faire l'entretien, de la nettoyer ou de la remiser.
- Ne rangez pas la machine à proximité d'une flamme nue, d'une source d'étincelles ou d'une veilleuse, telle celle d'un chauffe-eau ou autre appareil.
- Remisez la machine dans un lieu d'entreposage propre et sec, hors de portée des enfants et à l'abri de la lumière directe du soleil.

Préparation de la machine au remisage

1. Coupez toujours le moteur, enlevez la clé, attendez l'arrêt complet de toutes les pièces mobiles et faites refroidir la machine avant de la régler, de la nettoyer, de la ranger ou de la réparer.
2. Enlevez les saletés et les débris d'herbe collés sur la tondeuse. Aiguissez les lames et les contre-lames au besoin ; voir le *Manuel de l'utilisateur* de l'unité de coupe. Enduisez les contre-lames et les lames des cylindres de produit anticorrosion.
3. Levez et soutenez la machine pour délester les roues.
4. Pour un remisage prolongé, respectez les exigences de remisage des batteries ; voir [Spécifications de stockage des batteries](#) (page 62).

Spécifications de stockage des batteries

Remarque: Il n'est pas nécessaire de retirer les batteries de la machine pour le remisage.

Voir les limites de température pour le remisage dans le tableau suivant :

Températures de remisage prescrites

Température de remisage	Durée de remisage appropriée
45 à 55 °C	1 semaine
25 à 45 °C	3 semaines
-20 à 25 °C	52 semaines

Important: Les températures en dehors de cette plage endommageront les batteries.

La température de stockage des batteries a un impact sur leur durée de vie à long terme. Le remisage prolongé à des températures extrêmes réduit la vie utile des batteries. Pour des températures supérieures à 25 °C, ne dépassez pas la durée de remisage de machine indiquée dans le tableau.

- Avant de remiser la machine, chargez ou déchargez les batteries entre 40 % et 60 % (54,3V et 57,3V).

Remarque: Une charge de 50 % est optimale pour assurer une durée de vie maximale. Si les batteries sont chargées à 100 % avant le remisage, leur durée de vie sera réduite.

Si vous avez l'intention de remiser la machine plus longtemps, chargez les batteries à peu près à 60 %.

- Tous les 6 mois de remisage, contrôlez le niveau de charge des batteries et vérifiez qu'il est compris entre 40 % et 60 %. Si la charge est inférieure à 40 %, chargez les batteries entre 40 % et 60 %.
- Vous pouvez utiliser un multimètre pour vérifier le niveau de charge quand la machine est arrêtée. Voir dans le tableau suivant la tension correspondant au niveau de charge :

Tension	Niveau de charge
57,3V	60 %
55,4V	50 %
54,3V	40 %

- Après avoir chargé les batteries, débranchez le chargeur du secteur. Débranchez le connecteur électrique pendant le stockage afin de minimiser la décharge des batteries.
- Si vous laissez le chargeur sur la machine, il sera désactivé une fois que les batteries seront

complètement chargées, et il ne sera réactivé que si vous le débranchez puis le rebranchez.

Rangement du chargeur

1. Déconnectez l'alimentation de la machine ; voir [Débranchement ou branchement de l'alimentation électrique de la machine \(page 51\)](#).
2. Débranchez le cordon d'alimentation du chargeur et enroulez-le avec soin.
3. Vérifiez soigneusement l'état du cordon d'alimentation. Remplacez-le s'il est usé ou endommagé.
4. Vérifiez soigneusement que le chargeur ne présente aucune pièce usée, desserrée ou endommagée. Adressez-vous à un distributeur Toro agréé pour faire remplacer ou réparer les pièces.
5. Rangez le chargeur avec le cordon d'alimentation dans un endroit propre et sec, à l'abri des chocs ou dommages, ainsi que des émanations caustiques.

Remarques:

Proposition 65 de Californie – Information concernant cet avertissement

En quoi consiste cet avertissement ?

Certains produits commercialisés présentent une étiquette d'avertissement semblable à ce qui suit :



AVERTISSEMENT : Cancer et troubles de la reproduction –
www.p65Warnings.ca.gov.

Qu'est-ce que la Proposition 65 ?

La Proposition 65 s'applique à toute société exerçant son activité en Californie, qui vend des produits en Californie ou qui fabrique des produits susceptibles d'être vendus ou importés en Californie. Elle stipule que le Gouverneur de Californie doit tenir et publier une liste des substances chimiques connues comme causant des cancers, malformations congénitales et/ou autres troubles de la reproduction. Cette liste, qui est mise à jour chaque année, comprend des centaines de substances chimiques présentes dans de nombreux objets du quotidien. La Proposition 65 a pour objet d'informer le public quant à l'exposition à ces substances chimiques.

La Proposition 65 n'interdit pas la vente de produits contenant ces substances chimiques, mais impose la présence d'avertissements sur tout produit concerné, sur son emballage ou sur la documentation fournie avec le produit. D'autre part, un avertissement de la Proposition 65 ne signifie pas qu'un produit est en infraction avec les normes ou exigences de sécurité du produit. De fait, le gouvernement californien a clairement précisé qu'un avertissement de la Proposition 65 « était différent d'une décision réglementaire établissant l'innocuité d'un produit ». Bon nombre de ces substances chimiques sont utilisées dans des produits du quotidien depuis des années, sans aucun effet nocif documenté. Pour plus de renseignements, rendez-vous sur <https://oag.ca.gov/prop65/faqs-view-all>.

Un avertissement de la Proposition 65 signifie qu'une société a soit (1) évalué l'exposition et conclu qu'elle dépassait le « niveau ne posant aucun risque significatif » ; soit (2) choisi d'émettre un avertissement simplement sur la base de sa compréhension quant à la présence d'une substance chimique de la liste, sans tenter d'en évaluer l'exposition.

Cette loi s'applique-t-elle partout ?

Les avertissements de la Proposition 65 sont exigés uniquement en vertu de la loi californienne. Ces avertissements sont présents dans tout l'état de Californie, dans des environnements très variés, notamment mais pas uniquement les restaurants, magasins d'alimentations, hôtels, écoles et hôpitaux, et sur un vaste éventail de produits. En outre, certains détaillants en ligne et par correspondance affichent des avertissements de la Proposition 65 sur leurs sites internet ou dans leurs catalogues.

Quelles différences entre les avertissements de Californie et les limites fédérales ?

Les normes de la Proposition 65 sont souvent plus strictes que les normes fédérales et internationales. Diverses substances nécessitent d'afficher un avertissement de la Proposition 65 à des niveaux largement inférieurs à ceux imposés par les exigences fédérales. Par exemple, la norme de la Proposition 65 en matière d'avertissements liés au plomb se situe à 0,5 µg/jour, soit bien moins que les normes fédérales et internationales.

Pourquoi tous les produits similaires ne portent-ils pas cet avertissement ?

- Pour les produits commercialisés en Californie, l'étiquetage Proposition 65 est exigé, tandis qu'il ne l'est pas sur des produits similaires commercialisés ailleurs.
- Il se peut qu'une société impliquée dans un procès lié à la Proposition 65 et parvenant à un accord soit obligée d'utiliser les avertissements de la Proposition 65 pour ses produits, tandis que d'autres sociétés fabriquant des produits semblables peuvent ne pas être soumises à cette obligation.
- L'application de la Proposition 65 n'est pas uniforme.
- Certaines sociétés peuvent choisir de ne pas indiquer d'avertissements car elles considèrent qu'elles n'y sont pas obligées au titre de la Proposition 65 ; l'absence d'avertissements sur un produit ne signifie pas que le produit ne contient pas de substances de la liste à des niveaux semblables.

Pourquoi cet avertissement apparaît-il sur les produits Toro ?

Toro a choisi de fournir aux consommateurs le plus d'informations possible afin qu'ils puissent prendre des décisions éclairées quant aux produits qu'ils achètent et utilisent. Toro fournit des avertissements dans certains cas d'après ses connaissances quant à la présence de l'une ou plusieurs des substances chimiques de la liste, sans en évaluer le niveau d'exposition, car des exigences de limites ne sont pas fournies pour tous les produits chimiques de la liste. Bien que l'exposition avec les produits Toro puisse être négligeable ou parfaitement dans les limites « sans aucun risque significatif », par mesure de précaution, Toro a décidé de fournir les avertissements de la Proposition 65. De plus, en l'absence de ces avertissements, la société Toro pourrait faire l'objet de poursuites par l'État de Californie ou par des particuliers cherchant à faire appliquer la Proposition 65, et donc être assujettie à d'importantes pénalités.