



Count on it.

Käyttöopas

Workman® UTX-D -työajoneuvo

Mallinro: 08102—Sarjanro: 419000000 tai suurempi

Mallinro: 08102TC—Sarjanro: 419000000 tai suurempi

Mallinro: 08103—Sarjanro: 419000000 tai suurempi

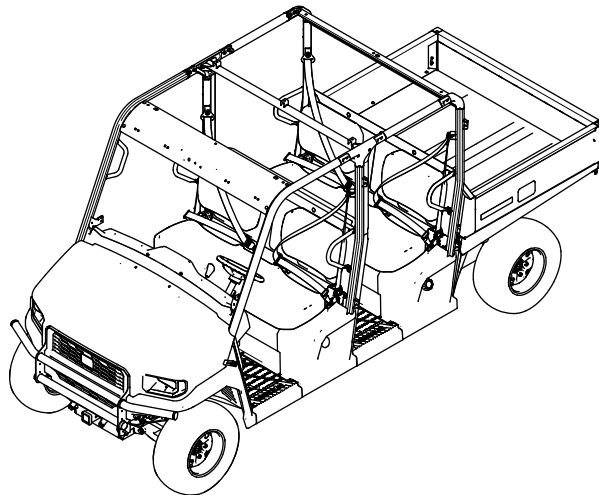
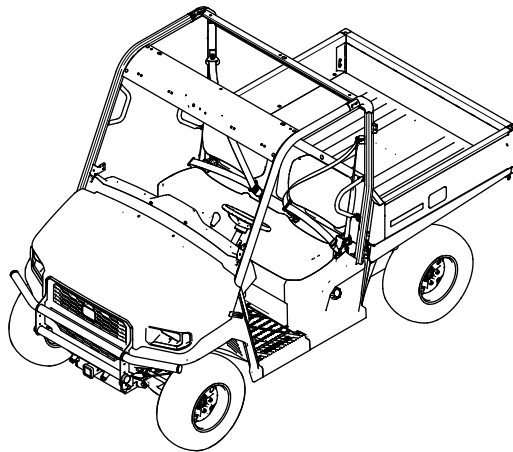

Tässä käyttöoppaassa käytetään kahta termiä tietojen korostamiseksi. **Tärkeää** kiinnittää huomiota mekaanisiin erikoistietoihin ja **Huomautus** korostaa erityishuomion ansaitsevia yleistietoja.

Varoitusmerkintä (Kuva 2) näkyy sekä tässä käyttöoppaassa että koneessa. Se osoittaa tärkeitä turvallisuusilmoituksia, joiden ohjeita on noudatettava onnettomuuksien välttämiseksi. Tämän merkin yhteydessä näkyy sana **Hengenvaara**, **Vaara** tai **Varoitus**.

- **Hengenvaara:** ilmaisee välittömästi vaarallisen tilanteen, joka **johtaa** kuolemaan tai vakavaan loukkaantumiseen, jos tilannetta ei vältetä.
- **Vaara:** ilmaisee mahdollisesti vaarallisen tilanteen, joka **voi** johtaa kuolemaan tai vakavaan loukkaantumiseen, jos tilannetta ei vältetä.
- **Varoitus:** ilmaisee mahdollisesti vaarallisen tilanteen, joka **saattaa** johtaa vähäiseen tai lievään loukkaantumiseen, jos tilannetta ei vältetä.



Kuva 2
Varoitusmerkintä

g000502

Sisältö

Turvaohjeet	4
Yleinen turvallisuus.....	4
Turva- ja ohjetarrat	5
Käyttöönotto	8
1 Ohjauspyörän asennus.....	8
2 Akun kytkentä	9
3 Suuntavilkkujen toimintatilan vaihtaminen yhdysovaltaisesta tyypistä (US) eurooppalaiseksi tyypiksi (EU)	10
4 Nopeusmittarin muuntaminen maileista tunnissa kilometreihin tunnissa	10
5 Nestemäärien ja rengaspaineen tarkistus	11
6 Kaatumissuojajärjestelmän (ROPS) asennus	11
7 Jarrujen sisäänajo.....	31
Laitteen yleiskatsaus	32
Ohjauslaitteet	32
Tekniset tiedot	38
Lisälaitteet/lisävarusteet	38
Ennen käyttöä	39
Turvallisuus ennen käyttöä	39
Päivittäisen huollon suorittaminen	40
Rengaspaineen tarkistus	40
Polttoaineen lisäys.....	41
Uuden koneen sisäänajo	42
Käytön aikana	42
Turvallisuus käytön aikana.....	42
Kuljetuslavan käyttö.....	44
Moottorin käynnistys.....	46
Koneella ajo.....	46
Vakionopeussäätimen käyttö	47
Ajonopeuden säätimen käyttö	47
Koneen pysäytys	47
Moottorin sammutus	47
Nelipyörävedon / tasauspyörästäön lukkojen käyttö	48
Moottorin käyntinopeuden säätö P (PYSÄKÖINTI) -asennossa	49
Kuljetuslavan lastaus.....	50
Käytön jälkeen	51
Turvallisuus käytön jälkeen.....	51
Koneen kuljetus	51
Koneen hinaus	52
Perävaunun vetäminen.....	52
Kunnossapito	53
Turvallisuus huollon aikana.....	53
Kunnossapitotaulukko	54
Päivittäisen huollon tarkastuslista	56
Laitteen huolto erityisissä käyttöolosuh- teissa	56
Huoltoa edeltävät toimenpiteet	57
Koneen valmistelu huoltoa varten	57
Koneen nosto	57
Konepellin avaaminen	58
Voitelu	59

Turvaohjeet

Yleinen turvallisuus

Tämä tuote voi aiheuttaa henkilövahingon. Noudata aina kaikkia turvallisuusohjeita, jotta vakavilta loukkaantumisilta vältytään.

- Lue ja sisäistä tämän *käyttöoppaan* sisältö ennen koneen käynnistämistä. Huolehdi siitä, että kaikki tuotteen käyttäjät tietävät, miten sitä käytetään, ja ymmärtävät varoitukset.
- Raskaat kuormat tai lisälaitteiden lisääminen ajoneuvoon voivat vaikuttaa sen vakauteen painon määrästä ja jakautumisesta riippuen.
- Koneen käyttö vaatii käyttäjän täyden huomion. Jos käyttäjän huomio keskittyy muualle, saattaa seurata henkilö- tai omaisuusvahinko.
- Älä laita käsiä tai jalkoja koneen liikkuvien osien lähelle.
- Älä käytä konetta ilman paikallaan olevia ja toimivia suojuksia ja muita suojalaitteita.
- Älä päästä sivullisia tai lapsia käyttöalueelle. Älä anna alle 16-vuotiaiden lasten käyttää konetta, ellei heillä ole virallista moottoriajoneuvon ajolupaa.
- Pysäytä kone, sammuta moottori ja irrota virta-avain ennen huoltoa tai polttoainesäiliön täyttämistä.

Koneen voitelu.....	59
Moottorin huolto	61
Moottorin turvallinen käyttö.....	61
Ilmanpuhdistimen huolto.....	61
Moottoriöljyn huolto	62
Laturin hihnan tarkastus ja säätö	64
Kaasun toimilaitteen kalibrointi	65
Polttoainejärjestelmän huolto	66
Polttoainesuodattimen/vedenerottimen vaihto	66
Polttoaineletkujen ja liitäntöjen tarkastus	66
Sähköjärjestelmän huolto	67
Sähköjärjestelmän turvallinen käyttö	67
Akun huolto	67
Sulakkeiden huolto	70
Vetojärjestelmän huolto	71
Renkaiden huolto	71
Ohjauksen ja jousitusosien tarkastus	71
Etupyörien suuntauksen tarkistus ja säätö	72
Etupään ajokorkeuden säätö	73
Vaihteistoöljyn määrän tarkistus	74
Vaihteistoöljyn vaihto	74
Etutasauspyörästä öljymäärän tarkistus	75
Etutasauspyörästä öljyn vaihto	75
Jäähdytysjärjestelmän huolto	76
Jäähdytysjärjestelmän turvallinen käyttö	76
Moottorin jäähdytysnesteen määrän tarkistus	76
Roskien poisto jäähdytysjärjestelmästä	76
Jäähdytysnesteletkujen tarkistus.....	77
Moottorin jäähdytysnesteen vaihto	78
Jarrujen huolto	78
Jarrujen tarkistus	78
Jarrunesteen määrän tarkistus	79
Jarrunesteen vaihto	79
Hihnan huolto	80
Käyttöhihnan huolto.....	80
Puhdistus	81
Laitteen pesu	81
Varastointi	82
Turvallinen varastointi.....	82
Koneen varastointi.....	82
Vianetsintä	83

Turva- ja ohjetarrat



Turva- ja ohjetarrat on sijoitettu hyvin näkyville paikoille mahdollisten vaara-alueiden lähetyville. Korvaa vioittuneet tai kadonneet tarrat uusilla.

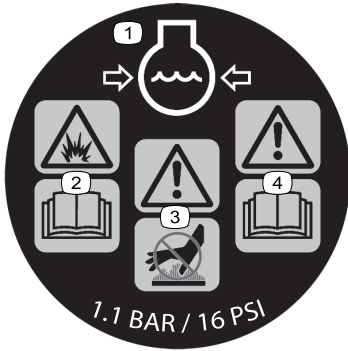

161-5218

decal161-5218

1. Moottorin jäähdytysjärjestelmä paineenalainen
2. Räjähdysvaara: lue käyttöopas.
3. Vaara: älä kosketa kuumaa pintaa.
4. Vaara: lue käyttöopas.

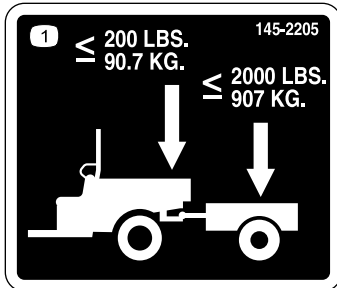

145-2205

decal145-2205

1. Älä ylitä 90,7 kg:n aisapainoa. Älä ylitä 907 kg:n kuormaa.



145-2215

decal145-2215

1. Vaara: Lue käyttöopas. Käytä turvavyötä. Varo kaatamasta konetta.
2. Vaara: älä poraa tai hitsaa.



Akkusymbolit

Akussa on joitain tai kaikki näistä symboleista.

- Räjähdyksivaara
- Ei tulta, liekkejä eikä tupakointia
- Syövyttävien nesteiden / kemiallisten palovammojen vaara
- Käytä silmäsuojaimia.
- Lue käyttöopas.
- Pidä sivulliset turvallisemman päässä akusta.
- Käytä silmäsuojaimia: räjähtävät kaasut voivat sokeuttaa ja aiheuttaa muita vammoja.
- Akkuhappo voi sokeuttaa tai aiheuttaa vakavia syöpymiä.
- Huuhtelee silmät heti vedellä ja hankkiudu heti lääkärin hoitoon.
- Sisältää lyijyä, ei saa hävittää tavallisen jätteen mukana

Vakiomallit (2 henkilöä)



144-1144

decal144-1144

- Yliajovaara eteen/taakse: älä kuljeta matkustajia.
- Huomio: lue käyttöopas; enimmäispaino 567 kg.

Tiimimallit (4 henkilöä)



144-2293

decal144-2293

- Yliajovaara – älä kuljeta matkustajia.
- Huomio: lue käyttöopas; enimmäispaino 453 kg.



144-1143

decal144-1143

- Vaara: lue käyttöopas.
- Vaara: kaikkien käyttäjien on saatava koulutus ennen koneen käyttöä.
- Vaara: käytä kuulosuojaimia.
- Törmäysvaara: älä käytä konetta yleisillä kaduilla, teillä tai valtateillä.
- Vaara: älä anna alle 16-vuotiaiden käyttää konetta.
- Vaara: älä käytä konetta huumaavien aineiden tai alkoholin vaikutuksen alaisena.
- Putoamisvaara: älä kuljeta matkustajia lavalla äläkä kuljeta ylimääräisiä matkustajia istuimien välissä.
- Tulipalon vaara: sammuta moottori ennen polttoaineen lisäämistä.
- Vaara: siirrä vaihteistovipu P (PYSÄKÖINTI) -asentoon, käännä virta-avain Pysäytys-asentoon ja irrota avain ennen koneelta poistumista.

1 F	24 PSI (1.65 BAR)	5	SAE 15W-40 > -20C (-4F) SAE 5W-30 < -20C (-4F)	3.0 qt (2.8 L)	145-7942	250	10	145-2128	-	14	
2	≤ 500 LBS (226 kg) > 500 LBS (226 kg)	6	-	-	108-3810	250*		0.040" (1.02mm)	-	750	
3 R	24 PSI (1.65 BAR) 32 PSI (2.21 BAR)	7	147-2636	-	-	250** 1000	F	11	80W-90	5 oz (0,15 L)	1000
4	*, **, ***	8	145-2048	41 oz (1,21 L)	-	500	(C)	12	DOT 3	-	1000***
		9	145-7789	-	-	500	13		50% (ELC) ETHYLENE GLYCOL w/OAT 50% DISTILLED WATER	-	1000***

161-5435

decal161-5435

Huomaa: * Vaihdeettava useammin pölyisissä tai likaisissa olosuhteissa.

** Tarkista 250 käyttötunnin kohdalla, vaihda 1 000 käyttötunnin kohdalla.

*** 1 000 käyttötunnin tai 5 vuoden välein sen mukaan, kumpi saavutetaan ensin.

- | | | | |
|---|---|-------------------------------------|-------------------------------|
| 1. Eturenkaiden paine | 5. Moottoriöljy ja suodatin | 9. Käyttöhihna | 13. Moottorin jäähdytysnestee |
| 2. Takarenkaiden paine (vaihtelee kuorman mukaan) | 6. Moottorin ilmansuodatin | 10. Sytytystulppa ja välin etäisyys | 14. Käyttötunnit |
| 3. Takarenkaiden paine | 7. Ylipaineisen kampikammion ilmanvaihdon (PCV) venttiili | 11. Etutasauspyörästön öljy | |
| 4. Lue <i>käyttöopas</i> ennen huoltotoimenpiteitä. | 8. Vaihteistoöljy | 12. Jarruneste | |

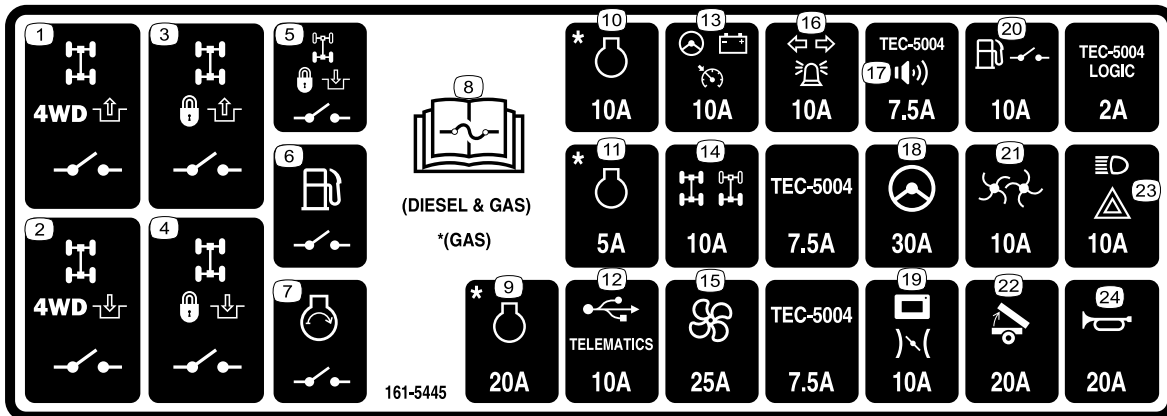

161-5445

decal161-5445

Huomaa: * Vain bensiinikäyttöiset mallit

- | | |
|--|--|
| 1. Etutasauspyörästön lukon ja nelipyörävedon vapautusrele | 13. Laturi, virtaohjaus ja nopeusanturi käytössä |
| 2. Etutasauspyörästön lukon ja nelipyörävedon kytkentärele | 14. Etu- ja takatasauspyörästöt |
| 3. Etutasauspyörästön lukon vapautusrele | 15. Tuuletin |
| 4. Etutasauspyörästön lukon kytkentärele | 16. Paikannusvalot ja vilkkuvalot |
| 5. Takatasauspyörästön lukon kytkentärele | 17. Hälytys |
| 6. Polttoainepumpun rele | 18. Ohjaustehostin |
| 7. Käynnistinrele | 19. Näyttö ja kaasuu |
| 8. Lue sulaketiedot <i>käyttöoppaasta</i> . | 20. Polttoainepumpun releen virta |
| 9. Moottorin käynnistysvirta | 21. Suolan levitin |
| 10. Moottori – moottorin ohjausmoduulin virta | 22. Sängyn nosto |
| 11. Moottori – ajoneuvon virtalukon virta | 23. Ajovalot ja varoitusvalot |
| 12. USB/telematiikka | 24. Äänimerkki |

Käyttöönotto

Huomaa: Koneen vasen ja oikea puoli määritellään normaalista käyttöasennosta käsin.

1

Ohjauspyörän asennus

Vain TC-mallit

Vaiheeseen tarvittavat osat:

1	Ohjauspyörä
1	Suojus

Ohjeet

1. Jos ohjauspyörän keskiöön on asennettu suojus, irrota se.
2. Irrota lukkomutteri ($\frac{1}{2}$ tuumaa) ohjausakselista.
3. Varmista, että etupyörät osoittavat suoraan eteenpäin.
4. Liu'uta ohjauspyörä ohjausakseliin.
5. Kiinnitä ohjauspyörä akseliin aiemmin irrotetulla lukkomutterilla ($\frac{1}{2}$ tuumaa) ja kiristä se momenttiin 24–30 N·m.
6. Asenna suojus ohjauspyörään.

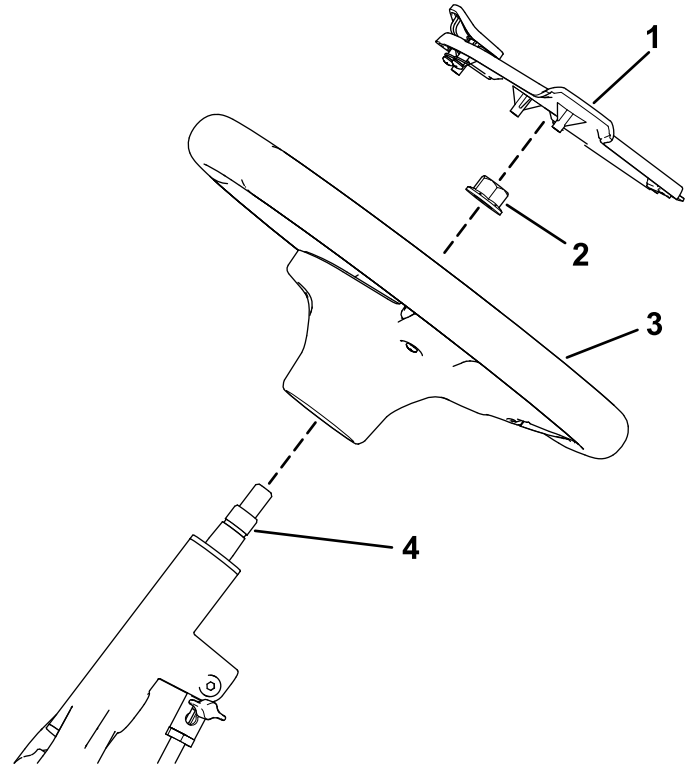

g463560

Kuva 3

- | | |
|---|-----------------|
| 1. Suojus | 3. Ohjauspyörä |
| 2. Lukkomutteri ($\frac{1}{2}$ tuumaa) | 4. Ohjausakseli |

2

Akun kytkentä

Vain TC-mallit

Mitään osia ei tarvita

Ohjeet

⚠ VAARA

Akun kaapeleiden virheellinen asennus voi vahingoittaa konetta ja kaapeleita aiheuttaen kipinöitä. Kipinät voivat saada akun kaasut räjähtämään ja aiheuttaa siten henkilövahingon.

- Irrota aina akun miinuskaapeli (musta) ennen pluskaapelin (punainen) irrottamista.
 - Kytke aina akun pluskaapeli (punainen) ennen miinuskaapelia (musta).
1. Kytke akun pluskaapeli (punainen) akun plusnapaan (+) ja kiinnitä kaapeli pultilla ja muttereilla (Kuva 4).
 2. Vedä eristesuojus akun plusnavan päälle (Kuva 4).
- Huomaa:** Eristesuojus estää mahdolliset maavuodot.
3. Kytke akun miinuskaapeli (musta) akun miinusnapaan (-) ja kiinnitä kaapeli pultilla ja muttereilla (Kuva 4).

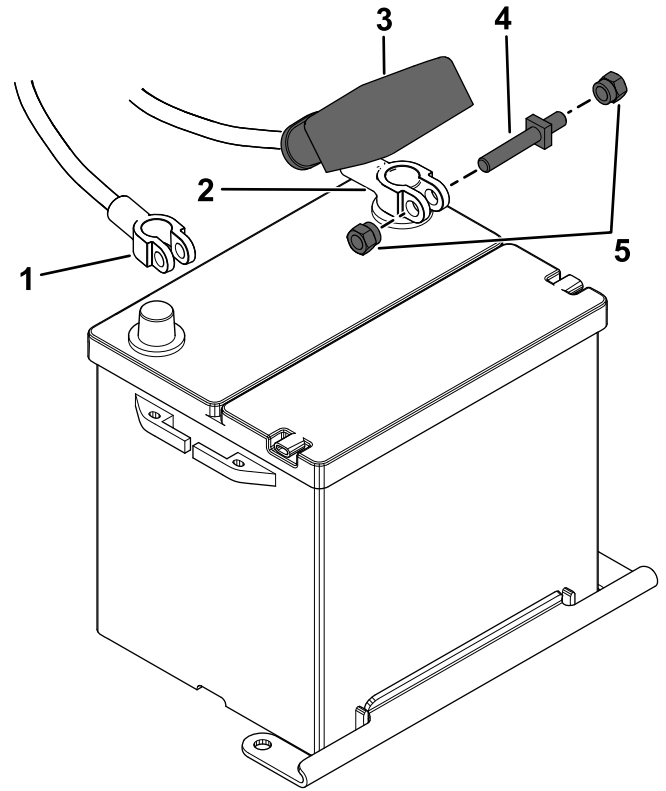

g464081

Kuva 4

- | | |
|------------------------------------|-------------|
| 1. Akun miinuskaapeli (musta) | 4. Pultti |
| 2. Akun pluskaapeli | 5. Mutterit |
| 3. Eristesuojus (akun pluskaapeli) | |

3

Suuntavilkkujen toimintatilan vaihtaminen yhdysvaltalaisesta tyypistä (US) eurooppalaiseksi tyypiksi (EU)

Vain kansainväliset mallit

Mitään osia ei tarvita

Ohjeet

Irrota konepellin alla oletuksena kytketty yhdysvaltalaisen tyypin välijohdin (Kuva 5).

Huomaa: Kiinnitä irrallinen liitin nippusiteellä.

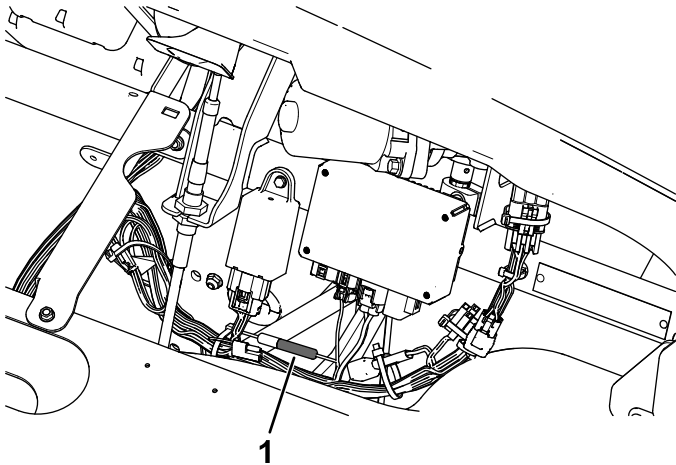

Kuva 5

g400894

1. Oletuksena kytketty yhdysvaltalaisen tyypin välijohdin

4

Nopeusmittarin muuntaminen maileista tunnissa kilometreihin tunnissa

Mitään osia ei tarvita

Ohjeet

1. Siirrä vaihteistovipu P (PYSÄKÖINTI) -asentoon.
2. Käännä virta-avain KÄYNNISSÄ-asentoon.
3. Muunna nopeusmittarin yksikkö maileista tunnissa kilometreihin tunnissa pitämällä näyttöpainiketta painettuna 3–10 sekuntia.

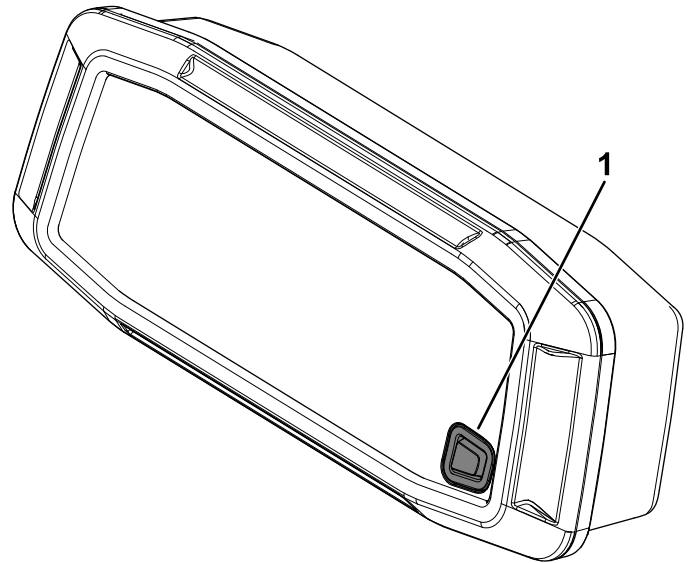

Kuva 6

g367226

1. Painike

5

Nestemäärien ja rengaspaineen tarkistus

Mitään osia ei tarvita

Ohjeet

1. Tarkista moottoriöljyn määrä ennen moottorin ensimmäistä käynnistystä. Katso kohta [Moottorin öljymäärän tarkistus \(sivu 62\)](#).
2. Tarkista vaihteistoöljyn määrä ennen moottorin ensimmäistä käynnistystä. Katso kohta [Vaihteistoöljyn määrän tarkistus \(sivu 74\)](#).
3. Tarkista etutasauspyörästön öljyn määrä ennen moottorin ensimmäistä käynnistystä. Katso kohta [Etutasauspyörästön öljymäärän tarkistus \(sivu 75\)](#).
4. Tarkista moottorin jäähdytysnesteen määrä ennen moottorin ensimmäistä käynnistystä. Katso kohta [5 Nestemäärien ja rengaspaineen tarkistus \(sivu 11\)](#).
5. Tarkista jarrunesteen määrä ennen moottorin ensimmäistä käynnistystä. Katso kohta [Jarrunesteen määrän tarkistus \(sivu 79\)](#).
6. Tarkista rengaspaine. Katso [5 Nestemäärien ja rengaspaineen tarkistus \(sivu 11\)](#).

6

Kaatumissuojausjärjestelmän (ROPS) asennus

Vain TC-mallit

Vaiheeseen tarvittavat osat:

1	Vasen, eturullapalkkikokoonpano
1	Oikea, eturullapalkkikokoonpano
1	Vasen, takarullapalkkikokoonpano
1	Oikea, takarullapalkkikokoonpano
1	Eturistituki
1	Takaristituki
1	Istuinpaneeli
2	Olkatuki
8	Kuusiokantapultti ($\frac{3}{8} \times 1\frac{1}{4}$ tuumaa)
12	Lukkopultti ($\frac{5}{16} \times \frac{3}{4}$ tuumaa)
4	Litteäkantainen kuusiopultti ($\frac{5}{16} \times \frac{3}{4}$ tuumaa)
10	Litteäkantainen kuusiopultti ($\frac{1}{4} \times \frac{3}{4}$ tuumaa)
2	Litteäkantainen kuusiopultti ($\frac{1}{4} \times 1$ tuumaa)
2	Pyöreäkantainen pultti ($\frac{5}{16} \times 1\frac{1}{2}$ tuumaa)
2	Laippakantapultti ($\frac{3}{8} \times 2\frac{1}{4}$ tuumaa)
14	Lukkomutteri ($\frac{5}{16}$ tuumaa)
10	Lukkomutteri ($\frac{3}{8}$ tuumaa)
2	Lukkomutteri ($\frac{1}{4}$ tuumaa)
2	Lukkomutteri ($\frac{7}{16}$ tuumaa)
1	CVT-oton suojustus

Ohjeet

1. Nosta kuljetuslava (Kuva 7).

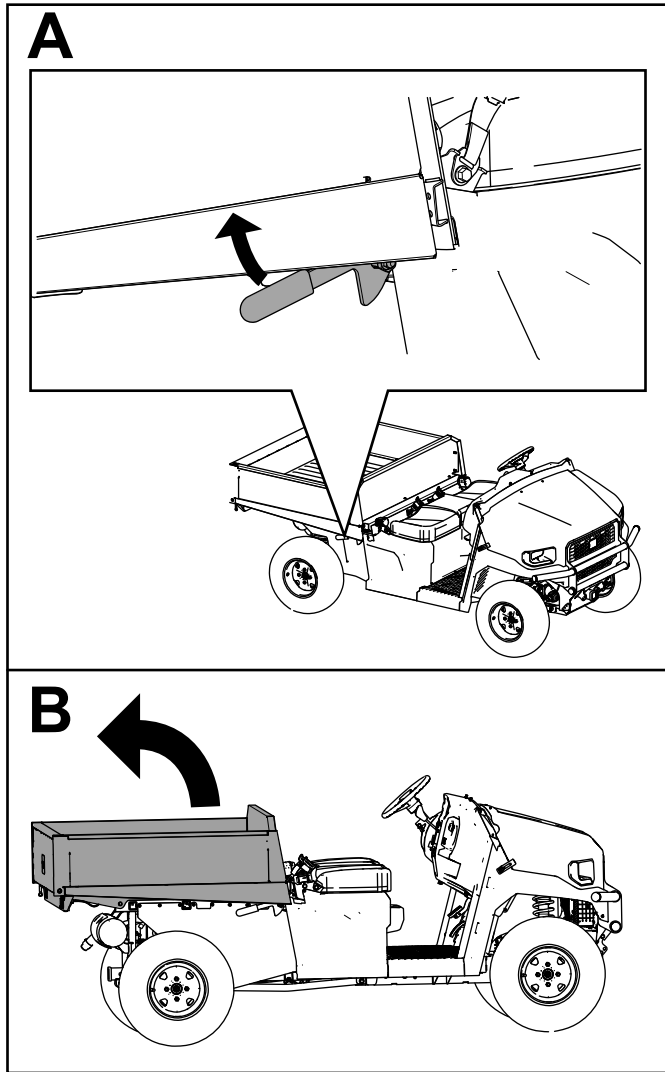

Kuva 7

g361797

2. Nosta konepelti (Kuva 8).

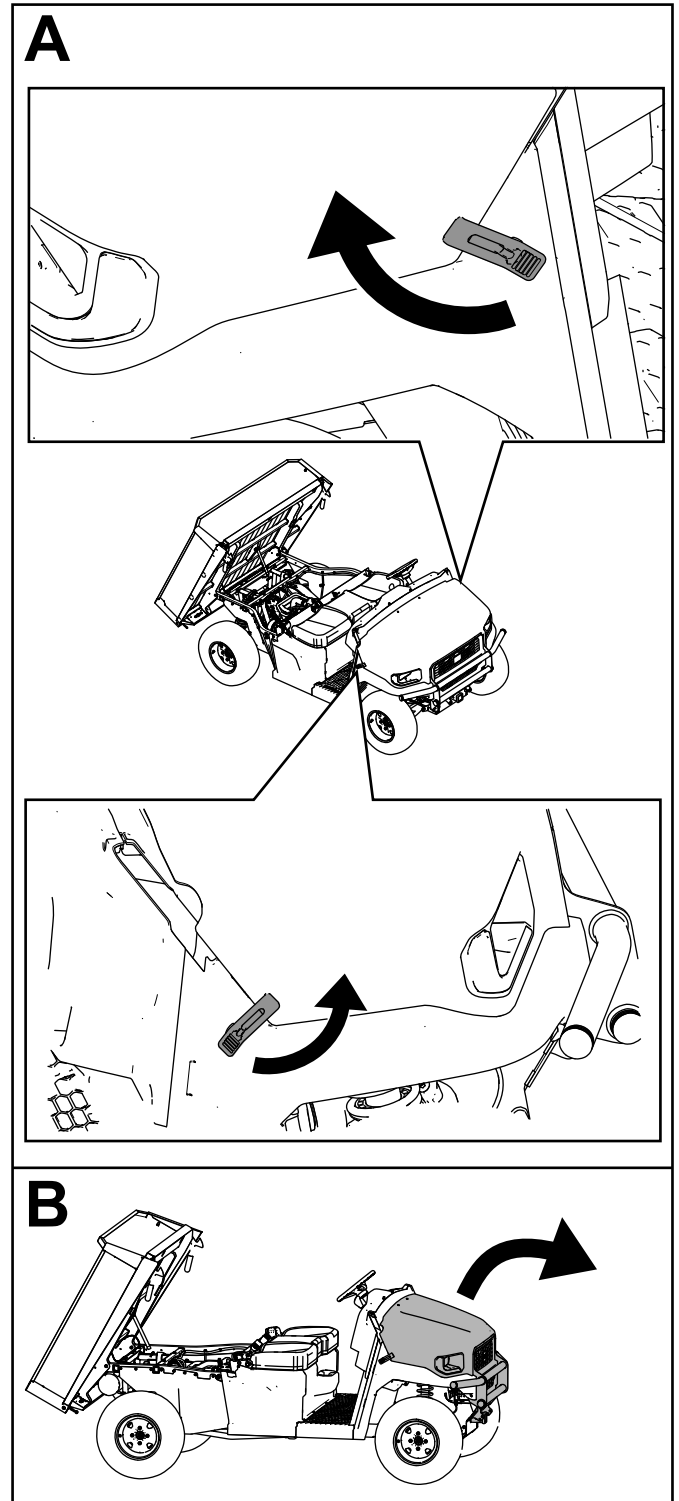

Kuva 8

g361798

3. Irrota oikean- ja vasemmanpuoleisesta istuimen jalustan paneelista litteäkantaiset kuusiopultit ($\frac{1}{4} \times \frac{3}{4}$ tuumaa) ja T30-Torx-kiinnikkeet (Kuva 9).

Irrota polttoainesäiliön korkki vasemmanpuoleisesta istuimen jalustan paneelista (Kuva 10).

Huomaa: Älä vedä korkkia ulos pidemmälle kuin kiinnitysnauru antaa myöten.

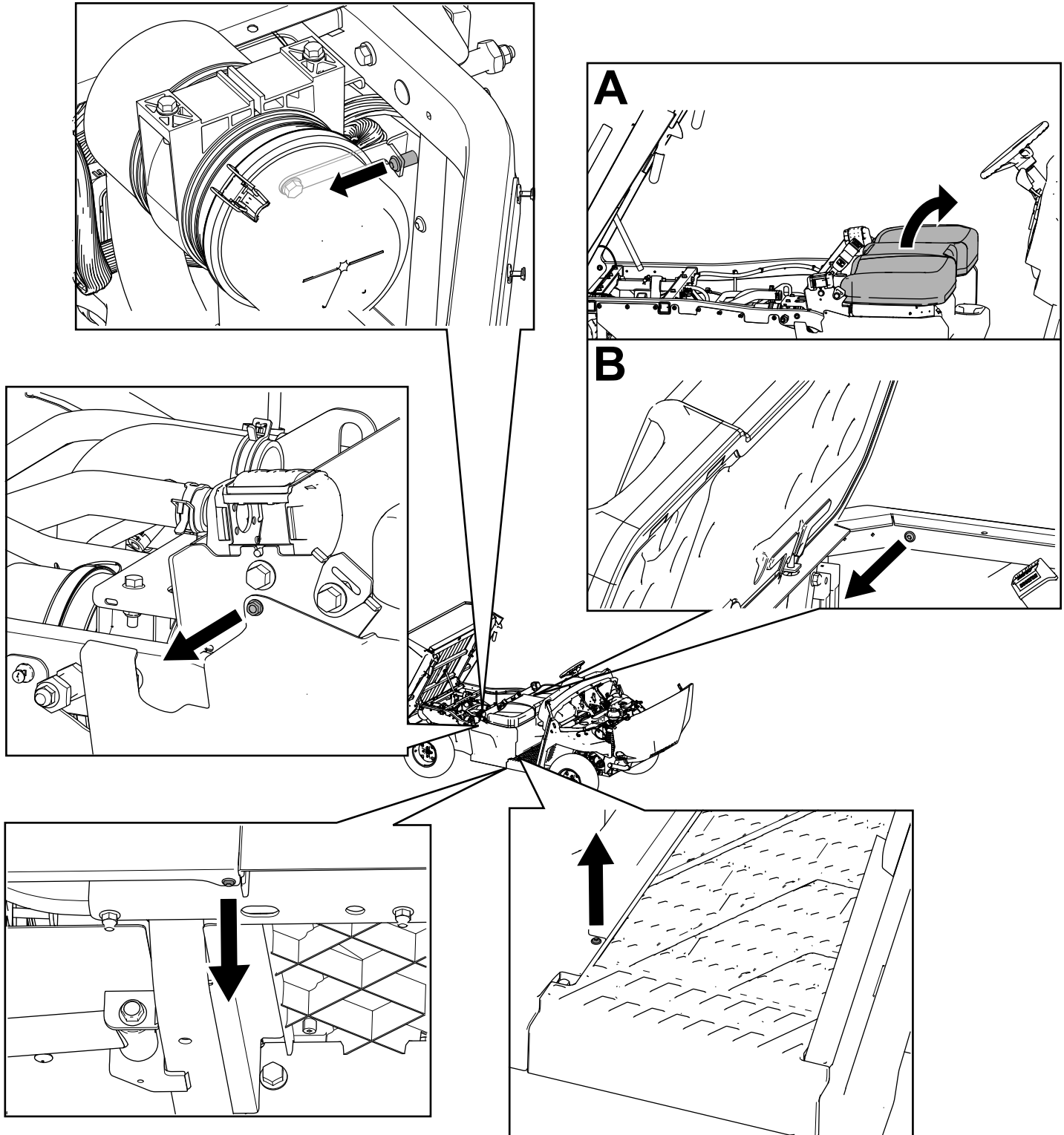

Kuva 9

g361802

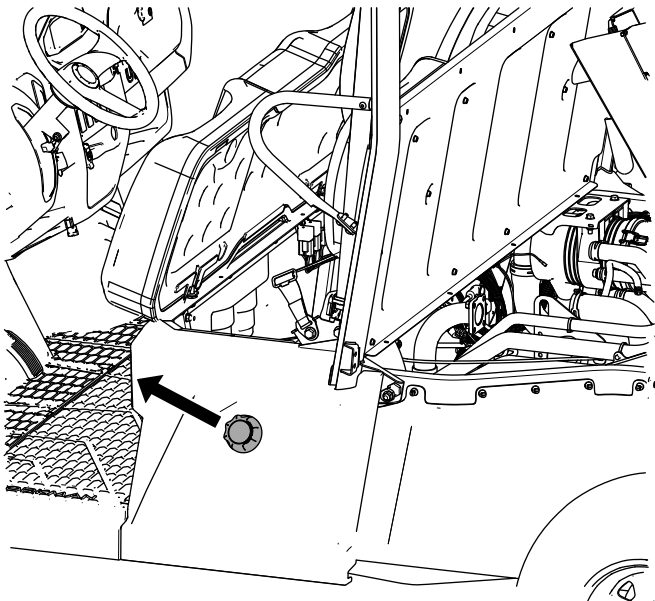

Kuva 10

g364231

4. Irrota lukkomutteri ($\frac{3}{8}$ tuumaa) ja lukitustappi oikeasta ja vasemmasta takarunkoputkesta (Kuva 11).

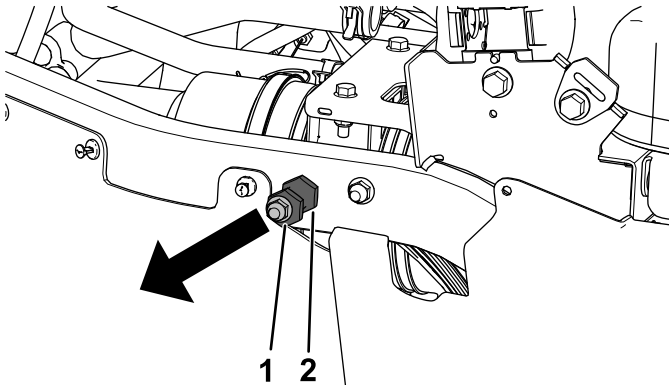

Kuva 11

g361803

1. Lukkomutteri ($\frac{3}{8}$ tuumaa) 2. Lukitustappi

5. Kiinnitä oikea takaturvakaarikokoonpano löysästi oikeaan takarunkoputkeen yhdellä laippakantapultilla ($\frac{3}{8} \times 2\text{-}\frac{1}{4}$ tuumaa) ja yhdellä lukkomutterilla ($\frac{3}{8}$ tuumaa) kuvan mukaisesti (Kuva 12).

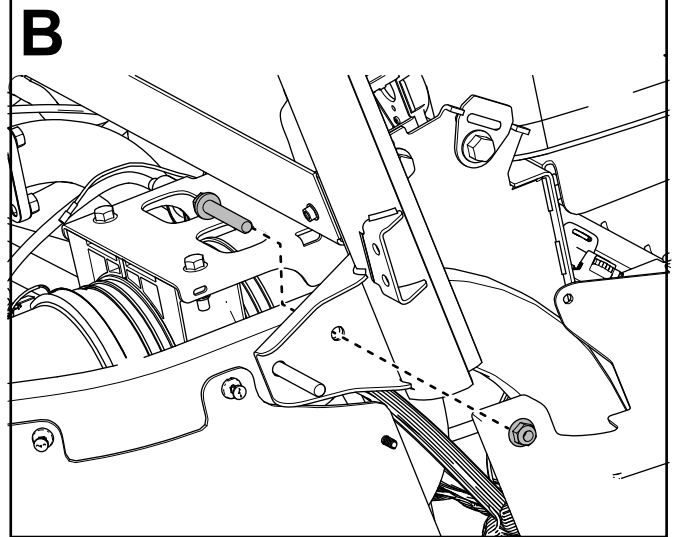
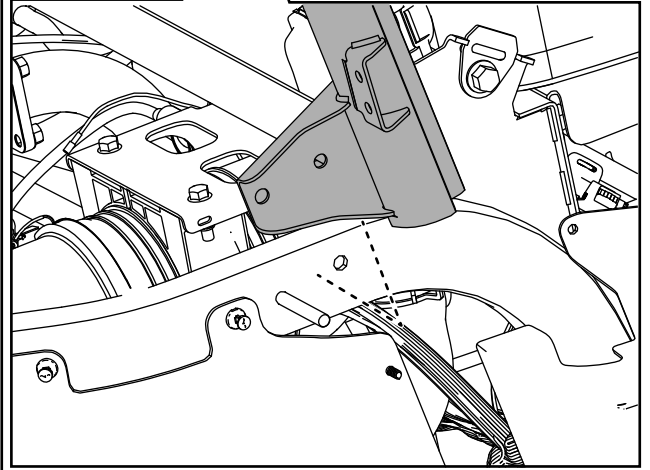
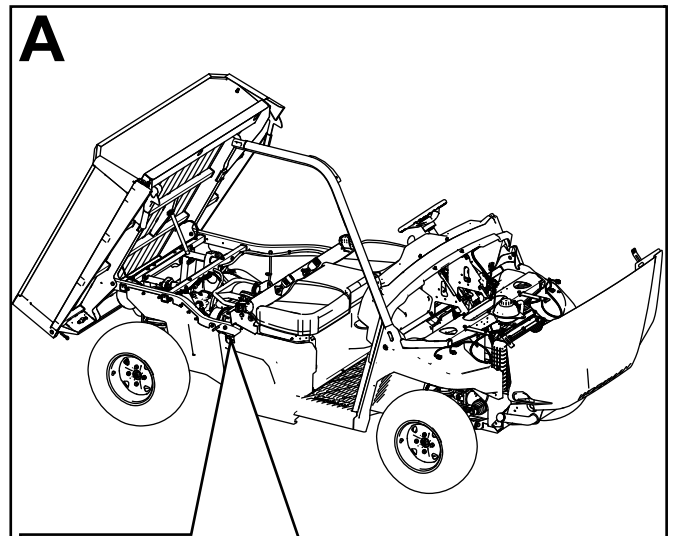

Kuva 12

g361804

6. Toista vaiheet 3–5 vasemman takaturvakaari-kokoonpanon kohdalla.
7. Kiinnitä oikea etuturvakaarikokoonpano löysästi oikeanpuoleiseen turvakaaren asennuskannattimeen kahdella kuusiopultilla ($\frac{3}{8} \times 1\text{-}\frac{1}{4}$ tuumaa) ja kahdella lukkomutterilla ($\frac{3}{8}$ tuumaa) kuvan mukaisesti (Kuva 13).

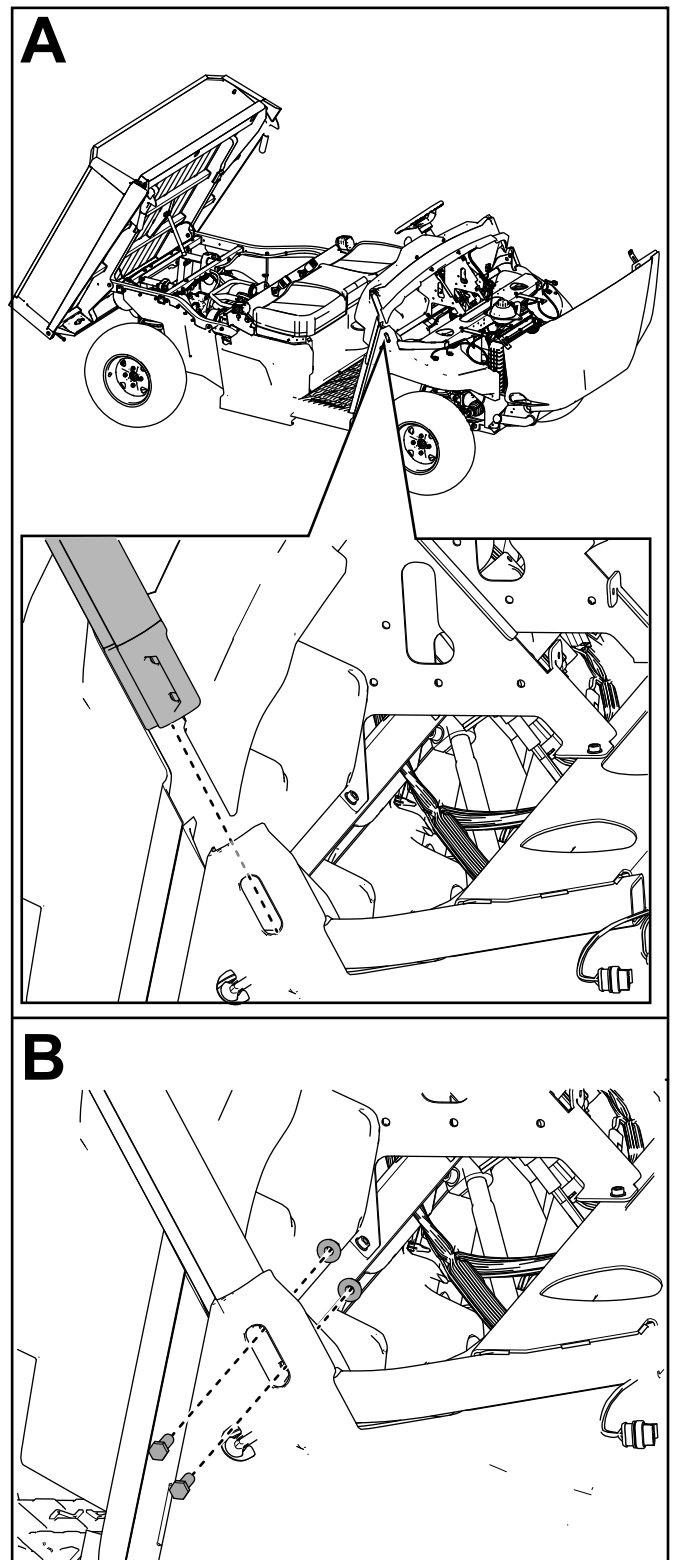

Kuva 13

g361799

8. Kiinnitä oikea etuturvakaarikokoonpano löysästi oikeaan takaturvakaarikokoonpanoon kahdella kuusiopultilla ($\frac{3}{8} \times 1\text{-}\frac{1}{4}$ tuumaa) ja kahdella lukkomutterilla ($\frac{3}{8}$ tuumaa) kuvan mukaisesti (Kuva 14).

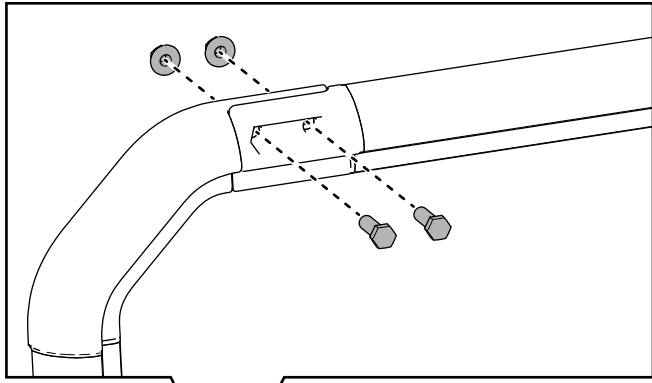

9. Kiinnitä oikea eturuvakaarikokoonpano kojelautaan yhdellä litteäkantisella kuusiopultilla ($\frac{1}{4} \times 1$ tuumaa) ja yhdellä lukkomutterilla ($\frac{1}{4}$ tuumaa) kuvan mukaisesti (Kuva 15).

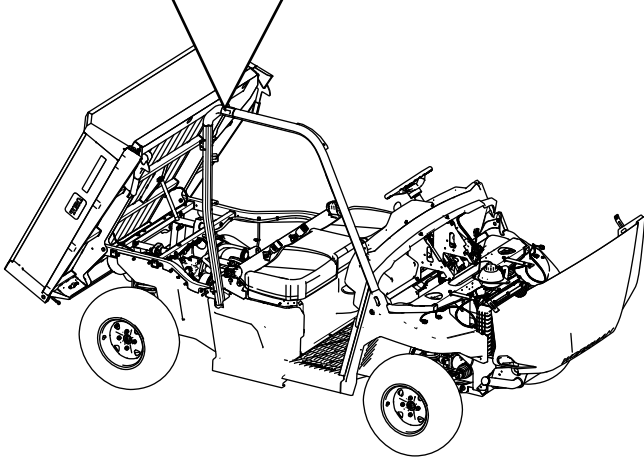

Kuva 14

g361800

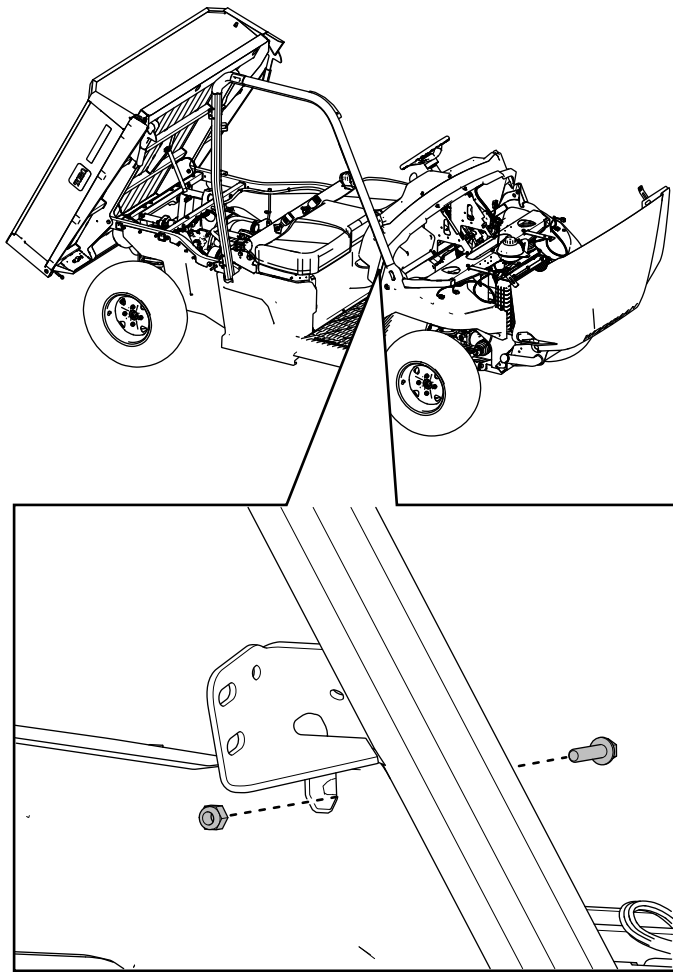

Kuva 15

g361801

10. Toista vaiheet 7–9 vasemman eturivakaa-
rikoonpanon kohdalla.

11. Kiinnitä eturistituki eturivakaa-
rikokoonpanoihin
neljällä lukkopultilla (5/16 × 3/4 tuumaa) ja neljällä
lukkomutterilla (5/16 tuumaa) kuvan mukaisesti
(Kuva 16).

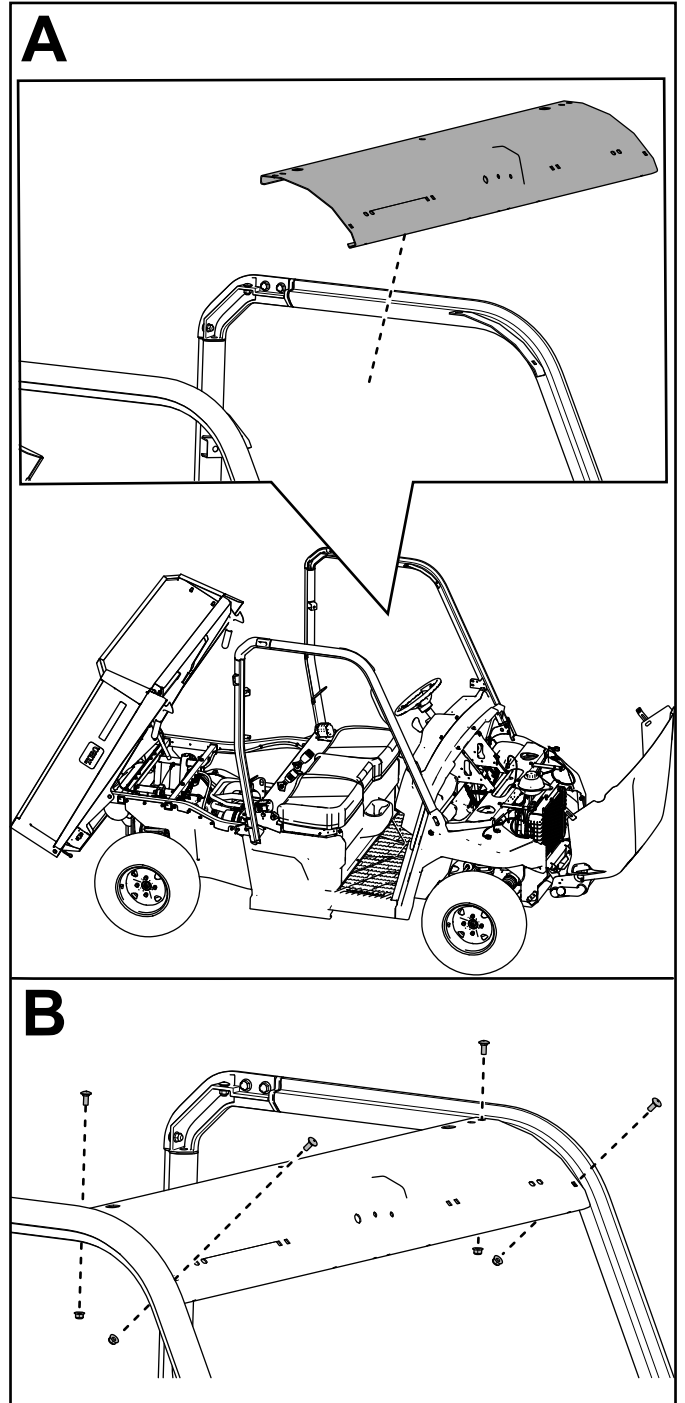

Kuva 16

g361807

12. Kiinnitä takaristituki takaturvakaarikokoonpanoihin neljällä lukkopultilla (5/16 × 3/4 tuumaa) ja neljällä lukkomutterilla (5/16 tuumaa) kuvan mukaisesti (Kuva 17).

Varmista, että ristituen asento on kuvan mukainen (Kuva 17).

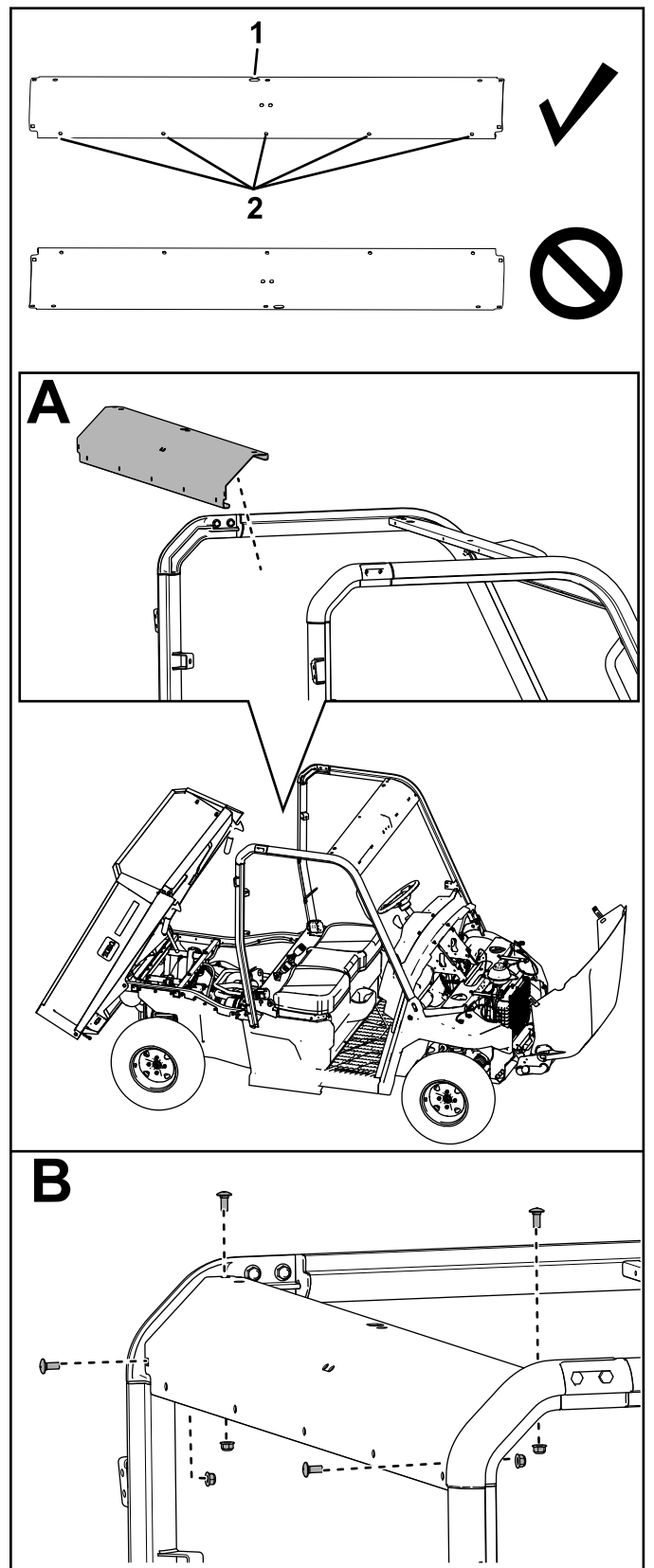

Kuva 17

1. Varmista, että tähtäin on ylhäällä.
2. Varmista, että reiät ovat alhaalla.

13. Kiinnitä istuinpaneeli takaturvakaarikokoonpanoihin neljällä lukkopultilla (5/16 × 3/4 tuumaa)

ja neljällä lukkomutterilla (5/16 tuumaa) kuvan mukaisesti (Kuva 18).

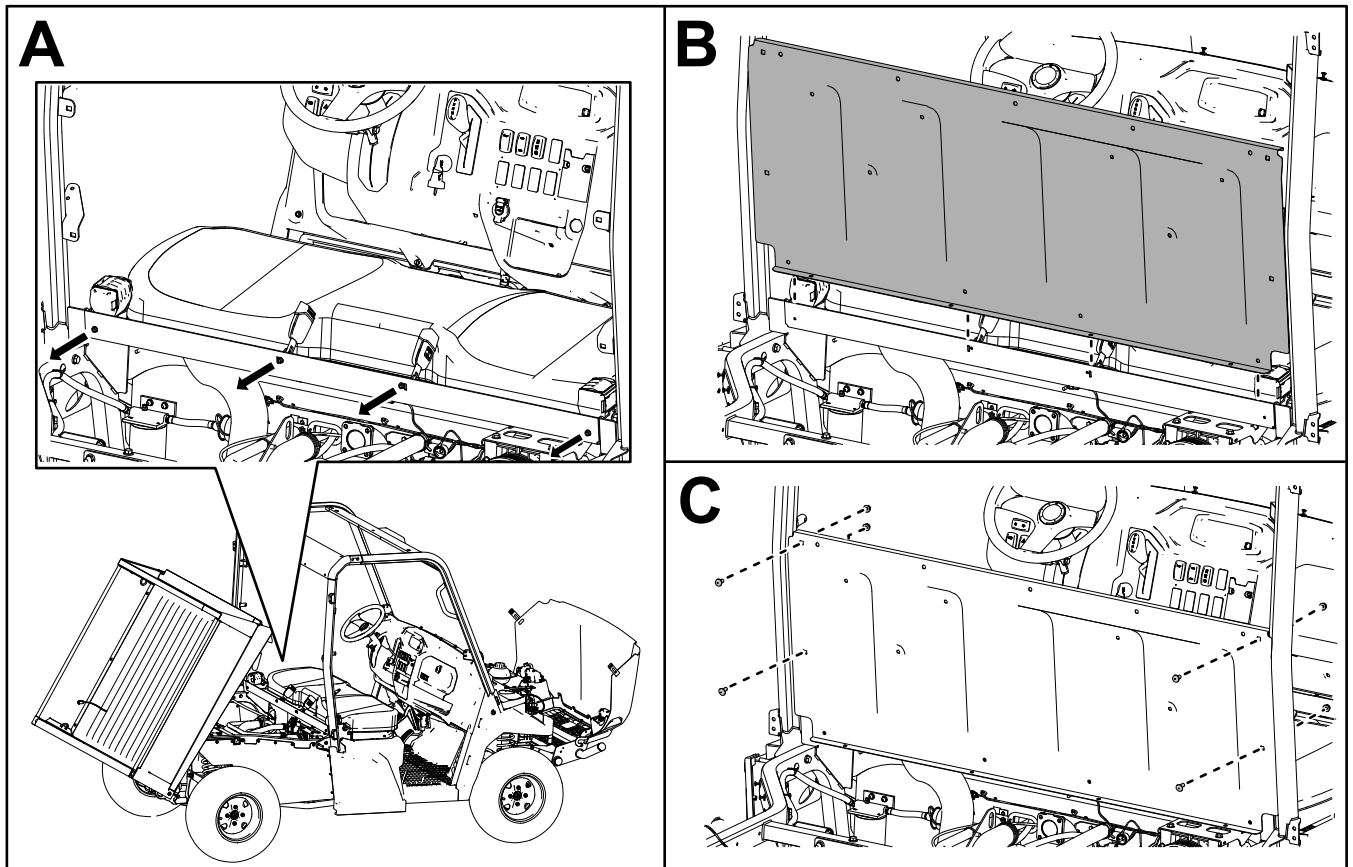

Kuva 18

g362076

14. Kiinnitä istuinpaneeli takarungon ristituen kiskoon neljällä litteäkantaisella kuusiopultilla ($\frac{1}{4} \times \frac{3}{4}$ tuumaa) kuvan mukaisesti (Kuva 19).

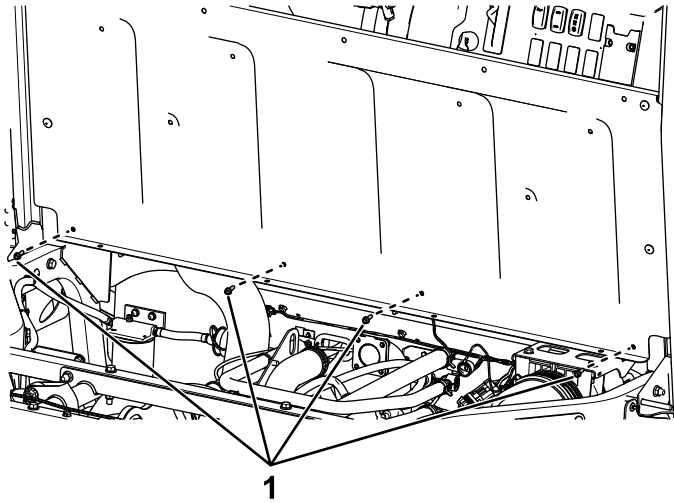

Kuva 19

g361809

1. Litteäkantaiset kuusiopultit ($\frac{1}{4} \times \frac{3}{4}$ tuumaa)
-

15. Kiristä kiinnittimet kuvan mukaisesti (Kuva 20).

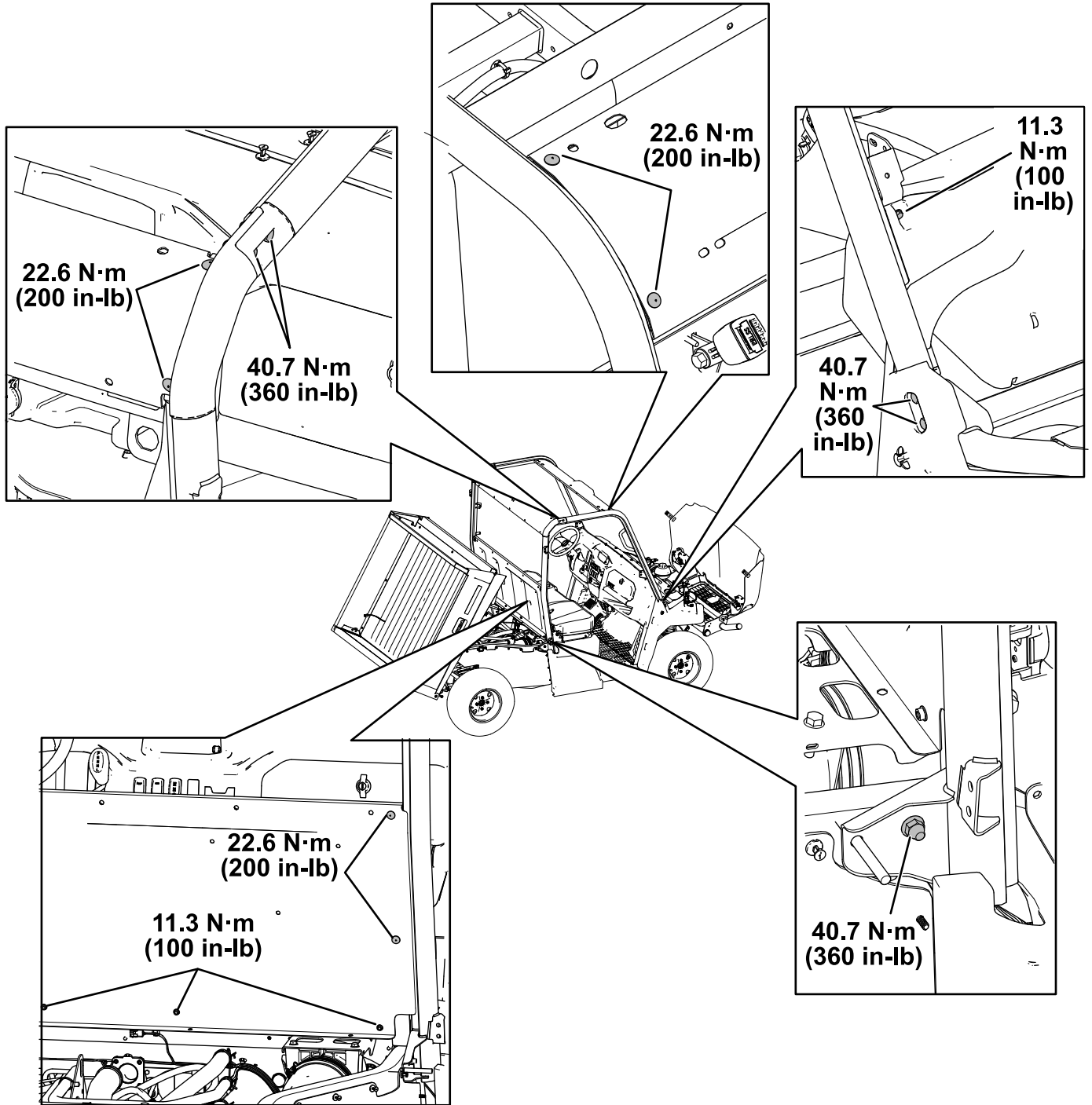

Kuva 20

g362077

16. Kiinnitä kaksi olkatukea takaturvakaarikonpanoihin neljällä itsekierteittäväällä ruuvilla ($5/16 \times 3/4$ tuumaa), kahdella pyöreäkantisella pultilla ($5/16 \times 1-1/2$ tuumaa) ja kahdella lukkomutterilla ($5/16$ tuumaa) kuvan mukaisesti (Kuva 21).

Kiristä lukkomutterit ($5/16$ tuumaa) momenttiin $22,6 \text{ N}\cdot\text{m}$ kuvan mukaisesti (Kuva 21).

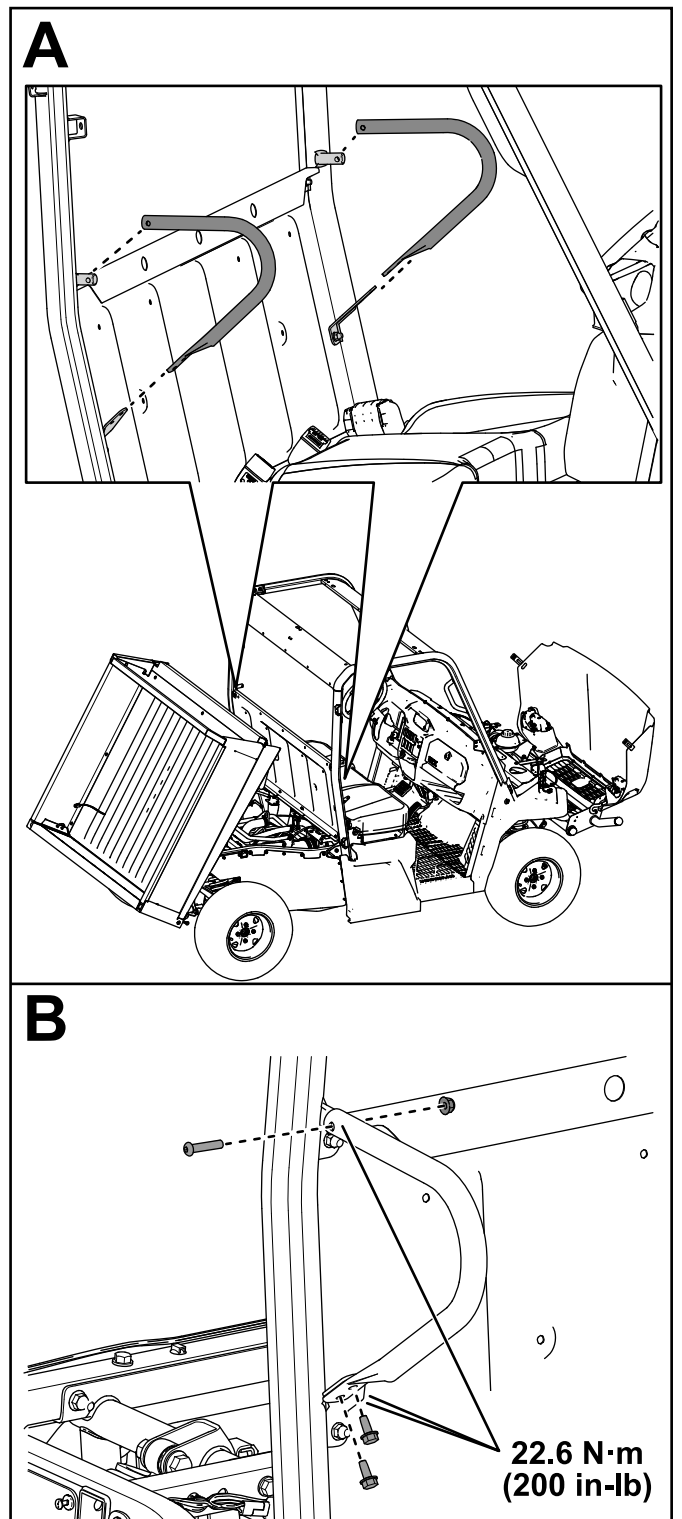

g417719

Kuva 21

17. Asenna oikeanpuoleinen turvavyö seuraavasti:

- A. Irrota suojuus turvavyön yläosasta (Kuva 22).
- B. Aseta turvavyö turvakaaren turvavyön kiinnikkeeseen ja kiinnitä turvavyö lukkomutterilla (7/16 tuumaa) kuvan mukaisesti (Kuva 22).
Kiristä lukkomutteri (7/16 tuumaa) momenttiin 48,8 N·m kuvan mukaisesti (Kuva 22).
- C. Asenna korkki (Kuva 22).
- D. Toista nämä vaiheet vasemmanpuoleisen turvavyön kohdalla.

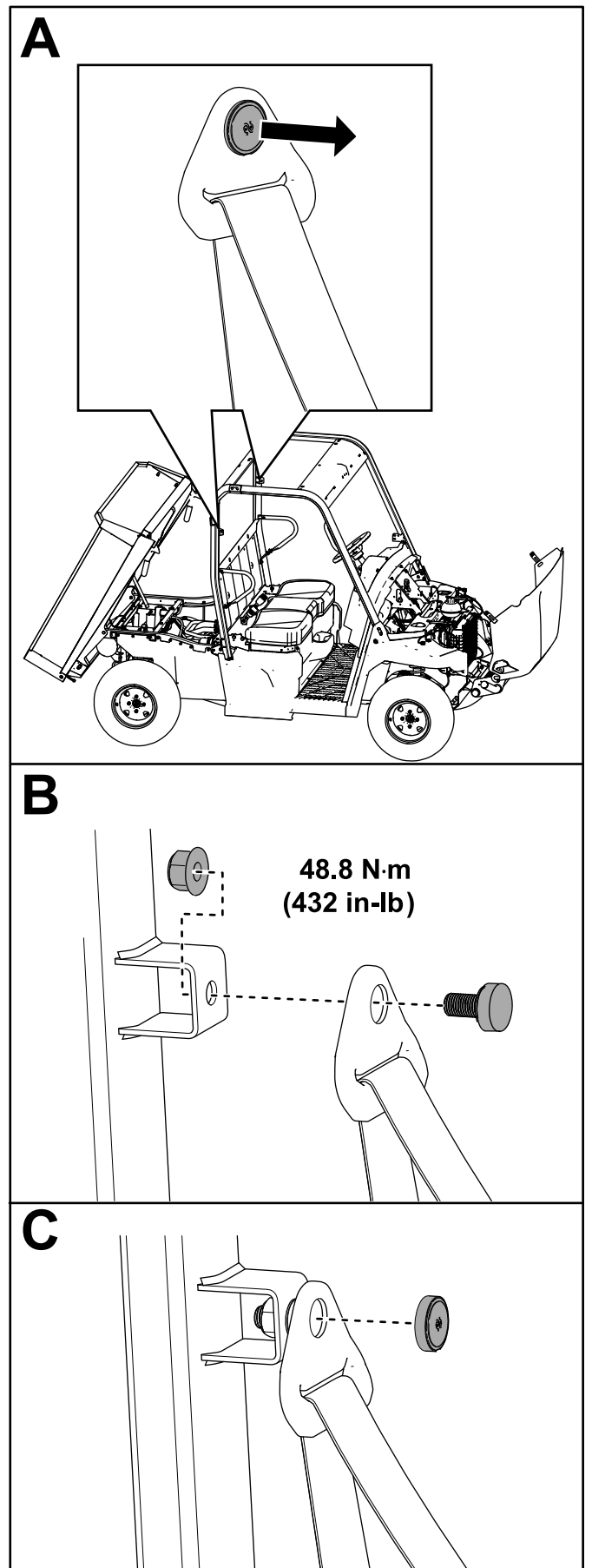

Kuva 22

g361796

18. Asenna CVT-oton suojus ja istuinten selkänojat seuraavasti:

- A. Irrota kaksi laippakantapulttia ($\frac{1}{4} \times \frac{3}{8}$ tuumaa) CVT-oton suojuksesta (Kuva 23).

Säilytä pultit.

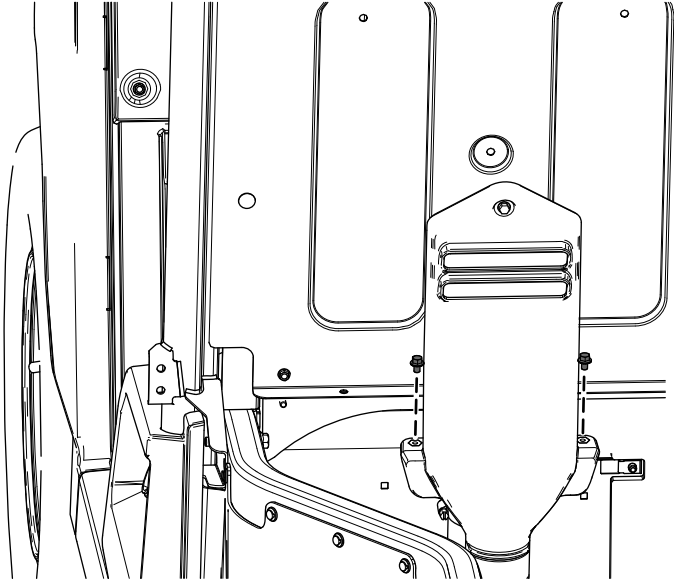

Kuva 23

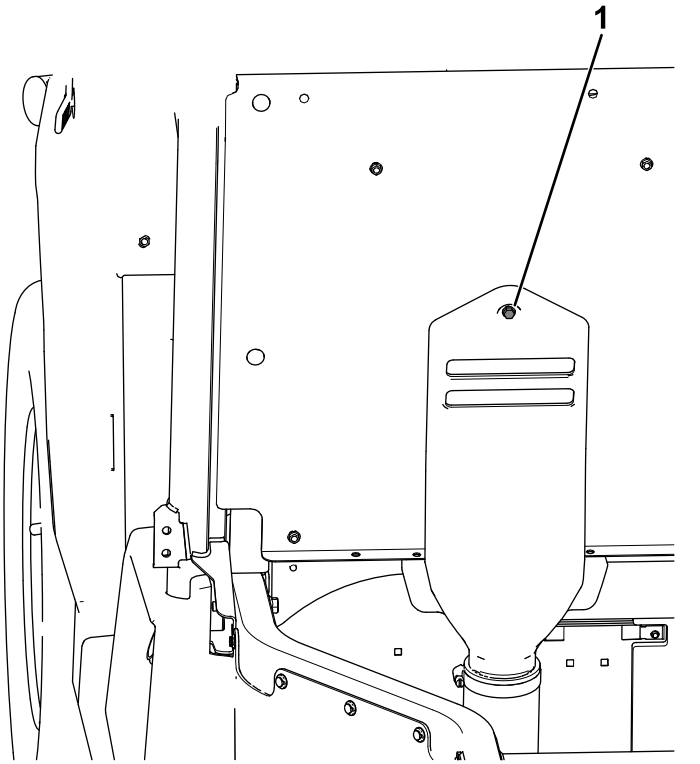

Kuva 24

1. Lukkopultti

- B. Aseta CVT-oton suojuksen kiinnitetty lukkopultti istuinpaneelissa näkyvään reikään (Kuva 24).

Älä kiinnitä pulttia tässä vaiheessa.

Jos koneen istuinpaneelissa **ei ole** reikiä CVT-oton suojusta varten, siirry **vaiheeseen C**.

Jos koneen istuinpaneelissa **on** reiät CVT-oton suojusta varten, siirry **vaiheeseen E**.

- C. Merkitse kaksi reiän paikkaa käyttämällä CVT-oton suojusta mallina (Kuva 25).

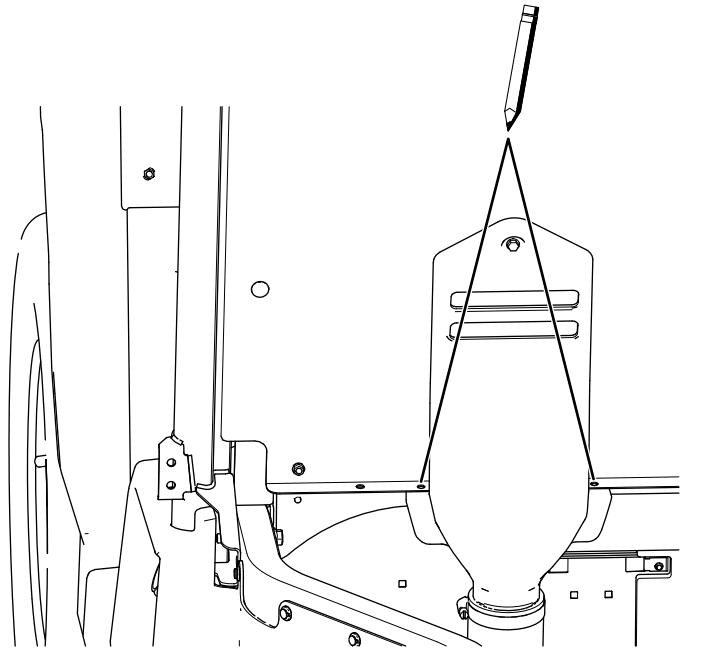

Kuva 25

- D. Siirrä CVT-oton suojus ja poraa kaksi reikää (11/32 tuumaa) istuinpaneeliin (Kuva 26).

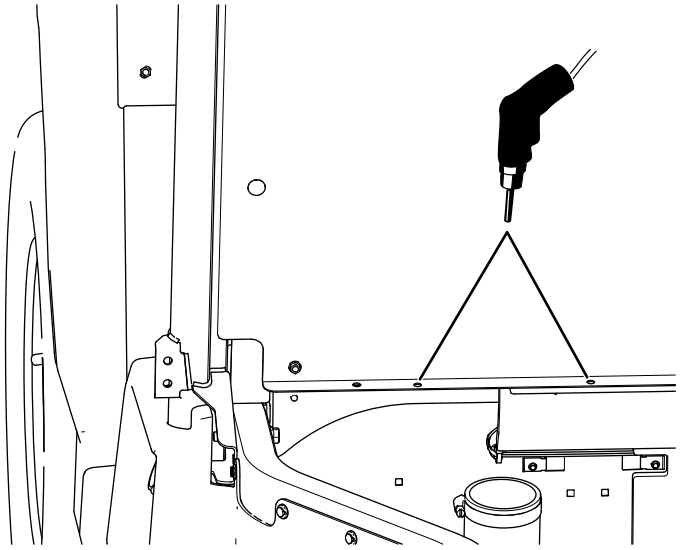

Kuva 26

g463424

VAROITUS

Poran käyttö ilman asianmukaisia silmäsuojaimia voi johtaa roskien pääsyyn silmiin ja siten silmävammaan.

Käytä poraustöissä aina silmäsuojaimia.

- E. Kiinnitä kaksi istuinten selkänojaa istuinpaneeliin viidellä litteäkantisella kuusiopultilla ($\frac{1}{4} \times \frac{3}{4}$ tuumaa) kuvan mukaisesti (Kuva 27).

Älä asenna pulttia istuinpaneelin vasempaan keskireikään.

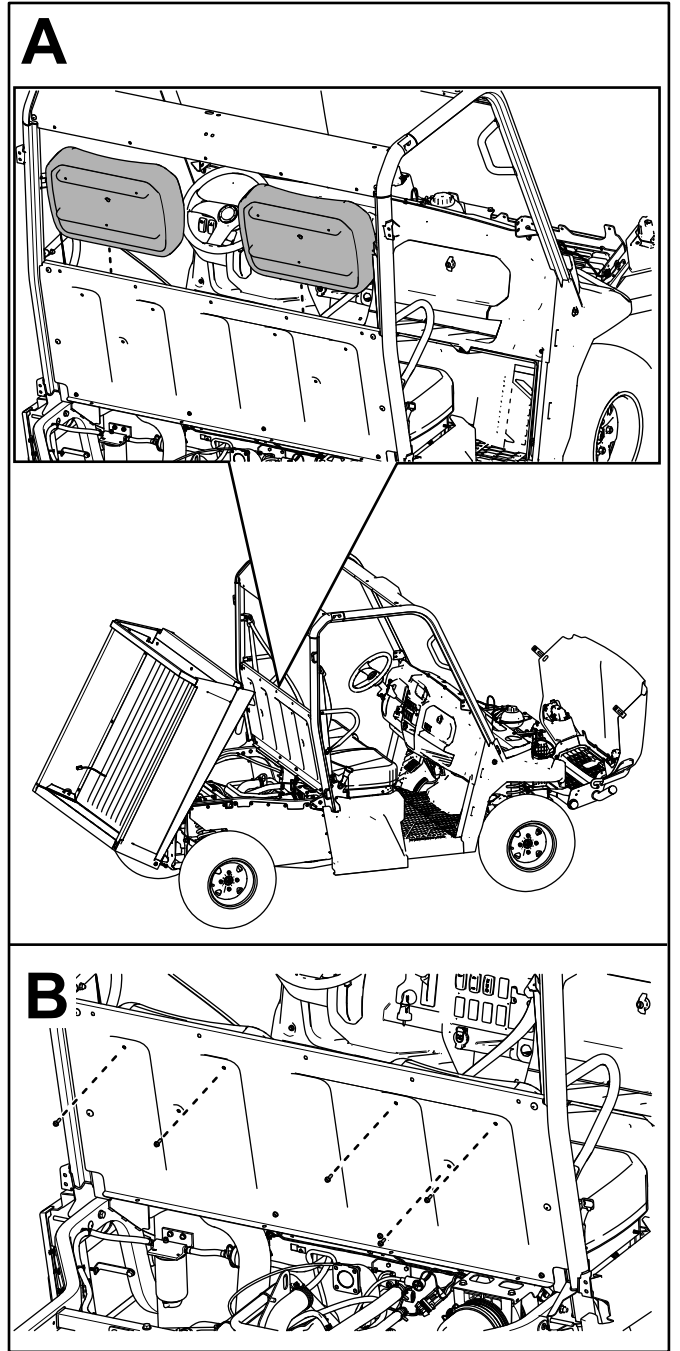

Kuva 27

g463427

- F. Aseta CVT-oton suojuksen kiinnitetty lukkopultti istuinpaneelissa näkyvään reikään (Kuva 28).

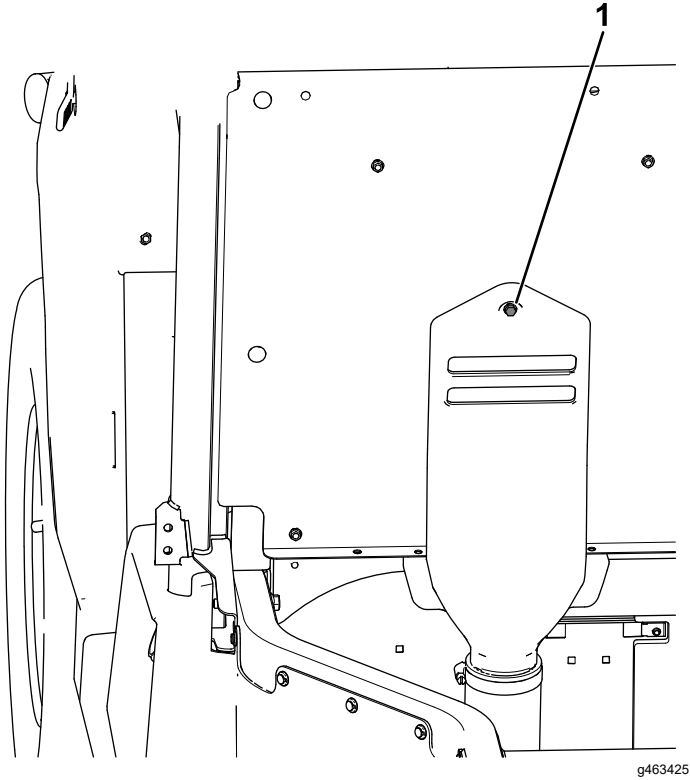

Kuva 28

- H. Kiristä viisi litteäkantaista kuusiopulttia ($\frac{1}{4} \times \frac{3}{4}$ tuumaa) ja CVT-oton suojukseen kiinnitetty lukkopultti momenttiin 5,4 N·m kuvan mukaisesti (Kuva 30).

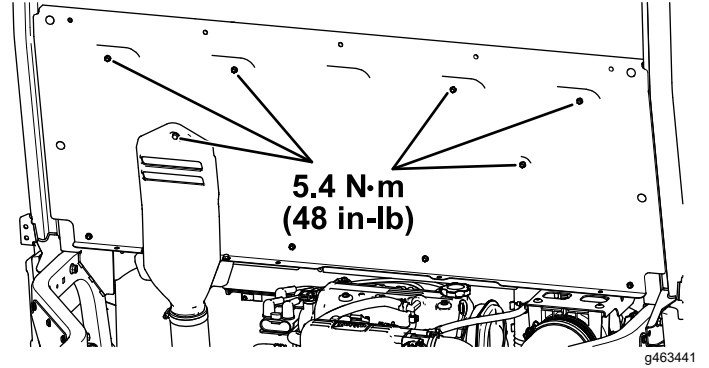

Kuva 30

g463441

- G. Kiinnitä CVT-oton suojuksen alaosa istuinpaneeliin kahdella aiemmin irrotetulla laippakantapultilla ($\frac{1}{4} \times \frac{3}{8}$ tuumaa) kuvan mukaisesti (Kuva 29).

Kiristä kaksi laippakantapulttia ($\frac{1}{4} \times \frac{3}{8}$ tuumaa) momenttiin 5,4 N·m.

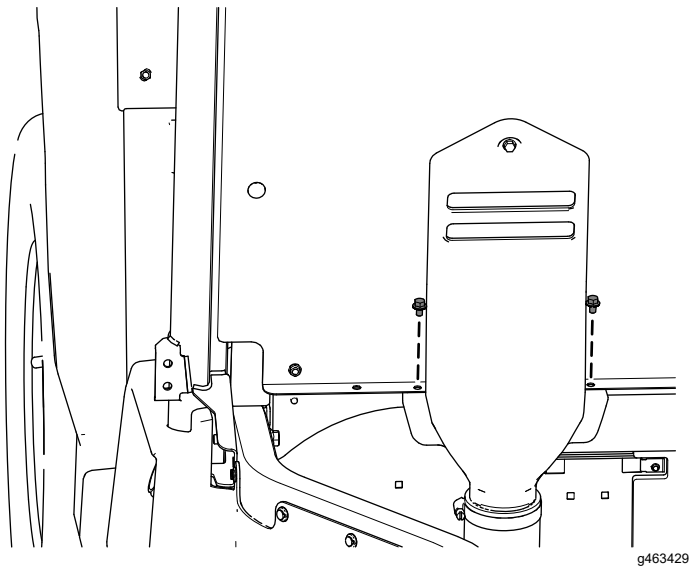

Kuva 29

g463429

19. Asenna aiemmin irrotetut lukkomutterit ($\frac{3}{8}$ tuumaa) ja lukitustapit oikeaan ja vasempaan takarunkoputkeen (Kuva 31).

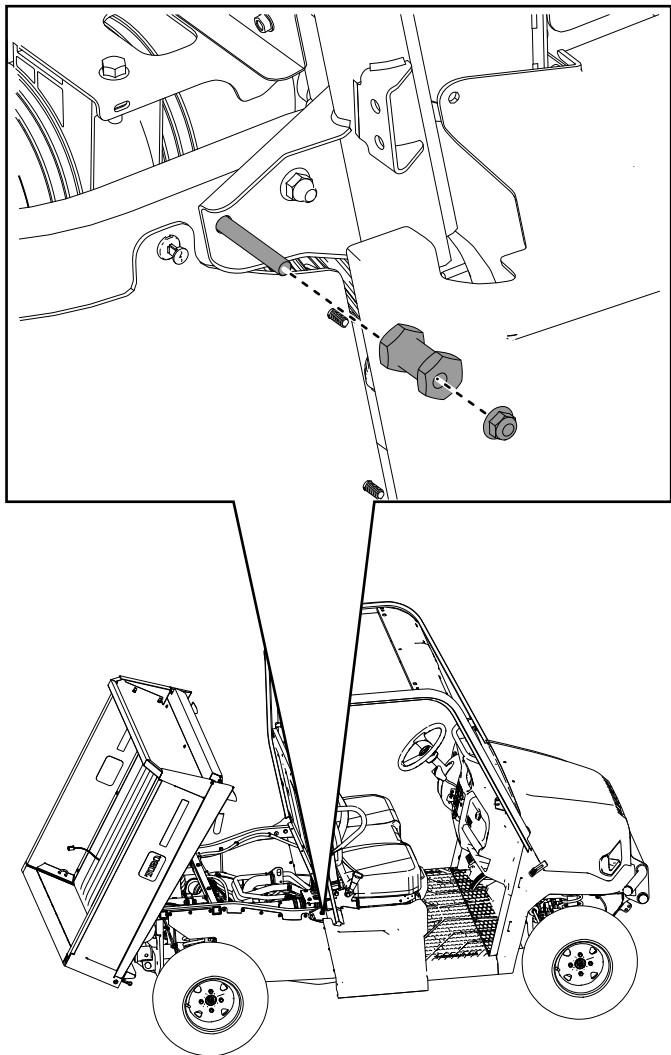

Kuva 31

g361795

20. Säädä kuljetuslavan salvan kohdistusmutteria, kunnes rakoa ei enää ole ja kuljetuslava sulkeutuu tiukasti ([Kuva 32](#)).

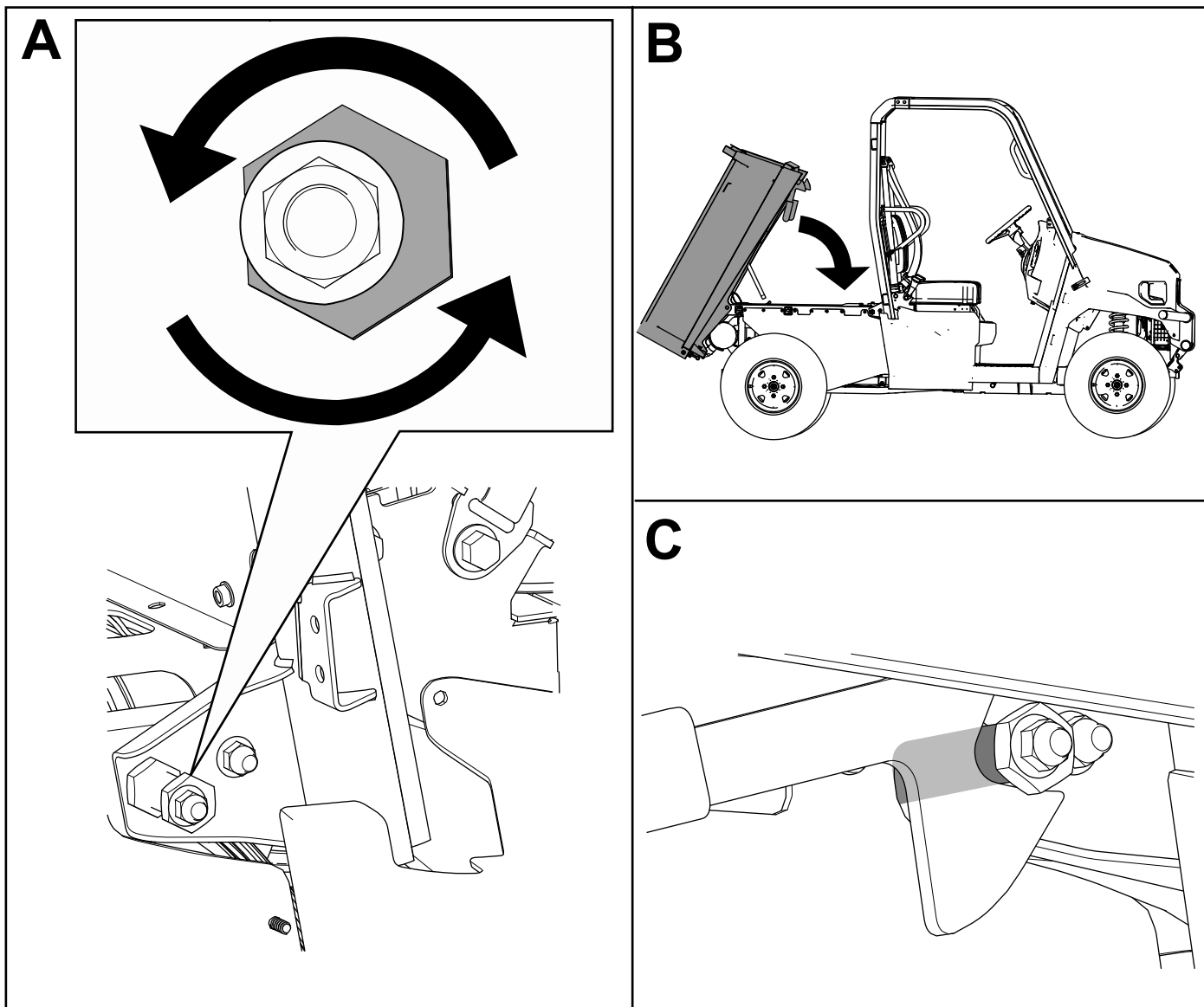

Kuva 32

g361794

21. Kiristä lukkomutteri ($\frac{3}{8}$ tuumaa) momenttiin 40,7 N·m kuvan mukaisesti (Kuva 33).

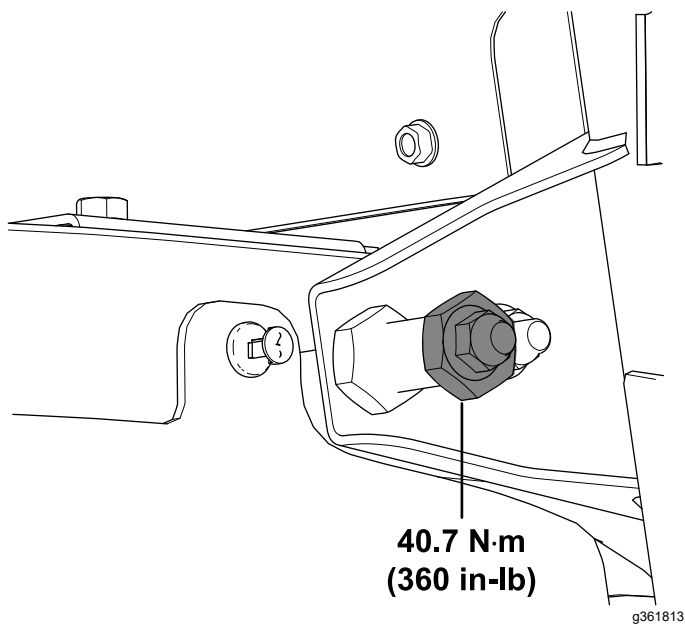

Kuva 33

22. Kiinnitä oikean- ja vasemmanpuoleinen istuimen jalustan paneeli aiemmin irrotetuilla litteäkantaisilla kuusiopulteilla ($\frac{1}{4} \times \frac{3}{4}$ tuumaa) kuvan mukaisesti (Kuva 34).

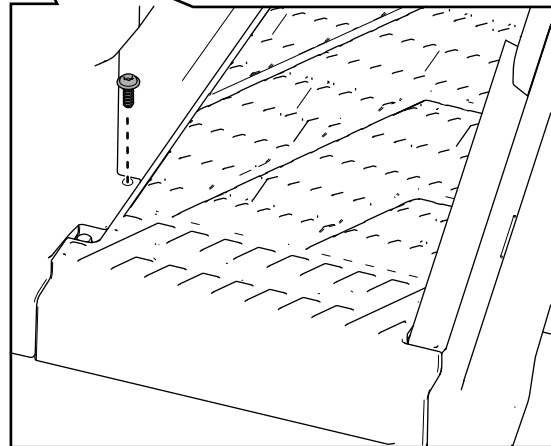
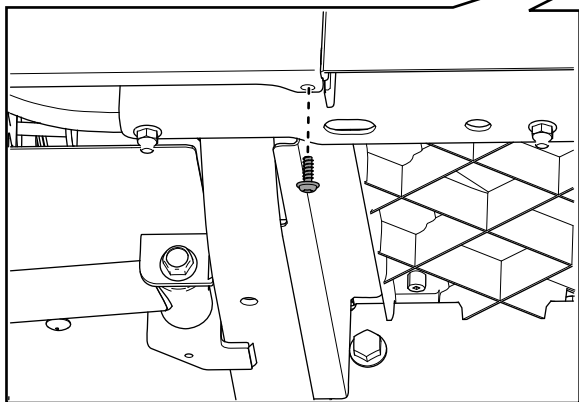
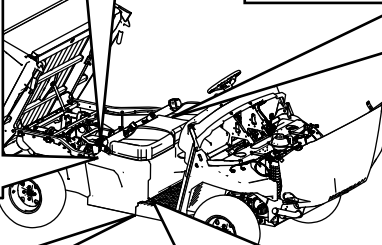
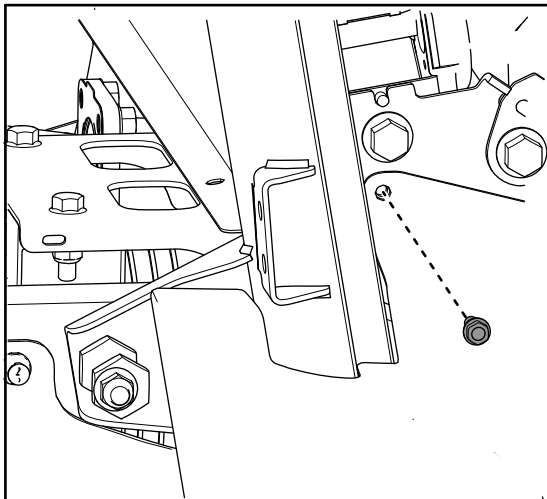
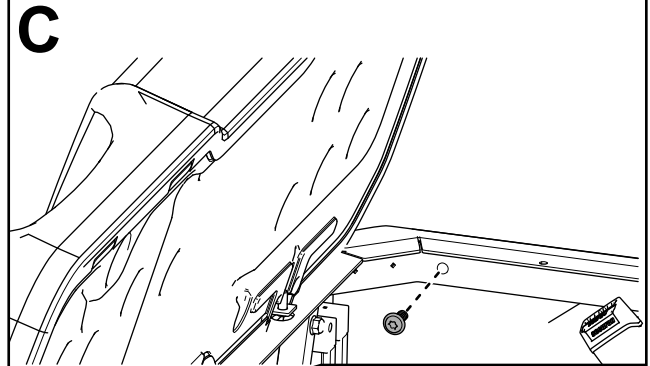
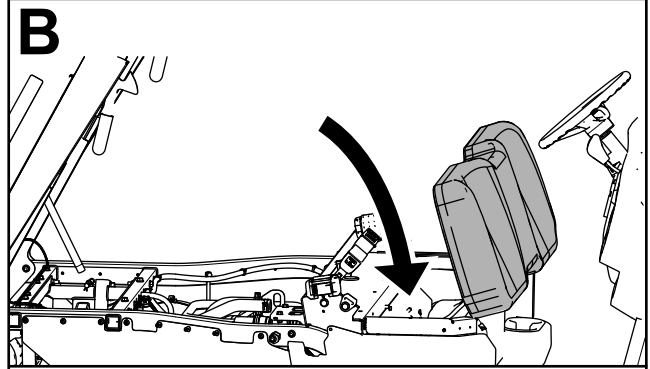
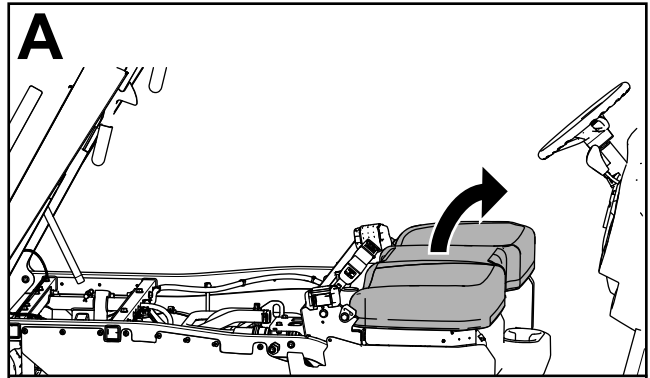
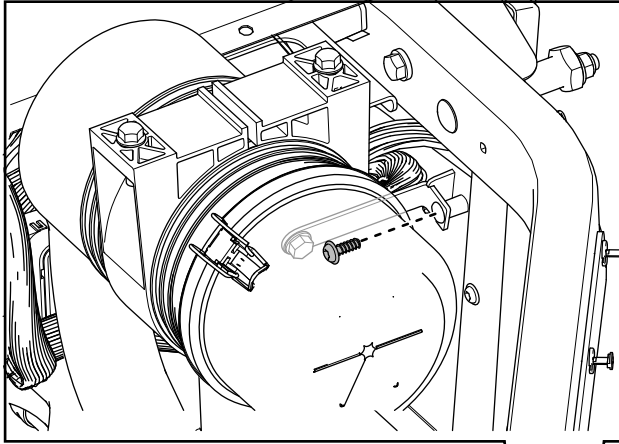

Kuva 34

g361811

23. Asenna polttoainesäiliön korkki vasemmanpuoleiseen istuimen jalustan paneeliin (Kuva 35).

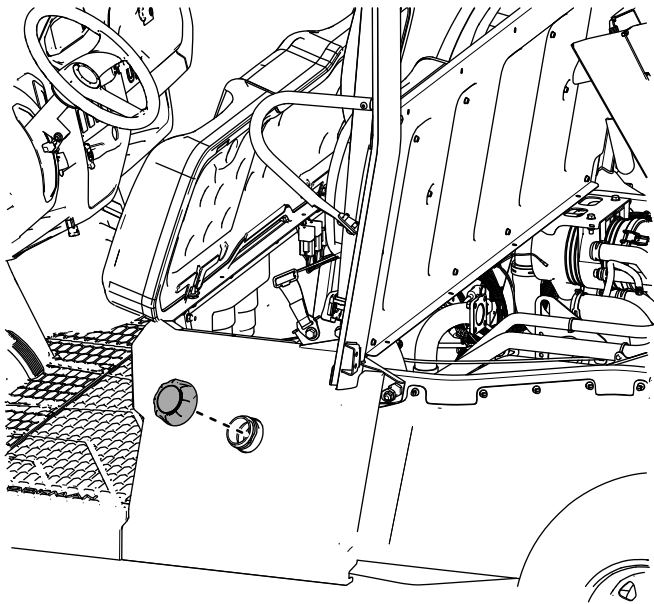

Kuva 35

g364835

7

Jarrujen sisäänajo

Mitään osia ei tarvita

Ohjeet

Jotta jarrujärjestelmä toimisi parhaalla mahdollisella tavalla, aja jarrut sisään ennen käyttöä.

1. Kiihdytä kone täyteen nopeuteen ja pysäytä se sitten nopeasti painamalla jarrua siten, että renkaat eivät lukkiudu.
2. Toista tämä kymmenen kertaa. Odota pysähdysten välillä yksi minuutti jarrujen ylikuumentumisen välttämiseksi.

Laitteen yleiskatsaus

Ohjauslaitteet

Tutustu kaikkiin ohjauslaitteisiin, ennen kuin käynnistät moottorin ja käytät konetta.

Ohjauspaneeli

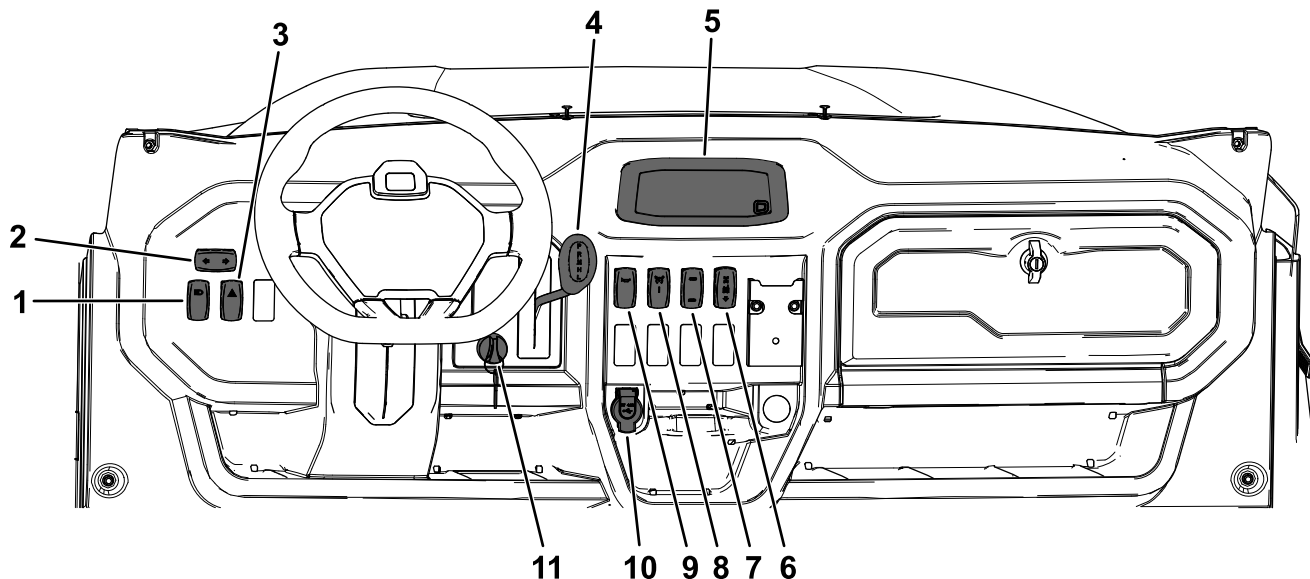

Kuva 36

g463676

- | | | | |
|-----------------------------|--------------------------------------|---------------------------------|-----------------------|
| 1. Ajovalojen kytkin | 4. Vaihteenvaihtin | 7. Kaksi-/nelipyörävedon kytkin | 10. USB-virtaliitäntä |
| 2. Suuntavilkukytkin | 5. Näyttö | 8. Vakionopeussäätimen kytkin | 11. Virtalukko |
| 3. Varoitusvilkkujen kytkin | 6. Tasauspyörästöjen lukkojen kytkin | 9. Äänimerkkikytkin | |

Virtalukko

Käynnistä ja sammuta moottori virtalukolla ([Kuva 36](#)). Sammuta moottori kääntämällä avain vastapäivään PYSÄYTYS-asentoon.

Avainkytkimessä on kolme asentoa: PYSÄYTYS, KÄYNNISSÄ ja KÄYNNISTYS. Kytke käynnistysmoottori kääntämällä virta-avainta myötäpäivään KÄYNNISTYS-asentoon. Vapauta avain, kun moottori käynnistyy. Avain siirtyy automaattisesti KÄYNNISSÄ-asentoon.

Ajovalojen kytkin

Sytytä ajovalot painamalla ajovalojen kytkintä ([Kuva 36](#)) ylöspäin ja sammuta ajovalot painamalla kytkintä alaspäin.

Suuntavilkukujen kytkin

Kytke vasen suuntavilkku painamalla suuntavilkukujen kytkimen vasenta puolta ([Kuva 36](#)) ja kytke oikea suuntavilkku painamalla kytkimen oikeaa puolta.

Huomaa: Keskellä on Pois-asento.

Varoitusvilkkujen kytkin

Kytke varoitusvilkut painamalla varoitusvilkkujen kytkintä ([Kuva 36](#)) ylöspäin ja sammuta varoitusvilkut painamalla kytkintä alaspäin.

Vakionopeussäätimen kytkin

Aseta haluttu ajonopeus painamalla vakionopeussäätimen kytkintä (Kuva 36) ylöspäin. Katso kohta [Vakionopeussäätimen käyttö \(sivu 47\)](#).

Tasauspyörästöjen lukkojen kytkin

Kytke ja vapauta etu- ja/tai takatasauspyörästö tasauspyörästöjen lukkojen kytkimellä (Kuva 36). Katso kohta [Nelipyörävedon / tasauspyörästöjen lukkojen käyttö \(sivu 48\)](#).

Kaksi-/nelipyörävedon kytkin

Vaihda kaksi- ja nelipyörävedon välillä kaksi-/nelipyörävedon kytkimellä (Kuva 36). Katso kohta [Nelipyörävedon / tasauspyörästöjen lukkojen käyttö \(sivu 48\)](#).

Äänimerkkikytkin

Anna äänimerkki painamalla äänimerkkikytkintä (Kuva 36).

USB-virtaliitäntä

Virtaliitäntä (Kuva 36) on tarkoitettu mobiililaitteille.

Vaihteenvalitsin

Vaihteenvalitsimella (Kuva 36) vaihdetaan seuraavien vaihteiden välillä: **P** (PYSÄKÖINTI), **R** (PERUUTUS), **N** (VAPAA), **H** (NOPEA ETEENPÄIN) ja **L** (HIDAS ETEENPÄIN).

Tärkeää: Älä vaihda PERUUTUKSEN tai NOPEAN tai HITAAAN eteenpäin ajon vaihteelle, ellei kone ole pysähdyksissä ja moottori käy alhaisella joutokäynnillä. Muutoin vaihteisto voi vaurioitua.

Display (Näyttö)

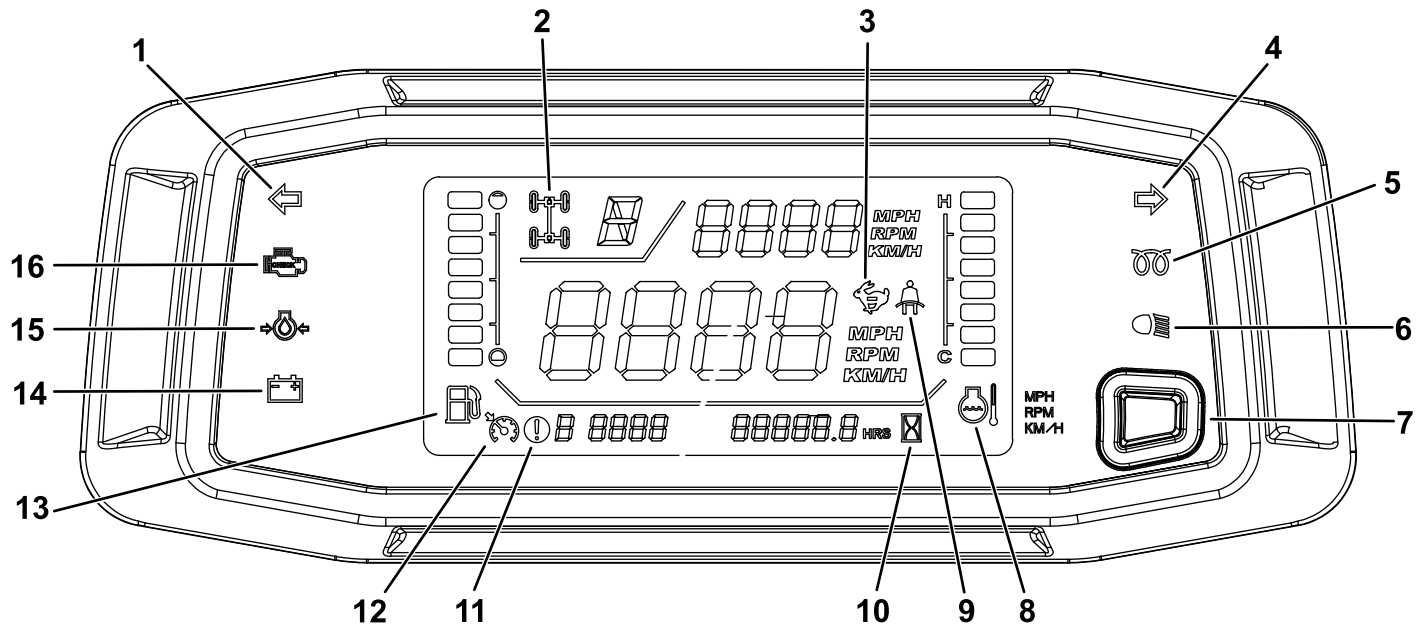

g566904

Kuva 37

- | | |
|--|-------------------------------|
| 1. Vasemman suuntavilkun ilmaisin | 9. Turvavöiden ilmaisin |
| 2. Kaksi-/nelipyörävedon / tasauspyörästäön lukon ilmaisin | 10. Tuntilaskuri |
| 3. Vakionopeussäätimen / rajoitetun ajonopeuden ilmaisin | 11. Vikakoodin ilmaisin |
| 4. Oikean suuntavilkun ilmaisin | 12. Vakionopeussäädin |
| 5. Hehkutulpan ilmaisin (vain dieselmoottorikoneet) | 13. Polttoainemittari |
| 6. Ajovalojen ilmaisin | 14. Latauksen ilmaisin |
| 7. Näyttöpainike / ajonopeuden säätimen ohjaus | 15. Öljynpaineen varoitusvalo |
| 8. Jäähdytysnesteen lämpömittari ja ilmaisin | 16. Moottorivian merkkivalo |

Suuntavilkkujen ilmaisimet

Kytke vasemman- tai oikeanpuoleiset suuntavilkut painamalla suuntavilkkujen kytkintä vasemmalle tai oikealle (Kuva 37).

Kaksi-/nelipyörävedon / tasauspyörästäön lukon ilmaisain

Huomaa: Kun ilmaisain (Kuva 37) vilkkuu, se tarkoittaa, että kyseistä asetusta ei ole kytketty tai että se ei ole aktiivinen. Kun ilmaisain näkyy yhtäjaksoisesti, asetusta on kytketty tai aktiivinen.

Kuva 38 ja siihen liittyvä taulukko tarjoavat lisätietoja kaksi-/nelipyörävedon kytkimen ja tasauspyörästäön lukkojen kytkimen yhdessä käytöstä.

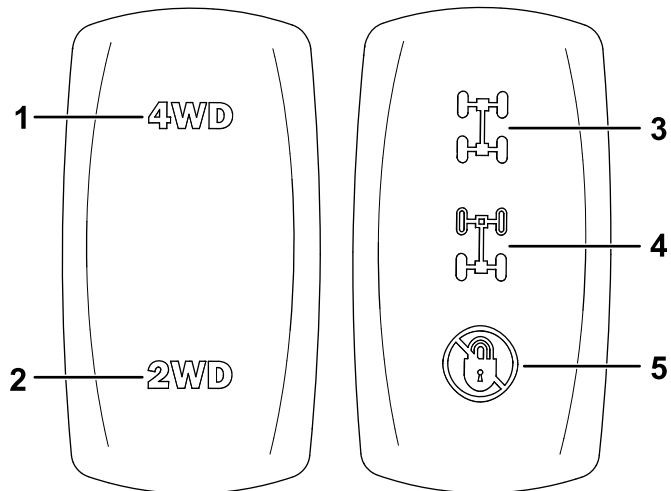

Kuva 38

g388483

1. Ylös-asento kytkee nelipyörävedon
2. Alas-asento kytkee kaksipyörävedon
3. Ylös-asento kytkee sekä etu- että takatasauspyörästäön lukon
4. Kesiasento kytkee vain takatasauspyörästäön lukon
5. Alas-asento kytkee irti tasauspyörästäön lukon

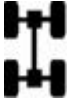
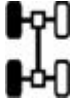
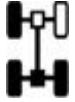
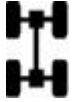
2-/4-pyörävedon kytkimen asento	Tasauspyörästäön lukon kytkimen asento	Seuraus
2	5	Ei ilmaisinta
2	4	
2	3	 (vilkkuu – ei aktiivinen kokoonpano)
1	5	
1	4	
1	3	

Vakionopeussäätimen / rajoitetun ajonopeuden ilmaisain

Jos vakionopeussäädin on asetettu, ilmaisain tulee näkyviin (Kuva 37).

Jos koneen huippunopeus on rajoitettu, ilmaisain tulee näkyviin. Nopeutta rajoitetaan seuraavissa tapauksissa:

- Vakionopeussäädin on asetettu.
- Vikakoodi on voimassa.
- Turvavyötä ei ole kiinnitetty.

Hehkutulppien ilmaisain

Hehkutulpan ilmaisain (Kuva 37) syttyy, kun avainkytkin on PÄÄLLÄ-asennossa ja hehkutulppa aktivoituu.

Kun hehkutulpan ilmaisain sammuu (noin 5–10 sekunnin kuluttua), moottorin voi käynnistää.

Ajovalojen ilmaisain

Ajovalojen ilmaisain tulee näkyviin, kun ajovalot ovat PÄÄLLÄ-asennossa.

Turvavöiden ilmaisain

Turvavöiden ilmaisain tulee näkyviin, kun käyttäjän turvavyö ei ole kiinni.

Huomaa: Jos turvavyö ei ole kiinni, koneen nopeutta rajoitetaan.

Vikakoodin ilmainen

Vikakoodin ilmainen tulee näkyviin ja vastaava vikakoodin numero näkyy, jos ilmenee laitevika.

Tärkeää: Konetta ei saa käyttää, jos vikakoodi on näkyvissä. Muuten voi aiheutua vakavia vaurioita. Ota yhteys valtuutettuun Toro-jälleenmyyjään.

Tuntilaskuri

Tuntilaskuri ilmoittaa koneen käyttötuntien kokonaismäärän. Tuntilaskuri (Kuva 37) toimii aina moottorin käydessä.

Huomaa: Matkamittarin lukeman saa ottamalla yhteyden valtuutettuun Toro-jälleenmyyjään.

Öljynpaineen varoitusvalo

Öljynpaineen varoitusvalo (Kuva 37) syttyy, jos moottorin öljynpaine laskee turvallisen tason alapuolelle moottorin käydessä.

Tärkeää: Jos valo vilkkuu tai palaa jatkuvasti, pysäytä kone, sammuta moottori ja tarkista öljymäärä. Jos öljymäärä on alhainen mutta öljyn lisääminen ei sammuta valoa, kun moottori käynnistetään, sammuta moottori välittömästi ja ota yhteys valtuutettuun Toro-jälleenmyyjään.

Tarkista varoitusvalon toiminta seuraavasti:

1. Varmista, että kone on P (PYSÄKÖINTI) -asennossa.
2. Käännä virta-avain KÄYNNISSÄ/ESILÄMMITYS-asentoon, mutta älä käynnistä moottoria.

Huomaa: Öljynpaineen valon täytyy syttyä. Jos valo ei syty, näytössä tai signaalissa voi olla toimintahäiriö.

Huomaa: Jos moottori on juuri käynnistetty tai sammutettu, valon syttymiseen tai sammumiseen saattaa kulua muutama sekunti.

Jäähdytysnesteen lämpömittari ja merkkivalo

Jäähdytysnesteen lämpömittari osoittaa moottorin jäähdytysnesteen lämpötilan. Se toimii vain, kun virta-avain on KÄYNNISSÄ-asennossa (Kuva 37).

Kahdeksan jäähdytysnesteen palkkia vilkkuvat ja vikakoodi tulee näkyviin, jos moottori ylikuumenee.

Latauksen merkkivalo

Latauksen merkkivalo palaa, kun akku tyhjenee. Jos valo syttyy käytön aikana, pysäytä kone, sammuta

moottori ja tarkista mahdolliset syyt, kuten laturin hihna (Kuva 37).

Tärkeää: Jos laturin hihna on löysällä tai rikki, älä käytä konetta ennen kuin säätö tai korjaus on tehty. Tämän varoituksen laiminlyönti voi vaurioittaa moottoria.

Tarkista varoitusvalojen toiminta seuraavasti:

- Siirrä vaihteistovipu P (PYSÄKÖINTI) -asentoon.
- Käännä virta-avain KÄYNNISSÄ/ESILÄMMITYS-asentoon, mutta älä käynnistä moottoria. Jäähdytysnesteen lämpötilan, latauksen ja öljynpaineen merkkivalojen täytyy palaa. Jos mikään valo ei toimi, järjestelmässä on vika, joka on korjattava.

Polttoainemittari

Polttoainemittarista näkyy, paljonko säiliössä on polttoainetta. Se toimii ainoastaan, kun virta-avain on KÄYNNISSÄ-asennossa (Kuva 37).

Yksi palkki osoittaa, että polttoaineen taso on alhainen, ja yksi vilkkuva palkki ilmaisee, että polttoainesäiliö on lähes tyhjä.

Käyntinopeusmittari

Käyntinopeusmittari näyttää moottorin käyntinopeuden (Kuva 37).

Nopeusmittari

Nopeusmittari näyttää koneen ajonopeuden (Kuva 37).

Näyttöpainike / ajonopeuden säätimen ohjaus

Vaihda käyntinopeusmittarin ja nopeusmittarin paikat keskenään pitämällä painiketta (Kuva 37) painettuna 0–3 sekuntia.

Muunna nopeusmittarin yksikkö maileista tunnissa kilometreihin tunnissa pitämällä painiketta (Kuva 37) painettuna 3–10 sekuntia.

Säädä ajonopeuden säädintä pitämällä painiketta painettuna vähintään 10 sekuntia. Katso kohta [Ajonopeuden säätimen käyttö \(sivu 47\)](#).

Moottorivian merkkivalo

Moottorivian merkkivalo ilmoittaa moottorissa olevasta viasta. Katso kohta [Vianetsintä \(sivu 83\)](#).

Kaasupoljin

Kuljettaja voi vaihdella koneen ajonopeutta kaasupolkimella (Kuva 39) vaihteen ollessa kytkettynä. Kun kaasupoljinta painetaan, moottorin käyntinopeus ja ajonopeus kasvavat. Polkimen vapauttaminen laskee moottorin nopeutta ja ajonopeutta.

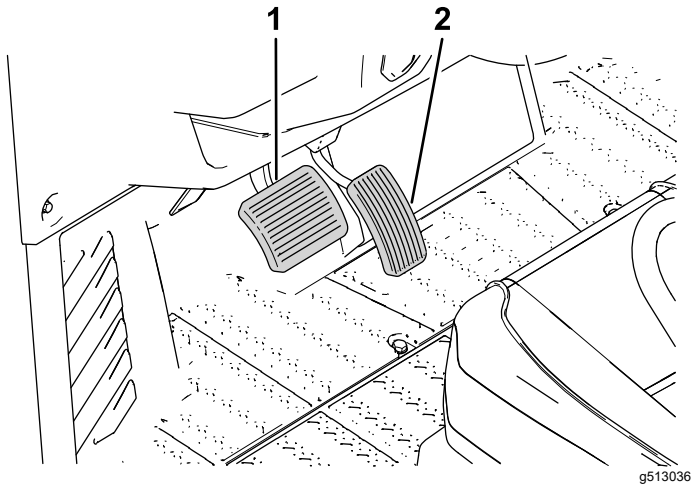

Kuva 39

1. Jarrupoljin

2. Kaasupoljin

Jarrupoljin

Jarrun avulla kone voidaan pysäyttää tai sen vauhtia hidastaa (Kuva 39).

VAROITUS

Jos konetta käytetään, kun jarrut ovat kuluneet tai kun ne on ilmattu väärin, seurauksena voi olla henkilövahinko.

Jos jarrupoljin voidaan painaa alle 25 mm:n päähän koneen lattialevyistä, jarrut on ilmattava tai korjattava.

Tekniset tiedot

Huomaa: Ominaisuuksia ja rakennetta voidaan muuttaa ilmoittamatta.

Kokonaisleveys	154 cm
Kokonaispituus	Malli 08102: 314 cm Malli 08102TC: 314 cm Malli 08103: 405 cm
Omamassa: ajoneuvon kokonaispaino valmistettuna ja alkuperäisillä laitteilla varustettuna, polttoaine-, moottoriöljy- ja vaihteistoöljysäiliöt sekä tasauspyörästön neste- ja jäähdytysnestesäiliöt täytettynä enimmäistilavuuteen, mutta ilman käyttäjän, matkustajien, lisävarusteiden, lisälaitteiden ja kuorman painoa.	Malli 08102: 884 kg Malli 08102TC: 884 kg Malli 08103: 994 kg
Ajoneuvon kokonaispaino: Ajoneuvon suurin sallittu kokonaispaino, mukaan lukien ajoneuvon omamassa sekä kuljettajan ja matkustajien yhteispaino, mahdollinen kuorma, perävaunun aisapaino sekä asennettujen lisälaitteiden ja/tai lisävarusteiden painot. Eri lisälaitteiden ja/tai lisävarusteiden asentaminen voi alentaa kuljetuslavan sallittua kapasiteettia alle ilmoitetun rajan.	1 814 kg
Kuljetuslavan kapasiteetti: kuorman enimmäispaino, pois lukien lisälaitteet ja/tai lisävarusteet.	Malli 08102: 567 kg Malli 08102TC: 567 kg Malli 08103: 454 kg
Vetokapasiteetti	Aisapaino: 91 kg Perävaunun enimmäispaino: 907 kg
Maavara	23 cm ilman kuormaa tai käyttäjää
Akseliväli	Malli 08102: 203 cm Malli 08102TC: 203 cm Malli 08103: 295 cm
Korkeus	201 cm kaatumissuojajärjestelmän ylimpään kohtaan saakka
Kuljetuslavan pituus	Sisäpuoli: 113 cm Ulkopuoli: 127 cm
Kuljetuslavan leveys	Sisäpuoli: 142 cm Ulkopuoli: 151 cm
Kuljetuslavan sisäkorkeus	28 cm
Moottorin käyntinopeus	Alhainen joutokäyntinopeus: 1 200 – 1 300 kierr./min Korkea joutokäyntinopeus: 3 790 – 3 890 kierr./min

Lisälaitteet/lisävarusteet

Koneeseen on saatavana valikoima Toron hyväksymiä lisälaitteita ja -varusteita, joiden avulla voidaan parantaa ja laajentaa sen ominaisuuksia. Ota yhteys valtuutettuun huoltoliikkeeseen tai valtuutettuun Toro-jälleenmyyjään tai siirry osoitteeseen www.Toro.com, jossa on luettelo hyväksytyistä lisälaitteista ja -varusteista.

Käytä vain aitoja Toro-varaosia ja -lisävarusteita, jotta kone toimisi parhaalla mahdollisella tavalla ja sen turvasertifiointi pysyisi voimassa. Muiden valmistajien varaosat ja lisävarusteet voivat osoittautua vaarallisiksi, ja niiden käyttö voi johtaa tuotteen takuun raukeamiseen.

Käyttö

Ennen käyttöä

Turvallisuus ennen käyttöä

Yleinen turvallisuus

- Tämä ajoneuvo ei ole lelu. Älä anna alle 16-vuotiaiden lasten (ellei heillä ole virallista moottoriajoneuvon ajolupaa), kouluttamattomien henkilöiden tai fyysisesti rajoittuneiden henkilöiden käyttää tai huoltaa laitetta. Paikalliset säännökset saattavat asettaa rajoituksia käyttäjän iälle. Omistaja vastaa käyttäjien ja mekaanikkojen koulutuksesta.
- Tutustu laitteen turvallisen käytön ohjeisiin, ohjauslaitteisiin ja turvamerkintöihin.
- Sammuta kone, irrota virta-avain ja odota, että kaikki liikkuvat osat pysähtyvät, ennen kuin poistut käyttäjän paikalta. Koneen on annettava jäähtyä ennen sen säätöä, huoltoa, puhdistusta tai varastointia.
- Selvitä, miten kone pysäytetään ja sen virta katkaistaan nopeasti.
- Varmista, että käyttäjän ja matkustajien yhteismäärä ei ylitä koneeseen asennettujen käsitukien määrää. Älä kuljeta pieniä lapsia sylissä.
- Varmista, että kaikki matkustajat ymmärtävät *käyttöoppaan* ohjeet ja varoitukset ja noudattavat niitä.
- Tarkista, että kaikki turvalaitteet ja tarrat ovat paikoillaan. Korjaa tai vaihda kaikki turvalaitteet ja vaihda kaikki epäselvät tai puuttuvat tarrat. Älä käytä konetta, mikäli ne eivät ole paikoillaan tai toimi kunnolla.

Polttoaineturvallisuus

- Käsittele polttoainetta erittäin varovasti. Se on tulenarkaa, ja höyryt räjähtävät herkästi.
- Sammuta savukkeet, sikarit, piiput ja muut sytytyslähteet.
- Käytä vain hyväksyttyä polttoaineastiaa.
- Älä irrota polttoainesäiliön korkkia tai täytä polttoainesäiliötä moottorin ollessa käynnissä tai kuuma.
- Älä lisää tai tyhjennä polttoainetta suljetussa tilassa.
- Älä säilytä konetta tai polttoainesäiliötä tilassa, jossa on avotuli, kipinöitä tai varmistusliekki

(esimerkiksi vedenlämmitin tai muu vastaava laite).

- Jos polttoainetta roiskuu, älä yritä käynnistää moottoria. Vältä luomasta minkäänlaisia kipinälähteitä, ennen kuin polttoainehöyryt ovat hälvenneet.

Päivittäisen huollon suorittaminen

Huoltoväli: Aina ennen käyttöä tai päivittäin

Suorita kohdan [Päivittäisen huollon tarkastuslista \(sivu 56\)](#) osassa ”Ennen jokaista käyttökertaa tai päivittäin” mainitut toimet ennen koneen käynnistystä päivittäin.

Rengaspaineen tarkistus

Huoltoväli: Aina ennen käyttöä tai päivittäin

⚠ HENGENVAARA

Liian alhainen rengaspaine vähentää koneen vakautta rinteissä. Sen seurauksena kone voi kaatua, mikä voi johtaa tapaturmaan tai kuolemaan.

Älä käytä liian alhaisia rengaspaineita.

Katso suositellut rengaspaineet seuraavasta luettelosta:

- **Eturenkaiden rengaspaine:** noin 1,65 bar.
- **Takarenkaiden paine, kun kuorma on enintään 227 kg:** noin 1,65 bar.
- **Takarenkaiden paine, kun kuorma on yli 227 kg:** noin 2,21 bar.

Tärkeää: Älä ylitä renkaiden kylkeen merkittyä painetta.

Tärkeää: Tarkista renkaiden ilmanpaine oikean paineen varmistamiseksi. Jos renkaiden paine ei ole oikea, ne kuluvat ennenaikaisesti ja saattavat johtaa nelipyörävedon jumiutumiseen.

Kuva 40 on esimerkki liian alhaisen paineen aiheuttamasta kulumisesta.

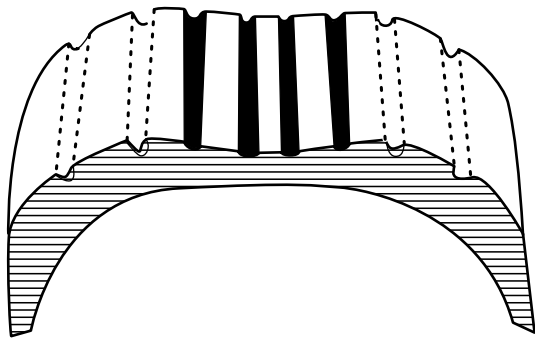

Kuva 40

Kuva 41 on esimerkki liian korkean paineen aiheuttamasta kulumisesta.

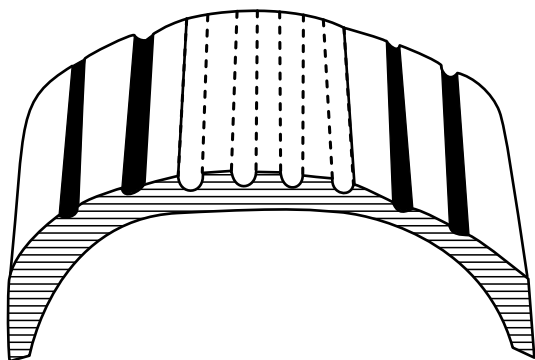

Kuva 41

Polttoaineen lisäys

Suosittelut polttoaine

Moottorissa käytetään puhdasta, tuoretta dieselpolttoainetta, jonka setaaniluku on vähintään 40. Jotta polttoaine olisi tuoretta, osta sitä vain 30 päivän tarpeeseen.

Käytä kesälaatuista dieselpolttoainetta (nro 2-D) yli -7 °C :n lämpötiloissa ja talvilaatuista dieselpolttoainetta (nro 1-D tai nro 1-D/2-D-seosta) alle -7 °C :n lämpötiloissa. Talvilaatuisen dieselpolttoaineen leimahdus- ja jäähmepisteet ovat alhaisempia, joten sen käyttö helpottaa moottorin käynnistystä ja vähentää polttoaineen kemiallista erottumista alhaisissa lämpötiloissa.

Kesälaatuisten dieselpolttoaineiden käyttö yli -7 °C :n lämpötiloissa pidentää polttoainepumpun osien käyttöikää.

Tärkeää: Dieselpolttoaineen sijasta ei saa käyttää paloöljyä tai bensiiniä. Väärän polttoaineen käyttö rikkoo moottorin.

Polttoainesäiliön täyttö

Polttoainesäiliön tilavuus: 32 litraa

1. Puhdista polttoainesäiliön korkin ympäristö.
2. Irrota polttoainesäiliön korkki.
3. Lisää polttoainetta säiliöön, kunnes pinta on noin 25 mm täyttökaulan alareunan alapuolella, ja asenna korkki.

Huomaa: Älä täytä polttoainesäiliötä liian täyteen.

4. Asenna polttoainesäiliön korkki huolellisesti paikalleen.
5. Pyyhi läikkynyt polttoaine pois.

Uuden koneen sisäänajo

Noudata **50 ensimmäisen käyttötunnin** aikana seuraavia ohjeita, jotta koneen suorituskyky olisi mahdollisimman hyvä:

- Kun olet käynnistänyt moottorin kylmänä, anna sen lämmetä noin 15 sekuntia, ennen kuin aloitat koneen käytön.
Huomaa: Anna moottorin lämmetä pidempään, jos ympäristön lämpötila on alhainen.
- Anna moottorin jäähtyä koneen käytön jälkeen noin 15 sekunnin ajan ennen moottorin sammuttamista.
- Varmista, että jarrut on ajettu sisään. Katso kohta [7 Jarrujen sisäänajo \(sivu 31\)](#).
- Tarkista nestemäärät useammin tämän prosessin aikana.
- Vaihtele koneen nopeutta käytön aikana ja vältä nopeita kiihdytyksiä.
- Moottoriin ei tarvita erityistä sisäänajoöljyä. Alkuperäinen moottoriöljy on samaa laatua, jota käytetään myöhemminkin öljynvaihdossa.

Käytön aikana

Turvallisuus käytön aikana

Yleinen turvallisuus

- Omistaja ja käyttäjä voivat estää loukkaantumisia tai omaisuusvahinkoja aiheuttavat tapaturmat ja ovat siksi vastuussa niistä.
- Matkustajien on istuttava heille tarkoitetuilla istumapaikoilla. Matkustajien kuljettaminen kuljetuslavalla on kielletty. Älä päästä sivullisia tai lapsia käyttöalueelle.
- Pukeudu asianmukaisesti. Käytä silmäsuojaimia, pitkiä housuja, tukevia liukastumisen estäviä kenkiä ja kuulosuojaimia. Älä käytä löysiä vaatteita tai roikkuvia koruja, ja kiinnitä pitkät hiukset.
- Käytä hyväksyttyä kypärää, kun käytät konetta vaikeakulkuisessa tai epätasaisessa maastossa tai suurilla nopeuksilla.
- Koneen käyttö vaatii käyttäjän täyden huomion. Jos käyttäjän huomio keskittyy muualle, saattaa seurata henkilö- tai omaisuusvahinko.
- Älä käytä konetta sairaana, väsyneenä tai alkoholin tai huumausaineiden vaikutuksen alaisena.
- Käytä konetta vain ulkona tai paikassa, jossa on hyvä ilmanvaihto.
- Älä ylitä koneen enimmäiskokonaispainoa (GVW).
- Ole erityisen varovainen, kun käytät, jarrutat tai käännät konetta, jonka kuljetuslavalla on raskas kuorma.
- Kuljetuslavalla kuljetettava ylikokoinen kuorma heikentää laitteen vakautta. Älä ylitä lavan kantokapasiteettia.
- Esineet, joita ei voi kiinnittää laitteeseen, vaikuttavat negatiivisesti laitteen ohjaukseen, jarrutukseen ja vakauteen. Kun kuljetat materiaalia, jota ei voida kiinnittää koneeseen, ole varovainen ohjatessasi konetta tai jarruttaessasi.
- Vähennä laitteen ajonopeutta ja kuormaa, kun käytät laitetta karkeassa, epätasaisessa maastossa tai lähellä reunakiviä, kuoppia ja muita äkkinäisiä maaston muutoksia. Kuorma voi siirtyä, mikä heikentää laitteen vakautta.
- Käyttäjän ja matkustajien on istuttava aina koneen ollessa liikkeessä. Käyttäjän on pidettävä molemmat kädet ohjauspyörällä, ja matkustajien on pidettävä kiinni koneen käsituista. Pidä kädet ja jalat aina laitteen sisäpuolella.
- Käytä laitetta vain, kun näkyvyys on hyvä. Varo kuoppia, uria, töyssyjä, kiviä ja muita piileviä vaaroja. Maaston epätasaisuudet voivat kaataa koneen. Korkea ruoho voi peittää esteet. Ole

varovainen lähestyessäsi kulmia, joissa on huono näkyvyys, pensaita, puita tai muita näköesteitä.

- Älä aja konetta pudotusten, oijen tai vallien lähetyvillä. Kone voi kaatua yllättäen, jos pyörä menee reunan yli tai jos reuna sortuu.
- Tarkkaile ympäristöä ja vältä matalia esteitä, kuten puiden oksia, ovien kamanoita ja kulkusiltoja.
- Katso taakse ja alas ennen koneen peruuttamista ja varmista, että reitti on vapaa.
- Tätä konetta ei ole suunniteltu tai tarkoitettu käyttöön yleisillä teillä. Se voi olla vaarallista ja voimassa olevien lakien vastaista.
- Jos ajat koneella julkisilla teillä, noudata liikennesääntöjä ja käytä kaikkia lain määrittämiä lisävarusteita, kuten valoja, suuntavilkkuja ja hitaan ajoneuvon merkkejä.
- Jos kone tärisee epänormaalisti, pysäytä se välittömästi ja katkaise virta. Odota, että kaikkien osien liike on pysähtynyt, ja tarkista, että koneessa ei ole vaurioita. Korjaa koneen vauriot ennen kuin jatkat sen käyttöä.
- Pysähtymismatka märällä alustalla voi olla pitempi kuin kuivalla. Kuivaa märät jarrut ajamalla hitaasti tasaisella alustalla ja painamalla samalla jarrupoljinta kevyesti.
- Koneen käyttö päällystetyllä alustalla eri tiloissa, kuten kaksi- ja nelipyörävedolla, sekä matkustajien ja kuorman kuljettaminen voivat vaikuttaa koneen ohjattavuuteen.
- Koneen käyttö suurella nopeudella ja nopea pysäytys tämän jälkeen saattaa aiheuttaa takapyörrien lukkiutumisen, mikä puolestaan heikentää koneen hallittavuutta.
- Huolimaton ajaminen tai äkilliset ohjausliikkeet suurella nopeudella ajettaessa lisäävät kaatumisen tai katolleen kierähtämisen riskiä.
- Älä koske moottoriin, vaihteistoon, äänenvaimentimeen tai pakoputkistoon moottorin käydessä tai heti sen sammuttamisen jälkeen. Nämä osat voivat olla niin kuumia, että ne aiheuttavat palovamman.
- Älä jätä käynnissä olevaa konetta ilman valvontaa.
- Tee seuraavat toimet ennen käyttäjän paikalta poistumista:
 - Pysäköi kone tasaiselle alustalle.
 - Siirrä vaihteistovipu P (PYSÄKÖINTI) -asentoon.
 - Katkaise koneesta virta ja irrota virta-avain.
 - Odota, että kaikki liikkuvat osat ovat pysähtyneet.
- Älä käytä konetta ukonilman aikana.
- Käytä vain The Toro® Companyn hyväksymiä lisälaitteita ja -varusteita.

Kaatumissuojausjärjestelmän (ROPS) turvallisuus

- Kaatumissuojausjärjestelmä on keskeinen turvalaite. Älä irrota kaatumissuojausjärjestelmää koneesta.
- Käytä aina turvavyötä ehkäisemään ja vähentämään itseesi ja matkustajiin kohdistuvaa loukkaantumisriskiä onnettomuustilanteissa. Varmista, että turvavyö on kiinnitetty ja nopeasti avattavissa hätätilanteessa.
- Tarkista vapaa alikulkukorkeus ja varo osumasta esteisiin.
- Pidä kaatumissuojausjärjestelmä turvallisessa käyttökunnossa tarkistamalla se vaurioiden varalta säännöllisesti ja pitämällä kaikki kiinnittimet tiukalla.
- Vaihda vaurioituneet kaatumissuojausjärjestelmän osat. Älä korjaa tai muuta niitä.

Useamman matkustajan turvallisuus

- Älä ylitä koneen kokonaispainoa (GVW). Kuljettajan, matkustajien ja kuljetuslavan kuorman paino on otettava huomioon laskettaessa koneen kokonaispainoa (GVW).
- Matkustajien on istuttava heille tarkoitetuilla istumapaikoilla. Matkustajat eivät saa istua kuljetuslavalalla.
- Käyttäjän ja matkustajien on istuttava turvavyöt kiinnitettyinä aina koneen ollessa liikkeessä.
- Koneen lisäpituus suurentaa myös kääntösädettä, joten varaa koneen ohjaamiselle enemmän tilaa.

Turvallisuus rinteissä

Rinteissä on huomattava koneen hallinnan menettämisen ja kaatumisen vaara. Tällaiset onnettomuudet voivat aiheuttaa vakavan tapaturman tai kuoleman.

- Tarkasta käyttöpaikka ja määritä, millä rinteillä konetta voidaan käyttää turvallisesti. Laadi omat toimintatavat ja ohjeet näissä rinteissä käyttöä varten. Tämä tarkastus on tehtävä huolellisesti ja harkiten.
- Jos koneen käyttö rinteessä ei vaikuta turvalliselta työskentelyn aikana, älä käytä konetta rinteessä.
- Liiku rinteissä hitaasti ja varovasti. Älä muuta koneen nopeutta tai suuntaa äkillisesti.
- Vältä koneen käyttöä märässä maastossa. Renkaat voivat menettää pidon. Kone voi kaatua jo ennen kuin renkaat menettävät pidon.
- Aja rinteet kohtisuoraan ylös ja alas.

- Jos koneen vauhti alkaa hidastua ylämäkeen ajettaessa, kytke jarrut vähän kerrallaan ja peruuta kone hitaasti suoraan alaspäin rinnettä.
- Kääntyminen ajettaessa rinnettä ylös tai alas voi olla vaarallista. Jos rinteessä on käännäyttävä, tee se hitaasti ja varovasti.
- Raskaat kuormat vaikuttavat vakauteen rinteessä. Vähennä kuormaa ja laitteen nopeutta ajaessasi rinnettä ylös tai alas tai jos kuorman painopiste on korkealla. Kiinnitä kuorma kuljetuslavalle, jotta kuorma ei voi liikkua. Noudata erityistä varovaisuutta, kun kuljetat helposti siirtyviä kuormia (kuten nesteitä, kiviä ja hiekkaa).
- Vältä koneen käynnistämistä, pysäyttämistä tai kääntämistä rinteissä erityisesti, jos koneessa on kuorma. Pysähtyminen alamäessä kestää kauemmin kuin pysähtyminen tasaisella alustalla. Jos laite on pysäytettävä, vältä äkkinäisiä nopeuden muutoksia, joiden seurauksena laite voi kaatua tai kallistua. Älä kytke jarruja nopeasti vierieessäsi taaksepäin, koska kone voi kaatua.

Turvallisuus lastauksen ja tyhjennyksen aikana

- Älä ylitä koneen kokonaispainoa (GVW), kun kuljetuslavalla on kuormaa tai kun koneella vedetään perävaunua.
- Jaa kuljetuslavan kuorma tasaisesti, jotta laitteen vakaus ja hallittavuus paranevat.
- Varmista ennen tyhjennystä, että laitteen takana ei ole ketään.
- Älä tyhjennä lastattua kuljetuslavaa laitteen ollessa sivuttain rinteessä. Painon jakautumisen muutos voi kaataa laitteen.

Kuljetuslavan käyttö

Kuljetuslavan nostaminen

⚠ VAARA

Nostettu lava voi pudota ja vahingoittaa lavan alla olevia henkilöitä.

- Poista lavalta kuorma kokonaan ennen lavan nostamista.
- Varmista ennen kuljetuslavan alla työskentelyä, että lava on yläasennossa ja vakaa.

⚠ VAARA

Jos laitetta ajetaan kuljetuslava nostettuna, laite saattaa kaatua tai vieriä helpommin. Kuljetuslava saattaa vaurioitua, jos konetta käytetään kuljetuslava nostettuna.

- Käytä konetta vain, kun kuljetuslava on alhaalla.
- Laske kuljetuslava tyhjennyksen jälkeen.

⚠ VAROITUS

Jos kuorman painopiste on lähellä kuljetuslavan takaosaa salpaa vapautettaessa, lava saattaa kallistua auki odottamatta ja vahingoittaa käyttäjää tai sivullisia.

- Keskitä kuormat kuljetuslavan keskelle, mikäli se on mahdollista.
- Pitele kuljetuslavaa alhaalla salpaa vapautettaessa ja varmista, ettei kukaan nojaa lavaan tai seiso sen takana.
- Poista lavalta kaikki lasti ennen lavan nostamista laitteen huoltoa varten.

Nosta kuljetuslava nostamalla vipua ([Kuva 42](#)).

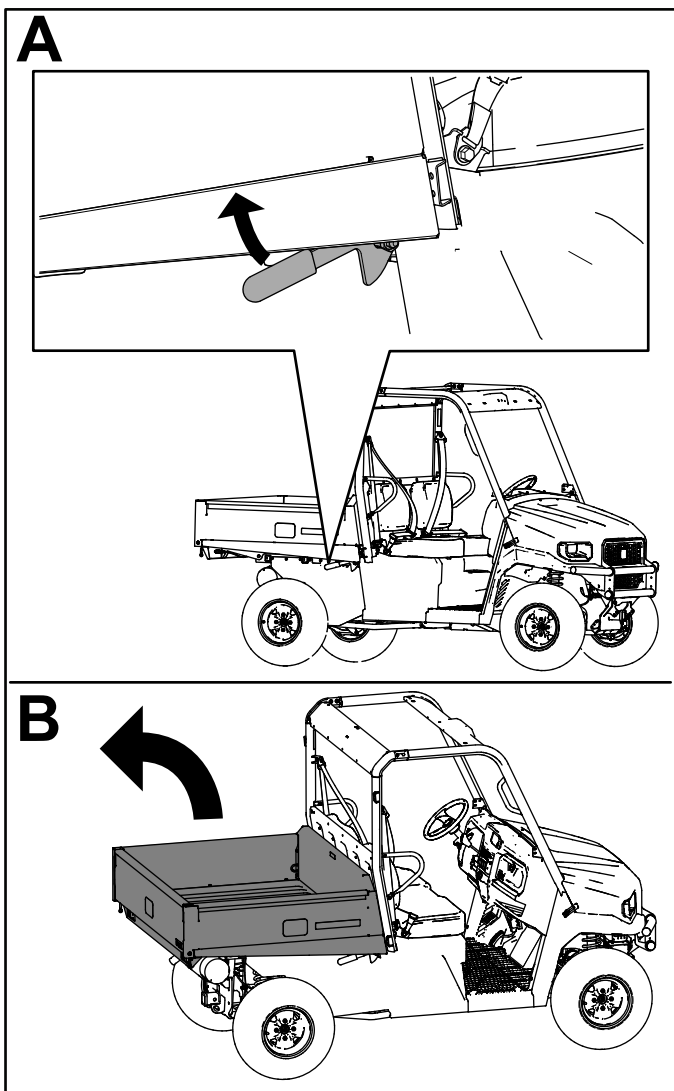

Kuva 42

g398990

Perälautan avaaminen

1. Varmista, että kuljetuslava on alhaalla ja lukittuna.
2. Nosta perälautaa molemmin käsin sen yläosassa olevan kohouman kohdalta (Kuva 43).

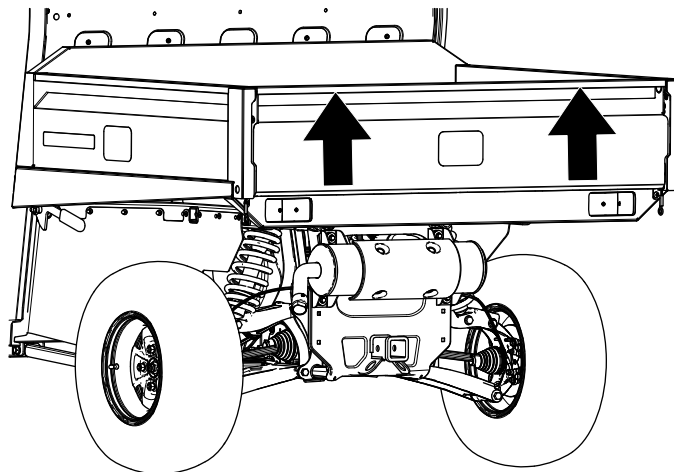

Kuva 43

g356658

3. Laske perälautaa, kunnes se asettuu kuljetuslavan pohjan tasalle (Kuva 44).

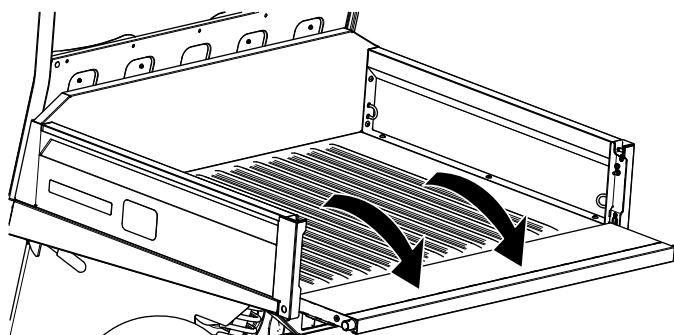

Kuva 44

g356659

Kuljetuslavan laskeminen

⚠ VAARA

Lava voi olla hyvin painava. Kädet tai muut vartalon osat voivat murskaantua sen painosta.

Pidä kädet ja muut vartalon osat etäällä, kun lasket lavan alas.

Paina kuljetuslavaa hitaasti alas, kunnes se loksahda paikalleen.

Perälaudan sulkeminen

Jos laitteen kuljetuslavalla oli ennen tyhjennystä irtonaista materiaalia, kuten hiekkaa, soraa tai puruja, tyhjennettyä materiaalia on voinut jäädä perälaudan saranoihin. Tee seuraavat toimet ennen perälaudan sulkemista.

1. Poista käsin mahdollisimman paljon materiaalia saranoiden alueelta.
2. Käännä perälautaa noin 45° (Kuva 45).

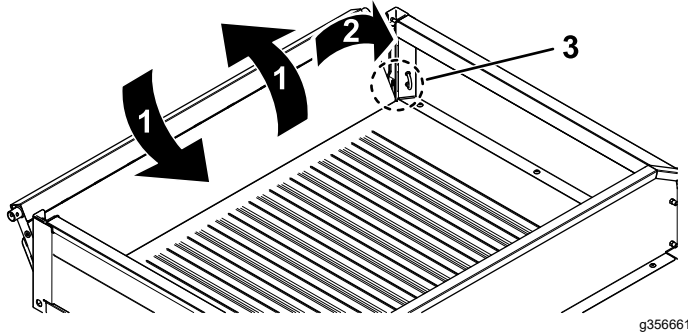

Kuva 45

g356661

1. Käännä perälautaa edestakaisin useita kertoja.
 2. Käännä perälautaa noin 45°.
 3. Kääntele ja ravitele perälautaa edestakaisin useita kertoja (Kuva 45).
- Huomaa:** Tämä irrottaa lisää materiaalia saranoista.
4. Laske perälauta ja tarkista, onko saranoissa yhä materiaalia.
 5. Toista vaiheet 1–4, kunnes saranoissa ei ole enää materiaalia.
 6. Käännä perälauta ylös ja nosta se kuljetuslavassa oleviin uriin.

Moottorin käynnistys

Tärkeää: Älä yritä käynnistää konetta työntämällä tai vetämällä. Tämä saattaa vaurioittaa voimansiirtoa.

1. Istu käyttäjän istuimelle ja varmista, että kone on P (PYSÄKÖINTI) -asennossa.
2. Käännä virta-avain KÄYNNISSÄ-asentoon.

Huomaa: Kun hehkutulpan sammuu (noin 5–10 sekunnin kuluttua), moottorin voi käynnistää.

3. Paina jarrupoljinta, kun jalkasi on pois kaasupolkimelta.
4. Käännä virta-avain KÄYNNISTYS-asentoon.

Jos jalkasi ei ole jarrupolkimella, moottoria ei voi käynnistää.

Huomaa: Vapauta virta-avain heti moottorin käynnistyttyä ja anna sen palata KÄYNNISSÄ-asentoon.

Huomaa: Käytä käynnistysmoottoria korkeintaan 10 sekuntia kerrallaan, jotta se ei vaurioidu. Jos moottori ei käynnisty 10 sekunnin kuluessa, käännä avain PYSÄYTYS-asentoon. Tarkista ohjauslaitteet ja suorita muut alkutarkistukset, odota 10 sekuntia ja yritä käynnistää uudelleen.

Koneella ajo

1. Paina jarrupoljinta.
2. Siirrä vaihteenvaihtin halutulle vaihteelle.
3. Vapauta jarrupoljin ja paina kaasupoljinta vähitellen.

Tärkeää: Pysäytä kone aina ennen vaihteen vaihtamista.

Alla olevan taulukon avulla voidaan määrittää kunkin vaihteen ajonopeus, kun konetta käytetään.

Vaihte	Enimmäisnopeus (km/h)	Enimmäisnopeus (mph)
R (PERUUTUS)	0–24	0–15
H (NOPEA ETEENPÄIN)	0–40	0–25
L (HIDAS ETEENPÄIN)	0 – 24	0 – 15

Huomaa: Jos virtalukko jätetään pitkäksi aikaa KÄYNNISSÄ-asentoon moottoria käynnistämättä, akku tyhjenee.

Vakionopeussäätimen käyttö

Vakionopeussäätimen käyttöä varten turvavyö on kiinnitettävä ja konetta on ajettava valitulla vaihteella seuraavalla ajonopeudella:

- **H (nopea eteenpäin) -vaihte:** vähintään 6 km/h
- **L (hidas eteenpäin) -vaihte:** vähintään 3 km/h

1. Käännä vakionopeussäätimen kytkin PÄÄLLÄ-asentoon (Kuva 46).
2. Kun saavutat halutun ajonopeuden, kytke/asetta vakionopeussäädin painamalla vakionopeussäätimen kytkintä ylöspäin (Kuva 46).

Lisää vakionopeutta painamalla kytkintä ylöspäin, kunnes saavutat halutun nopeuden (Kuva 46).

Huomaa: Lisää ajonopeutta 1 km/h kerrallaan painamalla painiketta yhden kerran.

Poista vakionopeussäädin käytöstä painamalla kytkin alas POIS-asentoon (Kuva 46).

Huomaa: Kun jarrupoljinta painetaan, vakionopeussäädin kytkeytyy pois käytöstä.

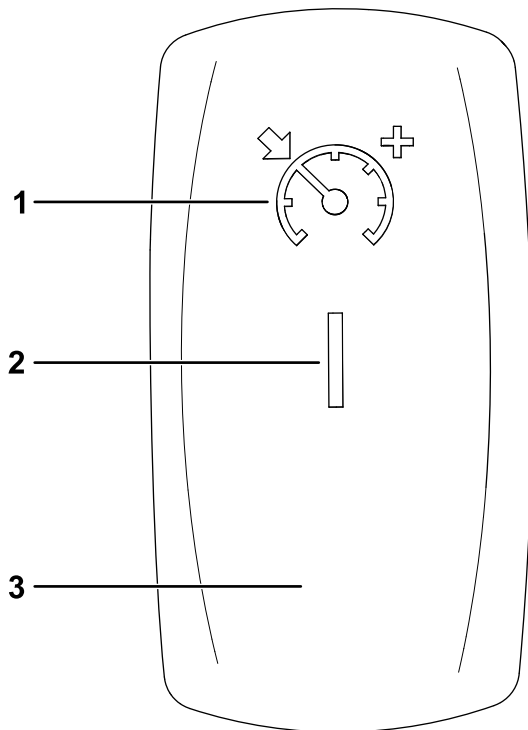

Kuva 46

g391453

1. Aseta vakionopeussäädin / lisää vakionopeutta
2. PÄÄLLÄ-asento
3. POIS-asento

Ajonopeuden säätimen käyttö

1. Pidä painiketta (Kuva 47) painettuna vähintään 10 sekuntia.

Asetettu nopeus vilkkuu.

2. Lisää ajonopeutta 1 km/h:n välein painamalla painiketta 1 kerran.

Huomaa: Suurin mahdollinen ajonopeus on 40 km/h. Pienin mahdollinen on 8 km/h.

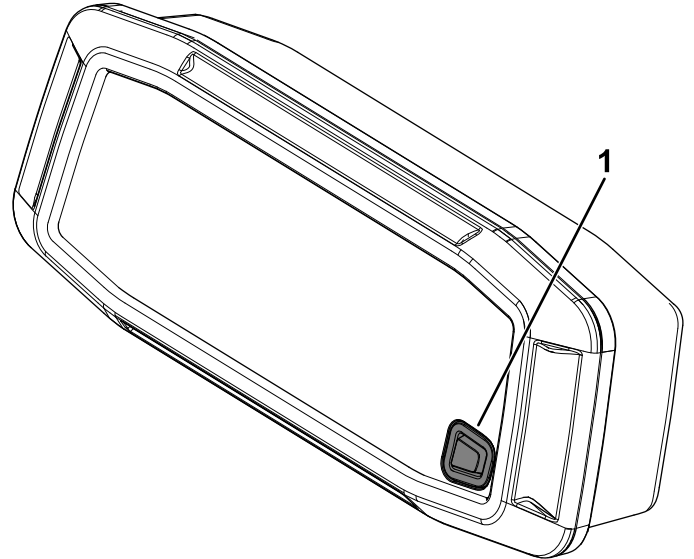

g367226

Kuva 47

1. Painike

Koneen pysäytys

Kone pysäytetään nostamalla jalka pois kaasupolkimelta ja painamalla sitten jarrupoljinta.

Moottorin sammutus

1. Pysäytä kone.
2. Siirrä vaihteistovipu P (PYSÄKÖINTI) -asentoon.
3. Käännä virta-avain PYSÄYTYS-asentoon ja irrota virta-avain.

Nelipyörävedon / tasauspyörästäön lukkojen käyttö

⚠ VAARA

Koneen hallinta saatetaan menettää ja kone tai nurmikko saattaa vahingoittua, jos nelipyörävetoa ja tasauspyörästäön lukkoja ei käytetä oikein.

- Koneen nopeus saa olla enintään 16 km/h, jotta nelipyöräveto voidaan kytkeä käyttöön.
- Koneen nopeus saa olla enintään 8 km/h, jotta tasauspyörästäön lukot voidaan kytkeä käyttöön.
- Nelipyöräveto ja tasauspyörästäön lukot voidaan kytkeä irti, kun kone liikkuu. Nelipyöräveto ja tasauspyörästäön lukot voivat pysyä kytkettyinä akselikuormituksella. Kun akselikuormitus poistetaan, nelipyöräveto ja tasauspyörästäön lukot vapautuvat.
- Käytä nelipyörävetoa ja tasauspyörästäön lukkoja vain silloin, kun niitä tarvitaan pidon parantamiseen.

⚠ VAARA

Koneen kaatuminen tai keikahtaminen katolle rinteessä aiheuttaa vakavia vammoja.

- Nelipyörävedon ja tasauspyörästäön lukkojen aikaansaama lisääntynyt vetokyky voi varomattomasti käytettynä saada aikaan vaarallisia tilanteita, kuten nousemisen liian jyrkkiin rinteisiin, joissa ei voi kääntyä. Ole varovainen käyttäessäsi konetta nelipyöräveto tai tasauspyörästäön lukko kytkettyinä, erityisesti jyrkemmissä rinteissä.
- Jos nelipyöräveto tai tasauspyörästäön lukko on kytkettynä tehdessäsi jyrkän käännöksen suurella nopeudella ja sisempi takapyörä nousee ylös maasta, koneen hallinta voidaan menettää, jolloin kone alkaa luisua. Käytä nelipyörävetoa ja tasauspyörästäön lukkoja vain hitailla nopeuksilla.

Nelipyörävedon kytkeminen

1. Varmista, että koneen nopeus on enintään 16 km/h ja että jalkasi ei ole kaasupolkimella.
2. Kytke nelipyöräveto painamalla kaksi-/nelipyörävedon kytkintä (Kuva 48).

Huomaa: Nelipyöräveto voidaan kytkeä pois käytöstä millä tahansa nopeudella.

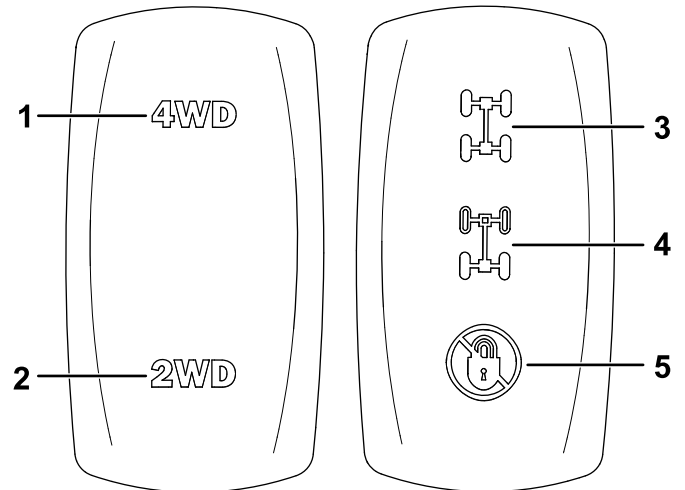

Kuva 48

1. Ylös-asento – kytkee nelipyörävetoa
2. Ala-asento – kytkee kaksipyörävetoa
3. Ylös-asento kytkee etu- ja takatasauspyörästäön lukon
4. Keski-asento kytkee takatasauspyörästäön lukon
5. Ala-asento – kytkee differentiaalilukot pois käytöstä

Nelipyörävedon irtikytkeminen

Kun jalkasi on pois kaasupolkimelta, kytke nelipyöräveto irti painamalla kaksi-/nelipyörävedon kytkin alas-asentoon (Kuva 48).

Huomaa: Nelipyörävedon kuvake ei näy näytössä, kun kytkin on irtikytkennän asennossa.

Huomaa: Nelipyörävedon voi kytkeä irti, kun kone liikkuu. Nelipyöräveto voi pysyä kytkettynä akselikuormituksella. Kun akselikuormitus poistetaan, nelipyöräveto vapautuu.

Tasauspyörästäön lukkojen kytkeminen

1. Varmista, että koneen nopeus on enintään 8 km/h ja että jalkasi ei ole kaasupolkimella.
2. Kytke takatasauspyörästäön lukko painamalla tasauspyörästäön lukkojen kytkin keskiasentoon (Kuva 48).

Kytke etu- ja takatasauspyörästäön lukot painamalla tasauspyörästäön lukkojen kytkin keskiasentoon (Kuva 48).

Huomaa: Tasauspyörästäön lukot ovat käytössä vain silloin, kun tasauspyörästäön lukkojen kytkin on painettuna.

Huomaa: Tasauspyörästäön lukkojen kuvake tulee näkyviin, kun tasauspyörästäön lukko kytketään.

Tasauspyörästäön lukkojen irtikytkeminen

Kun jalkasi on pois kaasupolkimelta, kytke tasauspyörästäön lukot irti painamalla tasauspyörästäön lukkojen kytkin alas-asentoon (Kuva 48).

Huomaa: Tasauspyörästäön lukkojen kuvake ei näy, kun kytkin on irtikytkennän asennossa.

Huomaa: Tasauspyörästäön lukot voidaan kytkeä irti, kun kone liikkuu. Tasauspyörästäön lukot voivat pysyä kytkettyinä akselikuormituksella. Kun akselikuormitus poistetaan, tasauspyörästäön lukot vapautuvat.

Moottorin käyntinopeuden säätö P (PYSÄKÖINTI) -asennossa

Kun moottoria lämmitetään kylmällä säällä tai jos akkua on ladattava moottorilla, toimi seuraavasti:

1. Siirrä vaihteistovipu P (PYSÄKÖINTI) -asentoon.
2. Pidä toinen jalka jarrupolkimella ja paina samanaikaisesti toisella jalalla kaasupoljinta.

Huomaa: Käyntinopeuden säätöä ei voi suorittaa N (VAPAA) -asennossa.

Kuljetuslavan lastaus

Noudata seuraavia ohjeita kuljetuslavan lastauksessa ja laitteen käytössä:

- Ota huomioon laitteen kuormauskapasiteetti ja rajoita lavalla kuljetettavaa painoa kohdan [Tekniset tiedot \(sivu 38\)](#) ohjeiden sekä laitteessa olevan enimmäiskokonaispainoa osoittavan merkinnän mukaan.

Huomaa: Nimelliskuormitettavuus koskee vain laitteen käyttöä tasaisella alustalla.

- Vähennä kuljetuslavalla olevan kuorman painoa rinteissä tai epätasaisessa maastossa.
- Kuljeta vähemmän kuormaa, jos kuormassa on korkeita materiaaleja (joiden painopiste on korkealla), kuten tiilipinoja, puutavaraa tai lannoitesäkkejä. Lastaa kuorma niin matalaksi kuin mahdollista ja varmista, ettei kuorma haittaa näkyvyyttä käytön aikana laitteen taakse.
- Pidä kuorma kuljetuslavan keskellä lastaamalla se seuraavasti:
 - Sijoita kuljetuslavalla olevan kuorman paino tasaisesti molemmille puolille.

Tärkeää: Laite voi kaatua helpommin, jos kuljetuslavan toisella puolella on enemmän kuormaa.

- Sijoita kuljetuslavalla olevan kuorman paino tasaisesti eteen ja taakse.

Tärkeää: Kuorman sijoittaminen taka-akselin taakse vähentää etupyörien pitoa ja voi aiheuttaa hallinnan menetyksen tai laitteen kaatumisen.

- Ole erityisen varovainen, kun kuljetat lavalla ylikokoisia kuormia ja varsinkin silloin, jos ylikokoisen kuorman painoa ei voi keskittää kuljetuslavalle.
- Kiinnitä kuorma kuljetuslavalle aina kun mahdollista, jotta kuorma ei pääse siirtymään.
- Kun kuljetat nesteitä, ole varovainen ylä- ja alamäissä, äkillisissä nopeuden muutoksissa tai pysähdyksissä ja epätasaisella alustalla.

Kuljetuslavan tilavuus on 0,45 m³. Lavalle sijoitettavan materiaalin määrä laitteen painorajoituksia ylittämättä voi vaihdella merkittävästi materiaalin tiheyden mukaan.

Katso eri materiaalien lastausrajoitukset seuraavasta taulukosta:

Materiaali	Tiheys	Kuljetuslavan enimmäiskapasiteetti (tasaisella alustalla)
Sora, kuiva	1 522 kg/m ³	Täysi

Sora, märkä	1 922 kg/m ³	3/4 täysi
Hiekka, kuiva	1 442 kg/m ³	Täysi
Hiekka, märkä	1 922 kg/m ³	3/4 täysi
Puu	721 kg/m ³	Täysi
Kaarna	< 721 kg/m ³	Täysi
Multa, tiivis	1 602 kg/m ³	3/4 täysi (noin)

Käytön jälkeen

Turvallisuus käytön jälkeen

Yleinen turvallisuus

- Tee seuraavat toimet ennen käyttäjän paikalta poistumista:
 - Pysäköi kone tasaiselle alustalle.
 - Siirrä vaihteistovipu P (PYSÄKÖINTI) -asentoon.
 - Katkaise koneesta virta ja irrota virta-avain.
 - Odota, että kaikki liikkuvat osat ovat pysähtyneet.
- Koneen on annettava jäähtyä ennen sen säätöä, huoltoa, puhdistusta tai varastointia.
- Älä säilytä konetta tilassa, jossa on avotuli, kipinöitä tai varmistusliekki (esimerkiksi vedenlämmitin tai muu vastaava laite).
- Pidä kaikki koneen osat hyvässä kunnossa ja kaikki kiinnitykset tiukalla.
- Huolla ja puhdista turvavyöt tarpeen mukaan.
- Vaihda kaikki kuluneet, vaurioituneet tai puuttuvat tarrat.

Koneen kuljetus

- Ole varovainen lastatessasi konetta perävaunuun tai lavalle.
- Käytä täysleveää ramppia lastatessasi konetta perävaunuun tai lavalle.
- Kiinnitä kone tiukasti.

Katso koneen kiinnityspisteiden sijainnit kuvista (Kuva 49) ja (Kuva 50).

Huomaa: Lastaa kone perävaunuun siten, että koneen etuosa osoittaa eteenpäin.

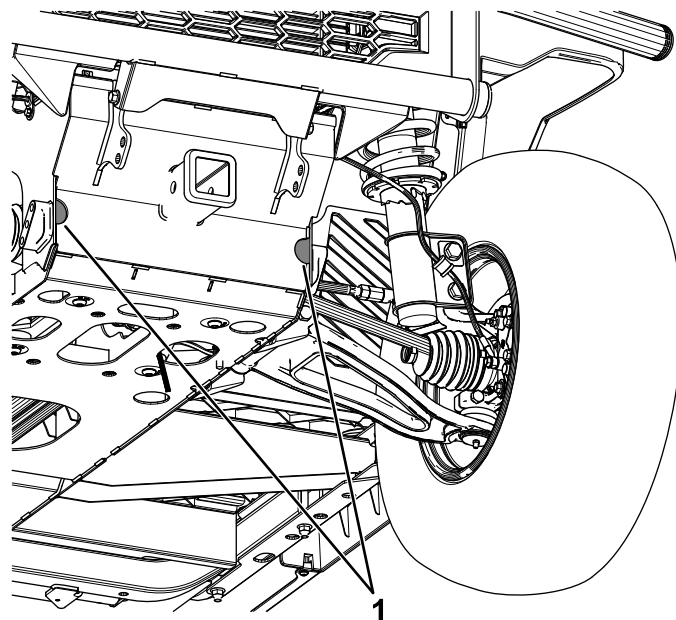

Kuva 49

g356657

1. Etukiinnityspisteet

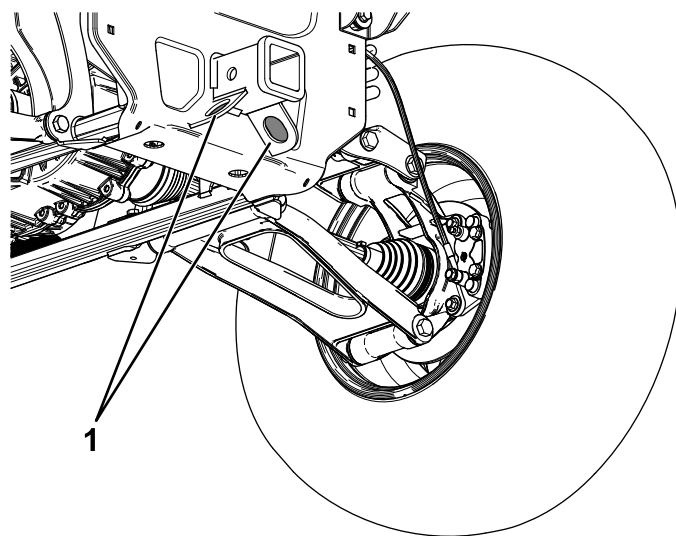

Kuva 50

g356660

1. Takakiinnityspisteet

Koneen hinaus

Hätätapauksessa konetta voidaan hinata lyhyen matkaa. Tämä ei kuitenkaan ole normaalikäytäntö.

▲ VAARA

Hinaaminen liian kovalla nopeudella voi heikentää ohjattavuutta, mistä voi olla seurauksena henkilövahinko.

Laitteen hinausnopeus saa olla korkeintaan 8 km/h.

Huomaa: Ohjaustehostin ei välttämättä toimi, minkä vuoksi koneen ohjaaminen on vaikeaa.

Hinaamiseen tarvitaan kaksi henkilöä. Jos konetta on siirrettävä pidempi matka, käytä kuljetukseen lava-autoa tai perävaunua.

1. Kiinnitä hinausköysi laitteen rungon etuosassa olevaan hinaussilmukkaan ([Kuva 49](#)).
2. Siirrä vaihteenvalitsin N (VAPAA) -asentoon.

Perävaunun vetäminen

Laitteella voidaan vetää perävaunuja ja lisälaitteita. Neuvoja saatavilla olevista vetokytkimistä saa valtuutetulta Toro-jälleenmyyjältä.

Koneella voi hinata perävaunuja, joiden kokonaispaino on enintään 907 kg.

Perävaunu on kuormattava siten, että noin 60 % perävaunun kuorman painosta on perävaunun akselin etupuolella. Älä ylitä koneen vetokytkimessä 91 kg:n aisapainoa.

Älä ylikuormita konetta tai perävaunua, kun kuljetat lastia tai vedät perävaunua. Ylikuormitus voi heikentää suorituskykyä tai vaurioittaa jarruja, akselia, moottoria, vaihteistoa, ohjausta, ripustusta, runkorakennetta tai renkaita.

Tärkeää: Suojaa käyttöhihna vaurioilta käyttämällä L (HIDAS ALUE) -asetusta vetämisen aikana.

Kunnossapito

Turvallisuus huollon aikana

- Älä anna tehtävään kouluttamattomien henkilöiden huoltaa konetta.
- Tee seuraavat toimet ennen käyttäjän paikalta poistumista:
 - Pysäköi kone tasaiselle alustalle.
 - Siirrä vaihteistovipu P (PYSÄKÖINTI) -asentoon.
 - Katkaise koneesta virta ja irrota virta-avain.
 - Odota, että kaikki liikkuvat osat ovat pysähtyneet.
- Koneen on annettava jäähtyä ennen sen säätöä, huoltoa, puhdistusta tai varastointia.
- Tue kone pukkien varaan aina koneen alla työskennellessä.
- Älä työskentele nostetun lavan alla ilman asianmukaista lavan tukitankoa.
- Pidä kaikki kiinnitykset tiukalla, jotta koko kone pysyy hyvässä kunnossa.
- Palovaara pienenee, kun koneen alue pidetään puhtaana liiallisesta rasvasta, ruohosta, lehdistä ja kerääntyvästä liasta.
- Jos mahdollista, älä huolla konetta sen ollessa käynnissä. Pysy etäällä liikkuvista osista.
- Jos koneen on oltava käynnissä huoltosäädön aikana, pidä kädet, jalat, vaatteet ja kaikki kehon osat kaukana liikkuvista osista. Pidä sivulliset turvallisen matkan päässä koneesta.
- Puhdista öljy- ja polttoaineroiskeet.
- Pidä kaikki koneen osat hyvässä kunnossa ja kaikki kiinnitykset tiukalla. Vaihda kaikki kuluneet tai vaurioituneet turvamerkinnät.
- Älä koskaan yritä muuttaa turvalaitteiden käyttötarkoitusta tai vähentää turvalaitteen tarjoamaa suojaa.
- Älä käytä moottoria liian suurilla kierroksilla muuttamalla kierrosnopeuden säätimen asetuksia. Turvallisuus- ja tarkkuussyistä kannattaa antaa valtuutetun Toro-jälleenmyyjän tarkistaa moottorin suurin käyntinopeus käyntinopeusmittarilla.
- Jos ajoneuvo vaatii suurempaa korjausta tai jos tarvitset apua, ota yhteys valtuutettuun Toro-jälleenmyyjään.
- Muutosten tekeminen koneeseen saattaa vaikuttaa sen toimintaan, suorituskykyyn ja kestävyYTEEN, mikä voi johtaa tapaturmaan tai hengenvaaraan. Seurauksena voi olla myös The Toro® Companyn ajoneuvolle myöntämän takuun raukeaminen.

Kunnossapitotaulukko

Huoltoväli	Huoltotoimenpide
50 ensimmäisen käyttötunnin jälkeen	<ul style="list-style-type: none">• Tarkasta ja säädä laturin hihna.• Kiristä pyöränmutterit.
Aina ennen käyttöä tai päivittäin	<ul style="list-style-type: none">• Tarkista, että turvavöissä ei ole kulumia, repeämiä tai muita vaurioita. Vaihda turvavyöt, jos jokin niiden osa ei toimi kunnolla.• Tarkista rengaspaine.• Tarkista moottoriöljyn määrä.• Tarkista jäähdytysnesteen määrä.• Poista lika moottorilasta ja jäähdyttimestä.• Tarkista jarrunesteen määrä. Tarkista jarrunesteen määrä ennen moottorin käynnistystä.
100 käyttötunnin välein	<ul style="list-style-type: none">• Tarkista vanteiden ja renkaiden kunto.• Tarkista, että ohjauksessa ja jousituksessa ei ole löysiä tai vaurioituneita osia.• Tarkista etupyörien suuntaus.• Tarkista jarrut.
250 käyttötunnin välein	<ul style="list-style-type: none">• Koneen voitelu (voitele useammin vaativissa käyttöolosuhteissa).• Vaihda ilmanpuhdistimen suodatin (useammin pölyisissä tai likaisissa olosuhteissa).• Vaihda moottorin öljy ja suodatin.• Tarkista ja säädä laturin hihna.• Kiristä pyöränmutterit.• Tarkista vaihteistoöljyn määrä.• Tarkista käyttöhihnan kunto ja puhdista kytkimet.
500 käyttötunnin välein	<ul style="list-style-type: none">• Kalibroi kaasun toimilaite.• Vaihda polttoainesuodattimen/vedenerottimen säiliö (useammin likaisissa ja pölyisissä olosuhteissa).• Tarkasta polttoaineletkut ja liitännät.• Vaihda vaihteistoöljy.• Tarkista etutasauspyörästäön öljymäärä.• Tarkista, että jäähdytysnesteletkuissa ei ole halkeamia, turvonneita kohtia tai haurastumia.• Vaihda käyttöhihna.
1000 käyttötunnin välein	<ul style="list-style-type: none">• Vaihda etutasauspyörästäön öljy.• Vaihda moottorin jäähdytysneste.• Vaihda jarruneste.

Huomaa: Kytkenäkaavion voi tarvittaessa ladata maksuttomasti osoitteesta www.Toro.com etsimällä oman koneen kotisivulla olevasta opaslinkistä.

Tärkeää: Lisää huoltotoimenpiteitä on moottorin käyttöoppaassa.

⚠ VAARA

Koneen kunnossapidon laiminlyönti voi aiheuttaa koneen järjestelmien ennenaikaisen vioittumisen, mikä voi johtaa käyttäjän tai sivullisten loukkaantumiseen.

Pidä kone hyvin huollettuna ja hyvässä toimintakunnossa näiden ohjeiden mukaisesti.

⚠ VAROITUS

Vain pätevä ja valtuutettu henkilöstö saa kunnostaa, korjata, säätää ja tarkistaa laitteen.

- Vältä tulipalon vaaroja ja pidä palontorjuntavarusteet aina käsillä työskentelyalueella. Älä tarkista polttoaineen, akkunesteen tai jäähdytysnesteen määrää tai vuotoa avoliekillä.
- Älä puhdistu osia avoimessa polttoaineastiassa tai syttyvillä puhdistusnesteillä.

⚠ VAROITUS

Jos jätät avaimen virtalukkoon, joku voi vahingossa käynnistää moottorin ja vahingoittaa vakavasti lähellä olijoita.

Sammuta moottori ja irrota avain virtalukosta ennen kaikkia huoltotoimia.

Päivittäisen huollon tarkastuslista

Ota tästä sivusta kopioita.

Tarkistettavat kohdat	Viikolle:						
	Maanantai	Tiistai	Keskiviikko	Torstai	Perjantai	Lauantai	Sunnuntai
Tarkista vaihteenvaihtimen toiminta.							
Tarkista polttoaineen määrä.							
Tarkista moottoriöljyn määrä.							
Tarkista jarrunesteen määrä.							
Tarkista vaihteistoöljyn määrä.							
Tarkista ilmansuodatin.							
Tarkista moottorin jäähdytysrivat.							
Kuuntele, kuuluuko moottorista epätavallisia ääniä.							
Kuuntele, kuuluuko käytettäessä outoja ääniä.							
Tarkista rengaspaine.							
Tarkista nestevuodot.							
Tarkista mittareiden toiminta.							
Tarkista kaasupolkimen toiminta.							
Pese kone.							
Korjaa maalipinnan vauriot.							

Laitteen huolto erityisissä käyttöolosuhteissa

Tärkeää: Jos laitetta käytetään joissain alla olevista olosuhteista, huollot on suoritettava kaksi kertaa tavallista useammin:

- Käyttö aavikolla
- Käyttö kylmässä ilmastossa (alle 10 °C)
- Perävaunun vetäminen
- Toistuva käyttö pölyisissä olosuhteissa
- Käyttö rakennustyömaalla
- Jos ajoneuvo on ollut pitkään käytössä mutaisissa, hiekkaisissa, märissä tai vastaavissa likaisissa olosuhteissa, suorita seuraavat toimenpiteet:
 - Tarkistuta ja puhdistuta jarrut mahdollisimman pian. Näin mikään hankaava materiaali ei pääse aiheuttamaan liiallista kulumista.
 - Käytä koneen pesuun pelkkää vettä tai lisää veteen mietoa pesuainetta.

Tärkeää: Älä puhdistu konetta suolapitoisella tai kierrätetyllä vedellä.

Huoltoa edeltävät toimenpiteet

Koneen valmistelu huoltoa varten

1. Pysäköi kone tasaiselle alustalle.
2. Siirrä vaihteistovipu P (PYSÄKÖINTI) -asentoon.
3. Nosta ja tyhjennä kuljetuslava.
4. Sammuta moottori ja irrota virta-avain.
5. Anna koneen jäähtyä ennen huoltoa.
6. Irrota akun miinuskaapeli (-) akun navasta.

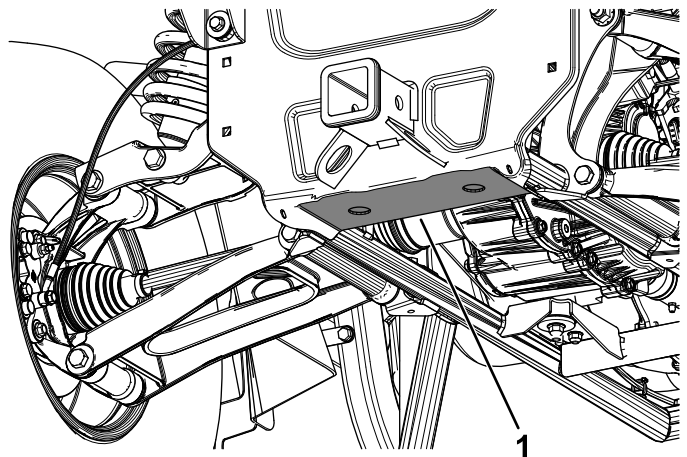

Kuva 52

g365614

1. Takanostokohta

Koneen nosto

⚠ HENGENVAARA

Tunkilla tuettu kone voi olla epävaka ja luiskahtaa ja vahingoittaa siten koneen alla olevaa henkilöä.

- Älä käynnistä konetta, kun kone on tunkilla, koska moottorin värinä tai pyörän liike saattaa pudottaa koneen tunkilta.
- Poista aina avain virtalukosta, ennen kuin nouset pois koneesta.
- Aseta pyöriin vierimisen estävät kiilat, kun kone on nostettu tunkilla.

Kun nostat koneen etupäätä, aseta aina puukappale (tai vastaava) tunkin ja koneen rungon väliin.

Koneen etupään nostokohta sijaitsee rungon etuosan pohjalevyssä (Kuva 51).

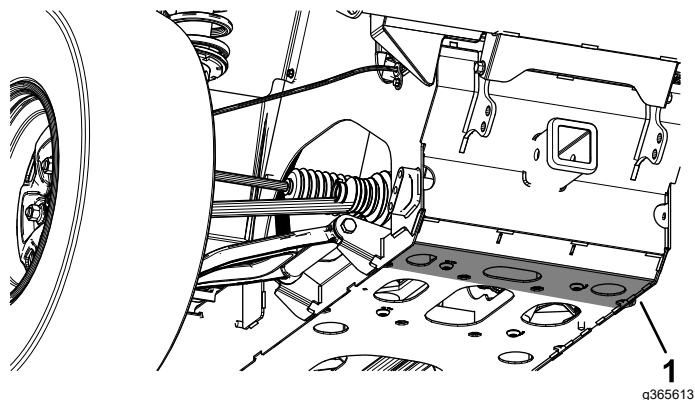

Kuva 51

g365613

1. Etunostokohta

Koneen takapään nostokohta sijaitsee takatelineen kannattimessa (Kuva 52).

Konepellin avaaminen

Konepellin nosto

1. Nosta konepellin kummallakin puolella olevien kumisalpojen kahva.
2. Nosta konepelti.

Konepellin sulkeminen

1. Laske konepelti alas varovasti.
2. Varmista konepelti paikalleen kohdistamalla kumisalvat kiinnikkeisiinsä konepellin kummallakin puolella ([Kuva 53](#)).

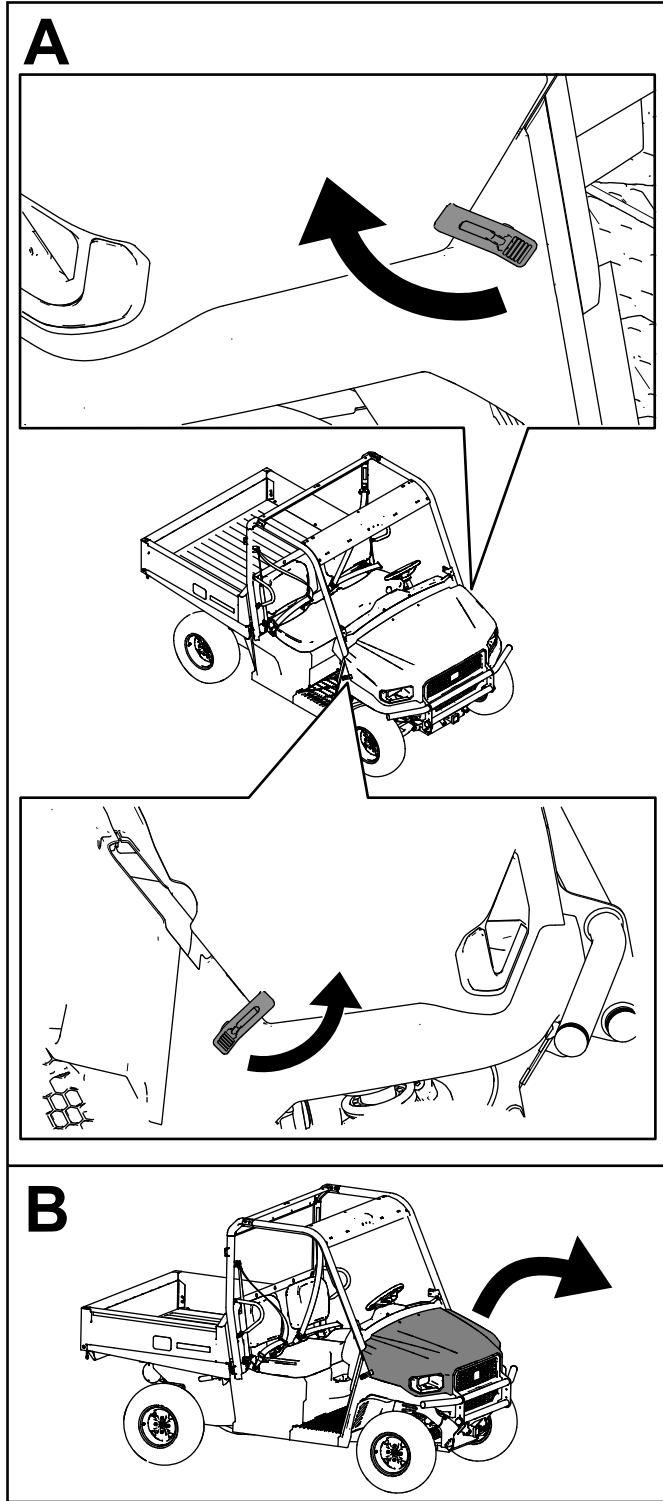

Kuva 53

g398991

Voitelu

Koneen voitelu

Huoltoväli: 250 käyttötunnin välein—Koneen voitelu (voitele useammin vaativissa käyttöolosuhteissa).

Rasvatyyppi: litiumrasva nro 2

1. Pyyhi rasvanippa puhtaaksi rievulla, jotta laakeriin tai holkkiin ei pääse epäpuhtauksia.
2. Lisää voitelupistoolilla rasvaa laitteen rasvanippoihin.
3. Pyyhi mahdollinen liika rasva pois laitteesta.

Rasvanippojen sijainnit ja määrät ovat seuraavat:

- **Etutukivarsien nivelet (2 kpl) (Kuva 54)**

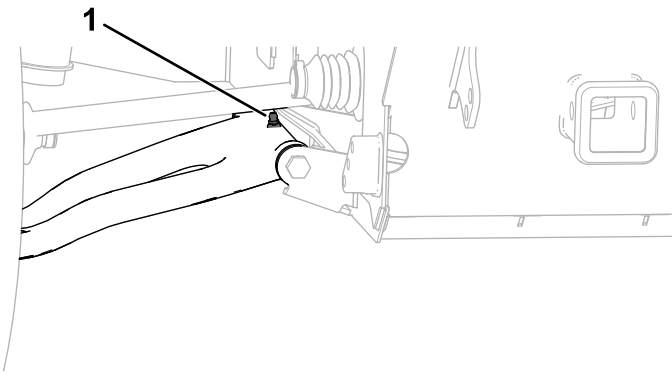

Kuva 54
Oikea puoli

g390951

1. Etutukivarren nivelen rasvanippa

- **Takaturkivarsien nivelet (4 kpl) (Kuva 55)**

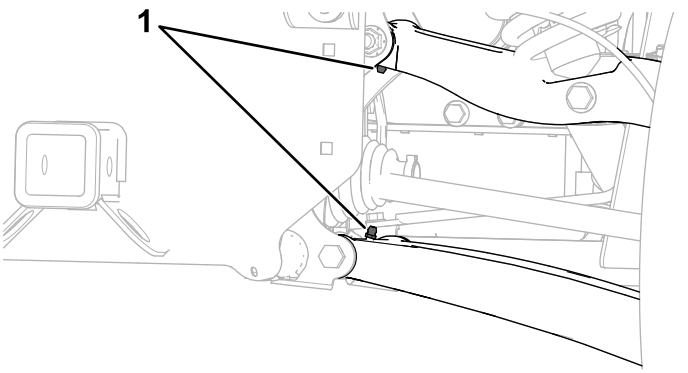

Kuva 55
Oikea puoli

g390953

1. Takaturkivarsien nivelten rasvanipat

- **Pallonivelet (2 kpl) (Kuva 56)**

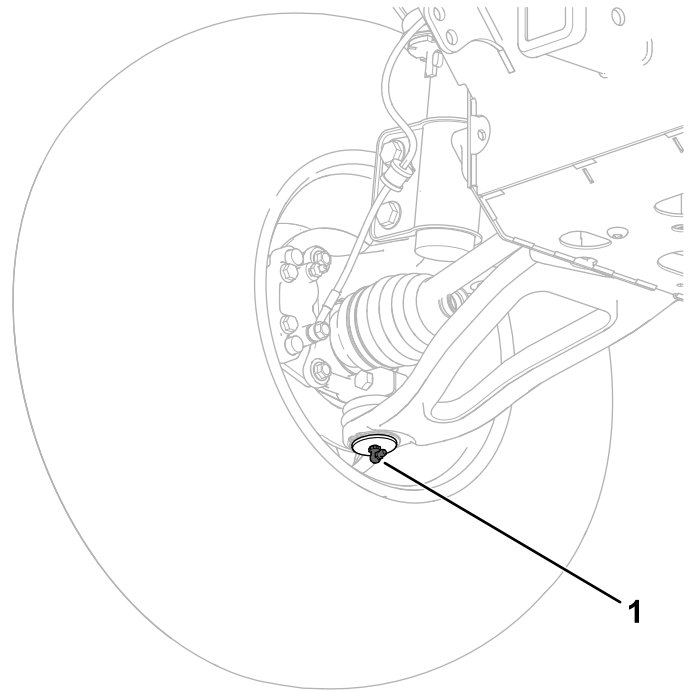

Kuva 56
Oikea puoli

g390950

1. Pallonivelen rasvanippa

- Takatappinivelet (4 kpl) (Kuva 57)

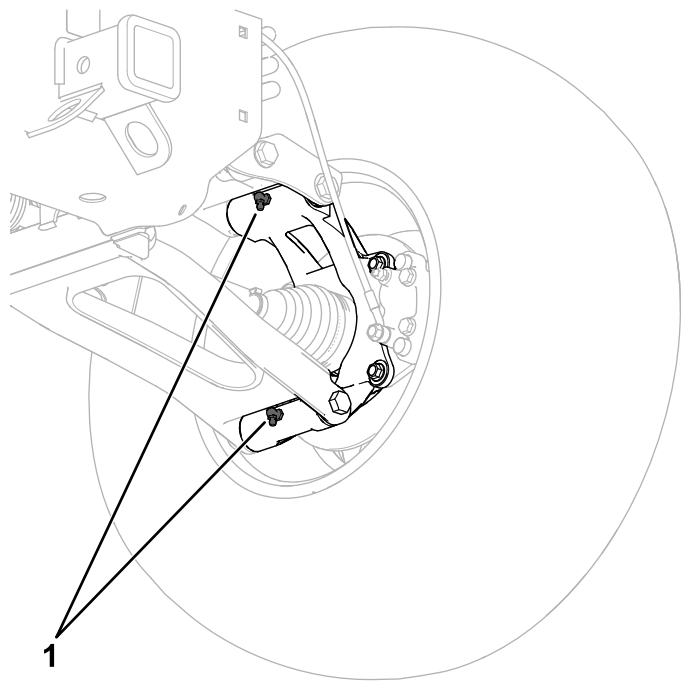

g390952

Kuva 57
Oikea puoli

1. Takatappinivelten rasvanipat

- Vetoakseli (2 kpl) (Kuva 58)

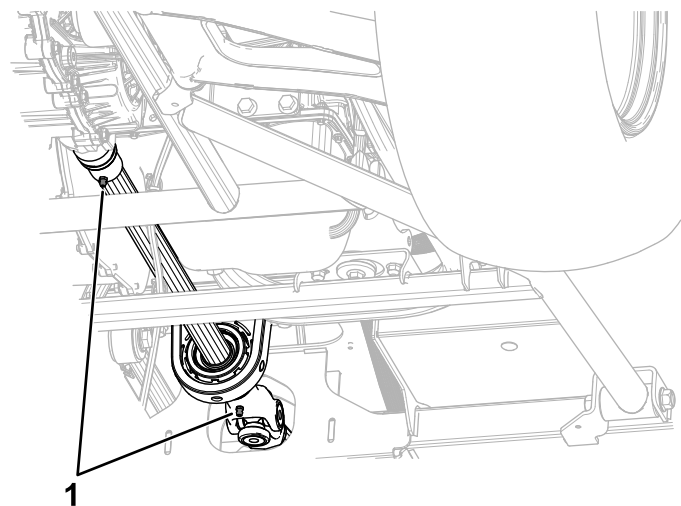

g357005

Kuva 58

1. Vetoakselin rasvanipat

Moottorin huolto

Moottorin turvallinen käyttö

- Sammuta moottori, irrota avain ja odota, että kaikki liikkuvat osat ovat pysähtyneet, ennen kuin tarkistat öljyn tai lisäät öljyä kampikammioon.
- Pidä kädet, jalat, kasvot ja muut kehonosat sekä vaatteet etäällä äänenvaimentimesta ja muista kuumista pinnoista.

Ilmanpuhdistimen huolto

Huoltoväli: 250 käyttötunnin välein—Vaihda ilmanpuhdistimen suodatin (useammin pölyisissä tai likaisissa olosuhteissa).

Tarkasta ilmanpuhdistin ja letkut säännöllisesti, jotta ne suojaavat moottoria ja varmistavat mahdollisimman pitkän käyttöiän. Tarkista, ettei ilmanpuhdistimen rungossa ole vaurioita, jotka voivat aiheuttaa ilmavuodon. Vaihda vaurioitunut ilmanpuhdistimen runko.

1. Avaa ilmanpuhdistimen salvat ja vedä ilmanpuhdistimen suojuksen pois ilmanpuhdistimen rungosta (Kuva 59).

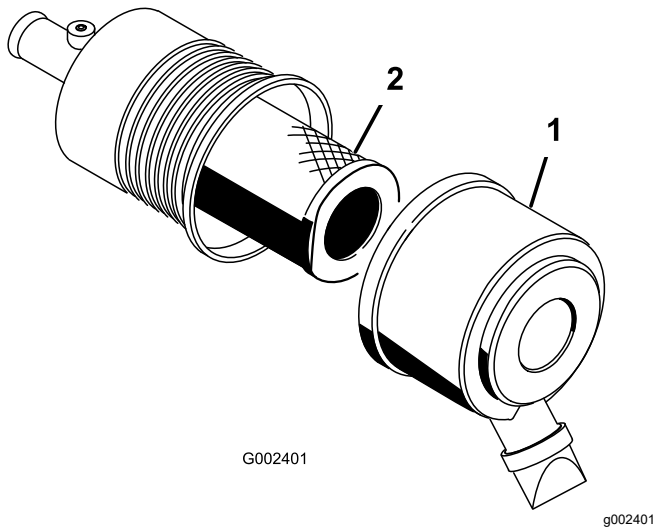

Kuva 59

1. Ilmanpuhdistimen suojuksen
2. Suodatin

2. Avaa pölysuoja puristamalla sitä sivuilta ja kopista pölyt ulos.
3. Liu'uta suodatin varovasti ulos ilmanpuhdistimen rungosta (Kuva 59).

Huomaa: Älä kolhi suodatinta runkoa vasten.

Huomaa: Älä yritä puhdistaa suodatinta.

4. Tarkista uuden suodattimen eheys katsomalla sen läpi kirkasta valoa vasten.

Huomaa: Suodattimessa olevat reiät näkyvät kirkkaina pisteinä. Tarkista, ettei panos ole repeytynyt, ettei siinä ole öljykalvoa tai ettei kumiivieste ole vaurioitunut. Jos suodatin on vaurioitunut, älä käytä sitä.

Huomaa: Käytä moottoria aina ilmansuodatin ja suojuksen asennettuina, jotta moottori ei vaurioitu.

5. Liu'uta suodatin varovasti runkoputken päälle (Kuva 59).

Huomaa: Varmista, että se asettuu kunnolla paikoilleen painamalla suodattimen ulkokehää asennuksen aikana.

6. Asenna ilmanpuhdistimen suojuksen oikea sivu ylöspäin ja kiinnitä salvat (Kuva 59).

Moottoriöljyn huolto

Huoltoväli: Aina ennen käyttöä tai päivittäin

250 käyttötunnin välein—Vaihda moottorin öljy ja suodatin.

Huomaa: Vaihda öljy useammin, jos käyttöolosuhteet ovat erittäin pölyiset tai hiekkaiset.

Huomaa: Toimita käytetty moottoriöljy ja öljynsuodatin valtuutetun jälleenkäsittelylaitoksen hävitettäväksi.

Moottoriöljyn tekniset tiedot

Moottori toimitetaan kampikammio öljyllä täytettynä. Öljymäärä on kuitenkin tarkistettava ennen moottorin ensimmäistä käynnistystä. Tarkista öljymäärä ennen koneen käyttöä joka päivä tai joka kerta, kun konetta käytetään.

Öljytyyppi: Toro Premium -moottoriöljy

Jos käytössä on jokin muu öljy, käytä vähintään seuraavien määritysten mukaista korkealaatuista, vähätuhkaista moottoriöljyä:

- API-huoltoluokitus CJ-4 tai korkeampi
- ACEA-huoltoluokitus E6
- JASO-huoltoluokitus DH-2

Tärkeää: Jos käytetään moottoriöljyä, jonka luokitus ei ole API CJ-4 tai korkeampi, ACEA E6 tai JASO DH-2, hiukkassuodatin saattaa tukkeutua tai moottori vahingoittua.

Kampikammion tilavuus: 2,3 litraa, kun suodatin vaihdetaan

Öljyn viskositeetti/laatu: SAE 10W-30 (kaikki lämpötilat)

Huomaa: Toro Premium -moottoriöljyä on saatavana jälleenmyyjältä. Katso osanumerot *osaluettelosta* tai pyydä ne valtuutetulta Toro-jälleenmyyjältä.

Moottorin öljymäärän tarkistus

1. Pysäköi kone tasaiselle alustalle.
2. Siirrä vaihteistovipu P (PYSÄKÖINTI) -asentoon.
3. Sammuta moottori ja irrota virta-avain.
4. Nosta kuljetuslava.
5. Tarkista moottoriöljyn määrä kuvan mukaisesti (Kuva 60).

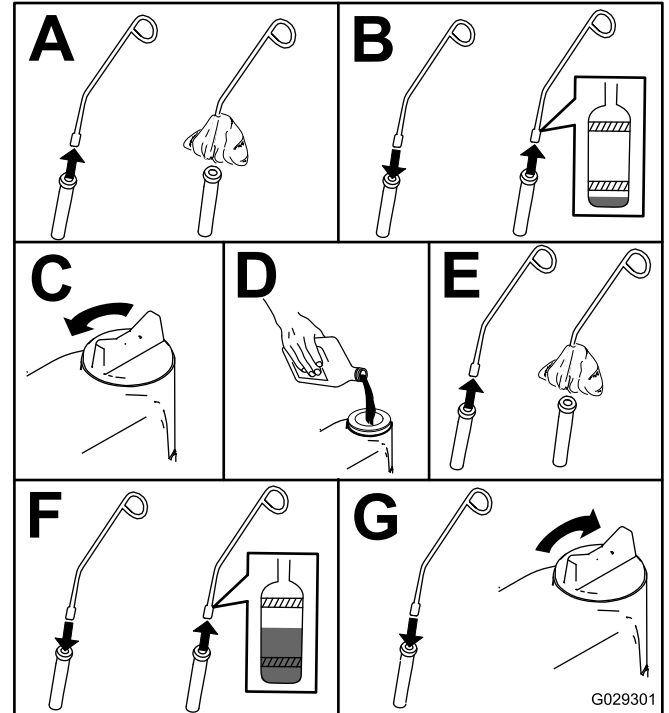

Kuva 60

Moottoriöljyn vaihto (myös suodatin)

Jos mahdollista, käytä moottoria juuri ennen öljynvaihtoa, sillä lämmin öljy juoksee paremmin ja kuljettaa mukanaan enemmän epäpuhtauksia.

1. Pysäköi kone tasaiselle alustalle.
2. Siirrä vaihteistovipu P (PYSÄKÖINTI) -asentoon.
3. Sammuta moottori ja irrota virta-avain.
4. Nosta kuljetuslava.

5. Vaihda moottoriöljy kuvan mukaisesti (Kuva 61).

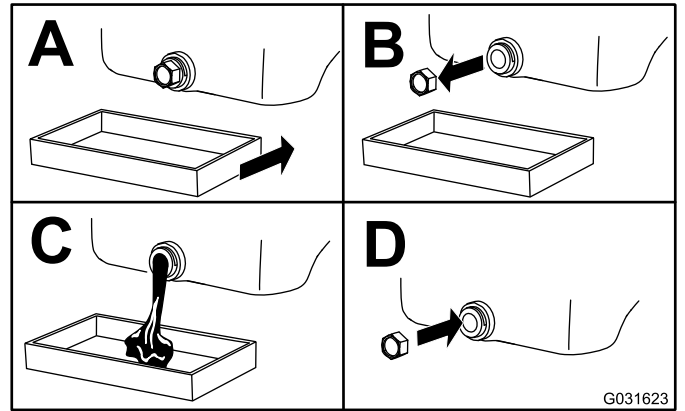

Kuva 61

6. Vaihda moottorin öljynsuodatin kuvan mukaisesti (Kuva 62).

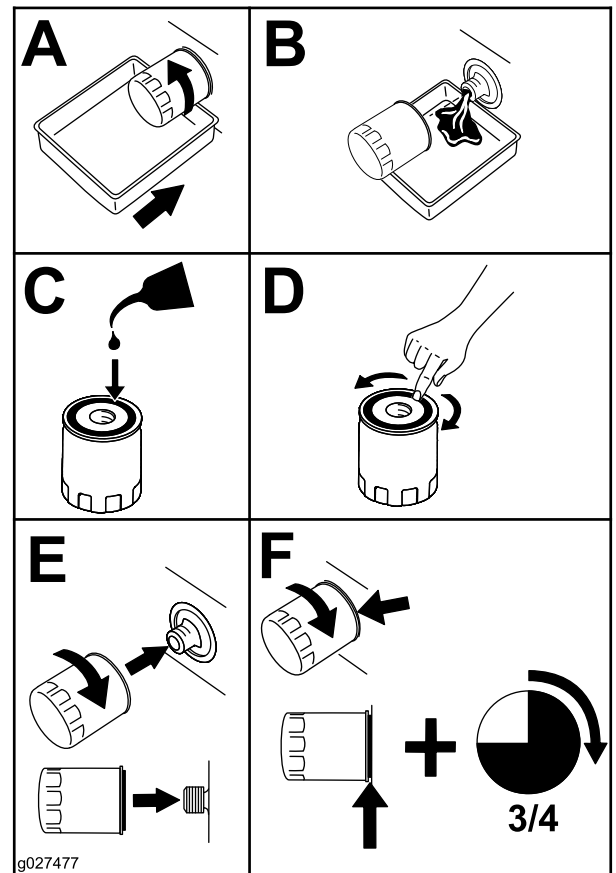

Kuva 62

7. Täytä kampikammio öljyllä. Katso kohta [Moottoriöljyn tekniset tiedot \(sivu 62\)](#).

Laturin hihnan tarkastus ja säätö

Huoltoväli: 50 ensimmäisen käyttötunnin jälkeen—Tarkasta ja säädä laturin hihna.

250 käyttötunnin välein—Tarkista ja säädä laturin hihna.

1. Tarkista painuma painamalla hihnaa sisäänpäin sormella tai viivaimella noin 98 N:n voimalla.

Hihnan kireys tarkistetaan kolmesta kohdasta (Kuva 63). Oikea painuma kussakin kohdassa on seuraava:

- **Kohta 1:** 9–13 mm
- **Kohta 2:** 7–10 mm
- **Kohta 3:** 10–14 mm

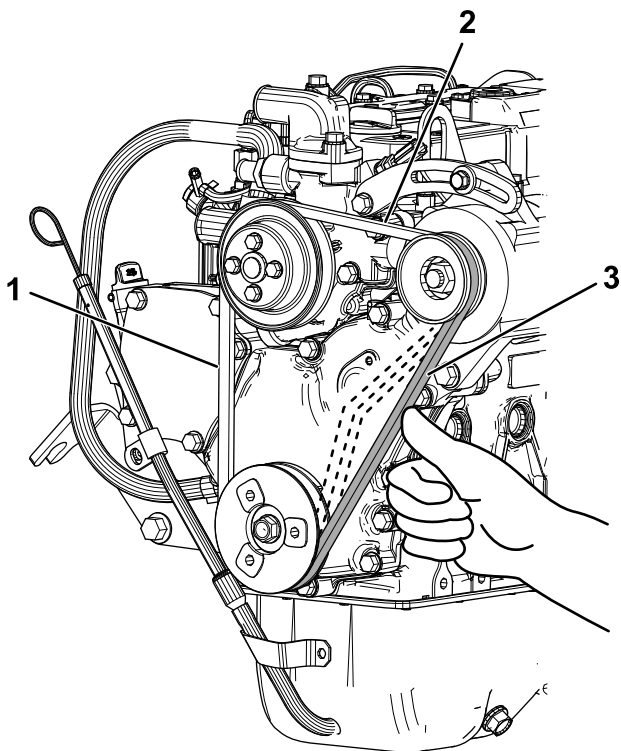

Kuva 63

g366704

1. 9–13 mm
2. 7–10 mm
3. 10–14 mm

2. Säädä hihnan kireys tarvittaessa seuraavasti:
3. Löysää säätöpultit ja mutterit ja kiristä hihna oikeaan kireyteen liikuttamalla laturia jakoavaimella (Kuva 64).
4. Kiristä säätöpultit ja mutterit (Kuva 64).

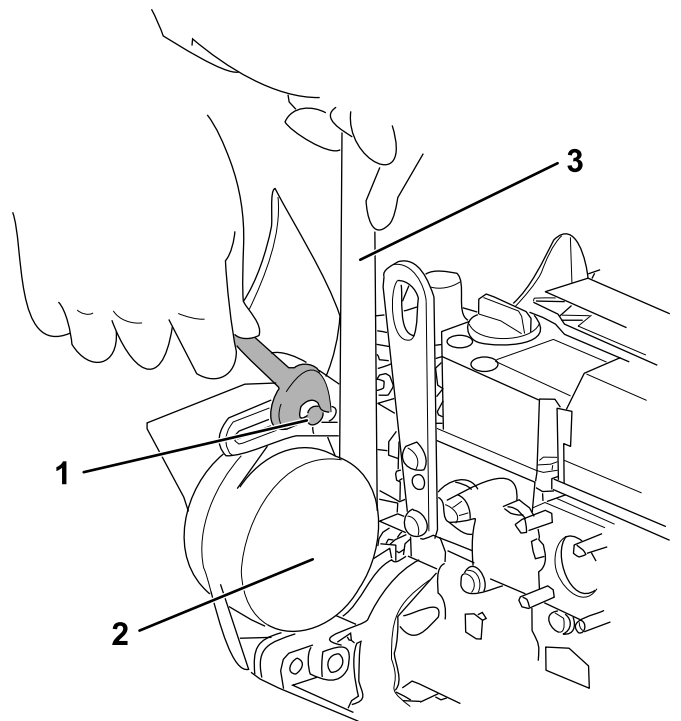

Kuva 64

g366768

1. Säätöpultti
2. Laturi
3. Jakoavain

5. Kiristä hihna oikeaan kireyteen.

Varmista, että hihnan ja hihnapyörän uran alaosaan väliin jää välyys. Jos hihnan ja hihnapyörän uran alaosaan välissä ei ole vällystä, vaihda hihna (Kuva 65).

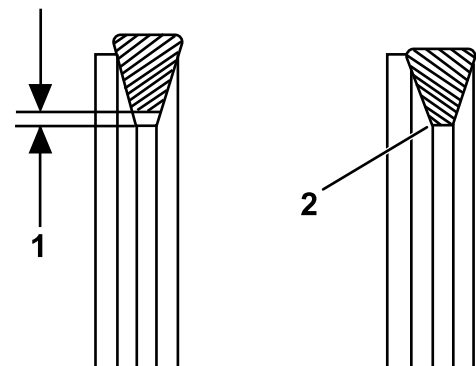

Kuva 65

g366767

1. **Välly** hihnan ja hihnapyörän uran alaosaan väliillä
2. **Ei vällystä** hihnan ja hihnapyörän uran alaosaan väliillä

6. Tarkista, että hihnassa ei ole halkeamia, öljyä tai kulumia. Vaihda tarvittaessa.

Kaasun toimilaitteen kalibrointi

Huoltoväli: 500 käyttötunnin välein—Kalibroi kaasun toimilaite.

1. Pysäköi kone tasaiselle alustalle.
2. Siirrä vaihteistovipu P (PYSÄKÖINTI) -asentoon.
3. Kun moottori on käynnissä ja jalkasi on pois jarrupolkimelta, pidä näyttöpainiketta painettuna 10 sekuntia (Kuva 66).

Km/h tai mph alkaa vilkkua näytössä.

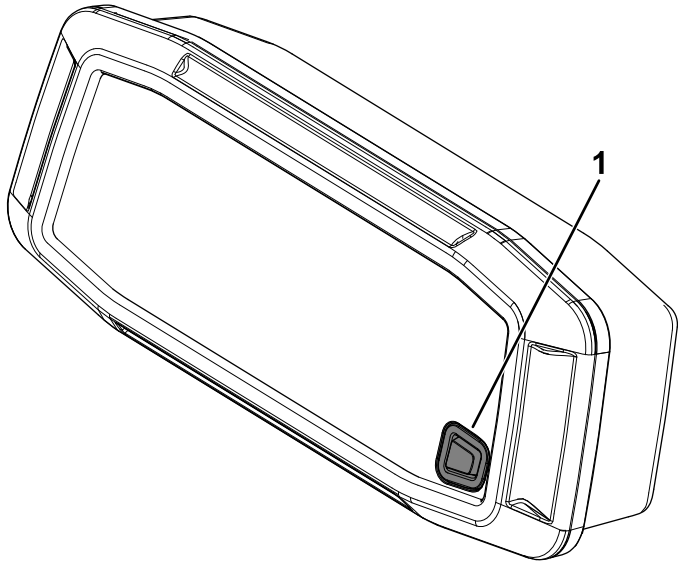

Kuva 66

g367226

1. Näyttöpainike

4. Pidä näyttöpainike painettuna ja käännä avainkytkin KÄYNNISSÄ-asennosta KÄYNNISTYS-asentoon ja päästä molemmista irti yhtä aikaa.

Kaasun toimilaitteen kulma alkaa kasvaa (yksi aste kahden sekunnin välein). Kun kalibrointi on valmis, luodaan uusi siirtymä ja näytössä näkyy jälleen kulmana nolla.

Kalibrointiprosessi kestää noin 30–60 sekuntia.

Huomaa: Älä koske mihinkään kalibrointiprosessin aikana, sillä tämä peruuttaa prosessin, jolloin toimenpide on käynnistettävä uudelleen.

Huomaa: Kalibroinnin aikana moottorin käyntinopeuden (kierr./min) on pysyttävä vakiona. Moottorin käyntinopeus voi kasvaa hieman vasta kalibrointiprosessin lopussa. Jos moottorin käyntinopeus kasvaa jatkuvasti, kyseessä voi olla ongelma, eikä moottorin käyntinopeus ole yhteydessä TEC-ohjaimen.

Polttoainejärjestelmän huolto

Polttoainesuodattimen/vedenerottimen vaihto

Huoltoväli: 500 käyttötunnin välein—Vaihda polttoainesuodattimen/vedenerottimen säiliö (useammin likaisissa ja pölyisissä olosuhteissa).

Polttoaineletkujen ja liittäntöjen tarkastus

Huoltoväli: 500 käyttötunnin välein/Vuosittain (kumpi saavutetaan ensin)

Tarkista, että polttoaineletkuissa, liittimissä ja letkunkiristimissä ei ole vuotoja, haurastumia, vaurioita tai löysiä liittäntöjä.

Huomaa: Korjaa vaurioituneet tai vuotavat polttoainejärjestelmän osat ennen laitteen käyttöä.

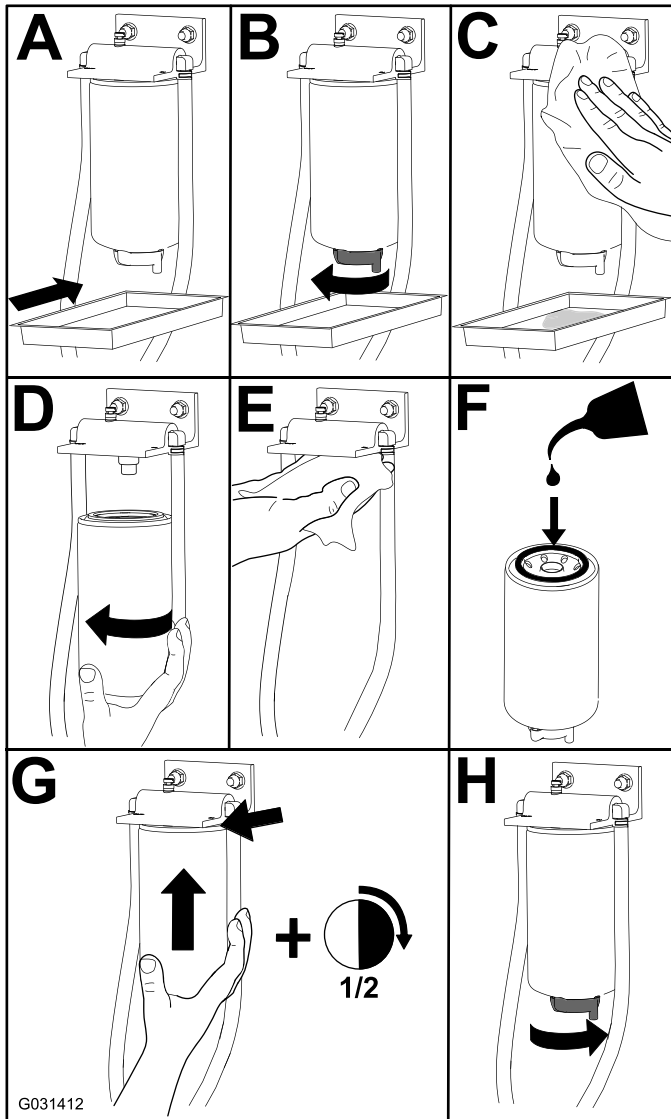

Kuva 67

g031412

Sähköjärjestelmän huolto

Sähköjärjestelmän turvallinen käyttö

- Irrota akun kytkennät ennen kuin korjaat konetta. Irrota kaapeli ensin miinusnavasta ja vasta sitten plusnavasta. Kytke ensin plusnavan akkukenkä ja vasta sitten miinusnavan akkukenkä.
- Lataa akku avoimessa tilassa, jossa on hyvä ilmanvaihto, kaukana kipinöistä ja avotulesta. Irrota laturin virtajohto ennen kuin kytket laturin akkuun tai irrotat sen akusta. Käytä suojavaatetusta ja eristettyjä työkaluja.

Akun huolto

Akun jännite: 12 V, 300 A (kylmäkäynnistysvirta) lämpötilassa –18 °C.

- Pidä akku aina puhtaana ja täysin ladattuna.
- Jos akun navat ovat syöpyneet, puhdista ne liuoksella, jossa on neljä osaa vettä ja yksi osa ruokasoodaa.
- Sivele akun napoihin ohut rasvakerros, jotta ne eivät syöpyisi.

⚠ HENGENVAARA

Akkuneste sisältää rikkihappoa, joka on tappavaa nieltynä ja aiheuttaa vakavia kemiallisia palovammoja.

- **Akkunestettä ei saa juoda eikä päästää kosketuksiin ihon, silmien tai vaatteiden kanssa. Käytä suojalaseja ja kumikäsineitä.**
- **Akku on täytettävä paikassa, jossa on saatavilla puhdasta vettä ihon huuhtelua varten.**
- Lataa akku hyvin ilmastoidussa paikassa, jotta latauksen aikana syntyvät kaasut pääsevät haihtumaan.
- Koska kaasut ovat räjähdysherkkiä, pidä avotuli ja sähkökipinät poissa akun lähetyviltä. Älä tupakoi akun lähellä.
- Kaasujen hengittäminen saattaa aiheuttaa pahoinvointia.
- Irrota laturi virtalähteestä ennen kuin kytket tai irrotat laturin johtimet akun navoista.

Akun irrotus

⚠ VAARA

Akun navat tai metallityökalut voivat aiheuttaa oikosulun koskettaessaan koneen metalliosia, mistä voi seurata kipinöitä. Kipinät voivat saada akun kaasut räjähtämään ja aiheuttaa siten henkilövahingon.

- **Kun irrotat tai asennat akun, älä anna akun napojen koskettaa koneen metalliosia.**
- **Älä päästä metallityökaluja aiheuttamaan oikosulkuja akun napojen ja laitteen metalliosien välille.**

Irrota akun miinuskaapeli (–) akun navasta (Kuva 68).

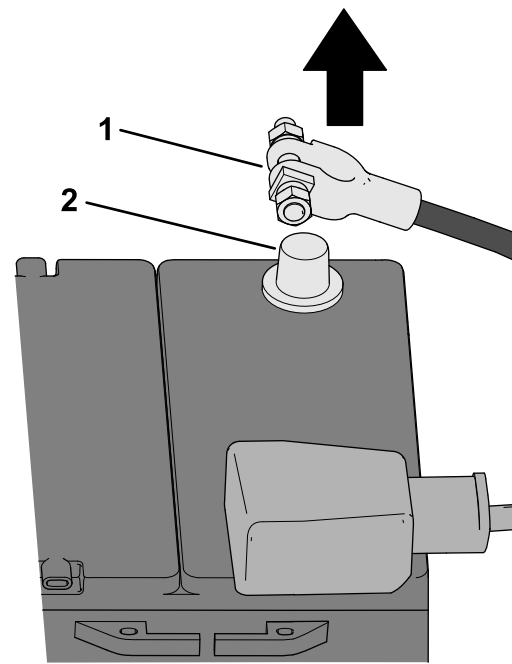

Kuva 68

1. Akun miinuskaapeli (–) 2. Akun napa

g365494

Akun irrotus

⚠ VAARA

Akun kaapeleiden virheellinen asennus voi vahingoittaa konetta ja kaapeleita aiheuttaen kipinöitä. Kipinät voivat saada akun kaasut räjähtämään ja aiheuttaa siten henkilövahingon.

- Irrota aina akun miinuskaapeli (musta) ennen pluskaapelin (punainen) irrottamista.
- Kytke aina akun pluskaapeli (punainen) ennen miinuskaapelia (musta).

1. Irrota akkukaapelit (Kuva 69).

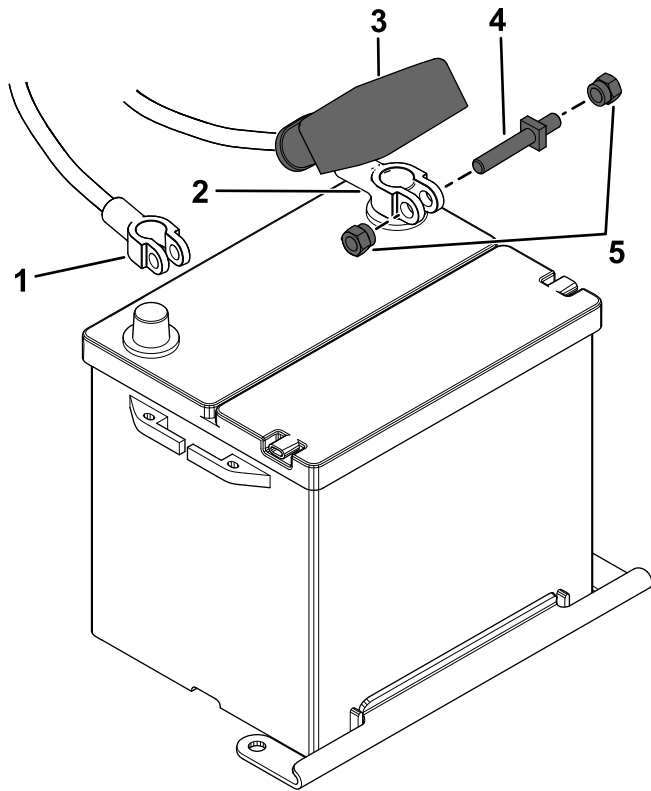

Kuva 69

g464081

1. Akun miinuskaapeli (musta)
2. Akun pluskaapeli
3. Eristesuojus (akun pluskaapeli)
4. Pultti
5. Mutterit

2. Löysää akun pidikkeen lukkomutteri ja nosta akku alustasta (Kuva 70).

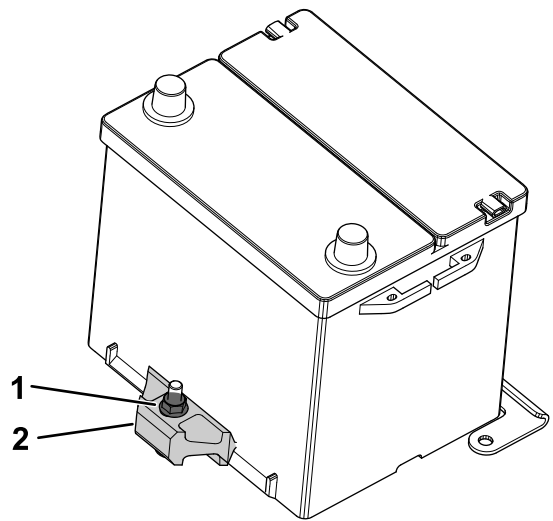

Kuva 70

g463677

1. Lukkomutteri
2. Akun pidike

Akun asennus

1. Aseta akku akkualustalle ja kiinnitä akku pidikkeeseen kiristämällä lukkomutteri (Kuva 70).
2. Kytke akkukaapelit (Kuva 69).

Akun kytkentä

Kytke akun miinuskaapeli (–) akun napaan (Kuva 71).

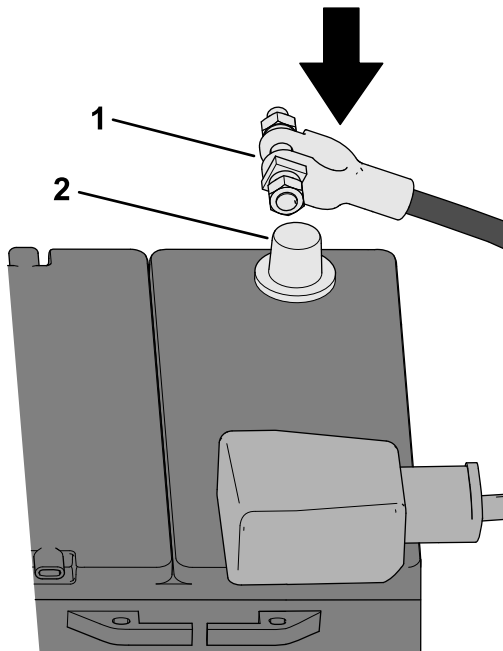

Kuva 71

g365493

1. Akun miinuskaapeli (–) 2. Akun napa

Akun lataus

⚠ VAARA

Akun latauksen yhteydessä syntyy räjähdysriskiä kaasuja.

- Pidä kipinät ja avotuli poissa akun lähetyviltä.
- Akun lähetyvillä ei saa tupakoida.

Tärkeää: Pidä akku aina täysin ladattuna. Tämä on erityisen tärkeää siksi, että näin ehkäistään akun vahingoittuminen, kun lämpötila on alle 0 °C.

1. Irrota akku koneesta. Katso kohta [Akun irrotus \(sivu 68\)](#).
2. Kytke 3–4 A:n akkulaturi akun napoihin. Lataa akkua 3–4 A:n virralla 4–8 tunnin ajan (12 V).

Huomaa: Älä lataa akkua liikaa.

3. Asenna akku. Katso kohta [Akun asennus \(sivu 68\)](#).

Akun säilytys

Jos kone varastoidaan yli 30 päivän ajaksi, irrota akku ja lataa se täyteen. Säilytä sitä hyllyllä tai koneessa. Älä kytke kaapeleita, jos akkua säilytetään koneessa. Varastoi akku viileään tilaan, jotta sen lataus purkautuu mahdollisimman hitaasti. Varmista, että akku on ladattu täyteen, jotta se ei jäädy.

Sulakkeiden huolto

Sähköjärjestelmän sulakkeet ovat istuimen alla (Kuva 72).

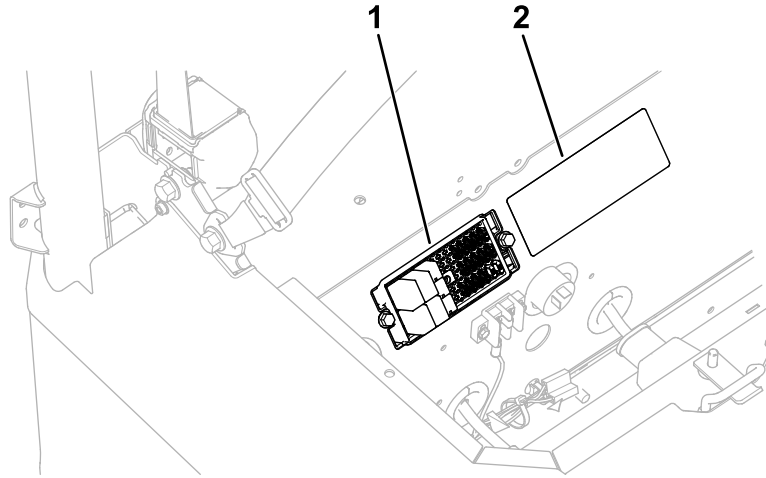

Kuva 72

g388509

1. Sulakerasia

2. Sulakekilpi

Kuva 73 esittää sulakkeiden sijainnit.

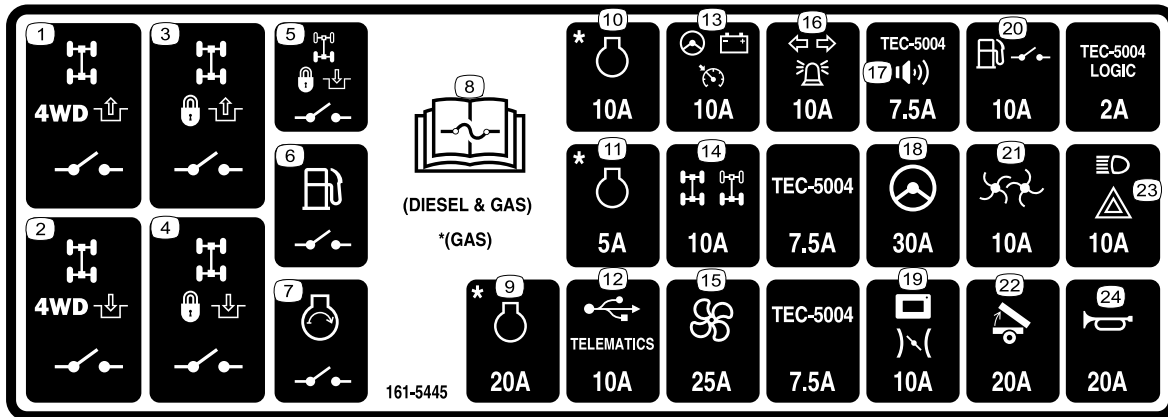

Kuva 73

161-5445

decal161-5445

- | | | | |
|--|---|--|-----------------------------------|
| 1. Etusmäytinlukko ja nelipyörävetorele | 7. Käynnistinrele | 13. Laturi, virtaohjaus ja nopeusanturi käytössä | 19. Näyttö ja kaasua |
| 2. Etusasoypyörästön lukko ja nelipyöräveo, kytke rele | 8. Lue sulaketiedot käyttöoppaasta. | 14. Etu- ja takatasuspyörästöt | 20. Polttoainepumpun releen virta |
| 3. Etusmäytinlukon irrotusrele | 9. Moottorin käynnistysvirta | 15. Tuuletin | 21. Suolan levitin |
| 4. Etusasoypyörästön lukon kytkinrele | 10. Moottori – moottorin ohjausmoduulin virta | 16. Paikannusvalot ja vilkkuvalot | 22. Sängyn nosto |
| 5. Takatasuspyörästön lukon kytkinrele | 11. Moottori – ajoneuvon virtalukon virta | 17. Hälytys | 23. Ajovalot ja varoitusvalot |
| 6. Polttoainepumpun rele | 12. USB/telematiikka | 18. Ohjaustehostin | 24. Äänimerkki |

Vetojärjestelmän huolto

Renkaiden huolto

Huoltoväli: 100 käyttötunnin välein—Tarkista vanteiden ja renkaiden kunto.

50 ensimmäisen käyttötunnin jälkeen—Kiristä pyöränmutterit.

250 käyttötunnin välein—Kiristä pyöränmutterit.

1. Tarkista, ettei renkaissa ja vanteissa ole kulumia tai vaurioita.

Huomaa: Reunakiveykseen tai vastaavaan osuminen voi vaurioittaa rengasta tai vannetta ja vioittaa pyörien suuntausta, joten tarkista renkaiden kunto pienekin onnettomuuden jälkeen.

2. Kiristä pyöränmutterit momenttiin 108–122 N·m.

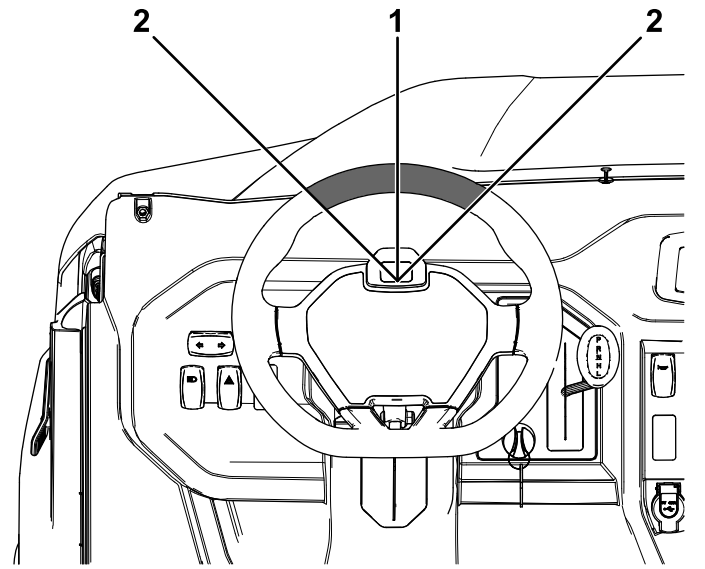

g463675

Kuva 74

1. Ohjauspyörä keskikohdassa
2. 13 mm ohjauspyörän keskikohdasta

Ohjaus- ja jousitusosien tarkastus

Huoltoväli: 100 käyttötunnin välein—Tarkista, että ohjauksessa ja jousituksessa ei ole löysiä tai vaurioituneita osia.

Kun ohjauspyörä on keskikohdassa ([Kuva 74](#)), käännä ohjauspyörää vasemmalle tai oikealle. Jos ohjauspyörää käännetään yli 13 mm vasemmalle tai oikealle eivätkä renkaat käänny, tarkista seuraavat ohjaus- ja jousitusosat ja varmista, että ne eivät ole löysällä tai vaurioituneet:

- Ohjausakselin ja ohjaushammastangon kokoonpanon välinen nivel

Tärkeää: Tarkista hammaspyörän akselin tiivisteiden kunto ja kiinnitys ([Kuva 75](#)).

- Ohjaushammastangon kokoonpanon raidetangot

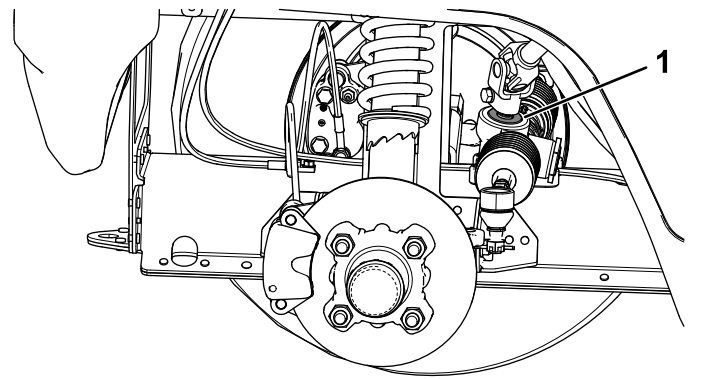

g313576

Kuva 75

1. Hammaspyörän akselin tiiviste

Etupyörien suuntauksen tarkistus ja säätö

Huoltoväli: 100 käyttötunnin välein/Vuosittain (kumpi saavutetaan ensin)—Tarkista etupyörien suuntaus.

Etupyörien suuntauksen tarkistus

1. Tarkista rengaspaineet ja varmista, että eturenkaiden paine on oikea. Katso kohta [Rengaspaineen tarkistus \(sivu 40\)](#).
2. Lisää kuljettajan istuimelle paino, joka vastaa keskimääräistä laitteen käyttäjän painoa, tai pyydä käyttäjää istumaan istuimella. Käyttäjän painon on pysyttävä istuimella koko säätötoimenpiteen ajan.
3. Työnnä laitetta tasaisella alustalla suoraan taaksepäin 2–3 m ja sitten suoraan eteenpäin alkuperäiseen aloituskohtaan. Näin jousitus pääsee asettumaan käyttäjän paikalla.
4. Varmista, että eturenkaat osoittavat suoraan eteenpäin.
5. Mittaa eturenkaiden välinen etäisyys akselin korkeudelta eturenkaiden edestä ja takaa ([Kuva 76](#)).

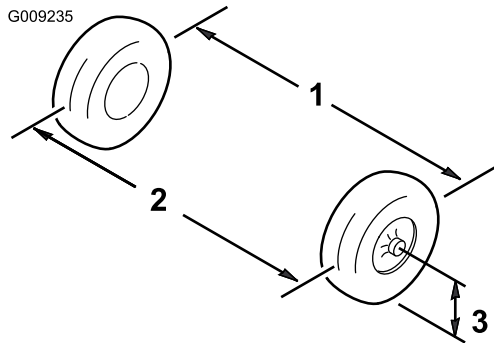

Kuva 76

g009235

1. Renkaan keskilinja – takapuolella
2. Renkaan keskilinja – etupuolella
3. Akselin keskilinja

6. Jos mittaustulos ei ole ± 6 mm:n sisällä neutraalista (nollasta), siirry kohtaan [Etupyörien suuntauksen säätö \(sivu 72\)](#).

Etupyörien suuntauksen säätö

Tärkeää: Varmista ennen suuntauksen säätöä, että koneen korkeus on mahdollisimman lähellä neutraalia. Katso kohta [Etupään ajokorkeuden säätö \(sivu 73\)](#).

1. Löysää raidetankojen ulompien päiden vastamutterit ([Kuva 77](#)).
2. Pyöritä molempia raidetankoja, jolloin renkaiden etupuoli liikkuu sisään- tai ulospäin.
3. Kiristä raidetangon vastamutterit, kun säätö on oikea.
4. Varmista, että ohjauspyörä kääntyy kunnolla molempiin suuntiin.

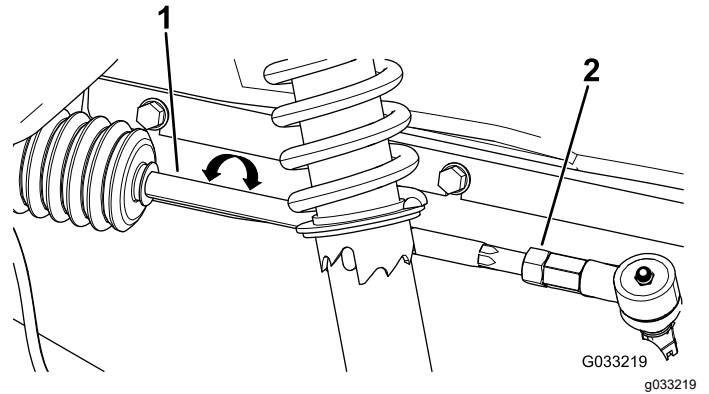

Kuva 77

1. Raidetanko
2. Vastamutteri

5. Tarkista mittaustulos. Katso kohta [Etupyörien suuntauksen tarkistus \(sivu 72\)](#).

Jos mittaustulos ei ole ± 6 mm:n sisällä neutraalista (nollasta), toista etupyörien suuntauksen säädön vaiheet.

Etupään ajokorkeuden säätö

Omistajan hankkimat työkalut: jousen säätöavain (Toro-osa 139-4678), ota yhteys valtuutettuun Toro-jälleenmyyjään.

Tärkeää: Tee korkeussäätöjä vain, jos renkaiden kuluminen on epätasaista tai jos lisäät koneen etuosaan lisäpainoa, kuten BOSS-auran.

1. Jos lisäät painoa koneen etuosaan, säädä ajokorkeutta.

Tarkista rengaspaineet ja varmista, että eturenkaiden paine on oikea. Katso kohta [Renkaiden huolto \(sivu 71\)](#).

Maavaran tulee olla 23 cm vakiovanteille ja -renkaille tai 25 cm suuremmille lisävarustevanteille ja -renkaille.

2. Jos maavara ei ole oikea, suuntaa pyörä kääntämällä iskunvaimentimen kaulusta jousen säätöavaimella ([Kuva 78](#)).

Huomaa: Jos kaulusta on vaikea kääntää, nosta koneen etuosaa. Katso kohta [Koneen nosto \(sivu 57\)](#).

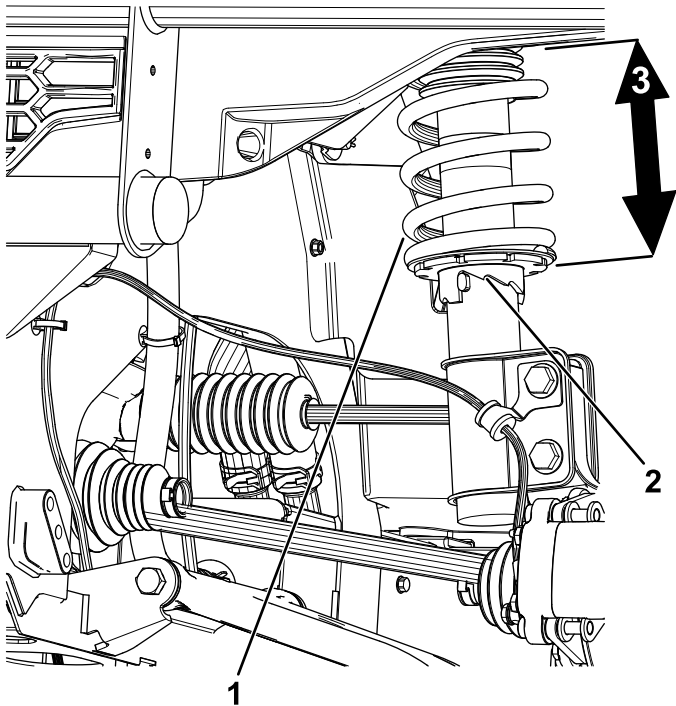

Kuva 78

g364721

- | | |
|---------------------------|------------------|
| 1. Iskunvaimentimen jousi | 3. Jousen pituus |
| 2. Kaulus | |

Vaihteistoöljyn määrän tarkistus

Huoltoväli: 250 käyttötunnin välein

Nestetyyppi: Toro Premium Synthetic Transaxle Fluid (**Toro-osa 145-2048**)

1. Pysäköi kone tasaiselle alustalle.
2. Siirrä vaihteistovipu P (PYSÄKÖINTI) -asentoon.
3. Sammuta moottori ja irrota virta-avain.
4. Irrota vaihteiston täyttötulppa ([Kuva 79](#)).

Huomaa: Nesteen pinnan tulee ulottua täyttötulpan alareunaan saakka.

5. Jos öljyä on vähän, irrota täyttötulppa ja lisää määrityksen mukaista öljyä, kunnes sitä valuu ulos aukosta ([Kuva 79](#)).
6. Asenna täyttötulppa ja kiristä se momenttiin 14–30 N·m.

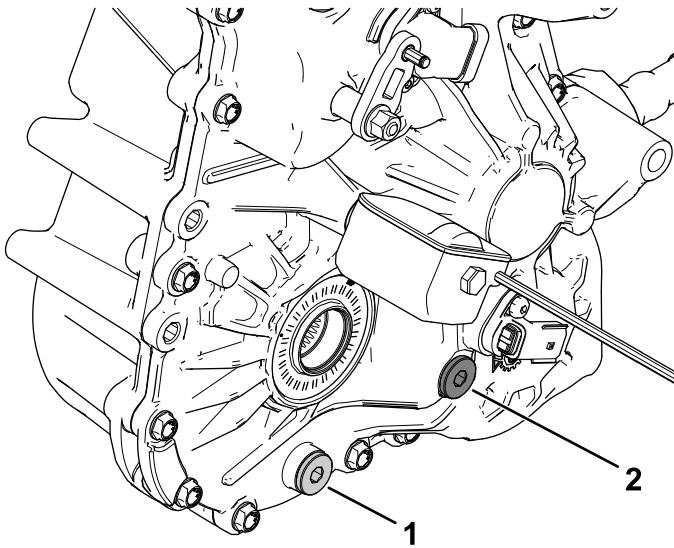

Kuva 79

g362542

1. Tyhjennystulppa
2. Täyttötulppa

Vaihteistoöljyn vaihto

Huoltoväli: 500 käyttötunnin välein

Nestetyyppi: Toro Premium Synthetic Transaxle Fluid (**Toro-osa 145-2048**)

Nestetilavuus: 1,21 l

1. Aseta tyhjennysastia tyhjennystulpan alle ([Kuva 79](#)).
2. Irrota täyttötulppa ([Kuva 79](#)).

Huomaa: Säilytä täyttötulppa ja tiiviste asennusta varten vaiheessa 6.

3. Irrota tyhjennystulppa ja anna kaiken öljyn valua pois ([Kuva 79](#)).

Huomaa: Säilytä tyhjennystulppa asennusta varten vaiheessa 4.

4. Asenna tyhjennystulppa ja kiristä se momenttiin 14–30 N·m.
5. Lisää vaihteistoon määrityksen mukaista öljyä, kunnes se on täyttöaukon tasalla.
6. Asenna täyttötulppa ja kiristä se momenttiin 14–30 N·m.

Etutasauspyörästäön öljymäärän tarkistus

Huoltoväli: 500 käyttötunnin välein—Tarkista etutasauspyörästäön öljymäärä.

Nestetyyppi: 80W-90-vaihteistoöljy

1. Pysäköi kone tasaiselle alustalle.
2. Siirrä vaihteistovipu P (PYSÄKÖINTI) -asentoon.
3. Sammuta moottori ja irrota virta-avain.
4. Irrota etutasauspyörästäön tarkistustulppa (Kuva 80).

Huomaa: Öljypinnan tulee ulottua tarkistustulpan alareunaan saakka.

5. Jos öljyä on vähän, lisää määritysten mukaista öljyä tarkistustulpan aukosta (Kuva 80).
6. Asenna tarkistustulppa ja kiristä se momenttiin 15–25 N·m.

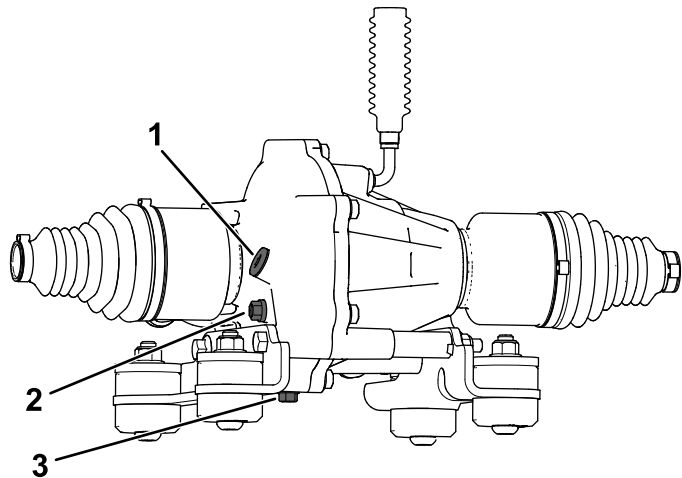

Kuva 80

1. Täyttötulppa
2. Tarkistustulppa
3. Tyhjennystulppa

Etutasauspyörästäön öljyn vaihto

Huoltoväli: 1000 käyttötunnin välein—Vaihda etutasauspyörästäön öljy.

Nestetyyppi: 80W-90-vaihteistoöljy

Nestetilavuus: 0,15 l

1. Pysäköi kone tasaiselle alustalle.
2. Siirrä vaihteistovipu P (PYSÄKÖINTI) -asentoon.
3. Sammuta moottori ja irrota virta-avain.
4. Aseta tyhjennysastia tyhjennystulpan alle (Kuva 80).
5. Irrota täyttötulppa (Kuva 80).

Huomaa: Säilytä täyttötulppa ja tiiviste asennusta varten vaiheessa 9.

6. Irrota tyhjennystulppa ja anna kaiken öljyn valua pois (Kuva 80).

Huomaa: Säilytä tyhjennystulppa asennusta varten vaiheessa 7.

7. Asenna tyhjennystulppa ja kiristä se momenttiin 15–25 N·m.
8. Lisää etutasauspyörästäön riittävästi määrityksen mukaista öljyä.
9. Asenna täyttötulppa ja kiristä se momenttiin 15–25 N·m.
10. Anna öljyn asettua noin viiden minuutin ajan ja tarkista sitten öljymäärä (Etutasauspyörästäön öljymäärän tarkistus (sivu 75)).

Jäähdytysjärjestelmän huolto

Jäähdytysjärjestelmän turvallinen käyttö

- Jäähdytysneste on myrkyllistä. Pidä poissa lasten ja lemmikkieläinten ulottuvilta.
- Paineella suihkuava kuuma jäähdytysneste, kuuma jäähdytin ja sitä ympäröivät osat voivat aiheuttaa vakavia palovammoja.
 - Anna moottorin jäähtyä ainakin 15 minuuttia ennen jäähdyttimen korkin irrottamista.
 - Käytä korkkia käsitellessäsi liinaa ja aukaise korkki hitaasti, jotta paine pääsee pois.
- Älä käytä konetta, jos suojuukset eivät ole paikoillaan.
- Pidä sormet, kädet ja vaatteet etäällä pyörivästä tuulettimesta ja käyttöhihnasta.
- Sammuta moottori ja irrota virta-avain ennen huoltotoimenpiteiden suorittamista.

Moottorin jäähdytysnesteen määrän tarkistus

Huoltoväli: Aina ennen käyttöä tai päivittäin—Tarkista jäähdytysnesteen määrä.

Jäähdytysnesteen tyyppi: 50 % OAT-etyleeniglykolia ja 50 % tislattua vettä

⚠ VAARA

Jos moottori on juuri sammutettu, kuuma, paineenalainen jäähdytysneste saattaa roiskua ja aiheuttaa palovammoja.

- **Älä aukaise jäähdyttimen korkkia moottorin käydessä.**
- **Käytä korkkia käsitellessäsi liinaa ja aukaise korkki hitaasti, jotta paine pääsee pois.**

Roskien poisto jäähdytysjärjestelmästä

Huoltoväli: Aina ennen käyttöä tai päivittäin—Poista lika moottoritilasta ja jäähdyttimestä.

1. Pysäköi kone tasaiselle alustalle.
2. Siirrä vaihteistovipu P (PYSÄKÖINTI) -asentoon.
3. Sammuta moottori ja irrota virta-avain.
4. Puhdista moottoritila huolellisesti roskista.
5. Irrota seitsemän ruuvia, joilla säleikkö on kiinnitetty, ja irrota säleikkö (Kuva 82).

1. Pysäköi kone tasaiselle alustalle.
2. Siirrä vaihteistovipu P (PYSÄKÖINTI) -asentoon.
3. Sammuta moottori ja irrota virta-avain.
4. Tarkista jäähdytysnesteen määrä jäähdyttimen säiliössä (Kuva 81).

Huomaa: Täyttötaso riippuu jäähdytysnesteen lämpötilasta.

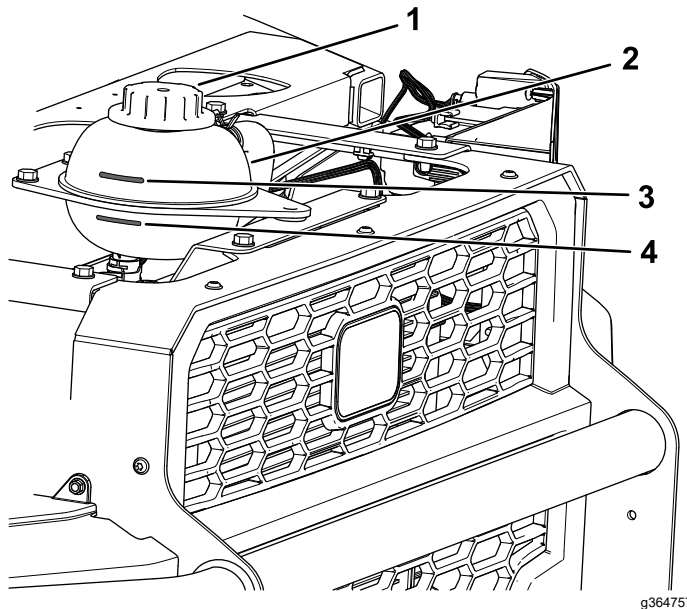

Kuva 81

- | | |
|---------------------------------|---|
| 1. Jäähdytysnestesäiliön korkki | 3. Täyttötaso jäähdytysnesteen ollessa kuumaa |
| 2. Jäähdytysnestesäiliö | 4. Täyttötaso jäähdytysnesteen ollessa kylmää |

5. Jos jäähdytysnestettä on vähän, irrota jäähdytysnestesäiliön korkki ja lisää 50 % OAT-etyleeniglykolia ja 50 % tislattua vettä.

Älä täytä liikaa.

6. Kiristä jäähdytysnestesäiliön korkkia käsin, kunnes kuulet sen napsahdavan.

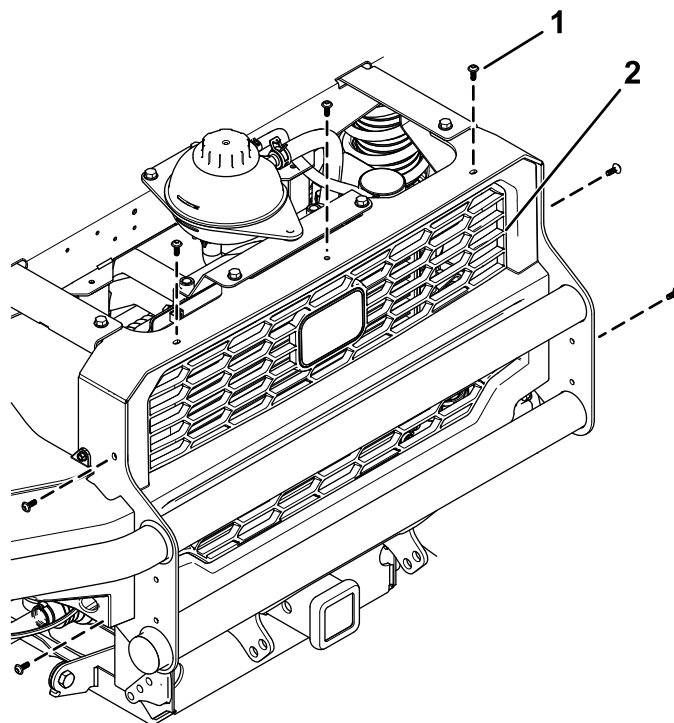

g365212

Kuva 82

1. Ruuvi

2. Säleikkö

6. Puhdista jäähdytinkokoonpano paineilmalla.

Huomaa: Puhalla roskat pois jäähdyttimestä.

7. Kiinnitä säleikkö seitsemällä aikaisemmin irrotetulla ruuvilla ([Kuva 82](#)).

Jäähdytysnesteletkujen tarkastus

Huoltoväli: 500 käyttötunnin välein

Tarkista jäähdytysnesteletkut halkeamien, turpoamisen tai kulumisen estämiseksi.

Vaihda letkut, jos niissä on halkeamia, turvonneita kohtia tai haurastumia.

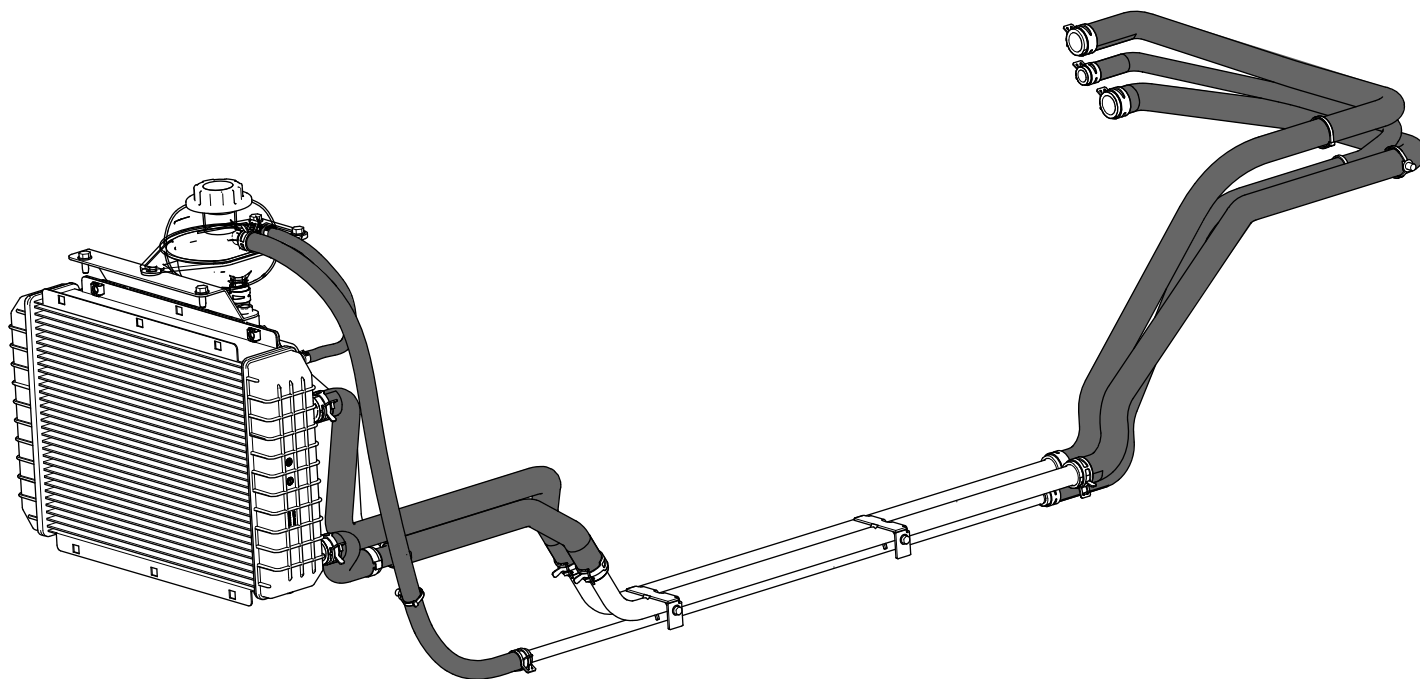

Kuva 83

g401265

Moottorin jäähdytysnesteen vaihto

Huoltoväli: 1000 käyttötunnin välein/5 vuoden välein (kumpi saavutetaan ensin)—Vaihda moottorin jäähdytysneste.

Ota yhteys valtuutettuun Toro-jälleenmyyjään.

Jarrujen huolto

Jarrujen tarkistus

Huoltoväli: 100 käyttötunnin välein

VAROITUS

Koneen käytön jälkeen jarrujen osat voivat olla kuumia. Kuumiin jarrujen osiin koskeminen voi aiheuttaa palovammoja.

Odota, että jarrujen osat jäähtyvät, ennen kuin tarkastat jarrut.

Tärkeää: Jarrut ovat erittäin tärkeitä koneen turvallisuuden kannalta. Tarkasta ne huolellisesti suositellun huoltovälin mukaisesti, jotta ne toimivat mahdollisimman tehokkaasti ja turvallisesti.

- Tarkista jarrupäällysteen kuluneisuus ja vauriot. Jos päällysteen (jarrupalan) paksuus on alle 1,6 mm, vaihda jarrupäällyste.
- Tarkista jarrulevy ja muut osat liiallisen kulumisen ja vääntymien varalta. Vaihda vääntyneet osat.
- Tarkista jarrunesteen määrä. Katso kohta [Jarrunesteen määrän tarkistus \(sivu 79\)](#).

Jarrunesteen määrän tarkistus

Huoltoväli: Aina ennen käyttöä tai päivittäin—Tarkista jarrunesteen määrä. Tarkista jarrunesteen määrä ennen moottorin käynnistystä.

Jarrunesteen tyyppi: DOT 3

1. Pysäköi kone tasaiselle alustalle.
2. Siirrä vaihteistovipu P (PYSÄKÖINTI) -asentoon.
3. Sammuta moottori ja irrota virta-avain.
4. Nosta konepelti ylös, jotta pääset käsiksi jarrun pääsylinteriin ja säiliöön (Kuva 84).

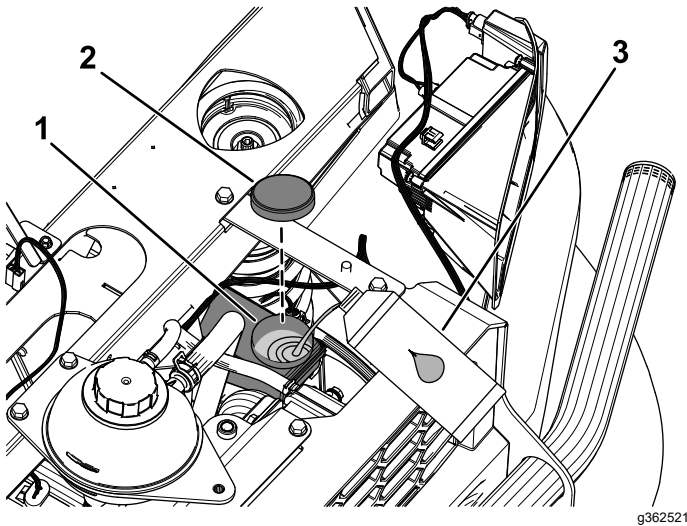

Kuva 84

1. Täyttökaula (säiliö)
2. Säiliön korkki
3. DOT 3 -jarruneste

5. Katso nesteen määrä säiliön kyljestä (Kuva 85).

Huomaa: Pinnan on oltava vähimmäismäärän osoittavan viivan yläpuolella.

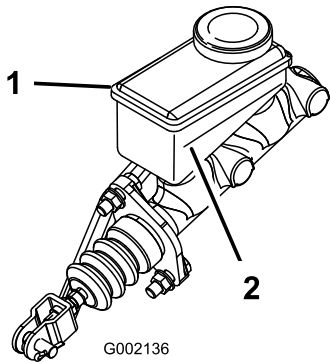

Kuva 85

1. Jarrunestesäiliö
2. Vähimmäismäärää osoittava viiva

6. Jos nestettä on liian vähän, tee seuraavat toimet:
 - A. Puhdista säiliön korkin ympäristö ja irrota korkki (Kuva 84).
 - B. Lisää DOT 3 -jarrunestettä säiliöön, kunnes nesteen pinta on vähimmäismäärän osoittavan viivan yläpuolella (Kuva 85).
- Huomaa:** Älä ylitäytä jarrunesteen säiliötä.
- C. Asenna säiliön korkki (Kuva 84).
7. Sulje konepelti.

Jarrunesteen vaihto

Huoltoväli: 1000 käyttötunnin välein/5 vuoden välein (kumpi saavutetaan ensin)—Vaihda jarruneste.

Ota yhteys valtuutettuun Toro-jälleenmyyjään.

Hihnan huolto

Käyttöhihnan huolto

Käyttöhihnan tarkistus ja kytkinten puhdistus

Huoltoväli: 250 käyttötunnin välein

1. Pysäköi kone tasaiselle alustalle.
2. Siirrä vaihteistovipu P (PYSÄKÖINTI) -asentoon.
3. Sammuta moottori ja irrota virta-avain.
4. Nosta kuljetuslava.
5. Irrota kuusi hihnasuojuksen jousikiinnikettä ja irrota suojus (Kuva 86).

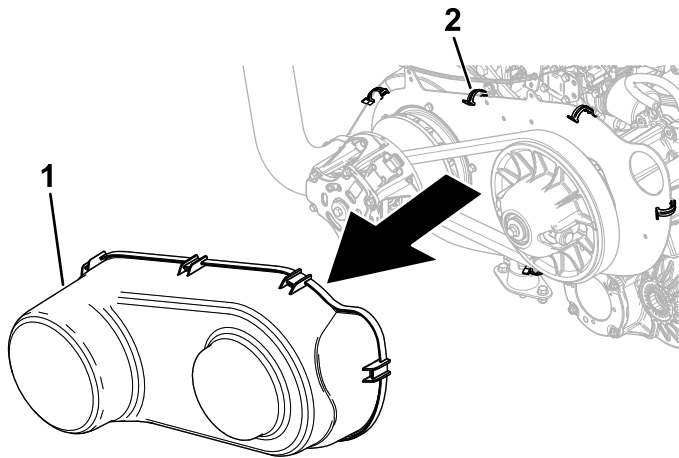

Kuva 86

1. Hihnasuojus
2. Jousikiinnike

6. Pyöritä hihnaa (Kuva 87) ja tarkista, onko siinä merkkejä kulumisesta tai vaurioista.

Huomaa: Vaihda hihna, jos se on kulunut huomattavasti tai vaurioitunut. Katso [Käyttöhihnan vaihto \(sivu 80\)](#).

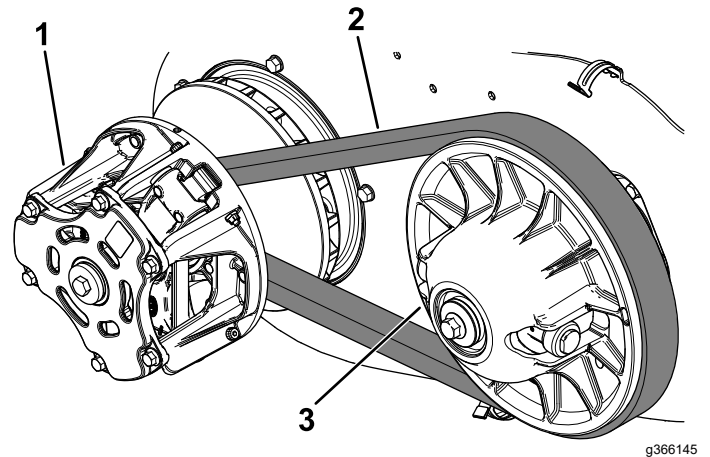

Kuva 87

1. Ensiökytkin
2. Käyttöhihna
3. Toisiökytkin

7. Puhdista kytkimistä huolellisesti kaikki roskat paineilmalla (Kuva 87).
8. Asenna hihnasuojus (Kuva 86).
9. Laske kuljetuslava alas.

Käyttöhihnan vaihto

Huoltoväli: 500 käyttötunnin välein—Vaihda käyttöhihna.

1. Pysäköi kone tasaiselle alustalle.
 2. Siirrä vaihteistovipu P (PYSÄKÖINTI) -asentoon.
 3. Sammuta moottori ja irrota virta-avain.
 4. Nosta kuljetuslava.
 5. Irrota kuusi hihnasuojuksen jousikiinnikettä ja irrota suojus (Kuva 86).
 6. Vedä hihnan yläosaa ylöspäin, jotta toisiökytkin avautuu, ja kierrä hihna toisiökytkimen yli (Kuva 87).
 7. Irrota hihna ensiökytkimeltä (Kuva 87).
- Huomaa:** Hävitä vanha hihna.
8. Kohdista uusi hihna ensiökytkimen päälle (Kuva 87).
 9. Pyöritä hihnaa ja vie se toisiökytkimen päältä (Kuva 87).
 10. Asenna hihnasuojus (Kuva 86).
 11. Laske kuljetuslava alas.

Puhdistus

Laitteen pesu

Käytä koneen pesuun pelkkää vettä tai lisää veteen mietoa pesuainetta tarvittaessa. Koneen voi pestä rievulla.

Tärkeää: Älä puhdistu konetta suolapitoisella tai kierrätetyllä vedellä.

Tärkeää: Älä pese konetta painepesurilla. Painepesu voi vahingoittaa sähköjärjestelmää, irrottaa tärkeitä tarroja tai huuhtoa pois tarpeellisen rasvan kitkakohdista. Älä käytä liian paljon vettä kojetaulun, moottorin ja akun läheisyydessä.

Tärkeää: Älä pese konetta moottorin ollessa käynnissä. Koneen peseminen moottorin käydessä voi vaurioittaa moottorin sisäosia.

Varastointi

Turvallinen varastointi

- Sammuta moottori, irrota virta-avain ja odota, että kaikki liikkuvat osat pysähtyvät, ennen kuin poistut käyttäjän paikalta. Koneen on annettava jäähtyä ennen sen säätöä, huoltoa, puhdistusta tai varastointia.
- Älä säilytä konetta tai polttoainesäiliötä tilassa, jossa on avotuli, kipinöitä tai varmistusliekki (esimerkiksi vedenlämmitin tai muu vastaava laite).

Koneen varastointi

1. Pysäköi kone tasaiselle alustalle, siirrä vaihteistovipu P (PYSÄKÖINTI) -asentoon, sammuta moottori ja irrota virta-avain virtalukosta.
2. Puhdista lika ja rasva koko koneesta, myös moottorin alueelta.
Tärkeää: Kone voidaan pestä miedolla pesuaineella ja vedellä. Älä pese konetta painepesurilla. Laitteen painepesu voi vahingoittaa sähköjärjestelmää tai huuhtoa pois tarpeellisen rasvan kitkakohdista. Älä käytä liian paljon vettä etenkin kojetaulun, valojen, moottorin ja akun läheisyydessä.
3. Huolla ilmanpuhdistin. Katso kohta [Ilmanpuhdistimen huolto \(sivu 61\)](#).
4. Rasvaa kone. Katso kohta [Koneen voitelu \(sivu 59\)](#).
5. Vaihda moottorin öljy ja suodatin. Katso [Moottoriöljyn vaihto \(myös suodatin\) \(sivu 63\)](#).
6. Tarkista rengaspaineet. Katso kohta [Rengaspaineen tarkistus \(sivu 40\)](#).
7. Valmistelee polttoainejärjestelmä pitkäaikaista säilytystä (vähintään kolme kuukautta) varten seuraavasti:

- A. Lisää polttoainesäiliöön öljypohjaista stabilointi-/lisäainetta. Älä käytä alkoholipohjaista stabilointiainetta (etanolia tai metanolia).

Tärkeää: Stabilointiainetta/-lisäainetta sisältävää polttoainetta ei saa säilyttää polttoaineen stabilointiaineen valmistajan suositusta kauempaa.

- B. Käytä moottoria viiden minuutin ajan, jotta lisäainetta sisältävä polttoaine kiertää koko polttoainejärjestelmässä.
- C. Sammuta moottori, anna sen jäähtyä ja tyhjennä polttoainesäiliö.

- D. Käynnistä moottori ja anna sen käydä, kunnes se sammuu.
 - E. Käynnistä moottori ja käytä sitä, kunnes se ei käynnisty enää uudelleen.
 - F. Hävitä valutettu polttoaine asianmukaisesti. Noudata paikallisten viranomaisten ohjeita.
8. Tarkista pakkasnesteen määrä ja lisää tarvittaessa veden ja pakkasnesteen seosta (50/50) alueella odotettavissa olevan alimman lämpötilan mukaan.
 9. Irrota akku alustasta ja lataa se täyteen. Katso [Akun irrotus \(sivu 68\)](#).

Huomaa: Älä kytke akkukaapeleita akun napoihin varastoinnin ajaksi.

Tärkeää: Akku on oltava täyteen ladattu, jotta se ei jäädy ja vaurioidu alle 0 °C:n lämpötilassa. Täysin ladattu akku säilyttää latauksen noin 50 päivää alle 4 °C:n lämpötilassa. Jos lämpötila on yli 4 °C, tarkista akkunesteen määrä ja lataa akku 30 päivän välein.

10. Tarkista ja kiristä kaikki kiinnikkeet. Korjaa tai vaihda kaikki vaurioituneet osat.
11. Maalaa kaikki naarmuuntuneet tai lohkeilleet metallipinnat maalilla, jota on saatavana valtuutetulta Toro-jälleenmyyjältä.
12. Varastoi kone puhtaaseen, kuivaan autotalliin tai varastotilaan.
13. Irrota avain virtalukosta ja säilytä sitä turvallisessa paikassa lasten ulottumattomissa.
14. Peitä kone, jotta se pysyy suojassa ja puhtaana.

Vianetsintä

Ongelma	Mahdollinen syy	Korjaustoimenpiteet
Moottori ei pyöri.	<ol style="list-style-type: none"> 1. Jalkasi ei ole jarrupolkimella. 2. Akku on tyhjä tai akun kytkentä on huono. 	<ol style="list-style-type: none"> 1. Pidä jalka jarrupolkimella. 2. Tarkasta akun kunto. Jos akku on tyhjä, vaihda akku.
Moottori pyörii mutta ei käynnisty.	<ol style="list-style-type: none"> 1. Polttoainesäiliö on tyhjä. 2. Polttoainejärjestelmässä on likaa, vettä tai vanhentunutta polttoainetta. 3. Ilmanpuhdistin on likainen. 	<ol style="list-style-type: none"> 1. Täytä polttoainesäiliö. 2. Ota yhteys valtuutettuun Toro-jälleenmyyjään. 3. Puhdista tai vaihda ilmanpuhdistin.
Ohjaustehostin liikkuu jäykästi.	<ol style="list-style-type: none"> 1. Sähköjärjestelmässä on palanut sulake. 2. Ohjaustehostimen säädin on irronnut. 3. Ohjaustehostimen moottori tai säädin on viallinen. 	<ol style="list-style-type: none"> 1. Tarkasta ja vaihda sulake. 2. Kytke ohjaustehostimen säädin. 3. Vaihda ohjaustehostimen moottori tai ohjain. Ota yhteys valtuutettuun Toro-jälleenmyyjään.
Kaasu ei reagoi.	<ol style="list-style-type: none"> 1. Vaihteistovipu on P (PYSÄKÖINTI) -asennossa, N (VAPAA) -asennossa tai vaihteiden välissä. 2. Ei turvavyötä -ominaisuuden asetuksena on 0 km/h tai 0 mph. 3. Vaihteen asennon anturi ei toimi tai on vaurioitunut. 	<ol style="list-style-type: none"> 1. Siirrä vaihteistovipu johonkin ajon asennoista. 2. Kiinnitä turvavyö. 3. Ota yhteys valtuutettuun Toro-jälleenmyyjään.
Nelipyöräveto tai tasauspyörästäön lukot eivät toimi.	<ol style="list-style-type: none"> 1. Sähköjärjestelmässä on palanut sulake. 2. Ominaisuus poistettiin käytöstä ohjelmiston asennuksen aikana. 3. Kytkimiä tai tasauspyörästäöjä ei ole kytketty. 4. Toimilaite/solenoidi on viallinen. 	<ol style="list-style-type: none"> 1. Tarkista ja vaihda sulake. 2. Ota yhteys valtuutettuun Toro-jälleenmyyjään. 3. Tarkasta ja kytke johdinsarja uudelleen. 4. Ota yhteys valtuutettuun Toro-jälleenmyyjään.
Vakionopeussäädin ei kytkeydy.	<ol style="list-style-type: none"> 1. Turvavyötä ei ole kiinnitetty. 2. Kone ei liiku vähimmäisnopeudella. 	<ol style="list-style-type: none"> 1. Kiinnitä turvavyö. 2. Aseta vakionopeussäädin lisäämällä koneen nopeutta.
Kytkin kytkeytyy äkillisesti.	<ol style="list-style-type: none"> 1. Hihna on uusi. 2. Kytkimet ovat likaiset. 	<ol style="list-style-type: none"> 1. Hihnan sisäänajojakso on 10 tuntia normaalissa käytössä. 2. Puhdista kytkimet.
Kiihtyvyys vaikuttaa liian hitaalta, kun moottori käy enimmäisnopeudella (Kierr./min).	<ol style="list-style-type: none"> 1. Hihna luistaa tai on vaurioitunut. 2. Kytkimet ovat likaiset. 	<ol style="list-style-type: none"> 1. Tarkasta hihna ja vaihda se tarvittaessa. 2. Puhdista kytkimet.
Akku ei lataudu.	<ol style="list-style-type: none"> 1. Moottorin hihna on löysällä tai vaurioitunut. 2. Laturiin on katkonaista sähköliitäntä. 3. Laturi on huono. 4. Akku on tyhjennys ja/tai akkuliitäntä on huono. 	<ol style="list-style-type: none"> 1. Tarkista hihna. vaihda tarvittaessa. 2. Tarkasta akun kunto. 3. Ota yhteys valtuutettuun Toro-jälleenmyyjään. 4. Tarkasta akun kunto. Jos akku on tyhjeneminen, vaihda akku.

Ongelma	Mahdollinen syy	Korjaustoimenpiteet
Näytön käyntinopeusmittari toimii satunnaisesti tai epätasaisesti.	<ol style="list-style-type: none"> 1. Moottorihihna on löysällä ja/tai vaurioitunut. 2. Laturiin on katkonaista sähköliitäntä. 3. Laturi on huono. 	<ol style="list-style-type: none"> 1. Tarkista hihna. vaihda tarvittaessa. 2. Tarkasta akun kunto. 3. Ota yhteys valtuutettuun Toro-jälleenmyyjään.
Moottori ei saavuta enimmäiskäyntinopeutta ajon aikana.	<ol style="list-style-type: none"> 1. Vajjeri on venynyt tai kiinnitys on antanut periksi. 	<ol style="list-style-type: none"> 1. Suorita kaasun kalibrointi.

Koneen vikakoodit

Ongelma	Mahdollinen syy	Korjaustoimenpiteet
Näyttöön tulee vikakoodi.	<ol style="list-style-type: none"> 1. Koneessa on ongelma. 	<ol style="list-style-type: none"> 1. Älä käytä konetta, jos vikakoodi tulee näkyviin. muussa tapauksessa voi esiintyä vakavia vaurioita. Ota yhteys valtuutettuun Toro-jälleenmyyjään.

Huomautuksia:

Huomautuksia:

Tietoa Kalifornian osavaltion antamasta varoituksesta (Kalifornian lakiesitys 65)

Mikä tämä varoitus on?

Myytävässä tuotteessa saattaa olla seuraava varoitusmerkki:



VAROITUS: Syöpävaarallisuuteen ja lisääntymiseen liittyvä haitta –
www.p65Warnings.ca.gov.

Mikä on lakiesitys 65?

Lakiesitys 65 koskee kaikkia yrityksiä, jotka toimivat tai myyvät tuotteita Kaliforniassa tai valmistavat tuotteita, joita voidaan myydä Kaliforniassa tai tuoda Kaliforniaan. Se määrää, että Kalifornian kuvernööri ylläpitää ja julkaisee luettelon kemikaaleista, joiden tiedetään aiheuttavan syöpää, synnynnäisiä vikoja ja/tai muita lisääntymishäiriöitä. Vuosittain päivitetty luettelo sisältää satoja kemikaaleja, joita monet jokapäiväisessä käytössä olevat tuotteet sisältävät. Lakiesityksen 65 tarkoituksena on tiedottaa yleisöä näille kemikaaleille altistumisesta.

Lakiesitys 65 ei kiellä näitä kemikaaleja sisältävien tuotteiden myyntiä, mutta se vaatii varoitusten esittämistä tuotteessa, tuotepakkauksessa tai tuoteasiakirjoissa. Lakiesityksen 65 mukainen varoitus ei tarkoita, että tuote rikkoisi tuoteturvallisuusvaatimuksia tai -standardeja. Itse asiassa Kalifornian hallitus on selventänyt, että lakiesityksen 65 mukainen varoitus "ei ole sääntelyyn liittyvä päätös siitä, onko tuote turvallinen vai vaarallinen". Monia näistä kemikaaleista on käytetty jokapäiväisessä käytössä olevissa tuotteissa vuosia ilman dokumentoitua haittaa. Lisätietoja on osoitteessa <https://oag.ca.gov/prop65/faqs-view-all>.

Lakiesityksen 65 mukainen varoitus tarkoittaa, että yritys on joko (1) arvioinut altistuksen ja tullut siihen tulokseen, että se ylittää "ei-merkittävän riskitason" tai (2) on päättänyt antaa varoituksen perustuen tietoihinsa luettelossa olevan kemiallisen aineen olemassaolosta, mutta ei arvioi altistusta.

Sovelletaanko tätä lakia kaikkialla?

Lakiesityksen 65 mukaiset varoitukset vaaditaan vain Kalifornian lainsäädännössä. Varoituksia on esillä Kaliforniassa erilaisissa ympäristöissä, muun muassa ravintoloissa, päivittäistavara-kaupoissa, hotelleissa, kouluissa ja sairaaloissa, sekä monenlaisissa tuotteissa. Lisäksi jotkin verkko- ja postimyyntiyritykset antavat lakiesityksen 65 mukaisia varoituksia verkkosivustoillaan tai myyntiluetteloissaan.

Miten Kalifornian varoitukset eroavat Yhdysvaltain liittovaltion rajoituksista?

Lakiesityksen 65 vaatimukset ovat usein tiukempia kuin Yhdysvaltain liittovaltion vaatimukset ja kansainväliset vaatimukset. Useat aineet edellyttävät lakiesityksen 65 mukaisen varoituksen, vaikka aineen pitoisuus on huomattavasti pienempi kuin liittovaltion rajoituksissa. Esimerkiksi lyijyä koskeva rajoitus lakiesityksen 65 mukaisen varoituksen puitteissa on 0,5 µg/vrk, mikä on selvästi liittovaltion ja kansainvälisiä vaatimuksia vähemmän.

Miksi kaikissa vastaavissa tuotteissa ei ole varoitusta?

- Kaliforniassa myytäviin tuotteisiin vaaditaan lakiesityksen 65 mukainen merkintä, vaikka sitä ei vaadita muualla myytäviin vastaaviin tuotteisiin.
- Lakiesitystä 65 koskevassa oikeudenkäynnissä voidaan päättää, että yritys voi joutua käyttämään tuotteissaan lakiesityksen 65 mukaisia varoituksia, mutta muihin vastaavia tuotteita valmistaviin yrityksiin ei välttämättä sovelleta kyseistä vaatimusta.
- Lakiesityksen 65 täytäntöönpano on epäjohdonmukaista.
- Yritys voi päättää olla antamatta varoituksia, koska se on tullut siihen tulokseen, ettei lakiesitys 65 edellytä sitä. Se, ettei tuotteessa ole varoitusta, ei tarkoita sitä, että tuotteella ei olisi samoja kemikaalipitoisuuksia.

Miksi tämä varoitus on Toro-tuotteissa?

Toro on päättänyt tarjota kuluttajille mahdollisimman paljon tietoa, jotta he voivat tehdä tietoon perustuvia päätöksiä ostamistaan ja käyttämistään tuotteista. Toro antaa varoituksia tietyissä tapauksissa, kun se tietää, että tuotteessa on yhtä tai useampaa luettelossa olevaa kemikaalia, mutta ei arvioi altistustasoa, koska kaikista luettelon kemikaaleista ei ole olemassa altistuksen raja-arvoja. Toro on varmuuden vuoksi päättänyt antaa lakiesityksen 65 mukaiset varoitukset, vaikka Toro-tuotteista saatu altistus voi olla vähäinen tai selvästi "ei-merkittävällä riskitasolla". Lisäksi jos Toro ei anna näitä varoituksia, Kalifornian osavaltio tai lakiesityksen 65 toimeenpanoa vaativat yksityiset tahot voivat haastaa Toron oikeuteen, mistä voi aiheutua huomattavia rangaistuksia.



Count on it.