



34in, 42in, 50in, 54in og 60in bagger sett Zero-Turn-Radius reiðslátuvél

Tegundarnúmer 79410—Raðnúmer 415262195 og upp úr

Tegundarnúmer 79411—Raðnúmer 415270000 og upp úr

Tegundarnúmer 79412—Raðnúmer 415257000 og upp úr

Tegundarnúmer 79413—Raðnúmer 415270000 og upp úr

Tegundarnúmer 79417—Raðnúmer 415270000 og upp úr

Notendahandbók

Inngangur

Lesið þessar upplýsingar vandlega til að læra að stjórna og sinna réttu viðhaldi á vörunni og til að koma í veg fyrir meiðsl og skemmdir á vörunni. Eigandi ber ábyrgð á réttri og öruggri notkun vörunnar.

Þegar þú þarft þjónustu, upprunalega varahluti eða viðbótarupplýsingar, hafðu samband við viðurkenndan þjónustuaðila eða þjónustuver og hafðu gerðarnúmer og raðnúmer vöru þinnar tiltæk. **Mynd 1** sýnir hvar tegundar- og raðnúmerin eru á vörunni. Skrifðu númerin í kassann hér á síðunni.

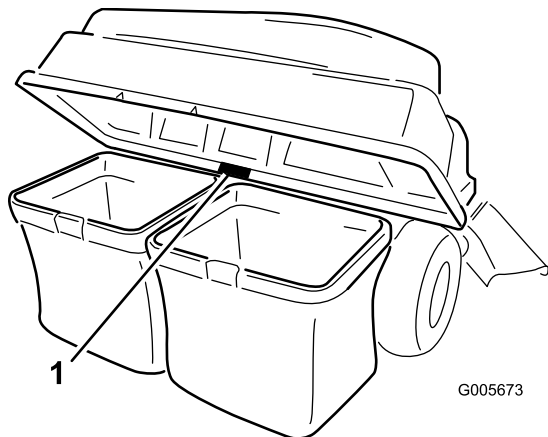

Mynd 1

1. Staðsetning tegundar- og raðnumera

Tegundarnúmer _____
Raðnúmer _____

Þessi handbók notar 2 orð til að auðkenna upplýsingar. **Mikilvægt** vekur athygli á sérstökum vélrænum upplýsingum og **Athugið** táknar mikilvægar, almennar upplýsingar sem vert er að lesa vandlega.

Öryggisviðvörðunartáknið (**Mynd 2**) birtist bæði í þessari handbók og á vélinni til að gefa til kynna mikilvæg öryggisskilaboð sem þú verður að fylgja til að forðast slys. Þetta tákn birtist með orðinu **Hætta**, **Viðvörðun**, eða **Varúð**.

- **Hætta** gefur til kynna yfirvofandi hættulega stöðu sem, ef ekki er komið í veg fyrir hana, **mun** leiða til dauða eða alvarlegra meiðsla.
- **Viðvörðun** gefur til kynna hugsanlega hættulega stöðu sem, ef ekki er komið í veg fyrir, **gæti** leitt til dauða eða alvarlegra meiðsla.
- **Varúð** gefur til kynna hugsanlega hættulega stöðu sem, ef ekki er forðað, **getur** leitt til minniháttar eða miðlungs meiðsla.



Mynd 2

sa-black

1. Öryggistákn



▲ VIÐVÖRUN

KALIFORNÍA

Viðvörðun, tillaga 65

Notkun á þessari vöru getur valdið snertingu við efni sem Kaliforníuríki er kunnugt um að geti valdið krabbameini og fæðingargöllum eða öðrum æxlunarskaða.

Efnisyfirlit

Inngangur	1
Öryggi	2
Öryggi við drátt	3
Öryggis- og leiðbeiningarmerkingar	4
Uppsetning	5
1 Sláttuvélin undirbúin	6
2 Fjarlæging hlífa	6
3 Lóð sett á	6
4 Uppsetning hlífanna	7
5 Uppsetning festingar fyrir viðhengi	7
6 Uppsetning læsingarstangar	9
7 Samsetning efri hluta safnpoka	10
8 Setja upp efri hluta safnpoka	11
9 Setja upp leiðiplötur	13
10 Setja upp rennu	14
11 Tenging við losunarrörið	19
Notkun	20
Tæming graspokanna	20
Hreinsun stíflna úr safnkassa	21
Safnari tekinn af	21
Notkun dráttarbeislis	22
Ábendingar um notkun	22
Viðhald	24
Ráðlögð viðhaldsáætlun/-áætlanir	24
Skoðun á pokaaukahlutanum	24
Skoðun sláttuvélarhnífa	25
Hreinsun á pokaaukahlutanum	25
Geymsla	25
Geymsla á pokaaukahlutanum	25

Öryggi

- Lærið örugga notkun búnaðarins, stjórnækjanna og öryggismerkinganna.
- Sýnið sérstaka aðgát með grassafnara og annan tengibúnað. Tengitæki geta breytt vinnslueiginleikum og stöðugleika sláttuvélarinnar.
- Fylgið tilmælum framleiðandans þegar hjólalóð eða mótvægi er sett á eða tekið af til að auka stöðugleika.
- Notið ekki grassafnara í miklum halla. Þungur grassafnari getur valdið stjórnmissi eða velt sláttuvélinni.
- Hægið ferðina og sýnið aukna aðgát í brekkum. Gætið þess að aka í ráðlagðri stefnu í brekkum. Ástand undirlags getur haft áhrif á stöðugleika sláttuvélarinnar. Sýnið sérstaka aðgát þegar unnið er nærri háum bökkum.
- Tryggið að allar hreyfingar í halla séu hægar og jafnar. Ekki gera skyndilegar breytingar á hraða, stefnu eða beygjum.
- Grassafnarinn getur hindrað útsýni aftur fyrir. Sýnið sérstaka aðgát þegar sláttuvélinni er bakkað.
- Sýnið aðgát við að hlaða eða losa vélinu í eftirvagn eða vörubíl.
- Vinnið aldrei með losunarhlífina uppi, án losunarhlífar eða með breytta losunarhlíf nema þegar grassafnari er notaður.
- Haldið höndum og fótum frá hreyfanlegum hlutum. Ekki framkvæma stillingar með vélinu í gangi.
- Leggið vélinu á sléttu undirlagi, aftengið drifin og slökkvið á vélinni áður en farið er frá stjórnandastöðu af einhverjum ástæðum, þar með talið að tæma grasgripinn eða losa stíflu í útkasti.
- Ef grassafnarinn er fjarlægður þarf að setja upp losunarhlífina sem kann að hafa verið tekin af þegar grassafnarinn var settur á. Ekki nota sláttuvélinu án þess að annaðhvort heill grasgripur eða grasvörn sé á sínum stað.
- Ekki skilja gras í grasgripinu í langan tíma.
- Íhlutir grasgripsins eru háðir sliti, skemmdum og hrörnun, sem gæti útsett þig fyrir hreyfanlegum hlutum eða leyft að hlutir kastist. Skoðið íhluti reglulega og skiptið þeim út með hlutum sem framleiðandi mælir með þegar nauðsyn krefur.

Öryggi við drátt

- Tengid tengitæki/eftirvagna eingöngu við tengibúnaðinn.
- Fylgid ráðleggingum framleiðanda tengibúnaðar varðandi þyngdartakmörk fyrir dreginn búnað og drátt á brekkum.
- Aldrei skal leyfa börnum eða öðrum að sitja í eða á búnaði sem er dreginn.
- Á brekkum getur þyngd dregins búnaðar valdið missi á gripi og stjórnleysi. Minnkið dregna þyngd og hægið á.
- Stöðvunarvegalegd eykst með þyngd dregins farms. Akið hægt og gerið ráð fyrir lengri stöðvunarvegalegd.
- Takið víðar beygjur til að halda aukabúnaðinum frá vinnuvélinni.
- Ekki draga farm sem vegur meira en dráttartækið.

Öryggis- og leiðbeiningarmerkingar



Öryggismerkingar og leiðbeiningar sjást greinilega og eru hjá öllum svæðum þar sem möguleg hættu er til staðar. Skiptið um skemmdar eða týndar merkingar.

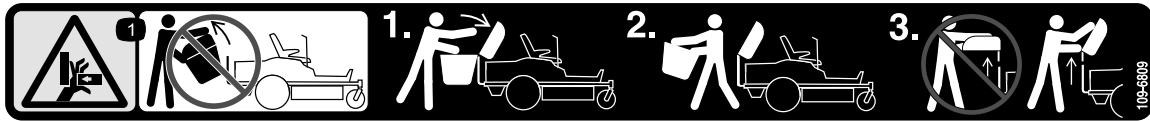

109-6809

decal109-6809

1. Mölunarhætta á hendi—fjarlægðu ekki allan pokaaukahlutann af vélinni; opnaðu efri hluta pokaaukahlutans og fjarlægðu síðan poka(pokana) úr pokaaukahlutanum. Ekki fjarlægja toppinn á söfnunarkerfinu þegar hann er lokaður; opnið toppinn á söfnunarkerfinu og fjarlægjið hann síðan.

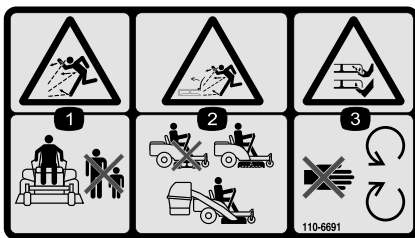

110-6691

decal110-6691

1. Hætta á fljúgandi hlutum – haldið nærstöddum í öruggri fjarlægð.
2. Hætta á útkastandi hlutum, sláttuvél – ekki nota án þess að beygjubúnaður, útkastshlíf eða grasöflunarkerfi sé á sínum stað.
3. Skurðar-/limlestingarhætta á hendi eða fæti – haldið ykkur frá hreyfanlegum hlutum.

WARNING: Cancer and Reproductive Harm - www.P65Warnings.ca.gov.
For more information, please visit www.ttcocaprop65.com

133-8061

decal133-8061

133-8061

Uppsetning

Lausir hlutar

Notaðu eftirfarandi töflu til að staðfesta að allir hlutar hafi verið sendir.

Verklag	Lýsing	Magn	Notkun
1	Engir hlutar nauðsynlegir	–	Undirbúið sláttuvélina.
2	Engir hlutar nauðsynlegir	–	Fjarlægið hlífarnar (aðeins vélar með MyRide®).
3	Bolti ($\frac{3}{8}$ x 1 to.) Læsihnetta ($\frac{3}{8}$ to.) Vinstri festingarfesting fyrir lóð. Hægri festing fyrir þyngdaruppsetningu Skinna Bolti ($\frac{5}{8}$ x $2\frac{3}{4}$ tommur) Ferðatöskubýngd (gerðir 79410 og 79417) Ferðatöskubýngd (gerðir 79411, 79412 og 79413)	4 6 1 1 2 2 8 6	Setjið lóðin á.
4	Engir hlutar nauðsynlegir	–	Setjið upp hlífarnar (aðeins vélar með MyRide búnaði).
5	Stöðugleikafesting Burðarbolti (5/16 x 3/4 to.) Læsihnetta (5/16 to.) Sjálftappandi skrúfa (5/16 x 3/4 tommu) Bolti (5/16 x 1 to.) Snúningsrammi Splitti Stöng Skinna	1 2 4 2 2 1 2 2 2	Setjið upp festingu fyrir viðhengi.
6	Klinkustöng Splitti	1 1	Setja upp læsingarstangina.
7	efri hluti safnpoka safnpokanet	1 1	Setja saman efri hluta safnpoka.
8	efri safnpokarör Pokigrind safnpokasamsetning Hnoð	1 2 2 8	Setja upp efri hluta safnpoka.
9	Leiðiplata (aðeins 50 to. dekk) Leiðiplata fyrir sláttarstöðvun safnpoka (aðeins 60 to. dekk) Framleiðiplata (aðeins 60 tommu dekk) Bolti Pressuhnetta Læsihnetta	1 1 2 1 1	Setja upp leiðiplöturnar.
10	renna handhnúður (aðeins gerð 79413)	1 1	Setja upp rennuna.
11	Engir hlutar nauðsynlegir	–	Tengdu við losunarrörið.

1

Sláttuvélin undirbúin

Engir hlutar nauðsynlegir

Verklag

1. Leggið vinnuvélinni á jafnsléttu.
2. Aftengið sláttuhnífsrofann.
3. Færðu hreyfistýringarskiptin út á við til theHLUTLAUSA LÆSINGARSTÖÐUtil að virkja stöðuhemilinn.
4. Drepið á vélinni og takið lykilinn úr.

2

Fjarlæging hlífa

Aðeins vélar með MyRide® búnaði

Engir hlutar nauðsynlegir

Verklag

Ath.: Geymið alla fjarlægða hluti til síðari uppsetningar.

1. Fjarlægið boltana sem festa hlífarnar á hliðum rammans.
2. Fjarlægið hlífarnar á báðum hliðum rammans ([Mynd 3](#)).

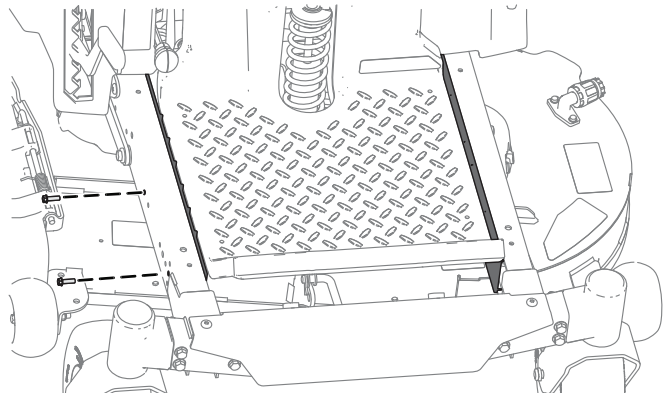

Mynd 3

g308507

3

Lóð sett á

Hlutar sem þarf fyrir þetta verk:

4	Bolti ($\frac{3}{8}$ x 1 to.)
6	Læsihnetta ($\frac{3}{8}$ to.)
1	Vinstri festingarfesting fyrir lóð.
1	Hægri festing fyrir þyngdaruppsetningu
2	Skinna
2	Bolti ($\frac{5}{8}$ x $2\frac{3}{4}$ tommur)
8	Ferðatöskupýngd (gerðir 79410 og 79417)
6	Ferðatöskupýngd (gerðir 79411, 79412 og 79413)

Verklag

⚠ VARÚÐ

Söfnunarkerfið breytir þyngdardreifingu vélarinnar. Notkun vélarinnar án framþyngda getur valdið óstöðugu ástandi, sem gæti leitt til stjórnsleysis.

Tryggið að framþyngdir séu rétt uppsettar áður en vélin er notuð með söfnunarkerfisviðhengi.

1. Setjið festingar fyrir þyngdaruppsetningu á neðri hlið rammans með 2 boltum ($\frac{3}{8}$ x 1 tommu) og 2 læsihnetum ($\frac{3}{8}$ tommu), eins og sýnt er í [Mynd 4](#).
2. Setjið ferðatöskupýngdirnar á festingar fyrir þyngdaruppsetningu með 2 boltum ($\frac{5}{8}$ x $2\frac{3}{4}$ tommur), 2 skífum og 2 læsihnetum ($\frac{3}{8}$ tommu), eins og sýnt er í [Mynd 5](#).
3. Þegar þú hefur sett upp alla þyngdir og festingar skaltu tryggja að allir festingarhlutar séu hertir. Herðið eftir þörfum.

Mikilvægt: Þegar þú fjarlægir söfnunarkerfisviðhengið skaltu muna að fjarlægja framþyngdirnar til að endurheimta rétta stöðugleika vélarinnar.

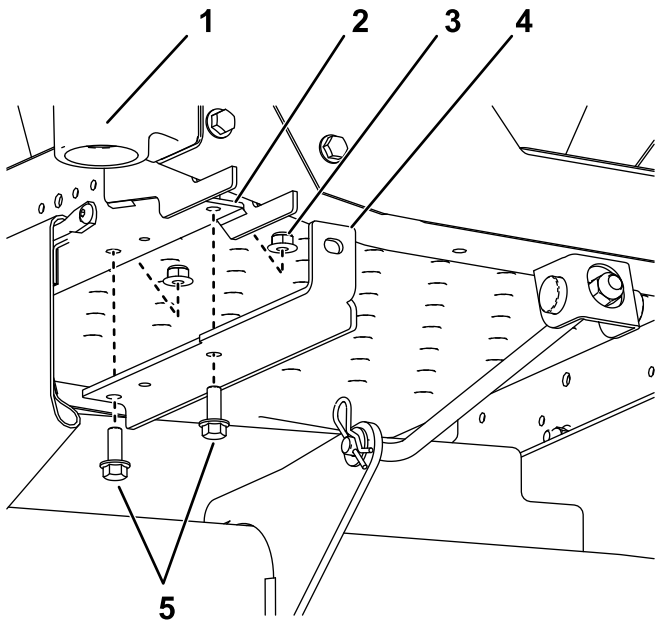

Mynd 4

Snúningsgaffall og hjól ekki sýnd til skýringar.

- | | |
|------------------------------------|---------------------------------------|
| 1. Framhægri castor | 4. Hægri festingarfesting |
| 2. Framhol (hægri hlið sýnd) | 5. Boltar ($\frac{3}{8}$ x 1 tommar) |
| 3. Læsihnetta ($\frac{3}{8}$ to.) | |

g299192

4

Uppsetning hlífanna

Aðeins vélar með MyRide búnaði

Engir hlutar nauðsynlegir

Verklag

1. Setjið efri hluta hlífarinnar undir þilfarið; hallið hlífinni þannig að hún renni undir rammann og komið hlífinni fyrir í skorunum ([Mynd 6](#)).

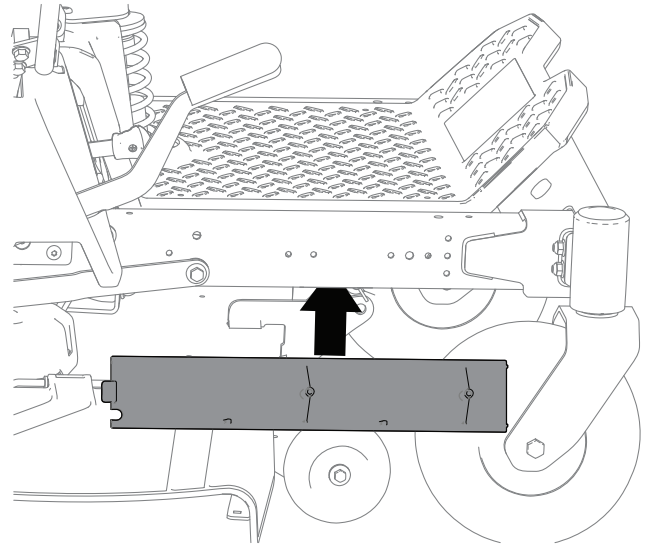

g308505

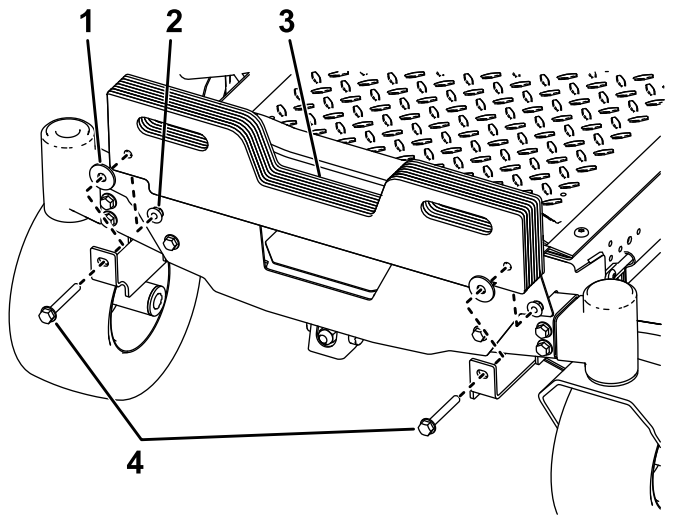

Mynd 5

- | | |
|------------------------------------|--|
| 1. Stöðuhólkur | 3. Ferðatöskupyngdir |
| 2. Læsihnetta ($\frac{3}{8}$ to.) | 4. Boltar ($\frac{3}{8}$ x $2\frac{3}{4}$ tommur) |

g340355

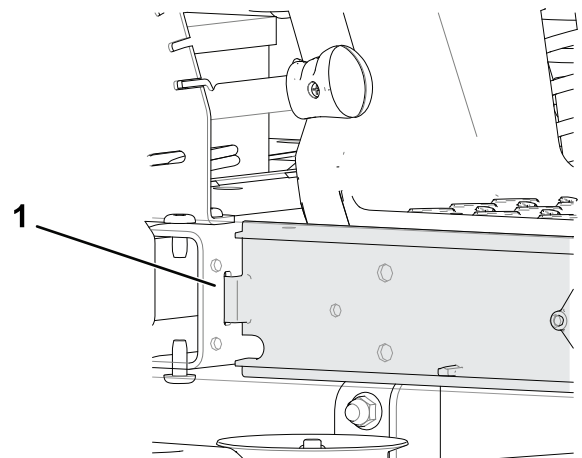

g308526

Mynd 6

1. Hak

2. Festið hlífarnar við rammann með boltunum sem fjarlægðir voru í [Fjarlægging hlífa \(síða 6\)](#).

5

Uppsetning festingar fyrir viðhengi

Hlutar sem þarf fyrir þetta verk:

1	Stöðugleikafesting
2	Burðarbolti (5/16 x 3/4 to.)
4	Læsihnetta (5/16 to.)
2	Sjálftappandi skrúfa (5/16 x 3/4 tommu)
2	Bolti (5/16 x 1 to.)
1	Snúningsrammi
2	Splitti
2	Stöng
2	Skinna

Að setja upp stöðugleikafestingu og snúningsramma

1. Setja stöðugleikafestingu á vélarhlífina með 2 vagnboltum (5/16 x 3/4 to.) og 2 Læsihnetta (5/16 to.) ([Mynd 7](#)).

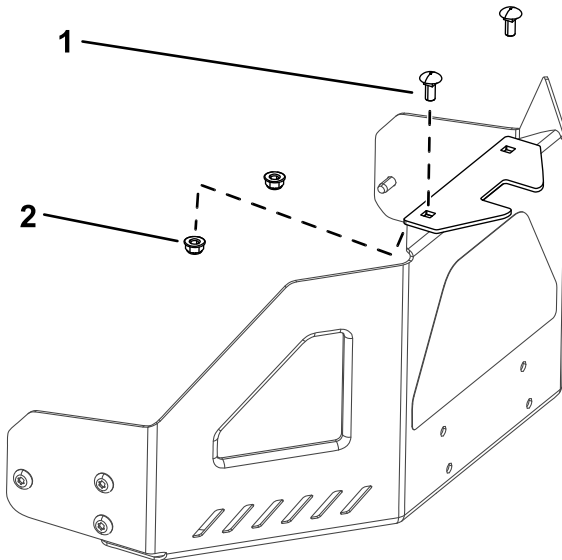

Mynd 7

g300204

1. Burðarbolti (5/16 x 3/4 to.) 2. Læsihnetta (5/16 to.)

2. Setja snúningsrammann á vélargrindina eins og sýnt er í [Mynd 8](#). Festa snúningsrammann við vélargrindina með 2 boltum (5/16 x 1 to.) og 2 Læsihnetta (5/16 to.).

Ath.: Fjarlægja festingu dráttarbeisla og festibúnað ef þeir eru settir upp.

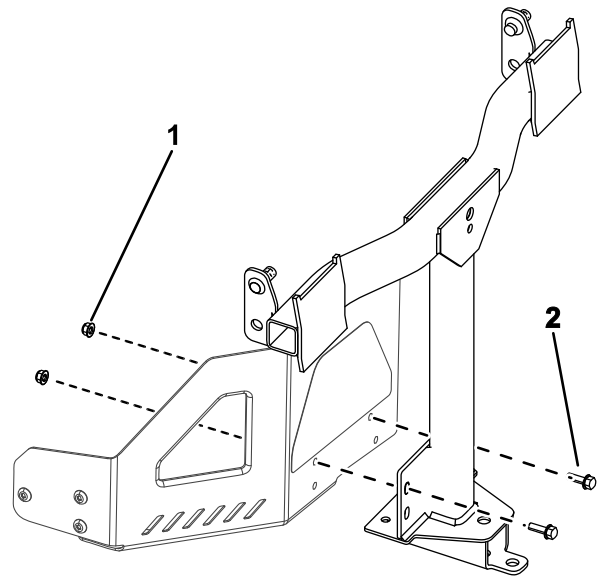

Mynd 8

g523843

1. Læsihnetta (5/16 to.) 2. Bolti (5/16 x 1 to.)

3. Festa snúningsrammann við botn vélargrindarinnar með 2 sjálfskrúfandi skrúfum (5/16 x 3/4 tommu) eins og sýnt er í [Mynd 9](#).

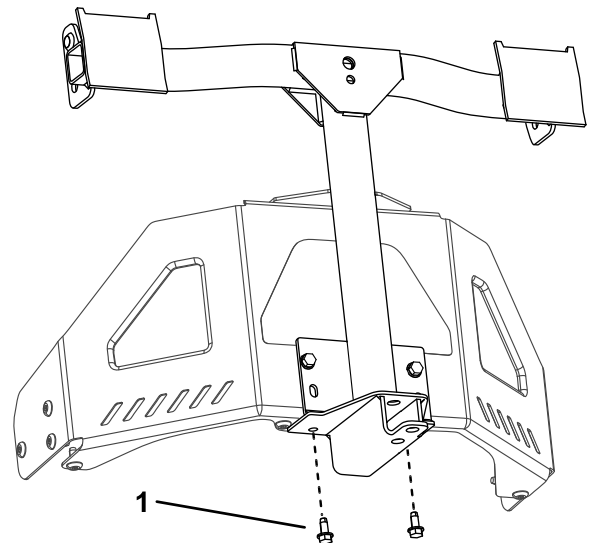

Mynd 9

g523791

1. Sjálftappandi skrúfa (5/16 x 3/4 tommu)

4. Setja beygða, útvíkkaða enda stangar í lykilaufina vinstra megin á vélargrindinni og færa stöngina aftur á bak til að koma henni fyrir í grindinni ([Mynd 10](#)).

Ath.: Endurtaka þetta skref fyrir hægri hlið vélarinnar.

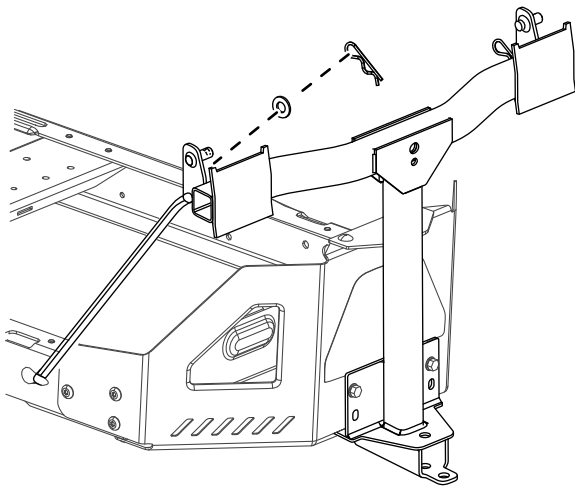

Mynd 10

g523888

6

Uppsetning læsingarstangar

Hlutar sem þarf fyrir þetta verk:

1	Klinkustöng
1	Splitti

Verklag

Setja upp læsingarstangina með spísspennu ([Mynd 11](#) eða [Mynd 12](#)).

- Setja beygðu enda stanganna í festingarfestinguna eins og sýnt er í [Mynd 10](#) og festa enda hvernar stangar með skífu og spísspennu.

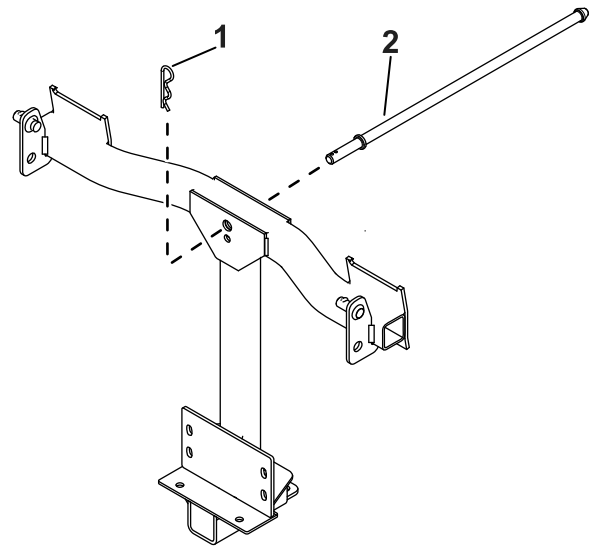

Mynd 11

g524055

1. Splitti

2. Klinkustöng

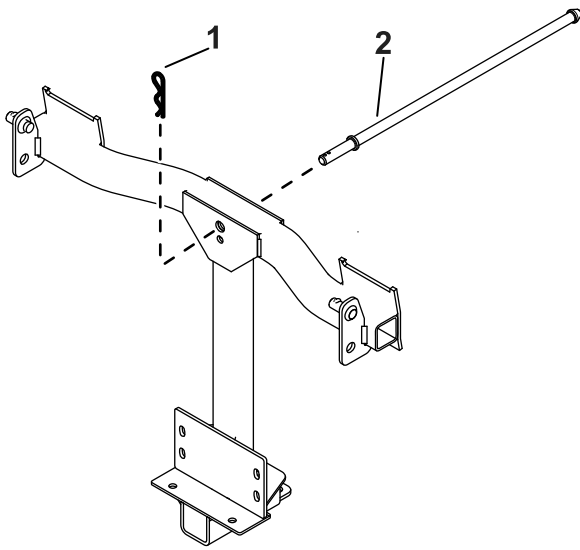

Mynd 12

g524056

1. Splitti

2. Klinkustöng

7

Samsetning efri hluta safnpoka

Hlutar sem þarf fyrir þetta verk:

1	efri hluti safnpoka
1	safnpokanet

Verklag

1. Snúa efri hluta safnpoka við.
2. Setja netið upp eins og sýnt er í [Mynd 13](#) og að það halli niður í átt að söfnunarpokunum.

Ath.: Ganga úr skugga um að netin smelli á sinn stað og að fliparnir festist í efri hluta safnpoka.

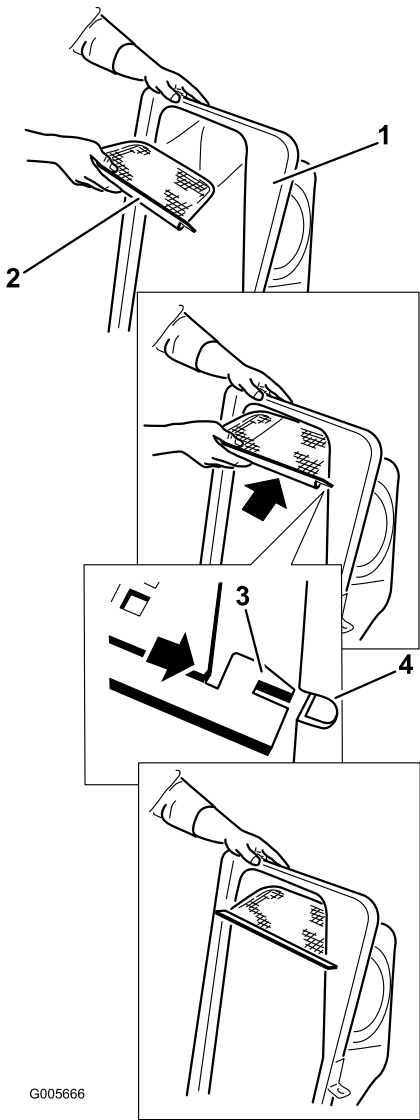

G005666

Mynd 13

- | | |
|------------------------|-------------------------------|
| 1. efri hluti safnpoka | 3. Netflipi |
| 2. Net | 4. rauf í efri hluta safnpoka |

8

Setja upp efri hluta safnpoka

Hlutar sem þarf fyrir þetta verk:

1	efri safnpokarör
2	Pokigrind
2	safnpokasamsetning
8	Hnoð

Verklag

1. Renna festingunum yfir staurana og snúa efri hluta safnpoka niður í notkunarstöðu.

Ath.: Efri hluti safnpoka er auðveldari í uppsetningu ef 2 aðilar vinna saman.

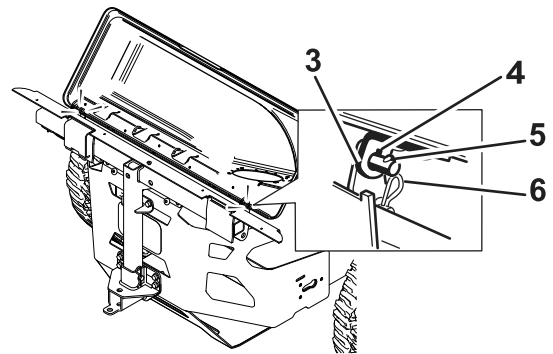
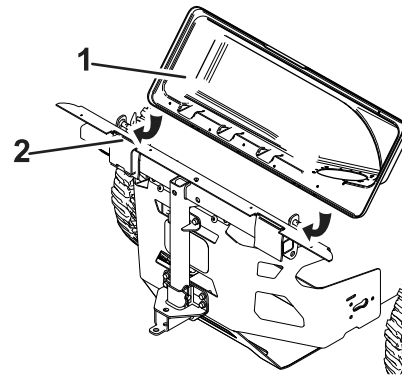

Mynd 14

g492027

- | | |
|---------------------------------|--------------|
| 1. efri hluti safnpoka | 4. lykilrauf |
| 2. Safnaragrind | 5. Stoð |
| 3. Festing, efri hluti safnpoka | 6. Lykill |

2. Setja 2 pokagrindur á 2 safnpokasamsetningar.

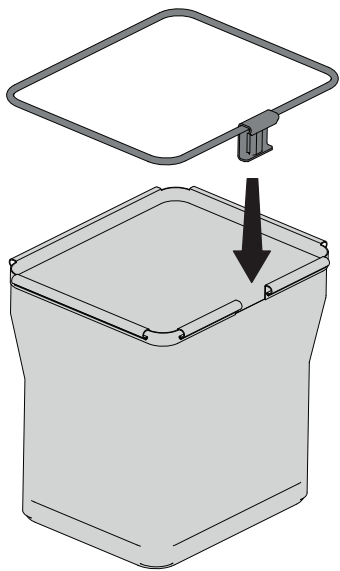

Mynd 15

g453040

3. Lyfta efri hluta safnpoka og setja pokana upp með því að renna krókum pokagrindarinnar á festifestingarnar.

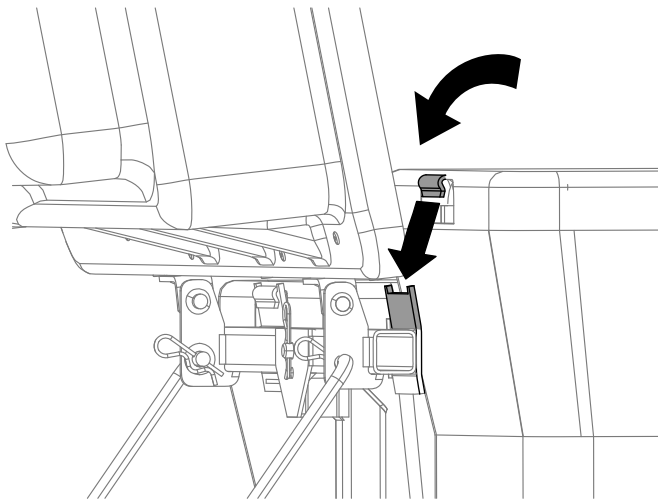

Mynd 16

g300378

4. Lækka efri hluta safnpoka niður á pokana.

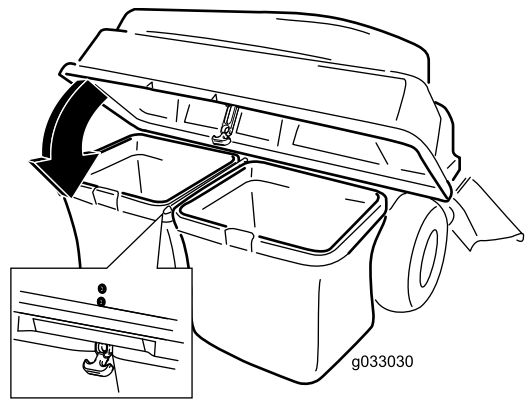

Mynd 17

g033030

5. Festa ól safnpokaloksins við læsingarstangina.
6. Setja efra safnpokarörið upp með því að setja bogna enda þess í opið í efri hluta safnpoka.

Ath.: Ganga úr skugga um að útvíkkaði endinn með festistaf sé vísandi niður og fram til undirbúnings fyrir tengingu við Finishing Kit.

9

Setja upp leiðiplötur

Aðeins vélar með 50 tommu eða 60 tommu sláttuvéladekk

Hlutar sem þarf fyrir þetta verk:

1	Leiðiplata (aðeins 50 to. dekk)
1	Leiðiplata fyrir sláttarstöðvun safnpoka (aðeins 60 to. dekk)
	Framleiðiplata (aðeins 60 tommu dekk)
2	Bolti
1	Pressuhnetta
1	Læsihnetta

Vélar með 50 tommu dekkjum

1. Fjarlægja núverandi baffle úr vélinni.

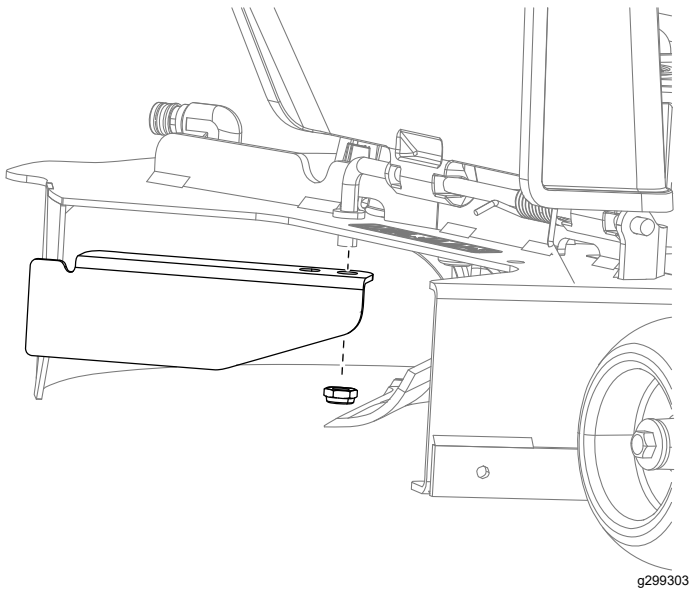

Mynd 18

2. Setja upp nýju litlu leiðiplötuna á sláttuvéladekkið á sama stað og áður fjarlægð leiðiplatan.

Ath.: Notaðu núverandi festingar til að festa nýju litlu leiðiplötuna við sláttuvéladekkið.

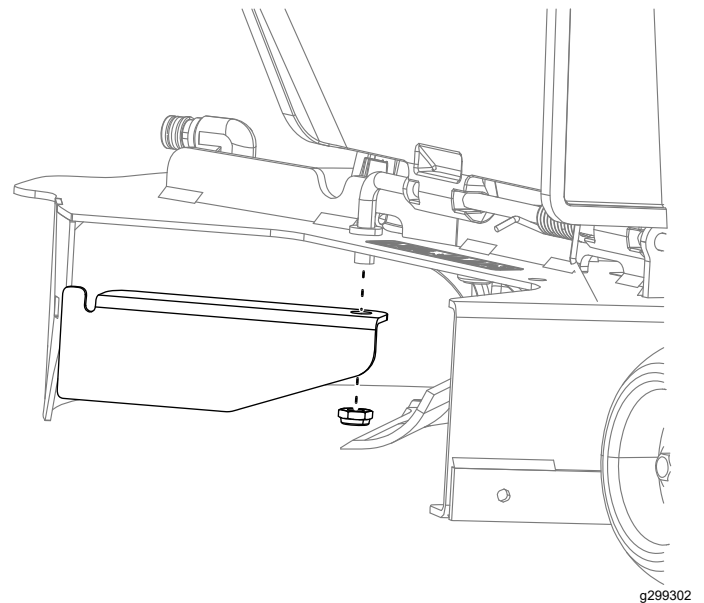

Mynd 19

Vélar með 60 tommu dekkjum

Aldrei nota sláttuvélina með útstreymisopi óhuldu. Notaðu alltaf útstreymislok, mulching lok eða safnpokarennu við notkun sláttuvéladeksins.

1. Fjarlægja núverandi baffle úr vélinni.

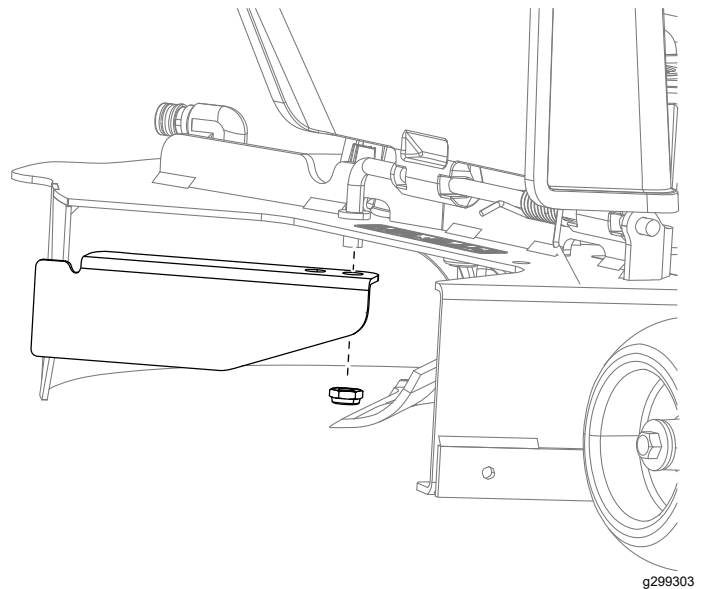

Mynd 20

2. Setja upp nýju leiðiplötuna fyrir sláttarstöðvun safnpoka á sláttuvéladekkið á sama stað og áður fjarlægð leiðiplatan.

Ath.: Notaðu núverandi festingar til að festa nýju litlu leiðiplötuna við sláttuvéladekkið.

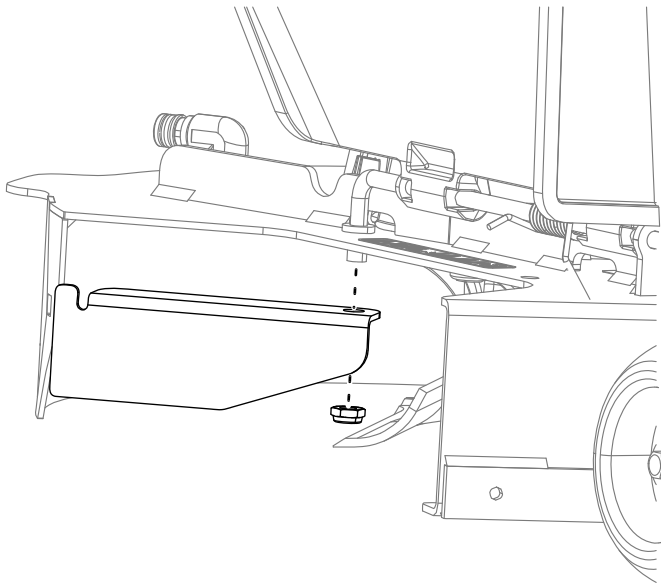

Mynd 21

g299302

- Setja upp nýju leiðiplötuna fyrir sláttarstöðvun safnpoka á sláttuvéladekkið á sama stað og áður fjarlægða leiðiplatan.

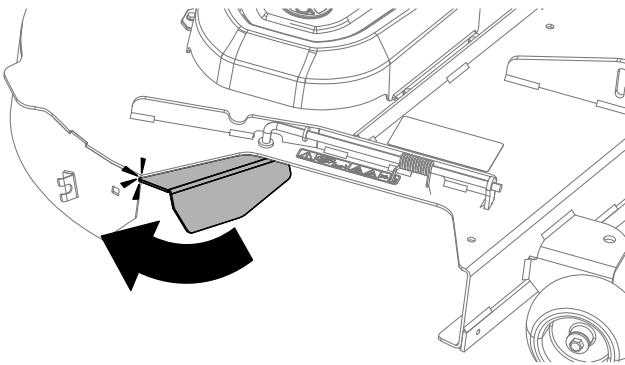

Mynd 22

g300212

- Setja vagnboltann og pressuhnetta á framleiðiplötuna.

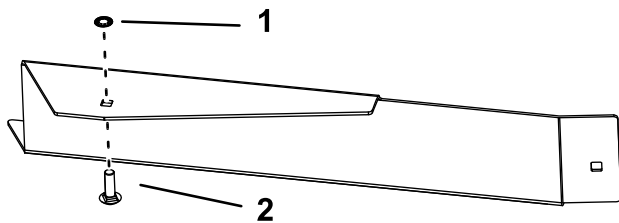

Mynd 23

g300213

- Þrýstihnetta
- Bolti

- Setja framleiðiplötuna framan á sláttuvéladekkið með Læsihnetta (5/16 to.) og vagnbolta.

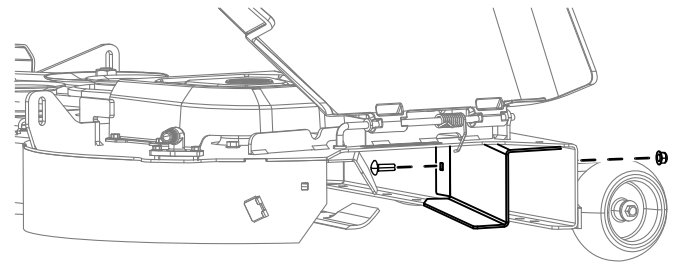

Mynd 24

g299305

- Bolti
- Ró

10

Setja upp rennu

Hlutar sem þarf fyrir þetta verk:

1	renna
1	handhnúður (aðeins gerð 79413)

Setja upp rennuna á gerð 79410.

- Ef til staðar, fjarlægja útstreymislokið af dekkinu; vísa til vélarinnar þinnar notandahandbók.
- Halla málmflípanum fremst á rennunni inn í raufina á festingunni sem er soðin við sláttuvéladekkið.

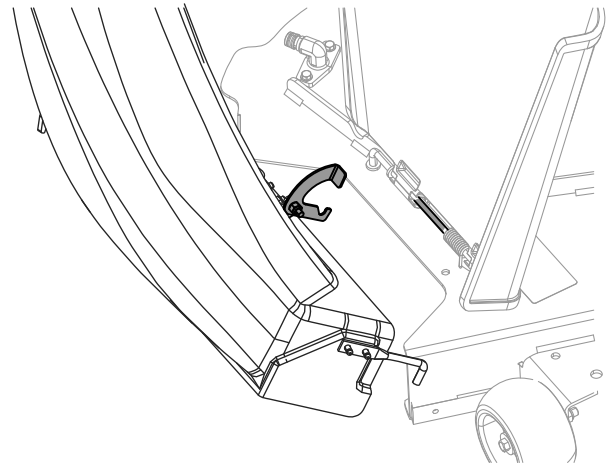

Mynd 25

g300229

- Snúa rennunni aftur og í átt að dekkinu þannig að rennan liggja slétt að sláttuvéladekkinu ([Mynd 25](#)).

Ath.: Ganga úr skugga um að festikrókurinn á rennunni sé úr vegi svo op rennunnar festist slétt að dekkinu.

4. Efst á rennuni skal festa krókformaða læsinguna utan um snúningsstöng deflector-samsetningarinnar (Mynd 26Mynd 27).

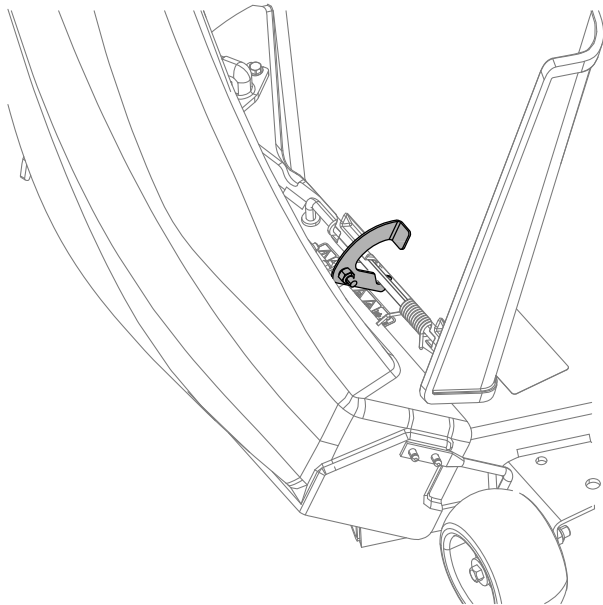

Mynd 26

g300230

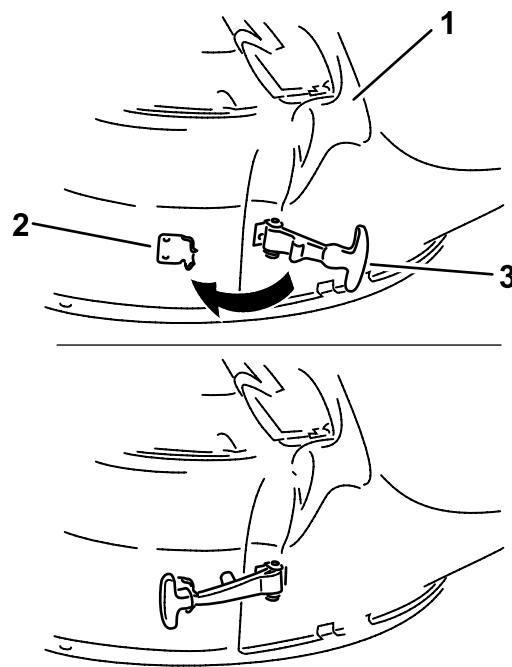

Mynd 28

g299268

1. Renna
2. Restiklemma
3. Fveigjanleg læsing

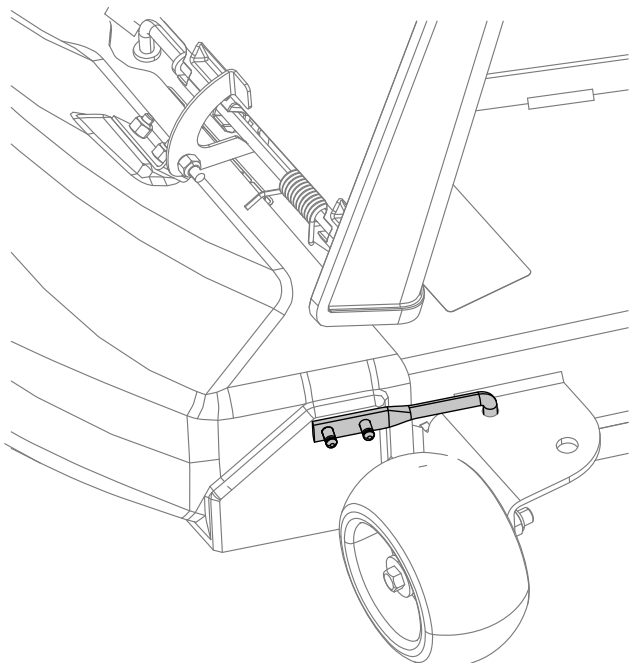

Mynd 27

g300231

1. renna
2. Útkastsvarnarskjöldur
3. Klinka
4. Snúningsstöng

5. Krækja sveigjanlegu læsingunni á rennuni í festiklemmuna sem er soðin við sláttuvéladekkið

Setja upp rennuna á gerð 79411

1. Halla rennuni og setja pinnann í gatið á sláttuvéladekkinu.

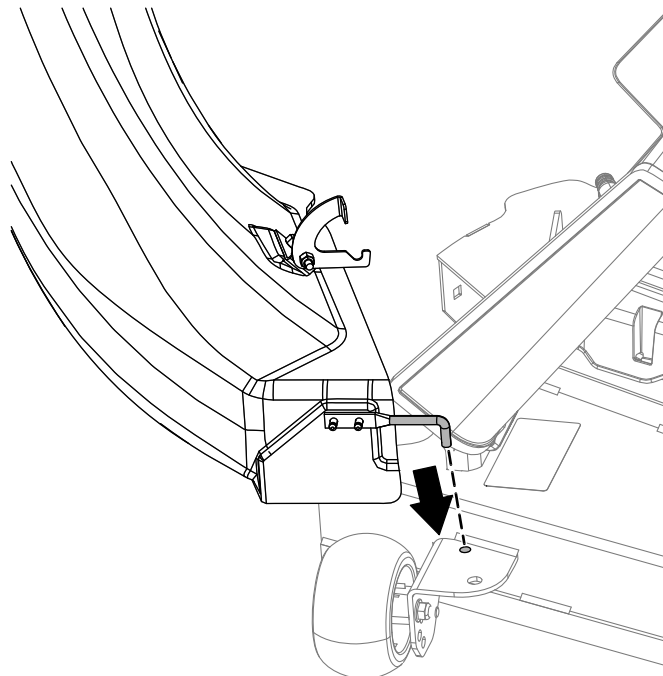

Mynd 29

g300377

2. Snúa rennuni aftur og í átt að dekkinu þannig að rennan liggja slétt að sláttuvéladekkinu.

Ath.: Ganga úr skugga um að festikrókurinn á rennunni sé úr vegi svo op rennunnar festist slétt að dekkinu.

3. Efst á rennunni skal festa krókformaða læsinguna utan um snúningsstöng deflector-samsetningarinnar og setja stöngina í gatið á sláttuvéladekkinu).

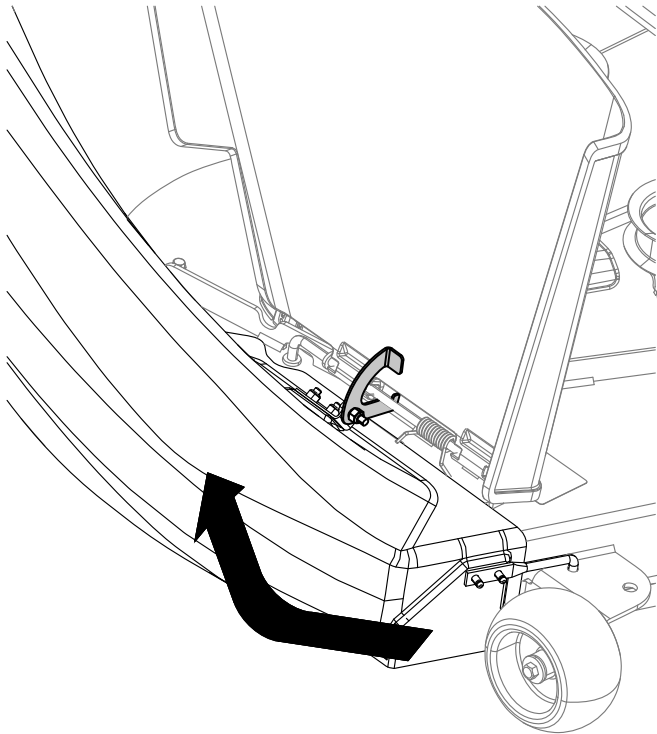

Mynd 30

g300375

4. Krækja sveigjanlegu læsingunni á rennunni í festiklemmuna sem er soðin við sláttuvéladekkið.

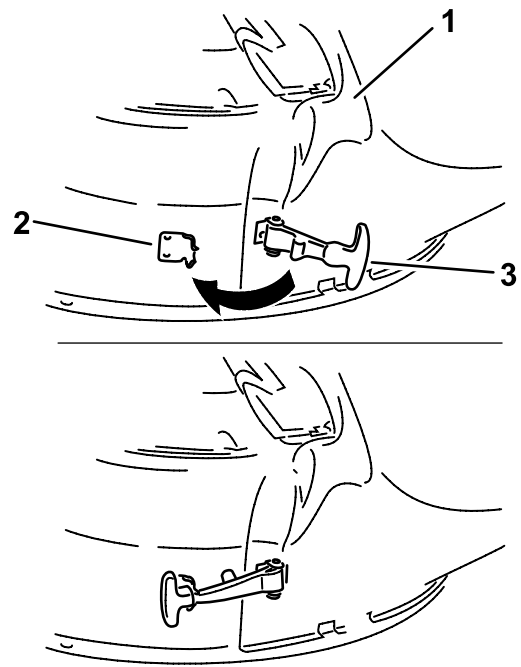

Mynd 31

g299268

1. Renna
2. Restiklemma
3. Sveigjanleg læsing

Setja upp rennuna á gerð 79412

1. Halla rennunni og setja pinnann í gatið á sláttuvéladekkinu.

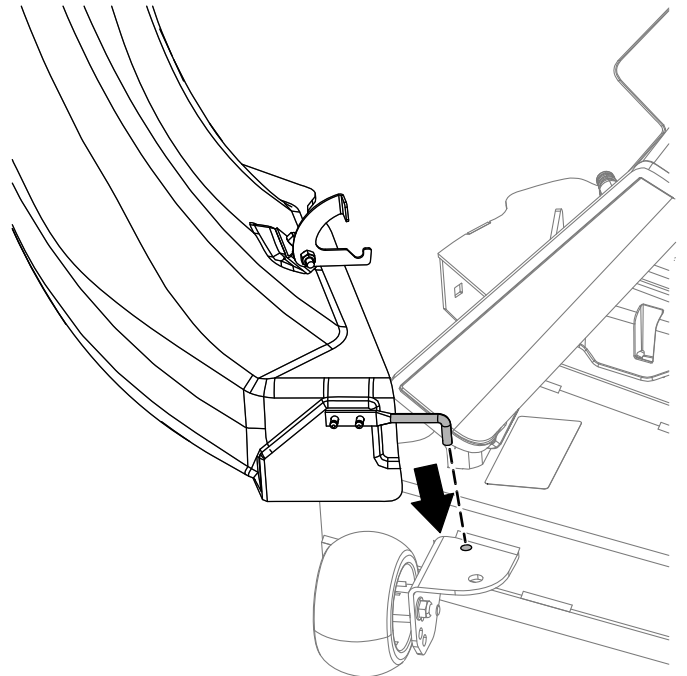

Mynd 32

g300377

2. Snúa rennunni aftur og í átt að dekkinu þannig að rennan liggja slétt að sláttuvéladekkinu.

Ath.: Ganga úr skugga um að festikrókurinn á rennuni sé úr vegi svo op rennunnar festist slétt að dekkinu.

3. Efst á rennuni skal festa krókformaða læsinguna utan um snúningsstöng deflector-samsetningarinnar og setja stöngina í gatið á sláttuvéladekkinu.

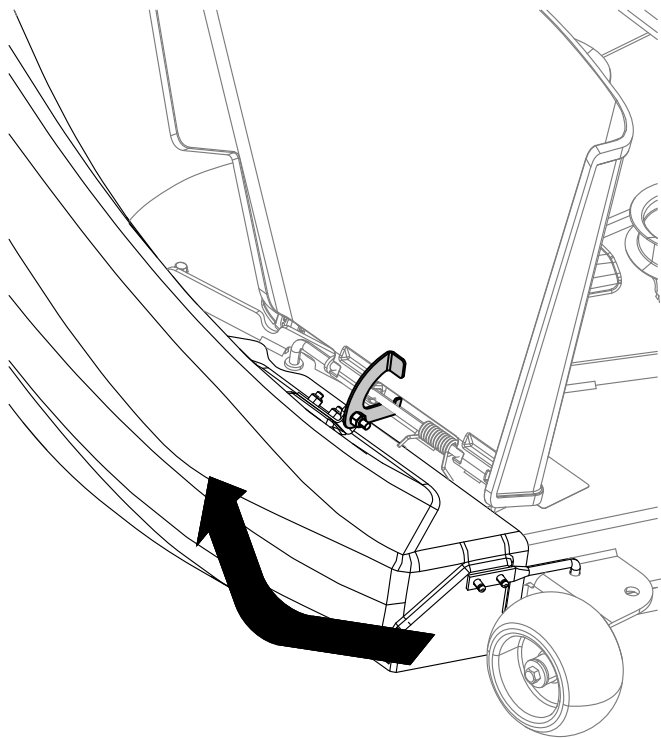

Mynd 33

g300375

4. Krækja sveigjanlegu læsingunni á rennuni í festiklemmuna sem er soðin við sláttuvéladekkið.

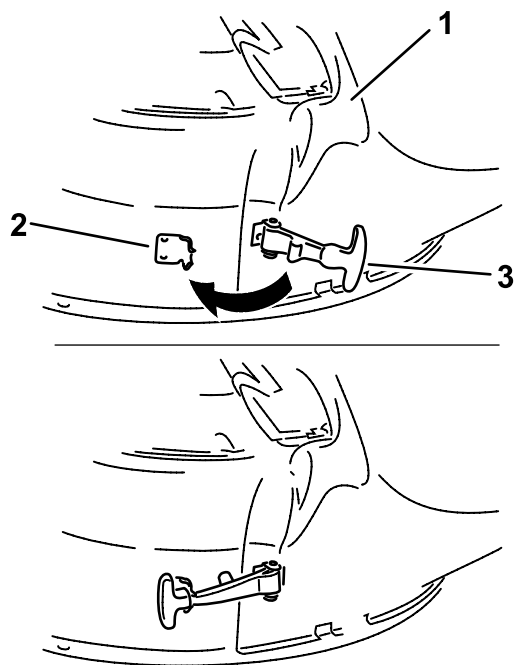

Mynd 34

g299268

1. Renna
2. Restiklemma
3. Sveigjanleg læsing

Setja upp rennuna á gerð 79413

1. Setja rennuna á sláttuvéladekkið með handnúðnum.

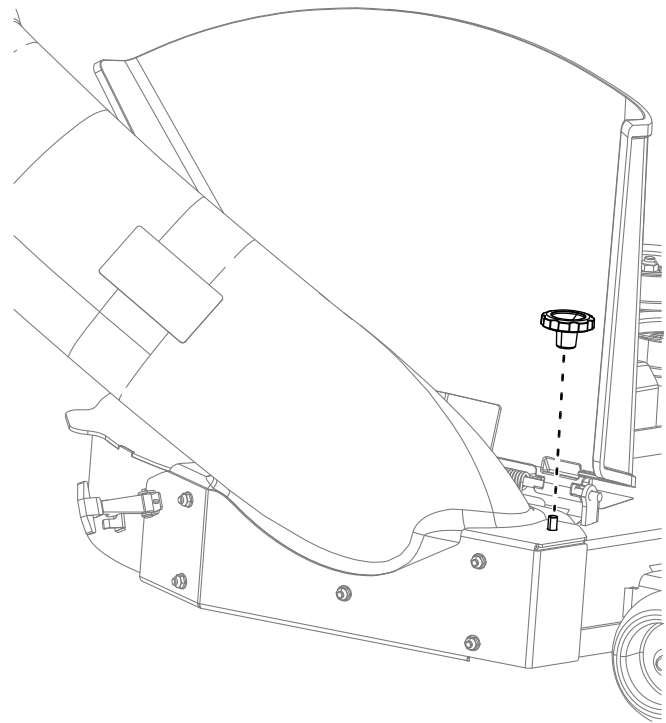

Mynd 35

g300215

2. Krækja sveigjanlegu læsingunni á rennuni í festiklemmuna sem er soðin við hliðarvegg sláttuvéladeksins.

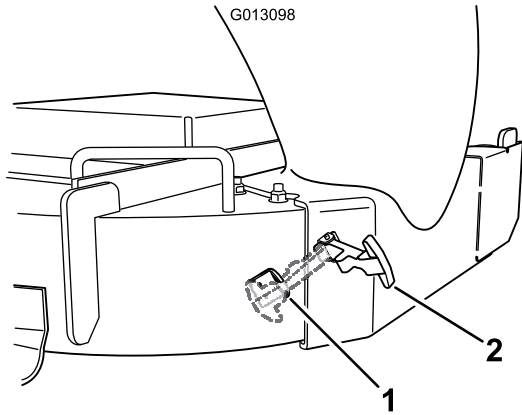

Mynd 36

g013098

1. Restiklemma
2. Fveigjanleg læsing

2. Halla rennuni og setja pinnann í gatið á sláttuvéladekkinu.

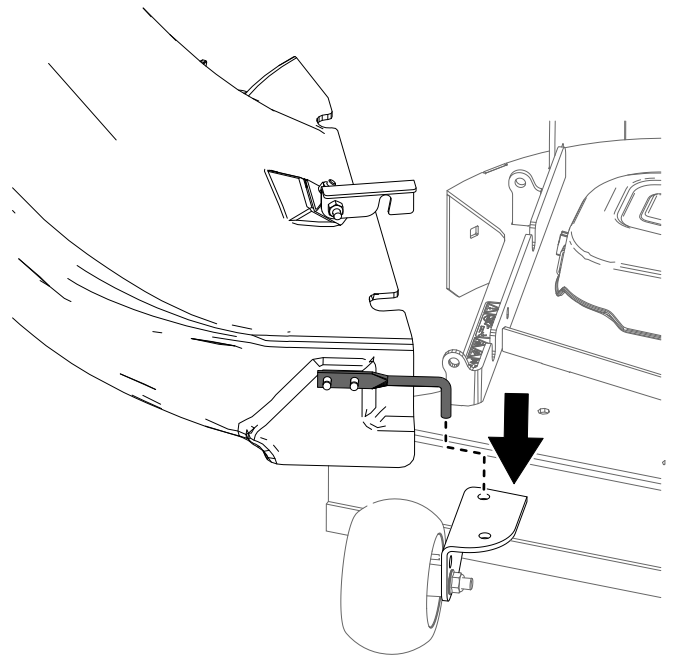

Mynd 38

g339061

Setja upp rennuna á gerð 79417

1. Fjarlægja grasdeflectorinn.

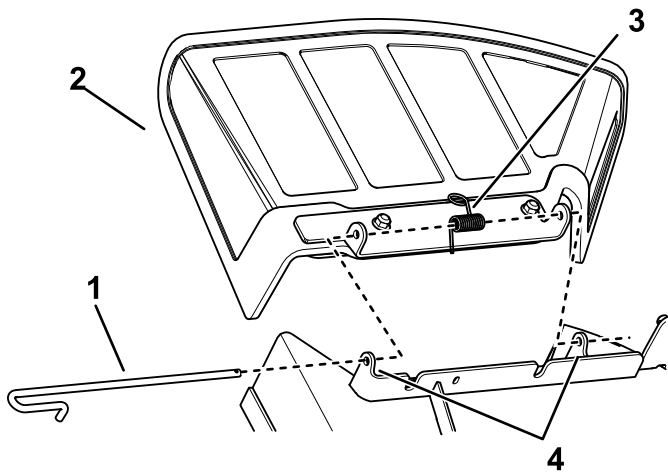

Mynd 37

g339025

1. Stöng
2. Útkastsvarnarskjöldur
3. Gormur
4. Festing sláttuborðs

3. Snúa rennuni aftur og í átt að dekkinu þannig að rennan liggi slétt á sláttuvéladekkinu.

Ath.: Ganga úr skugga um að festikrókurinn á rennuni sé úr vegi svo op rennunnar festist slétt á dekkinu.

4. Efst á rennuni skal festa krókformaða læsinguna utan um snúningsstöng deflector-samsetningarinnar og setja stöngina í gatið á sláttuvéladekkinu.

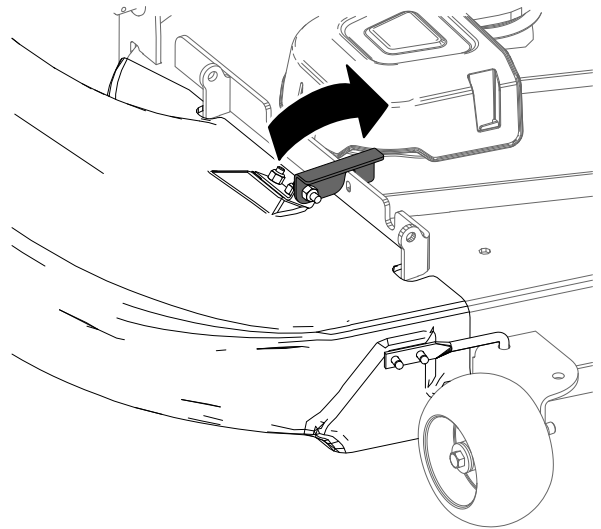

Mynd 39

g339060

5. Krækja sveigjanlegu læsingunni á rennunni í festiklemmuna sem er soðin við sláttuvéladekkið.

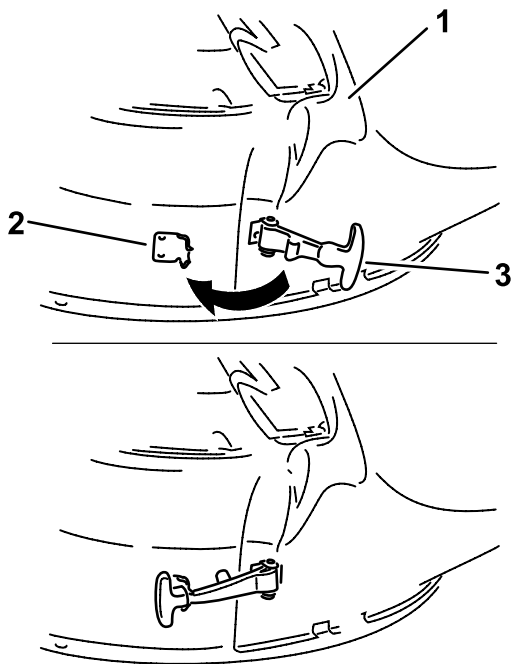

Mynd 40

g299268

1. Renna
2. Restiklemma
3. Fveigjanleg læsing

⚠ VIÐVÖRUN

Ef grashlífin, safnararörin eða safnarinn er ekki uppsettur eiga stjórnandi og aðrir nærstaddir í hættu á að komast í snertingu við hnífa eða fá hluti á miklum hraða í sig. Snerting við snúnings sláttuvélarblað (blað) og kastað rusl mun valda meiðslum eða dauða.

- Setjið grashlífina alltaf upp þegar safnarinn er tekinn af og stillið á losun út frá hlið.
- Skiptið tafarlaust um grashlífina ef hún skemmist. Grashlífin beinir efni niður í grassvörðinn.
- Setjið aldrei hendur eða fætur undir sláttuvélina.
- Reynið aldrei að hreinsa losunarsvæðið eða sláttuvélarhnífana nema slökkt sé á aflúttakinu og svissað af. Einnig skal fjarlægja lykilinn og aftengja vírinn af kerti/kertum.
- Drepið á vélinni áður en stífla er losuð úr losunarrennunni.

11

Tenging við losunarrörið

Engir hlutar nauðsynlegir

Verklag

1. Renndu bogna endanum á losunarrörinu inn í opið á efri hluta safnkassans (Mynd 41).

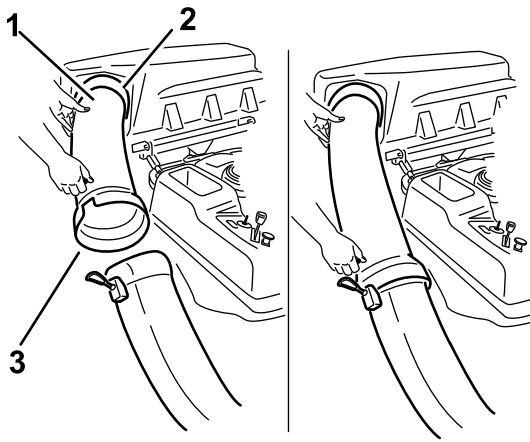

Mynd 41

g339711

1. Losunarrör, boginn endi
2. Op í efri hluta safnkassa
3. Losunarrör, útvíkkaður endi
4. Pinni
5. Gúmmíteygja

2. Renndu útvíkkuðum enda losunarrörsins yfir enda rennunnar. Færðu gúmmífestibandið á rennunni þannig að smellurnar fari yfir pinna á losunarrörinu til að festa það (Mynd 41).
3. Eftir uppsetningu safnkassans skal tengja vírinn við kerti

Notkun

Ath.: Ákvarðið vinstri og hægri hlið vinnuvélarinnar út frá hefðbundinni vinnustöðu.

⚠ VIÐVÖRUN

Til að koma í veg fyrir meiðsl á fólki skal fylgja eftirfarandi verkferli:

- Kynntu þér allar notkunar- og öryggisleiðbeiningar í *Notandahandbókinn* fyrir sláttuvélina áður en þetta viðhengi er notað.
- Aldrei fjarlægja losunarrörið, pokana, efri hluta safnkassans eða rennuna á meðan vélin er í gangi.
- Drepið alltaf á vélinni og bíðið eftir að allir hreyfanlegir hlutar stöðvist áður en stífla er losuð úr safnarakerfinu.
- Aldrei sinni viðhaldi eða viðgerðum með vélina í gangi.

⚠ VIÐVÖRUN

Ef grashlífín, safnararörin eða safnarinn er ekki uppsettur eiga stjórnandi og aðrir nærstaddir í hættu á að komast í snertingu við hnífa eða fá hluti á miklum hraða í sig. Snerting við snúnings sláttuvélarblað (blað) og kastað rusl mun valda meiðslum eða dauða.

- Setjið grashlífina alltaf upp þegar safnarinn er tekinn af og stillið á losun út frá hlið.
- Skiptið tafarlaust um grashlífina ef hún skemmist. Grashlífín beinir efni niður í grassvörðinn.
- Setjið aldrei hendur eða fætur undir sláttuvélina.
- Reynið aldrei að hreinsa losunarsvæðið eða sláttuvélarhnífana nema slökkt sé á aflúttakinu og svissað af. Einnig skal fjarlægja lykilinn og aftengja vírinn af kerti/kertum.
- Drepið á vélinni áður en stífla er losuð úr losunarrennunni.

Tæming graspokanna

⚠ HÆTTA

Rusl, svo sem lauf, gras eða kjarri getur kviknað í. Eldur í vélarhlutanum getur valdið líkamstjóni og eignatjóni.

- Haltu vélinni og hljóðdeyfisvæðinu lausu við uppsöfnun rusls.
- Gættu varúðar við að opna safnkassahlífina til að koma í veg fyrir að rusl falli á vélina og hljóðdeyfisvæðið.
- Láttu vélina kólna áður en hún er geymd.

Gættu varúðar við að lyfta eða meðhöndla graspoka sem er fullur. Til að tæma graspokana:

1. Stöðvaðu vélina á sléttu yfirborði og aftengdu blaðstýringarrofann.
2. Færðu hreyfistýristöngvarnar út í hlutlaus læsistöðu, slökktu á vélinni, fjarlægðu lykilinn, settu á stöðuhemil og bíddu þar til allir hreyfanlegir hlutar stöðvast áður en þú yfirgefur stjórnunarstöðu.
3. Opnaðu (lyftu) efri hluta safnkassans ([Mynd 42](#)).

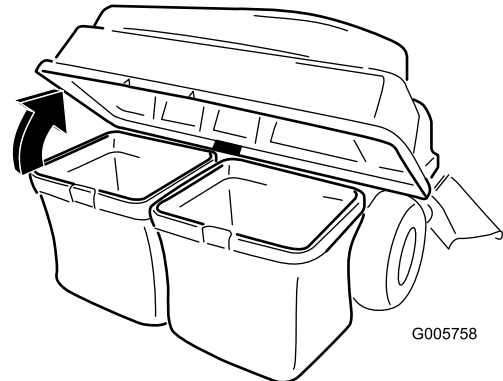

Mynd 42

g005758

4. Þjappaðu rusli í pokana. Með báðum höndum skaltu lyfta pokanum upp og losa hann af festifestingu. Tæmdu pokann. Endurtaktu ferlið fyrir hinn pokann.

Hreinsun stíflna úr safnkassa

⚠ VÍÐVÖRUN

Þegar safnkassinn er í notkun snýst blásarinn og getur skorið af eða slasað hendur og fingur.

- Áður en blásarinn er stilltur, hreinsaður, lagfærður eða skoðaður og áður en rennan er losuð skal slökkva á vélinni og bíða þar til allir hreyfanlegir hlutar stöðvast. Takið lykilinn úr.
- Notaðu prik eða sambærilegan hlut, ekki hendur þínar, til að fjarlægja stíflu úr blásaranum og rörinu.
- Haltu andliti, höndum, fótum og öðrum líkamshlutum eða fatnaði frá földum, hreyfanlegum eða snúningshlutum.

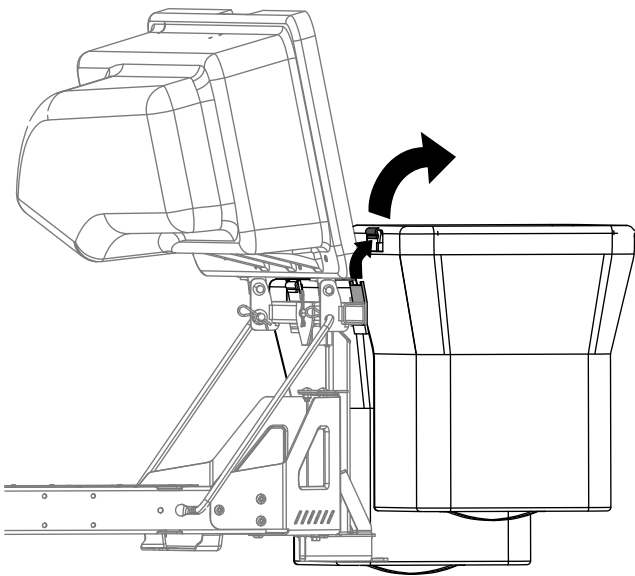

Mynd 43

g300218

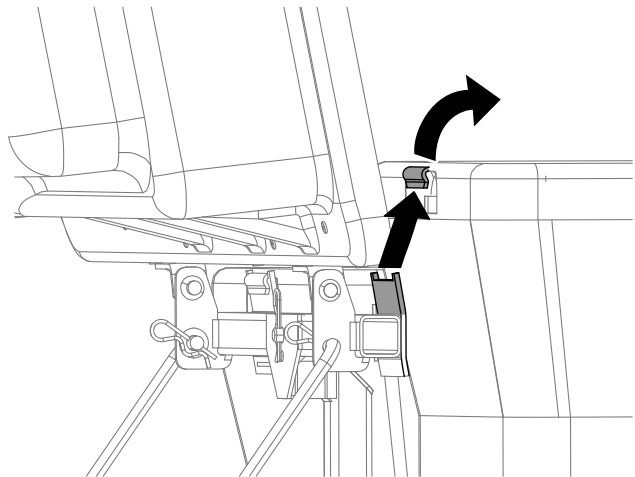

Mynd 44

g300217

5. Settu pokana upp með því að renna pokarammans krókum á festifestingar.
6. Lækka efri hluta safnpoka niður á pokana.

1. Stöðvaðu vélina á sléttu yfirborði og aftengdu blaðstýringarrofann.
2. Færðu hreyfistýristöngvarnar út í hlutlausu læsistöðu, stöðvaðu vélina, fjarlægðu lykilinn, settu á stöðuhemil og bíddu þar til allir hreyfanlegir hlutar stöðvast áður en þú yfirgefur stjórnunarstöðu.
3. Athugaðu graspokana og tæmdu þá ef þeir eru fullir.
4. Fjarlægðu og aðskildu losunarrörið og rennuna frá efri hluta safnkassans og sláttuvélinni. Með priki eða sambærilegum hlut skaltu vandlega fjarlægja og hreinsa stífluna úr sláttuvélinni, losunarrörinu, rennunni og efri hluta safnkassans.
5. Þegar stíflan hefur verið losuð er safnarakerfið sett aftur á og vinnu haldið áfram.

Safnari tekinn af

⚠ VARÚÐ

Ef framhlutavigtir safnkassans eru ekki fjarlægðar og vélin er notuð án safnkassaviðhengis getur það valdið óstöðugu ástandi sem gæti leitt til stjórnmissis.

- Fjarlægðu alltaf framhlutavigtirnar þegar safnkassaviðhengið er fjarlægt.
- Aldrei nota vélina án safnkassaviðhengisins og framhlutavigtanna uppsettra.

Safnkassann er hægt að fjarlægja með því að endurtaka uppsetningarhluta allra uppsettra safnkassatengdra setta í öfugri röð. Ef vigtir eru uppsettar skal alltaf fjarlægja framhlutavigtir safnkassans þegar safnkassaviðhengin eru fjarlægð.

Ath.: Þegar skipt er aftur í hliðarútskot skal fjarlægja safnkassaskilplötuna og setja upp upprunalegu lokunarskilplötuna og hliðarútskotrennu sem komu með vélinni.

Notkun dráttarbeislis

Stuðningsfesting safnkassans er með dráttarbeisliáðgerð sem hægt er að nota til að draga.

- Lestu og skildu allar notkunarleiðbeiningar vélarinnar.
- Þegar beygt er skal hægja á og fylgjast með rýminu.
- Taktu víðar beygjur og haltu dregnum búnaði frá dráttartækinu.
- Of mikil togkraftur á dráttarbeisli getur valdið bilun í vökvadrifnu gírskiptingunni.

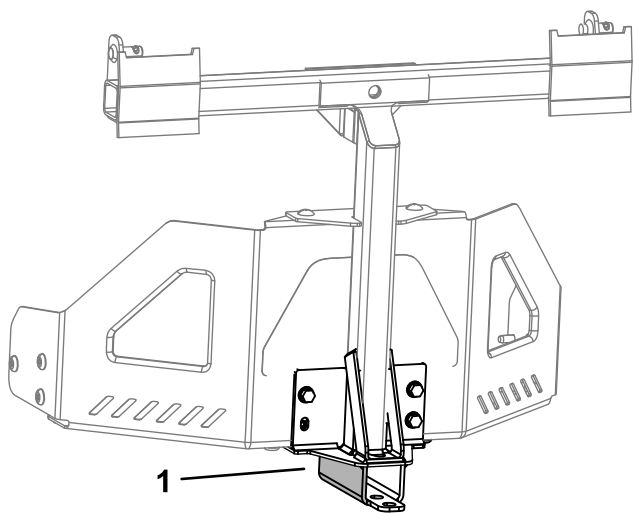

Mynd 45

g300210

1. Stuðningsfesting safnkassa með dráttarbeisli

Ábendingar um notkun

Ábendingar fyrir söfnun grasa

Muna stærðina

Munið að sláttuvélin er lengri og breiðari þegar þessi tengibúnaður er uppsettur. Með því að beygja of skarpt á þröngum stöðum getur þú skemmt viðhengið.

Snyrting

Snyrtið ávallt með vinstri hlið sláttuvélarinnar. Ekki snyrta með hægri hlið sláttuvélarinnar því þú gætir skemmt safnkassarenuna og losunarrörið.

Sláttuhæð

Ekki stilla sláttuhæð sláttuvélarinnar of lága því langt gras í kringum sláttuvélina getur komið í veg fyrir að loft komist undir sláttuvélina og inn í safnkerfið. Ef nægilegt loft kemst ekki undir sláttuvélina mun safnkerfið stíflast.

Tíðni sláttar

Sláið gras oft, sérstaklega þegar það vex hratt. Slá þarf tvisvar ef grasið er orðið mjög hátt.

Sláttutækni

Fallegasta grasflötin næst með því að slá lítið eitt inn á síðustu yfirferð. Þetta hjálpar til við að draga úr álagi á vélina og minnkar líkurnar á að rennan og losunarrörið stíflist.

Safnhraði

Oftast muntu safna með inngjöf sláttuvélarinnar í hraðstöðu og aka á eðlilegum hraða. Hins vegar, í mjög þurru og rykugu grasi, gætir þú viljað lítilla draga úr inngjöfshraða og auka aksturshraða sláttuvélarinnar. Þokakerfið getur stíflast ef ekið er of hratt og snúningshraði vélarinnar verður of hægur. Á hæðum getur verið nauðsynlegt að hægja á aksturshraða sláttuvélarinnar. Þetta hjálpar til við að viðhalda vélarhraða og safnvirkni. Sláið niður á við þegar því er við komið.

▲ VARÚÐ

Aukin þyngd bætist við afturhluta sláttuvélarinnar þegar safnarinn fyllist. Hætta er á stjórnmissi eða veltu sláttuvélarinnar ef stöðvað er eða tekið skyndilega af stað í halla.

- Ekki taka af stað eða stöðva skyndilega þegar ekið er upp eða niður halla. Forðist að taka af stað upp í móti.
- Ef þú stöðvar vélina þegar farið er upp brekku skal aftengja blaðstýringuna. Bakkið því næst hægt niður hallann.
- Forðastu snöggar beygjur eða hraðar hraðabreytingar á halla.
- Aldrei nota vélina án safnkassaviðhengisins og framhlutavigtanna uppsettra.

Hátt gras

Ofurlangt gras er þungt og getur ekki farið að fullu inn í graspokana. Ef þetta gerist, geta losunarrörið og rennan stíflast. Til að koma í veg fyrir stíflun í pokakerfinu, sláðu grasið í mikilli hæð, lækkaðu síðan sláttuvélina niður í venjulega sláttarhæð og endurtaktu pokaferlið.

Blautt gras

Reyndu alltaf að slá grasið þegar það er þurrt, því þá mun grasflötin líta snyrtilega út. Ef þú verður að slá blautt gras, notaðu þá hefðbundna hliðarútkastsvirkni sláttuvélarinnar. Nokkrum klukkustundum síðar, þegar grasafklippurnar eru orðnar þurrar, settu upp heildar pokaaukahlutann og ryksugaðu upp grasafklippurnar.

Merki um stíflu

Þegar þú ert að safna í poka, blæs venjulega lítið magn af grasafklippum út framan á sláttuvélinni. Of mikið magn af grasafklippum sem blæs út gefur til kynna að pokarnir séu fullir eða að kerfið sé stíflað.

Viðhald

Ath.: Ákvarðið vinstri og hægri hlið vinnuvélarinnar út frá hefðbundinni vinnustöðu.

Ráðlögð viðhaldsáætlun/-áætlanir

Tíðni viðhaldsþjónustu	Viðhaldsferli
Eftir fyrstu 10 klukkustundirnar	<ul style="list-style-type: none">Skoðið safnarann.
Fyrir hverja notkun eða daglega	<ul style="list-style-type: none">Hreinsaðu pokaaukahlutann.
Fyrir geymslu	<ul style="list-style-type: none">Skoðið safnarann.Hreinsaðu pokaaukahlutann.

⚠ VARÚÐ

Ef lykillinn er skilinn eftir í svissinum getur hver sem er óvart gangsett vélina og valdið alvarlegum meiðslum á stjórnanda eða öðrum nærstöddum.

Fjarlægðu lykilinn úr kveikjulásnum og aftengdu vírinn frá kveikjukertinu áður en þú framkvæmir viðhald. Settu vírinn til hliðar þannig að hann snerti ekki kveikjukertið óvart.

⚠ VIÐVÖRUN

Vélin getur orðið heit meðan hún er í gangi. Alvarleg brunasár geta hlotist af snertingu við heita fleti.

Leyfðu vélinni, sérstaklega hljóðdeyfinum, að kólna áður en þú snertir hana.

⚠ VIÐVÖRUN

Rusl, svo sem lauf, gras eða kjarri getur kviknað í. Eldur í vélarhlutanum getur valdið líkamstjóni og eignatjóni.

- Haltu vélinni og hljóðdeyfisvæðinu lausu við uppsöfnun rusls.
- Gættu varúðar við að opna safnkassahlífina til að koma í veg fyrir að rusl falli á vélina og hljóðdeyfisvæðið.
- Láttu vélina kólna áður en hún er geymd.

Skoðun á pokaaukahlutanum

Viðhaldstími: Eftir fyrstu 10 klukkustundirnar

Fyrir geymslu

Skoðaðu pokaaukahlutann eftir fyrstu 10 klukkustundir í notkun og síðan mánaðarlega eftir það.

- Athugaðu rennuna, losunarrörið og efri hluta pokakerfisins. Skiptið um sprungna eða bilaða hluta.
- Hertu allar rær, bolta og skrúfur.
- Skoðaðu allar festingar og læsingar; skiptu út öllum sem vantar eða eru skemmdar.

- Skoðaðu grasapokana með tilliti til niðurbrots.

⚠ VIÐVÖRUN

Þú eða áhorfendur gætu orðið fyrir alvarlegum meiðslum af fljúgandi rusli eða hlutum sem kastast og geta farið í gegnum rifna, slitna eða niðurbrotna grasapoka.

- Athugaðu grasapokana með tilliti til gata, rifna, slits og annars niðurbrots.
- Ekki þvo grasapokana.
- Ef pokinn hefur eyðst, settu upp nýja grasapoka sem framleiðandi þessa pokaaukahluta leggur til.

Skoðun sláttuvélarhnífa

Skoðið sláttuvélarhnífana reglulega og alltaf þegar hnífur rekt í aðskotahlut.

Ef blöðin eru mjög slitin eða skemmd, settu upp ný blöð. Vísaðu í sláttuvélina þína eða sláttuvélinanotandahandbók fyrir fullkomið viðhald á blöðum.

Hreinsun á pokaaukahlutanum

Viðhaldstími: Fyrir hverja notkun eða daglega

Fyrir geymslu

Ath.: Til að koma í veg fyrir hraða niðurbrotun á pokaefninu, geymdu pokana þar sem þeir geta þornað alveg eftir hverja notkun.

1. Eftir hverja notkun skal fjarlægja og þvo innan- og utanverðan efri hluta pokaaukahlutans, losunarrörið, rennuna og neðri hluta sláttuvélarinnar með vatni sem er sprautað úr garðslöngu. Notaðu milt hreinsiefni til að fjarlægja þrálátt óhreinindi.
2. Gangið úr skugga um að allt gras sé hreinsað af öllum hlutum.
3. Skolaðu grasapokana með vatni með garðslöngu til að fjarlægja allt rusl.
4. Eftir þvott skal láta alla hluta þorna vandlega.

Geymsla

Geymsla á pokaaukahlutanum

1. Hreinsaðu pokaaukahlutann; vísaðu í [Hreinsun á pokaaukahlutanum \(síða 25\)](#).
2. Skoðaðu pokaaukahlutann með tilliti til skemmda; vísaðu í [Skoðun á pokaaukahlutanum \(síða 24\)](#).
3. Gakktu úr skugga um að grasapokarnir séu tómir og alveg þurrir.
4. Geymdu pokaaukahlutann á hreinum, þurrum stað, fjarri beinu sólarljósi. Þetta verndar plasthlutana og lengir líftíma pokaaukahlutans. Ef þú verður að geyma pokaaukahlutann utandyra, hyljið hann með veðurpolnu yfirbreiðslu.

Athugasemdir:

Athugasemdir:

Upplýsingar um viðvörun vegna tillögu 65 í Kaliforníu (California Proposition 65)

Hvaða viðvörun er þetta?

Mögulega sérðu vöru til sölu með viðvörunarmerkingu á borð við eftirfarandi:



VIÐVÖRUN: Hætta á krabbameini og skaða á æxlunarfærum –
www.p65Warnings.ca.gov.

Hvað er tillaga 65?

Tillaga 65 nær til allra fyrirtækja sem starfa í Kaliforníu, selja vörur í Kaliforníu eða framleiða vörur sem kunna að vera seldar eða keyptar í Kaliforníu. Samkvæmt henni skal ríkisstjóri Kaliforníu viðhalda og birta lista yfir íðefni sem vitað er að valdi krabbameini, fæðingargöllum og/eða öðrum æxlunarskaða. Listinn er uppfærður árlega og inniheldur hundruð íðefna sem finna má í mörgum hversdagslegum hlutum. Tilgangur tillögu 65 er að upplýsa almenning um váhrif þessara íðefna.

Tillaga 65 bannar ekki sölu vara sem innihalda þessi íðefni en krefst þess í stað að viðvaranir séu settar á vörur, vöruumbúðir eða fylgiskjöl viðkomandi vara. Enn fremur gefur viðvörun á grunni tillögu 65 ekki til kynna að vara brjóti gegn öryggisstöðlum eða -kröfum vara. Yfirvöld Kaliforníu hafa í raun útskýrt að viðvörun á grunni tillögu 65 jafngildi ekki ákvörðun á grunni reglugerða um hvort vara er „örugg“ eða „öörugg“. Mörg þessara íðefna hafa verið notuð í hversdagslegum vörum um árabíl án skráðs skaða. Frekari upplýsingar er að finna á <https://oag.ca.gov/prop65/faqs-view-all>

Viðvörun á grunni tillögu 65 þýðir að fyrirtæki hefur annaðhvort (1) metið váhrifin og komist að þeirri niðurstöðu að hættustig sé hverfandi; eða (2) hefur valið að birta viðvörunina vegna þess að íðefni af listanum er til staðar án þess að váhrifin hafi verið metin.

Gilda þessi lög alls staðar?

Viðvaranir á grunni tillögu 65 eru eingöngu áskildar samkvæmt lögum Kaliforníu. Þessar viðvaranir er að finna víðs vegar um Kaliforníu, í mismunandi samhengi, þar á meðal en ekki takmarkað við á veitingastöðum, kjörbúðum, hótélum, skólum og spítölum og á ýmis konar vörum. Við þetta bætist að sumar netverslanir og vörulistaverslanir birta viðvaranir á grunni tillögu 65 á vefsvæðum sínum og í vörulistum.

Hvernig standa viðvaranir Kaliforníu í samanburði við mörk í landslögum?

Staðlar tillögu 65 eru oft mun strangari en í landslögum og alþjóðlegum stöðlum. Ýmis efni krefjast viðvörunar á grunni tillögu 65 í mun minni styrk en krafist er samkvæmt bandarískum landslögum. Til dæmis eru mörk tillögu 65 fyrir viðvörun vegna blýs 0,5 µg/dag, sem er mun lægra en samkvæmt bandarískum landslögum og alþjóðlegum stöðlum.

Af hverju bera ekki allar sambærilegar vörur viðvörunina?

- Vörur sem seldar eru í Kaliforníu þarf að merkja samkvæmt tillögu 65 á meðan ekki þarf að merkja sambærilegar vörur sem seldar eru annars staðar.
- Fyrirtæki sem nær samkomulagi vegna málsóknar á grunni tillögu 65 þarf mögulega að merkja vörur sínar með viðvörunum á grunni tillögu 65 en önnur fyrirtæki sem framleiða samsvarandi vörur þurfa þess ekki.
- Ekki er samræmi í því hvernig tillögu 65 er framfylgt.
- Fyrirtæki kunna að sleppa því að nota þessar viðvaranir vegna þess að viðkomandi fyrirtæki telja sig ekki þurfa þess samkvæmt tillögu 65; það að vara sé ekki með viðvörun merkir ekki að viðkomandi vara sé án þeirra íðefna og í þeim styrk sem listinn segir til um.

Af hverju setjum við þessa viðvörun?

Fyrirtækið okkar hefur valið að veita neytendum eins miklar upplýsingar og mögulegt er svo þeir geti tekið upplýstar ákvarðanir um vörunar sem þeir kaupa og nota. Við setjum viðvaranir í ákveðnum tilvikum á grundvelli þekkingar á tilvist eins eða fleiri skráðra efna án þess að meta umfang útsetningar, þar sem ekki öll skráð efni hafa kröfur um útsetningarmörk. Þó að útsetning frá vörum okkar geti verið hverfandi eða vel innan „engin veruleg áhætta“ sviðsins, höfum við af varfærni valið að veita Prop 65 viðvaranir. Auk þess gæti það, ef við setjum ekki fram þessar viðvaranir, leitt til málsóknar af hálfu Kaliforníuríkis eða einkaaðila sem leitast við að framfylgja Prop 65 og valdið verulegum viðurlögum.