



Pulvérisateur de gazon Multi Pro® 5800 et 5800-G

N° de modèle 41394—419000000 et suivants

N° de modèle 41394GK—419000000 et suivants

Guide du logiciel

Aperçu de l'affichage de l'InfoCenter

L'écran de l'InfoCenter affiche des informations à propos de la machine, comme son état de fonctionnement, ainsi que divers diagnostics et autres renseignements la concernant. Plusieurs écrans s'affichent sur l'InfoCenter. Vous pouvez alterner entre les écrans à tout moment en appuyant sur le bouton de retour arrière, puis en utilisant les boutons de navigation vers le haut et le bas.

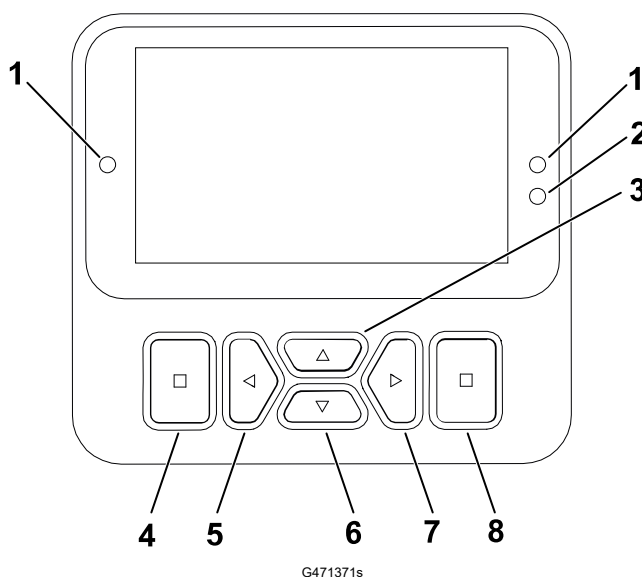



















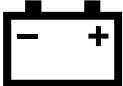





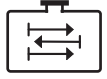

- | | | | |
|--|---|---|-----------------|
| ① Témoin lumineux | ④ Bouton de retour arrière | ⑥ Bouton de navigation – vers le bas | ⑧ Bouton Entrée |
| ② Capteur de luminosité de l'affichage | ⑤ Bouton de navigation – réduire/vers la gauche | ⑦ Bouton de navigation – augmenter/vers la droite | |
| ③ Bouton de navigation – vers le haut | | | |

Remarque : Chaque bouton peut changer de fonction selon les besoins du moment. Chaque bouton est repéré par une icône illustrant sa fonction actuelle.

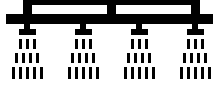

Icônes affichées

	Menu
	Bloqué
	Défilement vers le haut/ bas
	Défilement vers la gauche/droite
	Écran précédent
	Réduire la valeur
	Augmenter la valeur
	Accepter
	Enregistrer
PIN	Code PIN
	Quitter menu (anomalies)
	Tension de la batterie
	Le frein de stationnement est serré.
	S'asseoir sur le siège.
	Compteur horaire

	La cuve est vide (moins de 10 % volume)
	Témoin du réservoir de rinçage
	Témoin d'agitation
	Témoin de rinçage et d'agitation
	Témoin de bas niveau. L'icône d'un réservoir apparaît entre ces 2 icônes.
±1	Augmenter le volume de la cuve de 1 gallon
±10	Augmenter le volume de la cuve de 10 gallons
±25	Augmenter le volume de la cuve de 25 litres
	La rampe est désactivée
	La rampe est active
	Effacer toutes les zones
	Effacer la zone active
	Surface pulvérisée
	Écran toutes zones
	Naviguer jusqu'à une zone à pulvériser
	

Aperçu des menus

Pour accéder au système de menus de l'InfoCenter, appuyez sur le bouton de retour arrière depuis l'écran principal. Cela vous amène au menu principal. Voir dans les tableaux suivants la description des options disponibles dans les différents menus :

🔒 Protégé sous Menus protégés – accessible uniquement à l'aide d'un code PIN

Menu principal

Option de menu	Description
Réglage des débits	Règle les débits prédéfinis et d'appoint.
Réglages	Permet de personnaliser et modifier les variables de configuration affichées.
Réglages machine	Permet de configurer les variables machine.
Étalonnage 🔒	Facilite l'étalonnage du débitmètre et du capteur de vitesse.
Entretien	Contient des renseignements concernant la machine, comme le nombre d'heures de fonctionnement et les anomalies de la machine.
Diagnostics	Indique l'état de chaque contacteur, capteur et sortie de commande de la machine. Il peut servir à détecter certains problèmes, car il indique rapidement quelles commandes de la machine sont activées ou désactivées.
À propos	Indique le numéro de modèle, le numéro de série et la version logicielle de votre machine.

Réglage des débits

Option de menu	Description
Active rate (débit actif)	Affiche le débit actuellement utilisé.
Rate 1 (débit 1)	Règle un débit prédéfini.
Rate 2 (débit 1)	Règle un débit prédéfini.
Boost (appoint)	Règle un pourcentage à ajouter au débit actif.

Réglages

Option de menu	Description
Saisir code PIN	Permet à une personne (surintendant/mécanicien) autorisée par votre entreprise et détenant le code PIN d'accéder aux menus protégés.
Protection des réglages 🔒	Permet de modifier les paramètres dans les réglages protégés.
Retour aux réglages d'usine 🔒	Réinitialise les valeurs par défaut.

Réglages (suite)

Option de menu	Description
Rétroéclairage	Permet de régler la luminosité de l'affichage LCD.
Langue	Permet de choisir la langue utilisée dans l'affichage.
Unités	Permet de choisir les unités utilisées dans l'affichage (impériales ou métriques)

Réglages machine

Option de menu	Description
Tank (cuve)	Règle le volume de la cuve, l'alerte de bas niveau de la cuve et la valeur d'agitation prédéfinie.
Booms (rampes)	Règle la largeur des rampes.
Geolink	Option de navigation par satellites
Reset (réinitialiser)	Réinitialise les valeurs machine.

Étalonnage

Option de menu	Description
Flow calibration (étalonnage du débit)	Permet d'étalonner le débitmètre.
Speed calibration (étalonnage de la vitesse)	Permet d'étalonner le capteur de vitesse.
Test Speed (vitesse d'essai)	Permet de régler la vitesse d'essai pour l'étalonnage.
Manual Cal Entry (saisie manuelle de l'étalonnage)	Permet la saisie manuelle de l'étalonnage.
Use Default Flow Calibration? (Utiliser étalonnage du débit par défaut?)	Réinitialise l'étalonnage du débit à la moyenne calculée par défaut, pas au volume réel.
Use Default Speed Calibration? (Utiliser étalonnage de la vitesse par défaut?)	Réinitialise l'étalonnage de la vitesse à la moyenne calculée par défaut, pas à la vitesse réelle.



Entretien

Option de menu	Description
Hours	Indique le nombre d'heures de fonctionnement de la machine, du moteur et de la PDF, ainsi que le nombre d'heures de transport et encore restant avant le prochain entretien.
Flow Rate 	Affiche le débit actuel.

Diagnostics

Option de menu	Description
Pumps	Permet d'accéder aux options entrée de la pompe, rinçage momentané et rinçage temporisé.
Booms (rampes)	Permet d'accéder aux entrées et sorties des rampes.
Engine Run	Permet d'accéder aux entrées et sorties du moteur.
Faults (anomalies)	Affiche les anomalies les plus récentes de la machine. Voir le <i>Manuel d'entretien</i> ou contactez votre dépositaire Toro agréé pour plus de renseignements.

À propos

Option de menu	Description
Modèle	Indique le numéro de modèle de la machine.
N° de série	Indique le numéro de série de la machine..
Rév. logiciel	Indique la version du logiciel du programmeur principal.
XDM-4400 	Indique la version du logiciel de l'InfoCenter.
Statistiques CAN 	Indique le bus CAN

Menus protégés

Plusieurs paramètres de configuration du fonctionnement peuvent être sélectionnés dans le menu **Réglages** de l'affichage. Bloquez ces paramètres à partir du **Menu protégé**.

Remarque : À la livraison de la machine, le code d'accès initial est programmé par votre distributeur.

Accès aux menus protégés

Remarque : Le code PIN par défaut à la sortie d'usine de la machine est 0000 ou 1234. Si vous changez de code PIN et que vous l'oubliez, demandez l'aide de votre distributeur Toro agréé.

Accès aux menus protégés (suite)

1. Dans le **Menu Principal**, naviguez jusqu'au menu **Settings** (Réglages), puis appuyez sur le bouton de sélection.

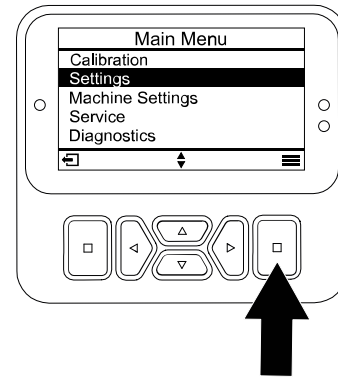

G510565

2. Sous **Settings** (Réglages), naviguez jusqu'à **Enter PIN** (Saisir PIN) et appuyez sur le bouton de sélection (A).
 3. Pour saisir le code PIN, appuyez sur les boutons de navigation vers le haut/bas (B) jusqu'à ce que le premier chiffre correct s'affiche, puis appuyez sur le bouton de navigation droit (C) pour passer au chiffre suivant. Répétez cette procédure jusqu'à ce que le dernier chiffre soit saisi.
 4. Appuyez sur le bouton de sélection (D).
- Remarque :** Si l'affichage accepte le code PIN, le menu protégé est déverrouillé et le mot « PIN » s'affiche en haut à droite de l'écran.
5. Pour verrouiller le menu protégé, tournez le commutateur d'allumage à la position ARRÊT puis à la position CONTACT.

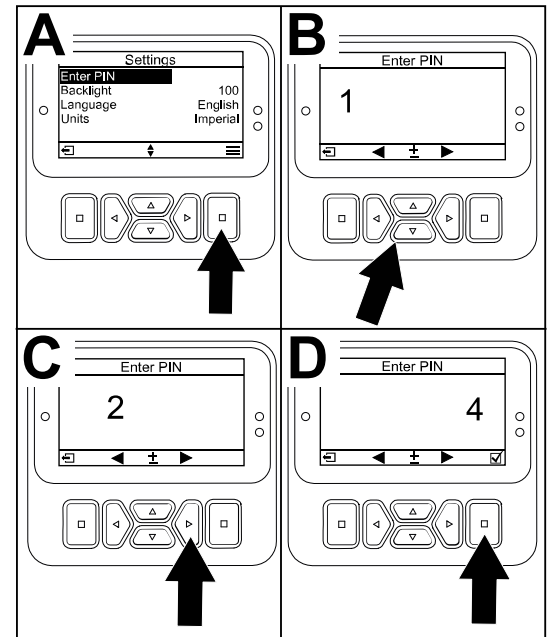

G510564

Affichage et modification des paramètres des menus protégés

1. Sous **Réglages**, naviguez jusqu'à l'option **Protection des réglages**.
2. Pour afficher et modifier les réglages sans saisir de code PIN, utilisez le bouton de sélection pour changer l'option **Protection des réglages** à (désactivée).
3. Pour afficher et modifier les réglages en saisissant un code PIN, utilisez le bouton de sélection pour changer l'option **Protection des réglages** à (activée), saisissez le code PIN et tournez le commutateur d'allumage à la position ARRÊT, puis ramenez-la à la position CONTACT.

Réglage de l'alerte de la cuve du pulvérisateur

1. Sélectionnez **Réglages machine**.
2. Sélectionnez **Tank** (cuve).

3. Sélectionnez **Tank Limit** (limite cuve).
4. Utilisez les boutons directionnels pour saisir la quantité minimum dans la cuve à laquelle l'alerte s'affichera pendant le fonctionnement du pulvérisateur.

Réglage des tailles de rampes

1. Sélectionnez **Réglages machine**.
2. Sélectionnez **Booms** (rampes).
3. Sélectionnez la rampe que vous souhaitez mettre à jour.
4. Utilisez les boutons directionnels pour changer la taille de la rampe par paliers de 2,5 cm (1 po).

Réinitialisation des réglages par défaut

1. Sélectionnez **Machine Settings** Réglages machine.
2. Sélectionnez **Retour réglages d'usine**.

Saisie du volume de la cuve du pulvérisateur

Remarque : L'alerte de la cuve est réinitialisée lorsque vous changez le volume.

1. Sélectionnez **Réglages machine**.
2. Sélectionnez **Tank** (cuve).
3. Sélectionnez **Volume**.
4. Appuyez sur le bouton pour augmenter ou réduire le volume de la cuve.
 - A. Appuyez sur les boutons vers le haut/bas ⁽²⁾ pour passer à ± 10 (unités américaines) ou ± 25 (unités métriques).
 - B. Appuyez sur les boutons vers la gauche/droite ⁽¹⁾ pour modifier le volume de 1 palier à la fois.

Réglage de la valeur agitation prédéfinie

Mode débit de pulvérisation seulement

Remarque : Le réglage de l'agitation prédéfinie permet de régler la vitesse de la pompe de pulvérisation lorsque le pulvérisateur est en mode Débit de pulvérisation et que toutes les sections sont coupées. Le réglage d'agitation prédéfinie contrôle le pourcentage de vitesse de la pompe de pulvérisation. L'agitation prédéfinie par défaut est 40 %.

1. Identifiez la pression de pulvérisation cible que vous prévoyez d'utiliser.
Par exemple : 2,76 bar (40 psi). Notez ci-dessous la pression indiquée sur le manomètre de pulvérisation monté sur la planche de bord.

Pression
de
pulvérisa-
tion :

2. Calculez la pression d'agitation prédéfinie initiale à l'aide de la formule ci-dessous.
Pression de service du pulvérisateur x 1,5 à 2 = pression d'agitation prédéfinie initiale.
Exemple : pression de pulvérisation cible de 2,76 bar (40 psi) x 1,5 = pression d'agitation prédéfinie initiale 4,1 (60 psi)
Exemple : pression de pulvérisation cible de 2,76 bar (40 psi) x 2 = pression d'agitation prédéfinie initiale 5,5 (80 psi)

Notez le calcul
ici :

3. Avec la commande générale des sections en position ARRÊT et l'accélérateur réglé au régime auquel vous allez utiliser la machine, réglez la valeur d'agitation prédéfinie jusqu'à ce que la pression du système de pulvérisation soit de 1,5 à 2 fois la pression de pulvérisation cible identifiée.
Par exemple, si vous devez pulvériser à 2,76 bar (40 psi), réglez initialement l'agitation prédéfinie de manière à atteindre une pression du système de 4,1 à 5,5 bar (60 à 80 psi).
Remarque : Si les produits chimiques qui sont dans la cuve moussent, réduisez l'agitation prédéfinie selon les besoins pour réduire la pression du système lorsque l'agitation est en cours dans la cuve.
4. Naviguez jusqu'à l'option **Agitation** et sélectionnez-la.
5. Observez la manomètre de pulvérisation monté sur la planche de bord, et appuyez sur les boutons pour élever ou réduire la valeur prédéfinie jusqu'à ce que la pression du pulvérisateur soit égale à la pression d'agitation prédéfinie initiale calculée plus haut.
Remarque : La pression du système de pulvérisation ne doit pas dépasser 586 kPa (85 psi) lorsque vous réglez l'agitation prédéfinie.
Remarque : Vous pouvez régler l'agitation prédéfinie à une valeur plus élevée si l'agitation ne fait pas mousser le produit chimique dans la cuve. Vous devrez éventuellement réduire la valeur si l'agitation fait mousser le produit chimique dans la cuve.
6. Enregistrez le réglage, quittez l'écran **Tank** (cuve) et retournez à l'écran **Réglages**.

Écrans Zone totale et Zone secondaire

Ces écrans affichent :

- La zone pulvérisée (acres, hectares ou 1000 pi²)
- Le volume pulvérisé (gallons US ou litres)

Les données de zone et de volume s'accroissent jusqu'à ce que vous les réinitialisiez.

Utilisez une sous-zone individuelle pour chaque tâche de pulvérisation sur le site. Vous pouvez utiliser jusqu'à 20 sous-zones.

Remarque : Veillez à naviguer jusqu'à la sous-zone sur laquelle vous travaillez avant de commencer à pulvériser. La sous-zone indiquée sur l'écran est la sous-zone active pour l'accumulation de couverture.

Réinitialisation des données de zone totale et de volume total

1. Appuyez sur le bouton de RETOUR ARRIÈRE pour naviguer jusqu'à l'écran Zone totale.
2. Appuyez sur le bouton vers la DROITE pour réinitialiser les données de la Zone totale.

Remarque : Lorsque vous réinitialisez les données de zone totale et de volume total dans l'écran Zone totale, **toutes** les données de chaque sous-zone sont aussi réinitialisées.

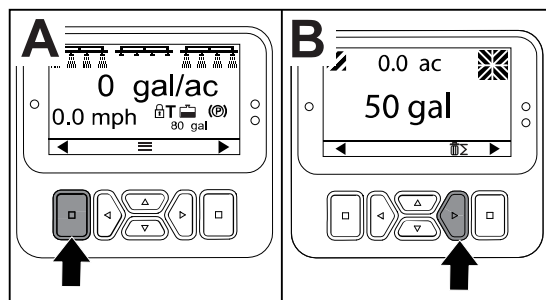

Réinitialisation des données d'une zone secondaire et de volume

1. Appuyez sur le bouton RETOUR ARRIÈRE pour naviguer jusqu'à un écran de sous-zone.
2. Appuyez sur le bouton vers le HAUT pour réinitialiser les données de sous-zone

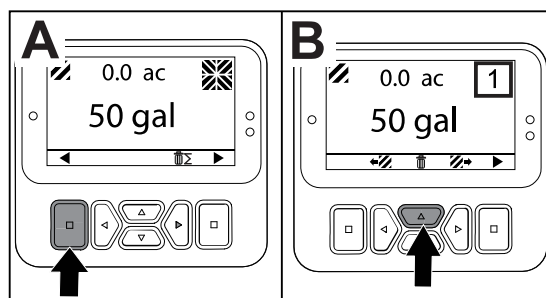

Étalonnage du pulvérisateur

Remarque : Pour étalonner le pulvérisateur pour le fonctionnement en mode manuel, voir le *Manuel de l'utilisateur* de la machine.

1. Vérifiez que la cuve du pulvérisateur est propre; voir Nettoyage du système de pulvérisation dans le *Manuel de l'utilisateur*.
2. Naviguez jusqu'au menu Étalonnage.

Remarque : Cet écran s'affiche et permet d'étalonner l'entrée du débitmètre, d'étalonner l'entrée du capteur de vitesse, d'effectuer un test de vitesse et de saisir manuellement des données de calcul.

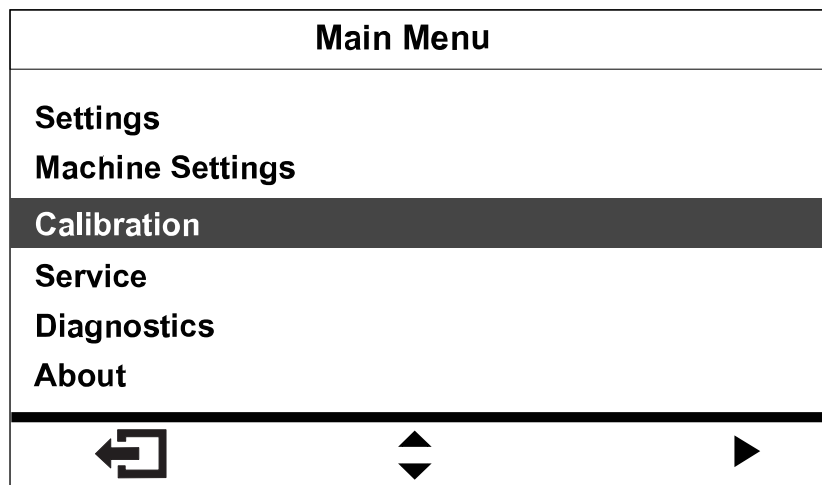

G580702

Étalonnage du débit

Matériel fourni par le client : utilisez un récipient de récupération gradué pour mesurer le débit des buses comme suit :

- 1,5 l/min (0,4 gal/min) ou moins – un récipient gradué par incréments de 10 ml (½ oz liq.) est préférable.
- 1,9 l/min (0,5 gal/min) ou plus – récipient gradué par incréments de 20 ml (1 oz liq.).

IMPORTANT

Vous devez effectuer un étalonnage du débit pour 3 sections chaque fois que vous remplacez toutes les buses, que vous changez la position de pulvérisation active (abaissée) ou après avoir remplacé le débitmètre. Il est conseillé d'effectuer un étalonnage du débit pour 3 sections si vous remplacez plusieurs buses usées.

Remarque : Une mauvaise exécution du test de récupération entraîne un étalonnage du débit imprécis. En raison de cette imprécision, le système de pulvérisation applique trop ou pas assez ces produits chimiques.

Effectuez l'étalonnage du débit en utilisant le récipient gradué approprié.

Évaluation du type d'étalonnage du débit

Utilisez le Tableau des sections de pulvérisation pour vous aider à déterminer comment vous pulvérisez le gazon généralement avec la machine et quel type d'étalonnage de débit à effectuer.

Remarque : Vous pouvez effectuer une combinaison de jusqu'à 3 types d'étalonnage de débit.

Tableau des sections de pulvérisation

	Effectuer l'étalonnage de 3 rampes
3 sections de pulvérisation	Oui

Tableau des sections de pulvérisation (suite)

Je pulvérise aussi avec 2 sections :		
Effectuer l'étalonnage de 2 rampes		
Sections gauche et droite(OU)	Oui	Non
Sections droite et centrale (OU)	Oui	Non
Sections droite et gauche	Oui	Non
Je pulvérise aussi avec 1 section :		
Effectuer l'étalonnage de 1 rampe		
Section de pulvérisation gauche seulement (OU)	Oui	Non
Section de pulvérisation centrale seulement (OU)	Oui	Non
Section de pulvérisation droite seulement	Oui	Non

Étalonnage de 3 rampes : toujours effectuer l'étalonnage pour 3 sections lorsque vous changez les buses pour augmenter ou réduire la plage de débits de pulvérisation.

Remarque : Si vous n'effectuez pas l'étalonnage de 2 rampes ou de 1 rampe optionnel, le pulvérisateur utilise les calculs de l'étalonnage de 3 rampes pour toutes les combinaisons de sections de pulvérisation.

Étalonnage de 2 rampes optionnel : étalonnez les sections gauche et centrale, ou les sections droite et centrale, ou les sections gauche et centrale si pulvérisez généralement avec ces combinaisons de sections. Effectuez cet étalonnage facultatif après l'étalonnage de 3 sections de pulvérisation.

Remarque : L'étalonnage que vous effectuez pour deux sections de pulvérisation est utilisé lorsque vous utilisez n'importe quelle combinaison de 2 sections.

Remarque : Vous ne pouvez étalonner que 1 paire de sections pour l'étalonnage de 2 rampes. Étalonnez la paire de sections de pulvérisation que vous utilisez le plus. Le système de pulvérisation utilise le calcul pour 2 rampes lorsque vous pulvérisez en utilisant les combinaisons de sections gauches et centrales ou droites et centrales.

Étalonnage de 1 rampe optionnel : étalonnez la section gauche, centrale ou droite si vous pulvérisez généralement avec 1 section. Effectuez cet étalonnage facultatif après l'étalonnage de 3 sections de pulvérisation et de 2 sections de pulvérisation.

Remarque : Vous ne pouvez étalonner que 1 des 3 sections pour l'étalonnage de 1 rampe. Étalonnez la section de pulvérisation que vous utilisez le plus. Le système de pulvérisation utilise l'étalonnage de 1 rampe lorsque vous pulvérisez avec la section gauche, centrale ou droite.

Évaluez quel type d'étalonnage à effectuer en fonction de votre modèle de pulvérisation.

Préparation au test de débit

1. Vérifiez que les buses que vous voulez utiliser sont en position de pulvérisation active (abaissées).

IMPORTANT

Toutes les buses en position active doivent être de la même couleur.

Remarque : Pour des résultats optimaux, les buses en position active doivent présenter approximativement la même usure.

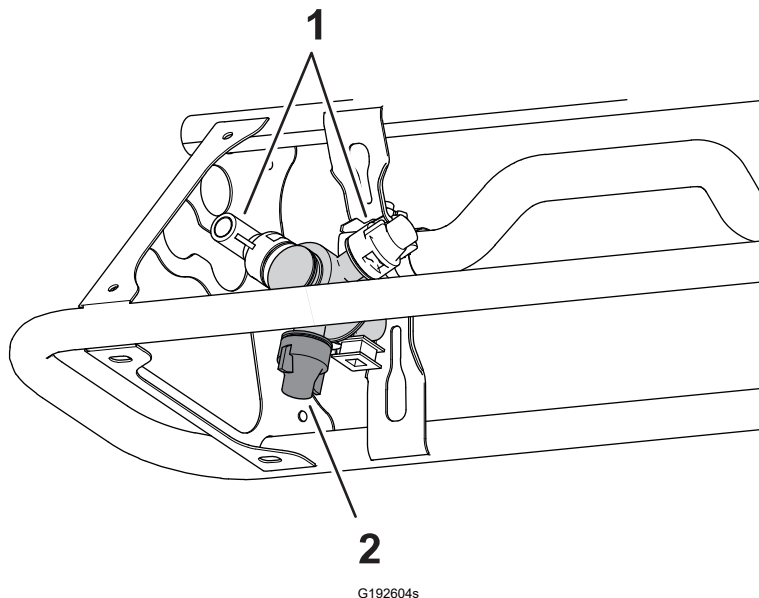

① Position de buse de réserve

② Position de pulvérisation active

2. Naviguez jusqu'au menu **Étalonnage**.
3. Sélectionnez l'option **Flow calibration** (étalonnage du débit).

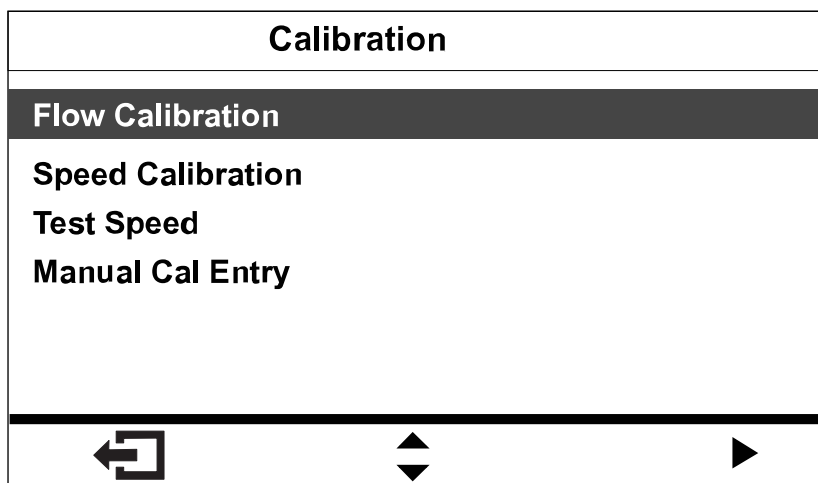

4. Remplissez à moitié la cuve du pulvérisateur – 700 L ou 150 gal américains d'eau.

IMPORTANT

Vous devez amener le système hydraulique à la température de service avant d'effectuer les dernières étapes d'étalonnage du débit.

Préparation au test de récupération

1. Sélectionnez les buses installées à la position de pulvérisation active.
 - Pour les machines dont les couleurs de buses correspondent aux débits décrits, sélectionnez la couleur des buses installées à la position de pulvérisation active.
 - Pour les machines dont les couleurs de buses *ne correspondent pas* aux débits décrits, sélectionnez le débit (l/min ou gal/min) des buses installées à la position de pulvérisation active.

Select A Nozzle Color	
Orange	0.10 gpm
Dark Green	0.15 gpm
Yellow	0.20 gpm
Purple	0.25 gpm
Dark Blue	0.30 gpm
Red	0.40 gpm
Brown	0.50 gpm

◀ ▶ ⬆ ⬇ ⬅

G580551

2. Passez à l'opération suivante.
3. Placez le sélecteur de mode du pulvérisateur en position manuelle.

Advisory 166
Set Manual Mode. Close Boom Bypass Valve. Turn On Sprayer Pump. Turn Off Agitation. Set Engine To Full Throttle.

◀ ▶ ⬅

G580552

4. Tournez la vanne de coupure de dérivation de section à la position fermée.
5. Réglez la commande d'agitation en position **DÉSACTIVÉE** et la commande d'accélérateur en position **HAUT RÉGIME**.
6. Passez à l'opération suivante.

Préparation de la ou des sections de pulvérisation au test de récupération

1. Réglez les interrupteurs de section comme suit :

Remarque : Voir Préparation au test de débit.

- Sélectionnez les interrupteurs de sections gauche, central et droit pour l'**étalonnage de 3 sections**.

IMPORTANT

Vous devez obligatoirement effectuer cet étalonnage.

- Sélectionnez les 2 interrupteurs correspondants aux sections que vous avez identifiées précédemment pour l'étalonnage de 2 sections de pulvérisation.

Remarque : Effectuez cet étalonnage facultatif après l'étalonnage de 3 sections de pulvérisation.

- Sélectionnez l'interrupteur gauche, central ou droit correspondant à la section que vous avez identifiée précédemment pour l'étalonnage de 1 section de pulvérisation.

Remarque : Effectuez cet étalonnage facultatif après l'étalonnage de 3 sections de pulvérisation et de 2 sections de pulvérisation.

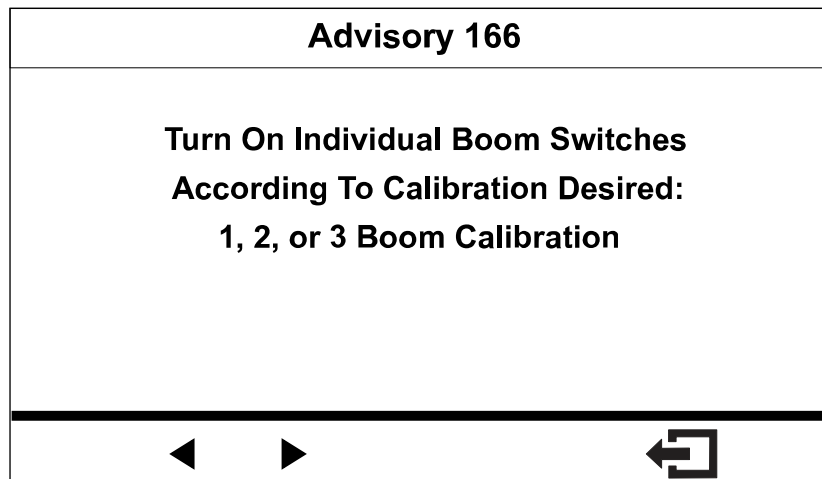

G580553

2. Passez à l'opération suivante.
3. Sur l'écran Repeat the Following Test (répéter le test suivant), appuyez sur le bouton pour lancer le test de récupération des sections de pulvérisation.

Advisory 166

**Repeat The Following Test Using
Manual Rate Switches To Change
Pressure Until Measured Volume
Equals Target Volume.**



G580554

Exécution du test de récupération des sections de pulvérisation

Remarque : Préparer le récipient de récupération gradué.

1. Placez la commande générale des sections en position MARCHÉ.
2. Utilisez la commande de débit de pulvérisation pour régler la pression du système de pulvérisation à environ 276 kPa (40 psi).

Modèle 41394 montré

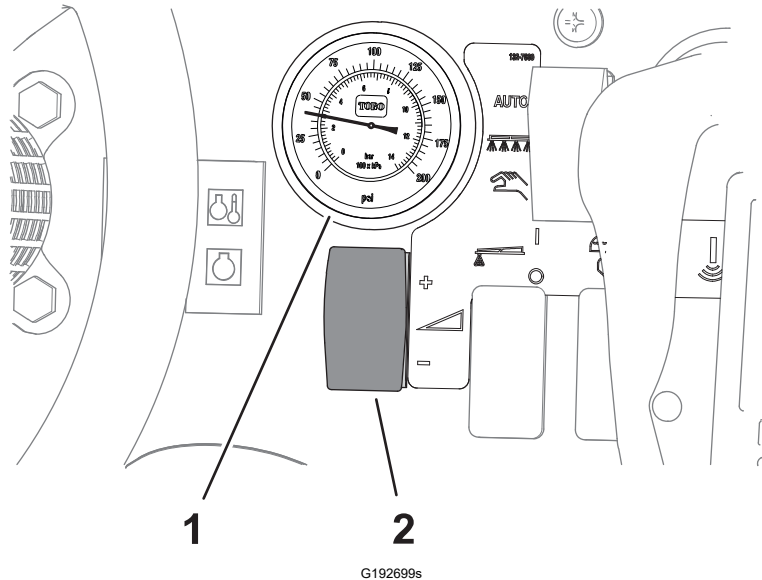

① Manomètre (système de pulvérisation)

② Commande de débit de pulvérisation

3. Placez la commande générale des sections à la position ARRÊT.
4. Dans l'écran de lecture du test de récupération, confirmez le nombre de rampes, la couleur des buses et appuyez sur le bouton 3 pour lancer le test de récupération.

Remarque : Vous disposez de 14 secondes pour vous rendre à l'arrière de la machine et placer le récipient de récupération gradué sous une buse pour la durée du test de récupération.

Remarque : Le système de pulvérisation ouvre automatiquement la vanne de section, les buses de pulvérisation pour la durée du test et le système de pulvérisation coupe automatiquement la vanne de section.

Start The Catch Test	
Number Of Booms	1
Duration	30s
Target Volume	16 fl oz
Sprayer Pressure	142 psi
Nozzle Color	Purple

◀ ▶ ▶▶ ■ ↶

G580555

5. Récupérez l'eau de la buse de pulvérisation jusqu'à ce qu'elle s'arrête de couler.

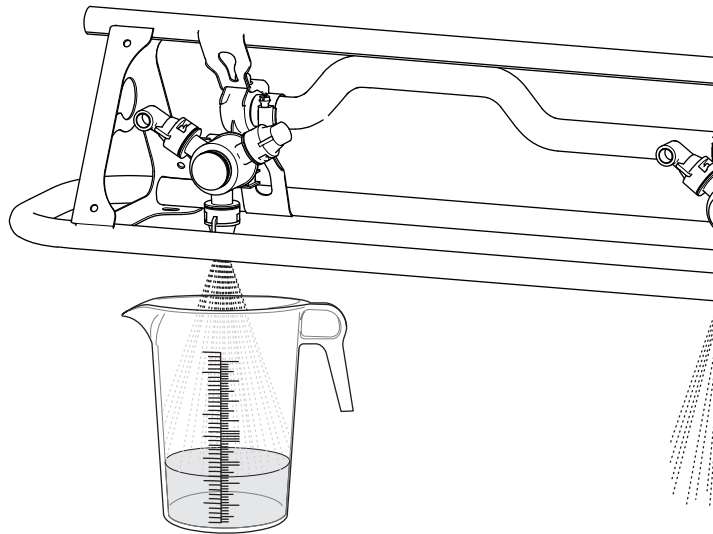

G193177

6. Placez le récipient gradué sur une surface plane et horizontale, et notez le volume de liquide.

IMPORTANT

Pour lire correctement le récipient gradué, vous devez le poser sur une surface plane et horizontale.

IMPORTANT

Lorsque vous lisez le récipient gradué, relevez le volume de liquide au point le plus bas de la courbe de surface du liquide.

IMPORTANT

Les petites erreurs de relevé du volume de liquide dans le récipient gradué ont un impact significatif sur la précision d'étalonnage du pulvérisateur.

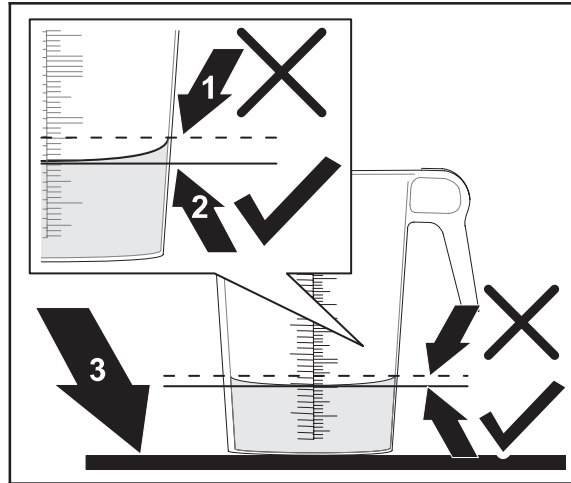

① Point le plus haut de la courbe de surface du liquide (ne pas mesurer ici)

② Point le plus bas de la courbe de surface du liquide (mesurer ici)

③ Surface plane et horizontale

7. Comparez le volume de liquide récupéré dans le récipient gradué et le volume cible affiché sur l'écran.

Remarque : Le volume de liquide récupéré dans le récipient gradué doit être $\pm 7,4$ ml (0,25 oz liq.) du volume cible affiché sur l'écran.

8. Si le niveau de liquide dans le récipient gradué est supérieur ou inférieur de 7,4 ml (0,25 oz liq.) au volume cible, effectuez l'une des procédures suivantes :
- Si le volume de liquide récupéré dans le récipient gradué est $\pm 7,4$ ml (0,25 oz liq.) du volume cible affiché sur l'écran, passez à l'opération suivante.
 - Si le volume est insuffisant, utilisez la commande de débit de pulvérisation pour augmenter la pression du système de pulvérisation et passez à l'opération suivante.
 - Si le volume est trop élevé, utilisez la commande de débit de pulvérisation pour réduire la pression du système de pulvérisation et passez à l'opération suivante.
9. Répétez les opérations jusqu'à ce que le volume de liquide récupéré dans le récipient gradué soit $\pm 7,4$ ml (0,25 oz liq.) du volume cible affiché sur l'écran.

Exécution du calcul de l'étalonnage

1. Placez la commande générale des sections en position Marche.

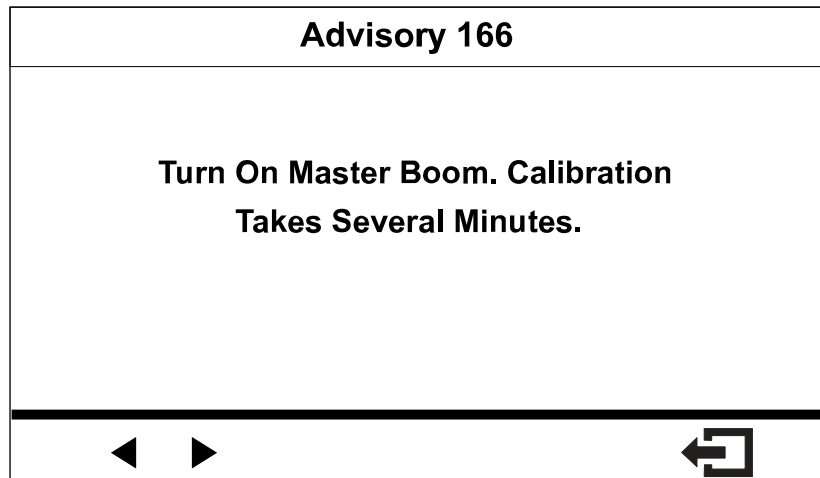

G580556

2. Appuyez sur le bouton pour commencer le calcul de l'étalonnage.

Remarque : L'écran de l'étalonnage en cours est affiché.

Remarque : Les sections pulvérisent pendant 3 minutes pendant que la machine calcule la correction de l'étalonnage.

3. Lorsque l'étalonnage est terminé, l'un des messages suivants s'affiche :

- Un message confirmant la réussite de l'étalonnage du débit s'affiche.
- Un message indiquant l'échec de l'étalonnage du débit s'affiche.

Si la valeur d'étalonnage est hors de la plage spécifiée, contactez votre dépositaire-réparateur agréé, ou répétez les opérations d'étalonnage après avoir pris connaissance du message d'erreur.

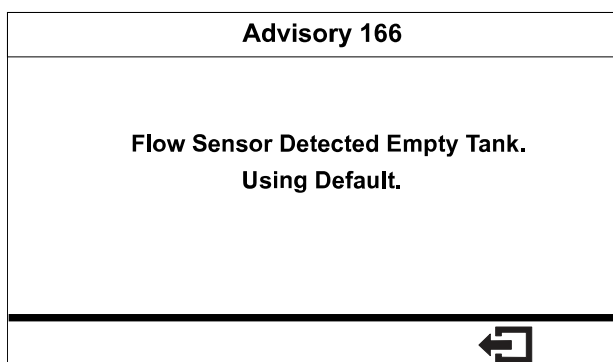

G580547

4. Amenez la commande d'accélérateur en position de RALENTI, coupez le moteur et retirez la clé de contact.

Exécution de l'étalonnage de 2 sections de pulvérisation

Si vous avez effectué un étalonnage pour 3 sections, l'affichage vous propose un étalonnage pour 2 sections.

1. Si vous n'avez pas besoin d'effectuer l'étalonnage pour 2 sections, retournez à l'écran Calibrate (étalonner).
2. Si vous devez effectuer l'étalonnage, préparez le pulvérisateur pour le test de récupération.

Remarque : Vous réglerez en position ACTIVÉE uniquement les interrupteurs de section identifiés précédemment.

Exécution de l'étalonnage de 1 section de pulvérisation

Si vous avez effectué un étalonnage pour 3 sections et pour 2 sections, l'affichage vous propose un étalonnage pour 1 section.

1. Si vous n'avez pas besoin d'effectuer l'étalonnage pour 1 section, retournez à l'écran Calibrate (étalonner).
2. Si vous devez effectuer cet étalonnage, préparez le pulvérisateur pour le test de récupération.

Remarque : Vous réglerez en position ACTIVÉE uniquement les interrupteurs de section identifiés précédemment.

Étalonnage de la vitesse

Préparation à l'étalonnage de vitesse

1. Sélectionnez Speed Calibration (étalonnage de la vitesse) dans le menu Calibration (étalonnage).

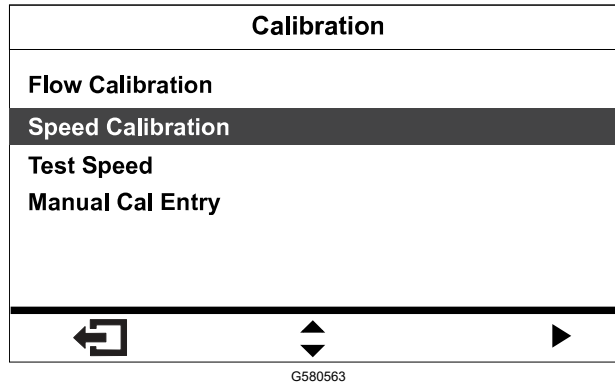

2. Remplissez à moitié la cuve du pulvérisateur – 600 L ou 150 gal américains d'eau.

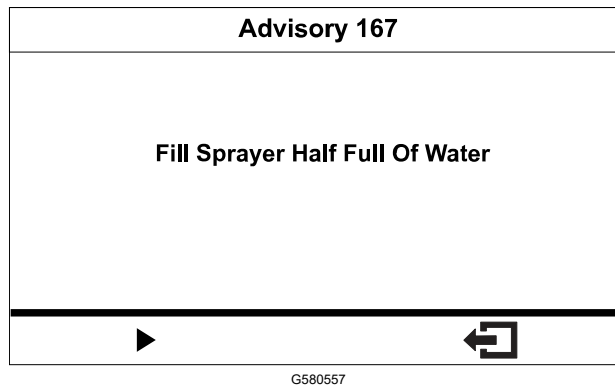

3. Tracez une ligne de départ sur une zone d'essai sur le gazon.
4. Avec une roue de mesure, marquez une distance de 45 à 152 m (150 à 500 pi); notez la distance mesurée ci-dessous.

Remarque : Une distance test de 92 à 152 m (300 à 500 pi) produit de meilleurs résultats d'étalonnage.

Distance :

5. Tracez une ligne de fin sur une zone d'essai sur le gazon.

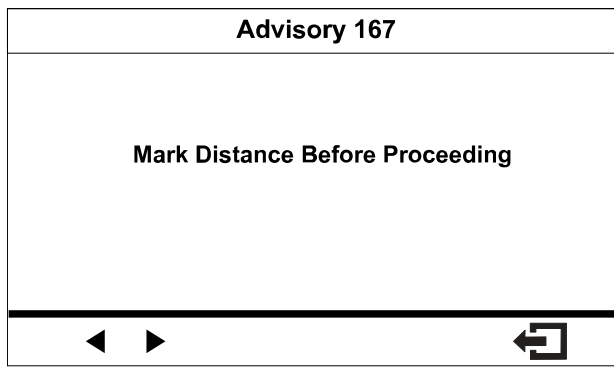

6. Utilisez les boutons sur l'affichage pour modifier la distance saisie.

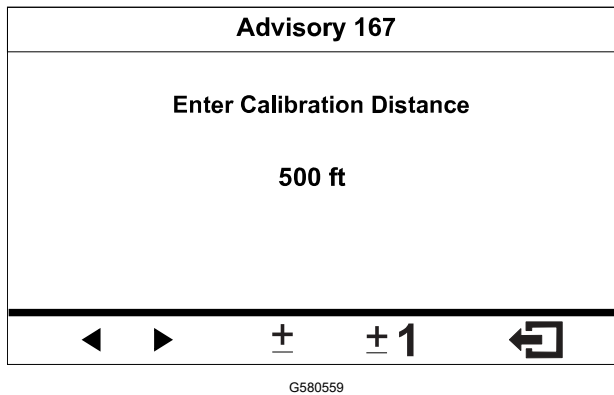

Exécution de l'étalonnage de la vitesse

1. Amenez la machine jusqu'à la ligne de départ, en plaçant les roues avant dessus.
2. Sur la console centrale de la machine, vérifiez que les interrupteurs des 3 vannes de section sont en position DÉACTIVÉE.

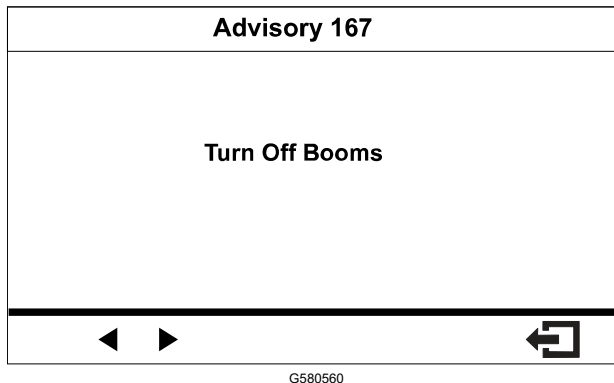

3. Appuyez sur le bouton de navigation de l'affichage pour commencer et conduisez la machine jusqu'à la ligne de fin.

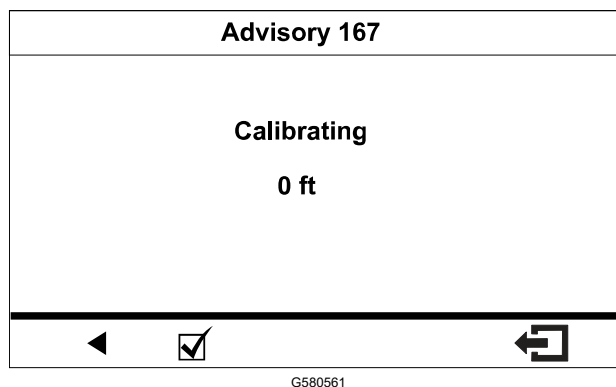

La distance mesurée devrait augmenter.

4. Appuyez sur le bouton de navigation lorsque la roue avant de la machine se trouve sur la ligne de fin.

Remarque : Si la distance mesurée et la distance saisie ne correspondent pas, l'ordinateur du système de pulvérisation corrige automatiquement la distance mesurée.

5. Lorsque l'étalonnage est terminé, l'un des messages suivants s'affiche :

- Un message confirmant la réussite de l'étalonnage du débit s'affiche.
- Un message indiquant l'échec de l'étalonnage du débit s'affiche.

Si la valeur d'étalonnage est hors de la plage spécifiée, contactez votre dépositaire-réparateur agréé, ou répétez les opérations d'étalonnage après avoir pris connaissance du message d'erreur.

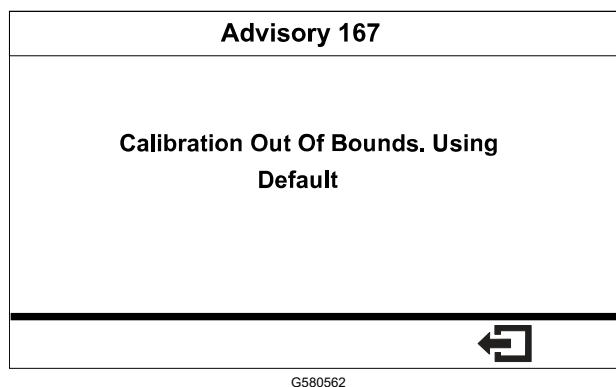

6. Amenez la commande d'accélérateur en position de BAS RÉGIME, coupez le moteur et retirez la clé de contact.

Dépannage

Avis

Des avis s'affichent automatiquement sur l'écran de l'InfoCenter quand une fonction de la machine exige une action supplémentaire. Par exemple, si vous essayez de démarrer le moteur tout en enfonçant la pédale de déplacement, un avis s'affiche pour indiquer que la pédale doit être à la position NEUTRE.

Appuyez sur un bouton de l'affichage pour supprimer l'avis.

160	Démarrage empêché – commande de pompe active
160	Démarrage empêché – POINT MORT non sélectionné
160	Démarrage empêché – siège inoccupé
160	Démarrage empêché – Expiration de la temporisation d'engagement du démarreur
160	Démarrage empêché – Pompe de rinçage active
161	Arrêt du moteur – Siège inoccupé
161	Arrêt du moteur – Frein de stationnement serré
162	Démarrage de la pompe empêché – Rampe active
162	Démarrage de la pompe empêché – Siège inoccupé ou frein de stationnement serré
162	Démarrage de la pompe empêché – Arrêt du lancement du moteur
162	Démarrage de la pompe empêché – Siège inoccupé
164	État de la cuve – Alerte de bas volume de la cuve
164	État de la cuve – Pompe de rinçage active
165	État de paramètre – Valeur de paramètre non valide
165	État de paramètre – Plage de valeur de paramètre non valide
168	Rampes désactivées – Vitesse trop lente

Codes d'anomalie d'entretien

La liste ci-après indique les codes d'anomalie générés par le programmeur électronique (TEC) pour identifier les dysfonctionnements du système électrique qui se sont produits pendant l'utilisation de la machine.

Si des anomalies sont affichées sur l'écran, contactez votre dépositaire-réparateur agréé.

Code	Description
1	Le TEC est défectueux
2	Un ou plusieurs des fusibles de sortie du TEC (7,5 A) sont défectueux

Code	Description
3	Le relais d'alimentation principale ou le câblage du circuit est défectueux
4	Le système de charge ou le câblage du circuit est défectueux
14	Le logiciel de l'InfoCenter n'est pas reconnu par le TEC
17	Expiration de la temporisation de la commande de démarrage à froid (la commande est restée engagée plus de 30 secondes)
18	La pédale de déplacement ne correspond pas à la vitesse de déplacement.
19	Pas de signal du débitmètre.

Remarques :

