



# Completeringsset van GeoLink® precisiespuitstelsysteem

MultiPro® 1750 spuitmachine serienummer 415400000 of hoger

Modelnr.: 41707—Serienr.: 400000000 en hoger

## Installatie-instructies

**Opmerking:** Monteer deze set samen met model 41712 of model 41713.

## Inleiding

De GeoLink spuitstelsysteemset is een werktuig voor Toro Multi Pro gazonsproeiers en is bedoeld voor gebruik door professionele bestuurders en voor commerciële toepassingen. Het systeem is met name ontworpen voor sproeien op goed onderhouden gazons in parken, golfbanen en sportvelden. Het gebruik van dit product voor andere doeleinden dan het bedoelde gebruik kan gevaarlijk zijn voor u en voor omstanders.

Lees deze informatie zorgvuldig door, zodat u weet hoe u dit product op de juiste wijze moet gebruiken en onderhouden en om letsel en schade aan de machine te voorkomen. U bent verantwoordelijk voor het juiste en veilige gebruik van de machine.

Ga naar [www.Toro.com](http://www.Toro.com) voor documentatie over productveiligheid en bedieningsinstructies, informatie over accessoires, hulp bij het vinden van een dealer of om uw product te registreren.

Als u service, originele Toro onderdelen of aanvullende informatie nodig hebt, kunt u contact opnemen met een erkende servicedealer of met de klantenservice van Toro. U dient hierbij altijd het modelnummer en het serienummer van het product te vermelden. De locatie van het plaatje met het modelnummer en het serienummer van het product is aangegeven op **Figuur 1**. U kunt de nummers noteren in de ruimte hieronder.

**Belangrijk:** U kunt met uw mobiel apparaat de QR-code (indien aanwezig) op het plaatje met het serienummer scannen om toegang te krijgen tot de garantie, onderdelen en andere productinformatie.

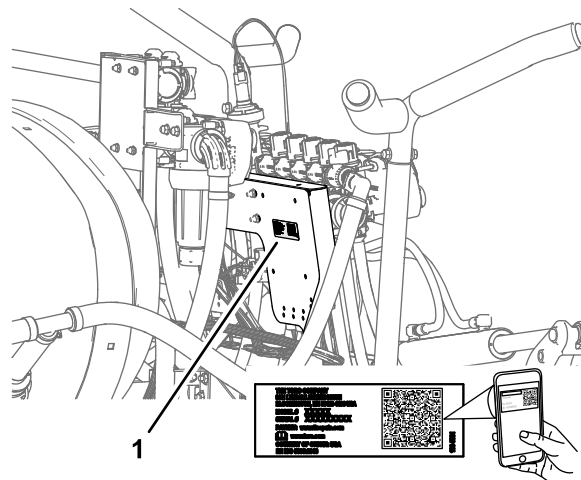

g491839

**Figuur 1**

1. Plaats van modelnummer en serienummer

Modelnr.:	_____
Serienr.:	_____

## Waarschuwpictogram

Het waarschuwingsymbool (**Figuur 2**) dat wordt getoond in deze handleiding en op de machine geeft belangrijke veiligheidsinformatie aan die u moet opvolgen om ongelukken te voorkomen.



g000502

**Figuur 2**

Veiligheidssymbool

Het waarschuwingsymbool wordt weergegeven boven de informatie die u waarschuwt voor onveilige acties of situaties en wordt gevolgd door het woord **GEVAAR**, **WAARSCHUWING**, of **VOORZICHTIG**.



**GEVAAR:** een direct gevaarlijke situatie die, indien niet voorkomen, **altijd zal leiden** tot ernstig of fataal letsel.

**WAARSCHUWING:** een mogelijk gevaarlijke situatie die, indien niet voorkomen, **kan leiden** tot ernstig of fataal letsel.

**VOORZICHTIG:** een mogelijk gevaarlijke situatie die, indien niet voorkomen, **kan leiden** tot licht of middelmatig letsel.

Er worden in deze handleiding nog twee woorden gebruikt om uw aandacht op bijzondere informatie te vestigen. **Belangrijk** attendeert u op bijzondere technische informatie en **Opmerking** duidt algemene informatie aan die bijzondere aandacht verdient.

## Inhoud

Inleiding .....	1
Waarschuwingssymbool .....	1
Veiligheid .....	3
Veiligheids- en instructiestickers .....	3
Montage .....	5
1 De machine gebruiksklaar maken .....	9
2 De stoel en het inspectieluik van de motor verwijderen .....	9
3 De spatborden vooraan en de motorkap verwijderen .....	11
4 De druksensorbuis voor de dashboardmeter loskoppelen.....	14
5 De connectoren van de spuitboomklep afkoppelen .....	14
6 De spuitbomen verwijderen .....	15
7 Het verlengstuk van de middelste spuitboom monteren .....	18
8 De houders op de middelste spuitboom monteren.....	21
9 De spuitboomkleppen verwijderen .....	23
10 De achterste kabelboom op de machine monteren.....	25
11 Het verdeelstuk van de vloeistofstroom- meter monteren.....	31
12 De omloopslangen op de tank monteren.....	32
13 De aangepaste middelste spuitboom monteren.....	33
14 Het verdeelstuk van de hefcilinder monteren op de cilinderbevestiging .....	33
15 De klepbevestiging, de dosis/spuit- boomcontroller en de spuitboomkleppen plaatsen .....	33
16 De achterste kabelboom aansluiten op de achterkant van de machine .....	37
17 De hefcilinders van de spuitboom monteren.....	39
18 De buitenste spuitbomen monteren.....	41

19 De slangen plaatsen .....	44
20 De druksensorbuis voor de dashboardmeter aansluiten .....	48
21 De navigatieontvanger monteren .....	49
22 De antennes van de modem op de machine monteren .....	50
23 De kabels voor de navigatiecomponenten monteren.....	52
24 Het display monteren .....	54
25 De datakabel aansluiten op het display.....	57
26 De datakabelboom van de modem op de machine monteren .....	57
27 De voedingskabelboom van de modem op de machine monteren.....	59
28 De CL-55 modem monteren.....	60
29 De passieve resistor van de machinekabelboom verwijderen .....	64
30 De ISO-CAN-bus kabelboom monteren.....	64
31 De adapterkabelboom en afsluitresistor monteren.....	67
32 De bedrading van de koppeling van de spuitpomp aansluiten .....	67
33 Onderdelen van het elektrische systeem monteren.....	68
34 De kabelboom bij de stoelbasis aansluiten .....	75
35 De data- en elektrische kabelboom voor navigatie monteren .....	78
36 De gebruiksdosischakelaar verwijderen .....	81
37 De motorkap en de voorste spatborden monteren.....	82
38 Het inspectieluik van de motor en de stoel monteren.....	86
39 De machine-instellingen programme- ren.....	87
40 De GeoLink onderdelen van voeding voorzien .....	90
41 De software-installatie voltooien .....	90

# Veiligheid

## ⚠ WAARSCHUWING

Chemische stoffen die worden gebruikt in het spuitsysteem kunnen gevaarlijk en giftig voor de gebruiker, omstanders, dieren, planten, de bodem of eigendommen zijn.

- U moet de waarschuwingsetiketten en de veiligheidsinformatiebladen voor alle gebruikte chemische stoffen zorgvuldig lezen en in acht nemen en uzelf beschermen volgens de instructies van de fabrikant van de chemische stoffen. Bijvoorbeeld, draag geschikte persoonlijke beschermende uitrusting zoals gezichts- en oogbescherming, handschoenen of andere voorzieningen ter bescherming tegen lichamelijk contact met chemische stoffen.
- Er kunnen meerdere chemische stoffen zijn gebruikt; zorg ervoor dat u informatie over elke stof krijgt.
- Weiger de machine te gebruiken of te bedienen als deze informatie niet beschikbaar is.
- Voordat u onderhoud uitvoert aan een spuitsysteem moet dit drie keer zijn gespoeld en geneutraliseerd volgens de instructies van de fabrikant(en) van de chemische stoffen en moeten alle kleppen 3 cyclussen hebben doorlopen.
- Controleer of er voldoende water en zeep in de buurt is, en als u in contact komt met chemische stoffen, moet u deze onmiddellijk afspoelen.

# Veiligheids- en instructiestickers



Veiligheidsstickers en veiligheidsinstructies zijn gemakkelijk zichtbaar voor de bestuurder en bevinden zich bij plaatsen waar gevaar kan ontstaan. Vervang alle beschadigde of ontbrekende stickers.

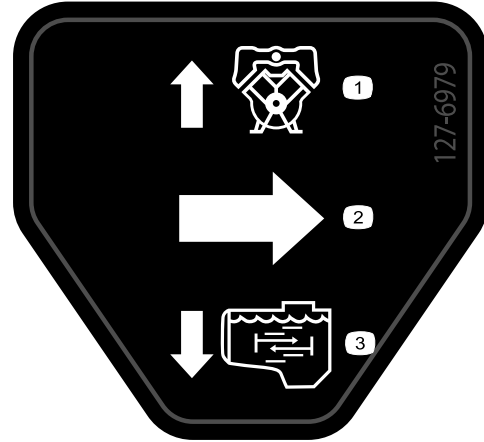

127-6979

decal127-6979

1. Omloop-retourstroom
2. Stroom
3. Mengstroom

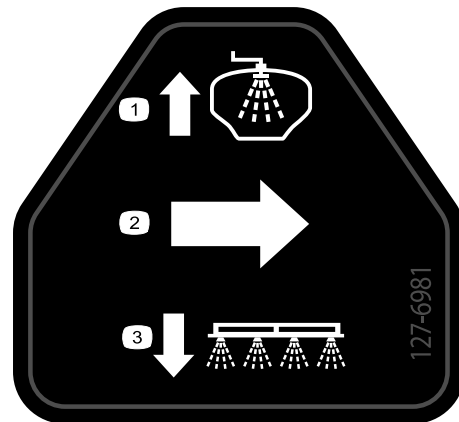

127-6981

decal127-6981

1. Omloop-retourstroom
2. Stroom
3. Spuiten met spuitbomen

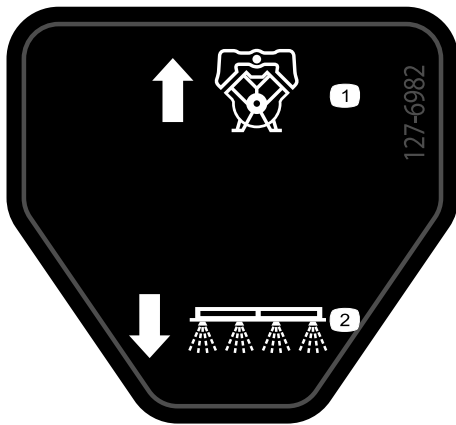

decal127-6982

**127-6982**

1. Omloop-retourstroom      2. Spuiten met spuitbomen
- 



decal127-6976

**127-6976**

1. Verminderen      2. Verhogen
-

# Installatie

## Losse onderdelen

Gebruik onderstaande lijst om te controleren of alle onderdelen zijn geleverd.

Procedure	Omschrijving	Hoeveelheid	Gebruik
<b>1</b>	Geen onderdelen vereist	–	De machine gebruiksklaar maken.
<b>2</b>	Geen onderdelen vereist	–	De stoel en het inspectieluik van de motor verwijderen.
<b>3</b>	Geen onderdelen vereist	–	De spatborden vooraan en de motorkap verwijderen.
<b>4</b>	Geen onderdelen vereist	–	De druksensorbuis voor de dashboardmeter loskoppelen.
<b>5</b>	Geen onderdelen vereist	–	De connectoren van de spuitboomklep afkoppelen.
<b>6</b>	Geen onderdelen vereist	–	De spuitbomen verwijderen.
<b>7</b>	Flenskopbout ( $\frac{3}{8}$ " x 1") Flensborgmoeren ( $\frac{3}{8}$ ") Verlenging van middelste spuitboom Cilinderbevestiging (breed) Verbindingsplaat (breed) Slotbout ( $\frac{1}{2}$ " x $1\frac{1}{4}$ ") Flensborgmoer ( $\frac{1}{2}$ ")	2 2 1 1 1 4 4	Het verlengstuk van de middelste spuitboom monteren.
<b>8</b>	Houder Slang (klep 5 of 6) Flensborgmoer ( $\frac{5}{16}$ ")	2 2 2	De bevestigingsbeugels en houders op de middelste spuitboom monteren.
<b>9</b>	Dop (snelkoppeling) Borgclip	3 3	De spuitboomkleppen verwijderen.
<b>10</b>	Achterste kabelboom	1	De achterste kabelboom op de machine monteren.
<b>11</b>	Rechte slangpilaar (1" x 2") Slangklem ( $\frac{3}{4}$ " naar $1\frac{1}{2}$ ") Slang (1" x $8\frac{1}{2}$ ") Verdeelstuk Slang (1" x 16")	1 3 1 1 1	Het verdeelstuk van de vloeistofstroommeter monteren.
<b>12</b>	Omloopslang Afsluitklep	1 1	De omloopslangen op de tank monteren.
<b>13</b>	Geen onderdelen vereist	–	De aangepaste middelste spuitboom monteren.
<b>14</b>	Geen onderdelen vereist	–	Het verdeelstuk van de hefcilinder monteren op de cilinderbevestiging.

Procedure	Omschrijving	Hoeveelheid	Gebruik
<b>15</b>	Klepbevestiging en klep	1	De klepbevestiging, de dosis/spuitboomcontroller en de spuitboomkleppen plaatsen.
	Dosis/spuitboomcontroller	1	
	Magneet	4	
	Bout (nr. 8)	4	
	Ring (1/4")	2	
	Platte ring	4	
	Borgmoer(#8)	4	
	Dop (snelkoppelfitting)	2	
	Flenskopbouten (5/16" x 3/4")	8	
	Flensborgmoeren (5/16")	8	
	Slangklem	1	
Druknagel (kabelbinder)	1		
Druknagel (connectorankers)	3		
<b>16</b>	Geen onderdelen vereist	–	De achterste kabelboom aansluiten op de achterkant van de machine.
<b>17</b>	Hydraulische slang (1/4" x 243/4")	4	De hefcilinders van de spuitboom monteren.
<b>18</b>	Nylon flenslager	4	De buitenste spuitbomen monteren.
	Toevoerslang van 188 cm	1	
	Toevoerslang van 234 cm	1	
	Toevoerslang van 279 cm	1	
<b>19</b>	Toevoerslang van 279 cm	2	De slangen plaatsen.
	Toevoerslang van 234 cm	2	
	Toevoerslang van 188 cm	4	
	Toevoerslang van 81 cm	2	
<b>20</b>	Geen onderdelen vereist	–	De druksensorbuis voor de dashboardmeter aansluiten.
<b>21</b>	Navigatieontvangerplaat	1	De navigatieontvanger monteren.
	Beugel van ontvanger	1	
	Bout (3/8" x 31/4")	1	
	Borgring (3/8")	1	
	Ring (3/8" x 13/16")	1	
	Afstandsstuk (3/8" x 1")	1	
	Flensborgmoer (3/8")	1	
	Flenskopbout (5/16" x 3/4")	1	
	Flensborgmoer (5/16")	1	
	Flenskopbout (3/8" x 11/2")	2	
	Afstandsstuk (3/8" x 7/16")	2	
	Navigatieontvanger	1	
	Beugel voor antenne van modem	1	
	Zeskantbout (5 x 16 mm)	3	
Ring (5 mm)	3		
<b>22</b>	Antennebevestiging	1	De antennes van de modem op de machine monteren.
	Popnagel	2	
	Magneet	2	
	Antenne van modem	1	
	Antenne met grote versterking(afzonderlijk verkrijgbaar)	1	

Procedure	Omschrijving	Hoeveelheid	Gebruik
<b>23</b>	Kabelboomadapter Data- en elektrische kabelboom Kabelbinder	1 1 8	De kabels voor de navigatiecomponenten monteren.
<b>24</b>	Displaybevestiging Flenskopbout (6 x 12 mm) U-bout (5/16") Flenskopbout (5/16" x 3/4") Flensborgmoer (5/16") Bal Displayarm	1 3 2 4 8 1 1	Het display monteren.
<b>25</b>	Geen onderdelen vereist	–	De kabelbomen aansluiten op het display.
<b>26</b>	Datakabelboom modem - 300 cm	1	De datakabelboom van de modem op de machine monteren
<b>27</b>	Voedingskabelboom van modem	1	De voedingskabelboom van de modem op de machine monteren.
<b>28</b>	CL-55 modem Beugel van modem Bout (nr. 10- 24" x 1 3/8") Borgmoer (nr. 10 - 24") Magneet Popnagel	1 1 2 2 2 2	De CL-55 modem monteren.
<b>29</b>	Geen onderdelen vereist	–	De passieve resistor van de machinekabelboom verwijderen.
<b>30</b>	ISO-CAN-bus kabelboom - 302 cm	1	Leid de ISO-CAN-bus kabelboom.
<b>31</b>	Adapterkabelboom - 13 cm	1	De adapterkabelboom en afsluitweerstand monteren.
<b>32</b>	Geen onderdelen vereist	–	De bedrading van de koppeling van de spuitpomp aansluiten.
<b>33</b>	Beugel van accu Aanslag Flensborgmoer (1/4") Band Accu (650 A) Beugel van wisselstroomdynamo Aandrijfpoelie, 279 mm Bout (1/4" x 2 1/4") Wisselstroomdynamo (60 A) Flenskopbout (8 x 25 mm) Flenskopbout (3/8" x 1 1/2") V-riem	1 1 2 1 1 1 1 4 1 1 1 1 1	Het elektrische systeem monteren.
<b>34</b>	Draad van wisselstroomdynamo (rood – 6 gauge) Relais Druknagel Zekering (15 A)	1 1 1 1	De kabelboom bij de stoelbasis aansluiten.
<b>35</b>	Snelsluitklem (rode handgreep) Snelsluitklem (zwarte handgreep)	1 1	De kabelbomen voor de navigatiecomponenten monteren.

<b>Procedure</b>	<b>Omschrijving</b>	<b>Hoeveelheid</b>	<b>Gebruik</b>
<b>36</b>	Schakelaarplug	1	De gebruiksdosis schakelaar verwijderen.
<b>37</b>	Druknagel	13	De motorkap en de spatborden links en rechts vooraan monteren.
<b>38</b>	Geen onderdelen vereist	–	Het inspectieluik van de motor en de stoel monteren.
<b>39</b>	Geen onderdelen vereist	–	De machine-instellingen programmeren.
<b>40</b>	Geen onderdelen vereist	–	De GeoLink onderdelen van voeding voorzien.
<b>41</b>	Geen onderdelen vereist	–	De software-installatie voltooien.

# 1

## De machine gebruiksklaar maken

Geen onderdelen vereist

### Procedure

Raadpleeg de *Gebruikershandleiding* van de machine.

1. Parkeer de machine op een horizontaal vlak en stel de parkeerrem in werking.
2. Breng de linker- en rechterspuitboom in de spuitstand.
3. Zet de motor af, verwijder het sleuteltje en koppel de accu af.
4. Reinig de spuitmachine.

**Belangrijk:** U dient de spuittank volledig te ledigen alvorens de completeringsset voor het GeoLink spuitsysteem te monteren.

# 2

## De stoel en het inspectieluik van de motor verwijderen

Geen onderdelen vereist

### Bestuurdersstoel verwijderen

1. Ontkoppel de connector met 2 contacten van de machinekabelboom die aan de connector van de stoelschakelaar gekoppeld is.

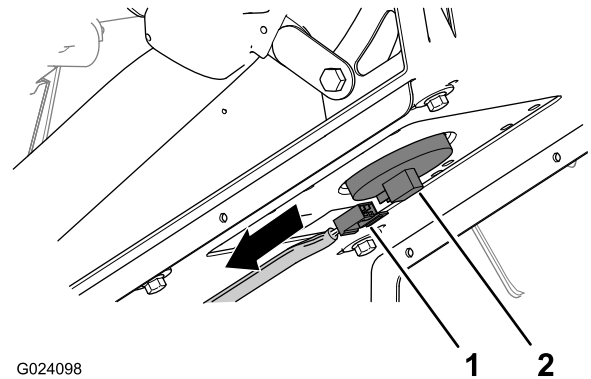

G024098

g024098

Figuur 3

1. Connector met 2 contacten (machinekabelboom)
2. Connector van de stoelschakelaar

2. Verwijder de R-pen waarmee de steunstang bevestigd is aan de beugel onderaan de stoelplaat.

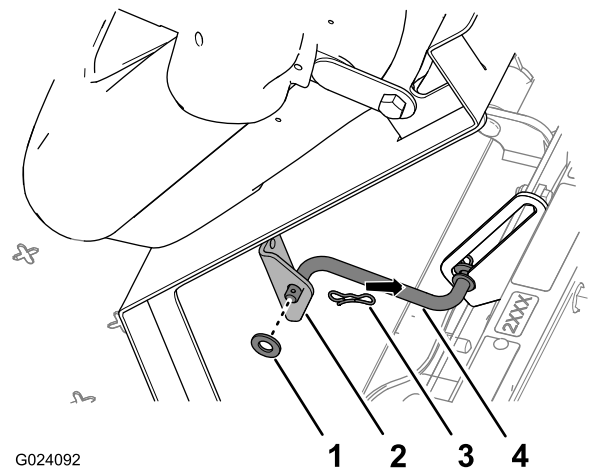

G024092

g024092

Figuur 4

1. Ring
2. Beugel (stoel)
3. R-pen
4. Steunstang

3. Verwijder de 2 R-pennen waarmee de draaifitting van de stoelplaat is bevestigd aan de chassisbeugels.

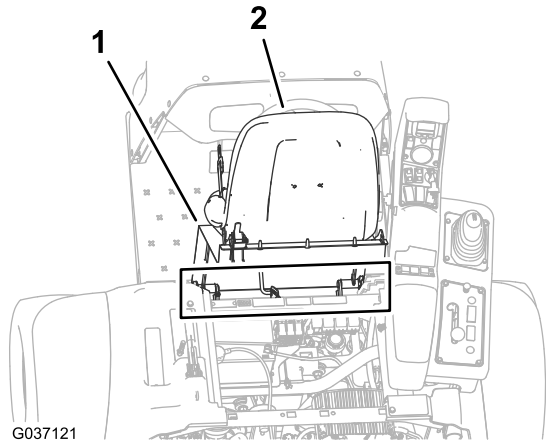

g037121

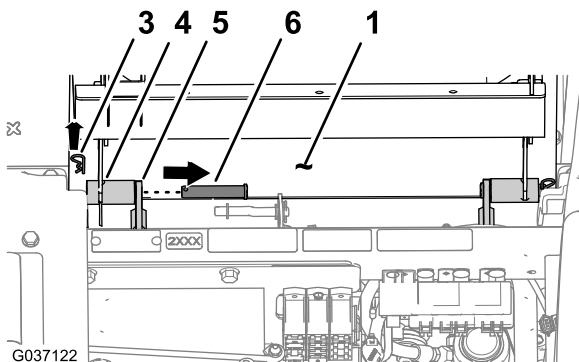

g037122

**Figuur 5**

- |               |                              |
|---------------|------------------------------|
| 1. Stoelplaat | 4. Draaifitting (stoelsteun) |
| 2. Stoel      | 5. Chassisbeugel             |
| 3. R-pen      | 6. Draaipen                  |

4. Verwijder de 2 draaipennen waarmee de stoel en stoelplaat aan het chassis zijn bevestigd.
5. Til de stoel en stoelplaat op en neem ze van de machine.

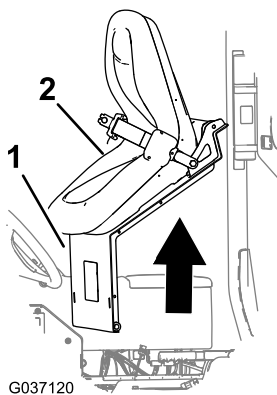

g037120

**Figuur 6**

- |               |          |
|---------------|----------|
| 1. Stoelplaat | 2. Stoel |
|---------------|----------|

## Het inspectieluik van de motor verwijderen

1. Draai de handgrepen van de sluitingen van het inspectieluik van de motor naar boven.

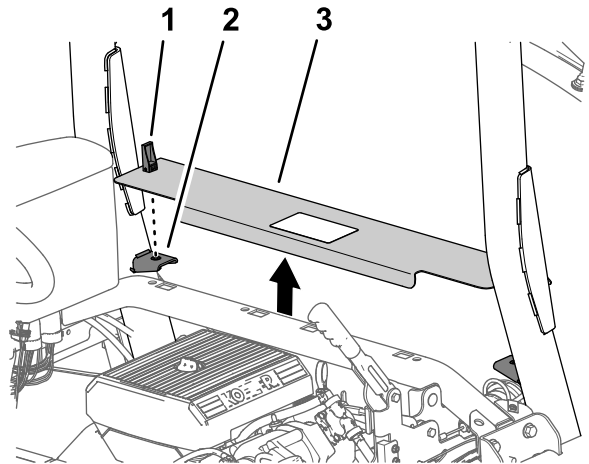

**Figuur 7**

- |                         |                            |
|-------------------------|----------------------------|
| 1. Sluiting             | 3. Inspectieluik van motor |
| 2. Steunbeugel van luik |                            |
- 
2. Til het inspectieluik van de motor op en neem het van de machine.

# 3

## De spatborden vooraan en de motorkap verwijderen

Geen onderdelen vereist

### Het spatbord linksvoor verwijderen

1. Verwijder de 2 druknagels waarmee het spatbord linksvoor bevestigd is aan het onderste rolbeugelkanaal en gooi deze weg.

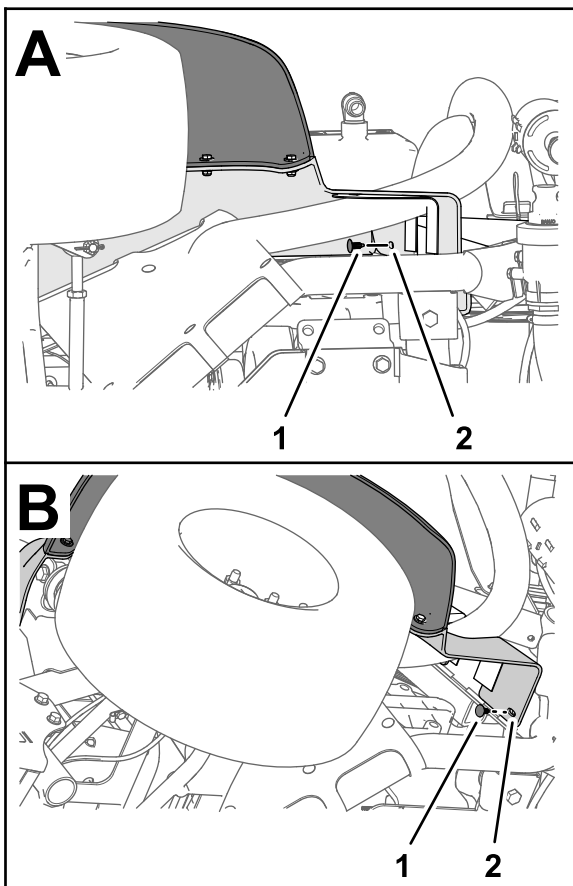

**Figuur 8**

g264614

1. Druknaegel
2. Spatbord linksvoor

2. Verwijder de 3 bouten (5/16" x 1") en 3 ringen (5/16") waarmee het spatbord aan het frame van de machine bevestigd is.

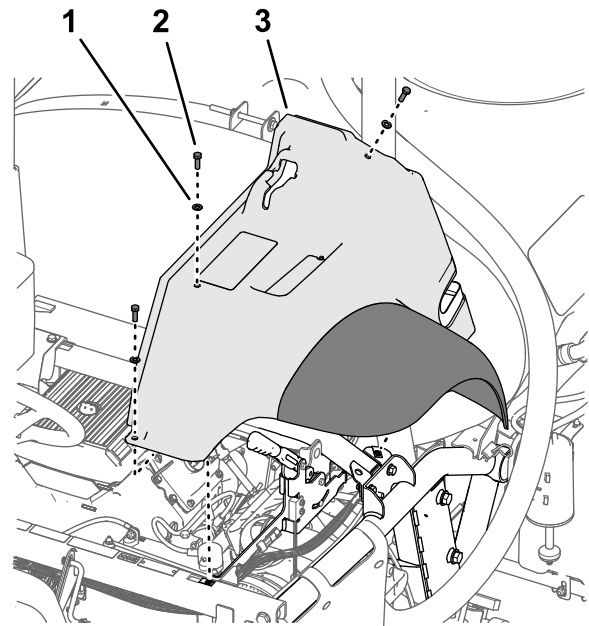

**Figuur 9**

g197152

1. Ring (5/16")
2. Bout (5/16" x 1")
3. Spatbord linksvoor

3. Neem het spatbord van de machine.
4. Verwijder de 6 druknagels en 5 ringen (9/16" x 1/2") waarmee het binnenste spatbordscherm bevestigd is aan het frame van de machine.

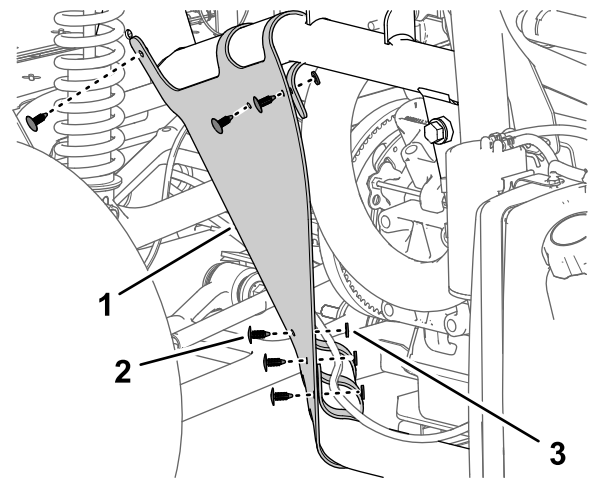

**Figuur 10**

g197150

1. Binnenste spatbordscherm
2. Druknaegel
3. Ring (9/16" x 1/2")

5. Verwijder het binnenste spatbordscherm van de machine.

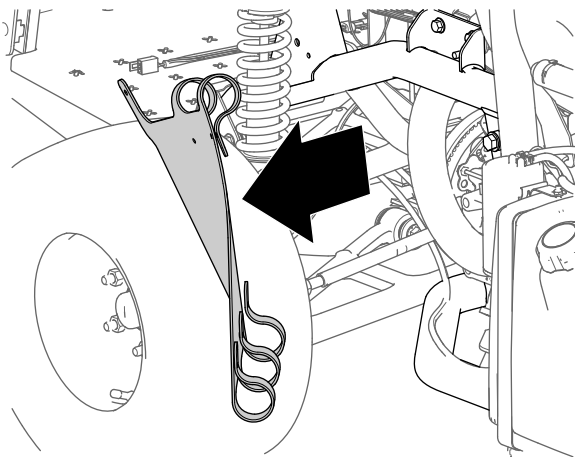

**Figuur 11**

g197149

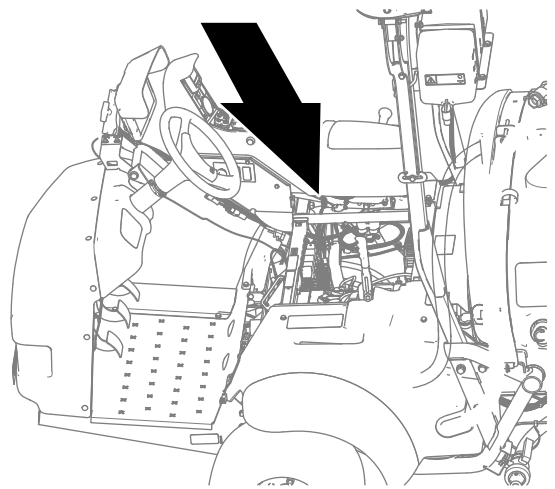

g323170

6. Herhaal stap 1 tot en met 5 voor het spatbord en het binnenste spatbordscherm aan de andere kant van de machine.

## Het spatbord rechtsvoor verwijderen

**Opmerking:** Als u de druknagels beschadigt bij het verwijderen, moet u deze vervangen door Toro onderdeelnr. 117-2382.

1. Verwijder de 2 tapbouten (5/16" x 1") en 2 ringen (5/16") waarmee de onderste kap van het bedieningspaneel en de kap aan het uiteinde van het bedieningspaneel zijn bevestigd aan de machine, en verwijder de kappen.

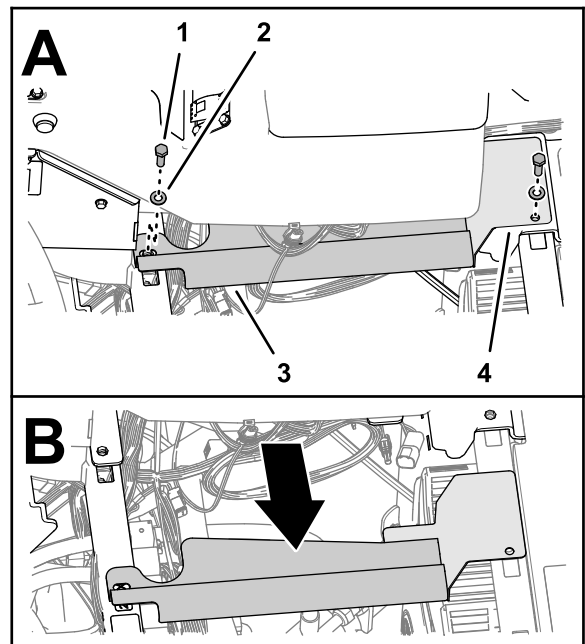

g323167

**Figuur 12**

- |                         |   |
|-------------------------|---|
| 1. Tapbout (5/16" x 1") | 3. Kap van bedieningspaneel (onderkant) |
| 2. Ring (5/16")         | 4. Kap van bedieningspaneel (uiteinde)  |

2. Verwijder de tapbout (5/16" x 1") en ring (5/16") waarmee het spatbord rechtsvoor is bevestigd aan de platformvloer.

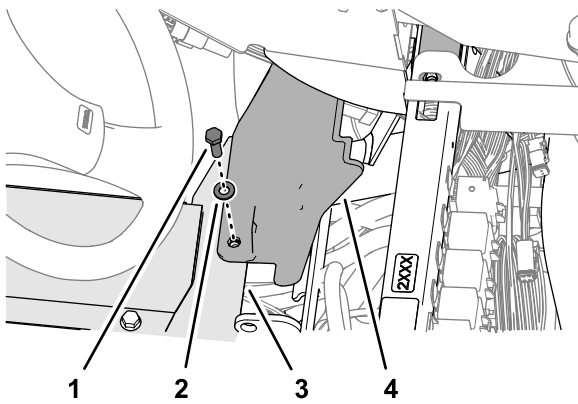

**Figuur 13**

g323165

- |                         |                        |
|-------------------------|------------------------|
| 1. Tapbout (5/16" x 1") | 3. Platformvloer       |
| 2. Ring (5/16")         | 4. Spatbord rechtsvoor |

3. Verwijder voorzichtig de 2 druknagels waarmee het spatbord rechtsvoor is bevestigd aan het montagekanaal van de rolbeugel.

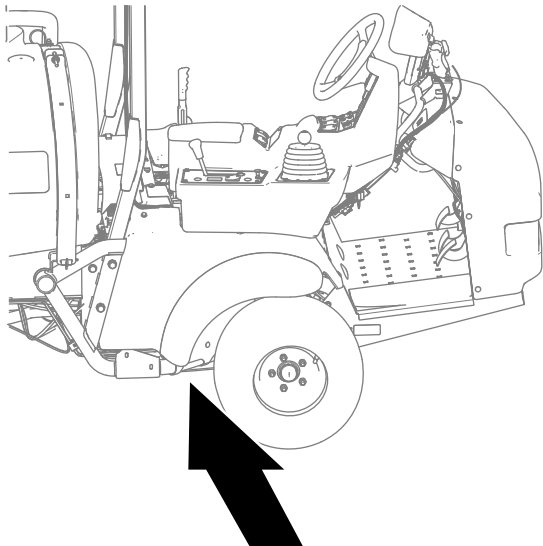

g323169

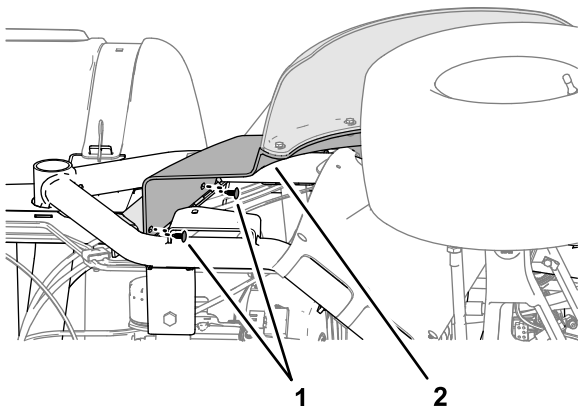

**Figuur 14**

g323166

- |               |                        |
|---------------|------------------------|
| 1. Druknaegel | 2. Spatbord rechtsvoor |
|---------------|------------------------|

4. Verwijder de tapbout (5/16" x 1") en ring (5/16") waarmee het spatbord rechtsvoor is bevestigd aan de dwarsbalksteun.

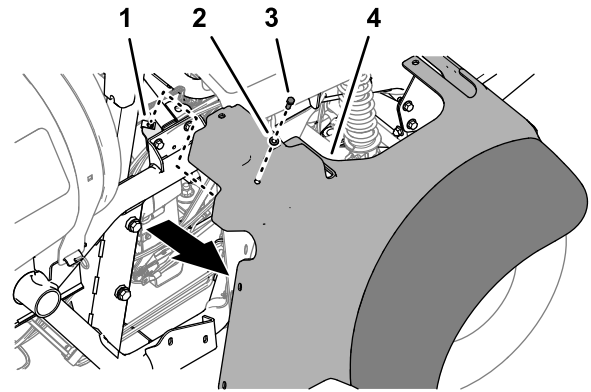

**Figuur 15**

g323168

- |                              |                         |
|------------------------------|-------------------------|
| 1. Clipmoer (dwarsbalksteun) | 3. Tapbout (5/16" x 1") |
| 2. Ring (5/16")              | 4. Spatbord rechtsvoor  |

5. Verwijder het spatbord rechtsvoor van de machine.
6. Verwijder de 6 druknagels en 5 ringen (9/16" x 1/2") waarmee het binnenste spatbordscherm bevestigd is aan de rechter bovenste en rechter onderste framebuis.

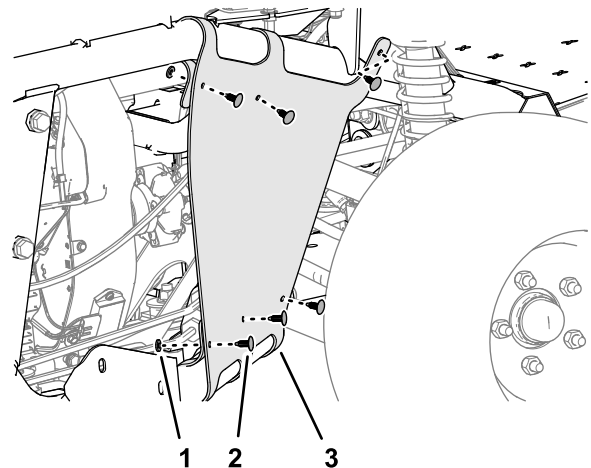

g323162

**Figuur 16**

- |                        |                             |
|------------------------|-----------------------------|
| 1. Ring (9/16" x 1/2") | 3. Binnenste spatbordscherm |
| 2. Druknaegel          |                             |

7. Verwijder het binnenste spatbordscherm van de machine.

**Opmerking:** Bewaar het spatbord rechtsvoor, het binnenste spatbordscherm, de tapbouten, ringen en onbeschadigde druknagels.

Vervang beschadigde druknagels door Toro onderdeelnr. 117-2382.

## De motorkap verwijderen

1. Koppel de 2 elektrische connectoren (met 2 contacten) op de machinekabelboom af van de connectoren met 2 pinnen van de linker- en rechterkoplamp.

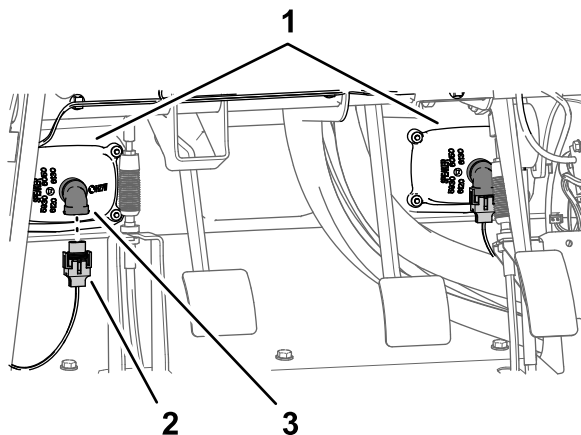

Figuur 17

g197153

1. Koplampen
2. Connector met 2 contacten (machinekabelboom)
3. Connector met 2 pinnen (koplamp)

2. Verwijder de 9 druknagels waarmee de motorkap aan het dashboard en het frame van de machine is bevestigd en bewaar deze.

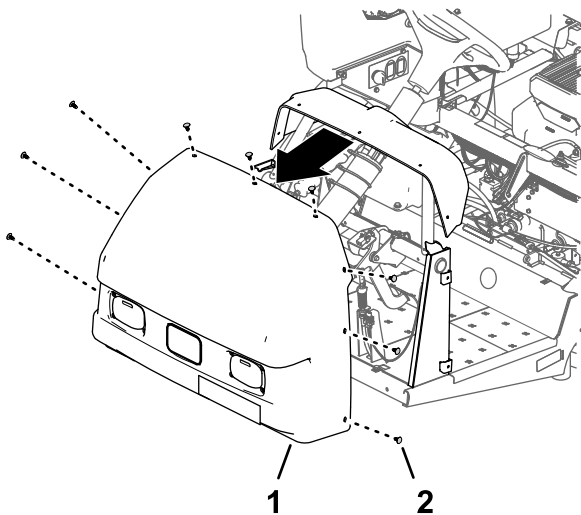

Figuur 18

g197148

1. Motorkap
2. Druknagel

3. Verwijder de motorkap van de machine en gooi deze weg.

## 4

## De druksensorbuis voor de dashboardmeter loskoppelen

Geen onderdelen vereist

### Procedure

Trek de druksensorbuis voor de meter op het dashboard uit de buiskoppeling.

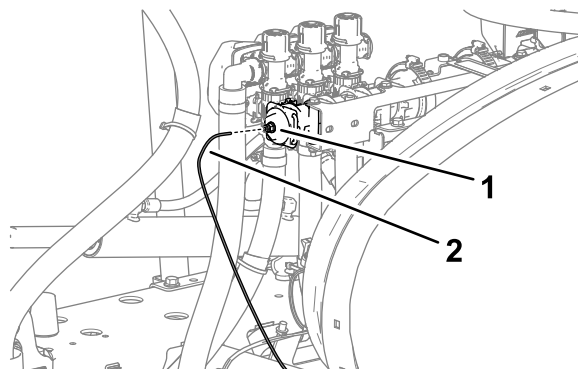

Figuur 19

g491756

1. Buiskoppeling (eindkap van de rechter spuitboomklep)
2. Druksensorbuis

## 5

## De connectoren van de spuitboomklep afkoppelen

Geen onderdelen vereist

### Procedure

1. Maak de connector met 3 contacten en aanduiding LEFT SPRAY VALVE, CENTER SPRAY VALVE, en RIGHT SPRAY VALVE (linkerspuitklep, middelste spuitklep en rechterspuitklep) van de machinekabelboom los van de connector met 3 pinnen van de 3 spuitklepactuators.

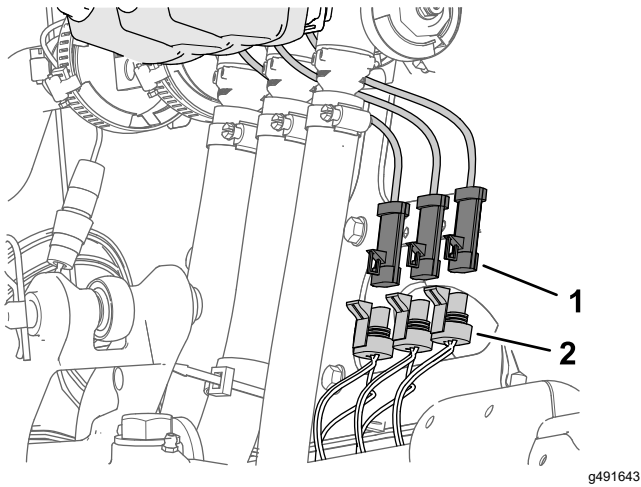

**Figuur 20**

g491643

1. Connector met 3 pinnen (spuitklepactuator)
2. Connector met 3 contacten – machinekabelboom (LINKERSPUITKLEP, MIDDELSTE SPUITKLEP en RECHTERSPUITKLEP)

2. Koppel de connector met 4 contacten van de machinekabelboom met aanduiding RATE VALVE (dosisklep) af van de connector met 4 pinnen van de dosisklepactuator.

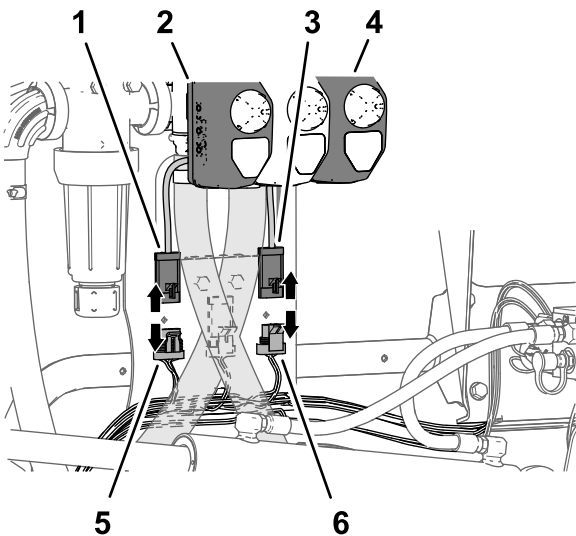

**Figuur 21**

g491632

1. Connector met 4 pinnen (dosisklepactuator)
2. Actuator (dosisklep)
3. Connector met 3 pinnen (actuator hoofdspuitklep)
4. Actuator (hoofdspuitklep)
5. Connector met 4 contacten – machinekabelboom (DOSISKLEP)
6. Connector met 3 contacten – machinekabelboom (HOOFDSPUITKLEP)

3. Koppel de connector met 3 contacten van de machinekabelboom met aanduiding MASTER SPRAY VALVE (hoofdspuitklep) af van de

connector met 3 pinnen van de actuator van de hoofdspuitklep.

# 6

## De spuitbomen verwijderen

Geen onderdelen vereist

## De spuitboomslangen verwijderen

**Opmerking:** Bewaar alle verwijderde onderdelen tenzij wordt aangegeven dat u ze mag weggooien.

1. Verwijder aan de buitenste spuitboom de slangklem waarmee de slang bevestigd is aan de T-slangpilaar.

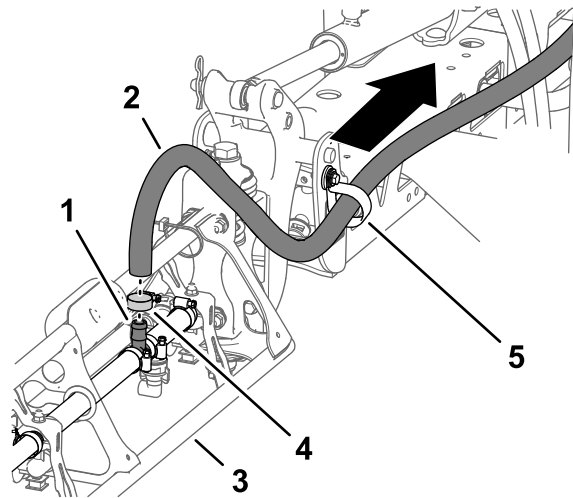

**Figuur 22**

g491757

1. Geribde T-fitting
2. Slang (buitenste spuitboom)
3. Buitenste spuitboom
4. Slangklem
5. R-klem

2. Verwijder de slang van de T-fitting.
3. Verwijder het vrije uiteinde van de slang van de R-klem.
4. Herhaal stap 1 tot en met 3 voor de toevoerslang aan de andere buitenste spuitboom.
5. Verwijder onder de middelste spuitboom de slangklem waarmee de toevoerslang voor de middelste spuitboom bevestigd is aan de T-slangpilaar.

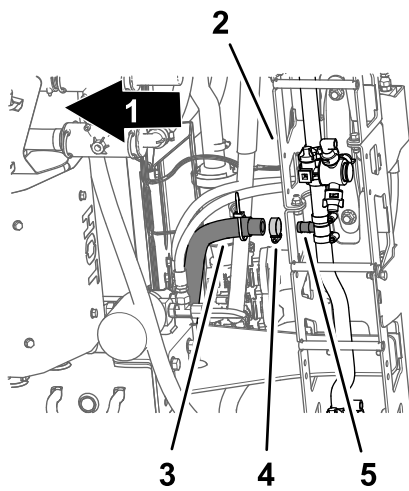

Figuur 23

g492858

- |                                       |                      |
|---------------------------------------|----------------------|
| 1. Voorkant van machine               | 4. Slangklem         |
| 2. Middelste spuitboom                | 5. Geribde T-fitting |
| 3. Toevoerslang (middelste spuitboom) |                      |

6. Verwijder de borgclips waarmee de toevoerslangen links, rechts en in het midden bevestigd zijn op de snelkoppelingen van de spuitboomkleppen (Figuur 24).

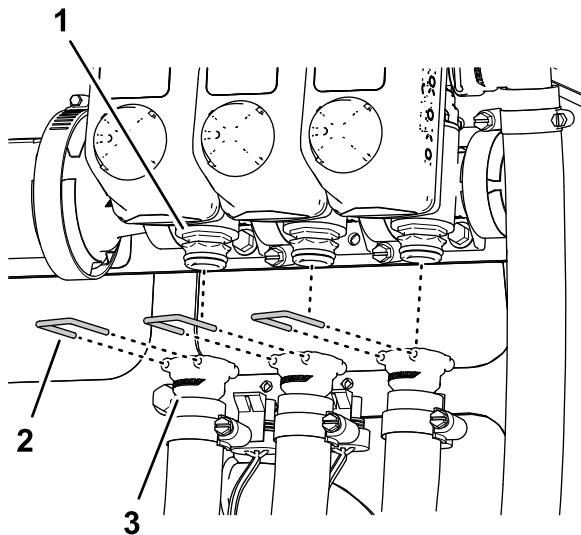

Figuur 24

g198474

- |                                  |   |
|----------------------------------|---|
| 1. Snelkoppeling (spuitboomklep) | 3. Snelkoppeling (vrouwelijke aansluiting – toevoerslang) |
| 2. Borgclip                      |   |

7. Koppel de toevoerslangen van de linker-, rechter- en middelste spuitboom af van de snelkoppelingen van de spuitboomkleppen, verwijder de slangen van de machine en gooi de slangen weg.

## De slangen voor de uitgaande en ingaande slag van de hefcilinder verwijderen

1. Verwijder de slangen van de openingen voor de uitgaande slag van de linker- en rechterhefcilinder.

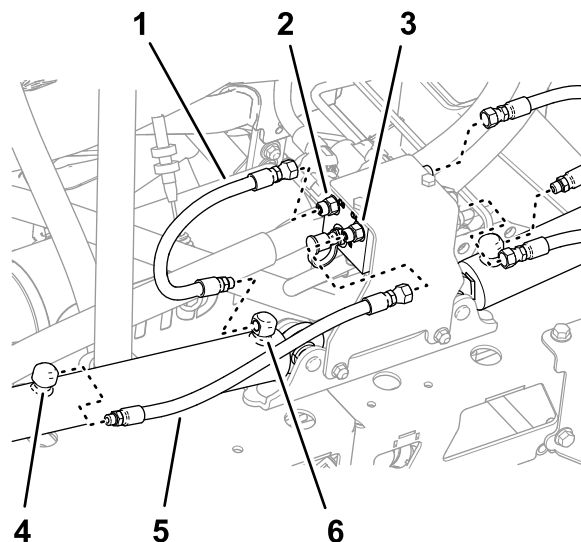

Figuur 25

g492859

- |  |  |
|--|--|
| 1. Slang (uitgeklapte stand)                   | 4. Opening voor ingaande slag (hefcilinder)  |
| 2. Opening C3 (verdeelstuk van de hefcilinder) | 5. Slang (ingeklapte stand)                  |
| 3. Opening C4 (verdeelstuk van de hefcilinder) | 6. Opening voor uitgaande slag (hefcilinder) |

2. Verwijder de slangen van de volgende onderdelen en gooi deze slangen weg:

- Opening C1, C2, C3 en C4 van het verdeelstuk van de hefcilinder
- Openingen voor de ingaande en uitgaande slag van de linker en rechter hefcilinder.

## De hefcilinders verwijderen

**Opmerking:** Bewaar alle verwijderde onderdelen tenzij wordt aangegeven dat u ze mag weggooien.

1. Gebruik een hijswerktuig met voldoende hefvermogen om de buitenste spuitboom te ondersteunen.
2. Verwijder de R-pen en de gaffelpen waarmee het stanguiteinde van de hefcilinder bevestigd is aan de draaibeugel.

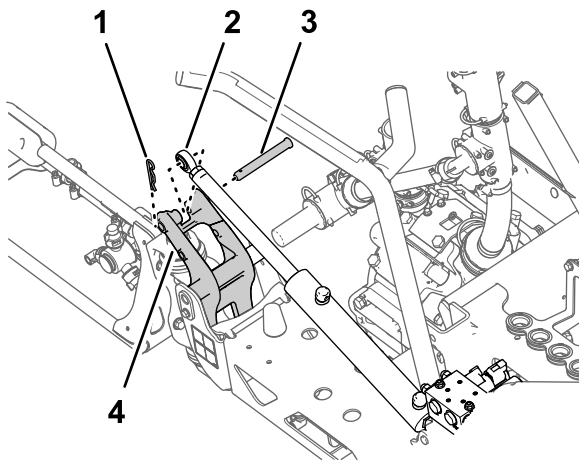

**Figuur 26**

g492860

- |                                |                |
|--------------------------------|----------------|
| 1. R-pen                       | 3. Gaffelpen   |
| 2. Stanguiteinde (hefcilinder) | 4. Draaibeugel |

3. Verwijder de flensborgmoer (5/16") en de flenskopbout (5/16" x 3/4") waarmee de draaipen bevestigd is aan de cilinderbevestiging.

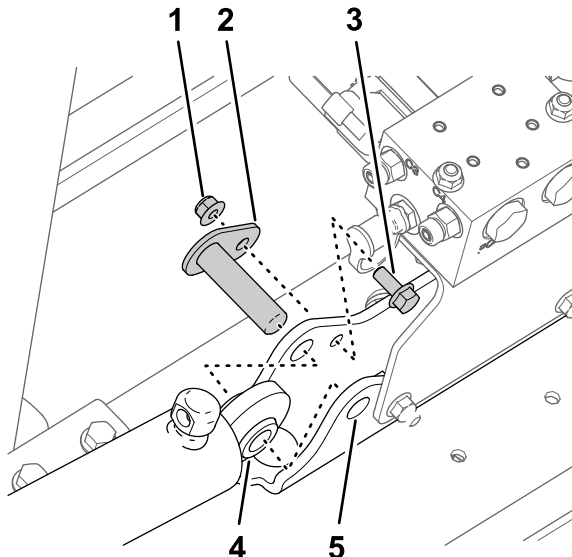

**Figuur 27**

g492861

- |                                |                        |
|--------------------------------|------------------------|
| 1. Flensborgmoer (5/16")       | 4. Hefcilinder         |
| 2. Draaipen                    | 5. Cilinderbevestiging |
| 3. Flenskopbout (5/16" x 3/4") |                        |

4. Verwijder de draaipen en de hefcilinder van de machine.

## De buitenste spuitbomen verwijderen

Hefvermogen: 46 kg

### ⚠ WAARSCHUWING

Als het heffen van zware machines en werktuigen niet op de juiste manier wordt uitgevoerd, kan dit leiden tot ernstig of dodelijk letsel.

Gebruik voor het heffen van zware machines en werktuigen altijd hijswerktuigen en hulpmiddelen zoals kettingen en riemen die geschikt zijn voor het gewicht van de vracht.

**Opmerking:** Bewaar al het bevestigingsmateriaal dat u verwijdert (behalve indien anders aangegeven). U gebruikt het bevestigingsmateriaal voor het monteren van de verlenging van de middelste spuitboom.

1. Verwijder de flensbout (5/16" x 1") en flensborgmoer (5/16") waarmee de draaipen bevestigd is aan de draaibeugel.

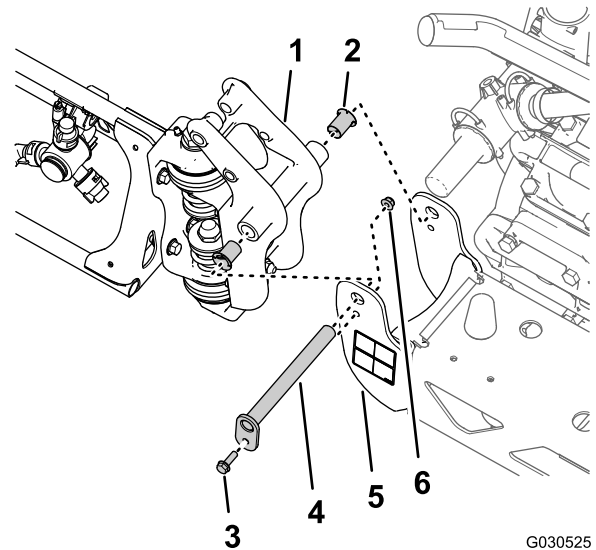

**Figuur 28**

G030525  
g030525

- |                                       |                                      |
|---------------------------------------|--------------------------------------|
| 1. Draaifitting (buitenste spuitboom) | 4. Draaipen                          |
| 2. Nylon flenslager                   | 5. Draaibeugel (middelste spuitboom) |
| 3. Flensbout (5/16" x 1")             | 6. Flensborgmoer (5/16")             |

2. Verwijder de draaipen uit de draaibeugel van de middelste spuitboom en de draaifitting van de buitenste spuitboom.

3. Maak de buitenste spuitboom los van de middelste spuitboom en verwijder de buitenste spuitboom van de machine.

4. Verwijder de 2 nylon flensslagers van de draaifitting van de buitenste spuitboom en gooi deze weg.
5. Herhaal stap 1 tot en met 3 in De hefcilinders verwijderen voor de buitenste spuitboom aan de andere kant van de machine.
6. Herhaal stap 1 tot en met 4 van dit hoofdstuk voor de buitenste spuitboom aan de andere kant van de machine.

## Het hefverdeelstuk van de spuitboom verwijderen van de middelste spuitboom

1. Verwijder de 2 flensborgmoeren (5/16") en 2 flenskopbouten (5/16" x 1") waarmee de steunbeugel voor het hefverdeelstuk van de spuitboom is bevestigd aan de cilinderbevestiging, en maak het verdeelstuk los van de beugel van de cilinderbevestiging.

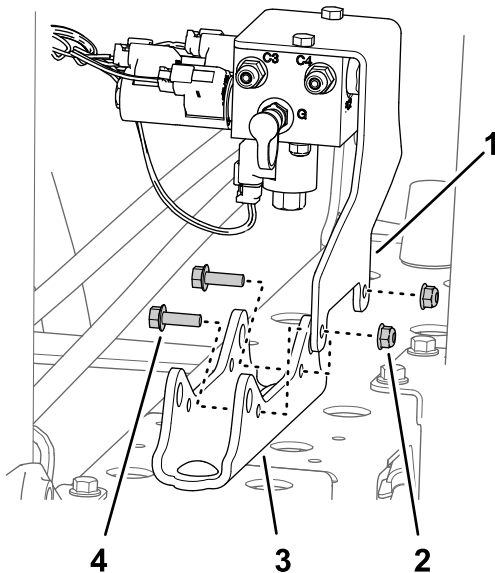

Figuur 29

g492862

- |   |                              |
|---|------------------------------|
| 1. Steunbeugel (hefverdeelstuk van spuitboom) | 3. Cilinderbevestiging       |
| 2. Flensborgmoer (5/16")                      | 4. Flenskopbout (5/16" x 1") |

2. Ondersteun het hefverdeelstuk van de spuitboom door het met een touw aan de montagebeugel van de klep te binden.

## De middelste spuitboom verwijderen

Hefvermogen: 41 kg

1. Ondersteun de middelste spuitboom met een hijswerktuig met voldoende hefvermogen.

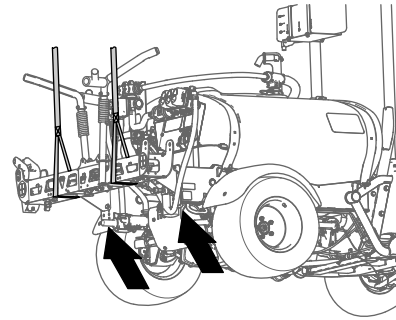

Figuur 30

g198634

2. Verwijder de 4 flenskopbouten (3/8" x 1 1/4") en 4 flensborgmoeren (3/8") waarmee de middelste spuitboom is bevestigd aan de steunbeugels en bewaar de flenskopbouten en de flensborgmoeren.

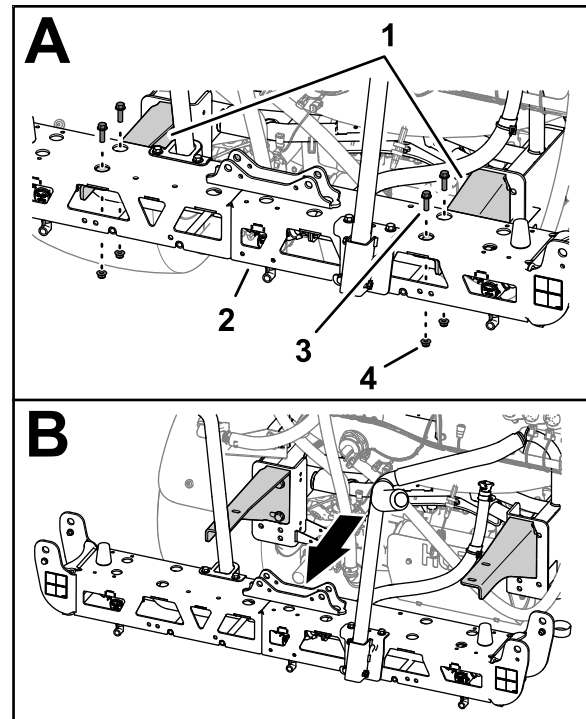

Figuur 31

g492863

- |                        |                                 |
|------------------------|---------------------------------|
| 1. Steunbeugels        | 3. Flenskopbout (3/8" x 1 1/4") |
| 2. Middelste spuitboom | 4. Flensborgmoer (3/8")         |

3. Til de middelste spuitboom op en verwijder hem van de machine.

# 7

## Het verlengstuk van de middelste spuitboom monteren

Benodigde onderdelen voor deze stap:

2	Flenskopbout ( $\frac{3}{8}$ " x 1")
2	Flensborgmoeren ( $\frac{3}{8}$ ")
1	Verlenging van middelste spuitboom
1	Cilinderbevestiging (breed)
1	Verbindingsplaat (breed)
4	Slotbout ( $\frac{1}{2}$ " x $1\frac{1}{4}$ ")
4	Flensborgmoer ( $\frac{1}{2}$ ")

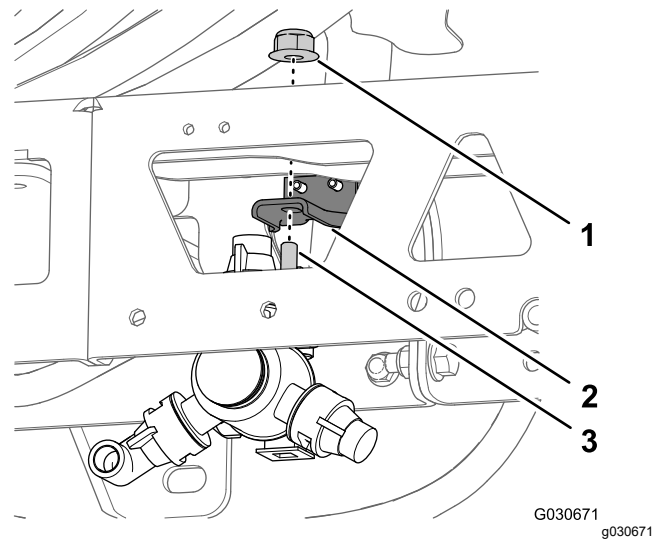

**Figuur 33**

1. Flensborgmoer (5/16")
2. Montagebeugel
3. Zeskantbout (5/16" x  $\frac{3}{4}$ ")

## De houders en slangen verwijderen

1. Verwijder aan de middelste spuitboom de flensborgmoer waarmee de houder aan de bevestiging is vastgemaakt en bewaar deze.

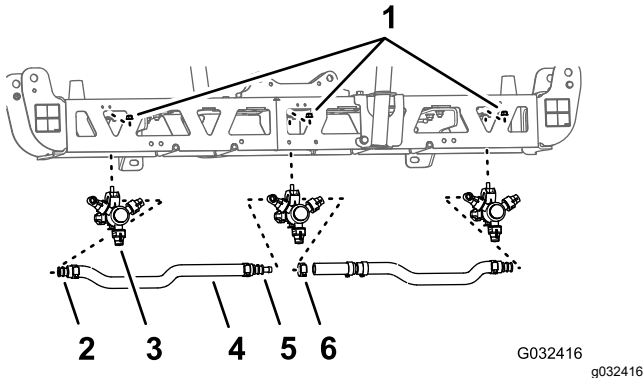

**Figuur 32**

1. Flensborgmoer (5/16")
2. Enkele steel met slangribbel ( $\frac{3}{4}$ ")
3. Spuitdopop houder
4. Slang (binnendiameter van  $\frac{3}{4}$ ")
5. Dubbele steel met slangribbel ( $\frac{3}{4}$ ")
6. Slangklem

**Opmerking:** De inbusbout (5/16" x  $\frac{3}{4}$ " – roestvrij staal) komt los van de bovenste klemhelft wanneer u de klem opent. Bewaar de bout voor montage.

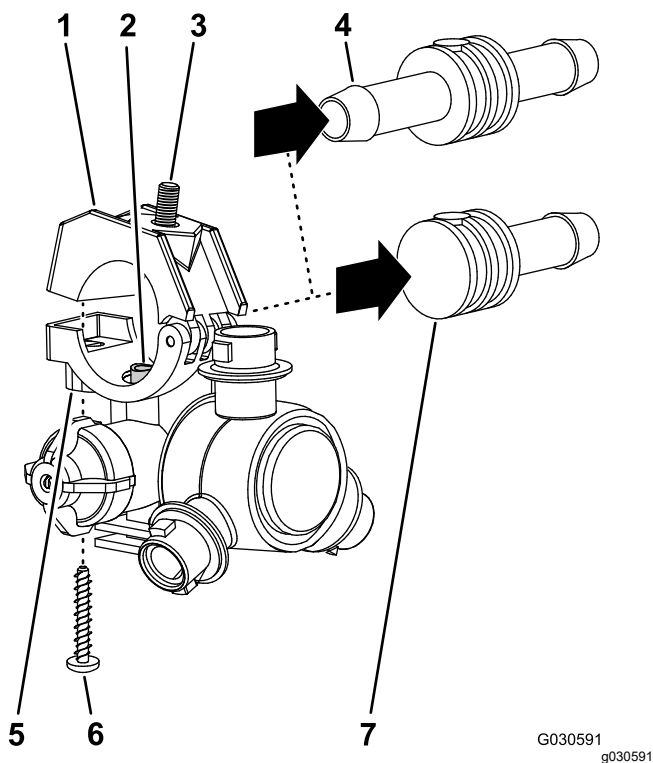

**Figuur 34**

G030591  
g030591

- |   |   |
|---|---|
| 1. Bovenste klemhelft                       | 5. Zitting op de houder                       |
| 2. Verbindingsbuis                          | 6. Schroef uit roestvrij staal (nr. 12 x 1¼") |
| 3. Inbusbout (5/16" x ¾" – roestvrij staal) | 7. Enkele steel met slangribbel (¾")          |
| 4. Dubbele steel met slangribbel (¾")       |   |

3. Verwijder de houder van de middelste spuitboom.
4. Herhaal stap 1 en 2 voor de andere 2 houders.
5. Verwijder de slangen (binnendiameter van ¾"), de stelen met slangribbel, de klemmen en de geribde T-fitting van de middelste spuitboom.

**Opmerking:** U hebt de slang, slangstelen, klemmen en T-fitting niet meer nodig. Bewaar alle andere onderdelen.

## De frames van de middelste spuitboom losmaken

1. Verwijder de 2 flenskopbouten (¾" x 1") en 2 borgmoeren (¾") waarmee de verticale flenzen van de linker en rechter frames bevestigd zijn.

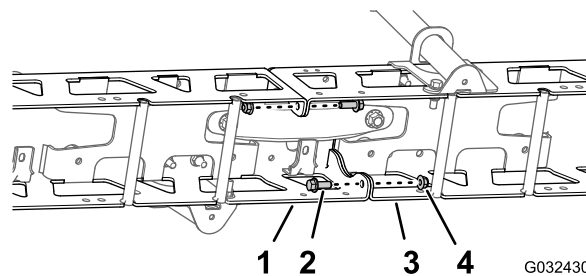

**Figuur 35**

G032430  
g032430

- |                           |                    |
|---------------------------|--------------------|
| 1. Linker frame           | 3. Rechter frame   |
| 2. Flenskopbout (¾" x 1") | 4. Borgmoeren (¾") |

2. Verwijder de 2 slotbouten (½" x 1¼") en 2 borgmoeren (½") waarmee de smalle cilinderbevestiging, linker en rechter frames en de smalle verbindingsplaat bevestigd zijn.

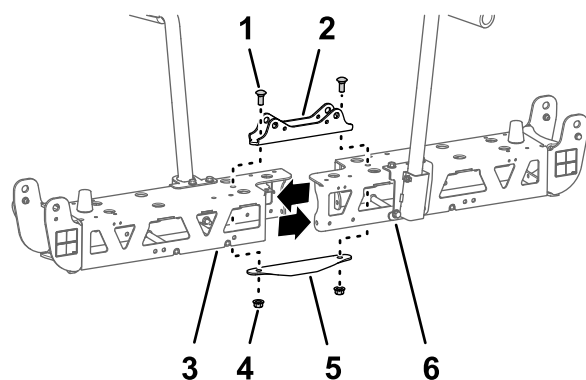

**Figuur 36**

g492864

- |                               |                            |
|-------------------------------|----------------------------|
| 1. Slotbout (½" x 1¼")        | 4. Borgmoeren (½")         |
| 2. Cilinderbevestiging (smal) | 5. Verbindingsplaat (smal) |
| 3. Linkerframe                | 6. Rechterframe            |

**Opmerking:** Bewaar de flenskopbouten, slotbouten en borgmoeren. U hebt de smalle cilinderbevestiging en de smalle verbindingsplaat niet meer nodig.

3. Maak het linker en rechter frame los van elkaar.

## Verlenging van middelste spuitboom monteren

1. Monteer het verlengstuk van de middelste spuitboom losjes op het frame; gebruik hierbij de 2 eerder verwijderde flenskopbouten ( $\frac{3}{8}$ " x 1") en 2 flensborgmoeren ( $\frac{3}{8}$ ").

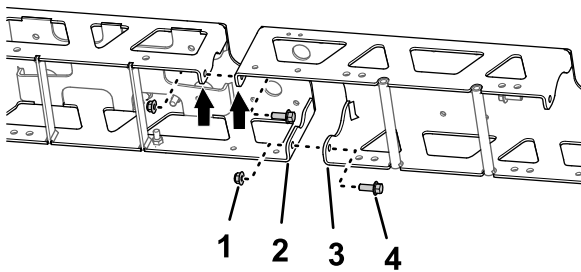

Figuur 37

g492865

- |                                    |  |
|------------------------------------|--|
| 1. Flensborgmoer ( $\frac{3}{8}$ " | 3. Verticale flens<br>(verlengstuk van middelste<br>spuitboom) |
| 2. Verticale flens (frame)         | 4. Flenskopbout ( $\frac{3}{8}$ " x 1")                        |

2. Monteer het verlengstuk van de middelste spuitboom losjes op het andere frame; gebruik hierbij de 2 flenskopbouten ( $\frac{3}{8}$ " x 1") en 2 flensborgmoeren ( $\frac{3}{8}$ ").
3. Monteer de verbindingsplaat op het frame en het verlengstuk van de middelste spuitboom, en lijk de opening in de verbindingsplaat uit met de openingen in het midden van de frames en het verlengstuk van de spuitboom.

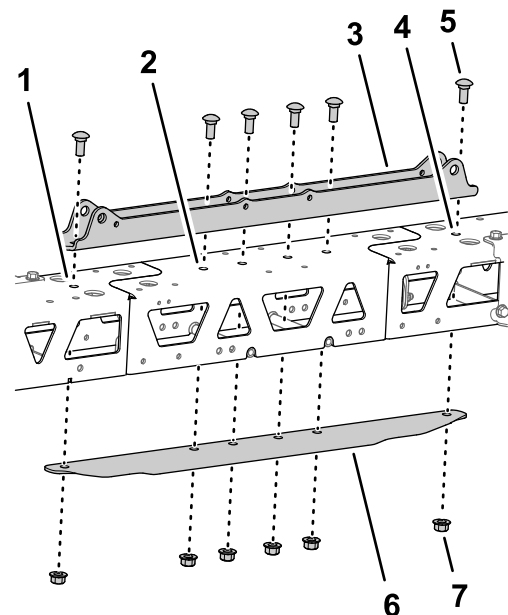

Figuur 38

g492866

- |  |   |
|--|---|
| 1. Linkerframe                           | 5. Slotbout ( $\frac{1}{2}$ " x $1\frac{1}{4}$ ") |
| 2. Verlenging van middelste<br>spuitboom | 6. Verbindingsplaat (breed)                       |
| 3. Cilinderbevestiging<br>(breed)        | 7. Flensborgmoer ( $\frac{1}{2}$ ")               |
| 4. Rechter frame                         |   |

4. Monteer de cilinderbevestiging, frames, het verlengstuk van de middelste spuitboom en de verbindingsplaat; maak hierbij gebruik van 6 slotbouten ( $\frac{1}{2}$ " x  $1\frac{1}{4}$ ") en 6 flensborgmoeren ( $\frac{1}{2}$ ").

**Opmerking:** 2 van de slotbouten en borgmoeren zijn afkomstig van eerder verwijderde onderdelen.

5. Draai de flenskopbouten ( $\frac{3}{8}$ ") en flensborgmoeren aan met 37 tot 45 N·m.
6. Draai de flenskopbouten ( $\frac{1}{2}$ ") aan met 91 tot 113 N·m.

# 8

## De houders op de middelste spuitboom monteren

Benodigde onderdelen voor deze stap:

2	Houder
2	Slang (klep 5 of 6)
2	Flensborgmoer (5/16")

## De houders en slangen voor de middelste spuitboom monteren

1. Gebruik een hijswerktuig om de nieuwe middelste spuitboom tot een comfortabele werkhogte te tillen.
2. Verwijder de schroef uit roestvrij staal waarmee de bovenste klemhelft is bevestigd aan de zitting.

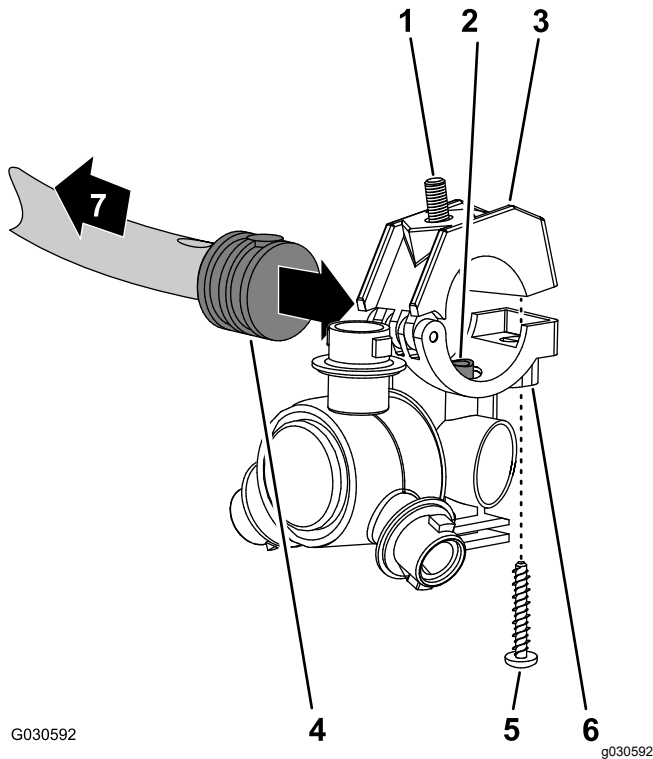

Figuur 39

1. Inbusbout (5/16" x 3/4" – roestvrij staal)
2. Verbindingsbuis
3. Bovenste klemhelft
4. Enkele steel met slangribbel (1/2")
5. Schroef van roestvrij staal (nr. 12 x 1 1/4")
6. Houder
7. Naar de spuitboom

3. Zoek de opening in de zijkant van de enkele steel met slangribbel aan het uiteinde van de slang van 25 cm van de slangeenheid (klep 5 of 6) voor de middelste spuitboom.

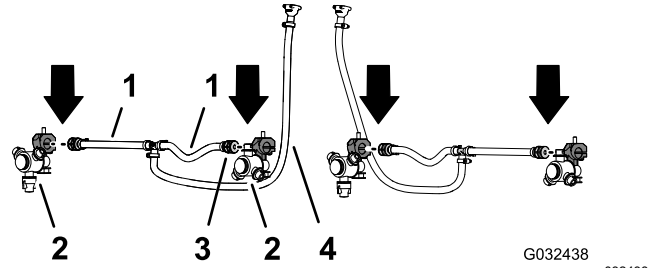

Figuur 40

1. Slang 13 x 250 mm (klep 5 of 6)
2. Houder
3. Enkele steel met slangribbel (13 mm)
4. Slang en geribde koppeling 13 x 810 mm (klep 5 of 6)

4. Lijn de verbindingbuis in de zitting van een houder uit met de opening in de zijkant van de enkele steel met slangribbel (1/2").
  5. Sluit de bovenste klemhelft rond de geribde slangaansluiting en zet de klemhelft en spuitdopbehuizing vast met de schroef uit roestvrij staal (nr. 12 x 1 1/4"); draai de schroef aan met 14 tot 18 N·m.
- Belangrijk:** Draai de schroef uit roestvrij staal niet te vast.
- Opmerking:** Zorg ervoor dat de bout (5/16" x 3/4") in de uitsparing in de bovenste klemhelft zit wanneer u de klem sluit.
6. Herhaal stap 3 tot 5 voor de enkele steel met slangribbel van de andere slangeenheden (spuitklep 5 of 6) voor de middelste spuitboom.

## De houders en slangen aan de middelste spuitboom monteren

1. Leid de slang van 13 x 250 mm en de houder tussen de framesteunen van het buitenste frame.

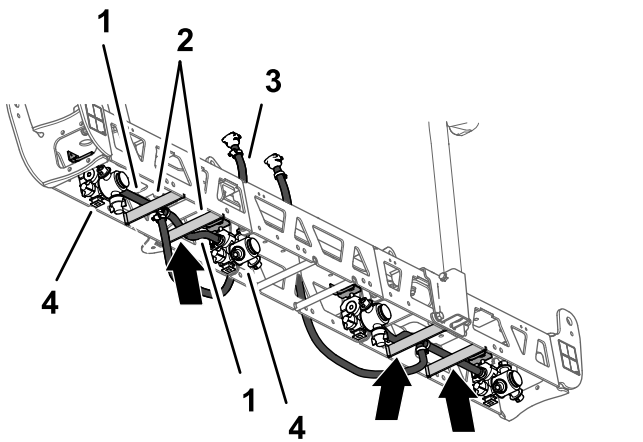

**Figuur 41**

g492868

- |                                |   |
|--------------------------------|---|
| 1. Slang 13 x 250 mm           | 3. Slang en geribde koppeling 13 x 810 mm |
| 2. Framesteunen (linker frame) | 4. Spuitdop                               |

- Leid de slang en de houder boven de framesteun en naar buiten, naar de buitenste spuitdopbeugel.
- Bevestig de houder losjes aan de beugel met de inbusbout (5/16" x 3/4") en een flensborgmoer (5/16").

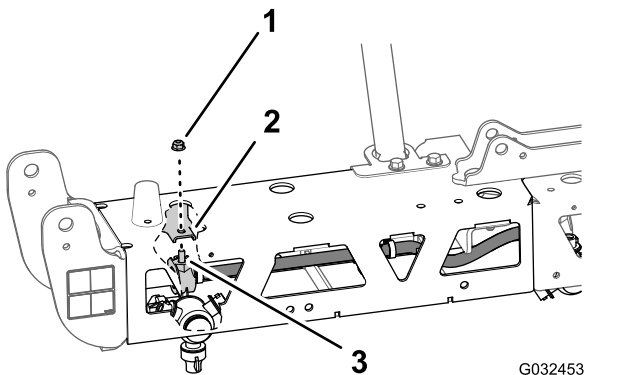

**Figuur 42**

G032453  
g032453

- |                          |   |
|--------------------------|---|
| 1. Flensborgmoer (5/16") | 3. Inbusbout (5/16" x 3/4" – roestvrij staal) |
| 2. Beugel (buitenkant)   |   |

- Leid de andere slang van 13 mm en de houder tussen de framesteunen van het buitenste frame.
- Leid de slang en de houder boven de framesteun en naar binnen, naar de binnenste houderbeugel.
- Bevestig de houder losjes aan de beugel met de inbusbout (5/16" x 3/4") en een flensborgmoer (5/16").
- Draai de flensborgmoer aan met 1978 tot 2542 N·cm.

- Leid de slang met geribde koppeling van 13 x 810 mm naar de zijkant van de middelste spuitboom met de linker- en rechtersteunbeugel.
- Herhaal stap 1 tot en met 8 voor de andere slang en houder aan het andere buitenste frame.

# 9

## De spuitboomkleppen verwijderen

**Benodigde onderdelen voor deze stap:**

3	Dop (snelkoppeling)
3	Borgclip

## De omloopslang van de spuitboom verwijderen

- Verwijder de kleine borgclip waarmee de snelkoppelfitting van de omloopslang is bevestigd aan de snelkoppelfitting van de omloopklep van de rechter spuitboom.

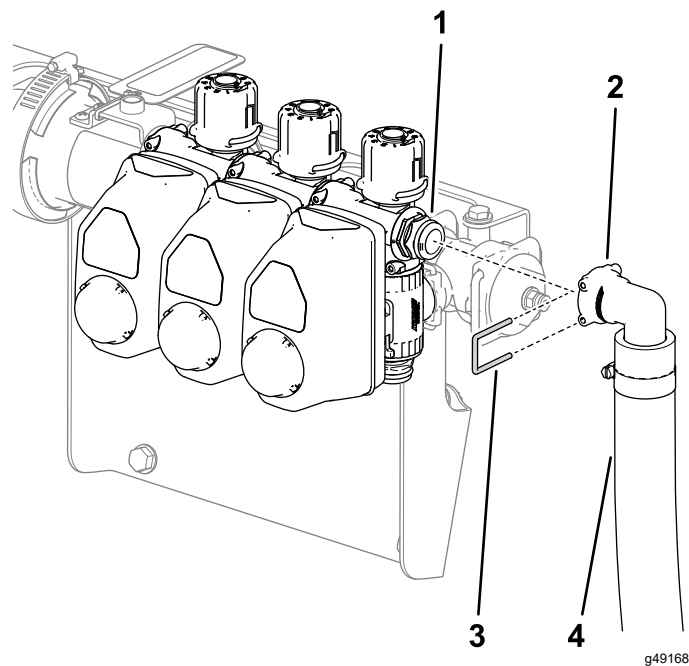

**Figuur 43**

g491686

- |  |                    |
|--|--------------------|
| 1. Snelkoppelfitting (omloopklep van rechter spuitboom)              | 3. Kleine borgclip |
| 2. Snelkoppelfitting (vrouwelijke aansluiting van 90° – omloopslang) | 4. Omloopslang     |

2. Verwijder de grote borgclip waarmee de geribde fitting van 90° aan het onderste uiteinde van de omloopslang bevestigd is aan de tussenschotfitting van de spuittank en bewaar deze borgclip.

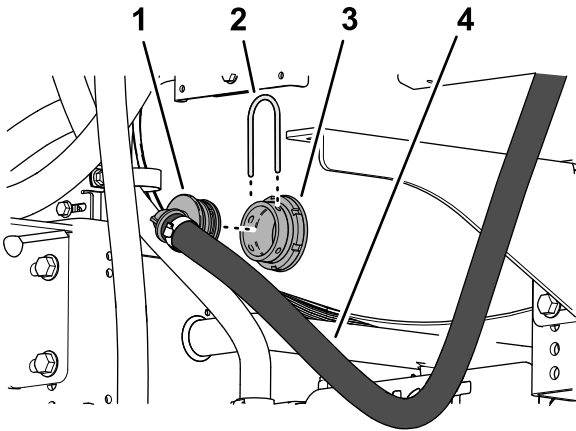

**Figuur 44**

g330378

- |                            |                       |
|----------------------------|-----------------------|
| 1. Geribde fitting van 90° | 3. Tussenschotfitting |
| 2. Grote borgclip          | 4. Omloopslang        |

3. Verwijder de borgclip waarmee de dop bevestigd is aan de snelkoppelfitting van de omloopklep; verwijder de dop en gooi deze weg.

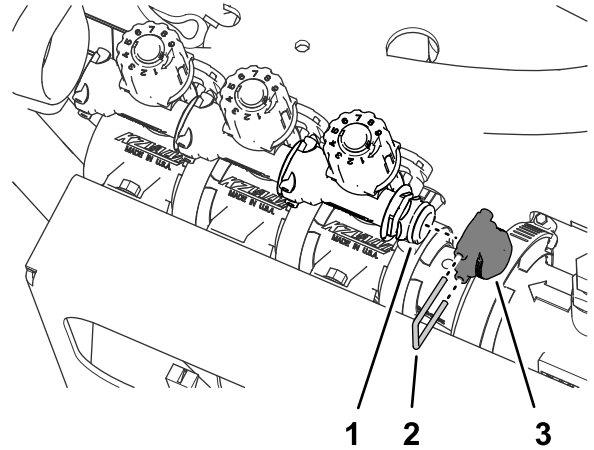

**Figuur 46**

g200483

- |                                   |        |
|-----------------------------------|--------|
| 1. Snelkoppelfitting (omloopklep) | 3. Dop |
| 2. Borgclip                       |        |

3. Verwijder de omloopslang van de machine en gooi deze weg.

## De omloopkleppen plaatsen

1. Verwijder de 3 borgclips waarmee de 3 klepactuatoren bevestigd zijn aan de kleppen van de linker-, rechter- en middelste spuitboom.

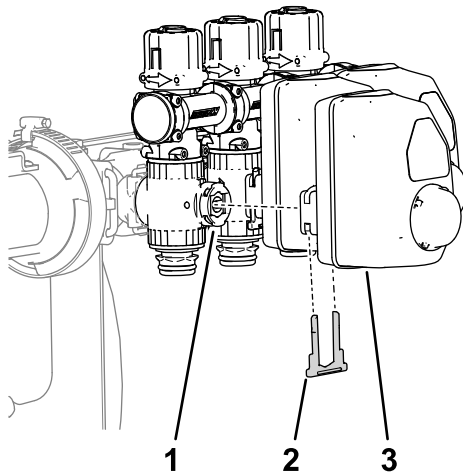

**Figuur 45**

g491695

- |                  |                 |
|------------------|-----------------|
| 1. Spuitboomklep | 3. Klepactuator |
| 2. Borgclip      |                 |

2. Verwijder de klepactuatoren van de spuitboomkleppen van de linker-, rechter- en middelste spuitboom.

## De spuitboomkleppen verwijderen van de bevestigingsbeugel van het verdeelstuk

1. Verwijder en bewaar de 2 flenskopbouten ( $\frac{1}{4}$ " x  $\frac{3}{4}$ " ), 2 borgmoeren ( $\frac{1}{4}$ " ) en 4 ringen ( $\frac{1}{4}$ " ) waarmee de kleppen van de spuitbomen bevestigd zijn aan de bevestigingsbeugel van het verdeelstuk.

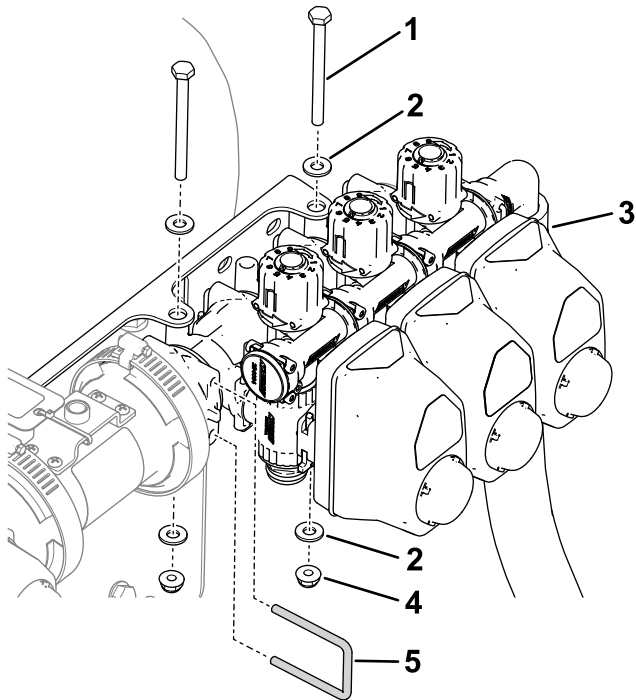

**Figuur 47**

g491739

- |  |                                 |
|--|---------------------------------|
| 1. Zeskantbout ( $\frac{1}{4}$ " x 3") | 4. Borgmoer ( $\frac{1}{4}$ " ) |
| 2. Ring ( $\frac{1}{4}$ " )            | 5. Borgclip                     |
| 3. Spuitboomkleppen                    |                                 |

2. Verwijder de borgclip en verwijder de spuitboomkleppen van de bevestigingsbeugel van het verdeelstuk.

# 10

## De achterste kabelboom op de machine monteren

Benodigde onderdelen voor deze stap:

- |   |                     |
|---|---------------------|
| 1 | Achterste kabelboom |
|---|---------------------|

### De achterste kabelboom leiden

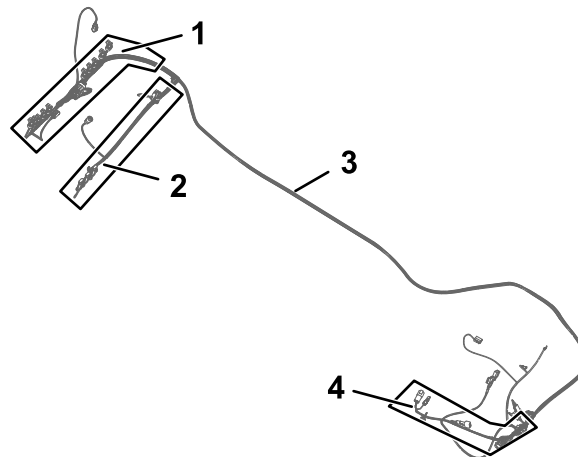

g198815

**Figuur 48**

- |  |  |
|--|--|
| 1. Aftakking van 102 cm van kabelboom – ASC 10 en SPUITDOPKLEP 1 tot 10  | 3. Bijgeleverde kabelboom van 457 cm                 |
| 2. Aftakking van 89 cm van kabelboom – DEBIETKLEP, HOOFDKLEP, VLOEISTOFSTROOMMETER, LINKERSPUITBOOM, MIDDELSTE SPUITBOOM en RECHTERSPUITBOOM | 4. Aftakking van 84 cm van kabelboom – POMPKOPPELING |

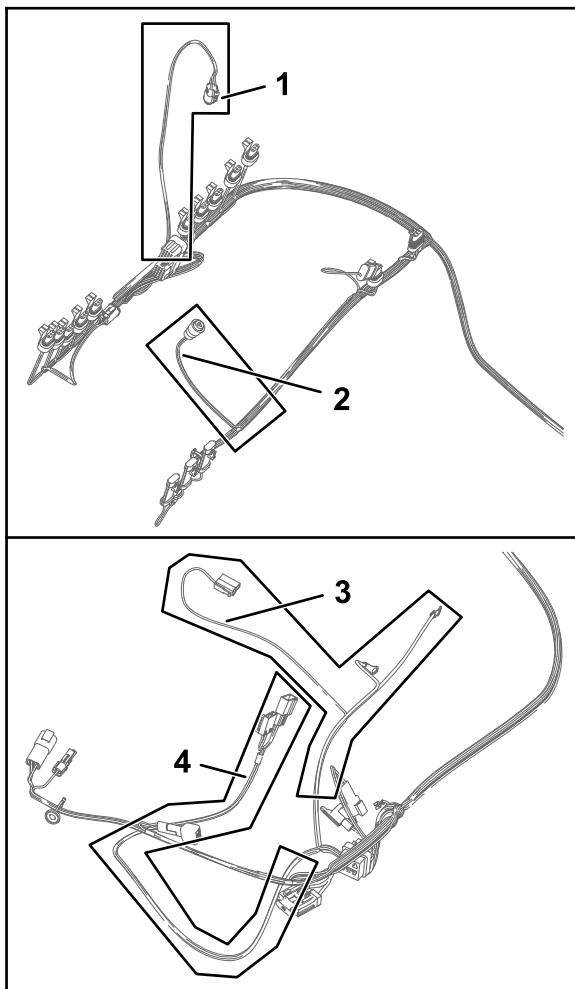

**Figuur 49**

g198814

- |  |   |
|--|---|
| 1. Aftakking van 61 cm van kabelboom – DRUKOMZETTER GROENE WIG | 3. Aftakking van 60 cm van kabelboom – NAAR PLUSPOOL ACCU, minpool accu en wisselstroomdynamo   |
| 2. Aftakking van 23 cm van kabelboom – VLOEISTOFSTROOMMETER    | 4. Aftakking van 66 cm van kabelboom – ASC 10 INSCHAKELRELAIS, ZEKERING 50 A, DIODE, GESCHAKELD VERMOGEN VOOR GEN. 2 TOPCON, en ASC 10 voeding en CAN van X25 |

1. Leid de kabelboomafzakkingen van 84 cm, 60 cm en 66 cm van de achterste kabelboom langs de machinekabelboom naar de linkerkant van de machine.

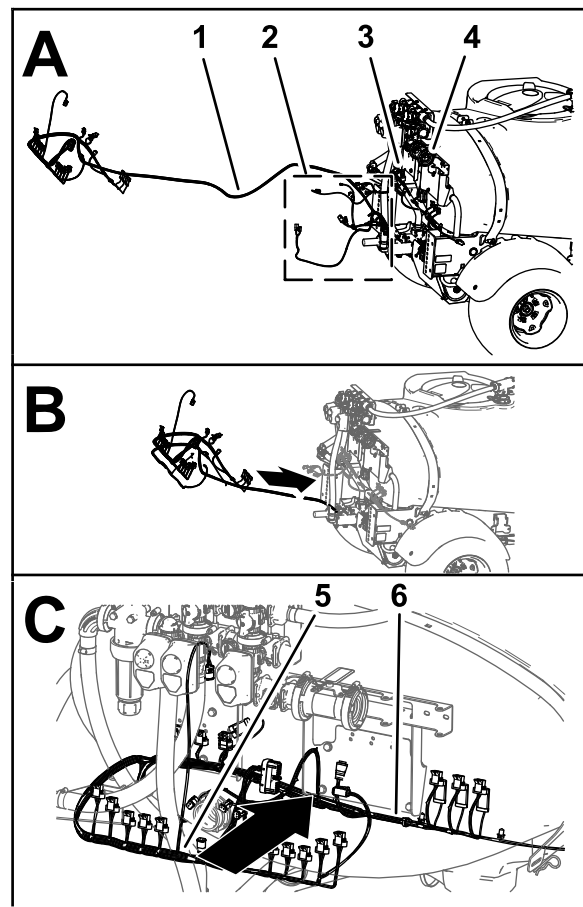

**Figuur 50**

g491741

- |   |                                       |
|---|---------------------------------------|
| 1. Achterste kabelboom – 457 cm                   | 4. Bevestigingsbeugel van verdeelstuk |
| 2. Kabelboomafzakkingen van 84 cm, 60 cm en 66 cm | 5. Kabelboomafzakking van 102 cm      |
| 3. Kabelboom van machine                          | 6. Kabelboomafzakking van 89 cm       |

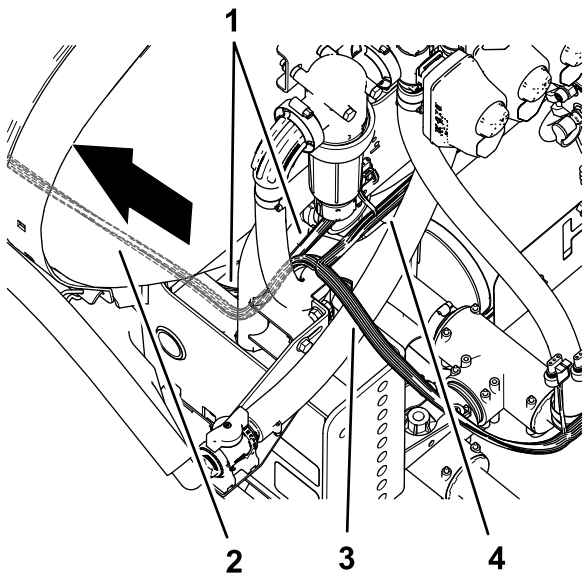

**Figuur 51**

g199037

- |                                 |  |
|---------------------------------|--|
| 1. Machinekabelboom             | 3. Aftakking van 102 cm van kabelboom – ASC 10 en SPUITDOPKLEP 1 tot 10  |
| 2. Achterste kabelboom – 457 cm | 4. Aftakking van 89 cm van kabelboom – DEBIETKLEP, HOOFDKLEP, VLOEISTOFSTROOMMETER, LINKERSPUITBOOM, MIDDELSTE SPUITBOOM en RECHTERSPUITBOOM |

2. Leid de kabelboomafzakkingen van 84 cm, 60 cm en 66 cm van de achterste kabelboom naar voren langs het linkerframekanaal.

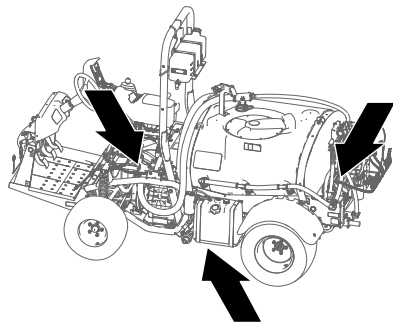

**Figuur 52**

g199043

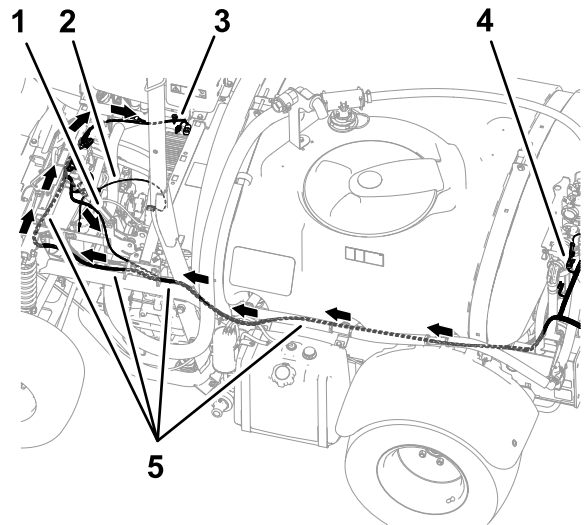

**Figuur 53**

g199038

- |   |   |
|---|---|
| 1. Aftakking van 84 cm van kabelboom – pompkoppeling  | 4. Aftakking van 102 cm van kabelboom – ASC 10 en SPUITDOPKLEP 1 tot 10 |
| 2. Aftakking van 60 cm van kabelboom – NAAR PLUSPOOL ACCU, minpool accu en wisselstroomdynamo   | 5. Achterste kabelboom – 457 cm   |
| 3. Aftakking van 66 cm van kabelboom – ASC 10 INSCHAKELRELAIS, ZEKERING 50 A, DIODE, GESCHAKELD VERMOGEN VOOR GEN. 2 TOPCON, en ASC 10 voeding en CAN van X25 |   |

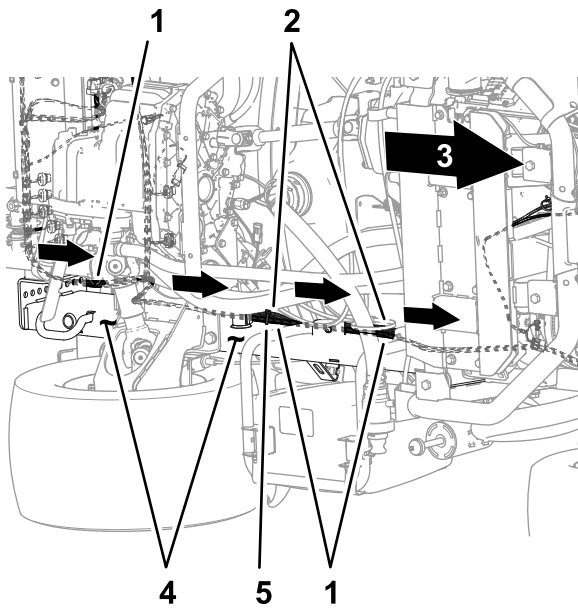

g199039

**Figuur 54**

Onderkant van machine

- |                                 |                      |
|---------------------------------|----------------------|
| 1. Achterste kabelboom – 457 cm | 4. Linkerframekanaal |
| 2. Machinekabelboom             | 5. Kabelbinder       |
| 3. Voorkant van machine         |                      |

- 
3. Leid de kabelboomafzakkingen van 84 cm, 60 cm en 66 cm van de achterste kabelboom langs de machinekabelboom aan de buitenkant van de parkeerrem.

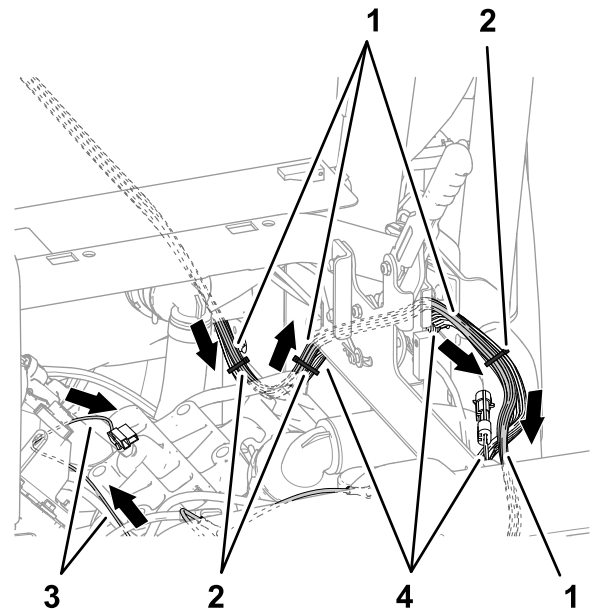

g199040

**Figuur 55**

- |                                 |   |
|---------------------------------|---|
| 1. Achterste kabelboom – 457 cm | 3. Aftakking van 60 cm van kabelboom – NAAR PLUSPOOL ACCU, minpool accu en wisselstroomdynamo |
| 2. Kabelbinders                 | 4. Machinekabelboom   |

- 
4. Leid de kabelboomafzakkingen van 84 cm, 60 cm en 66 cm van de achterste kabelboom over de schokbrekerbuis.

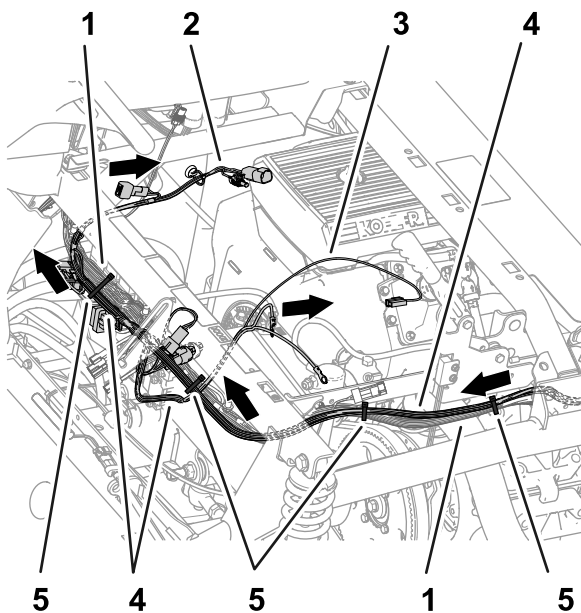

**Figuur 56**

g199041

- |   |                                 |
|---|---------------------------------|
| 1. Machinekabelboom   | 4. Achterste kabelboom – 457 cm |
| 2. Aftakking van 66 cm van kabelboom – ASC 10 INSCHAKELRELAIS, ZEKERING 50 A, DIODE, GESCHAKELD VERMOGEN VOOR GEN. 2 TOPCON, en ASC 10 voeding en CAN van X25 | 5. Kabelbinders                 |
| 3. Aftakking van 60 cm van kabelboom – NAAR PLUSPOOL ACCU, minpool accu en wisselstroomdynamo   |                                 |

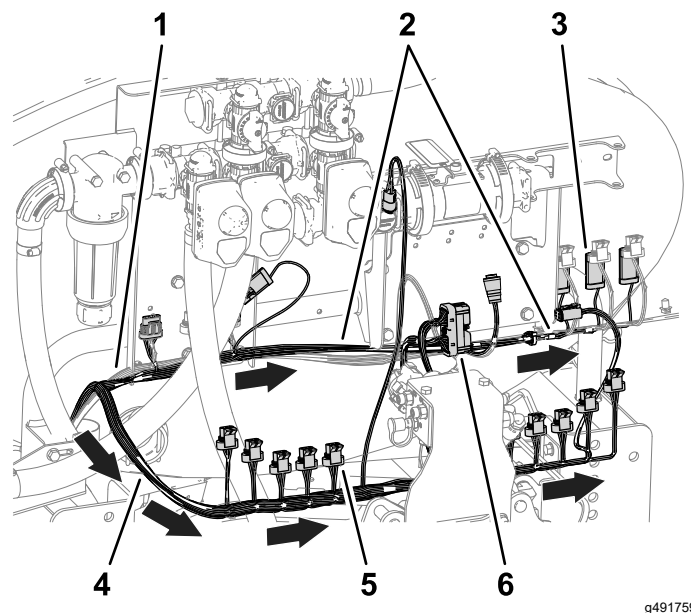

**Figuur 57**

g491759

- |  |   |
|--|---|
| 1. Machinekabelboom  | 4. Connector met 3 contacten (SPUITBOOMKLEP 5)                          |
| 2. Aftakking van 89 cm van kabelboom – DEBIETKLEP, HOOFDKLEP, VLOEISTOFSTROOMMETER, LINKERSPUITBOOM, MIDDELSTE SPUITBOOM en RECHTERSPUITBOOM | 5. Aftakking van 102 cm van kabelboom – ASC 10 en SPUITDOPKLEP 1 tot 10 |
| 3. Connector met 3 pinnen (MIDDELSTE SPUITBOOM)  | 6. Connector met 40 contacten (ASC 10)                                  |

- 
7. Leid de kabelboomafzakking van 102 cm langs de achterzijde van het hefverdeelstuk en naar rechts.

- 
5. Bevestig de achterste kabelboom aan de machinekabelboom.
6. Leid achteraan de machine de aftakking van 89 cm van de kabelboom langs de voorzijde van het hefverdeelstuk en naar de rechterkant van de vloeistofstroommeter.

## De connectoren van de linker-, rechter- en middelste spuitboomklep aansluiten

1. Sluit de connector met 3 pinnen van de aftakking van 89 cm van de achterste kabelboom met aanduiding LEFT SPRAY (linkerspuitboom) aan op de connector met 3 contacten van de machinekabelboom met aanduiding LEFT SPRAY VALVE (linkerspuitboomklep).

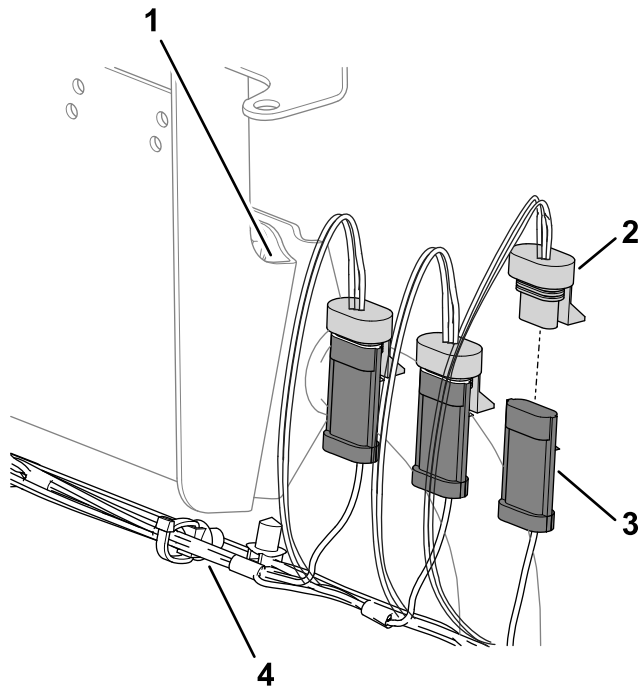

**Figuur 58**

g491761

- |  |  |
|--|--|
| 1. Bevestigingsbeugel van klep   | 3. Connector met 3 pinnen (machinekabelboom – RECHTERSPIJTBOMKLEP) |
| 2. Connector met 3 contacten – Aftakking van 89 cm van achterste kabelboom (RECHTERSPIJTBOM) | 4. Druknagel   |

2. Sluit de connector met 3 pinnen van de achterste kabelboom met aanduiding CENTER SPRAY (middelste spuitboom) aan op de connector met 3 contacten van de machinekabelboom met aanduiding CENTER SPRAY VALVE (middelste spuitklep).
3. Sluit de connector met 3 pinnen van de achterste kabelboom met aanduiding RIGHT SPRAY (rechterspuitboom) aan op de connector met 3 contacten van de machinekabelboom met aanduiding RIGHT SPRAY VALVE (rechterspuitklep).
4. Steek de drukk Nagels van de achterste kabelboom in de opening in de flens van de beugel van de bevestigingsbeugel van de klep.

## De elektrische connectoren van de vloeistofstroommeter, de hoofdspuitboomklep en de debietkleppen aansluiten

1. Sluit de elektrische connector van de aftakking van 89 cm van de achterste kabelboom met aanduiding FLOW METER (vloeistofstroommeter) aan op de connector met 3 pinnen van de vloeistofstroommeter.

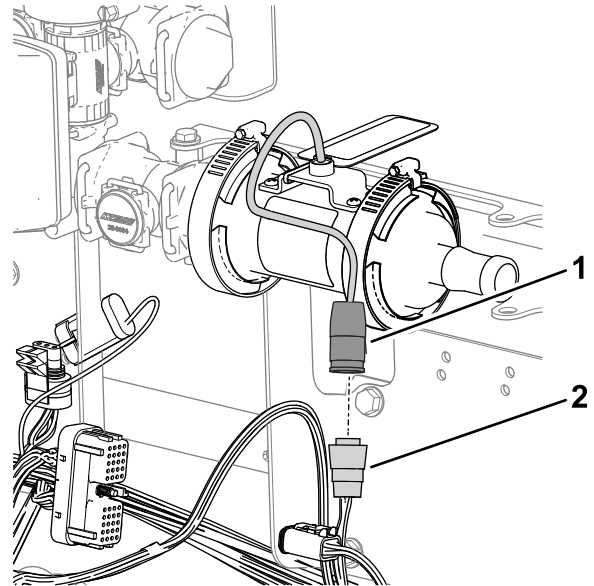

**Figuur 59**

g491762

- |  |   |
|--|---|
| 1. Connector met 3 pinnen (vloeistofstroommeter) | 2. Connector met 3 contacten van aftakking van 89 cm van achterste kabelboom – VLOEISTOFSTROOMMETER |
|--|---|

2. Sluit de connector met 3 pinnen van de aftakking van 89 cm van de achterste kabelboom met aanduiding MASTER VALVE (hoofdklep) aan op de connector met 3 contacten van de machinekabelboom met aanduiding MASTER SPRAY VALVE (hoofdspuitklep).

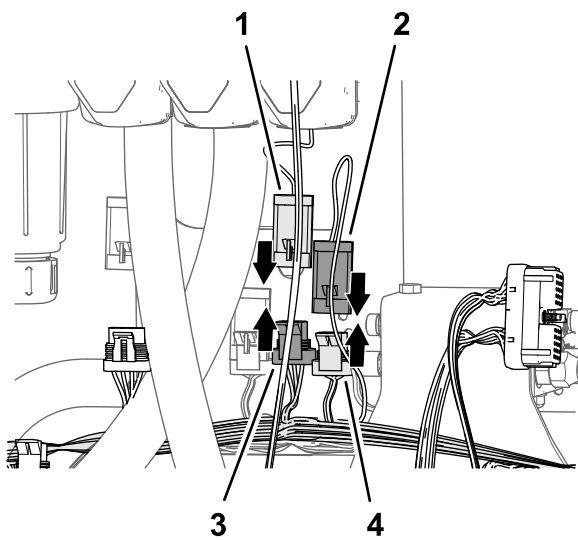

**Figuur 60**

g491752

1. Connector met 3 pinnen (actuator – HOOFDSPUITKLEP)
2. Connector met 3 pinnen (van aftakking van 89 cm van achterste kabelboom van spuitsysteem – HOOFDKLEP)
3. Connector met 3 pinnen (van aftakking van 89 cm van achterste kabelboom met aanduiding MASTER VALVE (hoofdklep).
4. Connector met 3 contacten (machinekabelboom – HOOFDSPUITKLEP)

3. Sluit de connector met 3 pinnen van de actuator voor de hoofdspuitklep aan op de connector met 3 contacten van de aftakking van 89 cm van de achterste kabelboom met aanduiding MASTER VALVE (hoofdklep).
4. Sluit de connector met 4 pinnen van de actuator voor de debietklep aan op de connector met 4 contacten van de aftakking van 89 cm van de achterste kabelboom met aanduiding RATE VALVE (debietklep).

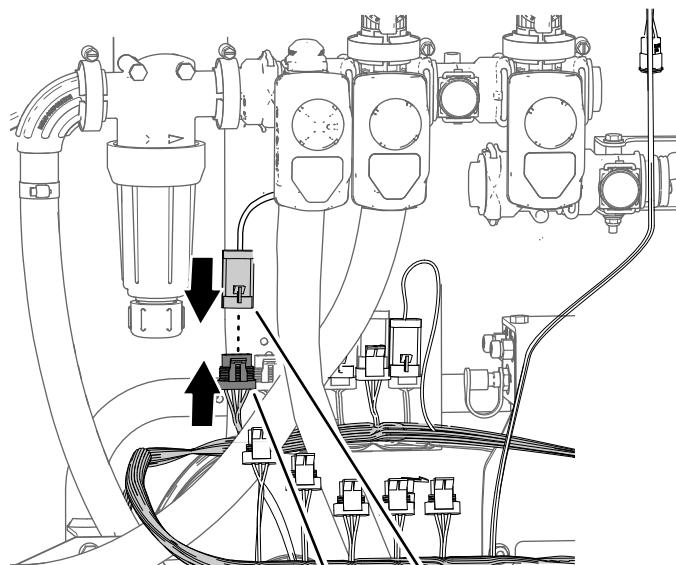

**Figuur 61**

g491806

1. Connector met 4 contacten - van aftakking van 89 cm van achterste kabelboom – DEBIETKLEP
2. Connector met 4 pinnen (actuator – DEBIETKLEP)

# 11

## Het verdeelstuk van de vloeistofstroommeter monteren

**Benodigde onderdelen voor deze stap:**

1	Rechte slangpilaar (1" x 2")
3	Slangklem (¾" naar 1½")
1	Slang (1" x 8½")
1	Verdeelstuk
1	Slang (1" x 16")

## Het verdeelstuk in elkaar zetten

1. Monteer de slang (1" x 8½") op de rechte slangpilaar (1" x 2"); gebruik hierbij een slangklem (¾" naar 1½") en zet de klem handmatig vast.

# 12

## De omloopslangen op de tank monteren

Benodigde onderdelen voor deze stap:

1	Omloopslang
1	Afsluitklep

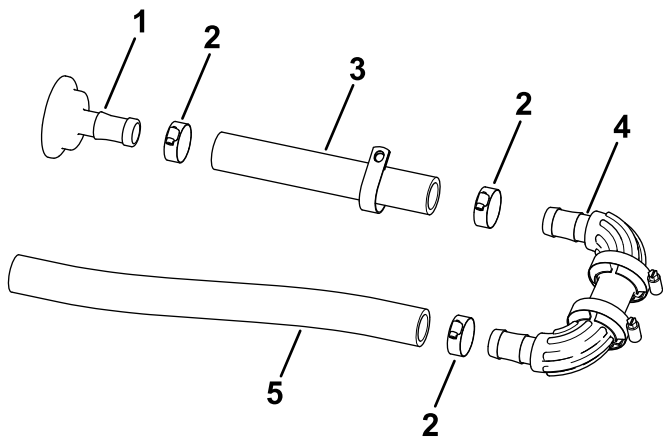

Figuur 62

g491807

1. Rechte slangpilaar (1" x 2")
2. Slangklem (¾" naar 1½")
3. Slang (1" x 8½")
4. Verdeelstuk
5. Slang (1" x 16")

2. Monteer het andere uiteinde van de slang (1" x 8½") op de geribde fitting van het verdeelstuk; gebruik hierbij een slangklem en draai de slangklem handmatig vast.
3. Monteer de slang (1" x 16") op de andere geribde fitting van het verdeelstuk; gebruik hierbij een slangklem en draai deze handmatig vast.

## Het verdeelstuk op de vloeistofstroommeter monteren

1. Monteer de rechte slangpilaar (1" x 2") op de flens van de vloeistofstroommeter; gebruik hierbij de pakking van 38 mm en de flensklep van 51 mm.

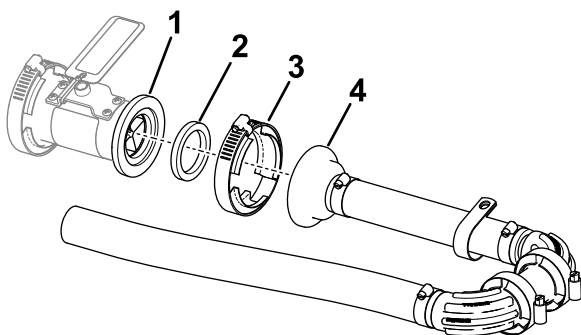

Figuur 63

g491809

1. Flens (vloeistofstroommeter)
2. Pakking, 38 mm
3. Flensklep, 51 mm
4. Rechte slangpilaar (1" x 2")

2. Draai de flensklep met de hand vast.

## De omloopslangen aansluiten op de tank

1. Lijn de omloopslang uit op de tank.

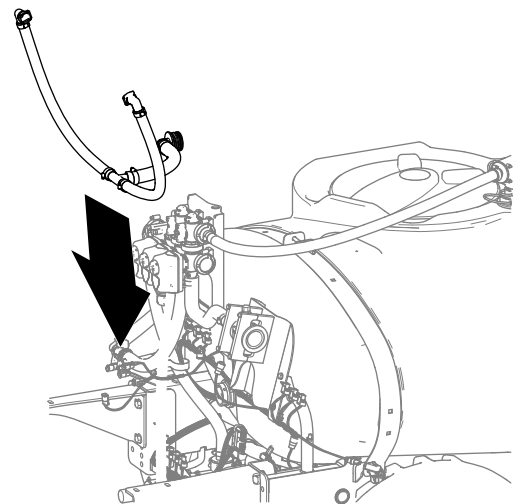

g330377

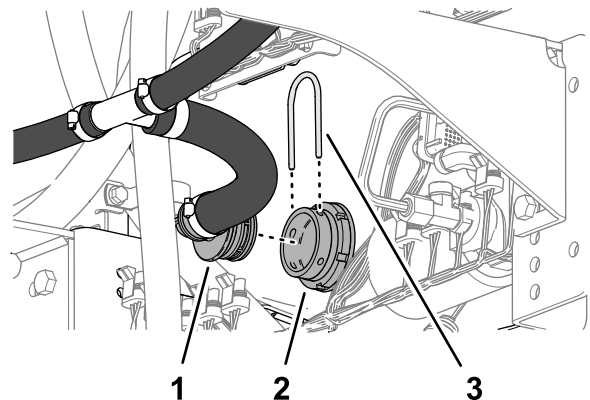

Figuur 64

g330376

1. Geribde fitting van 90° (omloopslang)
  2. Tussenschotfitting (spuittank)
  3. Borgclip
2. Bevestig de geribde fitting van 90° met een borgclip aan de tussenschotfitting van de tank.

# 13

## De aangepaste middelste spuitboom monteren

Geen onderdelen vereist

### Procedure

Hefvermogen: 55 kg

1. Gebruik een hijswerktuig met het gespecificeerde hefvermogen; breng de middelste spuitboom omhoog en lijn de spuitboom uit met de openingen in de steunbeugels.

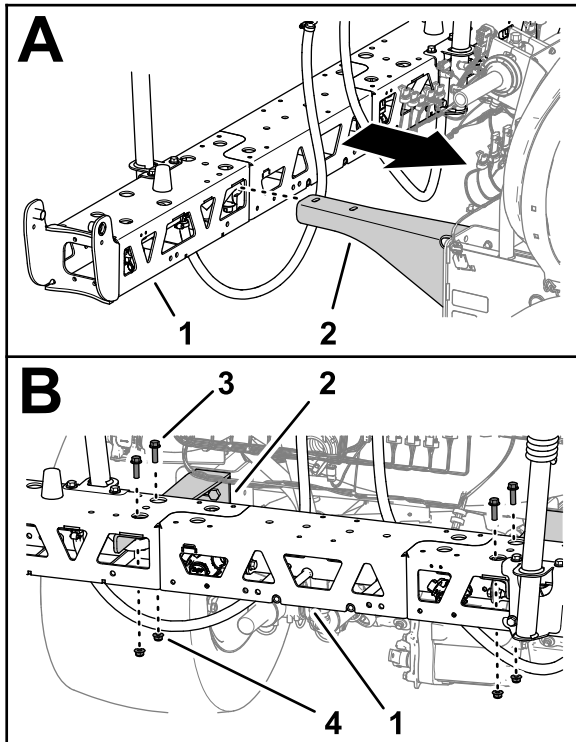

Figuur 65

g491753

- |                        |   |
|------------------------|---|
| 1. Middelste spuitboom | 3. Flenskopbout ( $\frac{3}{8}$ " x $1\frac{1}{4}$ ") |
| 2. Steunbeugel         | 4. Flensborgmoer ( $\frac{3}{8}$ ")                   |
2. Monteer de middelste spuitboom aan de steunbeugels; gebruik hierbij de 4 flenskopbouten ( $\frac{3}{8}$ " x  $1\frac{1}{4}$ ") en 4 flensborgmoeren ( $\frac{3}{8}$ ").
  3. Draai de moeren en bouten vast met een torsie van 37 tot 45 N·m.

# 14

## Het verdeelstuk van de hefcilinder monteren op de cilinderbevestiging

Geen onderdelen vereist

### Procedure

1. Maak het hefverdeelstuk los van de bevestigingsbeugel voor de klep.
2. Lijn de openingen in de steunbeugel voor het hefverdeelstuk van de spuitbomen uit met de openingen in de cilinderbevestiging.

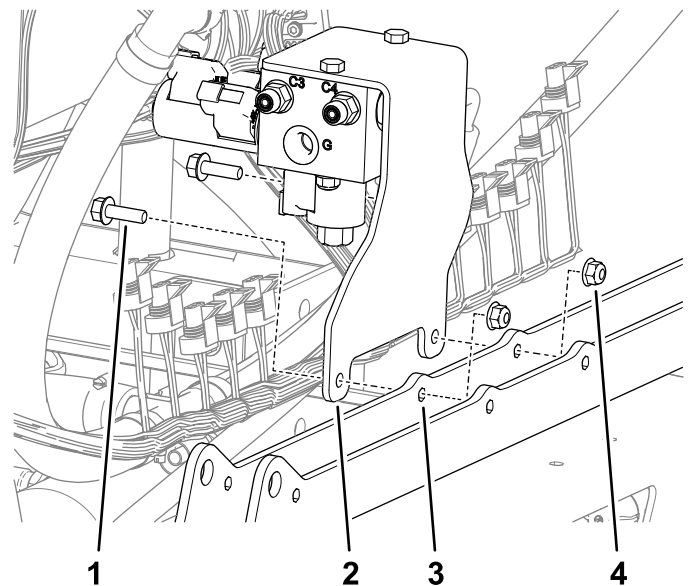

Figuur 66

g492470

- |   |                                      |
|---|--------------------------------------|
| 1. Flenskopbout ( $\frac{5}{16}$ " x 1")      | 3. Cilinderbevestiging               |
| 2. Steunbeugel (hefverdeelstuk van spuitboom) | 4. Flensborgmoer ( $\frac{5}{16}$ ") |
3. Monteer de steunbeugel op de cilinderbevestiging; gebruik hierbij de 2 flenskopbouten ( $\frac{5}{16}$ " x 1") en flensborgmoeren ( $\frac{5}{16}$ ").
  4. Haal de bouten en moeren aan met 1978 tot 2542 N·cm.

# 15

## De klepbevestiging, de dosis/spuitboomcontroller en de spuitboomkleppen plaatsen

Benodigde onderdelen voor deze stap:

1	Klepbevestiging en klep
1	Dosis/spuitboomcontroller
4	Magneet
4	Bout (nr. 8)
2	Ring (¼")
4	Platte ring
4	Borgmoer(#8)
2	Dop (snelkoppelfitting)
8	Flenskopbouts (5/16" x ¾")
8	Flensborgmoeren (5/16")
1	Slangklem
1	Druknagel (kabelbinder)
3	Druknagel (connectorankers)

### De controller op de klepbevestiging monteren

1. Bevestig de magneten aan de controller met 4 bouten (nr. 8), 2 ringen (¼"), 4 platte ringen en 4 borgmoeren (nr. 8).

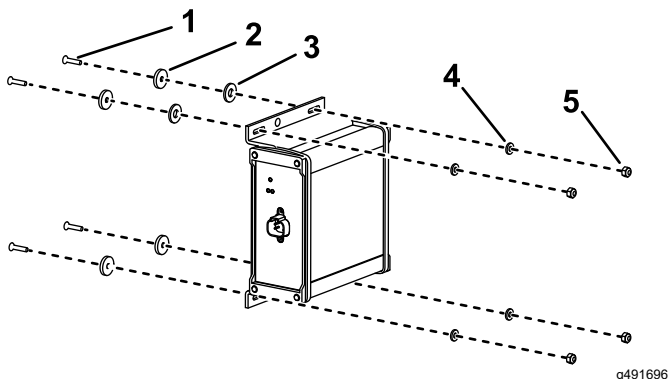

Figuur 67

g491696

- |                 |                 |
|-----------------|-----------------|
| 1. Bout (nr. 8) | 4. Platte ring  |
| 2. Magneet      | 5. Borgmoer(#8) |
| 3. Ring (¼")    |                 |

2. Plaats de controller op de klepbevestiging.

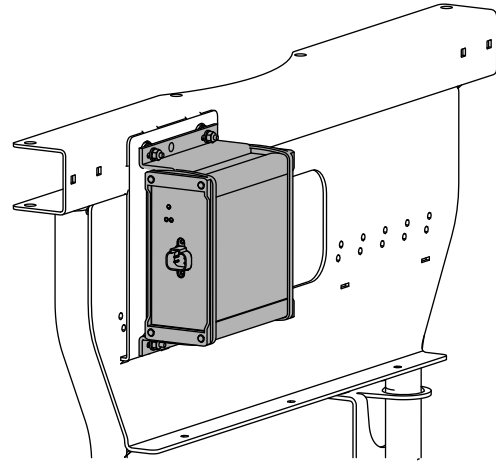

Figuur 68

g491697

### De 3 spuitboomkleppen op de klepbevestiging monteren

1. Lijn de 3 spuitboomkleppen uit met de flens van klep 7 van de spuitkleppen.

**Belangrijk:** U kunt de linker-, rechter- en middelste spuitboomklep van het GeoLink spuitsysteem als volgt identificeren: linkerspuitboomklep – spuitdop 8, middelste spuitboomklep – spuitdop 9, en rechterspuitboomklep – spuitdop 10.

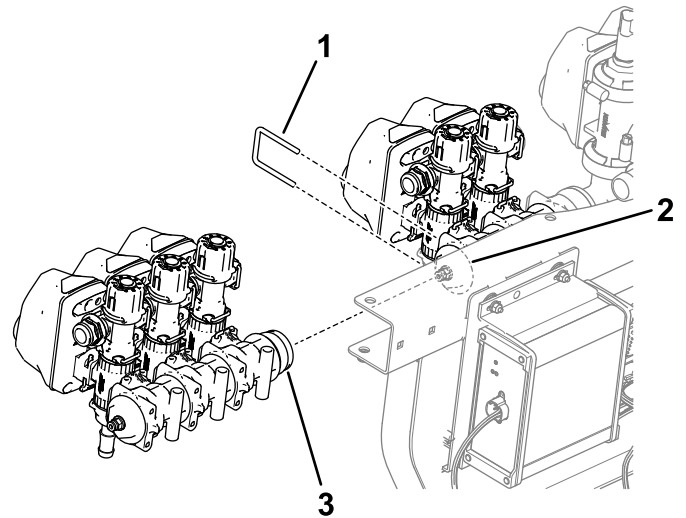

Figuur 69

g491811

- |  |   |
|--|---|
| 1. Borgclip                                    | 3. Flens – spuitboomklep (linkerspuitboom – spuitdopklep 8) |
| 2. Flens - spuitboomklep 7 (GeoLink spuitklep) |   |

2. Bevestig de vrouwelijke snelkoppeling voor de omloopklep van spuitboomklep 8 aan

de snelkoppeling voor de omloopklep van spuitboomklep 7; gebruik de borgclip die u eerder hebt verwijderd.

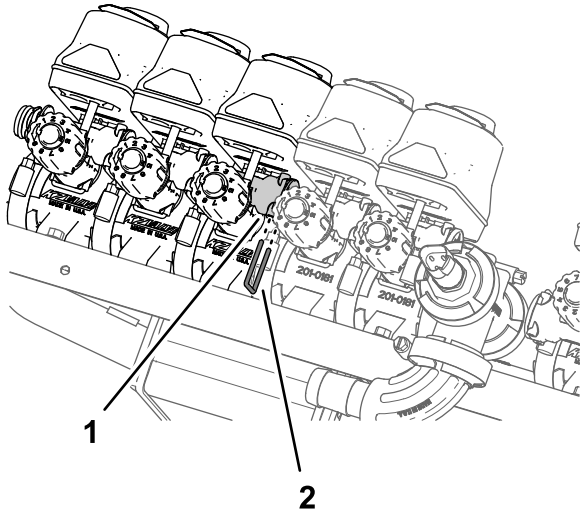

**Figuur 70**

g199386

1. Vrouwelijke snelkoppeling (omloopklep)
2. Borgclip

3. Monteer de spuitboomkleppen aan de klepbevestiging met de 2 flenskopbouten ( $\frac{1}{4}$ " x  $\frac{3}{4}$ "), 4 ringen ( $\frac{1}{4}$ " ) en 2 borgmoeren ( $\frac{1}{4}$ " ) die u eerder hebt verwijderd.

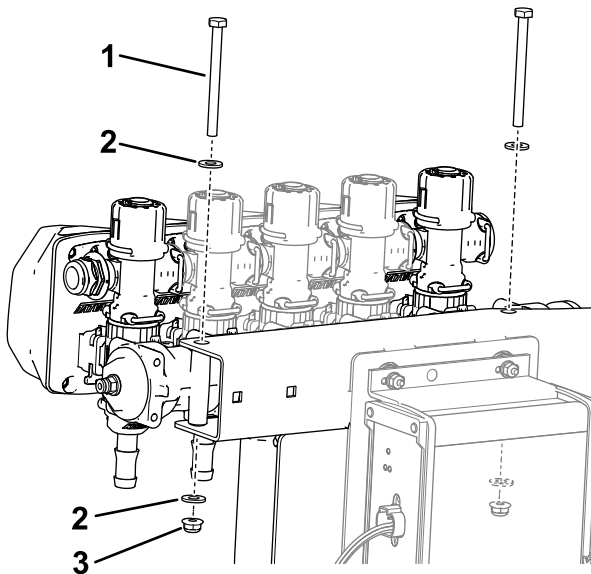

**Figuur 71**

g491812

1. Flenskopbout ( $\frac{1}{4}$ " x 3")
2. Ring ( $\frac{1}{4}$ " )
3. Borgmoer ( $\frac{1}{4}$ " )

4. Haal de flenskopbouten en borgmoeren aan met 1017 tot 1243 N·cm.

## De klepbevestiging en spuitboomklep op de machine monteren

Hefvermogen: 23 kg

1. Gebruik een hijswerktuig met het gespecificeerde hefvermogen om de klepbevestiging en spuitboomklep op te hijsen en boven de middelste spuitboom uit te lijnen.

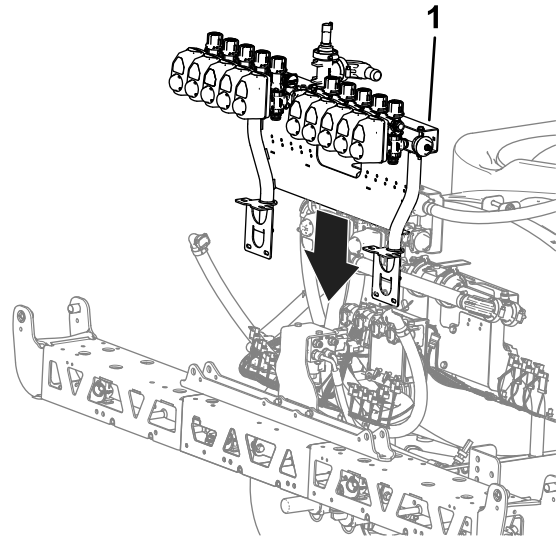

**Figuur 72**

g491824

1. Klepbevestiging en spuitklep

2. Lijn de openingen in de montagebeugel van de klepbevestiging uit met de openingen in het frame van de middelste spuitboom.

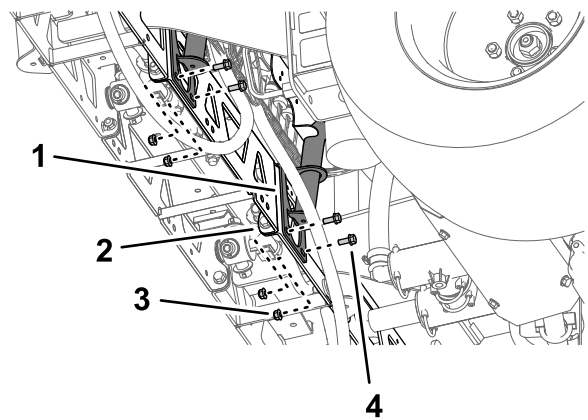

**Figuur 73**

g199540

1. Beugel (klepbevestiging)
2. Frame (middelste spuitboom)
3. Flensborgmoer ( $\frac{5}{16}$ " )
4. Flenskopbout ( $\frac{5}{16}$ " x  $\frac{3}{4}$ " )

3. Monteer de klepbevestiging op het frame; gebruik hierbij 4 bouten ( $\frac{5}{16}$ " x  $\frac{3}{4}$ " ) en 4 flensborgmoeren ( $\frac{5}{16}$ " ).

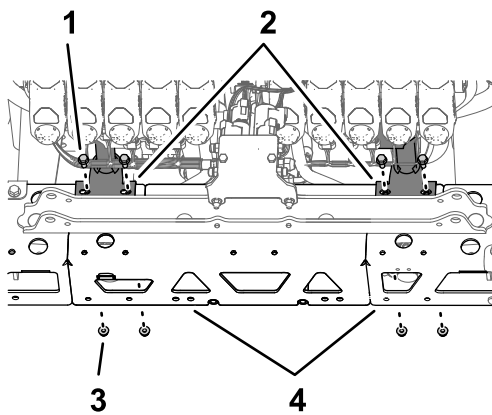

**Figuur 74**

g492871

- |                                |                                |
|--------------------------------|--------------------------------|
| 1. Flenskopbout (5/16" x 3/4") | 3. Flensborgmoer (5/16")       |
| 2. Beugel (klepbevestiging)    | 4. Frame (middelste spuitboom) |

- Herhaal stap 2 tot en met 3 voor de andere montagebeugel van de klepbevestiging aan het andere frame.
- Haal de flenskopbouten en flensborgmoeren aan met 1978 tot 2542 N·cm.

## De slang monteren op het klepverdeelstuk

- Monteer de slang (1" x 16") op de flensfitting van 90° (1").

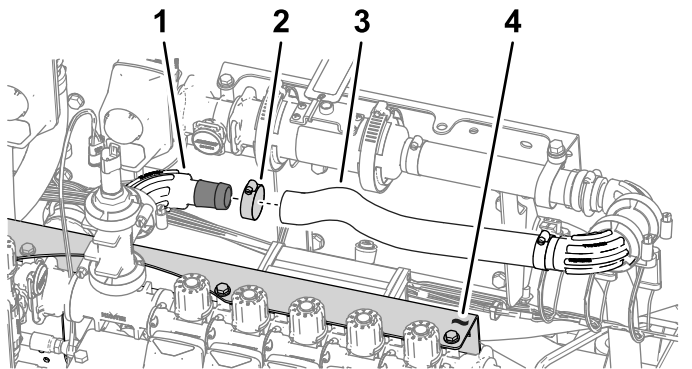

**Figuur 75**

g491825

- |                              |                     |
|------------------------------|---------------------|
| 1. Flensfitting van 90° (1") | 3. Slang (1" x 16") |
| 2. Slangklem                 | 4. Klepbevestiging  |

- Bevestig de slang met een slangklem aan de flensfitting.

## De omloopslangen van de spuitboom monteren

- Verwijder de borgclips van de vrouwelijke aansluitingen van de snelkoppelfittings.
- Monteer de snelkoppelfitting van de omloopslang op de snelkoppelfitting aan de omloopklep bij spuitboomklep 10.

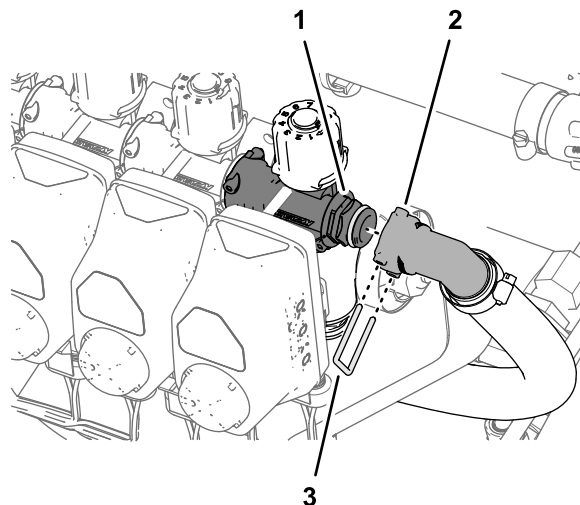

**Figuur 76**

g491754

- |  |             |
|--|-------------|
| 1. Snelkoppelfitting (omloopklep)              | 3. Borgclip |
| 2. Vrouwelijke aansluiting – snelkoppelfitting |             |

- Bevestig de snelkoppelfittings voor de omloopslang en de omloopklep met de borgclip.
- Herhaal stap 1 tot en met 3 voor de snelkoppelfittings bij spuitboomklep 1.

# 16

## De achterste kabelboom aansluiten op de achterkant van de machine

Geen onderdelen vereist

### De elektrische connectoren van de spuitboomklep aansluiten

1. Monteer de drukk nagels van de elektrische connectoren van de klepactuator in de openingen in de klepbevestiging.

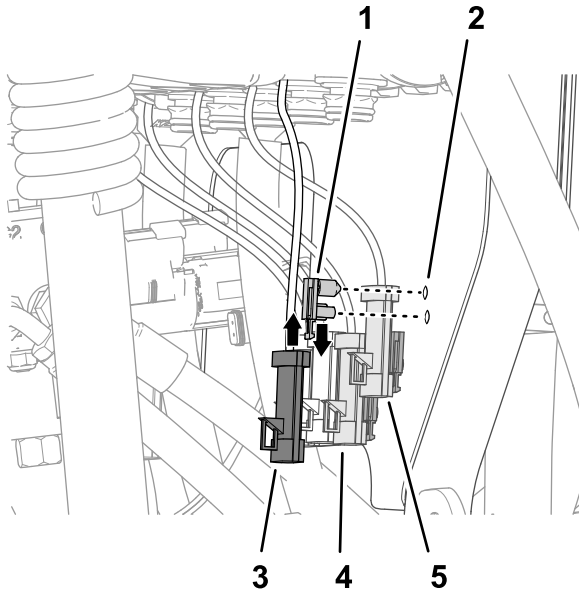

Figuur 77

g199981

1. Druknagel (elektrische connector van klepactuator)
2. Klepbevestiging
3. Connector met 3 pinnen (klepactuator – locatie 10)
4. Connector met 3 pinnen (klepactuator – locatie 8)
5. Connector met 3 pinnen (klepactuator – locatie 9)

2. Sluit de connector met 3 contacten van de aftakking van 89 cm van de achterste kabelboom met aanduiding NOZZLE VALVE 1 (spuitdopklep 1) aan op de connector met 3 pinnen van de klepactuator uiterst links (locatie 1).

**Opmerking:** De klepactuatorlocaties 1 tot 10 lopen op van links naar rechts, van achter de machine gezien.

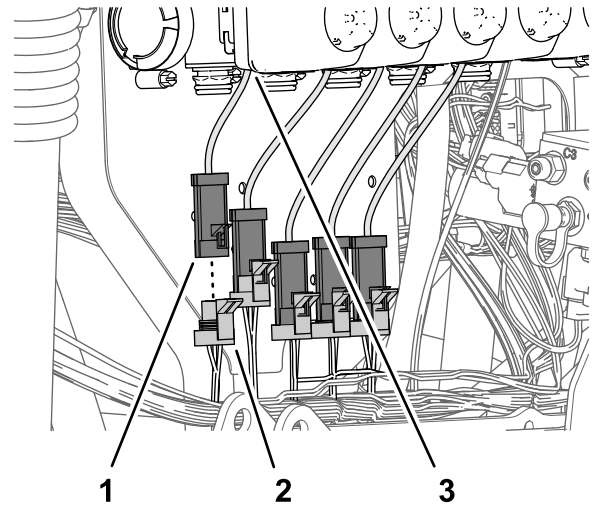

Figuur 78

g199980

1. Connector met 3 pinnen (klepactuator – locatie 1)
2. Connector met 3 contacten - van aftakking van 89 cm van achterste kabelboom – SPUITDOPKLEP 1
3. Klepactuator (locatie 1)

3. Sluit de connector met 3 contacten van de aftakking van 89 cm van de achterste kabelboom met aanduiding NOZZLE VALVE 2 (spuitdopklep 2) aan op de connector met 3 pinnen van de klepactuator (locatie 2).
4. Sluit de overige connectoren met 3 contacten van de aftakking van 89 cm van de achterste kabelboom aan op de connector met 3 pinnen van de klepactuators.

**Opmerking:** Zorg ervoor dat de connectoren met 3 contacten aangesloten zijn op de overeenkomende klepactuatorlocatie.

## De achterste kabelboom aansluiten op de drukomzetter

Sluit de connector met 3 contacten van de aftakking van 61 cm van de achterste kabelboom met aanduiding PRESSURE TRANSDUCER GREEN WEDGE (drukomzetter groene wig) aan op de connector met 3 pinnen van de drukomzetter.

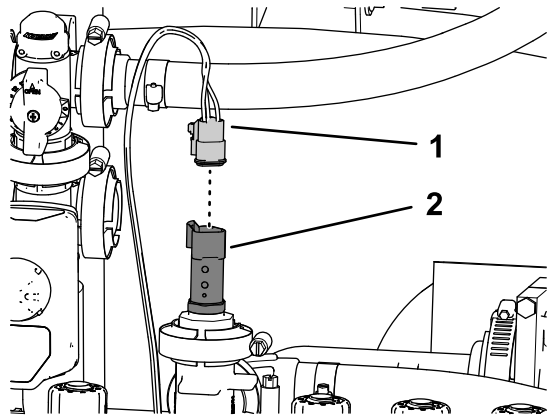

**Figuur 79**

g200254

1. Connector met 3 contacten – aftakking van 61 cm van achterste kabelboom (DRUKOMZETTER GROENE WIG)
2. Connector met 3 pinnen (drukomzetter)

## De achterste kabelboom aansluiten op de ASC 10

1. Sluit de connector met 40 contacten van de aftakking van 102 cm van de achterste kabelboom aan op de connector met 40 pinnen van de spuitcontroller van de ASC 10.

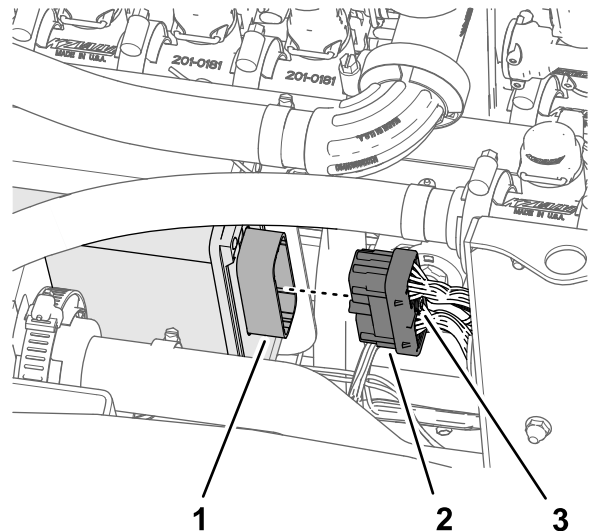

**Figuur 80**

g281673

1. Connector met 40 pinnen (ASC 10 spuitcontroller)
2. Connector met 40 contacten (kabelboomafakking van 102 cm)
3. Vleugelschroef

2. Draai de kartelschroef van de connector met 40 contacten handmatig in de connector van de ASC 10.
3. Steek de connector met 4 contacten van de achterste kabelboom met aanduiding TO ASC 10 (naar ASC 10) in de connector met 4 pinnen van de spuitcontroller van de ASC 10.

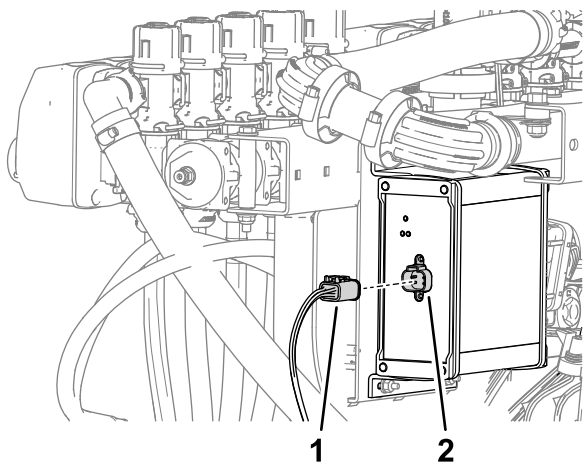

**Figuur 81**

g491826

1. Connector met 4 contacten (NAAR ASC 10)    2. Connector met 4 pinnen (ASC 10 spuitcontroller)

# 17

## De hefcilinders van de spuitboom monteren

**Benodigde onderdelen voor deze stap:**

4	Hydraulische slang (¼" x 24¾")
---	--------------------------------

### De hefcilinders monteren

1. Lijn het vaste uiteinde van de hefcilinder uit met de opening van 16 mm in de cilinderbevestiging.

**Opmerking:** Zorg ervoor dat de openingen voor de uitgaande en ingaande slag van de cilinder uitgelijnd zijn.

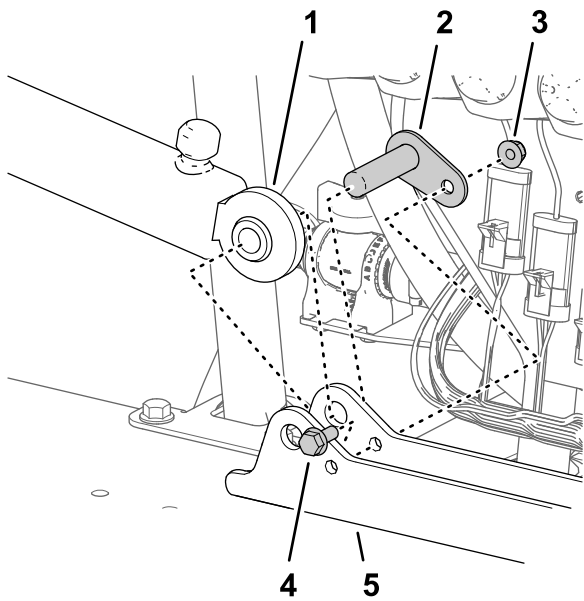

**Figuur 82**

g200002

1. Hefcilinder (vaste uiteinde)
2. Draaipunten
3. Flensborgmoer (5/16")
4. Flenskopbout (5/16" x 3/4")
5. Cilinderbevestiging

2. Monteer de cilinder op de cilinderbevestiging; gebruik hierbij de draaipunten, flenskopbout en flensmoer.
3. Haal de bout en moer aan met 1978 tot 2542 N·cm.
4. Herhaal stap 1 tot en met 3 voor de andere hefcilinder aan de andere kant van de cilinderbevestiging.

## De slangen van de hefcilinder aansluiten

1. Monteer losjes een nieuwe hydraulische slang (1/4" x 24 3/4") tussen de opening voor de uitgaande slag van de hefcilinder van de linkerspuitboom en opening C3 van het hefverdeelstuk van de spuitboom.

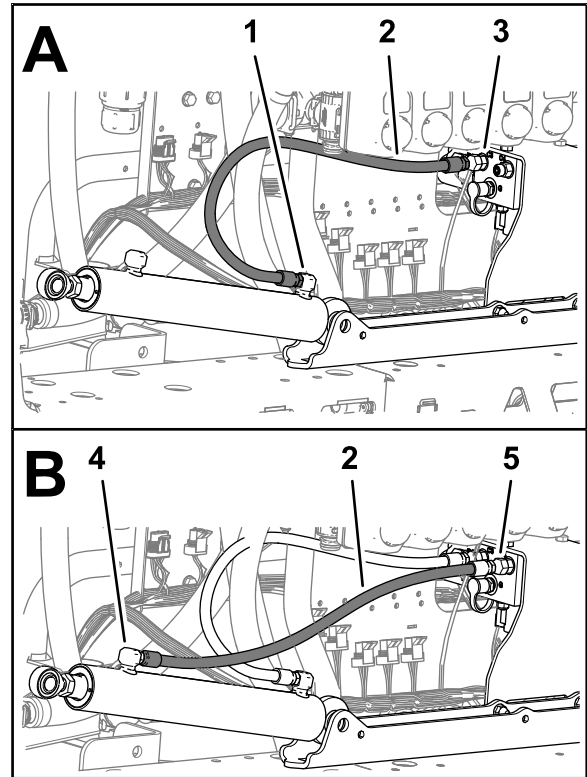

**Figuur 83**

g491837

1. Opening uitgaande slag (hefcilinder linkerspuitboom)
2. Hydraulische slang (1/4" x 24 3/4")
3. Opening C3 (hefverdeelstuk spuitboom)
4. Opening ingaande slag (hefcilinder linkerspuitboom)
5. Opening C4 (hefverdeelstuk spuitboom)

2. Monteer losjes een nieuwe hydraulische slang (1/4" x 24 3/4") tussen de opening voor de ingaande slag van de hefcilinder van de linker spuitboom en opening C4 van het hefverdeelstuk van de spuitboom.
3. Monteer losjes een nieuwe hydraulische slang (1/4" x 24 3/4") tussen de opening voor de uitgaande slag van de hefcilinder van de rechter spuitboom en opening C1 van het hefverdeelstuk van de spuitboom.

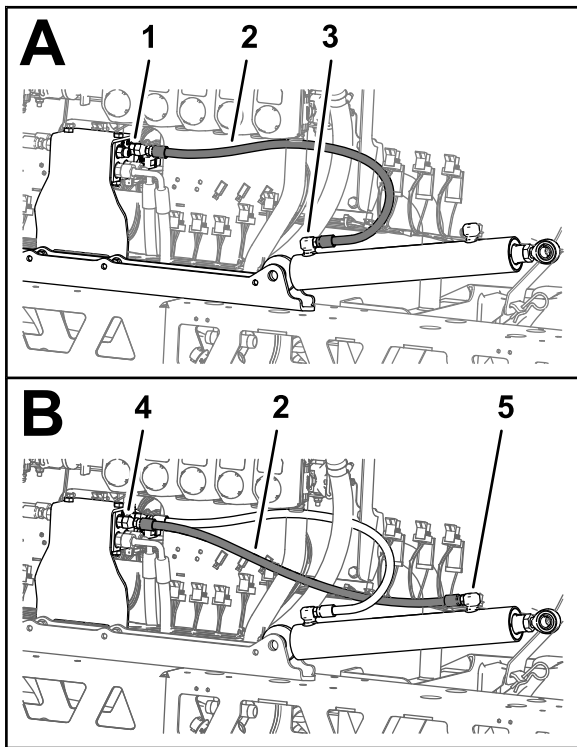

Figuur 84

g491838

- |  |   |
|--|---|
| 1. Opening C1 (hefverdeelstuk spuitboom)                     | 4. Opening C2 (hefverdeelstuk spuitboom)                |
| 2. Hydraulische slang ( $\frac{1}{4}$ " x $24\frac{3}{4}$ ") | 5. Opening ingaande slag (hefcilinder rechterspuitboom) |
| 3. Opening uitgaande slag (hefcilinder rechterspuitboom)     |   |

- Monteer losjes een nieuwe hydraulische slang ( $\frac{1}{4}$ " x  $24\frac{3}{4}$ ") tussen de opening voor de ingaande slag van de hefcilinder van de rechter spuitboom en opening C2 van het hefverdeelstuk van de spuitboom.
- Draai de slangfittings van de openingen voor de uit- en ingaande slag van de hefcilinders vast met een torsie van 21 tot 26 N·m.
- Draai de wartelmoeren van de slangen van het hefverdeelstuk van de spuitbomen vast met een torsie van 24 tot 30 N·m.

# 18

## De buitenste spuitbomen monteren

Benodigde onderdelen voor deze stap:

4	Nylon flenslager
1	Toevoerslang van 188 cm
1	Toevoerslang van 234 cm
1	Toevoerslang van 279 cm

## De houders van de buitenste spuitbomen verwijderen

- Snij de slang tussen 2 houders af.

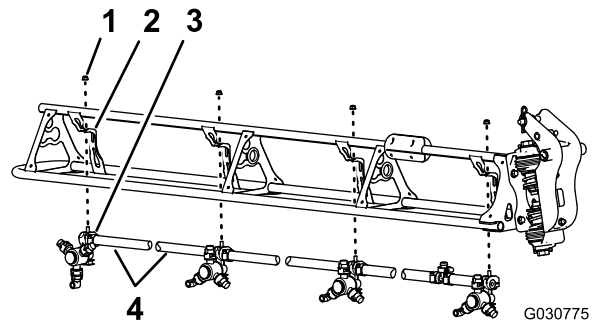

G030775

Figuur 85

g030775

- |                                     |  |
|-------------------------------------|--|
| 1. Flensborgmoer ( $\frac{5}{16}$ " | 3. Houder                                    |
| 2. Houderbevestiging                | 4. Slang (binnendiameter van $\frac{3}{4}$ " |

- Verwijder de flensborgmoer ( $\frac{5}{16}$ " waarmee de houder vastgemaakt is aan de houderbevestiging.
  - Herhaal de stappen voor de andere 3 houders.
- Opmerking:** Bewaar de flensborgmoer en de houders.
- Opmerking:** Gooi de slangen, klemmen en T-fitting weg.
- Herhaal de stappen voor de andere buitenste spuitboom.
  - Verwijder de schroeven uit roestvrij staal (nr. 12 x  $1\frac{1}{4}$ ") waarmee de bovenste klemhelften en de dubbele of enkele steel met slangribbel ( $\frac{3}{4}$ ") bevestigd zijn aan de behuizing van de spuitdoppen, en verwijder de stelen met slangribbel.

**Opmerking:** De inbusbout (5/16" x 3/4" – roestvrij staal) komt los van de bovenste klemhelft wanneer u de klem opent. Bewaar de bout voor montage.

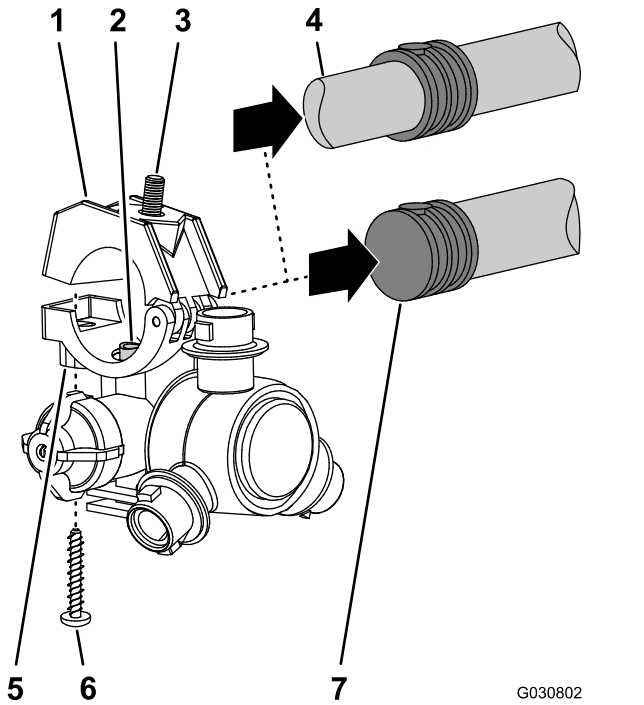

**Figuur 86**

- |   |  |
|---|--|
| 1. Bovenste klemhelft                             | 5. Houder  |
| 2. Verbindingsbuis                                | 6. Schroef van roestvrij staal (nr. 12 x 1 1/4") |
| 3. Inbusbout (5/16" x 3/4" – roestvrij staal)     | 7. Enkele steel met slangribbel (slang van 3/4") |
| 4. Dubbele steel met slangribbel (slang van 3/4") |  |

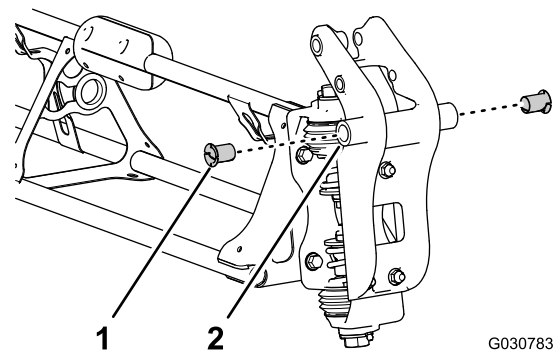

**Figuur 87**

- |                     |                                       |
|---------------------|---------------------------------------|
| 1. Nylon flenslager | 2. Draaifitting (buitenste spuitboom) |
|---------------------|---------------------------------------|

3. Lijn de lagers in de draaifitting uit met de openingen in de flenzen van de draaibeugel aan het uiteinde van de middelste spuitboom.

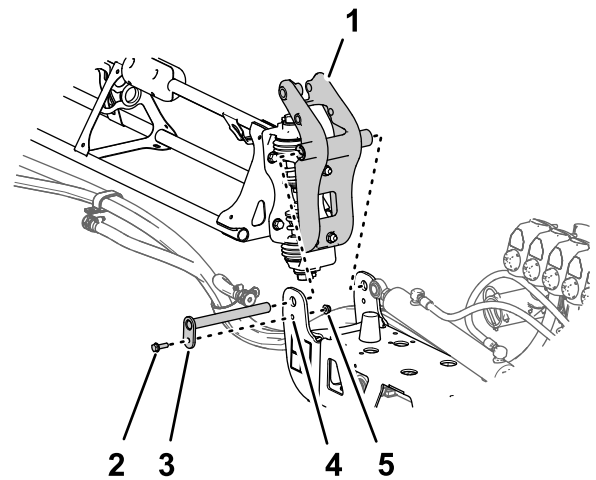

**Figuur 88**

- |                                       |                                      |
|---------------------------------------|--------------------------------------|
| 1. Draaifitting (buitenste spuitboom) | 4. Draaibeugel (middelste spuitboom) |
| 2. Flensbout (5/16" x 1")             | 5. Flensborgmoer (5/16")             |
| 3. Draaipen                           |                                      |

## De buitenste spuitbomen op de machine monteren

**Hefvermogen:** 46 kg

1. Gebruik een hijswerktuig met voldoende hefvermogen om de buitenste spuitboom omhoog te brengen.
2. Steek een nylon flenslager in de openingen van 31,8 mm aan weerszijden van de draaifitting.

4. Monteer de draaifitting op de draaibeugel; gebruik hierbij de draaipen, flensbout (5/16" x 1") en flensborgmoer (5/16").
5. Haal de bout en moer aan met een torsie van 1978 tot 2542 N·cm.
6. Lijn het stanguiteinde van de hefcilinder uit met de opening van 25 mm in de arm van de draaifitting.

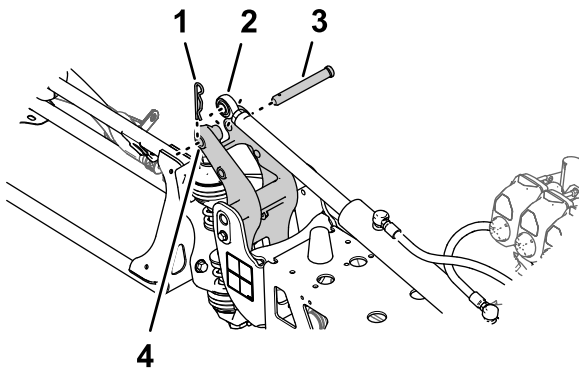

g492870

**Figuur 89**

1. R-pen
2. Stanguiteinde (hefcilinder)
3. Gaffelpen
4. Opening van 25 mm – arm van de draaifitting

- 
7. Bevestig de hefcilinder aan de draaifitting met de gaffelpen en de R-pen.
  8. Herhaal stap 1 tot en met in 7 voor de buitenste spuitboom aan de andere kant van de machine.

# 19

## De slangen plaatsen

Benodigde onderdelen voor deze stap:

2	Toevoerslang van 279 cm
2	Toevoerslang van 234 cm
4	Toevoerslang van 188 cm
2	Toevoerslang van 81 cm

## De slangen aan de spuitboomkleppen monteren

**Opmerking:** Verzeker dat de geribde fitting goed op de koppeling is gedrukt.

Zet de geribde fittings met een borgclip vast aan de koppelingen.

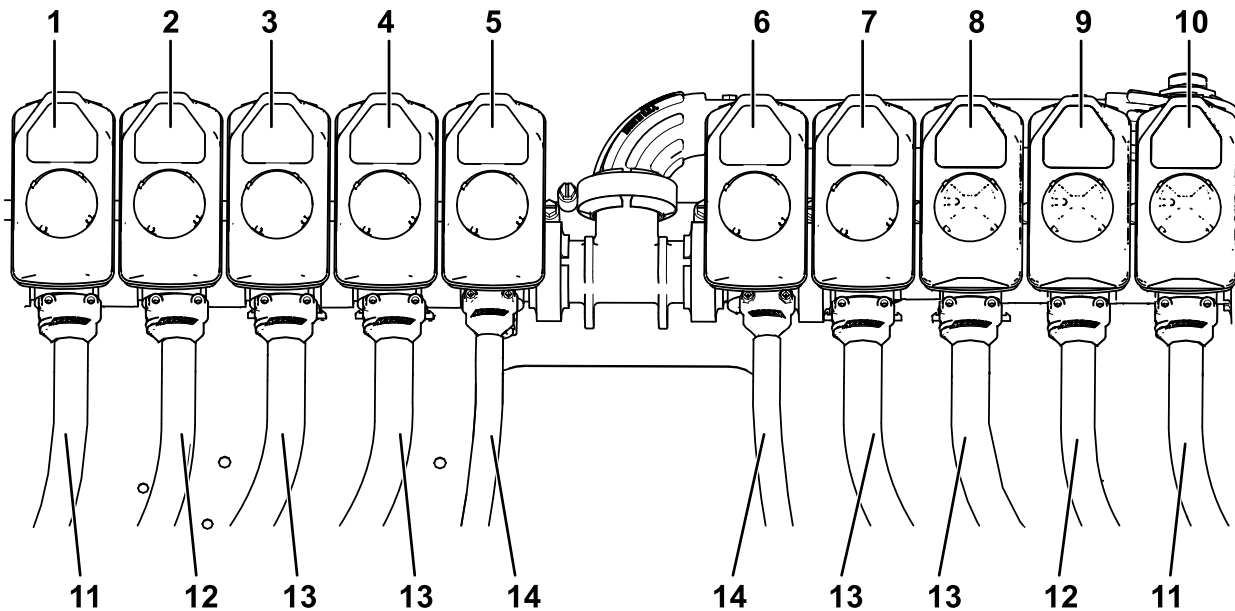

Figuur 90

g491701

- |                    |                      |                             |
|--------------------|----------------------|-----------------------------|
| 1. Spuitboomklep 1 | 6. Spuitboomklep 6   | 11. Toevoerslang van 279 cm |
| 2. Spuitboomklep 2 | 7. Spuitboomklep 7   | 12. Toevoerslang van 234 cm |
| 3. Spuitboomklep 3 | 8. Spuitboomklep 8   | 13. Toevoerslang van 188 cm |
| 4. Spuitboomklep 4 | 9. Spuitboomklep 9   | 14. Toevoerslang van 81 cm  |
| 5. Spuitboomklep 5 | 10. Spuitboomklep 10 |                             |

**Opmerking:** De toevoerslang van 81 cm heeft een T-fitting met twee vertakkingen en 2 enkele geribde slangstelen.

Spuitboom	Spuitboom- klep	Spuitdop	Toevoerslang
Links	1	1	279 cm
	2	2	234 cm
	3	3	188 cm
	4	4	188 cm
Midden	5	5 en 6	81 cm
	6	7 en 8	81 cm
Rechts	7	9	188 cm
	8	10	188 cm
	9	11	234 cm
	10	12	279 cm

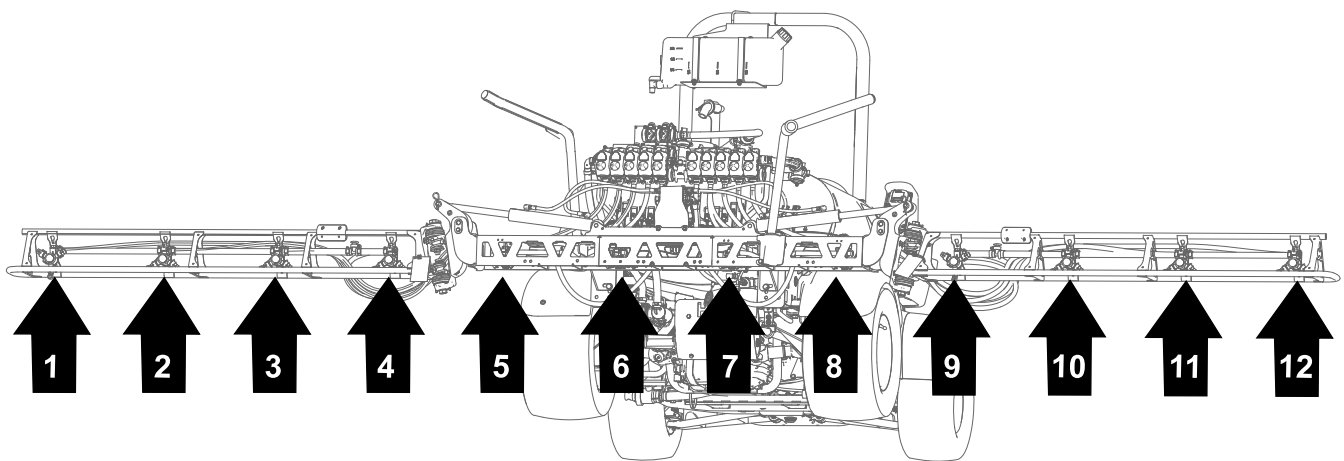

**Figuur 91**  
Spuitdoplocaties

g491702

## De slangen leiden

Gebruik [Figuur 92](#) tot en met [Figuur 96](#) om de slangen te leiden. Slechts een kant is afgebeeld. De geleiding is hetzelfde voor beide kanten.

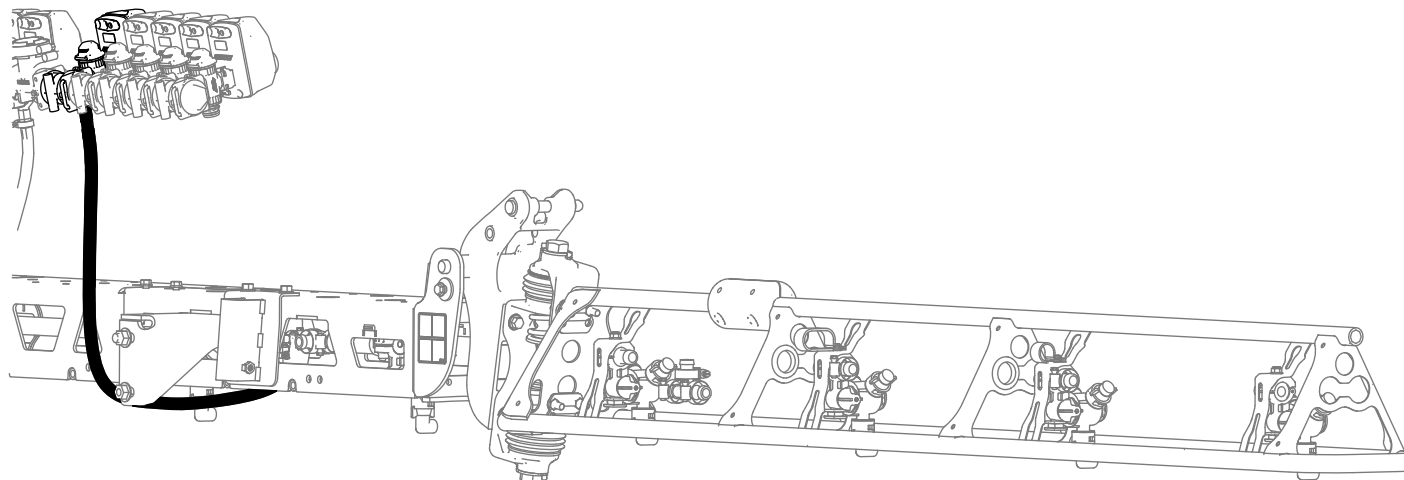

g491703

**Figuur 92**  
Slang van 81 cm

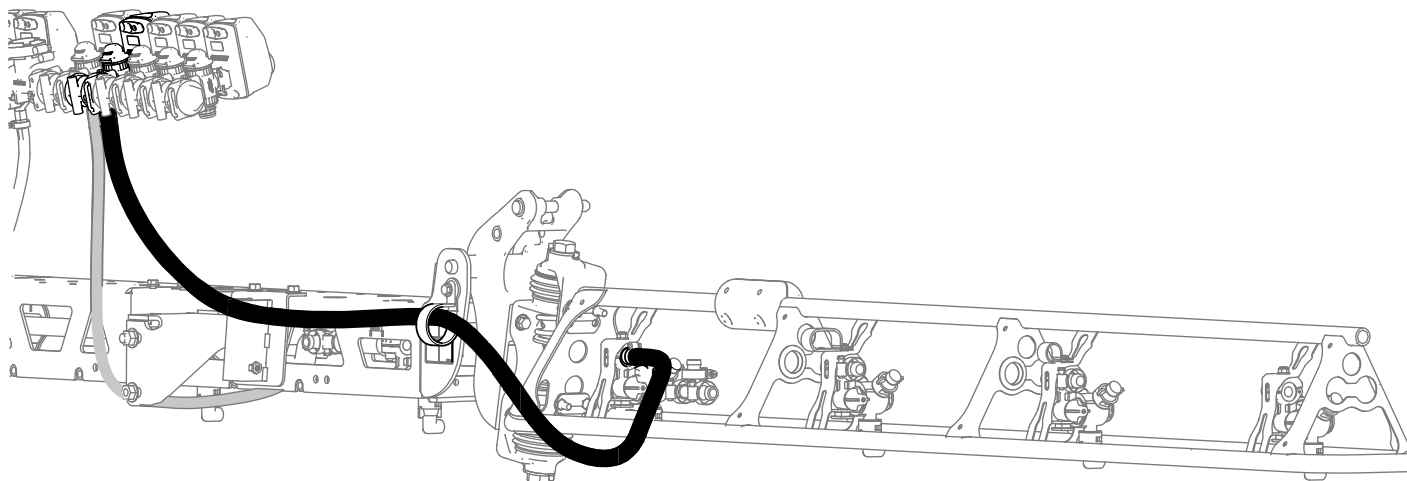

g491704

**Figuur 93**  
Slang van 188 cm

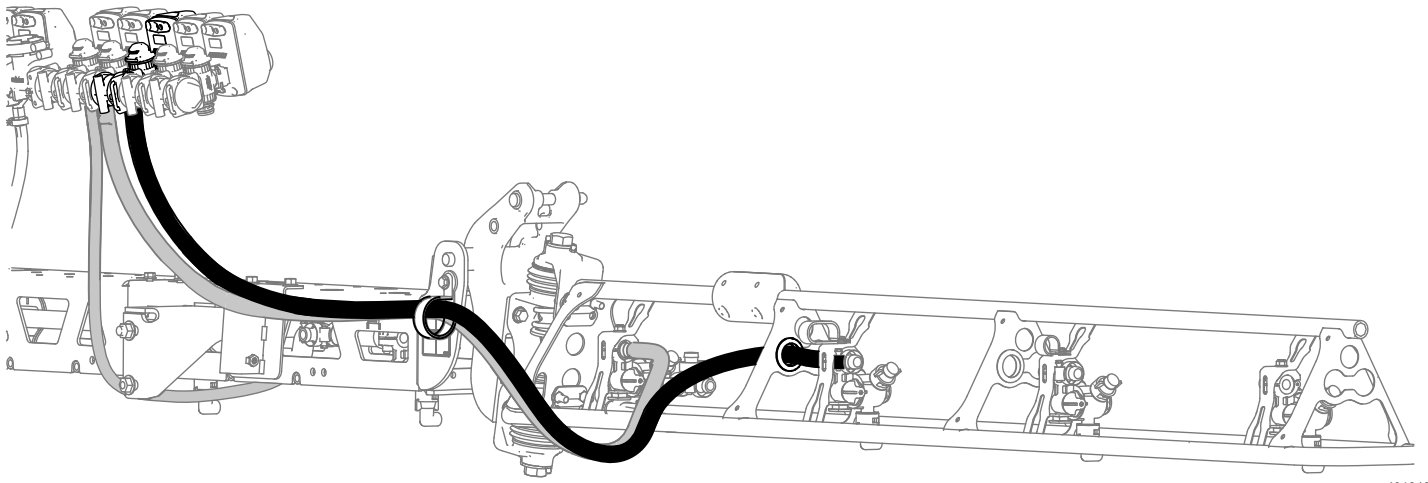

g491840

**Figuur 94**  
Slang van 188 cm

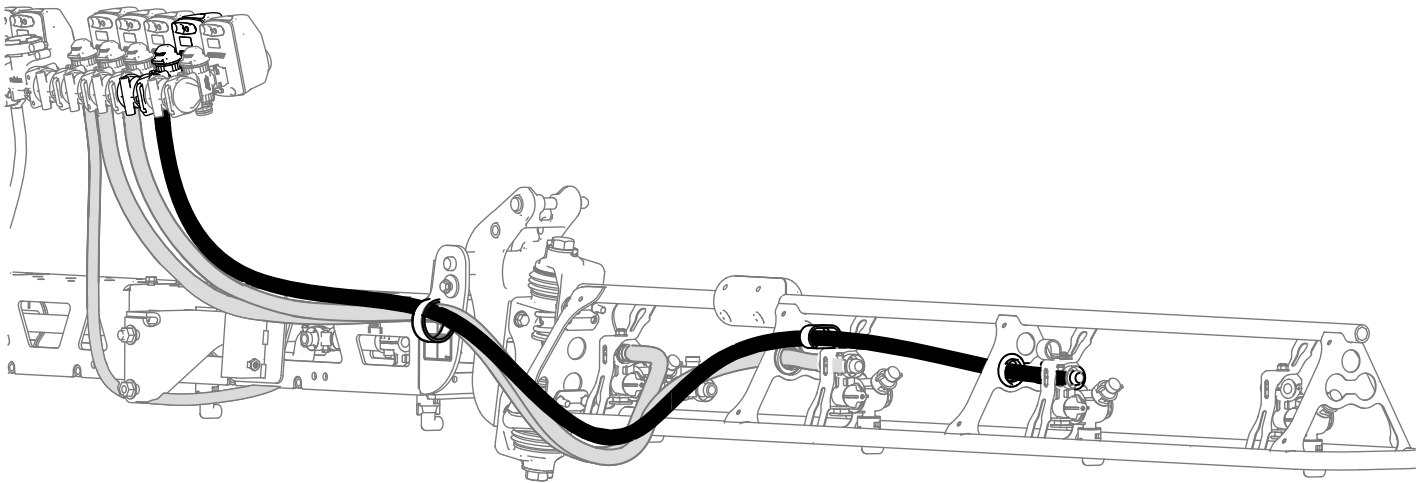

g491841

**Figuur 95**  
Slang van 234 cm

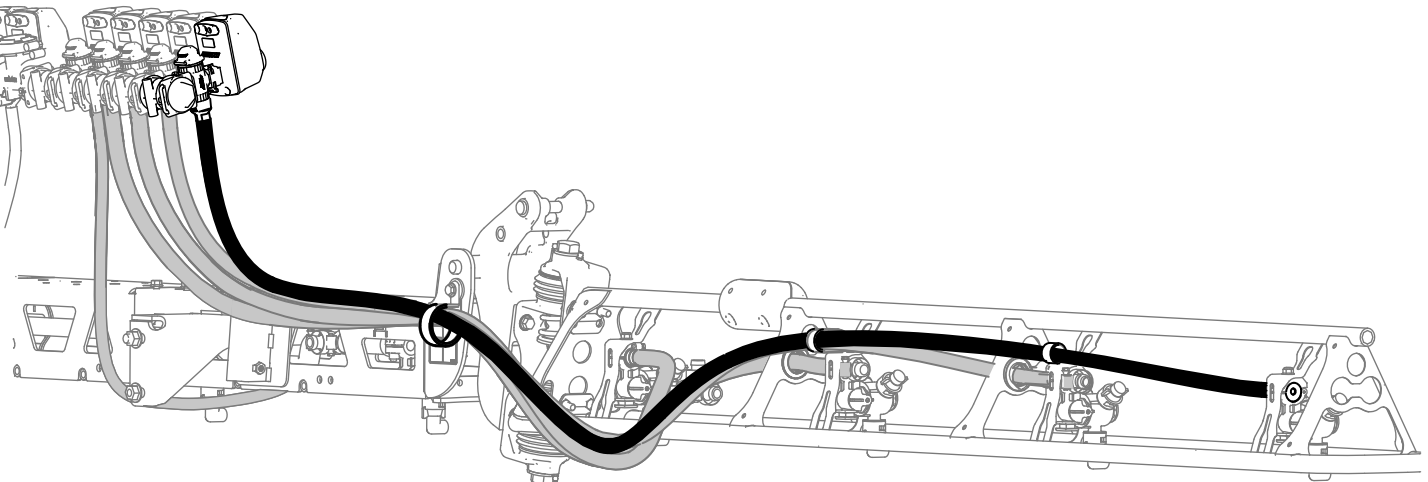

g491842

**Figuur 96**  
Slang van 279 cm

## De houders aan de buitenste spuitbomen monteren

1. Lijn de verbindingbuis in de zitting van een houder uit met de opening in de zijkant van de enkele steel met slangribbel ( $\frac{1}{2}$ ").

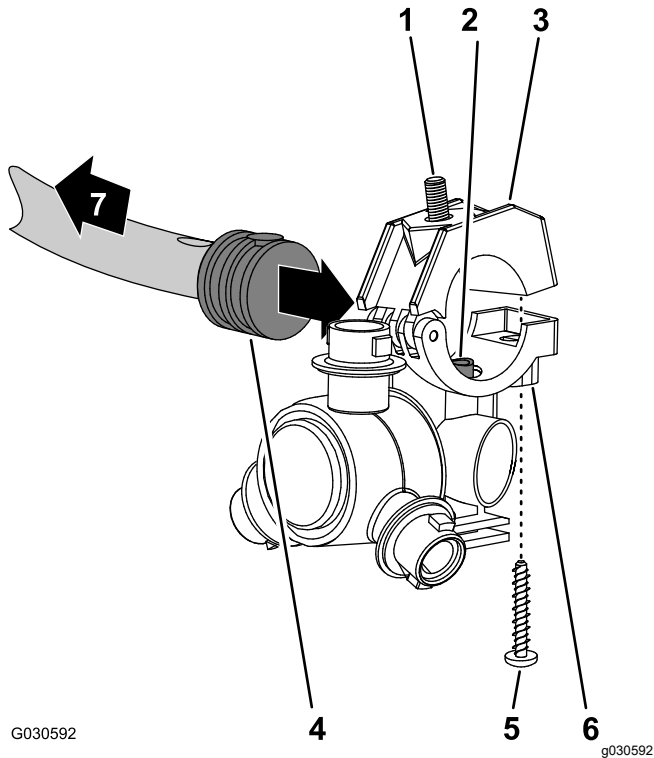

**Figuur 97**

- |  |  |
|--|--|
| 1. Inbusbout ( $5/16$ " x $3/4$ " – roestvrij staal) | 5. Schroef van roestvrij staal (nr. 12 x $1\frac{1}{4}$ ") |
| 2. Verbindingsbuis                                   | 6. Houder  |
| 3. Bovenste klemhelft                                | 7. Naar de spuitboom                                       |
| 4. Enkele steel met slangribbel ( $\frac{1}{2}$ "    |  |

2. Sluit de bovenste klemhelft rond de geribde slangaansluiting en zet de klemhelft en houderbehuizing vast met de schroef uit roestvrij staal (nr. 12 x  $1\frac{1}{4}$ "); draai deze schroef aan met 14 tot 18 N·m.

**Opmerking:** Zorg ervoor dat de bout ( $5/16$ " x  $3/4$ ") in de uitsparing in de bovenste klemhelft zit wanneer u de klem sluit.

3. Maak de houders vast aan de bevestigingen met de eerder verwijderde flensborgmoeren ( $5/16$ "

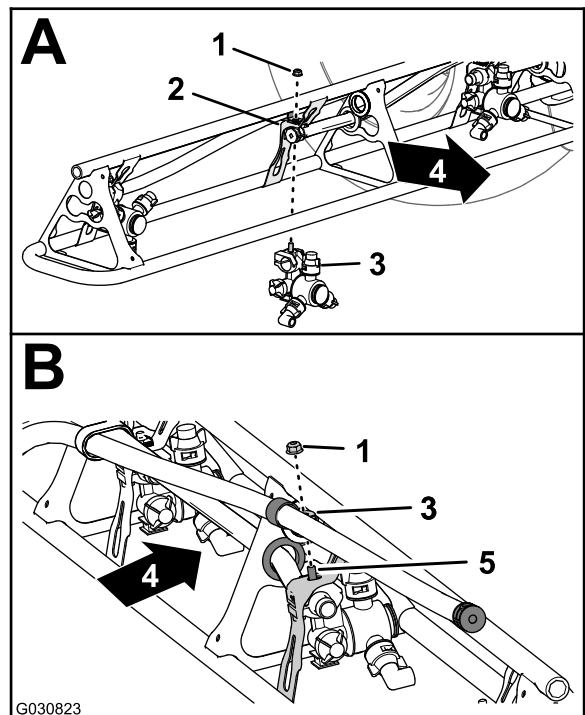

**Figuur 98**

- |                             |   |
|-----------------------------|---|
| 1. Flensborgmoer ( $5/16$ " | 4. Achterkant van machine                         |
| 2. Houderbevestiging        | 5. Inbusbout (roestvrij staal $5/16$ " x $3/4$ ") |
| 3. Houder                   |   |

4. Draai de flensborgmoer aan met 1978 tot 2542 N·cm.

# 20

## De druksensorbuis voor de dashboardmeter aansluiten

Geen onderdelen vereist

## De druksensorbuis voor de dashboardmeter aansluiten

Steek de druksensorbuis in de buiskoppeling tot deze niet meer verder kan.

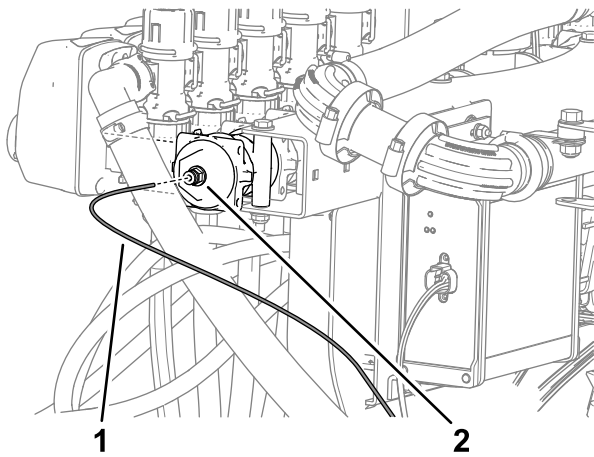

**Figuur 99**

g491755

1. Druksensorbuis
2. Buiskoppeling (eindkap van de rechter spuitboomklep)

1 ring, 1 afstandsstuk ( $\frac{3}{8}$ " x 1") en 1 borgmoer ( $\frac{3}{8}$ ").

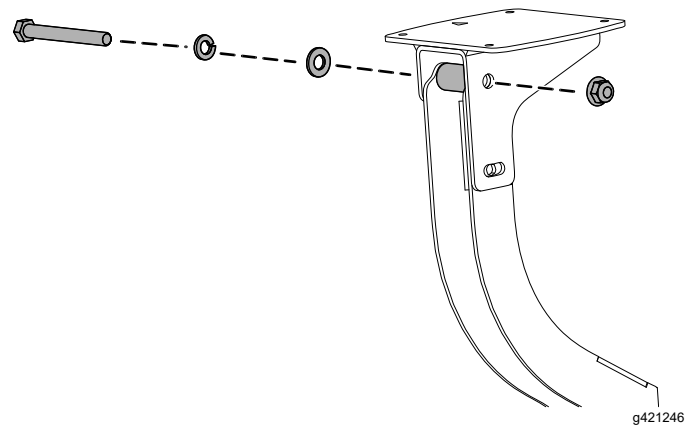

**Figuur 100**

g421246

2. Breng de flenskopbout ( $\frac{5}{16}$ " x  $\frac{3}{4}$ ") en de flensborgmoer ( $\frac{5}{16}$ ") aan in het kleinere gat in de ontvangerbeugel en de opening in de ontvangerplaat.

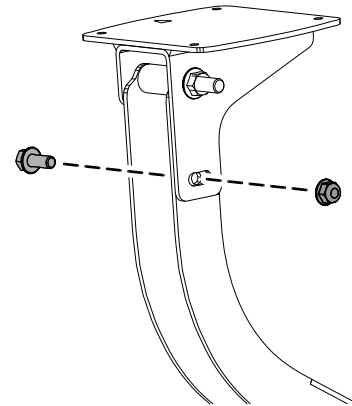

**Figuur 101**

g421247

3. Haal de bouten en moeren aan zodat u lichte weerstand voelt wanneer u de ontvangerplaat draait.

## De beugel van de navigatieontvanger op de machine monteren

1. Monteer de beugel van de ontvanger en het afstandsstuk ( $\frac{3}{8}$ " x  $\frac{7}{16}$ ") op de rolbeugel; gebruik hiervoor de flenskopbout ( $\frac{3}{8}$ " x  $1\frac{1}{2}$ ").

# 21

## De navigatieontvanger monteren

### Benodigde onderdelen voor deze stap:

1	Navigatieontvangerplaat
1	Beugel van ontvanger
1	Bout ( $\frac{3}{8}$ " x $3\frac{1}{4}$ ")
1	Borgring ( $\frac{3}{8}$ ")
1	Ring ( $\frac{3}{8}$ " x $\frac{13}{16}$ ")
1	Afstandsstuk ( $\frac{3}{8}$ " x 1")
1	Flensborgmoer ( $\frac{3}{8}$ ")
1	Flenskopbout ( $\frac{5}{16}$ " x $\frac{3}{4}$ ")
1	Flensborgmoer ( $\frac{5}{16}$ ")
2	Flenskopbout ( $\frac{3}{8}$ " x $1\frac{1}{2}$ ")
2	Afstandsstuk ( $\frac{3}{8}$ " x $\frac{7}{16}$ ")
1	Navigatieontvanger
1	Beugel voor antenne van modem
3	Zeskantbout (5 x 16 mm)
3	Ring (5 mm)

## De beugel van de navigatieontvanger monteren

1. Bevestig de ontvangerplaat aan de beugel van de ontvanger met 1 bout ( $\frac{3}{8}$ " x  $3\frac{1}{4}$ "), 1 borgring,

## De navigatieontvanger op de machine monteren

1. Monteer de ontvanger op de beugel met 4 bouten (5 x 16 mm) en 4 ringen.

**Opmerking:** Zorg ervoor dat beide pijlen naar de voorkant van de machine wijzen.

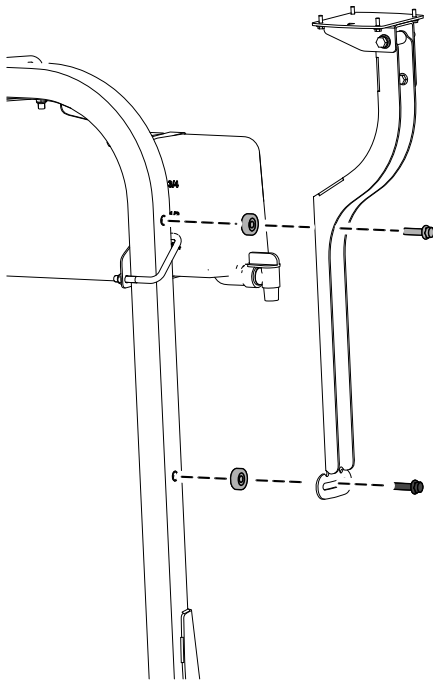

**Figuur 102**

g421248

2. Haal de bouten aan zodat u lichte weerstand voelt wanneer u de ontvangerplaat draait.
3. Stel de ontvangerplaat gelijk af in de breedte.

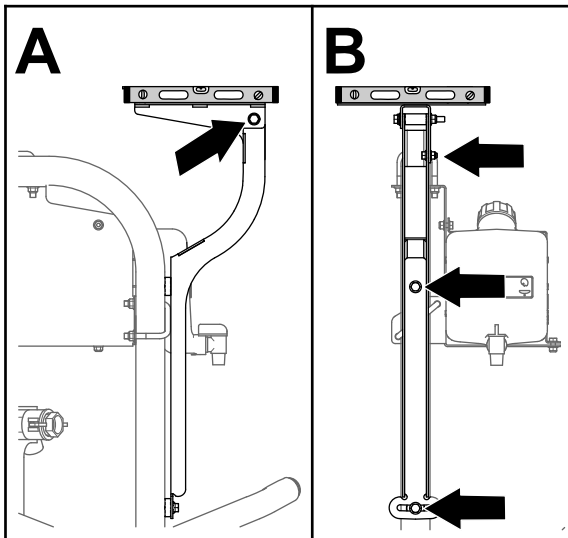

**Figuur 103**

g200675

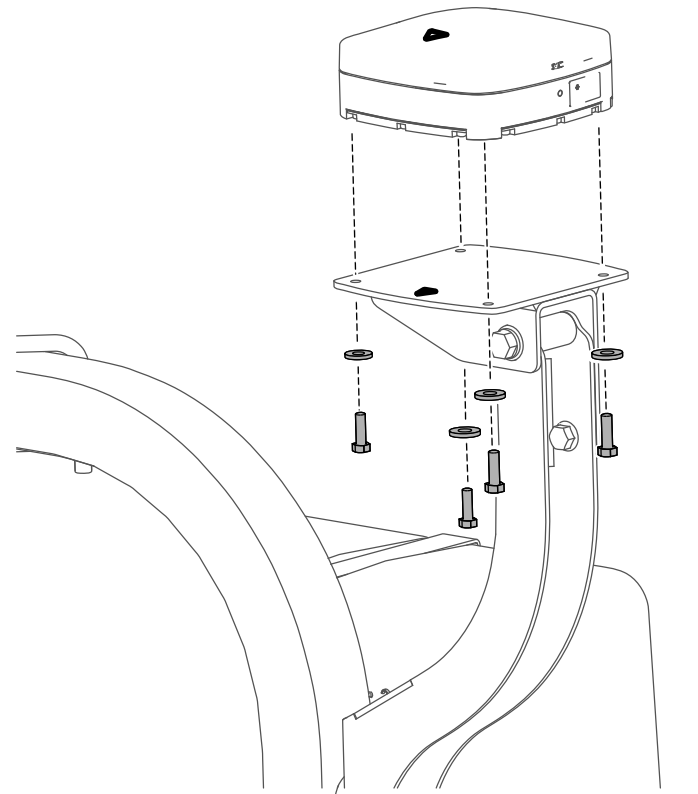

**Figuur 104**

g421249

2. Draai de 3 bouten vast met 576 tot 712 N·cm.

4. Haal de flenskopbout (5/16" x 3/4") en flensborgmoer (5/16") aan met 1978 tot 2542 N·cm.
5. Stel de ontvangerplaat gelijk af in de lengterichting.
6. Haal de bout (3/8 x 3-1/4 inch) en de flensborgmoer (3/8 inch) aan met een torsie van 37 tot 45 N·m.

# 22

## De antennes van de modem op de machine monteren

Benodigde onderdelen voor deze stap:

1	Antennebevestiging
2	Popnagel
2	Magneet
1	Antenne van modem
1	Antenne met grote versterking (afzonderlijk verkrijgbaar)

## De antennes van de modem monteren

1. Monteer de beugel van de antenne van de modem op de rolbeugel.

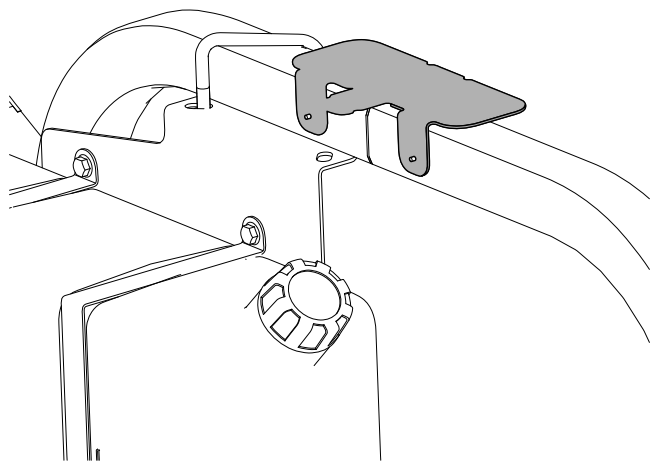

Figuur 105

g421243

2. Verwijder vet of olie van het oppervlak waarop de antenne wordt bevestigd.
3. Verwijder de achterkant van de dubbelzijdige plakstrip en plak de antenne op de bevestiging.

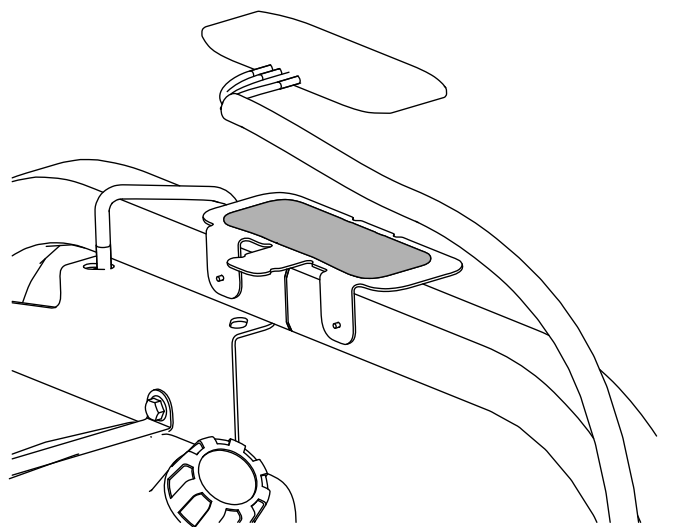

Figuur 106

g421244

4. Bevestig de antenne en de kabelboom aan de bevestiging met 3 kabelbinders.

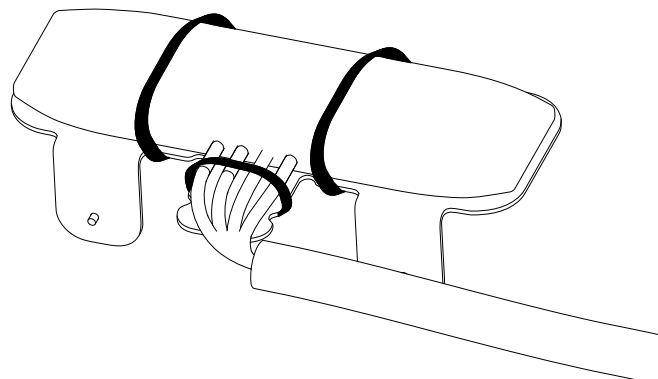

Figuur 107

g421742

5. Monteer de antenne met grote versterking (afzonderlijk verkrijgbaar):
  - Machines zonder kap – plaats de antenne bovenop de rolbeugel.
  - Machines met kap – bevestig de antenne bovenop de kap met de meegeleverde tapekussens.

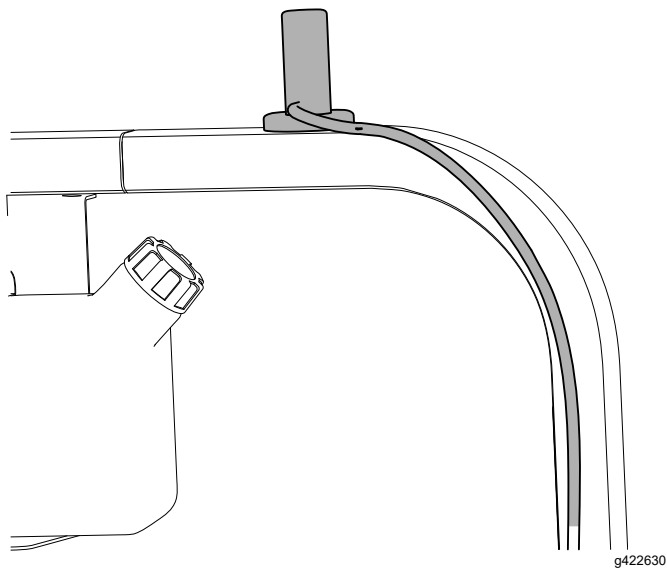

**Figuur 108**

g422630

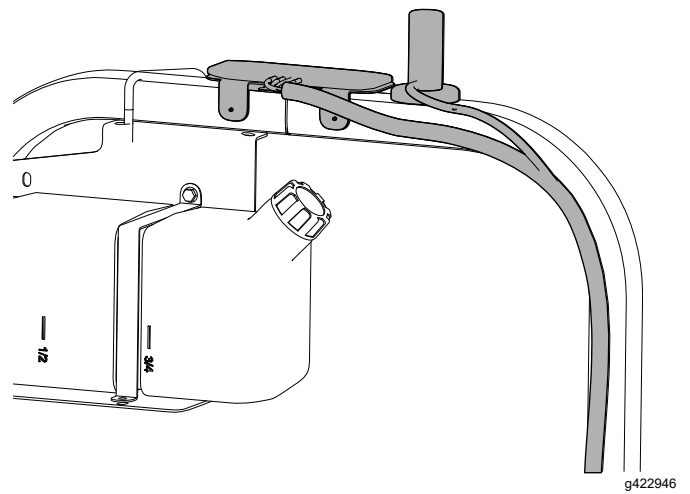

**Figuur 110**

g422946

## De kabelbomen van de antenne van de modem leiden

1. Leid de kabelbomen van de antenne van de modem naar rechts, langs de rolbeugel.



**Figuur 109**

g422945

2. Leid de kabelboom naar beneden en naar voren.

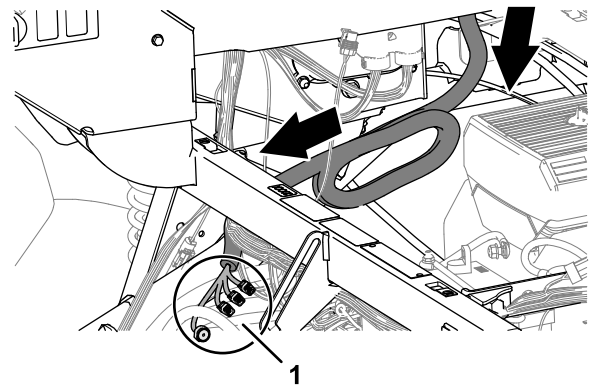

**Figuur 111**

g314602

1. Connectoren (kabelboom van antenne van modem)

# 23

## De kabels voor de navigatiecomponenten monteren

Benodigde onderdelen voor deze stap:

1	Kabelboomadapter
1	Data- en elektrische kabelboom
8	Kabelbinder

## De data- en elektrische kabelboom voor navigatie identificeren

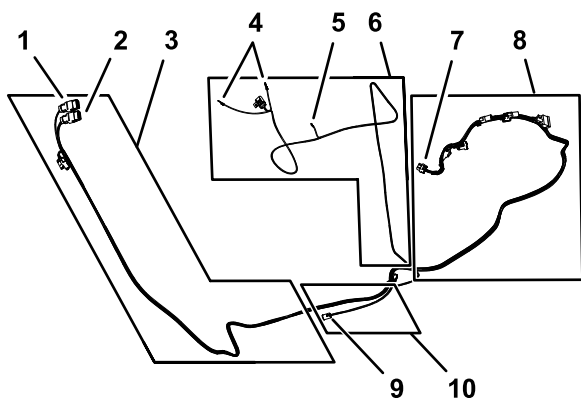

Figuur 112

g310848

1. Connector met 12 contacten - navigatieontvanger AGI4 A-CONNECTOR (GRIJS)
2. Connector met 12 contacten - navigatieontvanger AGI4 B-CONNECTOR (ZWART)
3. Aftakking van 302 cm van datakabelboom (navigatieontvanger)
4. Ringconnectoren (naar plus- en minpool van accu)
5. Vrouwelijke connector (geschakeld vermogen)
6. Aftakking van 270,5 cm van voedingskabel
7. Connector met 26 contacten - (bedieningspaneel)
8. Aftakking van 226 cm van datakabelboom (bedieningspaneel)
9. Connector met 4 pinnen (koppeling achterste kabelboom) - CAN 2 ASC 10 BUS
10. Aftakking van 34 cm van de datakabelboom (koppeling achterste kabelboom)

## De data- en elektrische kabelboom voor navigatie aansluiten op de navigatieontvanger

1. Leid de aftakking van 302 cm van de data- en elektrische kabelboom voor navigatie langs de rechter rolbeugelbuis, met de connector met 12 contacten (**grijs**) en de connector met 12 contacten (**zwart**) omhoog naar de navigatieontvanger.
2. Sluit de 2 connectoren aan de lange kant van de connector met 12 contacten van de datakabelboom met de aanduiding AGI4 A KEY (GRIJS) aan op de connectorsleuven in de adapterkabelboom.

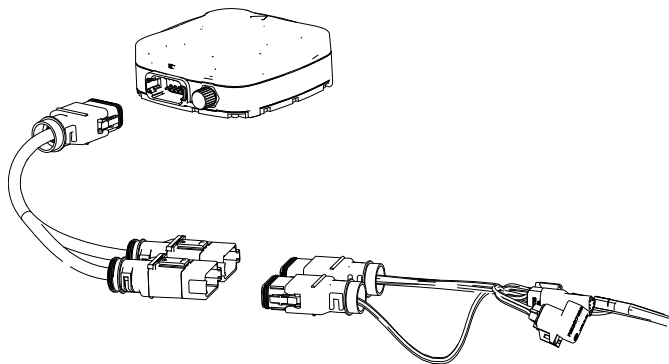

Figuur 113

g420537

3. Steek de adapterkabelboom in de ontvanger.

## De data- en de elektrische kabelboom voor navigatie langs de rechterkant van de machine leiden

1. Leid de data- en elektrische kabelboom voor navigatie langs de rechter rolbeugelbuis en de kabelboom van de antenne van de modem naar de dwarsbalk voor de stoelsteun.

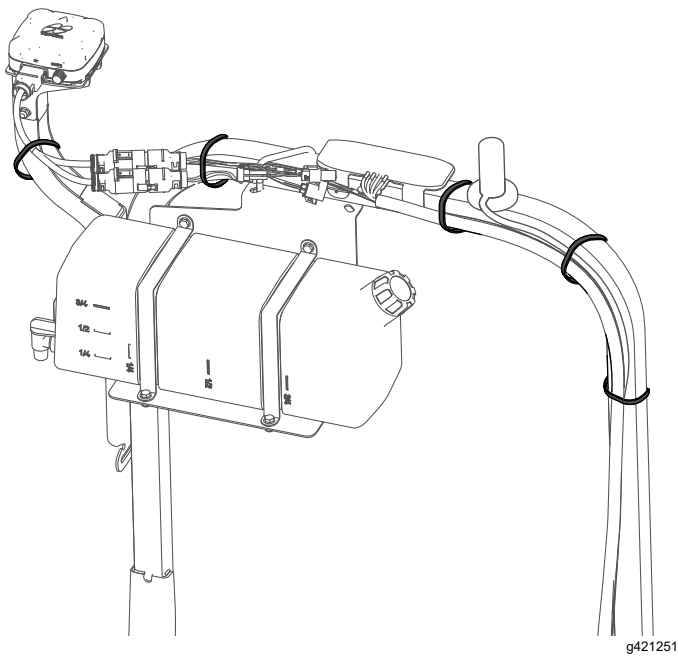

**Figuur 114**

g421251

2. Bevestig de kabelboom met kabelbinders aan de rolbeugel.

**Opmerking:** Zorg dat er speling is op de kabelboom tussen de connectors met 12 contacten en de kabelbinder.

3. Leid de aftakking van 227 cm van de data- en elektrische kabelboom voor navigatie langs de onderkant van het bedieningspaneel van de machine.

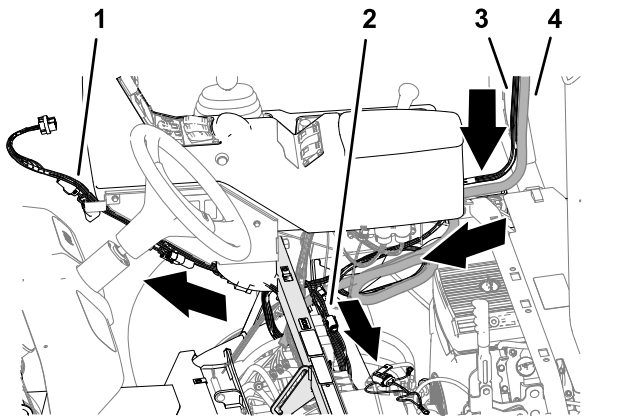

**Figuur 115**

g314627

- |   |  |
|---|--|
| 1. Kabelboomafpakking van 227 cm (data- en elektrische kabelboom voor navigatie)              | 3. Data- en elektrische kabelboom voor navigatie |
| 2. Aftakking van 258 cm van voedingskabelboom (data- en elektrische kabelboom voor navigatie) | 4. Kabelboom van antenne van modem               |

4. Leid de aftakking van 258 cm van de data- en elektrische kabelboom voor navigatie langs de schokbrekerbuis en naar de accu.

## De CAN 2/ASC10 voedingsconnector aansluiten

1. Breng de magnetische bevestiging van de achterste kabelboom aan op het bovenste buisframe rechts van de machine.

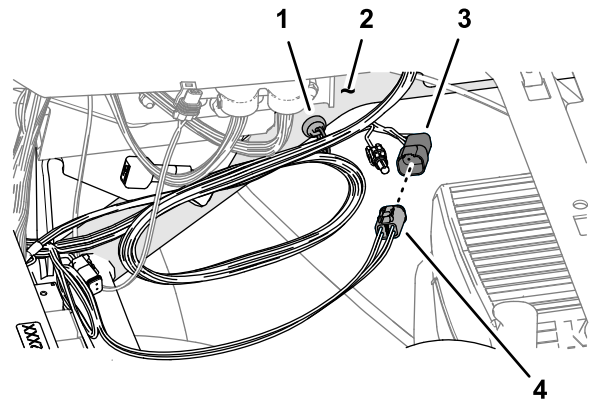

**Figuur 116**

g315375

- |  |   |
|--|---|
| 1. Magnetische bevestiging (achterste kabelboom) | 3. Connector met 4 contacten (met de aanduiding ASC10 PWR & CAN FROM X30 - achterste kabelboom) |
| 2. Bovenste buisframe rechts                     | 4. Connector met 4 pinnen (met de aanduiding CAN 2 ASC 10 BUS - datakabelboom)                  |

2. Steek de connector met 4 pinnen met de aanduiding CAN 2 ASC 10 BUS van de datakabelboom in de connector met 4 contacten met de aanduiding ASC10 PWR & CAN FROM X30 van de achterste kabelboom.

# 24

## Het display monteren

Benodigde onderdelen voor deze stap:

1	Displaybevestiging
3	Flenskopbout (6 x 12 mm)
2	U-bout (5/16")
4	Flenskopbout (5/16" x 3/4")
8	Flensborgmoer (5/16")
1	Bal
1	Displayarm

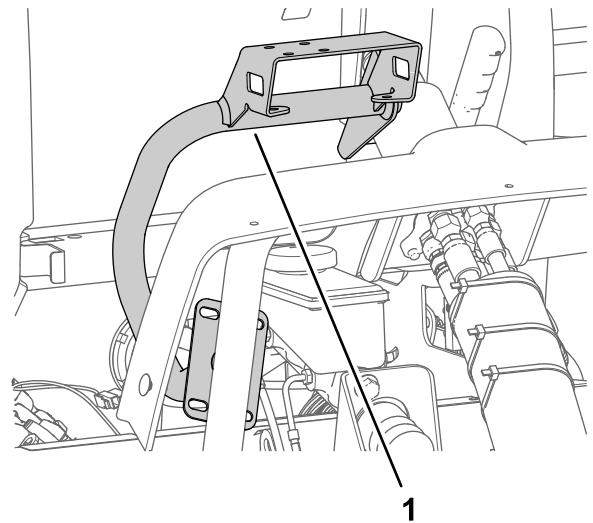

Figuur 118

g201211

1. Monitorbeugel

## Het stuurwiel verwijderen

1. Gebruik een stukje tape om de positie van het stuurwiel op de stuurklep te markeren.

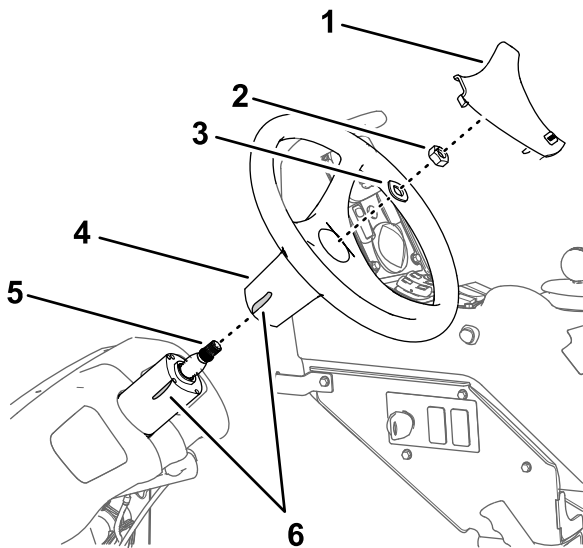

Figuur 117

g201190

1. Stuurwielkap
2. Moer (5/8")
3. Ring (5/8")
4. Stuurwiel
5. As (stuurklep)
6. Tape

2. Verwijder de kap van het stuurwiel.
3. Verwijder de moer (5/8") en ring (5/8") waarmee het stuurwiel op de stuurklep bevestigd is, en verwijder het stuurwiel.

## De displaybevestiging monteren

1. Lijn de displaybevestiging uit op de machine zoals wordt afgebeeld.

2. Monteer de displaybevestiging op de behuizing van de stuurklep; gebruik de 3 flenskopbouten (6 x 12 mm).

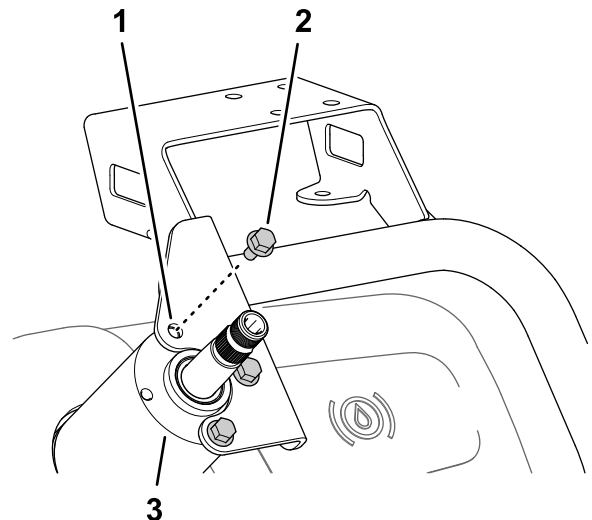

Figuur 119

g201179

1. Monitorbeugel
2. Flenskopbout (6 x 12 mm)
3. Behuizing (stuurklep)

3. Monteer de plaat van de displaybevestiging op de steunbuis van het chassis van de machine; gebruik de 2 U-bouten en 4 flensborgmoeren (5/16").

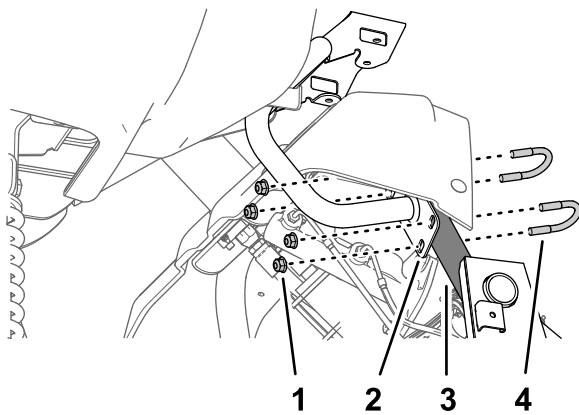

**Figuur 120**

g201180

- |                               |                               |
|-------------------------------|-------------------------------|
| 1. Flensborgmoer (5/16")      | 3. Steunbuis (machinechassis) |
| 2. Plaat (displaybevestiging) | 4. U-bout (5/16")             |

- Haal de 3 flenskopbouten (6 x 12 mm) van de stuurklep aan met een torsie van 972 tot 1198 N·cm; haal de flensborgmoeren aan de steunbuis aan met 1978 tot 2542 N·cm.

## Het display op de bevestiging monteren

- Monteer de bal op de beugel voor de displaybevestiging; gebruik hierbij de 4 flenskopbouten (5/16" x 3/4") en 4 flensborgmoeren (5/16").

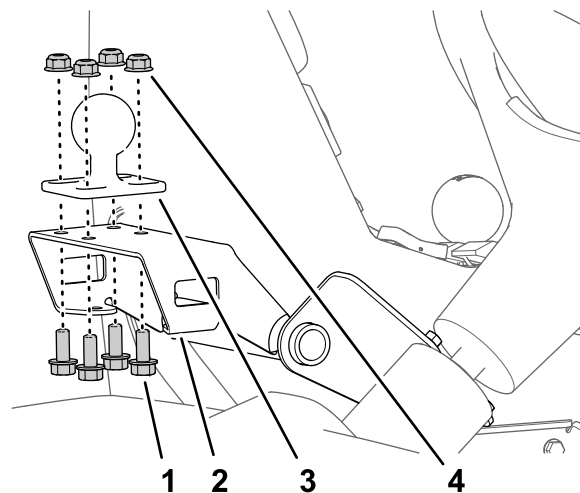

**Figuur 122**

g201181

- |                                |                          |
|--------------------------------|--------------------------|
| 1. Beugel (displaybevestiging) | 3. Bal                   |
| 2. Flenskopbout (5/16" x 3/4") | 4. Flensborgmoer (5/16") |

- Haal de bouten en moeren aan met 1978 tot 2542 N·cm.
- Monteer de kogelfitting van het display en de bal van de machine op de lange displayarm.

## Het stuurwiel monteren

- Lijn de tapemarkering op het stuurwiel uit met de tapemarkering op de behuizing van de stuurklep.

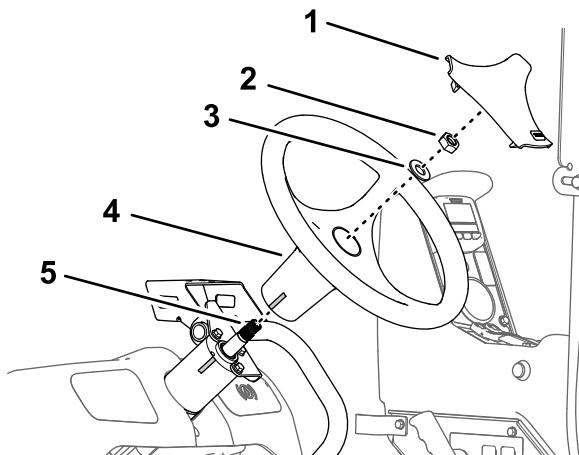

**Figuur 121**

g201184

- |                 |                   |
|-----------------|-------------------|
| 1. Stuurwielkap | 4. Stuurwiel      |
| 2. Moer (5/8")  | 5. As (stuurklep) |
| 3. Ring (5/8")  |                   |

- Monteer het stuurwiel op de as van de stuurklep met de eerder verwijderde ring (5/8") en moer (5/8").
- Draai de moer vast tot 206 à 254 N·m.
- Het deksel monteren.

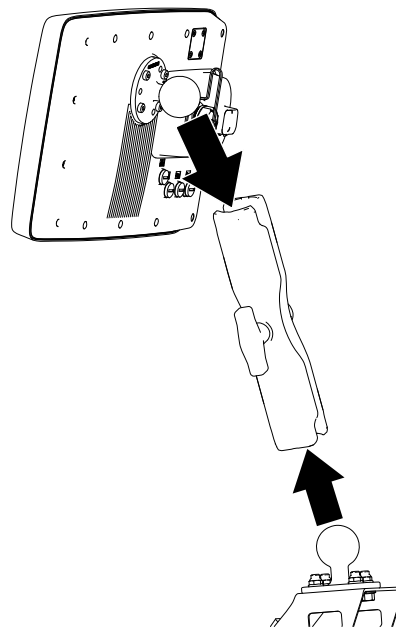

**Figuur 123**

g422949

4. Stel het display zo af dat het zichtbaar is vanaf de zitplaats van de bestuurder van de machine, en draai de knop van de displayarm handmatig aan.

# 25

## De datakabel aansluiten op het display

Geen onderdelen vereist

### De data- en elektrische kabelboom voor navigatie leiden en aansluiten op het display

1. Leid de aftakking van 227 cm van de data- en elektrische kabelboom voor navigatie (de aftakking met de connector met 26 contacten) omhoog en langs de steunbuis voor het display.
2. Sluit de datakabelboom voor navigatie aan op de monitor.

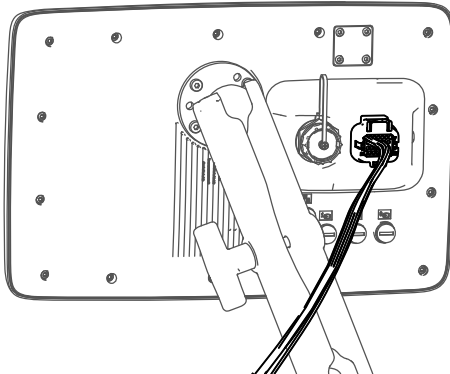

Figuur 124

g422947

### De afsluitresistor verwijderen

Verwijder de afsluitresistor van de connector met 6 contacten met de aanduiding CAN 2 TERMINATOR van de datakabel zoals afgebeeld.

**Opmerking:** U hebt de oude afsluitresistor niet meer nodig.

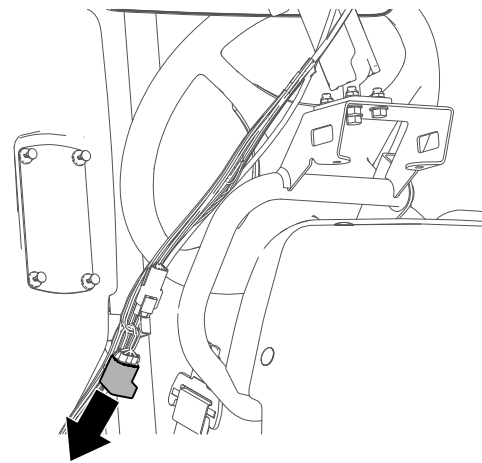

Figuur 125

g422948

# 26

## De datakabelboom van de modem op de machine monteren

Benodigde onderdelen voor deze stap:

1	Datakabelboom modem - 300 cm
---	------------------------------

### De datakabelboom van de modem aansluiten op het display

Schroef de connector van de kabelboom van de modem in het display.

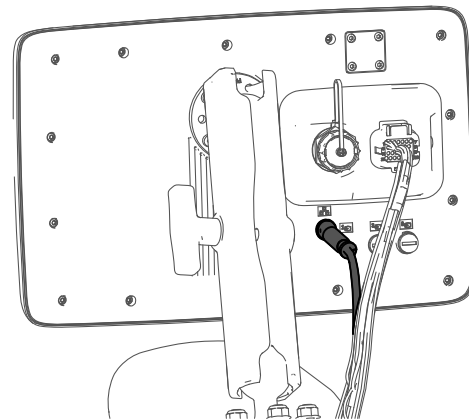

Figuur 126

g420566

## De kabelboom van de modem leiden

1. Leid de datakabelboom van de modem langs de datakabelboom voor het display.
2. Leid de datakabelboom van de modem onder de schokbrekerbuis van de machine.
3. Leid de datakabelboom van de modem langs de achterkant van de relais en naar beneden.

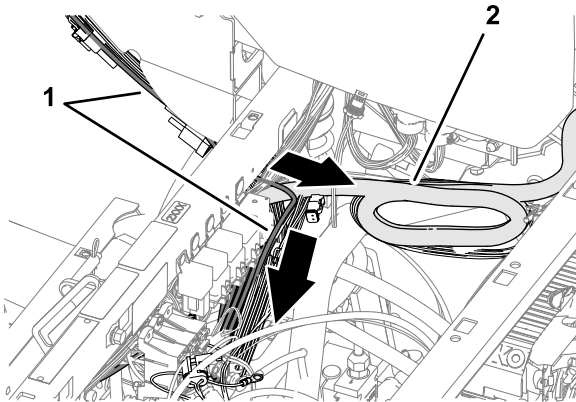

g315307

**Figuur 127**

1. Datakabelboom (bedieningspaneel)
2. Datakabelboom van modem

4. Lijn de connector met 4 pinnen met de aanduiding ETHERNET CL-55 van de datakabelboom van de modem uit in de buurt van de 4 connectoren voor de kabelboom van de antenne van de model, zoals afgebeeld.

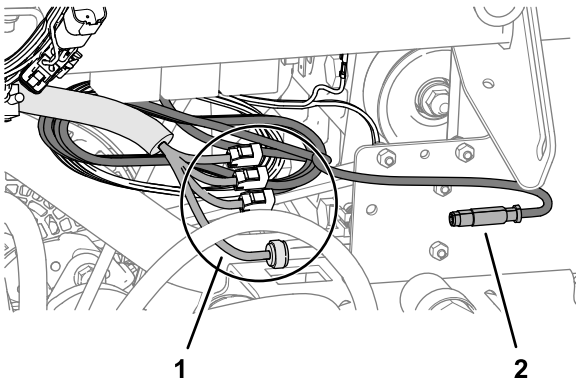

g315308

**Figuur 128**

1. Connectoren (kabelboom van antenne van modem)
2. Connector met 4 pinnen (met de aanduiding ETHERNET CL-55 - datakabelboom van modem)

## De data- en de elektrische kabelboom voor navigatie, de kabelboom van de antenne van de modem en de datakabelboom van de modem bevestigen

1. Bundel aan het bovenste buisframe rechts de data- en de elektrische kabelboom voor navigatie, en de kabelboomafkapping CAN 2 ASC 10 BUS met de bijgeleverde kabelboom van het spuitsysteem. Gebruik hiervoor 2 kabelbinders.
2. Bundel de kabelboom van de antenne van de modem en bevestig deze met 2 kabelbinders aan de bijgeleverde kabelboom van het spuitsysteem.

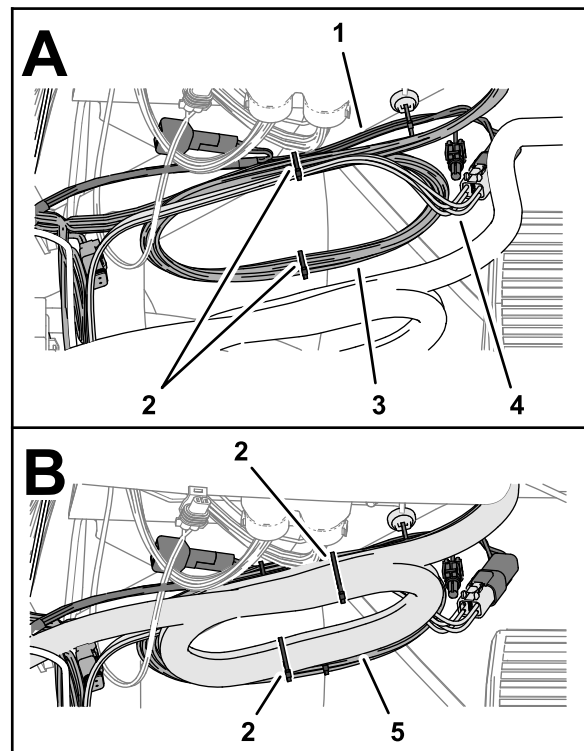

g315764

**Figuur 129**

1. Bijgeleverde kabelboom
2. Kabelbinders
3. Data- en elektrische kabelboom voor navigatie
4. Kabelboomafkapping CAN 2 ASC 10 BUS
5. Kabelboom van antenne van modem

3. Bevestig de datakabelboom van de modem en de data- en elektrische kabelboom voor navigatie met een kabelbinder aan de monitorbuis.

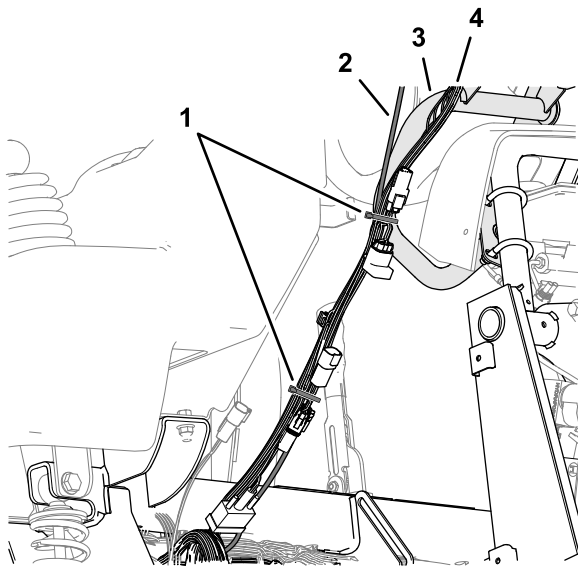

**Figuur 130**

g315768

- |                            |  |
|----------------------------|--|
| 1. Kabelbinder             | 3. Monitorbuis                                   |
| 2. Datakabelboom van modem | 4. Data- en elektrische kabelboom voor navigatie |

4. Bevestig de datakabelboom van de modem en de data- en elektrische kabelboom voor navigatie met een kabelbinder.

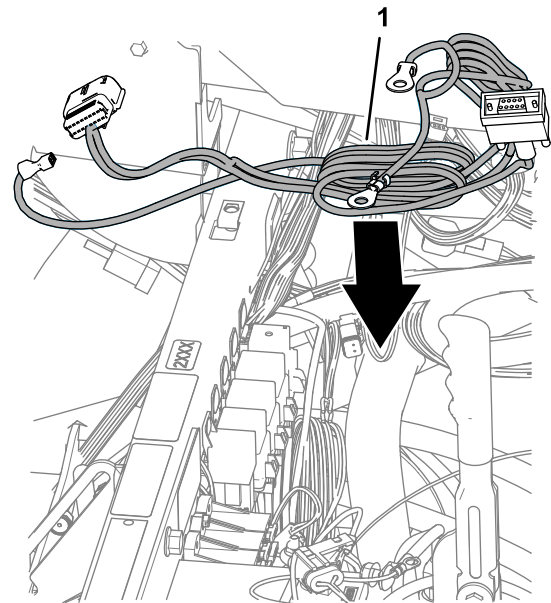

**Figuur 131**

g315593

1. Voedingskabelboom van modem

2. Leid de ringconnectoren van de voedingskabelboom van de modem met de aanduiding BATTERY (accu) en GROUND (aarding) naar de accu.

# 27

## De voedingskabelboom van de modem op de machine monteren

**Benodigde onderdelen voor deze stap:**

1	Voedingskabelboom van modem
---	-----------------------------

### Procedure

1. Lijn de voedingskabelboom van de modem uit met de machine.

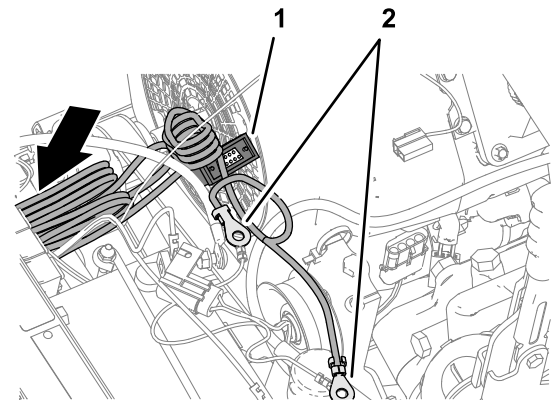

**Figuur 132**

g315594

- |   |   |
|---|---|
| 1. Connector met 9 pinnen (met de aanduiding RS232 - voedingskabelboom van modem) | 2. Ringconnectoren (met de aanduiding BATTERY (accu) en GROUND (aarding) - voedingskabelboom van modem) |
|---|---|

3. Leid de connector met 4 pinnen met de aanduiding ETHERNET CL-55 en de connector met 18 contacten met de aanduiding CL55 van de voedingskabelboom van de modem onder de zekeringhouder van de machine.

4. Leid aan de voorkant van de machine de connector met 4 pinnen met de aanduiding ETHERNET CL-55 en de connector met 18 contacten met de aanduiding CL55 van de

voedingskabelboom van de modem naar de machine zoals afgebeeld.

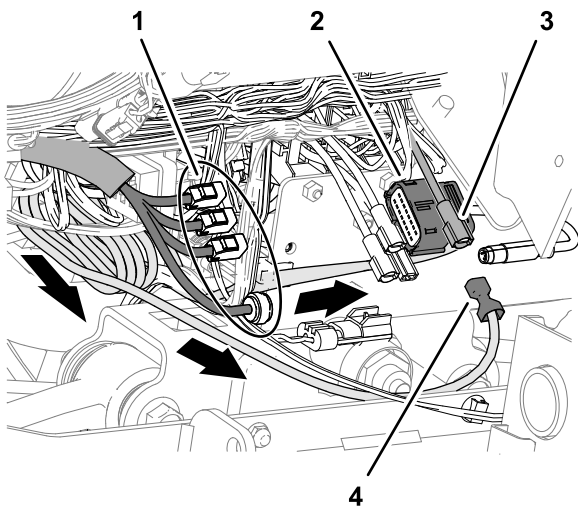

**Figuur 133**

g315595

- |   |   |
|---|---|
| <p>1. Connector met 4 pinnen (met de aanduiding ETHERNET CL-55 - datakabelboom van modem)</p> <p>2. Connector met 18 contacten (met de aanduiding CL55 - voedingskabelboom van modem)</p> | <p>3. Vrouwelijke connector (vermogen voor opties - zekeringhouder)</p> <p>4. Aansluiting (met de aanduiding SWITCHED (geschakeld) - voedingskabelboom van modem)</p> |
|---|---|

5. Steek de aansluiting van de voedingskabelboom van de modem met de aanduiding SWITCHED (geschakeld) in de vrouwelijke connector voor vermogen voor opties van de zekeringhouder.

**Opmerking:** Als de zekeringhouder van uw machine geen beschikbaar vermogencircuit voor opties heeft, monteer dan een extra zekeringhouder voor vermogen voor opties; raadpleeg uw erkende Toro distributeur.

6. Bundel in de buurt van de zekeringhouder de voedingskabel van de modem bij de connector met 9 pinnen met de aanduiding RS232 en bevestig de kabelboom met 2 kabelbinders zoals afgebeeld.

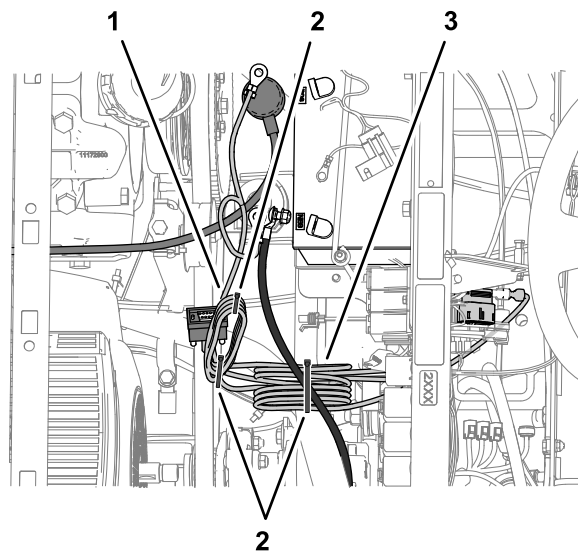

**Figuur 134**

g315843

- |  |   |
|--|---|
| <p>1. Bundel van voedingskabelboom van model (bij connector met 9 pinnen met de aanduiding RS232 - niet gebruikt)</p> <p>2. Kabelbinders</p> | <p>3. Bundel van voedingskabelboom van modem (bij minkabel van de accu)</p> |
|--|---|

7. Bundel de voedingskabel van de modem bij de minkabel van de accu, en bevestig de bundel met een kabelbinder aan de accukabel.
8. Plaats de zekering (10 A) in de aansluiting van de zekeringhouder (Figuur 135) voor het stroomcircuit voor opties dat u in stap 5 hebt gebruikt.

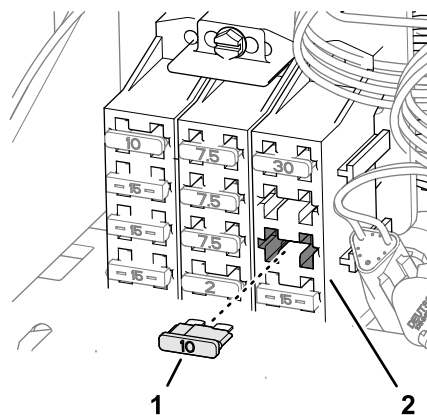

**Figuur 135**

g323085

- |                           |                          |
|---------------------------|--------------------------|
| <p>1. Zekering (10 A)</p> | <p>2. Zekeringhouder</p> |
|---------------------------|--------------------------|

# 28

## De CL-55 modem monteren

Benodigde onderdelen voor deze stap:

1	CL-55 modem
1	Beugel van modem
2	Bout (nr. 10- 24" x 1 $\frac{3}{8}$ "")
2	Borgmoer (nr. 10 - 24")
2	Magneet
2	Popnagel

### De modem op de machine monteren

1. Verwijder de druknagel waarmee de kabelboom van de machine aan de beugel van de steunstang is bevestigd.

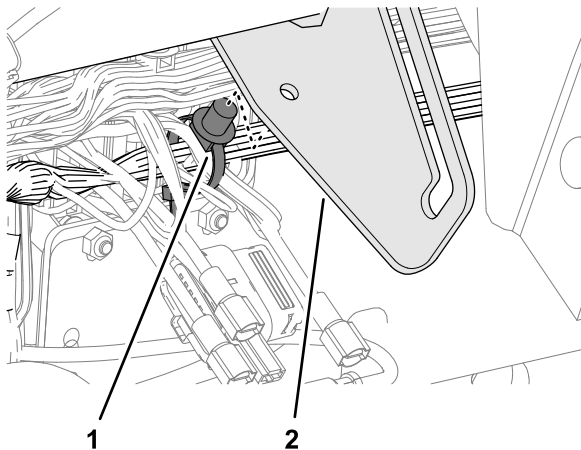

Figuur 136

g315555

1. Drukknagel (machinekabelboom)
2. Beugel van steunstang

2. Bevestig de modem; gebruik hierbij 2 bouten (nr. 10- 24" x 1 $\frac{3}{8}$ "") en 2 moeren (nr. 10 - 24").

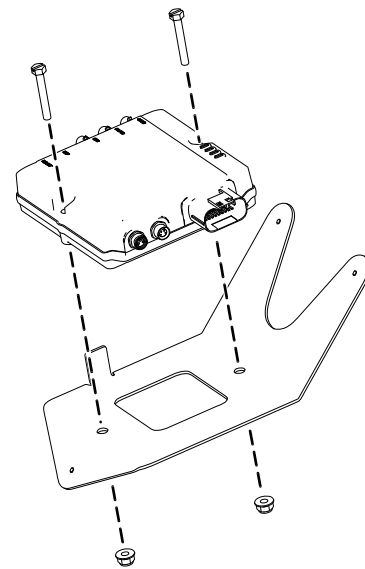

Figuur 137

g422629

3. Bevestig de magneten met de popnagels aan de beugel van de modem.

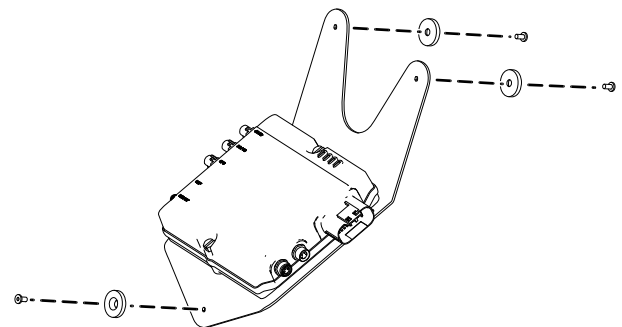

Figuur 138

g422627

4. Plaats de beugel van de modem onder de beugel van de steunstang en achter de flens van het machineframe.

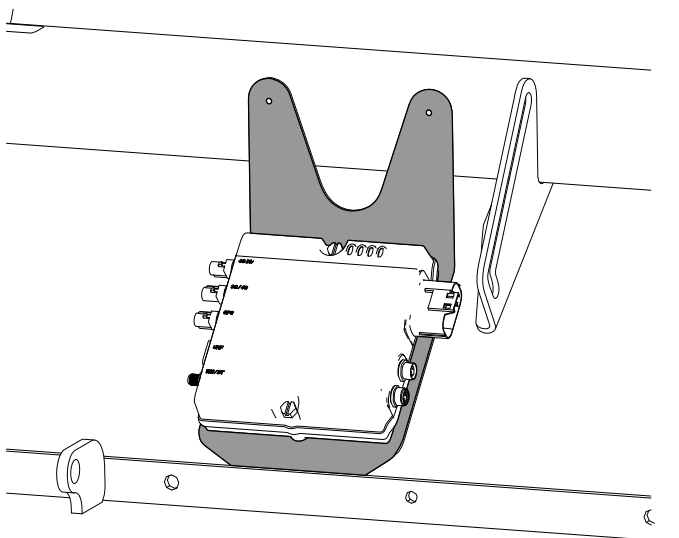

Figuur 139

g422628

5. Steek de bovenste drukknael van de kabelboom in de openingen in de beugel van de steunstang.

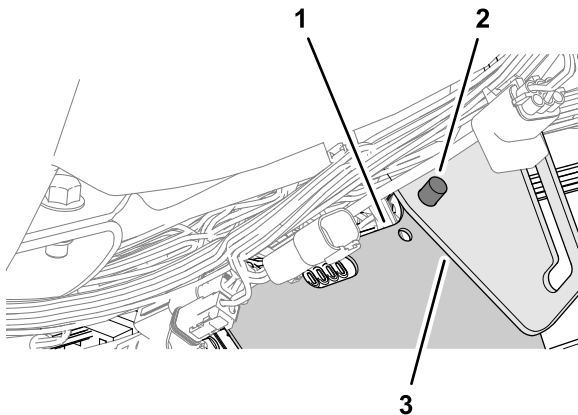

Figuur 140

g315554

1. Beugel van modem
2. Druknagel (machinekabelboom)
3. Beugel van steunstang

## De kabelboom van de antenne op de modem aansluiten

1. Steek de coaxiale connector van de kabelboom van de antenne van de modem met de aanduiding WiFi in de coaxiale poort van de CL-55 modem met de aanduiding WiFi/BT en maak de coaxiale connector vast.

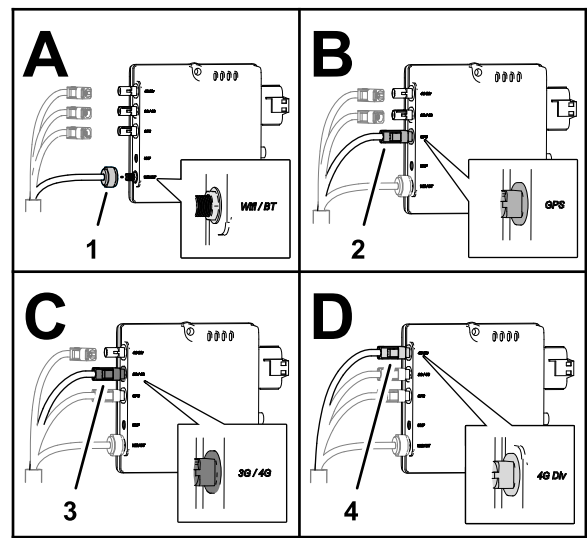

Figuur 141

g310538

1. Coaxiale connector (met de aanduiding WiFi ) kabelboom van antenne van modem
2. Blauwe coaxiale induwconnector (met de aanduiding GNSS - kabelboom van antenne van modem)
3. Violette coaxiale induwconnector (met de aanduiding LTE-1 - kabelboom van antenne van modem)
4. Rode coaxiale induwconnector (met de aanduiding LTE-2 - kabelboom van antenne van modem)

2. Steek de blauwe coaxiale induwconnector van de kabelboom van de antenne van de modem met de aanduiding GNSS in de connector van de CL-55 modem met de markering GPS, tot de connectoren goed vastzitten.
3. Steek de violette coaxiale induwconnector van de kabelboom van de antenne van de modem met de aanduiding LTE-1 in de connector van de CL-55 modem met de markering 3G / 4G, tot de connectoren goed vastzitten.
4. Steek de rode coaxiale induwconnector van de kabelboom van de antenne van de modem met de aanduiding LTE-2 in de connector van de CL-55 modem met de markering 4G Div, tot de connectoren goed vastzitten.

## De data- en voedingskabelboom van de modem op de modem aansluiten

1. Steek de connector met 4 pinnen van de datakabelboom van de modem met de aanduiding ETHERNET CL55 in de connector met 4 contacten (zonder aanduiding) van de CL-55 modem, en draai de kartelmoer van de connector met 4 pinnen vast.

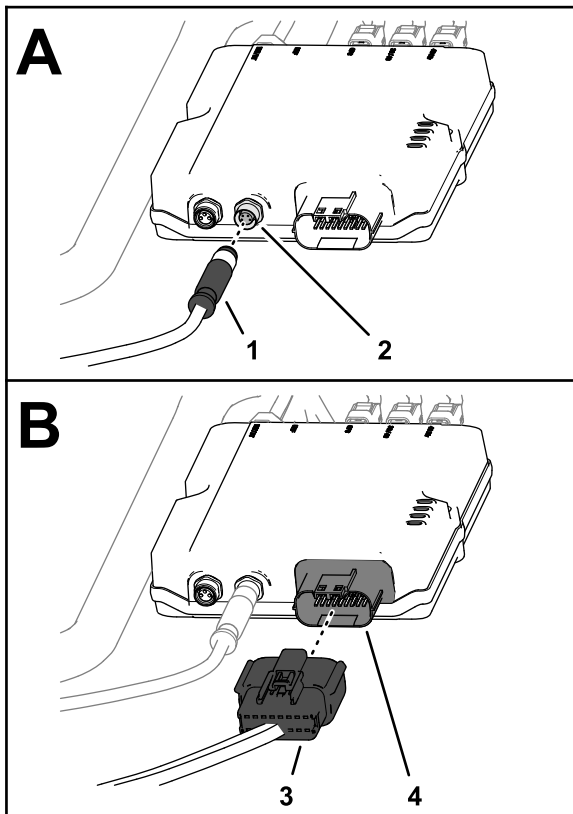

g310539

**Figuur 142**

- |   |  |
|---|--|
| 1. Connector met 4 pinnen (met de aanduiding ETHERNET CL55 - datakabelboom van modem) | 3. Connector met 18 contacten (met de aanduiding CL55 - voedingskabelboom van modem) |
| 2. Connector met 4 contacten (zonder aanduiding - CL-55 modem)                        | 4. Connector met 18 pinnen (CL-55 modem)   |

- 
2. Steek de connector met 18 contacten van de voedingskabelboom van de modem met de aanduiding CL55 in de connector met 18 pinnen van de CL-55 modem.

# 29

## De passieve resistor van de machinekabelboom verwijderen

Geen onderdelen vereist

### Procedure

Verwijder aan de binnenkant van het bedieningspaneel van de machine de passieve afsluitresistor van de connector met 3 pinnen zonder aanduiding van de machinekabelboom en bewaar deze.

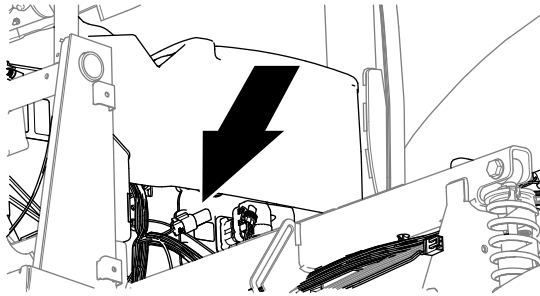

g315682

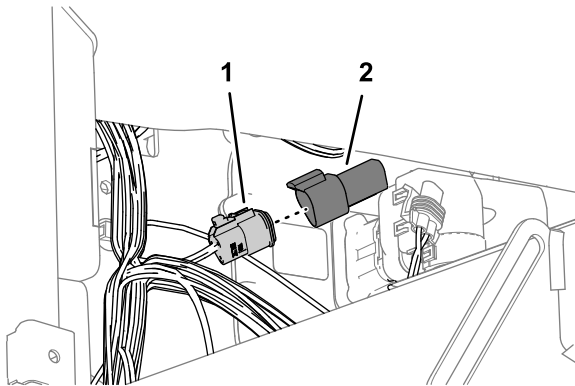

g315684

**Figuur 143**

1. Connector met 3 pinnen (zonder aanduiding - machinekabelboom)
2. Afsluitresistor (passief)

# 30

## De ISO-CAN-bus kabelboom monteren

Benodigde onderdelen voor deze stap:

- |   |                                |
|---|--------------------------------|
| 1 | ISO-CAN-bus kabelboom - 302 cm |
|---|--------------------------------|

### De ISO-bus kabelboom op de data- en elektrische kabelboom voor navigatie aansluiten

1. Leid aan de voorkant van het bedieningspaneel van de machine de connector met de aanduiding To ISOBUS (Naar ISOBUS) van de ISO-Can-bus kabelboom in de onderkant van het display.

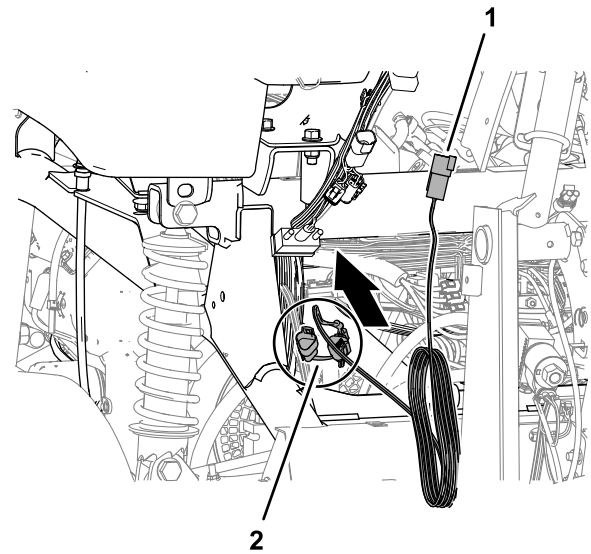

g315685

**Figuur 144**

1. Connector (met aanduiding To ISOBUS (Naar ISOBUS)- ISO CAN-bus kabelboom)
2. Connectoren (met aanduiding CAN PORT A EN TO TORO CAN BUS (CAN poort A en Naar Toro CAN-bus) - ISO-CAN-BUS KABELBOOM)

2. Verwijder de dop van de connector met 4 contacten met de aanduiding CAN 1 ISOBUS van de data- en elektrische kabelboom voor navigatie.

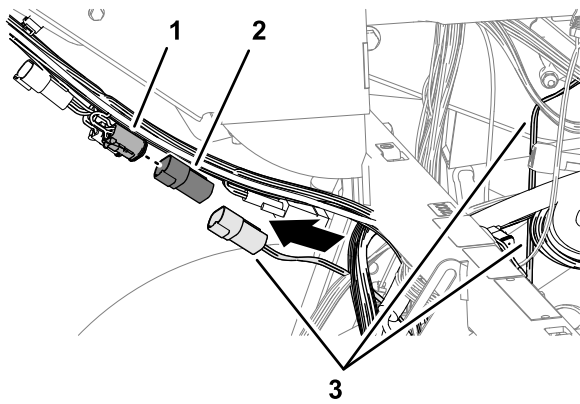

g315683

**Figuur 145**

1. Connector met 4 contacten (met de aanduiding CAN 1 ISOBUS - data- en elektrische kabelboom voor navigatie)
2. Dop

3. Steek de connector met 4 pinnen met de aanduiding TO ISOBUS (naar isobus) van de ISO-CAN-bus kabelboom in de connector met 4 contacten met de aanduiding CAN 1 ISOBUS van de data- en elektrische kabelboom voor navigatie.

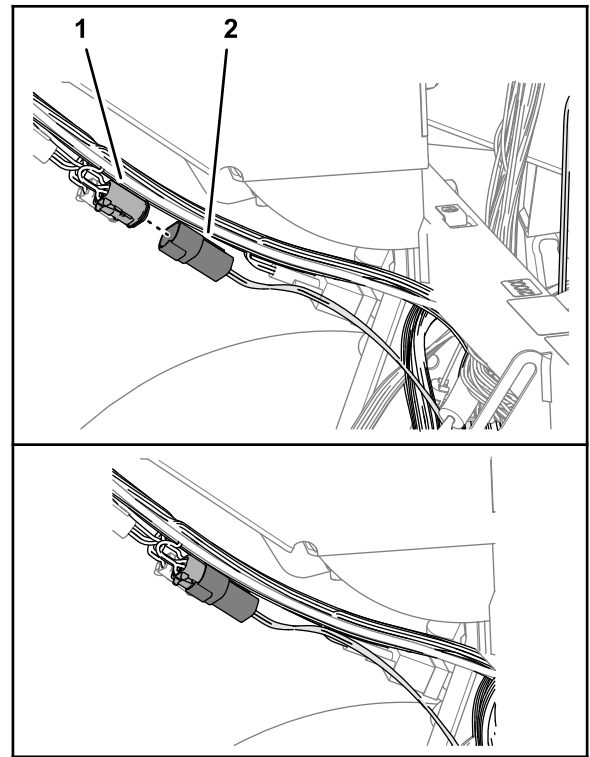

g315681

**Figuur 146**

1. Connector met 4 contacten (met de aanduiding CAN 1 ISOBUS - data- en elektrische kabelboom voor navigatie)
2. Connector met 4 pinnen (met aanduiding TO ISOBUS (naar isobus) - ISO-CAN-bus kabelboom)

4. Leid de connectoren met de aanduiding To TORO CANBUS (naar Toro CANBUS) en CAN PORT A (CAN poort A) van de ISO-CAN-bus kabelboom naar de zekeringhouder.

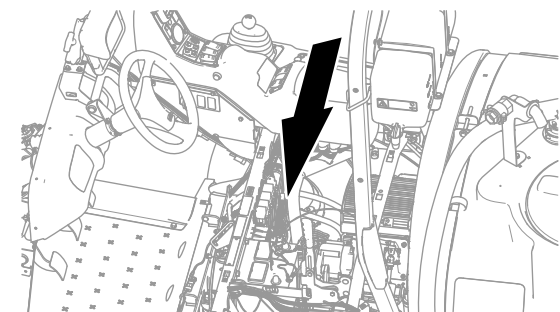

g324925

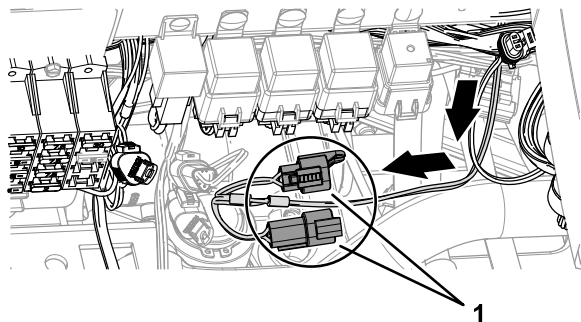

g324880

**Figuur 147**

1. Connectoren (met de aanduiding TO TORO CANBUS (naar Toro CANBUS) en CAN PORT A (CAN poort A) - ISO-CAN-bus kabelboom)

## De ISO bus kabelboom op de machinekabelboom aansluiten

1. Verwijder aan de zekeringhouder de dop van de connector met 3 contacten met de aanduiding CAN BUS DIAGNOSTICS (Diagnostiek Can-bus) van de machinekabelboom.

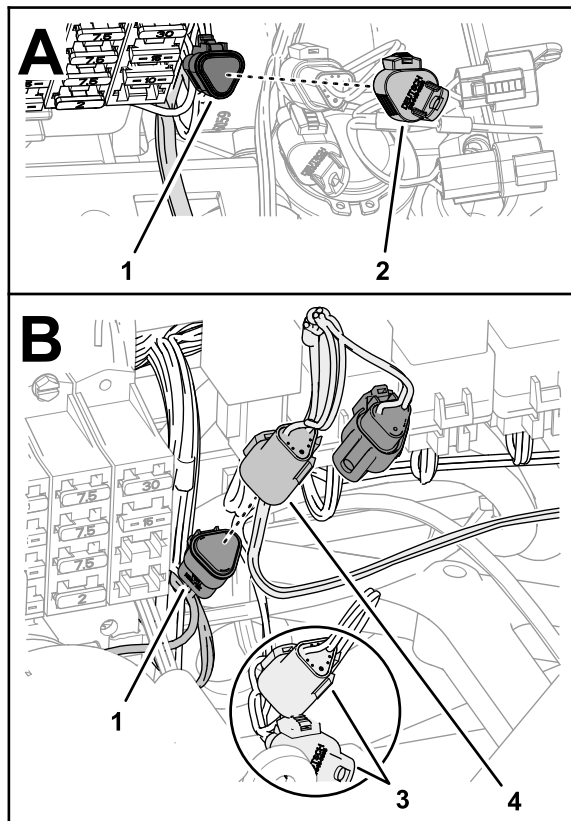

g324923

**Figuur 148**

1. Connector met 3 contacten (met de aanduiding CAN BUS DIAGNOSTICS (Diagnostiek Can-bus) - machinekabelboom)
2. Dop
3. Connectoren - bijgeleverde kabelboom van spuitsysteem (met de aanduiding DIAG. CONN. (Diagnostiek conn.) en CAN DIAGNOSTICS INTERCONNECT (CAN diagnostiek interconnectie) - niet aansluiten)
4. Connector met 3 pinnen (met aanduiding TO TORO CANBUS (naar Toro Canbus)- ISO CAN bus kabelboom)

2. Steek de connector met 3 pinnen met de aanduiding TO TORO CANBUS (naar Toro Canbus) van de ISO-CAN bus kabelboom in de connector met 3 contacten met de aanduiding CAN BUS DIAGNOSTICS (CAN bus diagnostiek) van de machinekabelboom.

**Belangrijk:** Sluit de kabelboomconnectoren met de aanduiding DIAG. CONN. (Diagnostiek conn.) en CAN DIAGNOSTICS INTERCONNECT (CAN diagnostiek interconnectie) van de achterste kabelboom niet aan.

## De ISO Bus kabelboom bevestigen

1. Bundel de ISO-CAN-bus kabelboom en bevestig hem met een kabelbinder aan de data- en elektrische kabelboom voor navigatie.

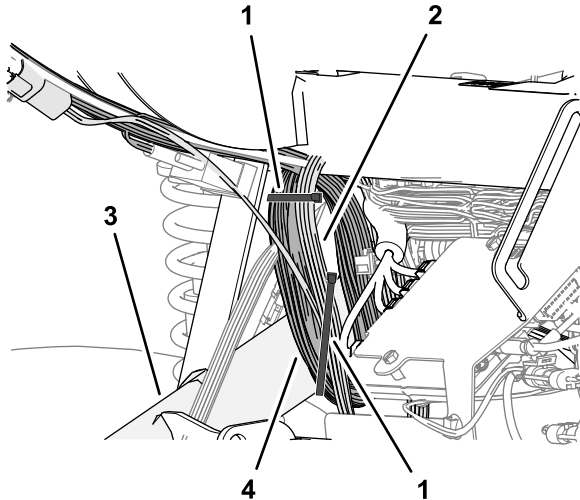

Figuur 149

g315869

- |                          |  |
|--------------------------|--|
| 1. Kabelbinder           | 3. Rechterframebuis                              |
| 2. ISO-CAN-bus kabelboom | 4. Data- en elektrische kabelboom voor navigatie |

2. Bevestig de ISO-CAN-bus kabelboom en data- en elektrische kabelboom voor navigatie met een kabelbinder aan de rechter framebuis zoals afgebeeld.

# 31

## De adapterkabelboom en afsluitresistor monteren

Benodigde onderdelen voor deze stap:

1	Adapterkabelboom - 13 cm
---	--------------------------

### Procedure

1. Verwijder aan de satellietontvanger de ISO-bus terminator voor de connector met 6 contacten van de GeoLink kabelboom en gooi de terminator weg.

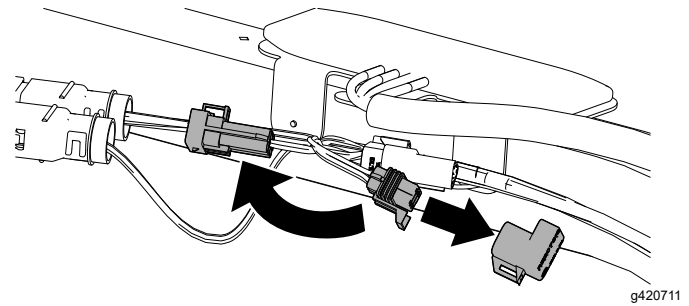

Figuur 150

g420711

2. Steek de connector met 6 pinnen van de adapterkabelboom van 13 cm in de stekker met 6 contacten van de GeoLink kabelboom.
3. Steek de resistor in de connector met 3 contacten van de adapterkabelboom.
4. Maak de adapterkabelboom met een kabelbinder vast aan de GeoLink kabelboom.

# 32

## De bedrading van de koppeling van de spuitpomp aansluiten

Geen onderdelen vereist

### Procedure

1. Koppel de connector met 2 contacten van de machinekabelboom aangeduid met SPRAY PUMP COIL (spoel van spuitpomp) af van de connector met 2 pinnen van de pompkoppeling.

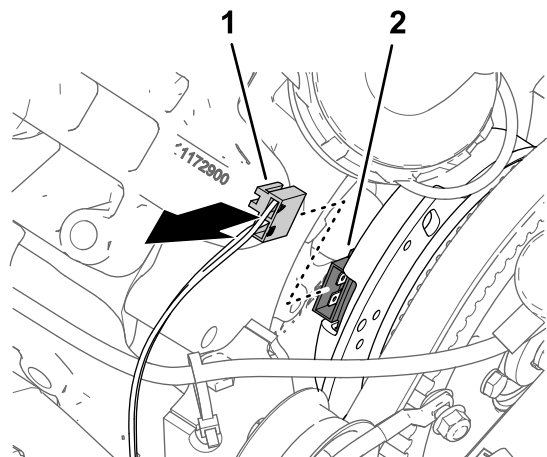

**Figuur 151**

g198155

1. Connector met 2 contacten – machinekabelboom (SPOEL VAN SPUITPOMP)
2. Connector met 2 pinnen (pompkoppeling)

2. Sluit de connector met 2 pinnen van de aftakking van 84 cm van de bijgeleverde kabelboom van het spuitsysteem aan op de connector met 2 contacten van de machinekabelboom met aanduiding SPRAY PUMP COIL (SPOEL VAN SPUITPOMP) ().

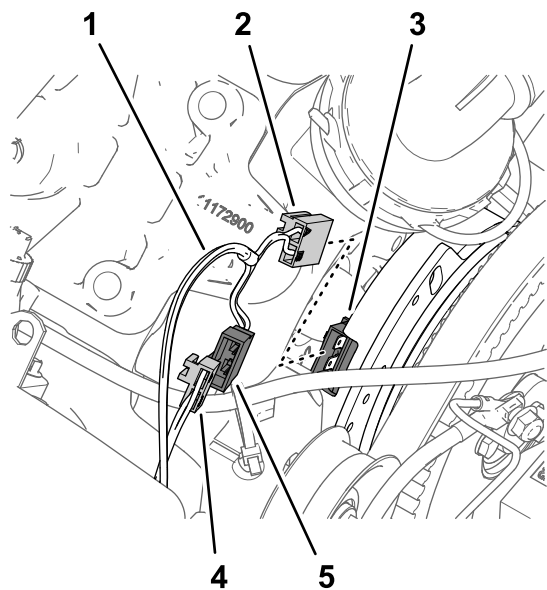

**Figuur 152**

g198144

1. Aftakking van bijgeleverde kabelboom van spuitsysteem – 84 cm
2. Connector met 2 contacten (zonder aanduiding - bijgeleverde kabelboom van spuitsysteem)
3. Connector met 2 pinnen (pompkoppeling)
4. Connector met 2 contacten – machinekabelboom (SPOEL VAN SPUITPOMP)
5. Connector met 2 pinnen (zonder aanduiding - bijgeleverde kabelboom van spuitsysteem)

3. Sluit de connector met 2 contacten van de bijgeleverde kabelboom van het spuitsysteem aan op de connector met 2 pinnen van de pompkoppeling.
4. Leid de kabelboomafzakking van 84 cm tegen de motor en de spuitpomp, maar zorg voor vrije ruimte tussen de kabelboom en de riem van de wisselstroomdynamo.

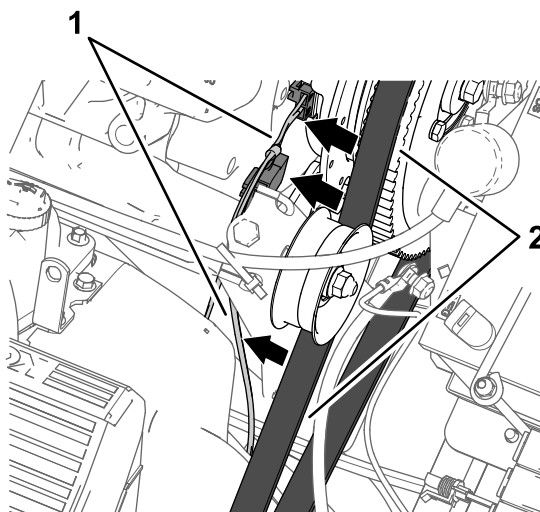

**Figuur 153**

g198156

1. Aftakking van bijgeleverde kabelboom van spuitsysteem – 84 cm
2. Riem van wisselstroomdynamo

# 33

## Onderdelen van het elektrische systeem monteren

Benodigde onderdelen voor deze stap:

1	Beugel van accu
1	Aanslag
2	Flensborgmoer (1/4")
1	Band
1	Accu (650 A)
1	Beugel van wisselstroomdynamo
1	Aandrijfpoelie, 279 mm
4	Bout (1/4" x 2 1/4")
1	Wisselstroomdynamo (60 A)
1	Flenskopbout (8 x 25 mm)
1	Flenskopbout (3/8" x 1 1/2")
1	V-riem

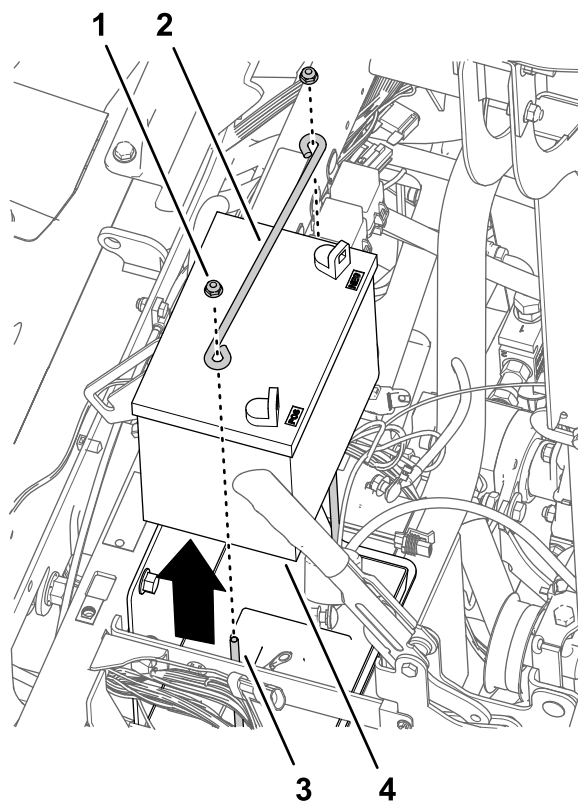

Figuur 154

g201188

1. Flensborgmoer (1/4")
2. Aandrukstang
3. J-bout
4. Accu (300 A)

## De accu (300 A) en accubeugel verwijderen

1. Verwijder de 2 flensborgmoeren en de aandrukstang van de 2 J-bouten waarmee de accu aan de accubeugel van de machine is bevestigd.

2. Verwijder de 2 J-bouten en de accubak van de accubeugel en gooi de 2 J-bouten weg.

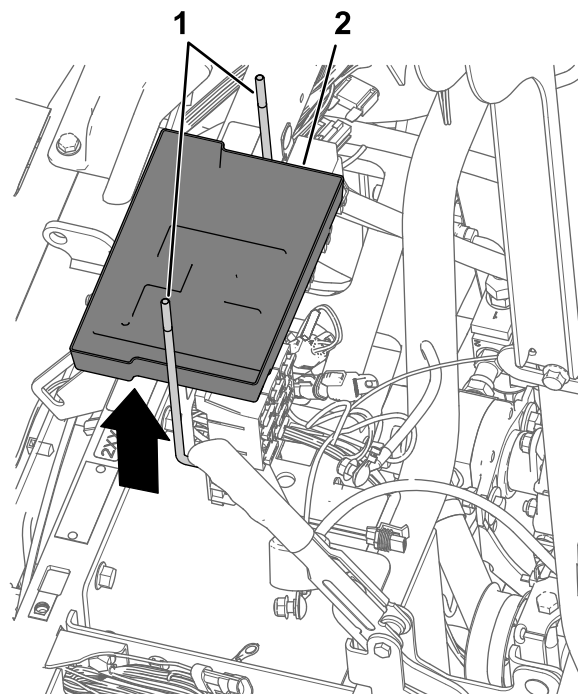

Figuur 155

g201187

1. J-bout
2. Accubak

- Haal de accu uit de machine.

**Opmerking:** U hebt de flensmoeren, aandrukstang en accu (300 A) niet meer nodig.

- Verwijder de 3 bouten (10-24 x 3/4") en 3 moeren (10-24) waarmee de zekeringhouders aan de accubeugel zijn bevestigd en bewaar de bouten en moeren.

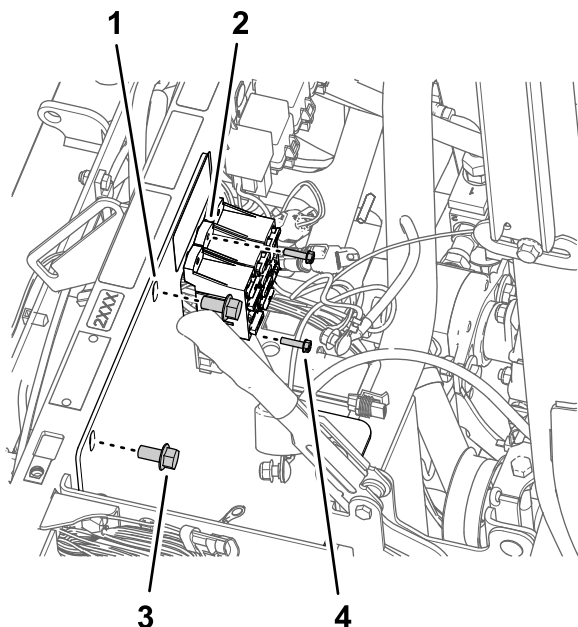

**Figuur 156**

g201185

- |                   |                               |
|-------------------|-------------------------------|
| 1. Aandrukstang   | 3. Flenskopbout (3/8" x 3/4") |
| 2. Zekeringhouder | 4. Bout (10-24 x 3/4")        |

- Verwijder de 2 flenskopbouten (3/8" x 3/4") waarmee de accubeugel aan de schokbrekerbuis van de machine is bevestigd en bewaar de flenskopbouten.
- Verwijder de 2 bouten (10-24 x 3/4"), 2 borgmoeren (10-24) en de kabelclip waarmee het aardingsblok en de kabel aan de beugel van de accu zijn bevestigd en bewaar de bouten en borgmoeren.

**Opmerking:** Gooi de kabelclip weg.

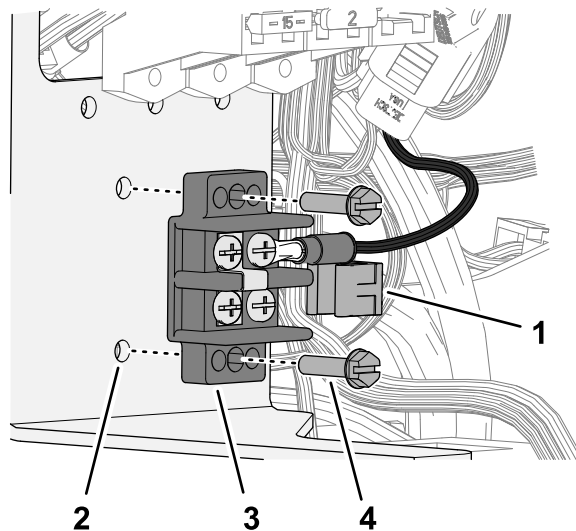

**Figuur 157**

g365226

- |                    |                        |
|--------------------|------------------------|
| 1. Kabelclip       | 3. Aardingsblok        |
| 2. Beugel van accu | 4. Bout (10-24 x 3/4") |

- Verwijder de beugel van de accu van de machine en gooi deze weg.

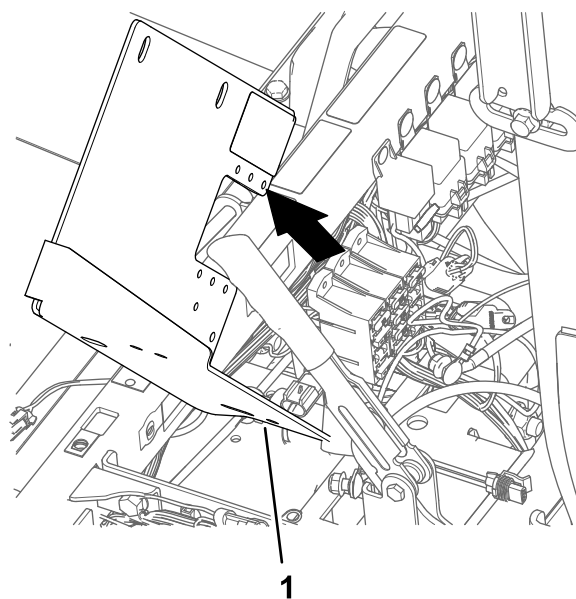

**Figuur 158**

g201186

- Beugel van accu

## De beugel van de accu monteren

- Monteer 2 aanslagen op de beugel van de accu met 2 flensborgmoeren (1/4").

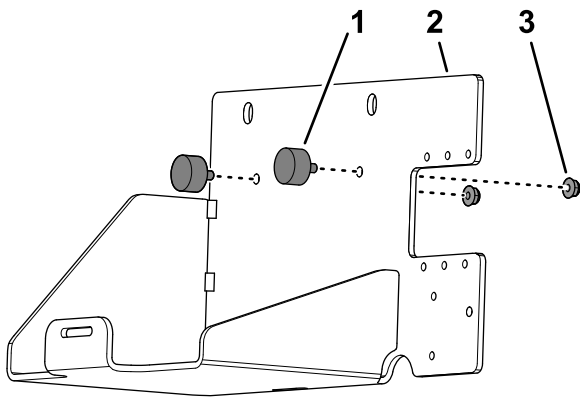

**Figuur 159**

g365210

1. Aanslag
2. Beugel van accu
3. Flensborgmoer (1/4")

2. Monteer de band door de 2 sleuven in de beugel van de accu.

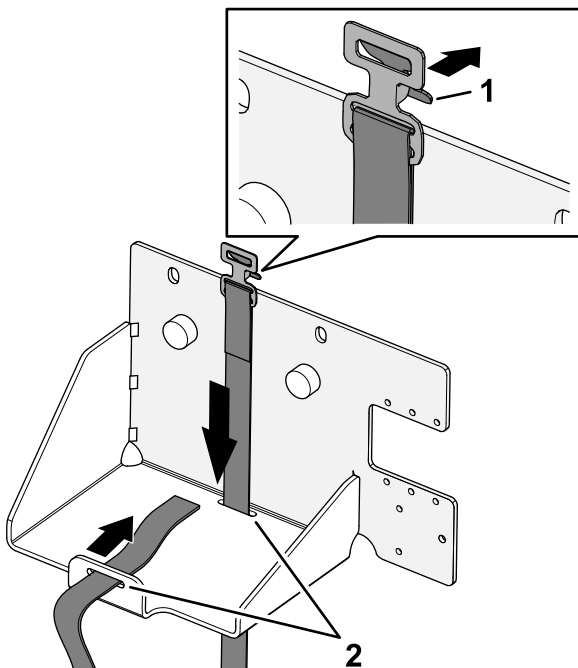

**Figuur 160**

g365211

1. Sluiting (bandgesp)
2. Sleuf (beugel van accu)

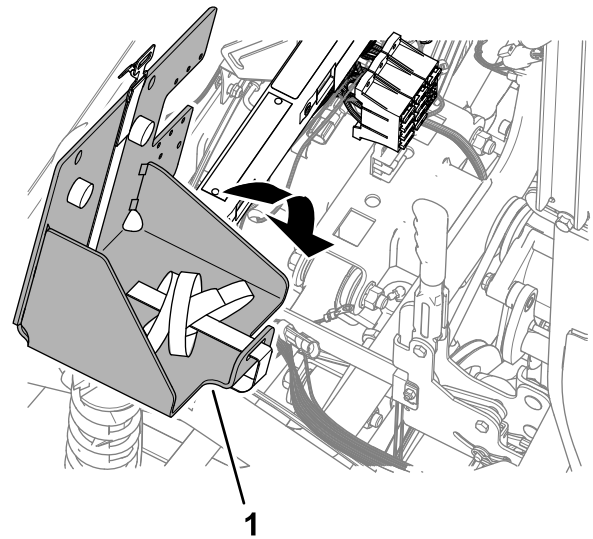

**Figuur 161**

g365247

1. Beugel van accu

2. Monteer de beugel van de accu aan de schokbrekerbuis met de 2 eerder verwijderde flenskopbouten (3/8" x 3/4").

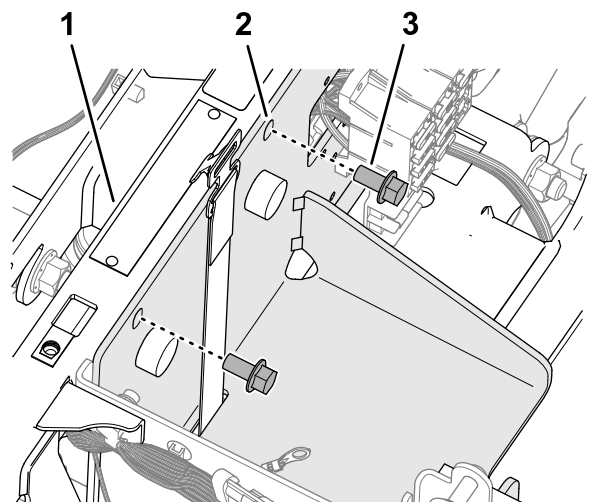

**Figuur 162**

g365259

1. Schokbrekerbuis
2. Beugel van accu
3. Flenskopbout (3/8" x 3/4")

3. Draai de flenskopbouten vast met een torsië van 37 tot 45 N·m.

4. Bevestig het aardingsblok en de beugel van de accu met de 2 bouten (10-24 x 3/4") en 2 borgmoeren (10-24) die u eerder hebt verwijderd en bevestig de kabelclip aan de rand van de beugel.

## De accubeugel en accu (650 A) monteren

1. Lijn de nieuwe accubeugel uit met de schokbrekerbuis van de machine en de zekeringhouders.

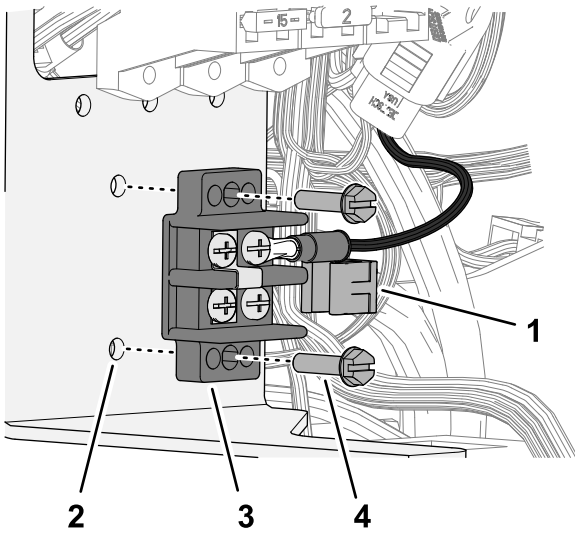

**Figuur 163**

g365226

- |                    |                      |
|--------------------|----------------------|
| 1. Kabelclip       | 3. Aardingsblok      |
| 2. Beugel van accu | 4. Bout (10-24 x ¾") |

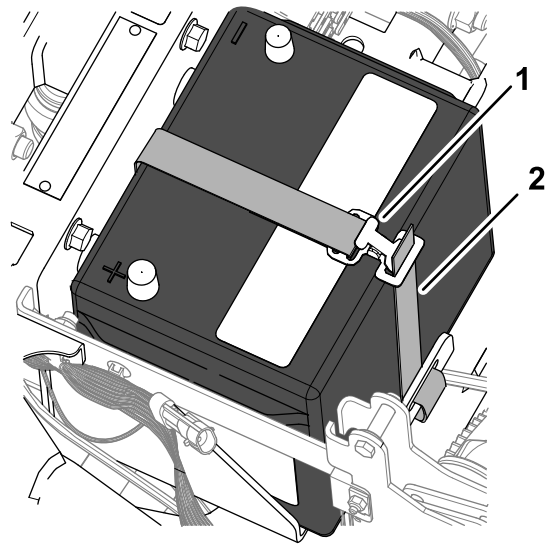

**Figuur 165**

g365262

- |                      |                                     |
|----------------------|-------------------------------------|
| 1. Gesp van accuband | 2. Band (bevestigingsband van accu) |
|----------------------|-------------------------------------|

5. Bevestig de zekeringhouders aan de beugel van de accu; gebruik hiervoor de 3 eerder verwijderde bouten (10-24 x ¾") en 3 moeren (10-24).

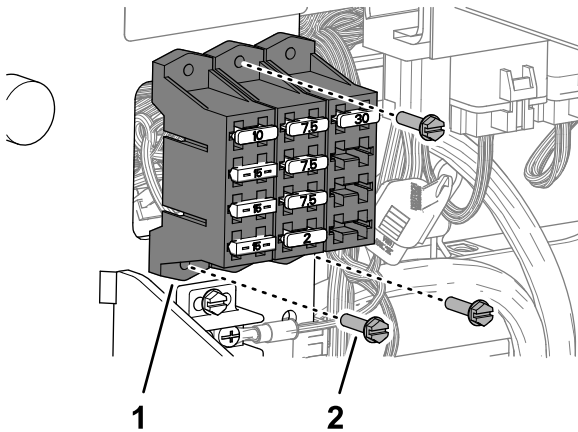

**Figuur 164**

g365260

- |                   |                      |
|-------------------|----------------------|
| 1. Zekeringhouder | 2. Bout (10-24 x ¾") |
|-------------------|----------------------|

6. Monteer de accu (650 A) in de beugel van de accu.

7. Steek de band van de accu door de gesp en trek de band aan tot de accu goed vastzit.

## De beugel van de wisselstroomdynamo monteren

1. Zet aan de pompkop de 2 bouten los zodat u een speling van 7 tot 10 mm verkrijgt tussen de boutkop en de pomp.

**Opmerking:** U hoeft de bouten niet te verwijderen van de spuitpomp.

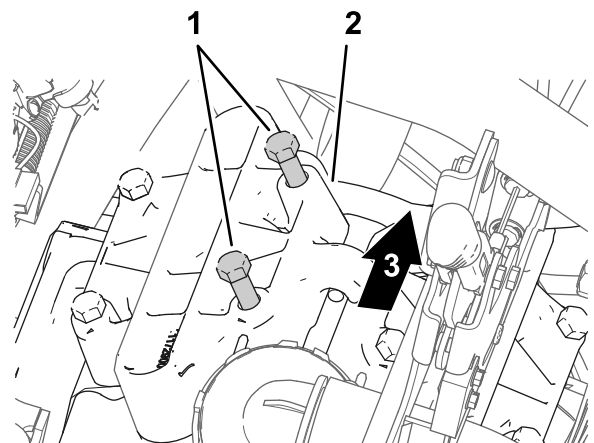

**Figuur 166**

g201308

- |                               |                           |
|-------------------------------|---------------------------|
| 1. Bouten (pompkop)           | 3. Achterkant van machine |
| 2. Pompkop (op 11-uurpositie) |                           |

2. Lijn de beugel van de wisselstroomdynamo uit tussen de bouten en de pompkop.

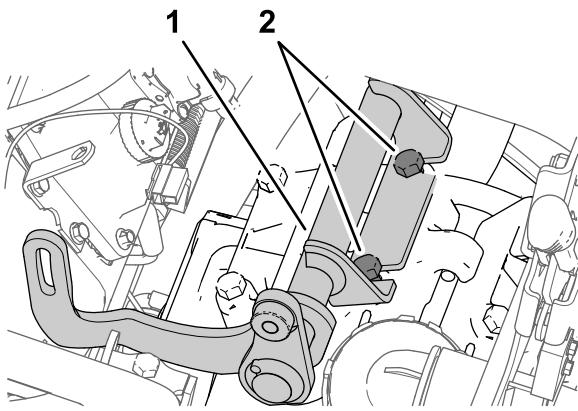

g201303

**Figuur 167**

1. Beugel van wisselstroomdynamo
2. Bouten (pompkop)

3. Draai de bouten vast met een torsie van 61 tot 75 N·m.

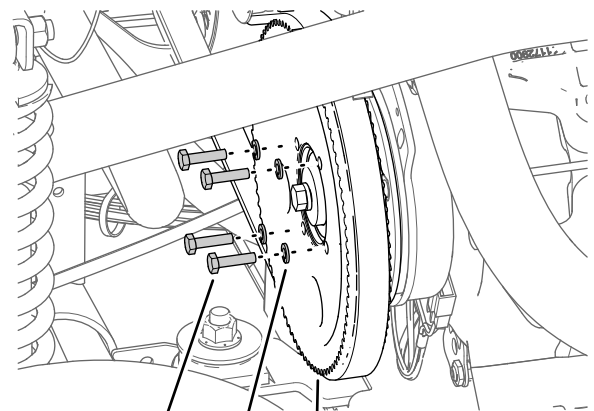

g201306

**Figuur 169**

1. Bout (1/4" x 1")
2. Borgring (1/4")
3. Poelie (spuitpomp)

4. Lijn de gaten in de poelie voor de wisselstroomdynamo (bijgeleverd) uit met de gaten in de poelie voor de spuitpomp.

## De aandrijfpoelie monteren

1. Draai de moer voor de as van de spanpoelie los.

**Opmerking:** Zorg dat er geen spanning op de riem zit.

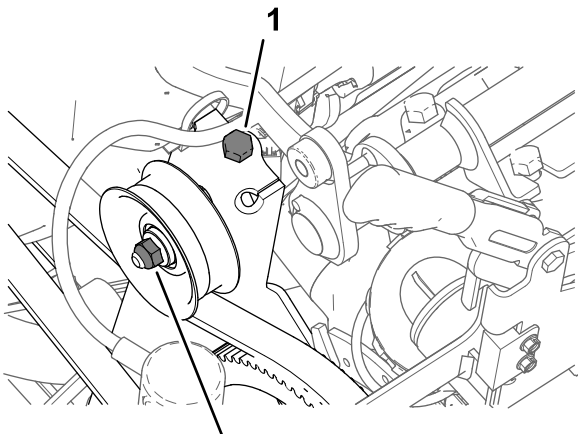

g201304

**Figuur 168**

1. Spanbout van riem
2. Moer (as van spanpoelie (machine))

2. Draai de spanbout van de riem om de spanning van de riem van de spuitpomp te halen.
3. Verwijder de 4 bouten (1/4" x 1") en 4 borgringen (1/4") waarmee de poelie aan de spuitpomp is bevestigd.

**Belangrijk:** Verwijder de poelie niet.

**Opmerking:** Bewaar de borgring; u hebt de bouten niet meer nodig.

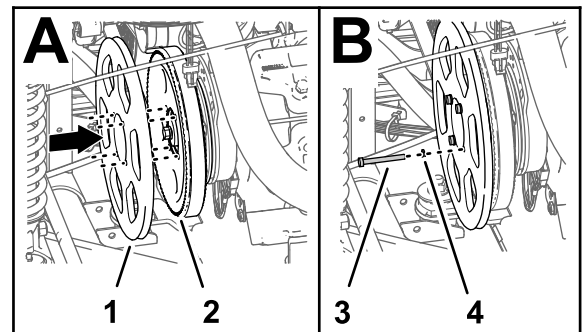

g201305

**Figuur 170**

1. Aandrijfpoelie, 279 mm
2. Poelie (spuitpomp)
3. Bout (1/4" x 2 1/4")
4. Borgring (1/4")

5. Monteer de poelie van de wisselstroomdynamo op de poelie van de spuitpomp en op de spuitpomp; gebruik de 4 bouten (1/4" x 2 1/4") en de 4 borgringen (1/4").
6. Draai de bouten vast met een torsie van 1017 tot 1243 N·m.
7. Draai de spanbout van de riem vast tot de riem 9,5 mm doorbuigt wanneer u een gewicht van 4,5 kg aanbrengt in het midden tussen het kettingwiel van de motor en dat van de spuitpomp.

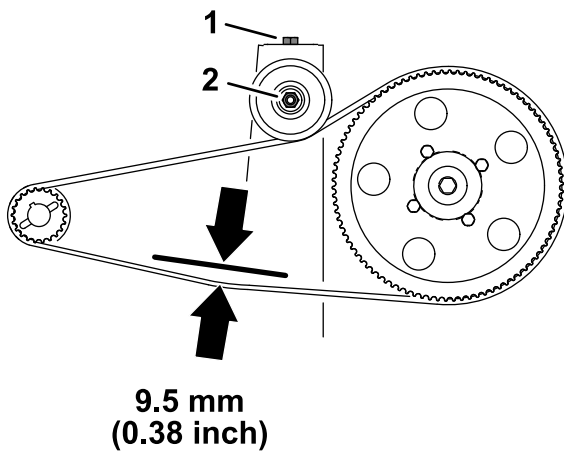

9.5 mm  
(0.38 inch)

**Figuur 171**

g201360

1. Spanbout van riem (machine)
2. Moer (as van spanpoelie)

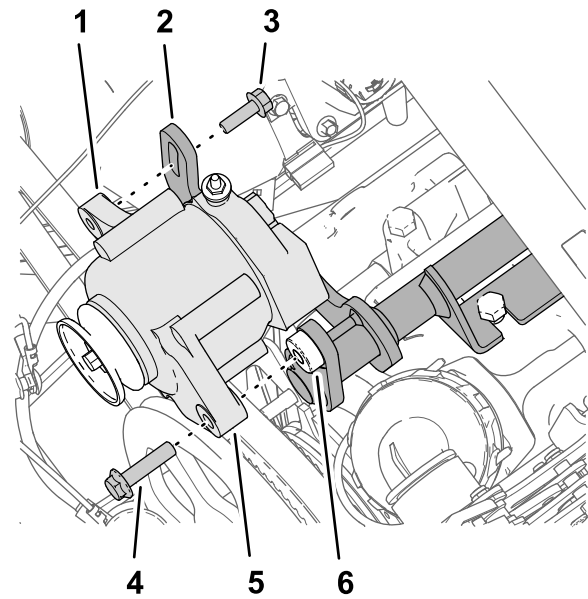

**Figuur 172**

g201413

8. Draai de moer van de as van de spanpoelie aan met een torsie van 37 tot 44 N·m.

## De wisselstroomdynamo monteren

1. Monteer de wisselstroomdynamo (60 A) op het tussenstuk met schroefdraad van de beugel van de wisselstroomdynamo; gebruik hierbij de flenskopbout ( $\frac{3}{8}$ " x  $1\frac{1}{2}$ ").

1. Flens met schroefdraad (8 mm) – wisselstroomdynamo (60 A)
2. Flens met uitsparing (beugel van wisselstroomdynamo)
3. Flenskopbout (8 x 25 mm)
4. Flenskopbout ( $\frac{3}{8}$ " x  $1\frac{1}{2}$ " )
5. Flens (gat van 10 mm) – wisselstroomdynamo (60 A)
6. Tussenstuk met schroefdraad ( $\frac{3}{8}$ -16) – beugel van wisselstroomdynamo

2. Monteer de flens met schroefdraad van de wisselstroomdynamo op de flens met uitsparing van de beugel van de wisselstroomdynamo; gebruik hierbij de flenskopbout (8 x 25 mm).
3. Leg de V-riem over de aandrijfpoelie van 279 mm en de poelie van de wisselstroomdynamo.

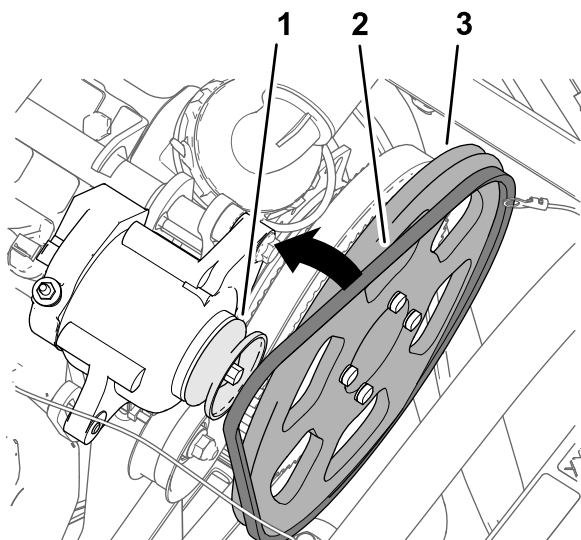

**Figuur 173**

g201412

1. Poelie (wisselstroomdynamo – 60 A)
2. V-riem
3. Aandrijfpoelie, 279 mm

4. Draai de wisselstroomdynamo naar boven om de riem aan te spannen tot de riem 9,5 mm doorbuigt wanneer u een gewicht van 4,5 kg aanbrengt in het midden tussen de poelie van de wisselstroomdynamo en de aandrijfpoelie van 279 mm.

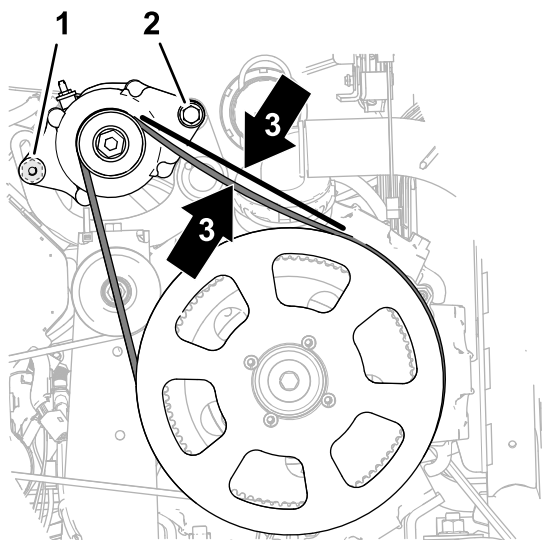

**Figuur 174**

g201701

1. Flenskopbout (8 x 25 mm)
2. Flenskopbout (3/8" x 1 1/2")
3. Riembuigt 9,5 mm door

5. Draai de flenskopbout (8 x 25 mm) aan met een torsie van 23 tot 29 N·m.
6. Haal de flenskopbout (3/8 x 1-1/2 inch) aan met een torsie van 37 tot 45 N·m.

# 34

## De kabelboom bij de stoelbasis aansluiten

Benodigde onderdelen voor deze stap:

1	Draad van wisselstroomdynamo (rood – 6 gauge)
1	Relais
1	Drukknagel
1	Zekering (15 A)

## De wisselstroomdynamo (50 A) aansluiten

1. Verbind de 2 contacten aan het uiteinde van de roze draad van 57 cm van de kabelboom met de connector met 2 pinnen van de wisselstroomdynamo (50 A).

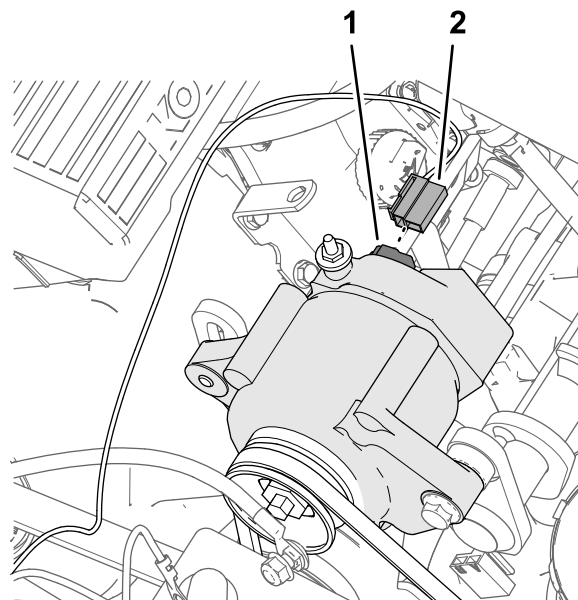

**Figuur 175**

g202176

1. Connector met 2 pinnen – wisselstroomdynamo (50 A)
2. Connector met 2 contacten – sensordraad, roze, 57 cm

2. Leid de roze sensordraad weg van de riemen van de wisselstroomdynamo en bevestig de draad met een kabelbinder.
3. Verwijder de moer van de pool van de wisselstroomdynamo (50 A).

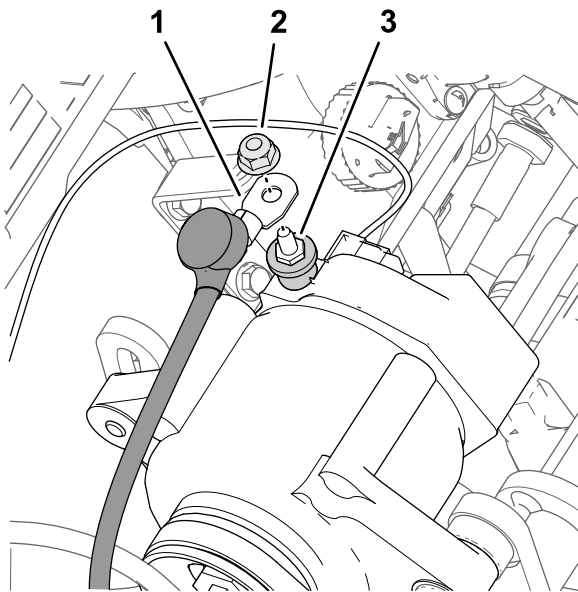

g202181

**Figuur 176**

- |  |                                     |
|--|-------------------------------------|
| 1. Kabel van wisselstroomdynamo (rood – 6 gauge) | 3. Pool – wisselstroomdynamo (50 A) |
| 2. Moer  |                                     |

4. Monteer het uiteinde van de rode kabel van de wisselstroomdynamo (6 gauge) met het isolatorkapje op de pool van de wisselstroomdynamo (50 A) met de moer.
5. Leid het andere uiteinde van de kabel van de wisselstroomdynamo naar de accupolen, weg van de poelie en de riem van de wisselstroomdynamo.
6. Draai de moer vast tot 47 à 57 N·m.
7. Schuif het isolatorkapje over de pool van de wisselstroomdynamo.

## Het inschakelrelais van de ASC 10 aansluiten

1. Sluit de connector met 5 pinnen van het relais aan op de connector met 5 contacten van de kabelboom met aanduiding ASC 10 ENABLE RELAY (inschakelrelais ASC 10).

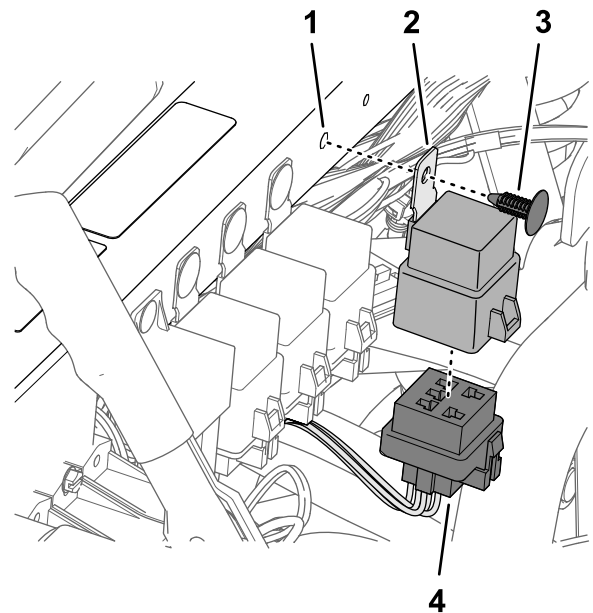

g202182

**Figuur 177**

- |                              |   |
|------------------------------|---|
| 1. Opening (schokbrekerbuis) | 3. Drukknagel   |
| 2. Relais                    | 4. Connector met 5 contacten (INSCHAKELRELAIS ASC 10) |

2. Lijn de opening in de montagelip van het relais uit met de opening in de schokbrekerbuis, en bevestig het relais aan de buis door middel van de drukknagel.

## De zekeringhouders aansluiten

1. Bereid een multimeter voor om een continuïteitstest uit te voeren.
2. Steek de sonde van de multimeter in contact 4 (rechterkolom) van zekeringopening 2 van zekeringhouder 3 van de machine.

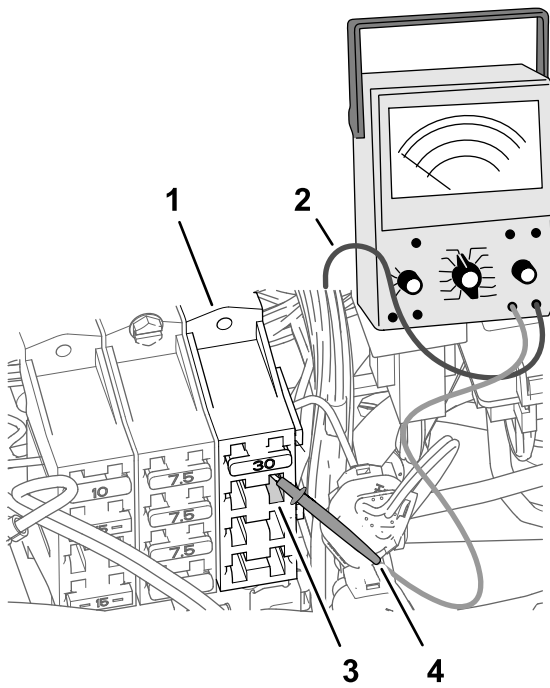

**Figuur 178**

g202178

- |                               |   |
|-------------------------------|---|
| 1. Zekeringhouder 3 (machine) | 3. Zekeringopening 2 – contact 4 (rechterkolom) |
| 2. Kabel van multimeter       | 4. Sonde van multimeter                         |

3. Gebruik aan de voorzijde van de zekeringhouders de andere sonde van de multimeter om na te gaan welke kabelschoen die aan het uiteinde van de rode draad van 2,6 mm dik zit, aangesloten is op opening 2 – contact 4.

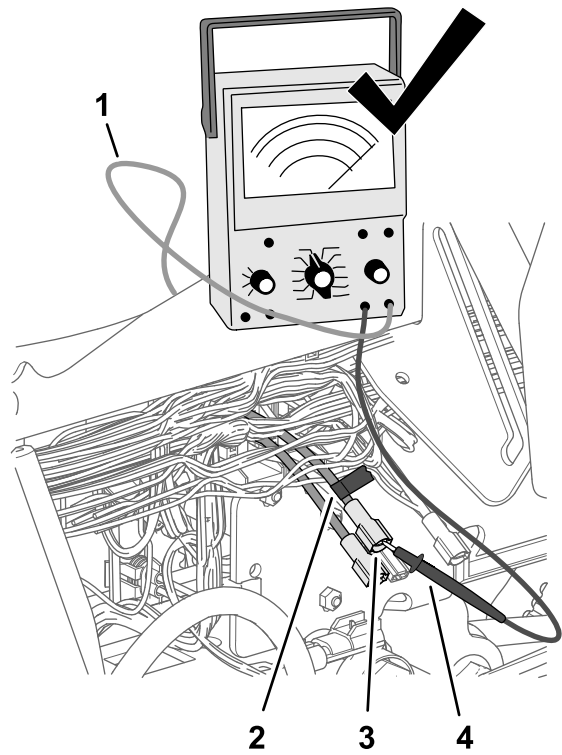

**Figuur 179**

g202179

- |                         |  |
|-------------------------|--|
| 1. Kabel van multimeter | 3. Kabelschoen (rode draad van 2,6 mm dik) |
| 2. Tape                 | 4. Sonde van multimeter                    |

4. Gebruik een stukje tape om de connector en draad te markeren die u hebt geïdentificeerd in de vorige stap.

5. Sluit de kabelschoen die u gemarkeerd hebt in de vorige stap aan op de contrastekker aan het uiteinde van de rode draad van 51 mm van de kabelboom.

# 35

## De data- en elektrische kabelboom voor navigatie monteren

Benodigde onderdelen voor deze stap:

1	Snelsluitklem (rode handgreep)
1	Snelsluitklem (zwarte handgreep)

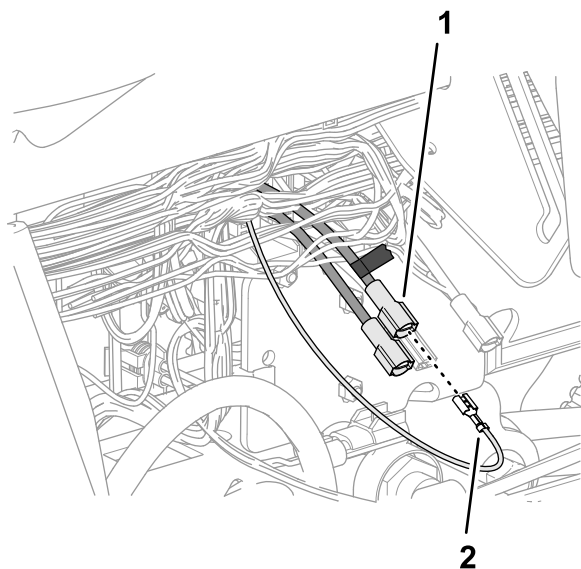

Figuur 180

g202177

1. Gemarkeerde kabelschoen (rode draad van 2,6 mm dik)
2. Contrastekker – roze draad van 51 mm

6. Druk de zekering (15 A) in zekeringopening 2 van zekeringhouder 3 tot de zekering goed op haar plaats zit.

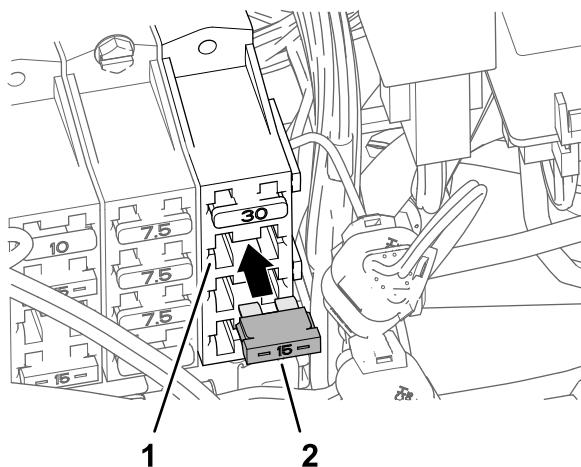

Figuur 181

g202180

1. Zekeringopening 2 (zekeringhouder 3)
2. Zekering (15 A)

## De snelsluitklemmen op de accu monteren

1. Verwijder de zeskantmoeren en de ringen van de snelsluitklemmen.
2. Open de sluiting van de snelsluitklem met de zwarte handgreep.

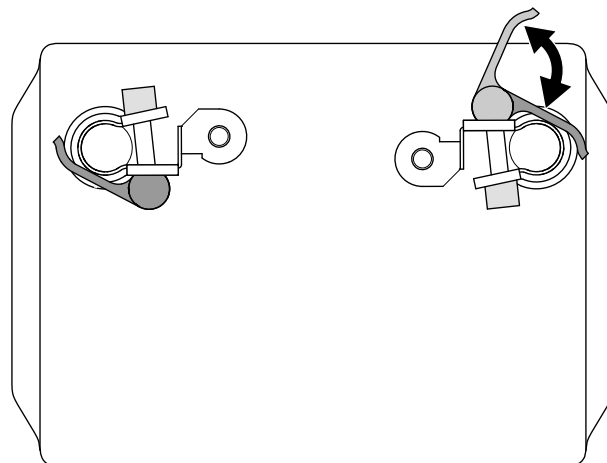

Figuur 182

g424702

3. Monteer de snelsluitklem op de minpool van de accu, met de pool met schroefdraad van de klem naar het midden van de accu gericht.
4. Maak de sluiting van de snelsluitklem dicht.

**Opmerking:** Als u de klemkracht van de snelsluitklem wenst aan te passen, maak dan de handgreep open, draai de kartelmoer om de klemkracht te vergroten of te verkleinen, en sluit de handgreep van de klem.

5. Herhaal de stappen voor de rode handgreepklem op de pluspool van de accu.

## De accu aansluiten

### ⚠ WAARSCHUWING

Als accukabels verkeerd worden verbonden, kan dit schade aan de machine en de kabels tot gevolg hebben en vonken veroorzaken. Hierdoor kunnen accugassen tot ontploffing komen en lichamelijk letsel veroorzaken.

- Maak altijd eerst de *minkabel (zwart)* van de accu los voordat u de *pluskabel (rood)* losmaakt.
- Sluit altijd eerst de *pluskabel (rood)* van de accu aan voordat u de *minkabel (zwart)* aansluit.

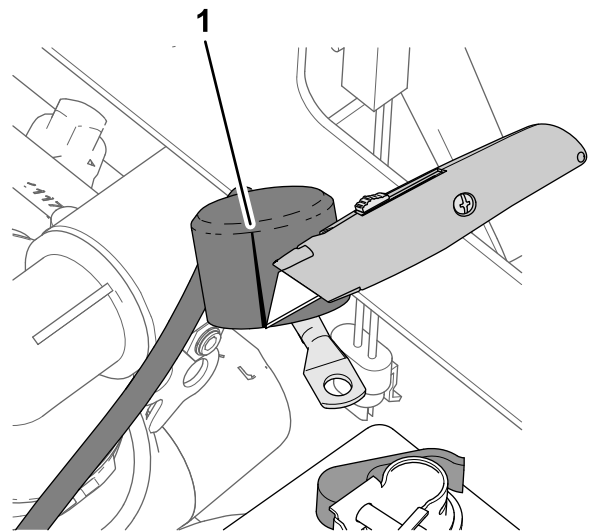

Figuur 183

g202746

### ⚠ WAARSCHUWING

Accupolen of metalen gereedschappen kunnen kortsluiting maken met metalen onderdelen, waardoor vonken kunnen ontstaan. Hierdoor kunnen accugassen tot ontploffing komen en lichamelijk letsel veroorzaken.

- Zorg ervoor dat bij het verwijderen of installeren van de accu de accupolen niet in aanraking komen met metalen onderdelen van de machine.
  - Voorkom dat metalen gereedschappen kortsluiting veroorzaken tussen de accupolen en metalen onderdelen van de machine.
1. Snijd in het isolatorkapje van de pluskabel naar de startinrichting.

1. Snee (isolatorkapje – pluskabel van accu naar startinrichting)

2. Koppel de volgende draad- en kabelklemmen aan op de pool met schroefdraad van de plusklem van de accu. Hou de volgende volgorde aan:

**Belangrijk:** Zorg dat de klem van de pluskabel naar de motorstarter bovenaan de opeengestapelde klemmen op de pool met schroefdraad zit.

- A. Ringconnector - aftakking van 165 cm van voedingskabelboom van modem (met de aanduiding BATTERY (accu))
- B. Klem van pluskabel van accu – naar wisselstroomdynamo (50 A)
- C. Ringconnector - aftakking van 258 cm van data- en elektrische kabelboom voor navigatie (met de aanduiding BATTERY (+) (accu (+)))
- D. Ringconnector – aftakking van 21,6 cm van machinekabelboom met aanduiding TO BATTERY POSITIVE (naar pluspool accu)
- E. Ringconnector – aftakking van 24 cm van bijgeleverde kabelboom van spuitsysteem (zonder aanduiding)
- F. Klem van pluskabel van accu – naar motorstarter

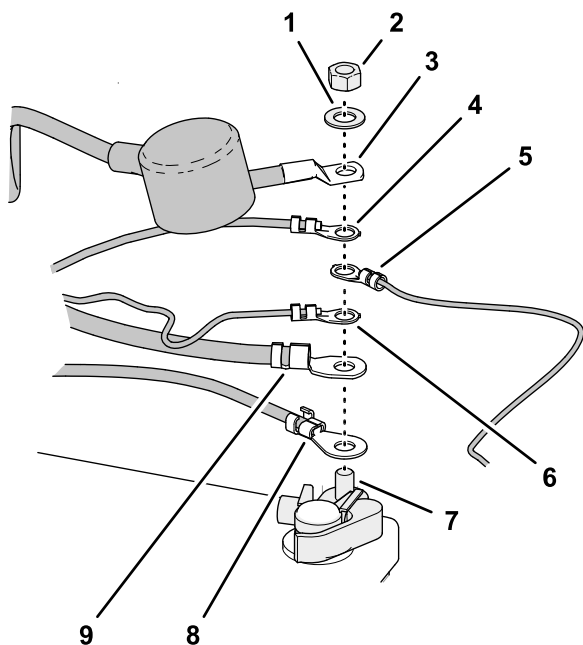

**Figuur 184**

g424703

- |   |  |
|---|--|
| 1. Ring, ¼" (snelsluitklem)   | 6. Ringconnector - aftakking van 258 cm van data- en elektrische kabelboom voor navigatie (zonder aanduiding - rode kabelisolatie) |
| 2. Zeskantmoer, ¼" (snelsluitklem)  | 7. Pool met schroefdraad - snelsluitklem (pluspool van accu)   |
| 3. Klem van pluskabel van accu – naar motorstarter  | 8. Klem van pluskabel van accu – naar wisselstroomdynamo (50 A)  |
| 4. Ringconnector – aftakking van 24 cm van bijgeleverde kabelboom van spuitsysteem (zonder aanduiding)                | 9. Ringconnector - aftakking van 165 cm van voedingskabelboom van modem (met de aanduiding BATTERY (accu))                         |
| 5. Ringconnector – aftakking van 21,6 cm van machinekabelboom met aanduiding TO BATTERY POSITIVE (naar pluspool accu) |  |

3. Monteer de zeskantmoer (¼") en de ring (¼") op de pool met schroefdraad, en haal de moer aan met een torsie van 1017 tot 1234 N·cm.
4. Lijn het isolatorkapje van de pluskabel van de accu naar de startinrichting uit over de pool met schroefdraad.
5. Koppel de volgende draad- en kabelklemmen aan op de pool met schroefdraad van de minklem van de accu. Hou de volgende volgorde aan:

**Belangrijk:** Zorg dat de klem van de minkabel naar de motor en de chassisarding

**bovenaan de opeengestapelde klemmen op de pool met schroefdraad zit.**

- A. Ringconnector - aftakking van 258 cm van data- en elektrische kabelboom voor navigatie (zonder aanduiding - zwarte kabelisolatie)
- B. Ringconnector - aftakking van 165 cm van voedingskabelboom van modem (met de aanduiding GROUND (aarding))
- C. Klem van minkabel van accu – naar de motor en de chassisarding

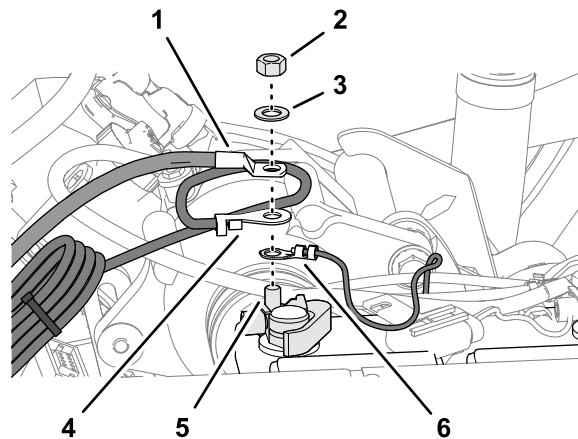

**Figuur 185**

g315992

- |   |  |
|---|--|
| 1. Klem van minkabel van accu – naar de motor en de chassisarding | 4. Ringconnector - aftakking van 165 cm van voedingskabelboom van modem (met de aanduiding GROUND (aarding))                         |
| 2. Zeskantmoer (¼" – snelsluitklem)                               | 5. Pool met schroefdraad - snelsluitklem (minpool van accu)  |
| 3. Ring (¼" – snelsluitklem)                                      | 6. Ringconnector - aftakking van 258 cm van data- en elektrische kabelboom voor navigatie (zonder aanduiding - zwarte kabelisolatie) |

## De kabelboom bevestigen

1. Bevestig het overtollige eind van de datakabelboom tegen de bovenste framebuis aan de rechterkant.

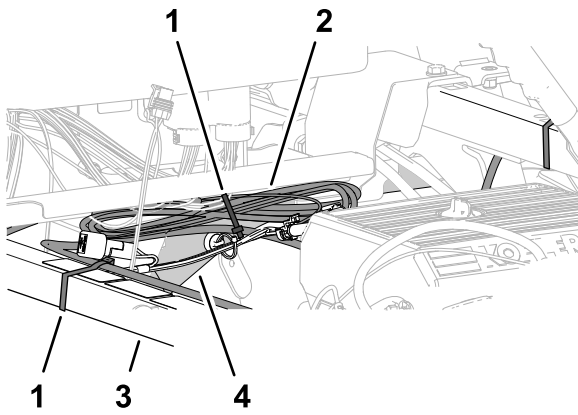

g202768  
**Figuur 186**

- |                          |                               |
|--------------------------|-------------------------------|
| 1. Kabelbinder           | 3. Schokbrekerbuis            |
| 2. Kabelbundel datakabel | 4. Bovenste framebuis, rechts |

- Lijn de datakabelboom uit met de schokbrekerbuis en bevestig de kabelboom met een kabelbinder aan de buis.
- Lijn de kabelboombundel van de datakabelboom uit met de bovenste framebuis aan de rechterkant, en bevestig de kabelboombundel met een kabelbinder aan de framebuis.
- Zorg voor speling tussen de poelies en riemen enerzijds en de datakabel, accukabel, bijgeleverde kabelboom en accukabels anderzijds.

Bevestig de kabelboom en de kabels indien nodig met kabelbinders om speling te verkrijgen met de riemen en de poelies.

# 36

## De gebruiksdosisschakelaar verwijderen

Benodigde onderdelen voor deze stap:

1	Schakelaarplug
---	----------------

### Procedure

- Verwijder de 4 flenskopschroeven ( $\frac{1}{4}$ " x  $\frac{1}{2}$ " ) waarmee het plaatje met 3 schakelaars aan het bedieningspaneel is bevestigd.

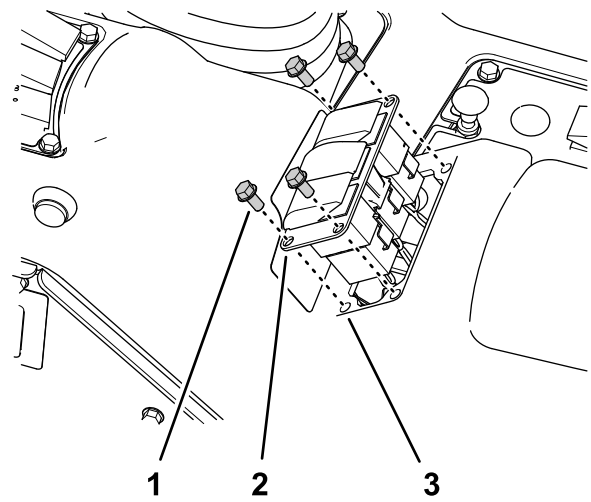

g198659  
**Figuur 187**

- |  |                               |
|--|-------------------------------|
| 1. Flenskopschroef ( $\frac{1}{4}$ " x $\frac{1}{2}$ " ) | 3. Opening (bedieningspaneel) |
| 2. Plaatje met 3 schakelaars                             |                               |

- Druk de vergrendelingslipjes van de schakelaar voor de gebruiksdosis naar elkaar toe, en duw de schakelaar uit het plaatje met de 3 schakelaars.

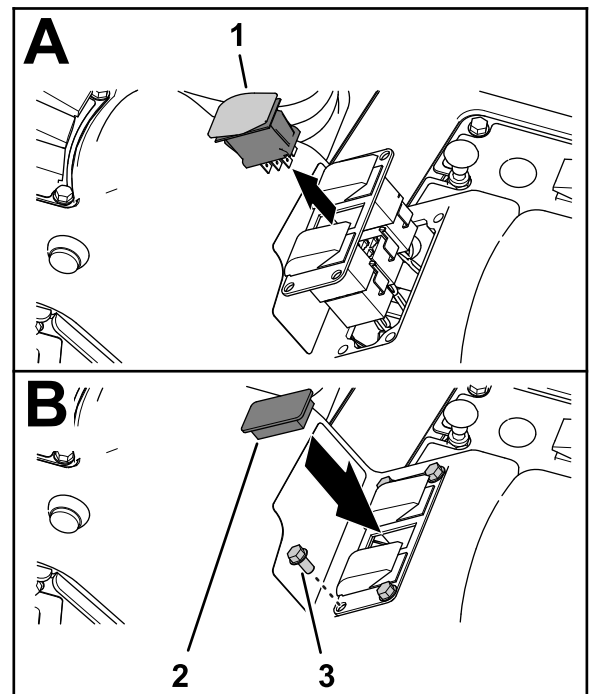

g198658  
**Figuur 188**

- |                                  |  |
|----------------------------------|--|
| 1. Schakelaar voor gebruiksdosis | 3. Flenskopschroef ( $\frac{1}{4}$ " x $\frac{1}{2}$ " ) |
| 2. Schakelaarplug                |  |

- Koppel de connector met 8 contacten van de machinekabelboom (aangeduid met **Rate Switch** (dosisschakelaar)) af van de connector met 8 pinnen van de schakelaar.

**Opmerking:** U hebt de schakelaar voor de gebruiksdosis die u van de machine verwijderd hebt niet meer nodig.

- Leid de aftakking van de voorste kabelboom voor de schakelaar voor de gebruiksdosis door de opening in het plaatje met 3 schakelaars, en bevestig de kabelaftakking met een kabelbinder aan een naburige kabelboomafkapping.
- Monteer het plaatje met 3 schakelaars op het bedieningspaneel; gebruik hierbij de 4 flensschroeven ( $\frac{1}{4}$ " x  $\frac{1}{2}$ " ) die u verwijderd hebt in stap 1.
- Lijn de schakelaarplug uit met de opening in het plaatje met 3 schakelaars waar u de schakelaar voor de gebruiksdosis verwijderd hebt.
- Druk de schakelaarplug in het plaatje met 3 schakelaars tot de plug stevig in het plaatje klikt.

# 37

## De motorkap en de voorste spatborden monteren

**Benodigde onderdelen voor deze stap:**

13	Druknagel
----	-----------

### De motorkap plaatsen

- Lijn de gaten in de motorkap uit met de gaten in het dashboard en het frame van de machine.

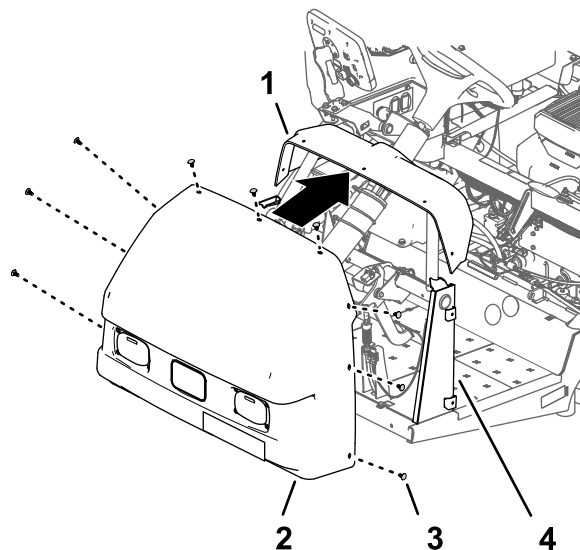

**Figuur 189**

- |              |                                     |
|--------------|-------------------------------------|
| 1. Dashboard | 3. Druknagel                        |
| 2. Motorkap  | 4. Bevestigingsbeugel van dashboard |

- Gebruik 9 drukk Nagels om de motorkap aan het dashboard en het frame te bevestigen.
- Sluit de 2 elektrische connectoren (met 2 contacten) op de machinekabelboom aan op de connectoren met 2 pinnen van de linker- en rechterkoplamp.

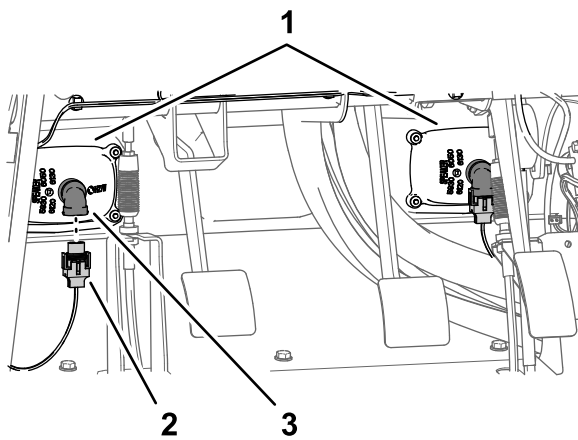

**Figuur 190**

g197153

1. Koplampen
2. Connector met 2 contacten (machinekabelboom)
3. Connector met 2 pinnen (koplamp)

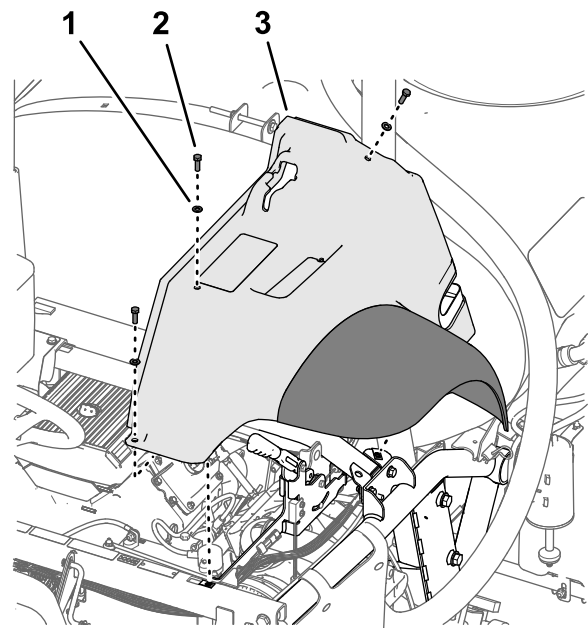

**Figuur 192**

g197152

1. Ring (5/16")
2. Bout (5/16" x 1")
3. Spatbord linksvoor

## Het spatbord linksvoor monteren

1. Lijn het binnenste spatbordscherm uit met de onderste en bovenste framebuis aan de linkerkant.

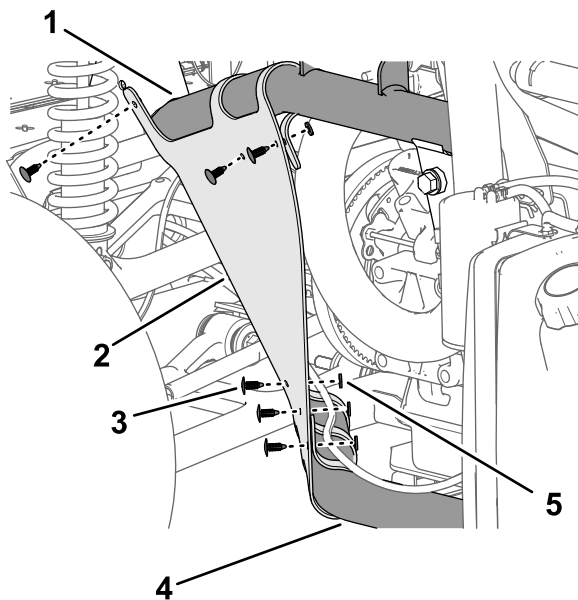

**Figuur 191**

g202023

1. Bovenste framebuis, links
2. Binnenste spatbordscherm
3. Druknagel
4. Onderste framebuis, links
5. Ring (9/16" x 1/2")

2. Bevestig het binnenste spatbordscherm met de 6 drukk Nagels aan de framebuizen.
3. Lijn de gaten in het spatbord uit met de gaten in het frame van de machine.

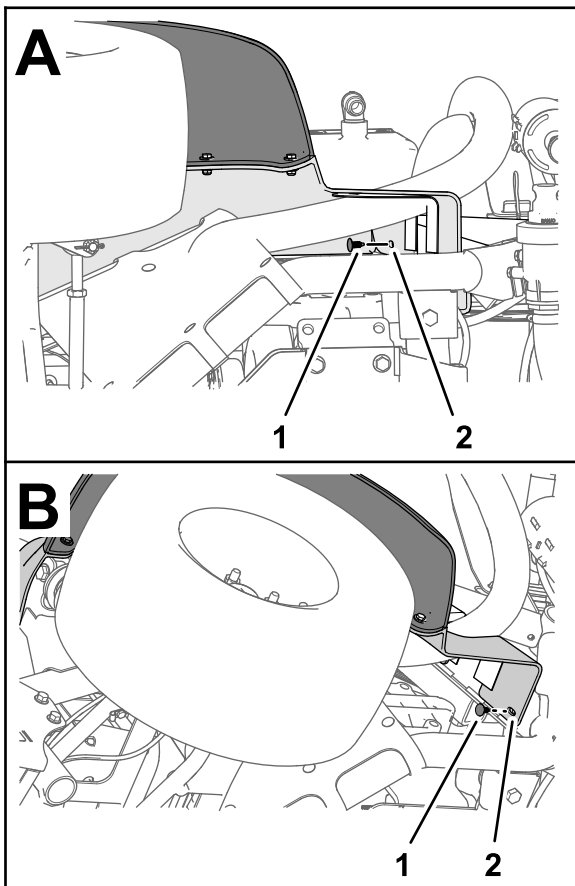

**Figuur 193**

g264614

1. Drukknagel                      2. Spatbord linksvoor

6. Haal de bout (5/16" x 1") aan met een torsie van 1978 tot 2542 N·cm.  
 7. Herhaal stap 1 tot en met 6 voor het binnenste spatbordscherm en het spatbord aan de andere kant van de machine.

## Het spatbord rechtsvoor monteren

1. Lijn het binnenste spatbordscherm uit met de onderste en bovenste framebuis aan de rechterkant.

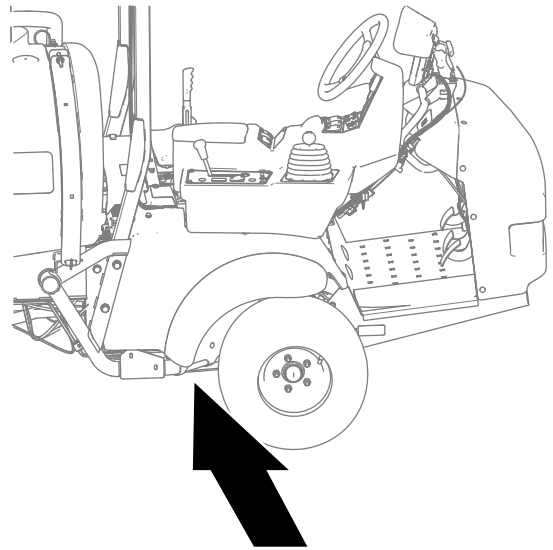

g323169

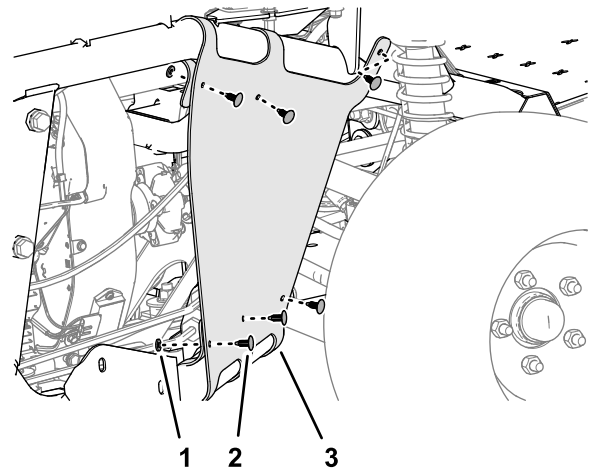

g323162

**Figuur 194**

1. Ring (9/16" x 1/2")                      3. Binnenste spatbordscherm  
 2. Drukknagel

2. Bevestig het binnenste spatbordscherm met de 6 drukknagels en 5 ringen (9/16" x 1/2") aan de framebuizen.  
 3. Lijn het spatbord rechtsvoor uit met de machine en lijn de gaten in het spatbord uit met de gaten in het frame.

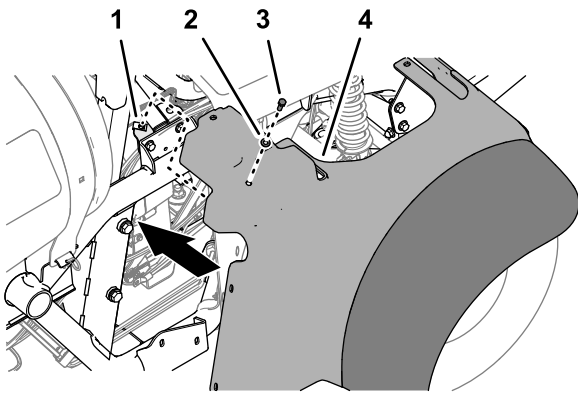

g323164

**Figuur 195**

- |                              |                         |
|------------------------------|-------------------------|
| 1. Clipmoer (dwarsbalksteun) | 3. Tapbout (5/16" x 1") |
| 2. Ring (5/16")              | 4. Spatbord rechtsvoor  |

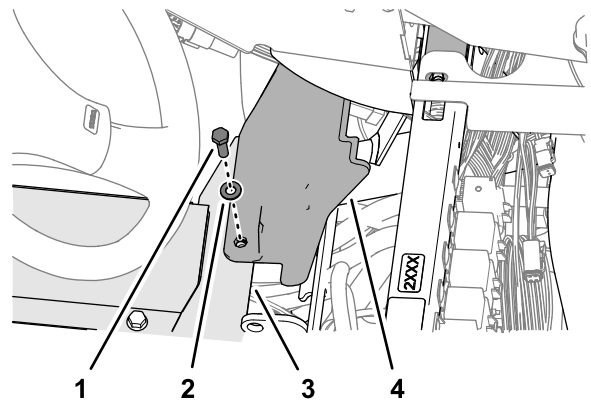

g323165

**Figuur 197**

- |                         |                        |
|-------------------------|------------------------|
| 1. Tapbout (5/16" x 1") | 3. Platformvloer       |
| 2. Ring (5/16")         | 4. Spatbord rechtsvoor |

- Bevestig het spatbord rechtsvoor aan de clipmoer van de dwarsbalksteun met de tapbout (5/16" x 1") en ring (5/16").
- Bevestig het spatbord rechtsvoor met 2 druknagels aan het montagekanaal van de rolbeugel.

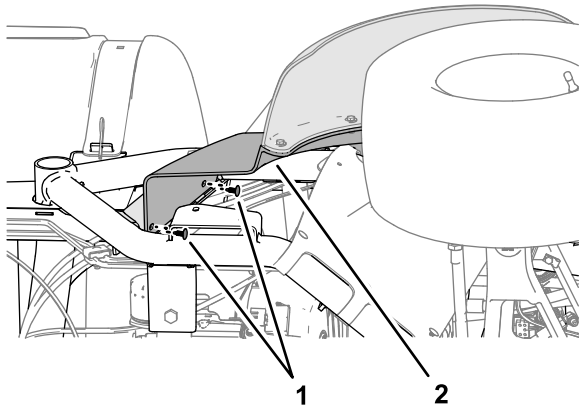

g323166

**Figuur 196**

- |               |                        |
|---------------|------------------------|
| 1. Druknaegel | 2. Spatbord rechtsvoor |
|---------------|------------------------|

- Lijn de opening in het spatbord rechtsvoor uit met de opening in de platformvloer en bevestig het spatbord aan de vloer met een tapbout (5/16" x 1") en ring (5/16").

- Lijn de opening in de onderste kap van het bedieningspaneel uit met de opening in de schokbrekerbuis en de opening in de kap van het uiteinde van het bedieningspaneel met de opening in de dwarsbalkbuis.

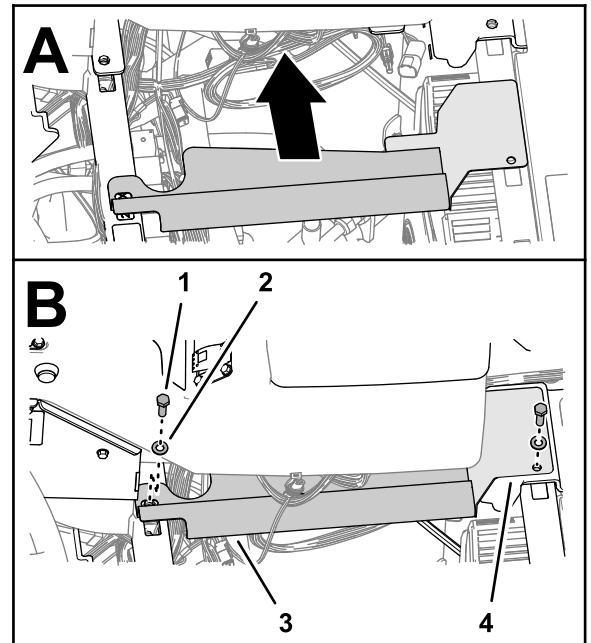

g323163

**Figuur 198**

- |                         |   |
|-------------------------|---|
| 1. Tapbout (5/16" x 1") | 3. Kap van bedieningspaneel (onderkant) |
| 2. Ring (5/16")         | 4. Kap van bedieningspaneel (uiteinde)  |

- Bevestig de kappen aan de buizen met 2 tapbouten (5/16" x 1") en flensmoeren (5/16").

# 38

## Het inspectieluik van de motor en de stoel monteren

Geen onderdelen vereist

### Het inspectieluik van de motor monteren

#### Machines zonder de tankspoelset

1. Lijn de sluitingen van het inspectieluik van de motor uit met de lagers in de steunbeugels van het luik op de rolbeugel.

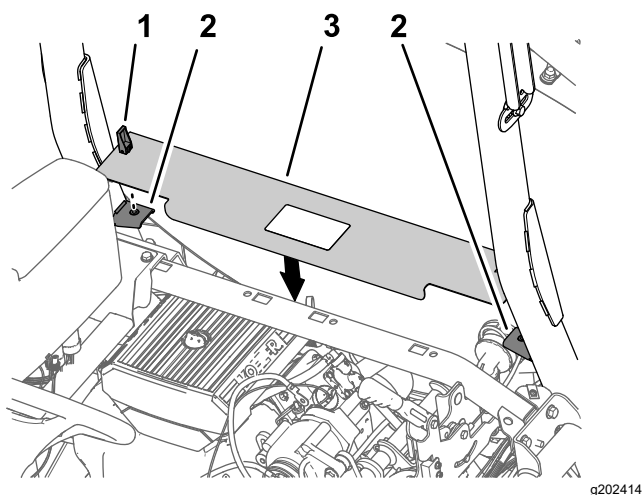

**Figuur 199**

1. Sluiting
2. Steunbeugel van luik
3. Inspectieluik van motor

2. Monteer het paneel op de beugels.
3. Draai de handgreep van de sluitingen naar beneden om het paneel aan de beugels te bevestigen.

### De stoel monteren

1. Lijn de stoel en de stoelplaat uit met het chassis van de machine.

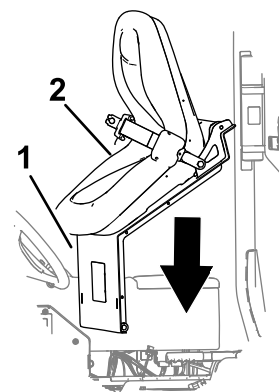

**Figuur 200**

g202000

1. Stoelplaat
2. Stoel

2. Lijn de gaten in de draaifittings van de stoelsteun uit met de gaten in de chassisbeugel.

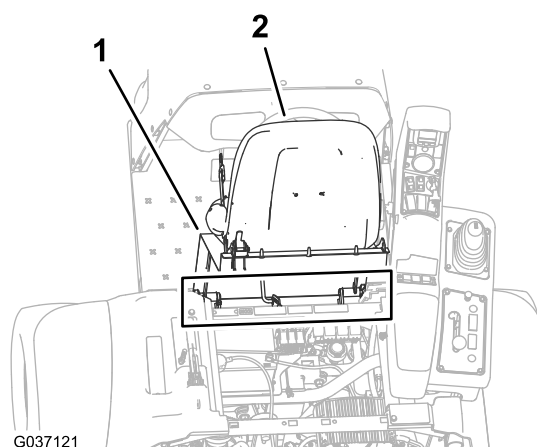

G037121

g037121

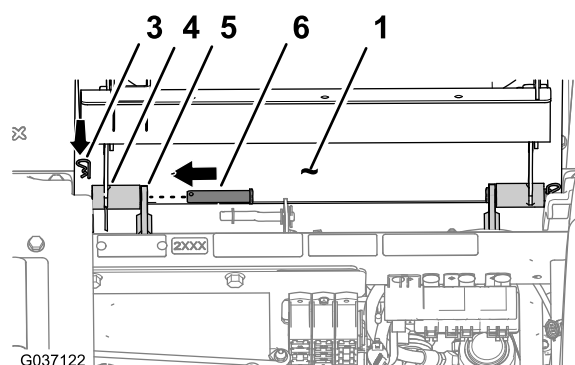

G037122

g202002

**Figuur 201**

1. Stoelplaat
2. Stoel
3. R-pen
4. Draaifitting (stoelsteun)
5. Chassisbeugel
6. Draaipen

3. Gebruik de 2 draaipennen om de stoelsteun op de chassisbeugels te monteren.
4. Gebruik de 2 R-pennen om de draaipennen aan de machine te bevestigen.
5. Monteer de steunstang op de stoelbeugel; gebruik hierbij de ring en de R-pen.

# 39

## De machine-instellingen programmeren

Geen onderdelen vereist

### Procedure

1. Breng de sleutel in het contact en draai het naar de stand AAN.

Het startscherm wordt weergegeven op het display van het InfoCenter en het indicatorlampje brandt kortstondig.

**Opmerking:** Start de motor niet.

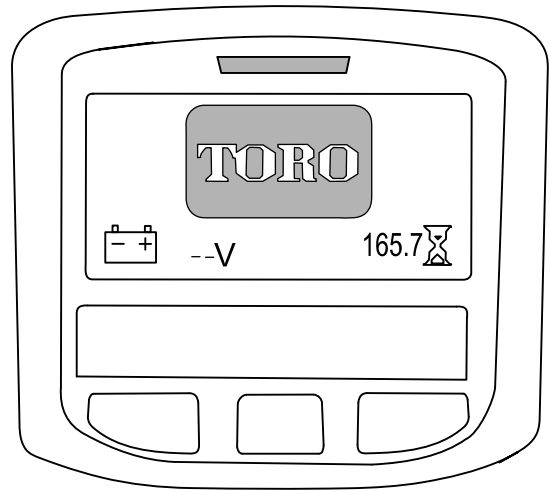

Figuur 204

g202877

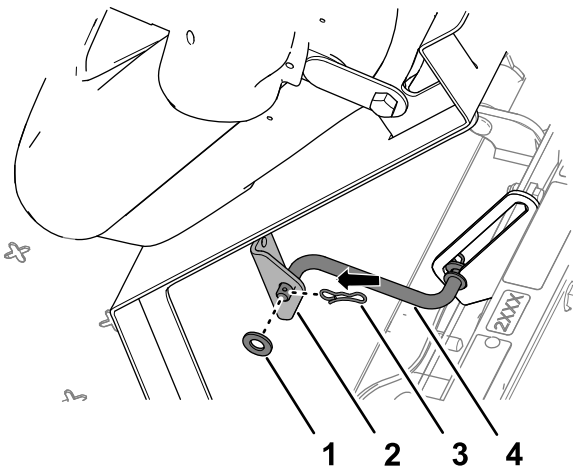

Figuur 202

g202001

1. Ring
2. Beugel (stoel)
3. R-pen
4. Steunstang

6. Druk de connector met 2 contacten van de machinekabelboom in de connector van de stoelschakelaar tot ze in elkaar klikken.

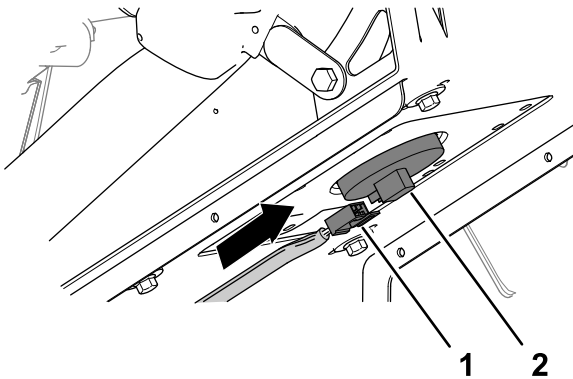

Figuur 203

g202003

1. Connector met 2 contacten (machinekabelboom)
2. Connector van de stoelschakelaar

7. Kantel de stoel een beetje naar voren, verwijder de steunstang uit de uitsparing en kantel de stoel naar beneden tot deze vergrendeld wordt.

2. Druk in het hoofdscherm op de middelste knop van het InfoCenter om naar het navigatiescherm te gaan.

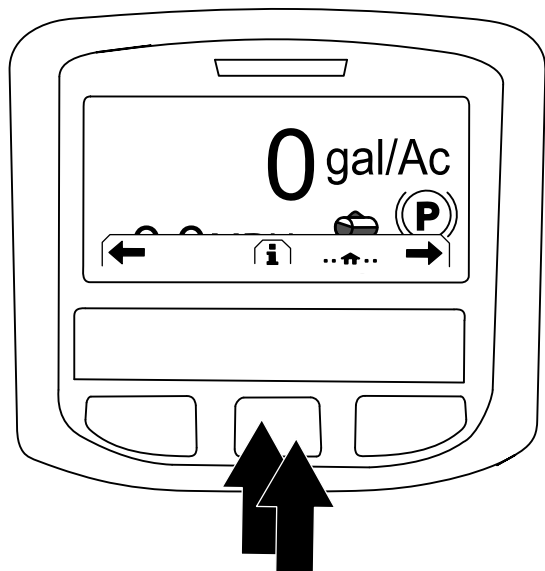

Figuur 205

g202868

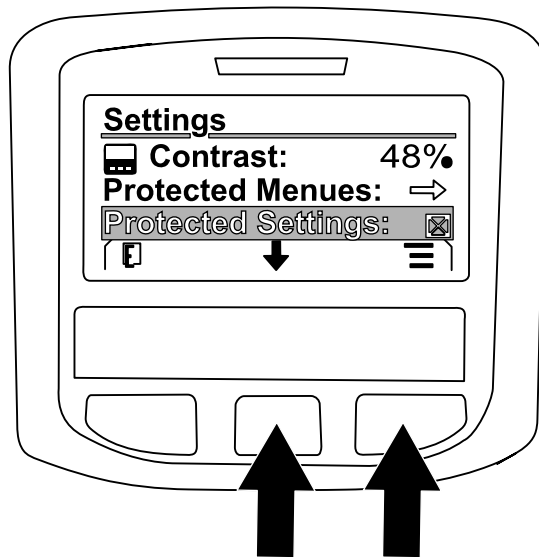

Figuur 207

g202869

3. Druk op de middelste knop van het InfoCenter om naar het hoofdmenu te gaan.
4. Druk in het scherm HOOFDMENU op de middelste knop om naar de optie INSTELLINGEN te navigeren en druk op de rechterknop om de optie te selecteren.

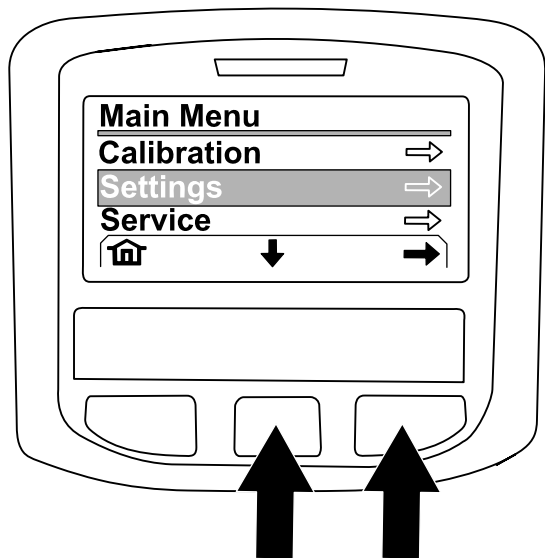

Figuur 206

g202874

6. Ga als volgt te werk om de pincode in te voeren:
  - A. Druk de middelste knop zo vaak als nodig is in om het linkercijfer van de pincode in te voeren.

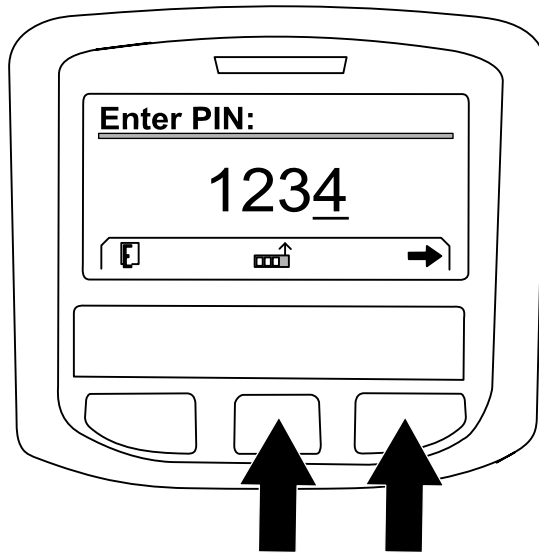

Figuur 208

g202870

5. Druk in het scherm INSTELLINGEN op de middelste knop om naar de optie BEVEILIGDE INSTELLINGEN te navigeren en druk op de rechterknop om de optie te selecteren.

- B. Druk op de rechterknop om naar het volgende cijfer van de pincode te gaan.
- C. Herhaal stap A en B voor de 3 andere cijfers van de pincode.
- D. Wanneer u alle cijfers van de pincode ingevoerd hebt, drukt u op de rechterknop en vervolgens op de middelste knop om de pincode te bevestigen.

Het indicatorlampje gaat kortstondig branden.

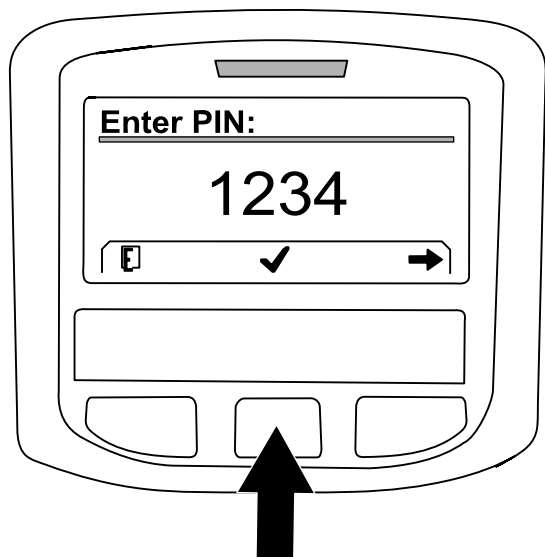

**Figuur 209**

g202871

7. Druk op de middelste knop om naar de optie GEOLINK te navigeren en druk op de rechterknop om de optie in te stellen.

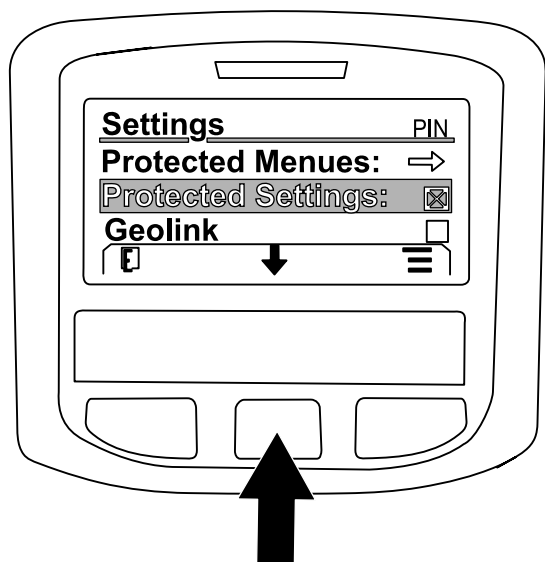

**Figuur 210**

g202875



**Figuur 211**

g202872

8. Draai het contactsleuteltje naar de stand UIT en vervolgens naar AAN.
9. Eerst verschijnt het GEOLINK-startscherm wanneer u het contactsleuteltje naar AAN draait.

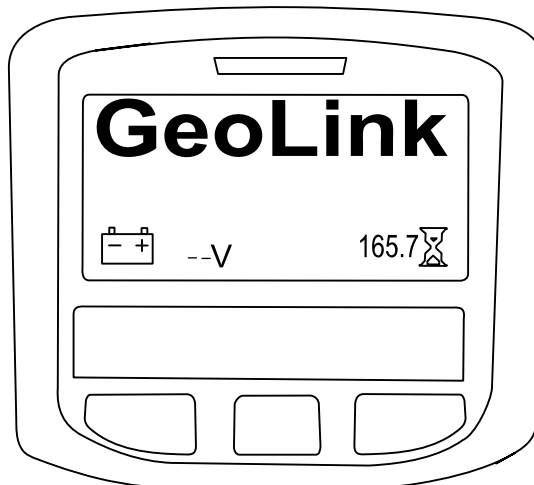

**Figuur 212**

g202878

Het InfoCenter toont het GeoLink-bevestigingsscherm.

# 40

## De GeoLink onderdelen van voeding voorzien

Geen onderdelen vereist

### Procedure

1. Draai het contactsleuteltje naar de stand LOPEN (benzine) of VOORGLOEIEN/LOPEN (diesel).
2. Controleer of de volgende onderdelen aangeven dat elk onderdeel van voeding wordt voorzien:
  - Bedieningspaneel - geeft afbeeldingen en tekst weer



Figuur 213

g423361

- Satellietontvanger - de STROOMINDICATORbrandt

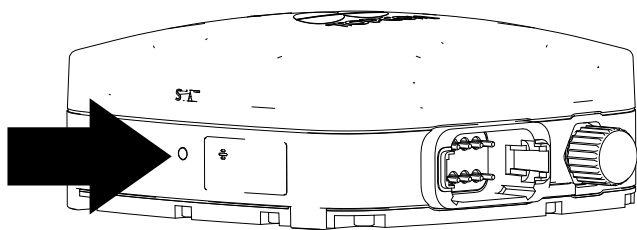

Figuur 214

g423320

- Modem - de ledindicatoren branden.

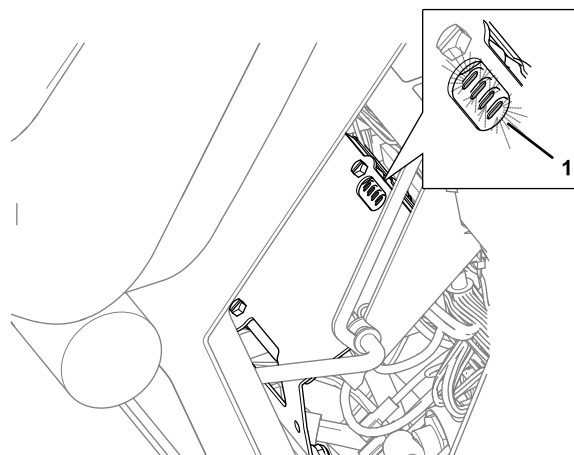

Figuur 215

g316148

1. Ledindicatoren (basis passagiersstoel)

- Automatische besturing van de spuitboomsecties - de STATUSINDICATOR brandt

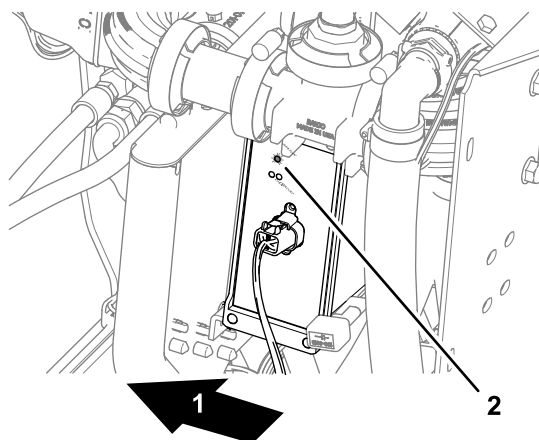

Figuur 216

g302923

1. Achterkant van machine
2. STATUSINDICATOR (automatische besturing van de spuitboomsecties)

3. Draai het contactsleuteltje op UIT.
4. Controleer dat de voeding naar de volgende onderdelen uitgeschakeld is:

- Bedieningspaneel
- Satellietontvanger
- Automatische besturing van de spuitboomsecties

# 41

## De software-installatie voltooien

Geen onderdelen vereist

### Procedure

Raadpleeg de *Softwaregids* van uw GeoLink systeem.

Voer de volgende stappen uit:

1. De softwareversie controleren.
2. De maateenheden selecteren.
3. Een veld creëren.
4. Een nieuw product en een nieuwe gebruiksdosis creëren.
5. Een spuittaak creëren.
6. De spuitboomkleppen balanceren.
7. Het spuitsysteem controleren.
8. De mengomloopklep balanceren.
9. De vloeistofstroommeter kalibreren.
10. De cellulaire status controleren.
11. Het kompas op de locatie van de distributeur kalibreren.
12. Het niet vluchtig RAM op de locatie van de klant verwijderen.
13. Het kompas op de locatie van de klant kalibreren.

# Opmerkingen:

# Opmerkingen:



## Toro Garantie

Garantie gedurende twee jaar of 1500 bedrijfsuren

### Voorwaarden en producten waarvoor de garantie geldt

De Toro Company biedt de garantie dat uw Toro product (hierna: het 'product') gedurende 2 jaar of 1500 bedrijfsuren\* vrij van materiaalgebreken of fabricagefouten is, met dien verstande dat hierbij de kortste periode moet worden aangehouden. Deze garantie geldt voor alle producten met uitzondering van beluchters (zie de afzonderlijke garantieverklaringen voor deze producten). In een geval waarin de garantie van toepassing is, zullen wij het product kosteloos repareren en ook niet de kosten van diagnose, arbeid, onderdelen en transport in rekening brengen. De garantie gaat in op de datum waarop het product is geleverd aan de oorspronkelijke koper. \* Het product is uitgerust met een urenteller.

### Aanwijzingen voor aanvraag van garantieservice

U dient contact op te nemen met de distributeur of erkende dealer bij wie u het product heeft gekocht, zodra u denkt dat er sprake is van een geval waarop de garantie van toepassing is. Als het u moeite kost een distributeur of erkende dealer te vinden of vragen hebt over rechten of plichten met betrekking tot de garantie, kunt u contact met ons opnemen op:

Toro Commercial Products Service Department  
8111 Lyndale Avenue South  
Bloomington, MN 55420-1196  
  
+1-952-888-8801 of +1-800-952-2740  
E-mail: [commercial.warranty@toro.com](mailto:commercial.warranty@toro.com)

### Plichten van de eigenaar

Als eigenaar van het product bent u verantwoordelijk voor de vereiste onderhouds- en afstelwerkzaamheden die worden vermeld in de *Gebruikershandleiding*. Herstellingen voor problemen met het product die worden veroorzaakt door het niet uitvoeren van de vereiste onderhouds- en afstelwerkzaamheden worden niet gedekt door deze garantie.

### Zaken en gevallen die niet onder de garantie vallen

Niet alle storingen of defecten van het product die plaatsvinden tijdens de garantieperiode zijn materiaalgebreken of fabricagefouten. Buiten deze garantie vallen:

- Defecten als gevolg van het gebruik van andere dan originele Toro onderdelen, of als gevolg van de montage en gebruik van additionele, gewijzigde of niet van Toro afkomstige accessoires en producten.
- Defecten als gevolg van nalatigheid om aanbevolen onderhouds- en/of afstelwerkzaamheden te verrichten.
- Defecten als gevolg van verkeerd, achteloos of roekeloos gebruik van het product.
- Door gebruik versleten onderdelen die niet defect zijn. Voorbeelden van onderdelen die slijten of worden verbruikt tijdens een normaal gebruik van het product zijn onder meer, maar niet uitsluitend: remblokken en remvoeringen, koppelingsvoeringen, maaimessen, messenkooien, rollen en lagers (verzegeld of smeerbaar), ondermessen, bougies, zwenkwielen en zwenkwielagers, banden, filters, drijfriemen en sommige onderdelen van spuitmachines zoals membranen, spuitdoppen, vloeistofstroommeters en afsluitkleppen.
- Storingen die worden veroorzaakt door externe invloeden zijn onder meer, maar niet uitsluitend: weersomstandigheden, wijze van opslag, verontreiniging, gebruik van niet-goedgekeurde brandstoffen, koelvloeistoffen, smeermiddelen, additieven, meststoffen, water of chemicaliën.
- Storingen of gebrekkige prestaties die het gevolg zijn van het gebruik van brandstoffen (bv. benzine, diesel of biodiesel) die niet voldoen aan hun respectievelijke industriestandaarden.
- Normale geluidsstrekte, trillingen, slijtage en achteruitgang. Normale slijtage omvat, maar is niet beperkt tot, schade aan zittingen ten gevolge van slijtage of afslijting, afgesleten geleverde oppervlakken, gekraste stickers of ramen.

### Onderdelen

Garantie wordt verleend op onderdelen die moeten worden vervangen in het kader van het vereiste onderhoud, gedurende de garantieperiode tot hun geplande vervanging. Een onderdeel dat uit hoofde van de garantie is vervangen, komt voor de duur van de oorspronkelijke productgarantie in aanmerking voor de garantie en wordt eigendom van Toro. Toro neemt de uiteindelijke beslissing of een onderdeel of een groep van onderdelen wordt gerepareerd of vervangen. Toro mag voor garantiereparaties in de fabriek gereviseerde onderdelen gebruiken.

### Garantie semitractieaccu en lithiumionaccu

Semitractieaccu's en lithiumionaccu's hebben een specifiek totaal aantal kilowatturen die zij tijdens hun levensduur kunnen leveren. De wijze waarop zij worden gebruikt, opgeladen en onderhouden kan hun levensduur verlengen of bekorten. Als de accu's in dit product worden gebruikt, zal hun bruikbaarheid tussen de oplaadintervallen langzaam verminderen totdat zij volledig uitgeput zijn. Vervanging van een accu die is uitgeput als gevolg van normaal gebruik, is de verantwoordelijkheid van de eigenaar van het product. Opmerking: (alleen voor lithiumionaccu): raadpleeg de garantie van de accu voor meer informatie.

### Levenslange garantie van krukas (uitsluitend voor ProStripe 02647 model)

De ProStripe met originele Toro koppelingsplaat en mesremkoppeling (ingebouwde mesremkoppeling (BBC) + koppelingsplaat) als originele uitrusting die door de originele koper wordt gebruikt in overeenstemming met de aanbevolen gebruiks- en onderhoudsprocedures, valt onder een levenslange garantie tegen verbuiging van de krukas van de motor. Machines die zijn uitgerust met frictieringen, mesremkoppelingseenheden (BBC) en andere dergelijke toestellen vallen niet onder de levenslange garantie van de krukas.

### Onderhoud op kosten van de eigenaar

Opvoeren van de motor, smeren, reinigen en waxen, het vervangen van filters, koelvloeistof en het uitvoeren van aanbevolen onderhoudswerkzaamheden behoren tot de gebruikelijke werkzaamheden die nodig zijn voor Toro producten en die voor rekening van de eigenaar zijn.

### Algemene voorwaarden

Op grond van deze garanties mogen reparaties uitsluitend worden uitgevoerd door een erkende Toro distributeur of dealer.

**De Toro Company is niet aansprakelijk voor indirecte of bijkomende schade dan wel gevolgschade in samenhang met het gebruik van de Toro producten die onder deze garantie vallen, inclusief de kosten of uitgaven voor de levering van vervangend materiaal of diensten gedurende een redelijke periode van onbruikbaarheid of buitengebruikstelling tijdens de uitvoering van reparatiewerkzaamheden op grond van deze garantie. Met uitzondering van de emissiegarantie waarnaar hieronder, indien van toepassing, wordt verwezen, bestaat er geen andere expliciete garantie. Alle impliciete garanties van verkoopbaarheid of geschiktheid voor gebruik zijn beperkt tot de duur van deze expliciete garantie.**

Sommige landen staan uitsluitingen van bijkomende schade of gevolgschade of beperkingen op de duur van de impliciete garantie niet toe, zodat bovengenoemde uitsluitingen en beperkingen in uw geval mogelijk niet van toepassing zijn. Deze garantie geeft u specifieke juridische rechten; daarnaast kunt u beschikken over andere rechten die per land kunnen verschillen.

### Opmerking met betrekking tot de emissiegarantie

Het emissiecontrolesysteem op uw product kan vallen onder de dekking van een afzonderlijke garantie die tegemoetkomt aan de eisen van de Amerikaanse Environmental Protection Agency (EPA) en/of de California Air Resources Board (CARB). De beperkingen van de bedrijfsuren die hierboven zijn genoemd, gelden niet voor de garantie op het emissiecontrolesysteem. Zie de garantieverklaring voor het controlesysteem van de emissie van de motor in de Gebruikershandleiding van uw product of in het documentatiemateriaal van de fabrikant van de motor.

## **Andere landen dan de VS of Canada**

Kopers van Toro producten die zijn geëxporteerd uit de Verenigde Staten of Canada, moeten contact opnemen met hun Toro distributeur (dealer) voor de garantiebepaling die in hun land, provincie of staat van toepassing zijn. Als u om een of andere reden ontevreden bent over de service van uw distributeur of moeilijk informatie over de garantie kunt krijgen, verzoeken wij u contact op te nemen met uw erkend Toro servicecenter.



**Count on it.**