



Count on it.

Betjeningsvejledning

Arbejds køretøj i Workman® MDX Lithium-serien

Modelnr. 08303—Serienr. 418000000 og derover

Modelnr. 08303TC—Serienr. 418100000 og derover

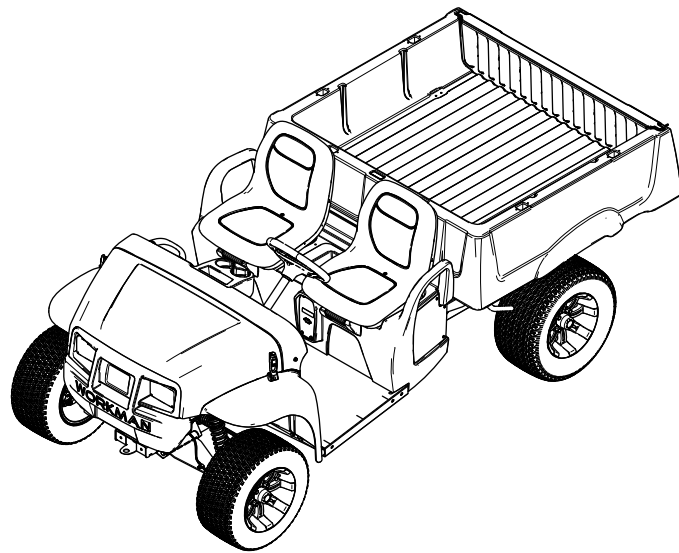

Dette produkt overholder alle relevante EU-direktiver. Yderligere oplysninger fås i den separate produktspecifikke overensstemmelseserklæring.

Hvis denne maskine er udstyret med en telematikenhed, skal du henvende dig til din autoriserede Toro-forhandler for at få vejledning i aktivering af enheden.

⚠ ADVARSEL

CALIFORNIEN

Advarsel i henhold til erklæring nr. 65
Netledningen på dette produkt indeholder bly, der ifølge staten Californien forårsager medfødte defekter eller andre forplantningsskader. Vask hænder efter håndtering.

Batteripoler og tilbehør indeholder bly og bly sammensætninger, som ifølge staten Californien er kræftfremkaldende og forårsager forplantningsskader. Vask hænder efter håndtering.

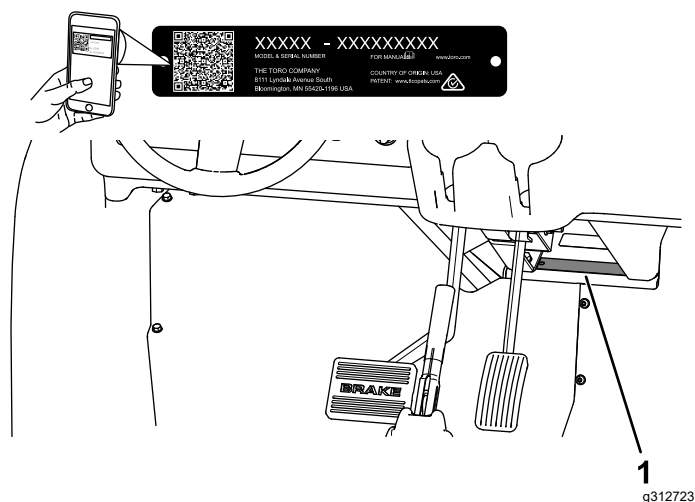

Figur 1

1. Model og serienummerets placering

Modelnr. _____

Serienr. _____

Indledning

Dette arbejdskøretøj er primært beregnet til transport af personer og materialelast uden for hovedveje. Brug af dette produkt til andre end det tiltænkte formål kan udsætte dig selv og omkringstående for fare.

Læs denne vejledning omhyggeligt, så du kan lære at betjene og vedligeholde produktet korrekt samt undgå person- og produktskade. Det er dit ansvar at betjene produktet korrekt og sikkert.

Besøg www.Toro.com for at få materialer om produktsikkerhed og oplæring i betjening, oplysninger om tilbehør, hjælp til at finde en forhandler eller for at registrere dit produkt.

Når du har brug for service, originale Toro-dele eller yderligere oplysninger, bedes du kontakte en autoriseret serviceforhandler eller Toros kundeservice samt have produktets model og serienummer parat. [Figur 1](#) viser model- og serienummerets placering på produktet. Skriv numrene, hvor der er gjort plads til dette.

Vigtigt: Du kan scanne QR-koden på serienummermærkaten (hvis udstyret hermed) med din mobilenhed for at få adgang til garanti, reservedele og andre produktoplysninger.

Indhold

Sikkerhed	4	Vedligeholdelse af dækkene	37
Advarselssymbol	4	Eftersyn af styrings- og ophængskomponen- ter.....	37
Generelt om sikkerhed.....	4	Justering af forhjulssporingen	37
Sikkerheds- og instruktionsmærkater	5	Kontrol af transakselvæskestanden	38
Opsætning	8	Udskiftning af transmissionsvæsken.....	39
1 Montering af rattet.....	8	Vedligeholdelse af bremseser	40
2 Opladning af maskinen	9	Eftersyn af bremserne	40
3 Kontrol af væskestande og dæktryk	9	Kontrol af bremsevæskestanden	40
4 Trykpolering af bremserne	9	Udskiftning af bremsevæsken	41
Produktoversigt	10	Vedligeholdelse af chassiset	41
Betjeningsanordninger	10	Justering af ladets låse	41
Display	12	Rengøring	42
Specifikationer	16	Vask af maskinen.....	42
Udstyr/tilbehør	16	Opbevaring	43
Før betjening	17	Sikkerhed i forbindelse med opbevaring	43
Sikkerhedshensyn før drift.....	17	Opbevaring af maskinen.....	43
Udførelse af daglig vedligeholdelse	17	Krav til opbevaring af batterier	43
Kontrol af dæktrykket.....	17		
Indkøring af en ny maskine	17		
Under betjening	18		
Sikkerhed under drift.....	18		
Betjening af ladet.....	19		
Overvågning af batterisystemets opladningsniveau.....	21		
Standsning af maskinen	21		
Pålæsning af ladet.....	22		
Efter betjening	23		
Sikkerhedshensyn efter drift	23		
Bugsering af maskinen	24		
Bugsering af maskinen	24		
Bugsering af en anhænger	24		
Transport af litium-ion-batterierne.....	25		
Overblik over litium-ion-batterioplade- ren.....	25		
Vedligeholdelse	27		
Sikkerhed under vedligeholdelsesar- bejde.....	27		
Skema over anbefalet vedligeholdelse	27		
Kontrolliste for daglig vedligeholdelse	29		
Vedligeholdelse af maskinen under specielle driftsforhold	29		
Tiltag forud for vedligeholdelse	30		
Klargøring af maskinen til vedligehol- delse	30		
Løftning af maskinen	30		
Sådan fås adgang til motorhjelm	30		
Smøring	31		
Smøring af forhjulslejerne.....	31		
Vedligeholdelse af elektrisk system	34		
Brug af batteriets afbryderkontakt	34		
Eftersyn af batterierne	34		
Vedligeholdelse af litium-ion-batterierne	34		
Vedligeholdelse af batteriopladeren.....	34		
Sikringernes placering.....	35		
Vedligeholdelse af forlygterne.....	35		
Vedligeholdelse af drivsystem	37		

Sikkerhed

Advarselssymbol

Advarselssymbolet (Figur 2), der vises i denne betjeningsvejledning og på maskinen, identificerer vigtige sikkerhedsmeddelelser, som du skal følge for at forhindre ulykker.



Figur 2
Advarselssymbol

g000502

- Hold børn og omkringstående væk fra arbejdsområdet. Lad aldrig børn betjene maskinen.
- Stands og sluk for maskinen, og tag nøglen ud, før maskinen efterses.

Hvis maskinen betjenes eller vedligeholdes forkert, er der risiko for personskade. Operatøren skal altid følge sikkerhedsanvisningerne og være opmærksom på advarselssymbolet **▲**, der betyder Forsigtig, Advarsel eller Fare – personlig sikkerhedsanvisning, for at nedsætte risikoen for personskade. Hvis disse forskrifter ikke følges, kan det medføre personskade eller død.

Advarselssymbolet vises over oplysninger, der advarer dig om farlige handlinger eller situationer og efterfølges af ordet **DANGER** (fare), **WARNING** (advarsel) eller **CAUTION** (forsigtig).

DANGER (fare) angiver en overhængende farlig situation, som, hvis den ikke undgås, **vil** medføre dødsfald eller alvorlig personskade.

WARNING (advarsel) angiver en potentielt farlig situation, som, hvis den ikke undgås, **kan** medføre dødsfald eller alvorlig personskade.

CAUTION (forsigtig) angiver en potentielt farlig situation, som, hvis den ikke undgås, **kan** medføre mindre eller moderat personskade.

Denne betjeningsvejledning bruger yderligere to ord til at fremhæve oplysninger. **Vigtigt** henleder opmærksomheden på særlige mekaniske oplysninger, og **Bemærk** angiver generel information, som det er værd at lægge særligt mærke til.

Generelt om sikkerhed

Dette produkt kan forårsage personskade. Følg altid sikkerhedsforskrifterne for at undgå alvorlig personskade.

- Læs og forstå indholdet i denne *betjeningsvejledning*, før du starter maskinen. Sørg for, at alle produktets brugere er fortrolige med betjeningen af det og forstår advarslerne.
- Betjening af maskinen kræver din fulde opmærksomhed. Giv dig ikke i kast med aktiviteter, der afleder opmærksomheden, da dette kan medføre person- eller tingsskade.
- Hold hænder og fødder væk fra bevægelige maskinkomponenter.
- Betjen ikke maskinen, uden at alle værn og øvrige sikkerhedsanordninger sidder korrekt på plads og virker på maskinen.

Sikkerheds- og instruktionsmærkater



Sikkerheds- og instruktionsmærkaterne kan nemt ses af operatøren og er placeret tæt på potentielle risikoområder. Udskift eventuelle beskadigede eller manglende mærkater.

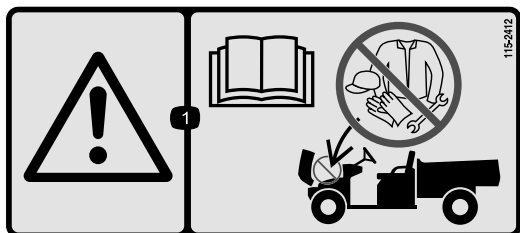

115-2412

decal115-2412

1. Advarsel – læs *betjeningsvejledningen*., ingen opbevaring.

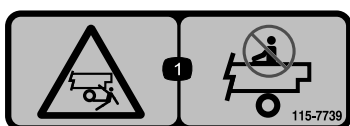

115-7739

decal115-7739

1. Fare for at falde af og fare for knusning – medtag ikke passagerer.

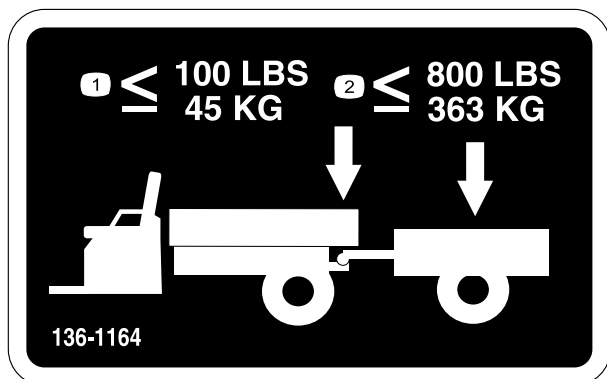

136-1164

decal136-1164

1. Overskrid ikke en trækstangsvægt på 45 kg.
2. Overskrid ikke en transportlast på 363 kg.

136-1164

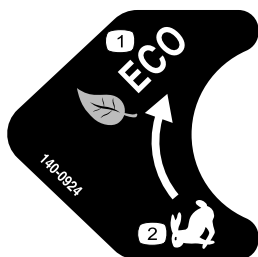

140-0924

decal140-0924

1. Øko-tilstand
2. Ydelsestilstand

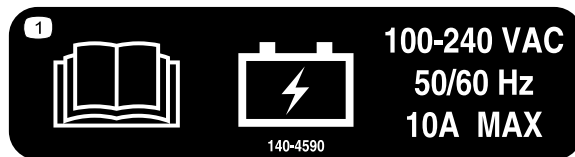

140-4590

decal140-4590

1. Læs *betjeningsvejledningen* for at få oplysninger om batteriet.



144-0275

decal144-0275

1. Batterierne er brændbare.

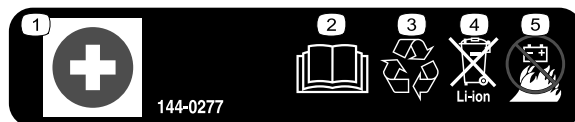

144-0277

decal144-0277

1. Pluspol
2. Læs *betjeningsvejledningen*.
3. Genbrug batteriet.
4. Bortskaf på korrekt vis.
5. Må ikke udsættes for ild.

144-0277

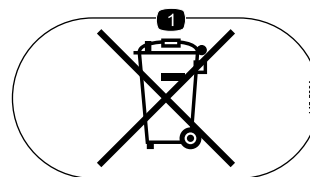

145-5364

decal145-5364

1. Bortskaf på korrekt vis.

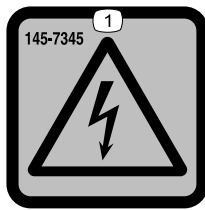

145-7345

decal145-7345

1. Fare for elektrisk stød

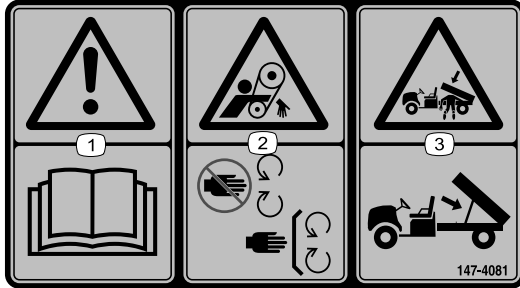

147-4081

decal147-4081

1. Advarsel – Læs *betjeningsvejledningen*.
2. Fare for sammenfiltring, rem – hold afstand til bevægelige dele, og hold alle afskærmninger på plads.
3. Fare for knusning, ladet – brug støttestøtten til at understøtte ladet.

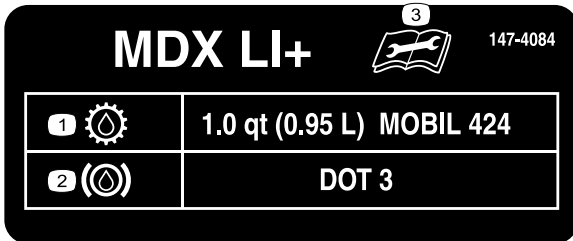

147-4084

decal147-4084

1. Transmissionsvæske
2. Bremsevæske
3. Læs *betjeningsvejledningen*, før der udføres vedligeholdelsesarbejde.

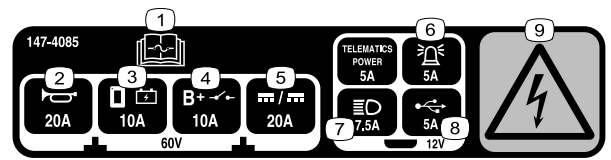

147-4085

decal147-4085

1. Læs *betjeningsvejledningen* for at få oplysninger om sikring.
2. Horn
3. Displaystrøm
4. Hovedsystem B+
5. DC til DC
6. Alarm
7. Forlygter
8. USB
9. Fare for elektrisk stød



147-8185

decal147-8185

1. USB-stik

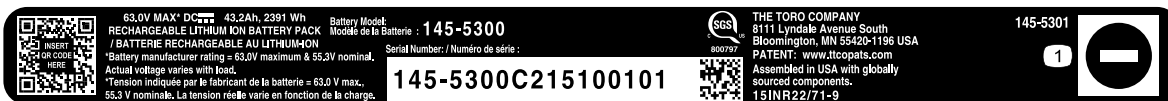

145-5301

decal145-5301

1. Negativ batteripol



145-5338

decal145-5338

1. Advarsel – læs *betjeningsvejledningen*.
2. Advarsel – undlad at åbne batteriet. Brug ikke et beskadiget batteri.
3. Eksplosionsfare – må ikke udsættes for gnister eller åben ild.
4. Fare for elektrisk stød – undlad at udføre vedligeholdelsesarbejde på batteriet.
5. Fare for elektrisk stød

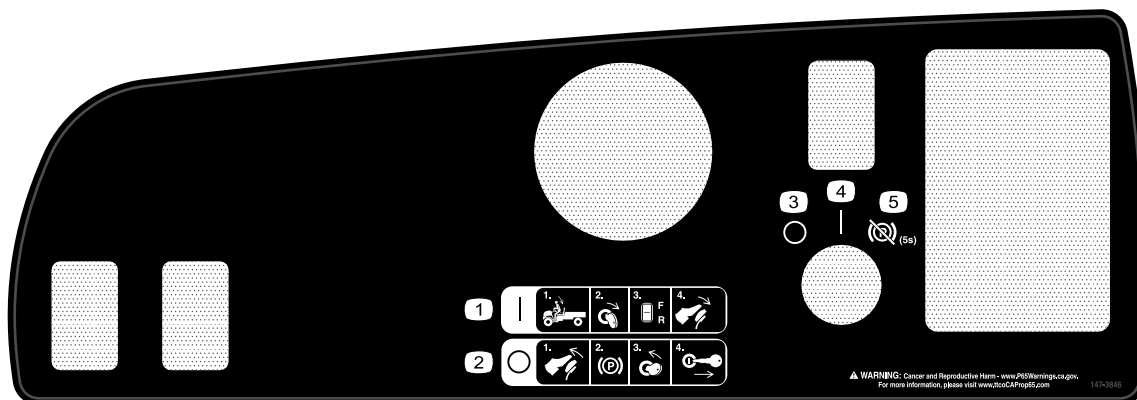

147-3846

decal147-3846

1. Tænding af maskinen: 1) Sæt dig i førersædet, 2) drej tændingskontakten til positionen ON (til), 3) vælg en retning på retningsvælgeren, 4) tråd på pedalen.
2. Slukning af maskinen: 1) Slip pedalen, 2) aktiver parkeringsbremsen, 3) drej tændingskontakten til positionen OFF (fra), 4) tag nøglen ud af tændingskontakten.
3. Deaktiveret
4. Aktiveret
5. Deaktivering af parkeringsbremsen (hold nede i 5 sekunder)



147-4080

decal147-4080

1. Advarsel – Læs *betjeningsvejledningen*, og få undervisning, før maskinen betjenes.
2. Tippefare – drej langsomt på eller over stigninger; kørsel langsomt i sving; kørsel højst 31 km/t; kørsel langsomt med bugseret last eller under kørsel i ujævnt terræn.
3. Fare for fald; risiko for amputation af hånd eller fod – kørsel ikke med passagerer i ladet; kørsel ikke med en tredje passager; hold hænder og fødder inde i maskinen under drift.
4. Kollisionsfare – betjen ikke maskinen på offentlige gader, veje eller motorveje.
5. Fare for fald – lad ikke børn betjene maskinen.

Opsætning

Løsdele

Brug skemaet herunder til at kontrollere, at alle dele er blevet leveret.

Fremgangsmåde	Beskrivelse	Antal	Anvendelse
1	Rat Skrue Fjeder Dæksel til rat Clips til rat	1 5 2 1 1	Montering af rattet (kun model 08303TC).
2	Kræver ingen dele	–	Opladning af maskinen.
3	Kræver ingen dele	–	Kontrol af væskestande og dæktryk.
4	Kræver ingen dele	–	Trykpolering af bremserne.

1

Montering af rattet

Kun model 08303TC

Dele, der skal bruges til dette trin:

1	Rat
5	Skrue
2	Fjeder
1	Dæksel til rat
1	Clips til rat

Fremgangsmåde

Følg [Figur 3](#) for hele proceduren.

1. Placer rattet på ratakslen.
Sørg for, at rattet sidder korrekt i midten (dvs. den flade bund er parallel med jorden).
2. Brug låsemøtrikken til at fastgøre rattet til ratakslen.
3. Tilspænd låsemøtrikken med et moment på 27 Nm.
4. Brug 2 skruer og 2 fjedre til at fastgøre rattets clips til rattets dæksel.
5. Brug 3 skruer til at fastgøre rattets dæksel til rattet.
6. Tilspænd de 5 skruer med et moment på 0,6 Nm.

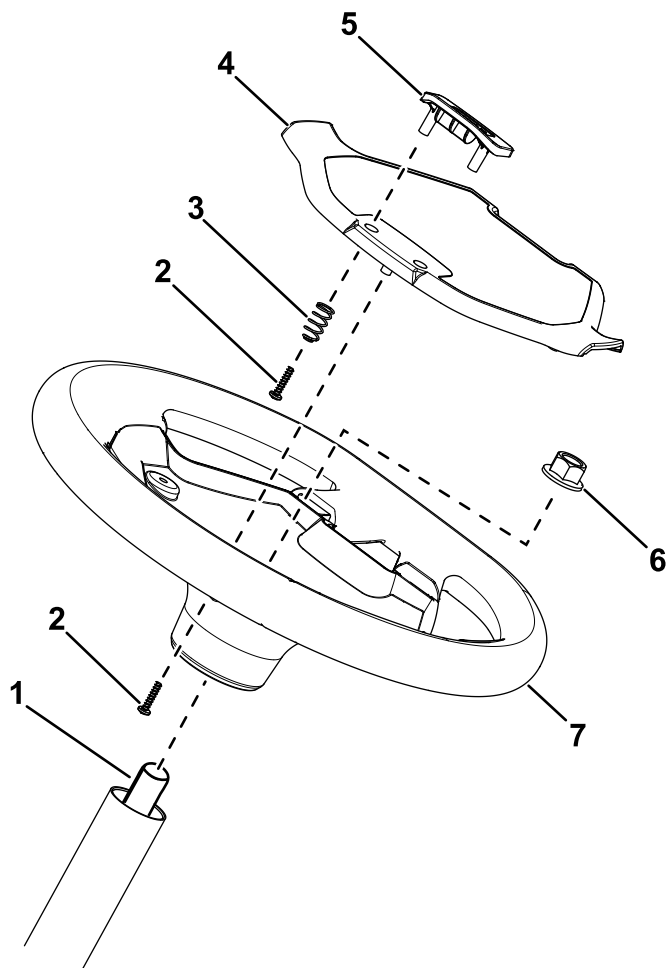

Figur 3

g410793

- | | |
|-------------------|------------------|
| 1. Rataksel | 5. Clips til rat |
| 2. Skrue | 6. Låsemøtrik |
| 3. Fjeder | 7. Rat |
| 4. Dæksel til rat | |

3

Kontrol af væskestande og dæktryk

Kræver ingen dele

Fremgangsmåde

1. Kontroller bremsevæskestanden, før maskinen startes første gang. Se [Kontrol af bremsevæskestanden \(side 40\)](#).
2. Kontroller transakselvæskestanden, før maskinen startes første gang. Se [Kontrol af transakselvæskestanden \(side 38\)](#).
3. Kontroller lufttrykket i dækkene. Se [Kontrol af dæktrykket \(side 17\)](#).

4

Trykpolering af bremserne

Kræver ingen dele

Fremgangsmåde

For at sikre optimal bremsesystemydelse skal bremserne trykpoleres (indkøres) før brug.

1. Sæt fuld hastighed på maskinen, og aktiver bremserne for hurtigt at standse maskinen uden at låse hjulene.
2. Gentag denne procedure 10 gange med ét minuts ventetid mellem opbremsningerne for at undgå overophedning af bremserne.

2

Opladning af maskinen

Kræver ingen dele

Fremgangsmåde

Opladning af maskinen. Se [Overblik over litium-ion-batteriopladeren \(side 25\)](#).

Produktoversigt

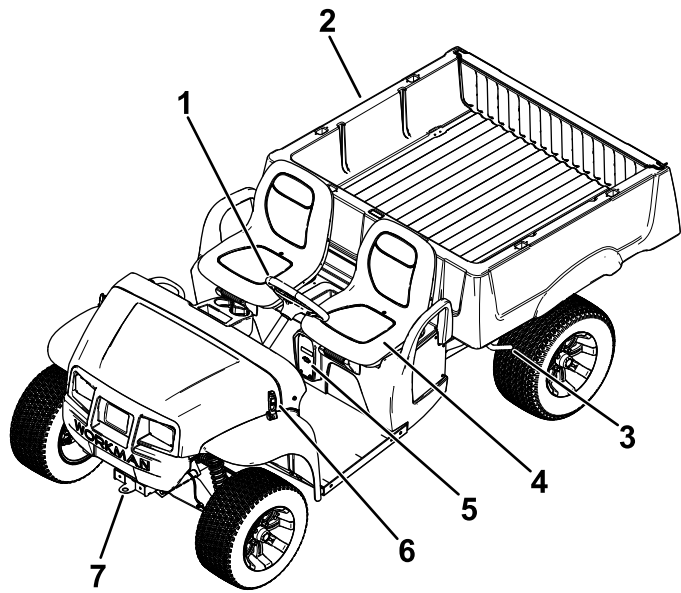

Figur 4

g421022

- | | |
|------------------|----------------------|
| 1. Rat | 5. Førersæde |
| 2. Lad | 6. Opladningsport |
| 3. Motorhelmslås | 7. Anhængertrækstang |
| 4. Ladhåndtag | |

Betjeningsanordninger

Kontrolpanel

Bemærk: Rattet er fjernet fra [Figur 5](#) af hensyn til tydeligheden.

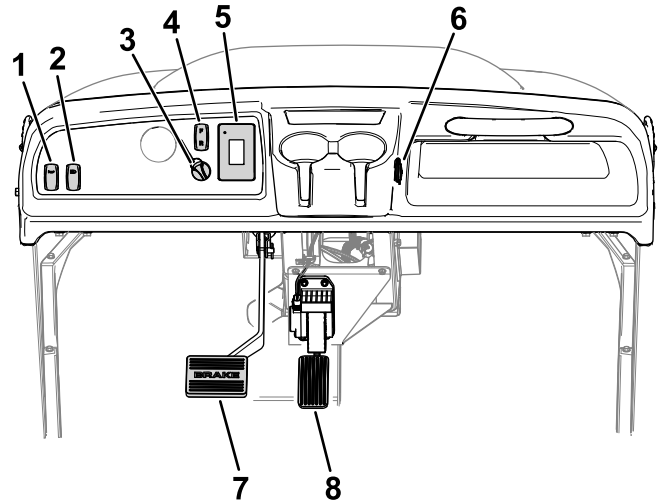

Figur 5

g421043

- | | |
|--------------------|----------------|
| 1. Hornkontakt | 5. Display |
| 2. Lyskontakt | 6. USB-port |
| 3. Tændingskontakt | 7. Brems pedal |
| 4. Retningsvælger | 8. Gaspedal |

Gaspedal

Brug gaspedalen til at regulere maskinens kørselshastighed. Tryk gaspedalen ned for at starte maskinen. Når du træder pedalen længere ned, øges kørselshastigheden. Når du slipper pedalen, sænkes maskinens hastighed, og maskinen afbrydes.

Den fremadgående hastighed i ydelsestilstand er 26 km/t.

Den fremadgående hastighed i økonomitilstand er 18 km/t.

Bremsepedal

Brug bremsepedalen til at standse eller sænke maskinens hastighed.

▲ ADVARSEL

Hvis du betjener en maskine med slidte eller forkert justerede bremser, kan det medføre personskade.

Hvis bremsepedalen vandrer inden for 25 mm fra maskinens gulvplade, skal bremserne justeres eller repareres.

Retningsvælger

Retningsvælgeren (Figur 5) har to positioner: FORWARD (fremad) og REVERSE (bak).

Bemærk: Maskinen kan være idriftsat i en af de to positioner, men kører kun i positionerne FORWARD (fremad) og REVERSE (bak).

Hornkontakt

Tryk på hornkontakten (Figur 5) for at aktivere hornet.

Lyskontakt

Brug lyskontakten (Figur 5) til at tænde for forlygterne. Tryk lyskontakten op for at tænde for forlygterne. Tryk lyskontakten ned for at slukke for lygterne.

USB-port

Brug USB-porten (Figur 5) til at strømføde mobile enheder.

Vigtigt: Når du ikke bruger USB-porten, skal du sætte gummiproppen i for at forhindre beskadigelse af porten.

Tændingskontakt

Brug tændingskontakten (Figur 5) til at køre og slukke maskinen eller sætte maskinen i tilstanden TRANSPORT.

Tændingskontakten har tre positioner: ON (til), OFF (fra) og TRANSPORT.

Drej nøglen med uret til positionen ON (til) for at betjene maskinen.

Når maskinen er stoppet, drejes nøglen mod uret til positionen OFF (fra) for at slukke maskinen. Tag altid nøglen ud, når du forlader maskinen.

For at deaktivere parkeringsbremsen skal du dreje tændingskontakten og holde den der i fem sekunder for at aktivere tilstanden TRANSPORT.

Display

Displayet viser oplysninger om maskinen, som f.eks. driftsstatus, diverse diagnostikoplysninger og andre oplysninger om maskinen (Figur 6).

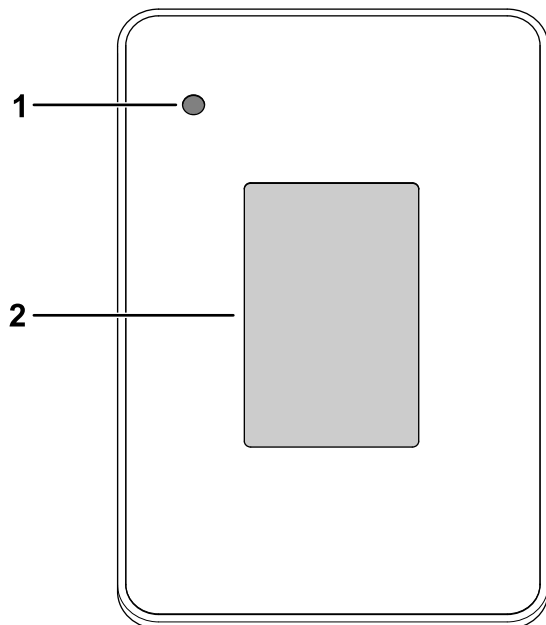

Figur 6

g320256

1. Kontrollampe
2. Display

Der er en startskærm, en kørselsskærm og en opladningsskærm på displayet (Figur 7, Figur 8 og Figur 9).

Figur 8 viser, hvad du kan se på displayet, når du kører maskinen. Startskærmen vises i nogle sekunder, efter at du har drejet nøglen til positionen ON (til), hvorefter kørselsskærmen vises.

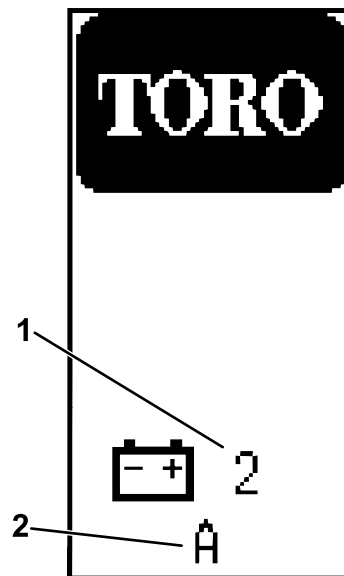

Figur 7

Startskærm

g439782

1. Softwareversion
2. Antal batterier, som maskinen er udstyret med

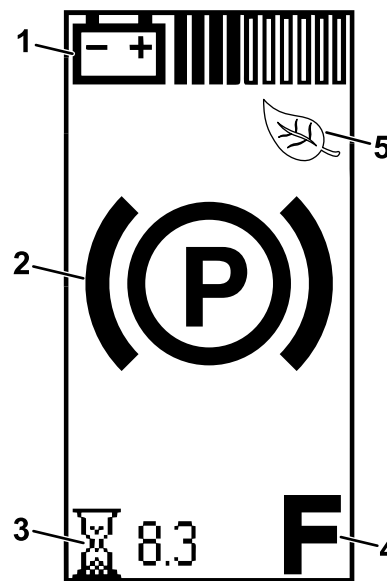

Figur 8

Kørselsskærm

g439795

1. Batteriopladning
2. Parkeringsbremsen er aktiveret.
3. Driftstimer
4. Retning
5. Øko-tilstand

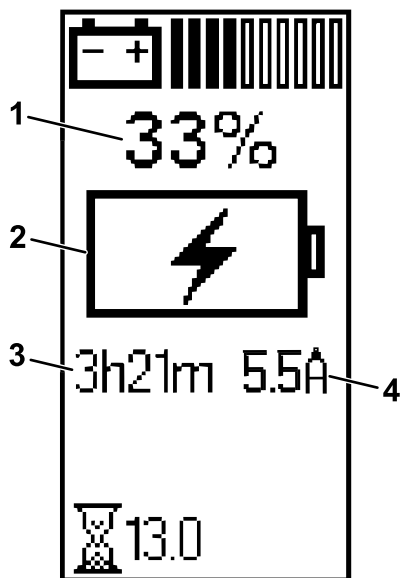

Figur 9
Opladningsskærm

g413589

- | | |
|--|--|
| 1. Batterilevetid | 3. Anslået tid til maskinen er fuldt opladet |
| 2. Indikator for batteriet under opladning | 4. Ladestrøm (ampere) |

Kørselsskærmen med retningspositionen (Figur 10) vises, når du skifter retning.

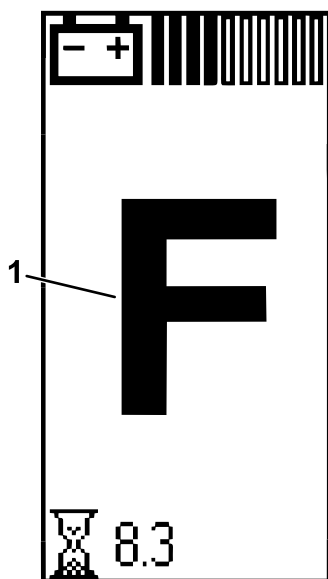

Figur 10

g415318

1. Positionen FORWARD (fremad)

Kørselsskærmen med den aktuelle maskinhastighed (Figur 11) vises, når du kører maskinen.

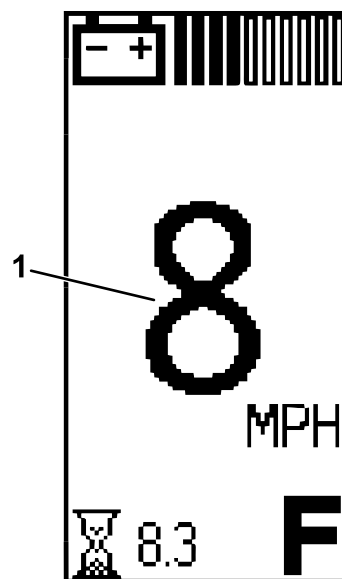

Figur 11

g415320

1. Aktuel maskinhastighed

Der vises en kode for aktiv fejl (Figur 12) på displayet, hvis der er et problem med maskinen.

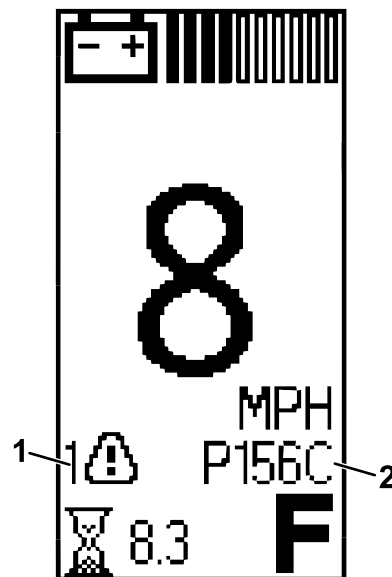

Figur 12

g415319

1. Indikator for aktiv fejl 2. Fejlkode

Når indikatoren for koldt batteri (Figur 13) blinker på kørselsskærmen under drift, vil maskinens ydeevne være ændret, indtil batteritemperaturen er over 0 °C.

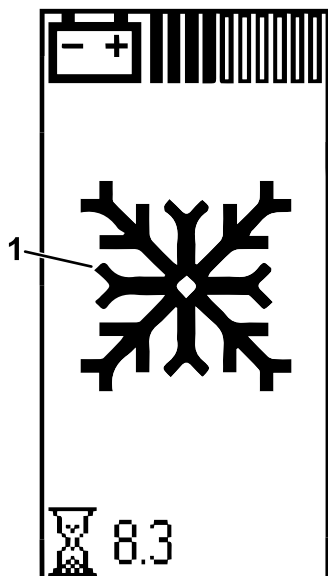

Figur 13

g439806

1. Indikator for koldt batteri

Indikatoren for koldt batteri vises også i opladningsskærmen (Figur 14), når batterierne er for kolde til at blive opladet.

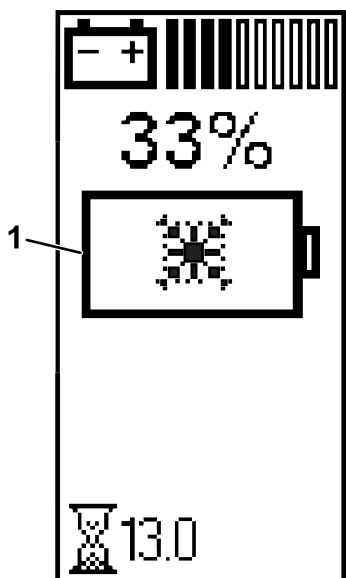

Figur 14

g439783

1. Indikator for koldt batteri

Ikonbeskrivelser

F	Retning – positionen FORWARD (fremad)
N	Transport – positionen NEUTRAL (frigear)
R	Retning – positionen REVERSE (bak)
(P)	Parkeringsbremsen er aktiveret.
	Timetæller
	Batterispænding
	Batteriopladningsniveau
	Batteri under opladning
	Oplysning om lavt batteriniveau
	Øko-tilstand er aktiveret.
	Aktiv fejl
	Indikator for varmt batteri – batteritemperaturen er højere end 67 °C
	Indikator for koldt batteri – batteritemperaturen er lavere end 0 °C
	Batterierne er for kolde til at blive opladet.

Overvågningskontakt til hastighedsbegrænsning

Overvågningskontakten til hastighedsbegrænsning (Figur 15), der er placeret under hjelmen, har to positioner: YDELSE og ØKONOMI. Drej kontakten med uret til positionen ØKONOMI for at begrænse køretøjets maksimale hastighed til 18 km/t. Drej kontakten mod uret til positionen YDELSE for at genindstille maskinens maksimale hastighed til 26 km/t .

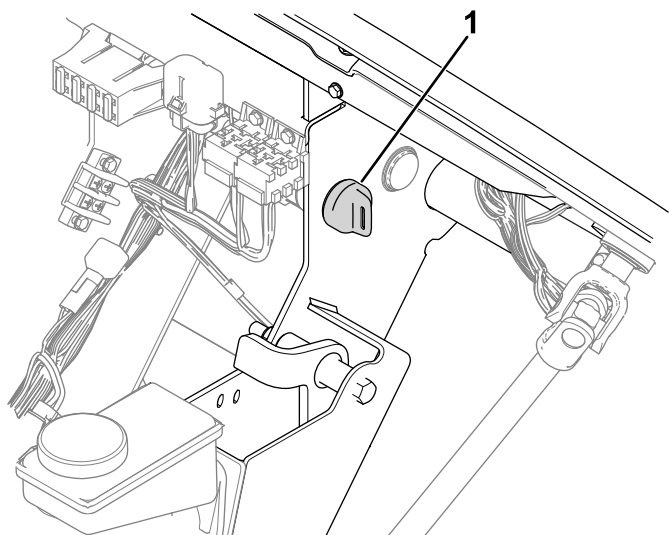

Figur 15

g396826

1. Overvågningskontakt til hastighedsbegrænsning

Holdegreb til passagerer

Holdegrebene til passagerer er placeret på højre side af instrumentbrættet og på ydersiden af hvert sæde (Figur 16).

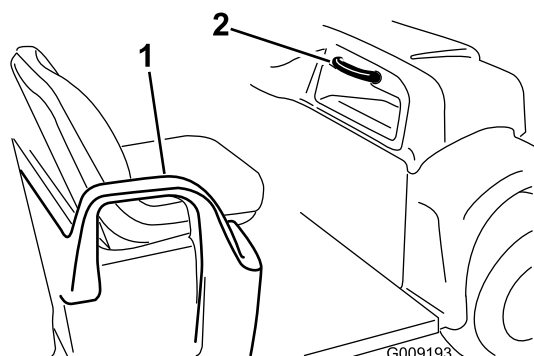

Figur 16

G009193

g009193

1. Holdegreb – hoftestøtte
2. Holdegreb til passagerer

Specifikationer

Bemærk: Specifikationer og design kan ændres uden forudgående varsel.

Egenvægt	Tør 571 kg
Nominel kapacitet (på en jævn flade)	767 kg i alt, inkl. 90,7 kg operatør og 90,7 kg passager, last, vægten af anhængerens trækstang, anhængerens bruttovægt, tilbehør og påmonteret udstyr
Køretøjets bruttovægt – på en jævn flade	1.338 kg i alt, inkl. de ovenfor anførte vægtangivelser
Maksimal lastkapacitet (på en jævn flade)	567 kg, i alt, inkl. vægten af anhængerens trækstang og anhængerens bruttovægt
Bugseringskapacitet:	
Standardbugsertræk	Trækstangsvægt: 45 kg Anhængerens bruttovægt: 363 kg
Kraftigt anhængertræk	Trækstangsvægt: 45 kg Anhængerens bruttovægt: 544 kg
Samlet bredde	155 cm
Samlet længde	307 cm
Frihøjde	28 cm foran uden last eller operatør, 17 cm bagest uden last eller operatør
Akselafstand	206 cm
Dækslidbane (midterlinje til midterlinje)	125 cm foran, 120 cm bagest
Ladets længde	113 cm indvendigt, 137 cm udvendigt
Ladets bredde	125 cm indvendigt, 155 cm udvendigt på de støbte skærme
Ladets højde	25 cm indvendigt

Udstyr/tilbehør

Der kan fås en række forskelligt Toro-godkendt udstyr og tilbehør til brug sammen med maskinen, som gør den bedre og mere alsidig. Kontakt en autoriseret serviceforhandler eller autoriseret Toro-distributør, eller gå ind på www.Toro.com for at få en fortegnelse over alle godkendte redskaber og alt godkendt tilbehør.

Brug kun originale Toro-reservedele og tilbehør for at sikre optimal ydelse og sikre, at maskinen fortsat overholder sikkerhedscertificeringen. Reservedele og tilbehør, der er fremstillet af andre producenter, kan være farlige, og brug heraf kan gøre garantien ugyldig.

Betjening

Før betjening

Sikkerhedshensyn før drift

Generelt om sikkerhed

- Giv aldrig adgang til børn eller personer, som ikke er trænet eller fysisk i stand til at betjene eller udføre service på maskinen. Vær opmærksom på, at lokale forskrifter kan angive en mindstealder for operatøren. Ejeren er ansvarlig for at træne alle operatører og mekanikere.
- Bliv fortrolig med anvisningerne for sikker betjening af udstyret samt med betjeningsanordningerne og sikkerhedssymbolerne.
- Sluk maskinen, tag nøglen ud, og vent, til al bevægelse er standset, før du forlader førersædet. Lad maskinen køle af inden justering, eftersyn og rengøring af maskinen, eller inden den stilles til opbevaring.
- Du skal vide, hvordan man hurtigt stopper og slukker for maskinen.
- Sørg for, at der ikke er flere personer på maskinen (du og din(e) passager(er)) end det antal holdegreb, som maskinen er udstyret med.
- Kontroller, at alle sikkerhedsanordninger og mærkater er på plads. Reparér eller udskift alle sikkerhedsanordninger, og udskift ulæselige eller manglende mærkater. Betjen ikke maskinen, hvis disse ikke er på plads, eller ikke er i korrekt driftsmæssig stand.

Udførelse af daglig vedligeholdelse

Eftersynsinterval: Hver anvendelse eller dagligt

Før maskinen startes hver dag, skal procedurene for hver/daglig anvendelse udføres som beskrevet i [Vedligeholdelse \(side 27\)](#).

Kontrol af dæktrykket

Eftersynsinterval: Hver anvendelse eller dagligt

Luftrykspecifikation for dæk: 0,55 til 1,03 bar

Vigtigt: Undlad at overskride maksimumgrænsen for lufttryk, der er angivet på dæksiden.

Bemærk: Det påkrævede lufttryk i dækkene bestemmes af den påregnede nyttelast.

1. Kontroller dæktrykket i dækkene.

Bemærk: Luftrykket i for- og bagdækkene bør ligge mellem 0,55 og 1,03 bar.

- Brug et lavere lufttryk i dækkene ved lettere nyttelaster for at opnå en mindre jordkompaktering, en mere jævn kørsel og for at minimere dækmærkerne på jorden.
- Kør med højere lufttryk i dækkene ved transport af tungere nyttelaster ved højere hastigheder.

2. Juster om nødvendigt lufttrykket i dækkene ved at tilføre eller fjerne luft i dækkene.

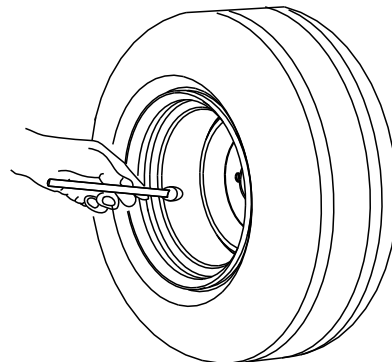

G001055

Figur 17

g001055

Indkøring af en ny maskine

Eftersynsinterval: Efter de første 100 timer—Følg retningslinjerne ved indkøring af en ny maskine.

Følg retningslinjerne ved indkøring af en ny maskine for at få korrekt ydeevne og lang levetid ud af køretøjet.

- Sørg for, at bremserne er trykpolerede. Se afsnittet om trykpolering under Opsætning.
- Kontroller bremsevæsken. Se [Kontrol af bremsevæskestanden \(side 40\)](#).
- Se [Vedligeholdelse \(side 27\)](#) for at få oplysninger om særlige kontrolforanstaltninger efter få timers kørsel.
- Kontroller forhjuls- og baghjulsophængets placering, og juster om nødvendigt. Se [Justering af forhjulsspringen \(side 37\)](#).
- Oplad batterierne til 100 %, når du modtager maskinen, for at opnå optimal batteriydeevne og -levetid.

Under betjening

Sikkerhed under drift

Generelt om sikkerhed

- Ejeren/operatøren kan forhindre og er ansvarlig for ulykker, der kan forårsage personskade eller tingsskade.
- Passagerer må kun sidde på de dertil indrettede siddepladser. Kør ikke med passagerer i ladet. Hold omkringstående og kæledyr på afstand af maskinen, mens den er i drift.
- Bær passende beklædning, herunder øjenbeskyttelse, lange bukser og kraftige, skridsikre sko. Sæt langt hår op, og bær ikke løstsiddende tøj eller smykker.
- Betjening af maskinen kræver din fulde opmærksomhed. Giv dig ikke i kast med aktiviteter, der afleder opmærksomheden, da dette kan medføre person- eller tingsskade.
- Betjen ikke maskinen, hvis du er syg, træt eller påvirket af alkohol eller medicin.
- Maskinens maksimale bruttovægt må ikke overskrides.
- Udvis ekstra forsigtighed under betjening, opbremsning, eller når maskinen svinger med tung last på ladet.
- Hvis ladet er læsset med for stor last, reduceres maskinens stabilitet. Overskrid ikke ladets bæreevne.
- Hvis maskinen er læsset med materialer, der ikke kan fastgøres til maskinen, hæmmer det maskinens styre- og bremseevne samt dens stabilitet. Når du transporterer materiale, der ikke kan fastgøres til maskinen, skal du udvise forsigtighed, når du styrer og bremser.
- Kør med en mindre last, og sænk maskinens kørehastigheden, når maskinen betjenes i ujævnt terræn og i nærheden af kantsten, huller og andre pludselige forandringer i terrænet. Lasten kan forrykke sig, så maskinen bliver ustabil.
- Før du starter maskinen, skal du sørge for, at parkeringsbremsen er aktiveret, og at du sidder i betjeningspositionen.
- Du og dine passagerer skal altid blive siddende, når maskinen er i bevægelse. Hold hænderne på rattet. Passagerer skal benytte de dertil beregnede holdegreb. Hold til enhver tid arme og ben inden for selve maskinen.
- Betjen kun maskinen i god sigtbarhed. Vær opmærksom på huller, hjulspor, bump, sten eller andre skjulte genstande. Ujævnt terræn kan få maskinen til at vælte. Højt græs kan skjule

forhindringer. Vær forsigtig, når du nærmer dig blinde hjørner, buske, træer eller andre genstande, der kan blokere for udsynet.

- Kør ikke maskinen i nærheden af bratte afsatser, grøfter eller volde. Maskinen kan pludselig vælte, hvis et hjul kører over kanten, eller hvis en kant giver efter.
- Hold altid øje med og undgå lave nedhæng såsom grene på træer, dørrammer, gangbroer osv.
- Se bagud og ned for at sikre, at der er fri bane, før du bakker.
- Når maskinen bruges på offentlige veje, skal alle færdselsregler følges og yderligere tilbehør, der kan være påkrævet ved lov, skal anvendes, såsom lygter, blinklys, skilte til langsomtgående køretøjer og andet, som måtte være påkrævet.
- Hvis maskinen på noget tidspunkt vibrerer unormalt, skal du omgående stoppe og slukke for maskinen, vente på, at al bevægelse ophører, og efterse køretøjet for skader. Reparer alle skader på maskinen, inden driften genoptages.
- Det kan tage længere tid at standse maskinen på våde overflader end på tørre overflader. For at tørre våde bremseskal du køre langsomt på en plan flade, mens du træder let ned på bremsepedalen.
- Hvis du betjener maskinen ved høj hastighed og bremses hurtigt op, kan det få baghjulene til at låse, hvilket forringer din kontrol over maskinen.
- Rør ikke motoren, mens motoren kører, eller kort tid efter at du har slukket for motoren, da disse områder kan være så varme, at de giver brandsår.
- Efterlad ikke en kørende maskine uden opsyn.
- Før du forlader betjeningspositionen, skal du gøre følgende:
 - Parker maskinen på en plan overflade.
 - Sørg for, at parkeringsbremsen er aktiveret.
 - Sluk for maskinen, og tag nøglen ud.
 - Vent på, at al bevægelse standser.
- Betjen ikke maskinen, når der er risiko for lynnedslag.
- Brug kun tilbehør og redskaber, der er godkendt af The Toro Company.

Sikkerhed på skrån timer

Bemærk: Et styrtbøjlesystem (ROPS) med to stivere fås som tilbehør til denne maskine. Brug et styrtbøjlesystem, hvis du skal arbejde i nærheden af bratte afsatser, nær vand, i ujævnt terræn eller på skrån timer, hvor der er risiko for, at maskinen vælter.

Kontakt en autoriseret Toro-forhandler for at få flere oplysninger.

Skråninger er væsentlige årsager til, at føreren mister herredømmet, eller at maskinen vælter. Sådanne ulykker kan medføre alvorlige personskader, i værste tilfælde med døden til følge.

- Besigtig området med henblik på at klarlægge, hvilke skråninger der er forsvarlige at betjene maskinen på, og fastlæg dine egne procedurer og regler i forbindelse med arbejde på skråninger. Brug altid sund fornuft og god dømmekraft, når du foretager denne besigtigelse.
- Hvis du føler dig utryk ved det, skal du undlade at betjene maskinen på en skråning.
- Udfør al bevægelse på skråninger langsomt og gradvist. Undlad pludseligt at ændre maskinens hastighed eller retning.
- Undgå at betjene maskinen i vådt terræn. Dæk kan miste traktion. Maskinen kan vælter, inden dækkene mister traktion.
- Kør lige op og ned ad skråninger.
- Hvis du begynder at miste fremdrift, mens du kører op ad en skråning, skal du gradvist bremse ned og langsomt bakke lige ned ad skråningen.
- Det kan være farligt at dreje, mens du kører op eller ned ad en skråning. Hvis du er nødsaget til at dreje på en skråning, skal du gøre det langsomt og forsigtigt.
- Tung last påvirker maskinens stabilitet på skråningen. Kør med en mindre last, og sænk kørehastigheden, når du kører på skråninger, eller hvis lasten har et højt tyngdepunkt. Fastgør maskinens last forsvarligt til ladet for at forhindre, at lasten forskyder sig. Vær ekstra forsigtig, når du kører med last, der nemt forskydes (f.eks. væsker, sten, sand osv.).
- Undlad at starte, standse eller vende maskinen på en skråning, især når du kører med last. Det tager længere tid at standse maskinen, når der køres ned ad en skråning end på en plan flade. Hvis du skal standse maskinen, skal du undgå pludselige hastighedsskift, som ellers kan forårsage, at maskinen vælter eller ruller. Brems ikke pludseligt op, mens du ruller baglæns, da dette kan få maskinen til at vælter.

Sikkerhed i forbindelse med af- og pålæsning

- Maskinens bruttovægt må ikke overskrides, når den betjenes med et lastet lad, og/eller når den trækker en anhænger. Se [Specifikationer \(side 16\)](#).

- Fordel lasten i ladet jævnt for at forbedre maskinens stabilitet og din kontrol over den.
- Kontroller, at der ikke befinder sig nogen bag maskinen, før du aflæsser den.
- Aflæs ikke et lastet lad, mens maskinen vender sidelæns på en skråning. Ændringen i vægtfordelingen kan få maskinen til at vælter.

Betjening af ladet

Hævning af ladet

⚠ ADVARSEL

Et hævet lad kan falde ned og ramme personer, der arbejder under det.

- Brug altid støttepinden til at holde ladet oppe, før du arbejder under det.
- Fjern alt lastmateriale fra ladet, før du løfter det.

⚠ ADVARSEL

Kørsel med hævet lad kan medføre, at maskinen nemmere tipper eller vælter. Ladets struktur kan blive beskadiget, hvis du betjener maskinen med ladet hævet.

- Betjen kun maskinen, når ladet er nede.
- Når du har tømt ladet, skal det sænkes.

⚠ FORSIGTIG

Hvis lasten er placeret på ladets bageste del, når låsene løsnes, kan ladet uventet vippe op, hvilket kan påføre skade på dig eller omkringstående personer.

- Placer om muligt lasten midt på ladet.
- Hold ladet nede, og sørg for, at ingen læner sig ind over ladet eller står bagved det, når låsene løsnes.
- Før ladet løftes i forbindelse med reparation eller vedligeholdelse af maskinen, skal al last fjernes fra ladet.

1. Løft grebet på hver side af ladet, og løft ladet op ([Figur 18](#)).

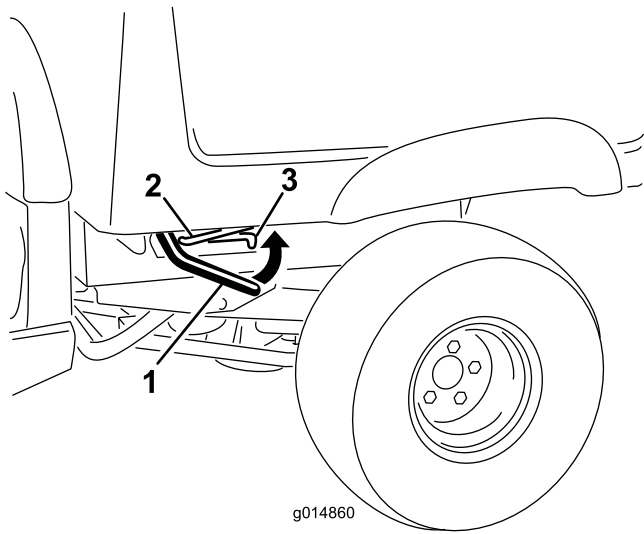

Figur 18

1. Greb
2. Støttepind
3. Forsænket åbning

2. Træk støttepinden ind i den forsænkede åbning for derved at fastgøre ladet (Figur 19).

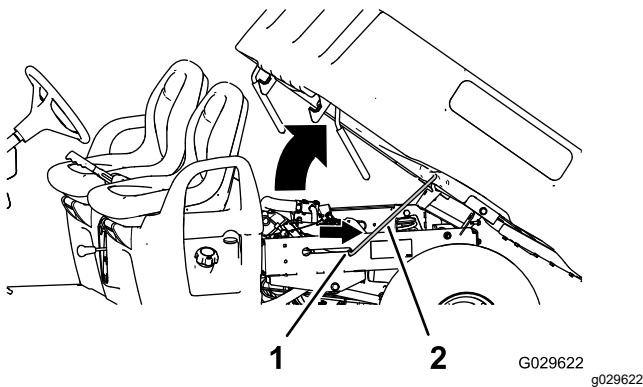

Figur 19

1. Forsænket åbning
2. Støttepind

Sænkning af ladet

⚠ ADVARSEL

Ladet kan være tungt. Hænder eller andre kropsdele kan blive knust.

Hold hænder og andre kropsdele væk, når du sænker ladet.

1. Hæv ladet en anelse ved at løfte låsegrebet op (Figur 18).
2. Træk støttepinden ud af den forsænkede åbning (Figur 19).
3. Sænk ladet, indtil det låses sikkert på plads (Figur 19).

Åbning af bagklappen

1. Sørg for, at ladet er nede og låst.
2. Løft op i fingertrækket på bagklappens bagpanel (Figur 20).

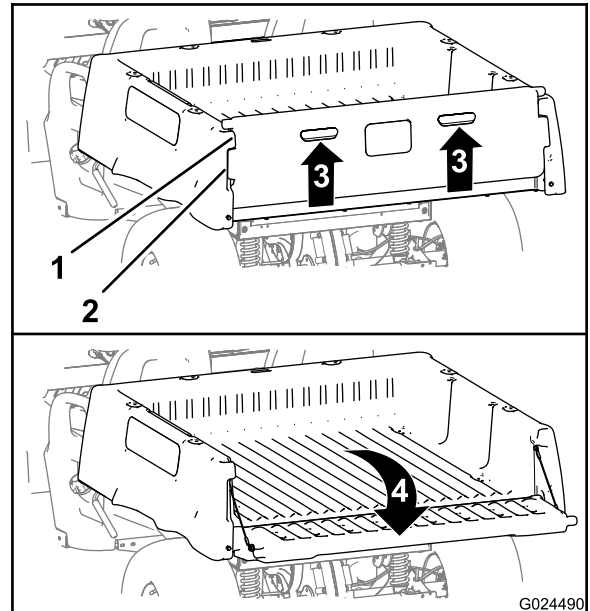

Figur 20

1. Bagklapflange (lad)
2. Låseflange (bagklap)
3. Løft op (fingertræk)
4. Drej bagud og ned

3. Ret låseflangerne på bagklappen ind efter åbningerne mellem bagklappens flanger på ladet (Figur 20).
4. Drej bagklappen bagud og ned (Figur 20).

Lukning af bagklappen

Hvis du har aflæst løse materialer, f.eks. sand, anlægssten eller træspåner fra maskinens lad, kan nogle af de materialer, du har aflæst, sidde fast i bagklappens hængselsområde. Udfør følgende, før bagklappen lukkes.

1. Brug dine hænder til at fjerne så meget materiale fra hængselområdet som muligt.
2. Drej bagklappen til en position på cirka 45° (Figur 21).

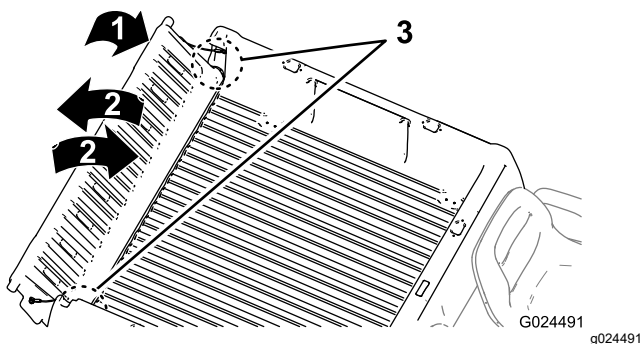

Figur 21

1. Drej bagklappen til en position på cirka 45°.
2. Drej bagklappen frem og tilbage flere gange.

3. Drej bagklappen frem og tilbage flere gange med en kort, vibrerende bevægelse (Figur 21).

Bemærk: Denne handling medvirker til at flytte materiale væk fra hængselområdet.

4. Sænk bagklappen og kontroller, om der er materialerester i hængselområdet.
5. Gentag trin 1 til 4, indtil materialet er fjernet fra hængselsområdet.
6. Drej bagklappen opad og fremad, indtil låseflangerne på bagklappen er i niveau med bagklappens fordybning i ladet (Figur 20).

Bemærk: Hæv eller sænk bagklappen for at rette bagklappens låseflanger ind efter de lodrette åbninger mellem bagklappens flanger på ladet.

7. Sænk bagklappen, indtil den befinder sig bagest på ladet (Figur 20).

Bemærk: Bagklappens låseflanger er sikkert fastgjort vha. bagklappens flanger på ladet.

Overvågning af batterisystemets opladningsniveau

Se displayet for at bestemme batterisystemets opladningsniveau. Se [Display \(side 12\)](#).

Overblik over rådgivningsmeddelelserne for lavt batteriniveau

Hvis batteriniveauet bliver for lavt (dvs. under 10 %), vises et ikon om lavt batteriniveau på displayet. Når du arbejder ved denne batteriprocent, skal du køre maskinen til et dertil indrettet batteriopladningsområde og oplade batterierne. Se [Overblik over litium-ion-batteriopladeren \(side 25\)](#).

Hvis du betjener maskinen, mens at batteriopladningsniveauet er helt i bund, kører maskinen ved en lavere hastighed (dvs. 5 km/t).

Standning af maskinen

Vigtigt: Når maskinen stoppes på en skråning, skal du bruge driftsbremserne til at stoppe maskinen for at holde maskinen på plads. Brug af speederen til at stoppe maskinen på bakken kan overophede motoren eller dræne batterierne.

1. Tag foden væk fra gaspedalen.
2. Træd langsomt på bremsepedalen for at aktivere driftsbremserne, indtil maskinen stopper helt. Parkeringsbremsen kan aktiveres, når maskinen er standset helt.

Bemærk: Bremselængden kan variere afhængigt af maskinens last og hastighed.

Pålæsning af ladet

Følg nedenstående retningslinjer, når du lægger ladet og betjener maskinen:

- Overhold maskinens vægtkapacitet og begræns vægten af den last, du transporterer på ladet, som beskrevet i [Specifikationer \(side 16\)](#) og på maskinens mærke, der angiver køretøjets bruttovægt.
Bemærk: Ladkapaciteten er kun angivet for betjening af maskinen på en plan overflade.
- Mindsk lastens vægt, når du kører på bakker og i ujævnt terræn.
- Mindsk lastens vægt, når du transporterer høje materialer (og når tyngdepunktet er højt), såsom en stak mursten, træplanker eller gødningssække. Fordel lasten så lavt som muligt, så du sikrer, at den ikke påvirker dit udsyn bag maskinen, når du betjener den.
- Centrér lasten ved at læsse ladet som følger:
 - Fordel lastens vægt ligeligt på tværs af ladet.
Vigtigt: Ladet kan lettere vælte, hvis det overvejende er læsset i den ene side.
 - Fordel lastens vægt ligeligt på ladets forreste og bageste del.
Vigtigt: Hvis du anbringer lasten bag bagakslen, reduceres traktionen på forhjulene, og du kan miste herredømmet, eller maskinen kan vælte.
- Udvis ekstra forsigtighed, hvis maskinen er læsset med stor last, særligt hvis du ikke kan centrere den store lasts vægt.
- Hvis det er muligt, skal lasten fastgøres ved at binde den til ladet, så den ikke kan flytte sig.
- Hvis du transporterer væsker, skal du udvise forsigtighed, når du kører maskinen op og ned ad bakker, ved pludselige hastighedsskift eller opbremsninger, eller når du kører på ujævnt terræn.

Lastens kapacitet er 0,37 m³. Mængden af materiale, som kan anbringes i ladet, før maskinens nominelle last overskrides, kan variere meget, afhængigt af materialets densitet.

Se nedenstående tabel for at få oplysninger om mængdegrænser for forskellige materialer:

Materiale	Densitet	Maksimal ladkapacitet (på en jævn flade)
Småsten, tør	1.522 kg/m ³	Fuld
Småsten, våde	1.922 kg/m ³	¾ fuld

Sand, tørt	1.442 kg/m ³	Fuld
Sand, vådt	1.922 kg/m ³	¾ fuld
Træ	721 kg/m ³	Fuld
Bark	< 721 kg/m ³	Fuld
Jord, pakket	1.602 kg/m ³	¾ fuld (ca.)

Efter betjening

Sikkerhedshensyn efter drift

Generelt om sikkerhed

- Før du forlader betjeningspositionen, skal du gøre følgende:
 - Parker maskinen på en plan overflade.
 - Sørg for, at parkeringsbremsen er aktiveret.
 - Sluk for maskinen, og tag nøglen ud.
 - Vent på, at al bevægelse standser.
- Lad maskinen køle af inden justering, eftersyn og rengøring af maskinen, eller inden den stilles til opbevaring.
- Opbevar ikke maskinen, hvor der er åben ild, gnister eller vågeblus som f.eks. på en vandvarmer eller andre apparater.
- Hold alle dele af maskinen i god driftsmæssig stand og alle fastgørelsesdele tilspændt.
- Vedligehold og rengør sikkerhedsselen/-erne efter behov.
- Udskift alle slidte, beskadigede eller manglende mærkater.

Batteri- og opladersikkerhed

Generelt

ADVARSEL: Risiko for brand og elektrisk stød – batterierne har ingen dele, der kan serviceres af brugeren.

- Kontroller, hvilken spænding der er tilgængelig i dit land, inden du bruger opladeren.
- Oplad ikke maskinen i våde omgivelser. Beskyt den mod regn og sne.
- Der kan opstå risiko for brand, elektrisk stød eller personskade, hvis der anvendes et tilbehør, som ikke anbefales eller sælges af Toro.
- For at reducere risikoen for en batteriekspllosion skal du følge disse anvisninger samt anvisningerne til alt udstyr, som du planlægger at bruge i nærheden af opladeren.
- Batterier kan udløse eksplosive gasser, hvis de overoplades i større omfang.
- Kontakt en autoriseret Toro-forhandler med henblik på serviceeftersyn eller udskiftning af et batteri.

Uddannelse

- Opladeren må aldrig betjenes eller vedligeholdes af børn eller utrænnet personale. Vær opmærksom

på, at lokale forskrifter kan angive en mindstealder for operatøren. Ejeren er ansvarlig for at træne alle operatører og mekanikere.

- Læs, forstå og følg alle anvisninger på opladeren og i betjeningsvejledningen, før opladeren tages i brug. Sørg for at sætte dig ind i korrekt brug af opladeren.

Forberedelser

- Hold omkringstående og børn på afstand under opladning.
- Sluk maskinen, og vent, indtil maskinen er helt slukket, inden den oplades. Der kan i modsat fald dannes gnister.
- Brug kun opladeren inden for det spændingsområde, der er angivet i denne *betjeningsvejledning*, og brug kun et strømkabel, der er godkendt af Toro.
- Kontakt din autoriserede Toro-forhandler for at få den korrekte oplader og det korrekte strømkabel.

Betjening

- Oplad ikke et frosset batteri.
- Undlad at bruge ledningen forkert. Træk ikke i strømforsyningsledningen for at frakoble opladeren fra stikkontakten. Opbevar ledningen på afstand af varme, olie og skarpe kanter.
- Sæt opladeren direkte i en jordforbundet stikkontakt. Anvend ikke opladeren i en stikkontakt, der ikke er jordforbundet – heller ikke med en jordadapter.
- Foretag ikke ændringer af den medfølgende strømledning eller stik.
- Tag metalartikler som ringe, armbånd, halskæder og ure af, når du arbejder med et litium-ion-batteri. Et litium-ion-batteri kan producere tilstrækkeligt strøm til at forårsage alvorlig forbrænding.
- Brug en forlængerledning, der kan håndtere opladningsamperetallet, som er angivet i denne *betjeningsvejledning*. Hvis du oplader udendørs, skal du bruge en forlængerledning, der er klassificeret til udendørs brug.
- Hvis strømforsyningsledningen beskadiges, mens den er tilsluttet, skal ledningen frakobles fra vægkontakten, og du skal kontakte en autoriseret Toro-forhandler med henblik på udskiftning.
- Træk stikket til opladeren ud af stikkontakten, når den ikke anvendes, inden den flyttes til en anden placering, eller inden der foretages eftersyn af den.

Vedligeholdelse og opbevaring

- Opladeren må ikke skilles ad.
- Tag opladeren til en autoriseret Toro-forhandler, når eftersyn eller reparation er nødvendigt.

- Træk strømledningen ud af stikkontakten inden vedligeholdelse eller rengøring for at reducere risikoen for elektrisk stød.
- Vedligehold eller udskift sikkerheds- og instruktionsmærkater, når det er nødvendigt.
- Betjen ikke opladeren, hvis en ledning eller et stik er beskadiget. Kontakt en autoriseret Toro-forhandler for at få en ny ledning.
- Brug ikke opladeren, hvis den er beskadiget. Aflever den hos en autoriseret Toro-forhandler.

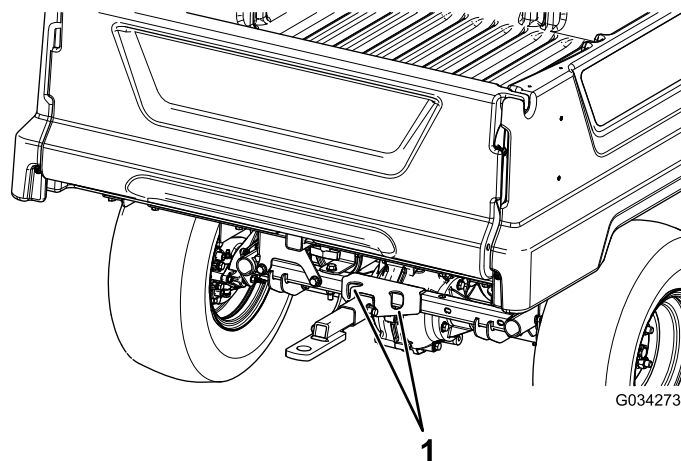

Figur 23

1. Bageste surringspunkter

Bugsering af maskinen

- Vær forsigtig, når du lægger maskinen på eller af en anhænger eller lastbil.
- Brug ramper i fuld bredde, når maskinen lægges på en anhænger eller lastbil.
- Fastgør maskinen forsvarligt.

Se [Figur 22](#) og [Figur 23](#) for bindepunktens placering på maskinen.

Bemærk: Sæt maskinen på anhængerens med forsiden fremad. Hvis dette ikke er muligt, skal maskinens motorhjul fastgøres til stedet med en rem, eller motorhjulet skal tages af og transporteres og fastgøres separat, da der ellers er risiko for, at den blæser af under transporten.

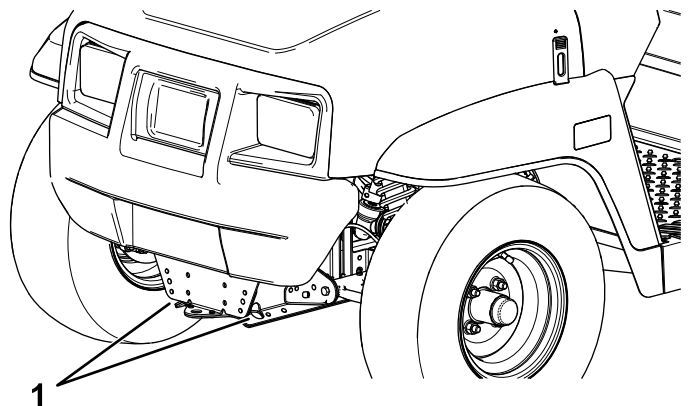

Figur 22

1. Anhængertrækstang og bindepunkt (maskinens forside)

Bugsering af maskinen

I nødstilfælde kan maskinen bugseres over kortere afstande. Dette bør dog ikke være en standardprocedure.

⚠ ADVARSEL

Bugsering ved høje hastigheder kan forårsage mistet kontrol over styringen og medføre personskade.

Bugser aldrig maskinen med en hastighed, som er højere end 8 km/t.

Bugsering af maskinen skal udføres af to personer. Hvis maskinen skal flyttes over en betydelig afstand, skal den transporteres på en lastbil eller anhænger.

1. Sæt et bugsertov fast på anhængertrækstangen foran på maskinens stel.
2. For at deaktivere parkeringsbremsen skal du dreje tændingskontakten og holde den der i fem sekunder for at aktivere tilstanden TRANSPORT.

Bemærk: Symbolet "N" (dvs. positionen NEUTRAL (frigear)) bør vises på displayet.

Bugsering af en anhænger

Maskinen kan trække anhængere. Der kan tilkøbes et bugsertræk til maskinen. Kontakt en autoriseret serviceforhandler for at få flere oplysninger.

Overlæs ikke maskinen eller anhængerens, når du kører med last eller bugserer en anhænger. Overlæsning af enten maskinen eller anhængerens kan forårsage ringe ydeevne eller skade på bremses, transaksel, styring, ophæng, karosseristruktur og dæk.

Læs altid en anhænger med 60 % af lastens vægt forrest på anhængerens. Således placeres ca. 10 % af anhængerens bruttovægt på maskinens bugsertræk.

Læs altid ladet, når du kører med anhænger, for at opnå tilstrækkelig bremseevne og traktion. Grænserne for anhængerens bruttovægt må ikke overskrides.

Undgå at parkere en maskine med en anhænger på en bakke. Klods anhængerens dæk, hvis du er nødt til at parkere på en bakke.

Transport af litium-ion-batterierne

Det amerikanske transportministerium og internationale transportmyndigheder kræver, at litium-ion-batterier transporteres i særlig emballage og udelukkende transporteres af speditører med relevant certificering. I USA må du transportere et batteri, når det er monteret på maskinen som batteridrevet udstyr med bestemte lovgivningsmæssige krav. Kontakt det amerikanske transportministerium eller den relevante myndighed i dit hjemland for at få detaljerede oplysninger om bestemmelser vedrørende transport af batterierne eller maskinen med monterede batterier.

Hvis du ønsker yderligere oplysninger om forsendelse af et batteri, skal du kontakte din autoriserede Toro-forhandler.

Overblik over litium-ion-batteriopladeren

Tilslutning til en strømkilde

⚠ FARE

Kontakt med vand, mens maskinen oplades, kan medføre elektrisk stød, hvilket kan forårsage personskade eller død.

- **Håndter ikke stikket eller opladeren med våde hænder, eller mens du står i vand.**
- **Oplad ikke batterierne i regnvejr eller under våde forhold.**

For at reducere risikoen for elektrisk stød har denne oplader et trebenet jordforbundet stik (type B). Hvis stikket ikke passer i stikkontakten, er andre typer af jordforbundne stik tilgængelige. Kontakt en autoriseret Toro-forhandler.

Foretag ikke ændringer af opladeren eller strømforsyningsledningen på nogen måde.

Vigtigt: Kontroller strømforsyningsledningen regelmæssigt for huller eller revner i isoleringen. Benyt ikke en beskadiget ledning. Før ikke ledningen gennem overfladevand eller vådt græs.

Se [Figur 24](#) for krav til strømkilder.

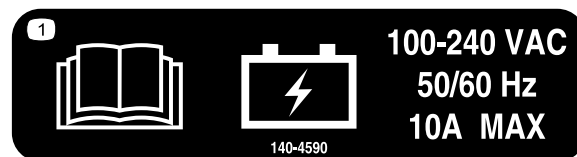

Figur 24

decal140-4590

1. Sæt strømforsyningsledningen i maskinens opladerkontakt (Figur 25).

⚠ ADVARSEL

En beskadiget opladerledning kan medføre elektrisk stød eller brand.

Efterse strømforsyningsledningen grundigt, inden opladeren anvendes. Hvis ledningen er beskadiget, må opladeren ikke betjenes, inden du får fat i en ny ledning.

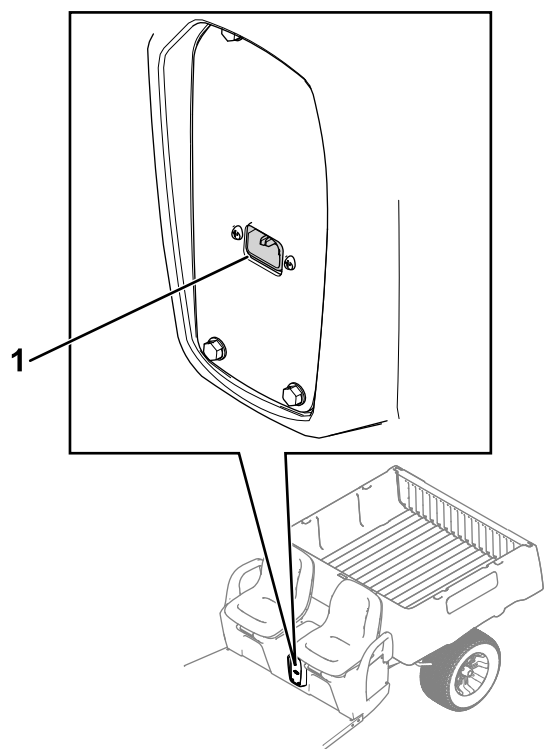

Figur 25

g424404

1. Opladerkontakt

2. Sæt vægstikenden af strømforsyningsledningen i en jordforbundet elektrisk stikkontakt.

Opladning af litium-ion-batterierne

⚠ FORSIGTIG

Forsøg på at oplade batterierne med en oplader, der ikke leveres af Toro, kan medføre overdreven varme og andre relaterede produktfejl, hvilket kan forårsage tingsskade og/eller personskade.

Brug de opladere, Toro leverer, til at oplade batterierne.

Anbefalet temperaturområde til opladning: 0 til 45 °C

Vigtigt: Oplad kun batterierne ved temperaturer, der ligger inden for det anbefalede område.

Bemærk: Opladeren fungerer ikke ved temperaturer, der overstiger minimum- eller maksimumtemperaturerne. Indikatoren for enten varmt eller koldt batteri vises på displayet.

Opladningsstatusen vises på displayet.

Hvis der er en fejl, viser displayet en fejlmeddelelse. Se maskinens *servicevejledning*, hvis du vil rette en fejl.

Fuldførelse af opladningsprocessen

1. Fjern strømforsyningsledningen fra maskinens opladerkontakt.
2. Placer ledningen i en opbevaringsposition, så beskadigelse undgås.
3. Tænd maskinen.
4. Kontroller opladningsniveauet. Se [Display \(side 12\)](#).

Vedligeholdelse

Sikkerhed under vedligeholdelsesarbejde

- Lad ikke personer, som ikke er uddannet dertil, udføre service på maskinen.
- Før du forlader betjeningspositionen, skal du gøre følgende:
 - Parker maskinen på en plan overflade.
 - Sørg for, at parkeringsbremsen er aktiveret.
 - Sluk for maskinen, og tag nøglen ud.
 - Vent på, at al bevægelse standser.
- Lad maskinen køle af inden justering, eftersyn og rengøring af maskinen, eller inden den stilles til opbevaring.
- Understøt altid maskinen med donkrafte, når du arbejder under maskinen.
- Undlad at arbejde under et hævet lad, medmindre den korrekte sikkerhedsstøtte er på plads.
- Oplad ikke batterierne, mens der udføres serviceeftersyn af maskinen.
- Hold alle fastgørelsesdele korrekt tilspændt for at sikre, at hele maskinen er i god stand.
- For at reducere brandfaren skal du holde maskinområdet frit for overdrevne mængder fedt, græs, blade og ophobet snavs.
- Udfør så vidt muligt ikke vedligeholdelse, mens maskinen kører. Hold afstand til bevægelige dele.
- Hvis det er nødvendigt at holde maskinen kørende for at udføre en vedligeholdelsesjustering, skal du holde hænder, fødder, tøj og alle kropsdele væk fra bevægelige dele. Sørg for, at omkringstående holder afstand til maskinen.
- Kontroller parkeringsbremsefunktionen som anbefalet i vedligeholdelsesplanen, og juster og efterse den som påkrævet.
- Hold alle dele af maskinen i god driftsmæssig stand og alle fastgørelsesdele behørigt tilspændt. Udskift alle slidte eller beskadigede mærkater.
- Gør aldrig noget, der griber ind i en sikkerhedsanordnings tilsigtede funktion, eller som reducerer den beskyttelse, sikkerhedsanordningen yder.
- Kontakt en autoriseret Toro-forhandler, hvis det nogensinde bliver nødvendigt med større reparationer, eller du har brug for anden hjælp.
- Ændringer af denne maskine på nogen som helst måde kan påvirke maskinens drift, ydeevne, holdbarhed eller brug og kan medføre personskade eller død. En sådan brug kan ugyldiggøre produktgarantien fra The Toro® Company.

Skema over anbefalet vedligeholdelse

Vedligeholdelsesintervaller	Vedligeholdelsesprocedure
Efter de første 100 timer	<ul style="list-style-type: none">• Følg retningslinjerne ved indkøring af en ny maskine.
Hver anvendelse eller dagligt	<ul style="list-style-type: none">• Efterse sikkerhedsselen/-erne for slid, revner og anden skade. Udskift sikkerhedsselen/-erne, hvis en komponent ikke fungerer korrekt.• Kontroller dæktrykket.• Kontroller bremsevæskestanden. Kontroller bremsevæskestanden, før maskinen startes første gang.• Vask maskinen.
For hver 100 timer	<ul style="list-style-type: none">• Efterse dæk og fælges tilstand.• Tilspænd hjullåsemøtrikkerne.• Efterse styringen og ophænget for løse eller beskadigede komponenter.• Kontroller forhjulenes hældning og spidsning.• Kontroller transakselvæskestanden.• Kontroller gearkassen for lækager.• Efterse bremseledninger og -forbindelser.
For hver 200 timer	<ul style="list-style-type: none">• Efterse drifts- og parkeringsbremseser.
For hver 300 timer	<ul style="list-style-type: none">• Smør forhjulslejerne.
For hver 400 timer	<ul style="list-style-type: none">• Efterse bremserne for slidte bremsesko.

Vedligeholdelsesintervaller	Vedligeholdelsesprocedure
For hver 800 timer	<ul style="list-style-type: none"> • Udskift transakselvæsken
For hver 1000 timer	<ul style="list-style-type: none"> • Udskift bremsevæsken.

Bemærk: Download en gratis kopi af ledningsdiagrammet ved at besøge www.Toro.com og søge efter din maskine via vejledningslinket på hjemmesiden.

⚠ ADVARSEL

Hvis maskinen ikke vedligeholdes korrekt, kan det føre til for tidligt maskinsystemsvigt og muligvis forårsage skade på dig eller omkringstående.

Vedligehold maskinen og hold den i god driftsmæssig stand som angivet i disse anvisninger.

⚠ FORSIGTIG

Vedligeholdelse, reparation, justeringer eller eftersyn af maskinen bør kun foretages af kvalificerede og autoriserede medarbejdere.

- Undgå brandfare, og sørg for at have brandbeskyttelsesudstyr til rådighed på arbejdsområdet. Brug ikke åben ild til at kontrollere væskestande.
- Brug ikke åbne beholdere med brændbare rensesvæsker til rengøring af dele.

⚠ FORSIGTIG

Hvis du lader nøglen sidde i kontakten, kan andre personer utilsigtet komme til at starte maskinen og forårsage alvorlig personskade på dig eller andre omkringstående.

Sluk maskinen, og tag nøglen ud af tændingen, før du udfører vedligeholdelse.

Kontrolliste for daglig vedligeholdelse

Kopier denne side til rutinemæssig brug.

Vedligeholdelsespunkter	I ugen:						
	Mandag	Tirsdag	Onsdag	Torsdag	Fredag	Lørdag	Søndag
Efterse bremsens og parkeringsbremsens funktion.							
Afprøv retningsvælgerens funktion.							
Kontroller bremsevæskestanden.							
Kontroller for usædvanlige lyde under drift.							
Kontroller dæktrykket.							
Kontroller for væskelækager.							
Kontroller instrumenternes funktion.							
Kontroller gaspedalens funktion.							
Reparation af beskadiget maling.							
Vask maskinen.							
Reparation af beskadiget maling.							

Vedligeholdelse af maskinen under specielle driftsforhold

Vigtigt: Udfør vedligeholdelse dobbelt så hyppigt, hvis maskinen udsættes for nogen af nedenstående forhold:

- Brug i ørkenområder
- Drift i koldt klima – under 10 °C
- Bugsering af anhænger
- Hyppig brug under støvede forhold
- Byggearbejde
- Efter lang tids drift i mudder, sand, vand eller lignende snavsede forhold, skal du gøre følgende:
 - Få bremserne efterset og rensset hurtigst muligt. Dette forhindrer slibematerialer i at forårsage kraftig slitage.
 - Brug kun vand eller vand med en mild sæbeopløsning til at vaske maskinen.

Vigtigt: Brug ikke brakvand eller genanvendt vand til at rengøre maskinen.

Tiltag forud for vedligeholdelse

Klargøring af maskinen til vedligeholdelse

1. Parker maskinen på en plan overflade.
2. Sørg for, at parkeringsbremsen er aktiveret.
3. Sluk for maskinen, og tag nøglen ud.

Løftning af maskinen

⚠ FARE

Maskinen kan være ustabil, når du bruger en donkraft. Maskinen kan glide af donkraften og skade personer under den.

- Start ikke maskinen, mens maskinen står på en donkraft.
- Fjern altid nøglen fra tændingskontakten, før du forlader maskinen.
- Bloker hjulene, når maskinen er understøttet af løfteudstyr.
- Brug donkræfte til at understøtte maskinen, når du har løftet den.

Vigtigt: Når du kører maskinen i forbindelse med løbende vedligeholdelse og/eller diagnostik, skal du sørge for, at maskinens baghjul er 25 mm over jorden, mens bagakslen støttes af donkræfte.

- Løftepunktet foran på maskinen findes forrest på stellet bag anhængertrækstangen (Figur 26).

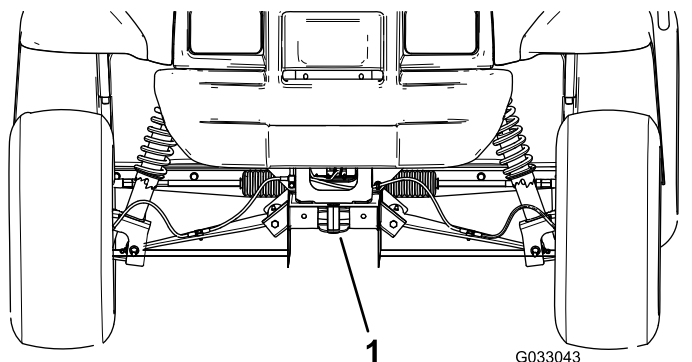

Figur 26

1. Forreste løftepunkt

- Løftepunktet bagest på maskinen findes under akselrørene (Figur 27).

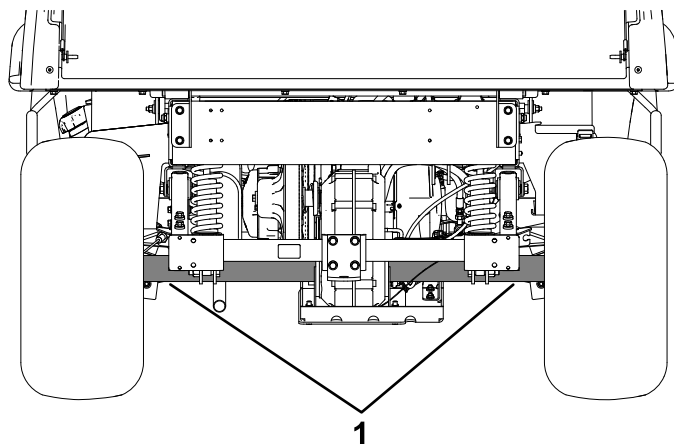

Figur 27

1. Bageste løftepunkter

Sådan fås adgang til motorhjelmen

Løftning af motorhjelmen

1. Løft gummilåsenes håndtag på hver side af motorhjelmen (Figur 28).

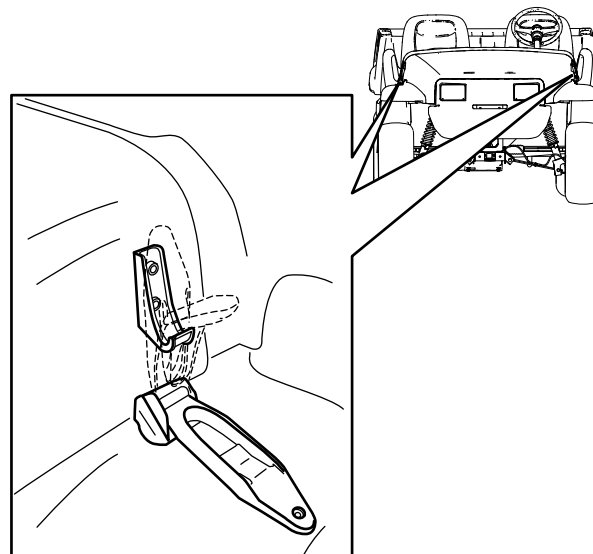

Figur 28

2. Løft motorhjelmen.

Lukning af motorhjelmen

1. Sænk forsigtigt motorhjelmen.
2. Fastgør motorhjelmen ved at placere gummilåsene på låseforankringerne på hver side af motorhjelmen (Figur 28).

Smøring

Smøring af forhjulslejerne

Eftersynsinterval: For hver 300 timer

Smøremiddelspecifikationer: Mobilgrease XHP™-222

Afmontering af nav og rotor

1. Løft maskinens forende, og understøt den med donkrafte.
2. Fjern de 4 låsemøtrikker, der fastgør hjulet på navet (Figur 29).

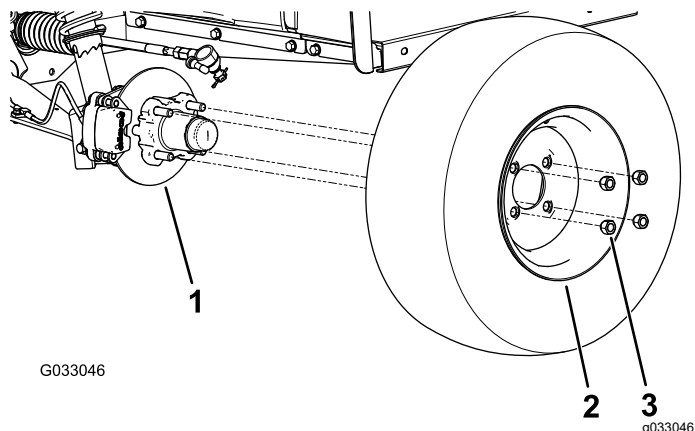

Figur 29

1. Nav
2. Hjul
3. Låsemøtrik

3. Fjern flangehovedboltene ($\frac{3}{8}$ " x $\frac{3}{4}$ "), der holder beslaget til bremsesamlingen fast på spindlen, og adskil bremsen fra spindlen (Figur 30).

Bemærk: Understøt bremsesamlingen, før du fortsætter til næste trin.

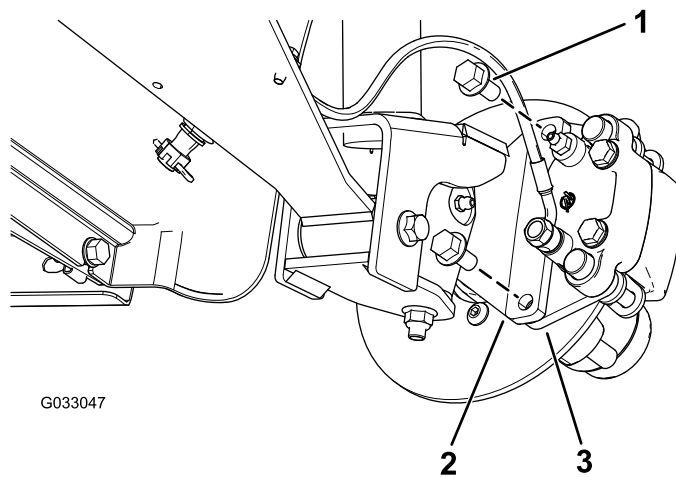

Figur 30

1. Flangehovedbolte ($\frac{3}{8}$ " x $\frac{3}{4}$ ")
2. Spindel
3. Kaliberbeslag (bremsesamling)

4. Fjern støvhætten fra navet (Figur 31).

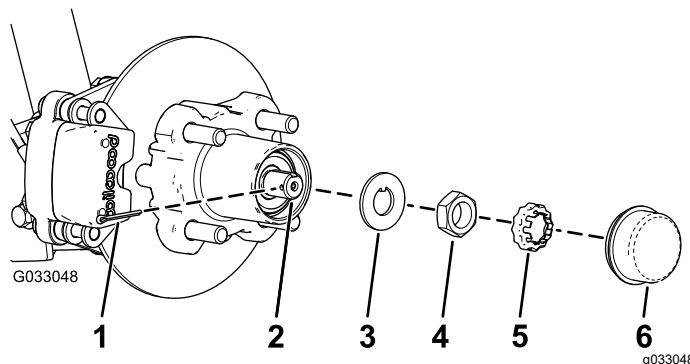

Figur 31

1. Låseclips
2. Spindel
3. Tapskive
4. Spindelmøtrik
5. Møtrikholder
6. Støvhætte

5. Fjern låseclips og møtrikholder fra spindlen og spindelmøtrikken (Figur 31).
6. Fjern spindelmøtrikken fra spindlen og adskil nav- og rotorsamlingen fra spindlen (Figur 31 og Figur 32).

Montering af nav og rotor

1. Påfør et lille lag af det anførte smøremiddel på spindlen (Figur 34).

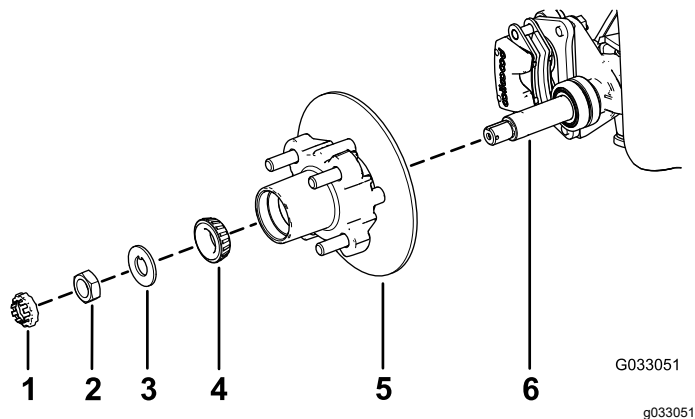

Figur 34

- | | |
|------------------|--|
| 1. Møtrikholder | 4. Udvendt leje |
| 2. Spindelmøtrik | 5. Nav, rotor, indvendigt leje, lejeløbering og forsegling |
| 3. Tapskive | 6. Spindel |

2. Monter nav og rotor på spindlen med rotoren indvendigt (Figur 34).
3. Monter det udvendige leje på spindlen og sæt lejet på plads i relation til den udvendige lejeløbering (Figur 34).
4. Monter tapskiven på spindlen (Figur 34).
5. Skru spindelmøtrikken på spindlen, og tilspænd møtrikken med et moment på 15 Nm, mens navet roteres, så lejet indstilles (Figur 34).
6. Løsn spindelmøtrikken, indtil navet roterer frit.
7. Tilspænd spindelmøtrikken med et moment på 1,70 til 2,26 Nm.
8. Monter holderen over møtrikken og kontroller justeringen af rillen i holderen og hullet i spindlen til låseclipsen (Figur 35).

Bemærk: Hvis rillen i holderen og hullet i spindlen ikke flugter med hinanden, skal spindelmøtrikken strammes for at få rillen og hullet til at flugte med et maksimalt moment på 2,26 Nm på møtrikken.

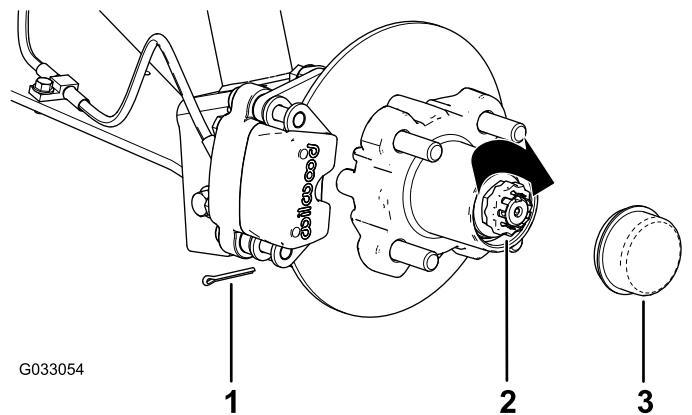

Figur 35

- | | |
|-----------------|--------------|
| 1. Låseclips | 3. Støvhætte |
| 2. Møtrikholder | |

9. Monter låseclipsen og bøj hvert ben omkring holderen (Figur 35).
10. Monter støvhætten på navet (Figur 35).
11. Gentag trin 1 til 10 for navet og rotoren på den anden side af maskinen.

Montering af brems og hjul

1. Rengør de 2 flangehovedbolte ($\frac{3}{8}$ " x $\frac{3}{4}$ "), og påfør et lag gevindlåsese masse af middel styrke på boltens gevind.
2. Ret bremseklodserne ind på hver side af rotoren (Figur 30), og ret hullerne i kaliberbeslaget ind efter hullerne i bremsemonteringen på spindelrammen (Figur 34).
3. Fastgør kaliberbeslaget til spindelrammen (Figur 30) ved hjælp af de 2 flangehovedbolte ($\frac{3}{8}$ " x $\frac{3}{4}$ ").
Tilspænd de 2 flangehovedbolte med et moment på 47 til 54 Nm.
4. Ret hullerne i hjulet ind efter hjultapperne i navet, og monter hjulet på navet med ventilspindlen siddende udvendigt (Figur 29).

Bemærk: Sørg for, at monteringsoverfladen på hjulet flugter med navet.

5. Fastgør hjulet til navet ved hjælp af låsemøtrikkerne (Figur 29).
Spænd låsemøtrikkerne med et moment på 108 til 122 Nm.
6. Gentag trin 1 til 5 for bremsen og hjulet på den anden side af maskinen.

Vedligeholdelse af elektrisk system

Brug af batteriets afbryderkontakt

1. Tag strømledningen til batteriopladeren ud, hvis den er tilsluttet.
2. Hæv ladet.
3. Drej batteriets afbryderkontakt til den ønskede position som vist i [Figur 36](#).

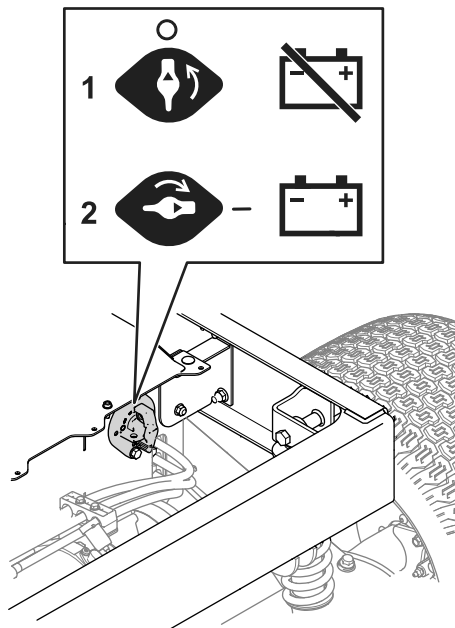

Figur 36

g428503

1. Drej kontakten til positionen OFF (fra) for at afbryde strømtilførslen til maskinen.
2. Drej kontakten til positionen ON (til) for at strømforsyne maskinen.

Eftersyn af batterierne

Bemærk: Maskinen er udstyret med 4 litium-ion-batterier.

Et litium-ion-batteri skal bortskaffes eller genbruges i overensstemmelse med lokale og nationale forskrifter. Hvis et batteri skal efterses, skal du henvende dig til din autoriserede Toro-forhandler for at få hjælp.

Åbn ikke batteriet. Hvis der opstår problemer med et batteri, skal du henvende dig til din autoriserede Toro-forhandler for at få hjælp.

Vedligeholdelse af litium-ion-batterierne

⚠ ADVARSEL

Batterierne indeholder høj spænding, der kan give forbrændinger eller elektrisk stød.

- Forsøg aldrig at åbne batterierne.
- Udvis ekstrem forsigtighed, når du håndterer et batteri, hvis kasse er revnet.
- Brug kun den oplader, der er beregnet til batterierne.

Litium-ion-batterierne kan opretholde en tilstrækkelig opladning til at udføre det arbejde, de er beregnet til, under deres levetid.

Følg disse retningslinjer for at opnå maksimal levetid og brug af dine batterier:

- Åbn ikke batteriet.
- Opbevar/parker maskinen i en ren, tør garage eller lagerplads **væk fra direkte sollys, varmekilder, regn og våde forhold**. Opbevar den ikke på et sted, hvor temperaturen overstiger det område, der er angivet i [Krav til opbevaring af batterier \(side 43\)](#). **Temperaturer uden for dette område vil beskadige batterierne**. Høje temperaturer under opbevaring, særligt ved et højt batteriniveau, reducerer batteriernes levetid.
- Ved opbevaring af maskinen i over 10 dage skal det sikres, at maskinen står et køligt og tørt sted væk fra sollys, regn og våde forhold.
- Brug kun lygter, når det er nødvendigt.

Vedligeholdelse af batteriopladeren

Vigtigt: Alle reparationer af elektriske dele må kun udføres af en autoriseret Toro-forhandler.

Opladeren kræver minimal vedligeholdelse ud over beskyttelse mod skader og vejrforhold.

- Rengør batteriopladerens ledninger med en let fugtig klud efter hver brug.

Bemærk: Rengør ikke det dielektriske fedt fra polerne.

- Rul ledningerne sammen, når de ikke anvendes.
- Undersøg regelmæssigt ledningerne for beskadigelse, og udskift dem med Toro-godkendte reservedele efter behov.

Sikringernes placering

Sikringerne på 12 V og 60 V (Figur 37) er placeret under hjelmen.

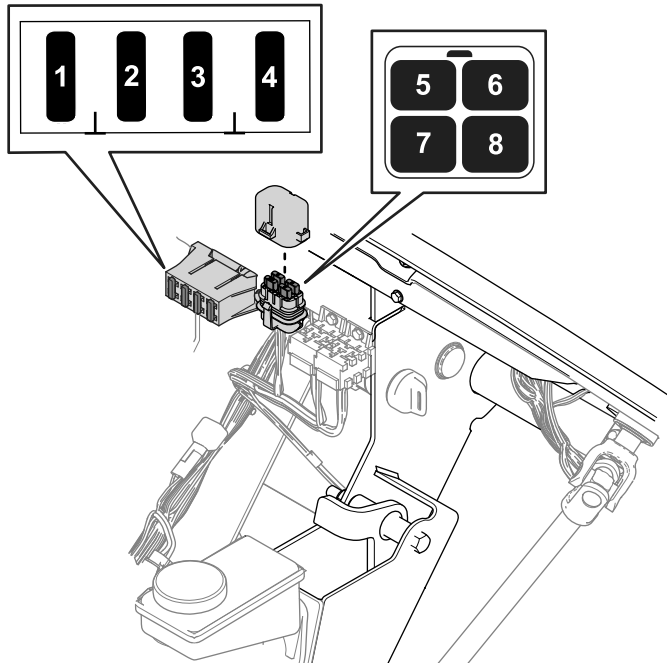

Figur 37

g428649

- | | |
|--------------------------|----------------------|
| 1. Horn (20 A) | 5. USB (5 A) |
| 2. Displaystrøm (10 A) | 6. Forlygter (7,5 A) |
| 3. Hovedsystem B+ (10 A) | 7. Alarm (5 A) |
| 4. DC til DC (20 A) | 8. Telematik (5 A) |

Sikringerne til batteriopladeren (30 A) og maskinens strøm (200 A) (Figur 38) er placeret under ladet og batteridækslet.

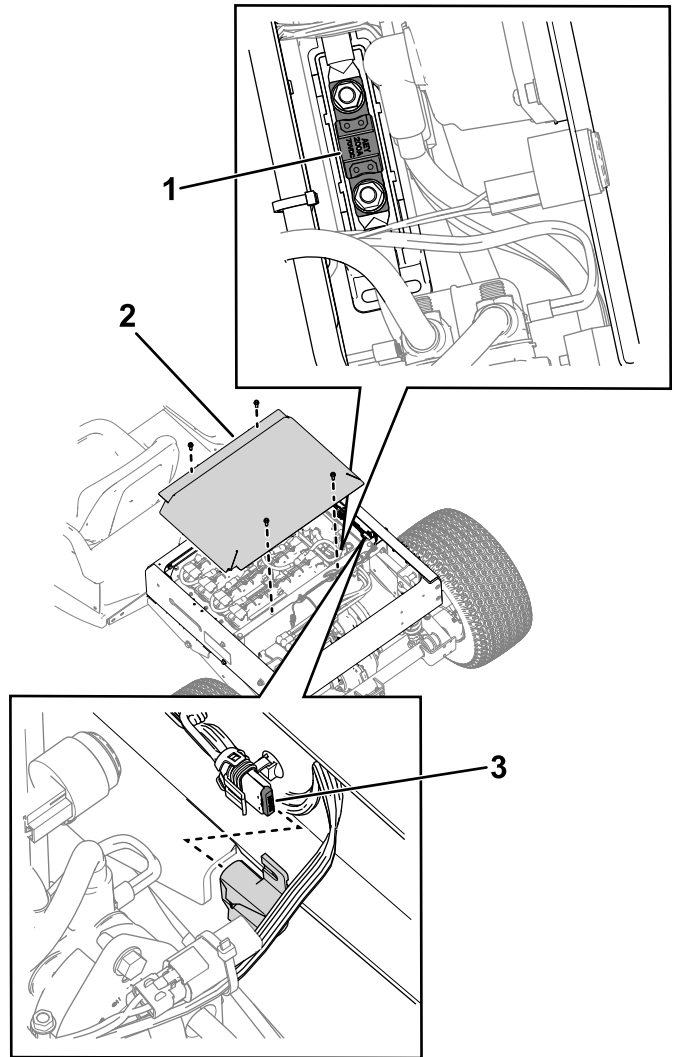

Figur 38

g430320

- | | |
|--|--------------------------------------|
| 1. Sikring til maskinens strøm (200 A) | 3. Sikring til batterioplader (30 A) |
| 2. Batteridæksel | |

Vedligeholdelse af forlygterne

Udskiftning af forlygten

Specifikation: Se dit *reservedelskatalog*.

1. Afbryd batteristrømmen. Se [Brug af batteriets afbryderkontakt \(side 34\)](#).
2. Åbn motorhjelmen.
3. Frakobl det elektriske stik til ledningsnettet fra stikket på lampesamlingen ([Figur 39](#)).

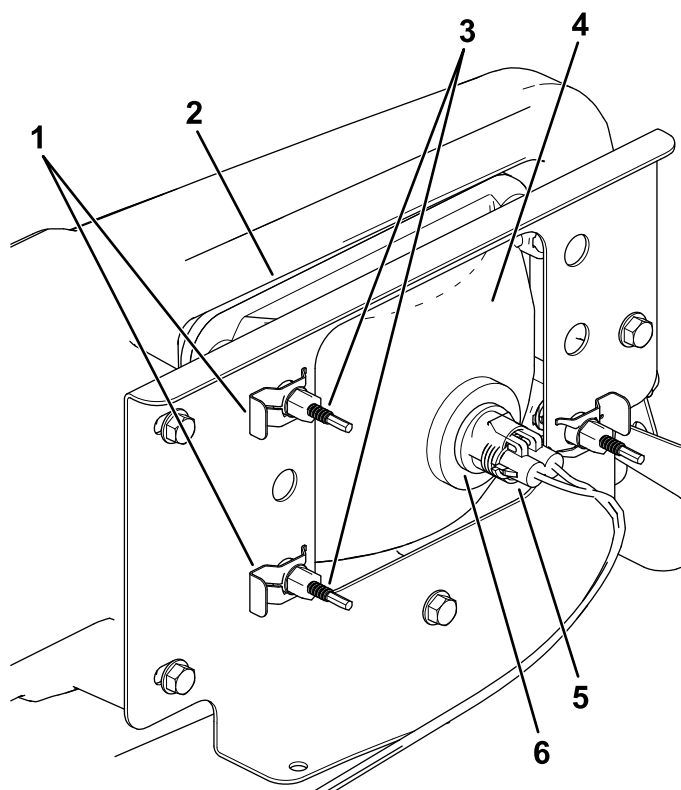

Figur 39

g277621

- | | |
|------------------------|---------------------------------|
| 1. Klemme | 4. Forlygte |
| 2. Åbning i kofangeren | 5. Ledningsnet – elektrisk stik |
| 3. Justerskrue | 6. Lygtesamling |

4. Afmonter klemmerne, der fastgør forlygten til forlygtebeslaget (Figur 39).

Bemærk: Gem alle dele til montering af den nye forlygte.

5. Fjern forlygteenheden ved at føre den fremad og ud gennem åbningen i forkofangeren (Figur 39).
6. Monter den nye forlygte gennem åbningen i kofangeren (Figur 39).

Bemærk: Sørg for, at justeringsstængerne er rettet ind efter hullerne i monteringsbeslaget bag kofangeren.

7. Fastgør forlygteenheden med de klemmer, du fjernede i trin 4.
8. Tilslut det elektriske stik til ledningsnettet til stikket på lampesamlingen (Figur 39).
9. Juster forlygterne, så lysstrålerne rettes i den ønskede retning. Se [Justering af forlygterne](#) (side 36).

Justering af forlygterne

Anvend følgende procedure til justering af forlygtens lysstråleposition, når en forlygteenhed udskiftes eller tages ud.

1. Parker maskinen på en plan overflade med forlygterne ca. 7,6 m fra en væg (Figur 40).
2. Mål afstanden fra gulvet til midten af forlygten, og sæt et mærke på væggen i samme højde.
3. Drej tændingskontakten til positionen ON (til), og tænd forlygterne.
4. Vær opmærksom på, hvor forlygterne er rettet hen på væggen.

Den stærkeste del af forlygtens lysstråle skal være 20 cm under det mærke, der er sat på væggen (Figur 40).

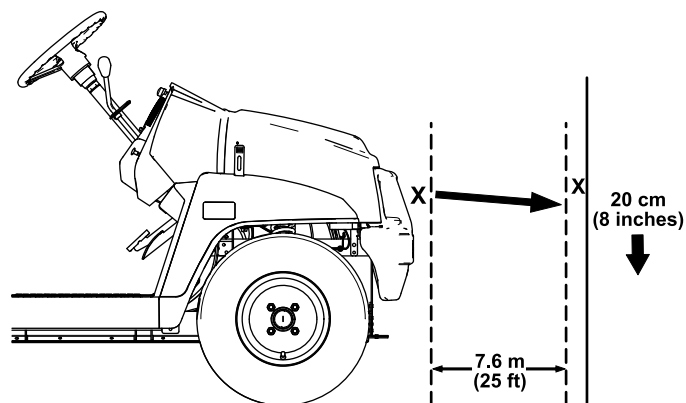

Figur 40

g298100

5. Drej justeringsskruer (Figur 39) bag på forlygteenheden for at dreje forlygteenheden og rette positionen af lygtens lysstråle ind.
6. Tilslut batteristrømmen. Se [Brug af batteriets afbryderkontakt](#) (side 34).

Vedligeholdelse af drivsystem

Vedligeholdelse af dækkene

Eftersynsinterval: For hver 100 timer—Efterse dæk og fælges tilstand.

For hver 100 timer—Tilspænd hjullåsemøtrikkerne.

1. Efterse dæk og fælg for tegn på slitage og beskadigelse.

Bemærk: Ulykker som f.eks. kollision med kantsten kan beskadige et dæk eller en fælg samt bringe hjulsporingen ud af balance. Dækkenes stand skal derfor kontrolleres efter en ulykke.

2. Tilspænd hjullåsemøtrikkerne med et moment på 108 til 122 Nm.

Eftersyn af styrings- og ophængskomponenter

Eftersynsinterval: For hver 100 timer—Efterse styringen og ophænget for løse eller beskadigede komponenter.

Drej rattet til venstre eller højre, når rattet befinder sig i den centrerede position (Figur 41). Hvis du drejer rattet mere end 13 mm til venstre eller højre, og dækkene ikke drejes, skal du kontrollere følgende styrings- og ophængskomponenter for at sikre, at de ikke er løse eller beskadigede:

- Ratakslen til styretandstangssamlingen

Vigtigt: Efterse drevakseltætningens tilstand og sikkerhed (Figur 42).

- Styretandstangens trækstænger

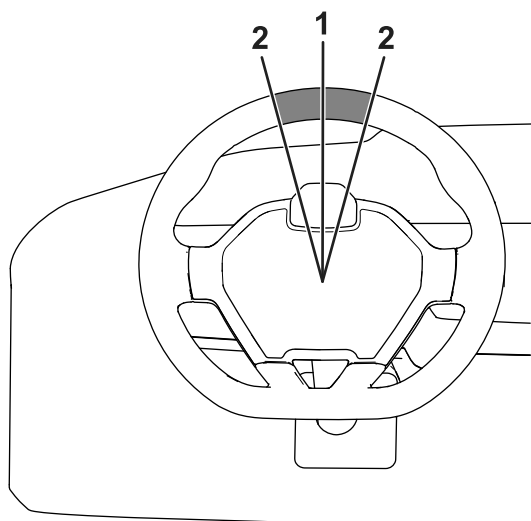

Figur 41

1. Rattet i den centrerede position
2. 13 mm fra midten af rattet position

g415333

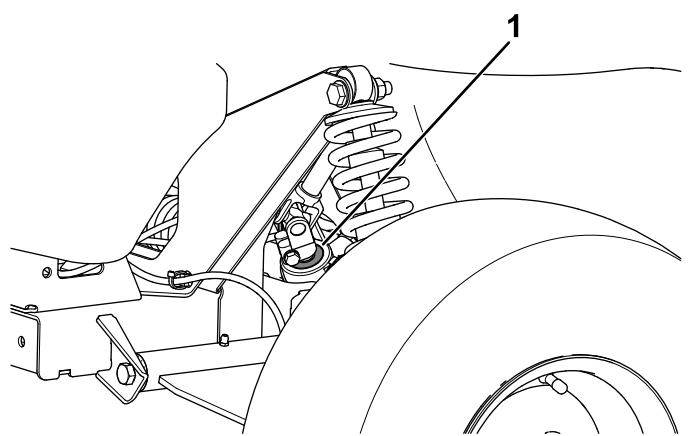

Figur 42

1. Drevakseltætning

g313201

Justering af forhjulssporingen

Eftersynsinterval: For hver 100 timer/Årlig (alt efter hvad der indtræffer først)—Kontroller forhjulenes hældning og spidsning.

Klargøring til justering af hældning eller spidsning

1. Kontroller dæktrykket for at sikre, at trykket i forhjulene er på 0,83 bar.
2. Belast enten førersædet med en vægt, der svarer til den gennemsnitlige operatørvægt, eller bed operatøren om at sætte sig i sædet.

Vægten eller operatøren skal blive på sædet under resten af justeringsproceduren.

3. Rul maskinen 2 til 3 meter tilbage på en plan flade og derefter lige frem til den oprindelige startposition. Dette gør, at affjedringen indstilles til betjeningspositionen.

Justering af hældningen

Værktøj stillet til rådighed af ejeren: gaffelnøgle, Toro-delnr. 132-5069. Henvend dig til din autoriserede Toro-forhandler.

Vigtigt: Udfør kun hældningsjusteringerne, hvis du bruger et frontredskab, eller hvis der er ujævnt dækslid.

1. Kontroller hældningssporingen på hvert hjul. Sporingen skal være så tæt på neutral (nul) som muligt.

Bemærk: Dækkene skal justeres med ligelig fordeling på slidbanen på jorden for at mindske ujævnt slid.

2. Hvis hjulets hældning ikke er korrekt, skal du bruge gaffelnøglen til at dreje muffen på støddæmperen og tilpasse hjulsporingen (Figur 43).

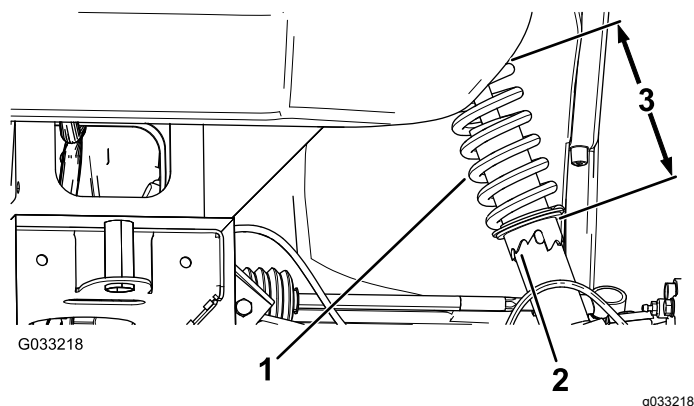

Figur 43

1. Støddæmperfjeder
2. Muffe
3. Fjederlængde

Justering af forhjulenes spidsning

Vigtigt: Før spidsningen justeres, skal du kontrollere, at hældningsjusteringen er så tæt på neutral som muligt. Se [Justering af hældningen \(side 38\)](#).

1. Sørg for, at fordækkene vender lige frem.
2. Mål afstanden mellem begge fordækkene ved akselhøjden ved både forsiden og bagsiden af fordækkene (Figur 44).

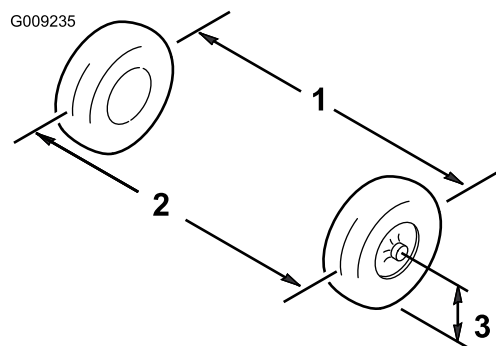

Figur 44

1. Dækmidterlinje – bag
2. Dækmidterlinje – for
3. Akselmidterlinje

3. Hvis målingen ikke falder inden for 0 til 6 mm, skal kontramøtrikkerne løsnes i den ydre ende af forbindelsesstængerne (Figur 45).

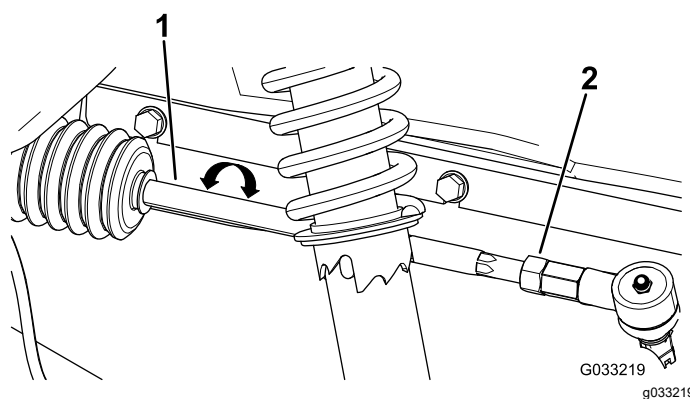

Figur 45

1. Forbindelsesstang
2. Kontramøtrik

4. Drej begge forbindelsesstænger for at flytte dækkets forside indad eller udad.
5. Tilspænd forbindelsesstangens kontramøtrikker, når justeringen er korrekt.
6. Sørg for, at rattet har fuld vdring i begge retninger.

Kontrol af transakselvæskestand

Eftersynsinterval: For hver 100 timer—Kontroller transakselvæskestand.

1. Fjern påfyldningsproppen på transakslen (Figur 46).

Bemærk: Væskestand bør nå op til bunden af påfyldningsproppen.

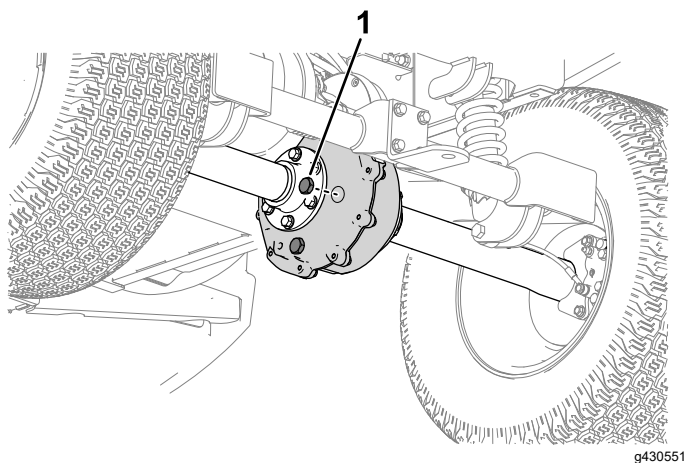

Figur 46

g430551

1. Påfyldningsprop

2. Hvis væskestanden er lav, skal du fjerne påfyldningsproppen og påfylde den angivne væske [angivet i [Udskiftning af transmissionsvæsken \(side 39\)](#)], indtil den løber ud af hullet ([Figur 46](#)).
3. Sæt påfyldningsproppen på igen, og tilspænd den til 27-41 Nm.

Udskiftning af transmissionsvæsken

Eftersynsinterval: For hver 100 timer—Kontroller gearkassen for lækager.

For hver 800 timer/Årlig (alt efter hvad der indtræffer først)—Udskift transakselvæsken

Væsketype: Mobil 424

Væskekapacitet: 0,95 l

1. Placer en dræningsbakke under transakslens aftapningsprop ([Figur 47](#)).

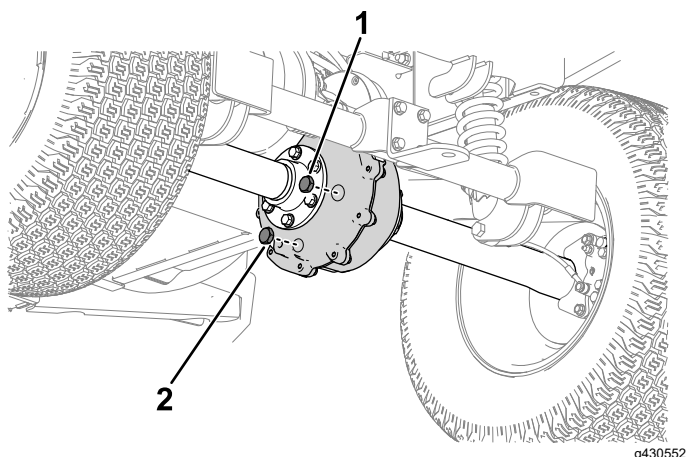

Figur 47

g430552

1. Påfyldningsprop

2. Aftapningsprop

Vedligeholdelse af bremseser

Eftersyn af bremseser

Eftersynsinterval: For hver 100 timer

Vigtigt: Bremseser er en kritisk sikkerhedskomponent i maskinen. Efterser dem omhyggeligt ved det anbefalede serviceinterval for at sikre optimal ydeevne og sikkerhed.

- Efterser bremsebelægningen for slid eller skader. Hvis belægningstykkelsen (bremsebelægning) er mindre end 1,6 mm tyk, skal belægningen udskiftes.
 - Efterser bagpladen og andre dele for tegn på stor slitage eller deformation. Udskift eventuelle deformerede komponenter.
 - Efterser bremseledninger, nipler og klemmer for tegn på lækage, forringelse eller løse forbindelser.
- Bemærk:** Reparer beskadigede bremsesystemkomponenter eller bremsesystemkomponenter, der lækker, før du bruger maskinen.
- Kontroller bremsevæskestanden. Se [Kontrol af bremsevæskestanden \(side 40\)](#).

Kontrol af bremsevæskestanden

Eftersynsinterval: Hver anvendelse eller dagligt—Kontroller bremsevæskestanden. Kontroller bremsevæskestanden, før maskinen startes første gang.

Bremsevæsketype: DOT 3

1. Løft motorhjelm for at få adgang til hovedbremsecylinderen og beholderen ([Figur 48](#)).

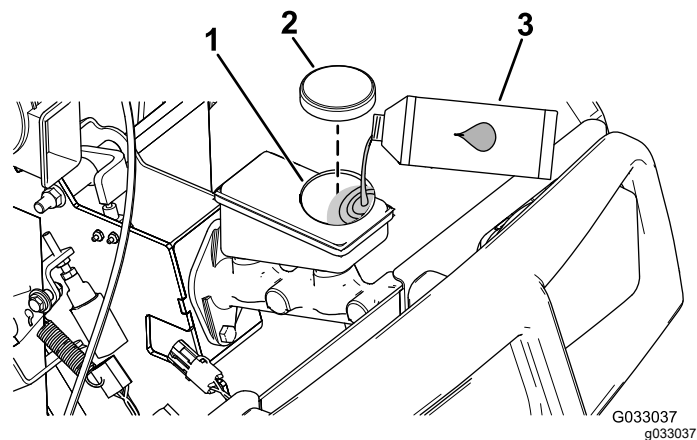

Figur 48

1. Påfyldningsstuds (beholder)
2. Beholderdæksel
3. DOT 3-bremsevæske

2. Kig på omridset af væskestanden på siden af beholderen ([Figur 49](#)).

Bemærk: Standen skal være over minimumlinjen.

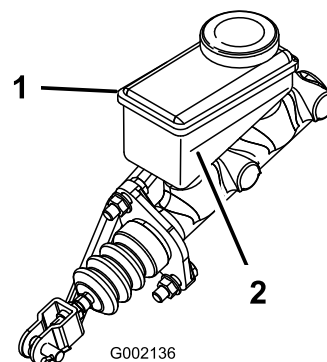

Figur 49

1. Bremsevæskebeholder
2. Minimumlinje

3. Hvis væskestanden er lav, skal følgende udføres:
 - A. Rengør området omkring beholderdækslet, og tag dækslet af ([Figur 48](#)).
 - B. Fyld DOT 3-bremsevæske i beholderen, indtil væskestanden er over minimumlinjen ([Figur 49](#)).

Bemærk: Fyld ikke for meget bremsevæske i beholderen.

 - C. Sæt beholderens dæksel på ([Figur 48](#)).
4. Luk motorhjelm.

Udskiftning af bremsevæsken

Eftersynsinterval: For hver 1000 timer

Kontakt en autoriseret Toro-forhandler.

Vedligeholdelse af chassiset

Justering af ladets låse

Hvis ladets låse ikke er justeret korrekt, vibrerer ladet op og ned, når du kører maskinen. Du kan justere låsestifterne, så låsene fastgør ladet stramt til chassiset.

1. Løsn låsemøtrikken i enden af låsestiften (Figur 50).

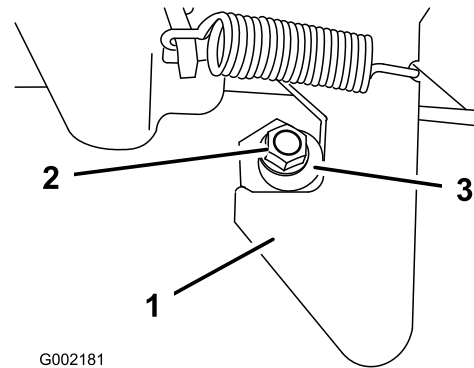

Figur 50

- | | |
|---------------|--------------|
| 1. Lås | 3. Låsestift |
| 2. Låsemøtrik | |

2. Drej låsestiften med uret, indtil den ligger tæt op ad låsens krogdel (Figur 50).
3. Tilspænd låsemøtrikken med et moment på 19,7 til 25,4 Nm.
4. Gentag trin 1 til 3 for låsen på den anden side af maskinen.

Rengøring

Vask af maskinen

Eftersynsinterval: Hver anvendelse eller dagligt—Vask maskinen.

Brug kun vand eller vand med en mild sæbeopløsning til at vaske maskinen efter behov. Du kan bruge en klud, når du vasker maskinen.

Vigtigt: Brug ikke brakvand eller genanvendt vand til at rengøre maskinen.

Vigtigt: Vand under tryk anbefales ikke til vask af maskinen. Det kan beskadige det elektriske system, løsne vigtige mærkater eller vaske nødvendigt smørefedt væk fra friktionssteder. Undgå overdreven brug af vand, særligt i nærheden af kontrolpanelet, motoren, motorstyringen, laderen og på instrumentbrættets bagside og batterierne.

Opbevaring

Sikkerhed i forbindelse med opbevaring

- Sluk for maskinen, tag nøglen ud, og vent, til al bevægelse er ophørt, før du forlader førersædet. Lad maskinen køle af inden justering, eftersyn og rengøring af maskinen, eller inden den stilles til opbevaring.
- Ejeren er ansvarlig for at tjekke opladnings- og opbevaringsområderne med jævne mellemrum og gennemgå procedurer med henblik på at sikre, at kravene bliver opfyldt.

Opbevaring af maskinen

Eftersynsinterval: For hver 200 timer—Efterse drifts- og parkeringsbremseser.

For hver 400 timer—Efterse bremseser for slidte bremsesko.

1. Parkér maskinen på en plan flade, sluk maskinen, og tag nøglen ud.
2. Fjern snavs fra hele maskinen, herunder ydersiden af motorhuset.

Vigtigt: Du kan vaske maskinen med et mildt rengøringsmiddel og vand. Brug ikke højtryksvand til at vaske maskinen. Højtryksrensning kan beskadige det elektriske system og fjerne nødvendigt smørefedt fra friktionssteder. Undgå overdreven brug af vand, særligt i nærheden af kontrolpanelet, lygter, motoren og batterierne.

3. Kontroller, om bremseser virker. Se [Eftersyn af bremseser \(side 40\)](#).
4. Kontroller dæktrykket. Se [3 Kontrol af væskestande og dæktryk \(side 9\)](#).
5. Kontroller og tilspænd alle bolte, møtrikker og skruer. Reparér eller udskift alle beskadigede dele.
6. Mal alle ridsede eller blotlagte metaloverflader.

Bemærk: Maling kan købes hos en autoriseret Toro-forhandler.

7. Tildæk maskinen for at beskytte den og holde den ren.

Krav til opbevaring af batterier

Bemærk: Du behøver ikke at fjerne batterierne fra maskinen før opbevaring.

Se begrænsningerne for opbevaringstemperatur i følgende tabel:

Temperaturbegrænsninger for opbevaring

Opbevaringstemperatur	Passende opbevaringstid
45 °C til 55 °C	1 uge
25 °C til 45 °C	3 uger
-20 °C til 25 °C	52 uger

Vigtigt: Temperaturer uden for disse områder vil beskadige batterierne.

Den temperatur, som batterierne opbevares i, påvirker deres levetid. Længerevarende opbevaring ved ekstreme temperaturer reducerer batteriernes brugslevetid. Ved temperaturer over 25 °C må maskinen kun opbevares i den periode, der er angivet i tabellen.

- Før du stiller maskinen til opbevaring, skal du oplade eller aflade batterierne mellem 40 % og 60 %.

Bemærk: En 50 % opladning er optimal for at sikre maksimal batterilevetid. Når batterierne oplades 100 % før opbevaring, forkortes batterilevetiden.

Hvis du forventer, at maskinen skal opbevares i længere tid, skal batterierne oplades til ca. 60 %.

- Kontroller batterispændingen for hver 6 måneders opbevaring, og sørg for, at den ligger mellem 40 % og 60 %. Hvis opladningen er under 40 %, skal batterierne oplades til mellem 40 % og 60 %.
- Når batterierne er opladet, skal du afbryde strømmen til batteriopladeren.
- Hvis du lader opladeren sidde på maskinen, slukkes den, når batterierne er fuldt opladet, og den tændes ikke igen, medmindre opladeren frakobles og tilsluttes igen.

Advarselsinformation i henhold til erklæringen California Proposition nr. 65

Hvad betyder denne advarsel?

Du kan komme ud for at se et produkt til salg, der er forsynet med et advarselmærkat som det følgende:



ADVARSEL: Kræft og forplantningsskade – www.p65Warnings.ca.gov.

Hvad er erklæring 65?

Erklæring 65 gælder for alle selskaber, der driver virksomhed i Californien, sælger produkter i Californien eller fremstiller produkter, der kan sælges eller indføres i Californien. Den kræver, at Californiens guvernør fører og offentliggør en liste over kemikalier, der kan forårsage kræft, fosterskader og/eller anden skade på reproduktionsevnen. Listen, der opdateres hvert år, omfatter hundredvis af kemikalier, der findes i mange hverdagsartikler. Formålet med erklæring 65 er at informere offentligheden om udsættelse for disse kemikalier.

Erklæring 65 nedlægger ikke forbud mod salg af produkter, der indeholder disse kemikalier, men kræver i stedet advarsler på samtlige produkter, al produktemballage og produktets faglitteratur. Ydermere betyder en advarsel i henhold til erklæring 65 ikke, at et produkt er i strid med produktsikkerhedsstandarder eller -krav. Faktisk har den californiske regering præciseret, at en advarsel i henhold til erklæring 65 "ikke er det samme som en lovgivningsbeslutning om, hvorvidt et produkt er 'sikkert' eller 'usikkert'." Mange af disse kemikalier er blevet anvendt i hverdagsprodukter i mange år uden dokumenteret skadevirkning. Få yderligere oplysninger på <https://oag.ca.gov/prop65/faqs-view-all>.

En advarsel i henhold til erklæring 65 betyder, at en virksomhed enten (1) har evalueret eksponeringen og konkluderet, at den overskrider niveauet for "ingen betydelig risiko" eller (2) har valgt at forsyne produktet med en advarsel på grund af tilstedeværelsen af et kemikalie, der er anført på førnævnte liste, uden at der er blevet gjort forsøg på at evaluere eksponeringen.

Finder denne lovgivning anvendelse overalt?

Advarsler i henhold til erklæring 65 er kun påkrævede i henhold til californisk lovgivning. Disse advarsler ses i Californien inden for en bred vifte af miljøer, herunder, men ikke begrænset til, restauranter, købmandsforretninger, hoteller, skoler og hospitaler, og på en bred vifte af produkter. Derudover tilvejebringer nogle online- og postordreforhandlere advarsler i henhold til erklæring 65 på deres websites eller i kataloger.

Hvordan måler Californiens forbundsstatslige advarsler sig med de grænser, der er underlagt regeringen i Washington?

Standarder i henhold til erklæring 65 er ofte strengere end nationale og internationale standarder. Der er en række forskellige stoffer, som kræver en advarsel i henhold til erklæring 65 ved niveauer, der ligger langt under de nationale kontrolgrænser. For eksempel ligger advarselstandard for bly i henhold til erklæring 65 på 0,5 µg/dag, hvilket er langt under nationale og internationale standarder.

Hvorfor er alle produkter af samme slags ikke forsynet med advarslen?

- Produkter, der sælges i Californien, kræver mærkning i henhold til erklæring 65, mens lignende produkter, der sælges andetsteds, ikke gør.
- Hvis en virksomhed, der er involveret i en retssag under erklæring 65, indgår et forlig, kan virksomheden pålægges at anvende erklæring 65-advarsler for sine produkter, mens andre virksomheder, der fremstiller lignende produkter, muligvis ikke er underlagt sådanne krav.
- Håndhævelsen af erklæring 65 er inkonsekvent.
- Virksomheder kan undlade at forsyne deres produkter med advarsler, hvis de konkluderer, at det ikke er påkrævet i henhold til erklæring 65. Fravær af advarsler på et produkt betyder ikke, at produktet er fri for de anførte kemikalier ved lignende niveauer.

Hvorfor inkluderer Toro denne advarsel?

Toro har valgt forsyne forbrugerne med så mange oplysninger som muligt, så de kan træffe kvalificerede beslutninger om de produkter, som de køber og bruger. Toro tilvejebringer i visse tilfælde advarsler på grundlag af viden om tilstedeværelsen af ét eller flere anførte kemikalier, uden at der er blevet foretaget vurdering af eksponeringen, eftersom ikke alle de anførte kemikalier er forsynet med krav til eksponeringsgrænser. Selvom eksponeringen fra Toros produkter kan være uvæsentlig eller ligge inden for intervallet, der "ikke udgør nogen betydelig risiko", har Toro for at være på den sikre side alligevel valgt at forsyne sine produkter med advarsler i henhold til erklæring 65. Hvis Toro ikke stiller disse advarsler til rådighed, kan virksomheden desuden sagsøges af staten Californien eller af private parter, der søger at håndhæve erklæring 65, og underlægges væsentlige sanktioner.