



**Count on it.**

**Упутство за оператера**

## **Komunalno vozilo Workman® HDX-D sa tovarnim prostorom**

Број модела 07385—Серијски број 420700000 и више

Број модела 07385ТС—Серијски број 420700000 и више

Број модела 07387—Серијски број 420480000 и више

Број модела 07387ТС—Серијски број 420480000 и више



Ovaj proizvod je u skladu sa svim relevantnim evropskim direktivama; za više detalja pogledajte odvojenu Izjavu o usklađenosti specifičnu za dati proizvod.

Korišćenje ili rukovanje motorom na bilo kojem zemljištu prekrivenom šumom, žbunjem ili travom predstavlja kršenje odeljka 4442 ili 4443 Kalifornijskog kodeksa javnih resursa, osim ako je motor opremljen odvodnikom varnica, kao što je definisano u odeljku 4442, održavan u efektivnom radnom stanju ili je motor konstruisan, opremljen i održavan za sprečavanje požara.

Priloženi priručnik za vlasnika motora se isporučuje sa informacijama u vezi sa propisima Agencije za zaštitu životne sredine u SAD (EPA) i Kalifornijske regulacije za kontrolu emisija izduvnih sistema, održavanje i garanciju. Rezervni delovi se mogu poručiti preko proizvođača motora.

Ako je ova mašina opremljena uređajem za telematiku, obratite se svom ovlašćenom Toro distributeru za uputstva za aktiviranje uređaja.

## ▲ УПОЗОРЕЊЕ

### КАЛИФОРНИЈА Предлог 65 Упозорење

У савезној држави Калифорнија познато је да издувни гасови дизел-мотора и неке њихове компоненте изазивају карцином, оштећења плода и друге репродуктивне проблеме.

У савезној држави Калифорнија познато је да стубићи и клеме акумулатора, као и додатна опрема, садрже олово и оловна једињења који изазивају карцином и репродуктивне проблеме.

Оперите руке након руковања.

## Увод

Ovo komunalno vozilo primarno služi za upotrebu van autoputa za transport ljudi i materijala. Korišćenje ovog proizvoda za namene za koje nije predviđen može da bude opasno po vas i okolne posmatrača.

Pažljivo pročitajte ove informacije da biste naučili kako da pravilno koristite i održavate svoj uređaj i kako da izbegnete povrede i oštećenje proizvoda. Pravilno i bezbedno rukovanje proizvodom je vaša odgovornost.

Posetite [www.Toro.com](http://www.Toro.com) za materijale u vezi sa bezbednošću i za obuku za korišćenje proizvoda,

za informacije o dodatnoj opremi, za pomoć u pronalaženju prodavca ili da biste registrovali svoj proizvod.

Kad god vam je potreban servis, originalni Toro delovi ili dodatne informacije, obratite se ovlašćenom serviseru ili Toro korisničkoj službi i pripremite broj modela i serijski broj proizvoda. **Слика 1** pokazuje lokaciju modela i serijskog broja na proizvodu. Zapišite brojeve u za to predviđenom prostoru.

**Важно:** Можете мобилним уређајем да скенирате QR код на nalepnici sa serijskim brojem (ako je deo opreme) kako biste pristupili informacijama o garanciji, delovima i drugim informacijama o proizvodu.

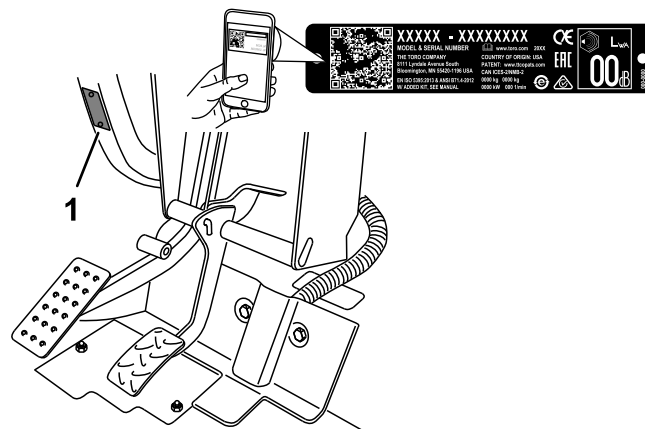

Слика 1

1. Место плочице са бројем модела и серијским бројем

Број модела \_\_\_\_\_

Серијски број \_\_\_\_\_

Ovo uputstvo koristi 2 reči za isticanje informacija. **Važno** skreće pažnju na posebne mehaničke informacije, a **Napomena** naglašava da su opšte informacije vredne posebne pažnje.

Simbol za bezbednosno upozorenje (**Слика 2**) pojavljuje se i u ovom uputstvu i na mašini radi označavanja važnih bezbednosnih poruka koje morate da pratite da biste izbegli nezgode. Simbol će se pojaviti praćen rečju **Opasnost**, **Upozorenje** ili **Oprez**.

- **Opasnost** označava neminovnu opasnu situaciju koja će, ukoliko se ne izbegne, dovesti do teške povrede ili smrtnog slučaja.

- **Upozorenje** označava potencijalno opasnu situaciju koja **bi mogla**, ukoliko se ne izbegne, dovesti do teške povrede ili smrtnog slučaja.
- **Oprez** označava potencijalno opasnu situaciju koja **može**, ukoliko se ne izbegne, dovesti do manje ili umereno teške povrede.



Слика 2

Simbol za bezbednosno upozorenje

g000502

## Садржај

Безбедност .....	4
Оршта безбедност .....	4
Безбедносне налепнице и налепнице са инструкцијама .....	5
Подешавање .....	12
1 Инсталација волана .....	12
2 Монтажа заштитне шипке .....	13
3 Провера нивоа течности и притиска у pneumaticima .....	13
4 „Poliranje“ kočница .....	13
Преглед производа .....	14
Контроле .....	14
Спецификације .....	20
Dodatna опрема/priključci .....	20
Пре рада .....	21
Безбедност пре коришћења .....	21
Спровођење дневног одржавања .....	21
Провера притиска у pneumaticima .....	22
Dodavanje goriva .....	22
Коčenje у новој машини .....	23
Провера система безбедносне блокаде .....	23
Током рада .....	24
Безбедност током рада .....	24
Rukovanje са товарним простором .....	25
Pokretanje motora .....	26
Aktiviranje pogona на сва 4 точка .....	27
Vožnja машине .....	28
Zaustavljanje машине .....	28
Zaustavljanje motora .....	28
Korišćenje diferencijalne blokade .....	28
Korišćenje hidraulične kontrole .....	29
Након рада .....	31
Безбедност након рада .....	31
Transport машине .....	31
Vučenje машине .....	31
Vučenje prikolice .....	32
Одржавање .....	33
Безбедност приликом одржавања .....	33
Препоручени распоред(и) одржавања .....	34

Одржавање машине у посебним радним условима.....	36
Поступци предодржавања .....	36
Припрема машине за одржавање.....	36
Коришћење ослонаца за товарни простор.....	36
Уклањање комплетног товарног простора.....	37
Монтажа комплетног товарног простора.....	38
Подизање машине .....	39
Skidanje i stavljanje haube .....	39
Подмазивање .....	40
Podmazivanje леžajeva i čaura.....	40
Одржавање мотора .....	42
Безбедност мотора .....	42
Servisiranje преčišćивача vazduha.....	42
Servisiranje motornog ulja .....	43
Одржавање система за гориво .....	45
Servisiranje filtera за gorivo/separatora за vodu.....	45
Provera linija i veza за gorivo.....	45
Одржавање електричног система .....	46
Безбедност електросистема .....	46
Servisiranje осигурача .....	46
Pokretanje машине помоћу startera за akumulator.....	47
Servisiranje akumulatora .....	47
Одржавање погонског система .....	48
Provera nivoa ulja у prednjem diferencijalu.....	48
Zamena ulja у prednjem diferencijalu.....	49
Provera manžetne homokinetičkog zgloba .....	49
Podešavanje salji menjača .....	49
Podešavanje sajle menjača за veliku-malu brzinu.....	50
Podešavanje sajle за diferencijalnu blokadу .....	50
Provera pneumatika .....	50
Provera reglaže prednjeg trapa.....	51
Dotezanje matica točka momentom.....	52
Одржавање система за хлађење .....	52
Безбедност rashladnog sistema.....	52
Provera nivoa rashladne течности за motor.....	52
Uklanjanje нечистоћа из rashladnog sistema .....	53
Zamena rashladne течности за motor .....	54
Одржавање кочница .....	55
Provera nivoa kočione течности .....	55
Podešavanje parkirne kočnice .....	55
Podešavanje раруџице kočnice .....	56
Одржавање појаса .....	57
Podešavanje kaiša alternatora .....	57
Одржавање контролног система .....	57
Podešavanje раруџице kvačila.....	57
Podešavanje раруџице gasa.....	58
Одржавање хидрауличног система .....	59
Безбедност хидрауличног система .....	59

Servisiranje sistema menjača- diferencijala/hidrauličnog sistema .....	59
Servisiranje hidrauličnog sistema sa jakim cirkulacijom .....	61
Podizanje tovarnog prostora u hitnim situacijama .....	62
Чишћење .....	64
Pranje mašine .....	64
Складиштење .....	65
Bezbednost prilikom skladištenja.....	65
Skladištenje mašine.....	65
Решавање проблема .....	66

# Безбедност

## Opšta bezbednost

Ovaj proizvod može da dovede do telesne povrede. Uvek pratite bezbednosna uputstva kako biste izbegli ozbiljne telesne povrede.

- Treba da pročitate i razumete sadržaj ovog *Uputstva za operatera* pre nego što pokrenete mašinu. Proverite da li svako ko koristi ovaj proizvod zna kako da ga koristi i da razume upozorenja.
- Budite maksimalno fokusirani dok radite na mašini. Nemojte se baviti nikakvim drugim aktivnostima koje odvrćaju pažnju; u suprotnom može doći do povrede ili oštećenja imovine.
- Nemojte približavati šake ili stopala pokretnim komponentama mašine.
- Nemojte rukovati mašinom bez kompletne zaštite i drugih bezbednosnih zaštitnih uređaja na svom mestu i u radu sa mašinom.
- Neka posmatrači i deca budu van radnog prostora. Nemojte nikada dozvoliti deci da koriste mašinu.
- Zaustavite i isključite mašinu i uklonite ključ pre servisiranja ili punjenja gorivom.

Nepravilna upotreba ili održavanje ove mašine može dovesti do povrede. Da biste smanjili mogućnost povrede, poštujte ova bezbednosna uputstva i uvek vodite računa o simbolu za bezbednosno upozorenje , koji označava oprez, upozorenje ili opasnost – uputstva za ličnu bezbednost. Nepoštovanje ovih uputstava može dovesti do telesne povrede ili smrtnog ishoda.

# Безбедносне налепнице и налепнице са инструкцијама



Bezbednosne nalepnice i uputstva su lako vidljivi operateru i nalaze se u blizini svake oblasti sa potencijalnom opasnošću. Zamenite svaku nalepnicu koja je oštećena ili nedostaje.



## Simboli akumulatora

Neki ili svi ovi simboli nalaze se na akumulatoru.

- |  |   |
|--|---|
| 1. Опасност од експлозије                                  | 6. Посматраче држите даље од акумулатора.   |
| 2. Забрањена ватра, отворени пламен или пушење             | 7. Носите заштиту за очи; експлозивни гасови могу да доведу до изазову слепило и друге повреде. |
| 3. Опасност од опекотина каустичном течношћу / хемикалијом | 8. Акумulatorsка киселина може довести до слепила или тешких опекотина.                         |
| 4. Носите заштитне наочаре.                                | 9. Одмах исперите очи водом и брзо потражите медицинску помоћ.                                  |
| 5. Прочитajte <i>Priručnik za operatera</i> .              | 10. Сadrži олово; не бацати   |

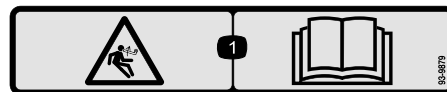

93-9879

decal93-9879

1. Опасност од акумулиране енергије – прочитajte *Упутство за operatera*.



93-9899

decal93-9899

1. Опасност од уgnječenja – уградите блокаду цилиндра.



105-4215

decal105-4215

1. Упозorenje – избегавајте места укљеštenja.

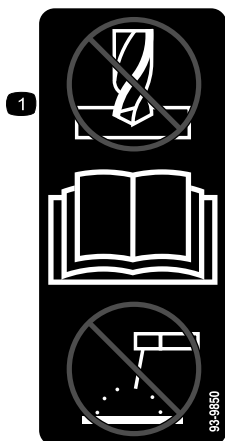

93-9850

decal93-9850

1. Немојте поправљати или преправљати – прочитajte *Упутство за operatera*.

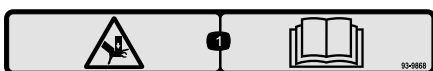

93-9868

decal93-9868

1. Опасност од уgnječenja руке – прочитajte *Упутство за operatera*.

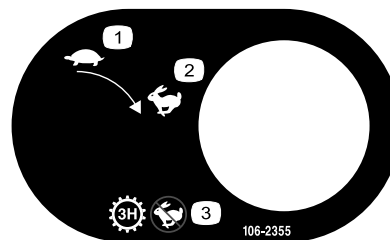

106-2355

decal106-2355

1. Споро
2. Брзо
3. Менjaч – трећа висока; без велике брзине



**106-6755**

decal106-6755

1. Rashladna tečnost motora pod pritiskom.
2. Opasnost od eksplozije – pročitajte *Uputstvo za operatera*.
3. Upozorenje – ne dodirujte vrelu površinu.
4. Upozorenje – pročitajte *Uputstvo za operatera*.



**106-7767**

decal106-7767

1. Upozorenje – pročitajte *Uputstvo za operatera*; izbegavajte nagnjanje mašine; stavite pojas; nagnite se u smeru suprotno od nagnjanja mašine.



**115-2047**

decal115-2047

1. Upozorenje – ne dodirujte vrelu površinu.

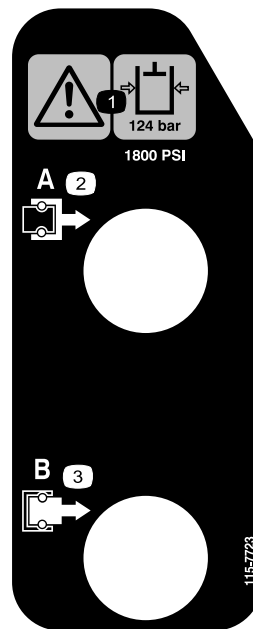

**115-7723**

decal115-7723

1. Upozorenje – pritisak hidraulične tečnosti je 124 bara.
2. Spojnica A
3. Spojnica B

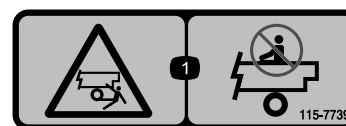

**115-7739**

decal115-7739

1. Opasnost od pada i ugnječenja – nemojte prevoziti putnike.

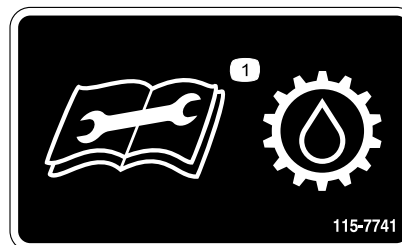

**115-7741**

decal115-7741

1. Pročitajte *Uputstvo za operatera* pre servisiranja prenosne tečnosti.

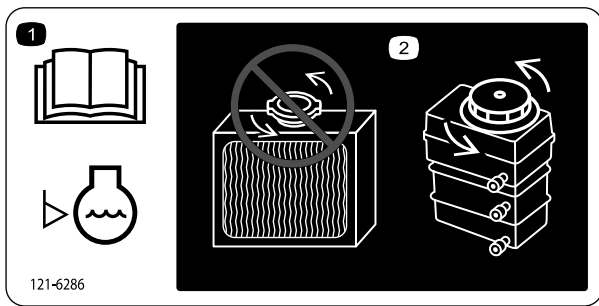

121-6286

1. Proverite nivo rashladne tečnosti svaki dan pre korišćenja mašine. Pročitajte *Uputstvo za operatera* pre provere nivoa rashladne tečnosti u motoru.
2. Nemojte otvarati ili dodavati rashladnu tečnost u hladnjak; ukoliko to uradite, to će omogućiti ulazak vazduha u sistem i dovešće do oštećenja motora. Rashladnu tečnost sipajte samo u rezervoar.

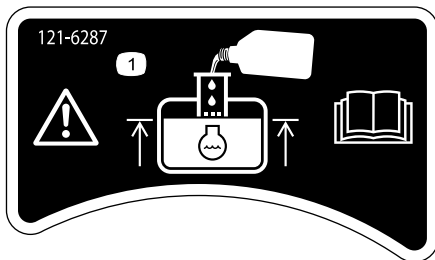

121-6287

1. Napunite rezervoar sa rashladnom tečnošću do donjeg dela grla otvora za punjenje.

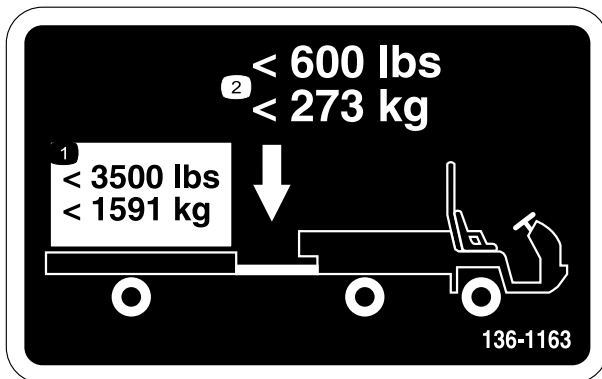

136-1163

1. Nemojte prekoračivati težinu tovара od 1591 kg.
2. Nemojte prekoračivati težinu na rudi od 273 kg.



137-9896

1. Dugme za aktiviranje 4x4

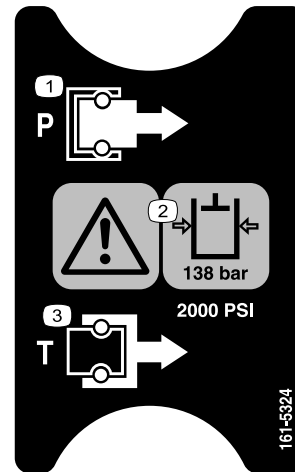

161-5324

1. Pritisak
2. Upozorenje – pritisak hidraulične tečnosti je 138 bara.
3. Rezervoar



145-2282

1. Mesto za napajanje

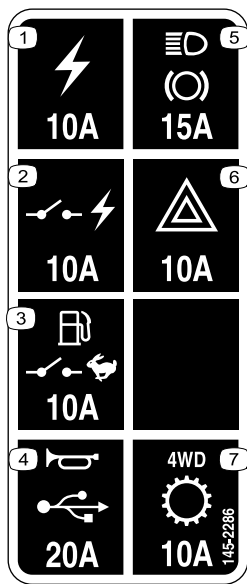

145-2286

decal145-2286

- |   |                             |
|---|-----------------------------|
| 1. Izvor napajanja (10 A)                   | 5. Svetla, kočnice (15 A)   |
| 2. Prebačeno napajanje (10 A)               | 6. Opasnost (10 A)          |
| 3. Pumpa za gorivo, prekidač nadzora (10 A) | 7. Pogon 4x4, prenos (10 A) |
| 4. Sirena, priključci (15 A)                |                             |



93-9852

decal93-9852

- |   |  |
|---|--|
| 1. Upozorenje – pročitajte <i>Uputstvo za operatera</i> . | 2. Opasnost od ugnječenja – ugradite blokadu cilindra. |
|---|--|

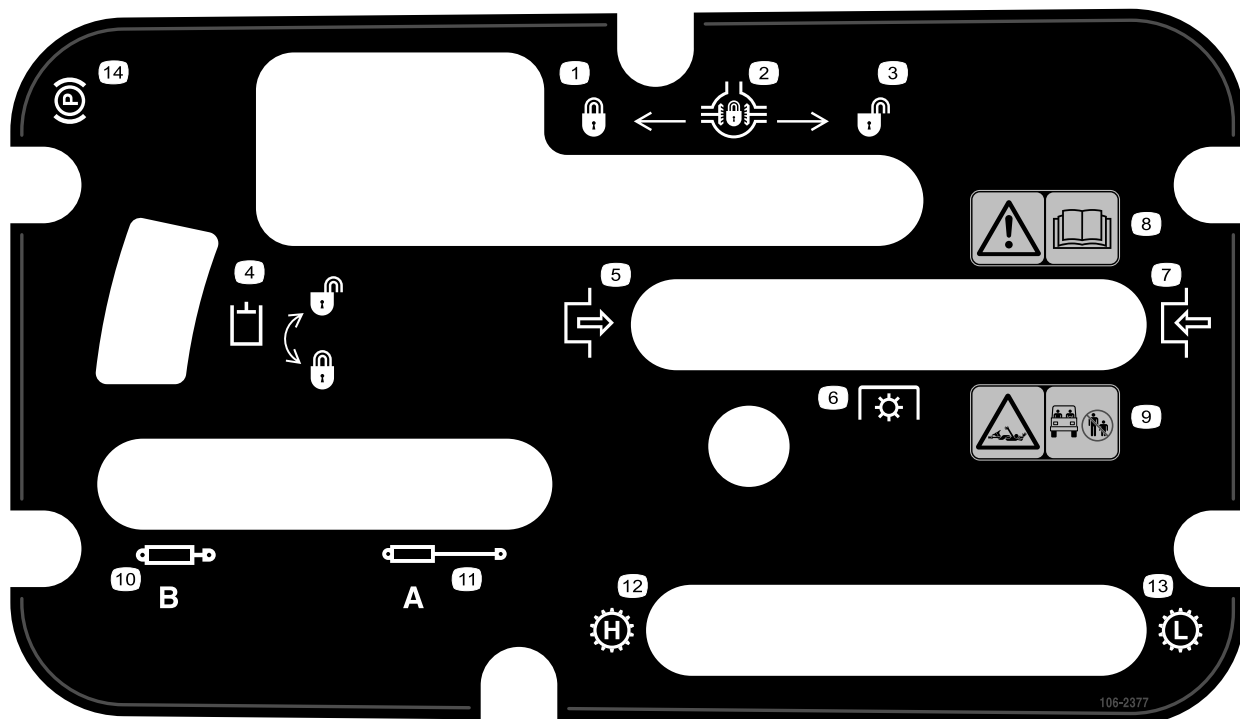

106-2377

decal106-2377

### 106-2377

- |                           |   |
|---------------------------|---|
| 1. Blokirano              | 8. Upozorenje – pročitajte <i>Uputstvo za operatera</i> .                   |
| 2. Diferencijalna blokada | 9. Opasnost od zaplitanja, vratilo – držite posmatrače van radnog prostora. |
| 3. Odblokirano            | 10. Hidraulika za uvlačenje   |
| 4. Hidraulična blokada    | 11. Hidraulika za izduživanje   |
| 5. Aktivirati             | 12. Prenos – velika brzina  |
| 6. Prekid napajanja (PTO) | 13. Prenos – mala brzina  |
| 7. Deaktivirati           | 14. Parkirna kočnica  |



decal115-2282

### 115-2282

1. Upozorenje – pročitajte *Uputstvo za operatera*.
2. Upozorenje – držite se podalje od pokretnih delova; sve štitnike i zaštitne elemente držite na svom mestu.
3. Opasnost od ugnječenja – držite posmatrače van radnog prostora; nemojte prevoziti putnike u teretnom prostoru; držite ruke i noge u unutrašnjosti vozila sve vreme; koristite pojas i rukohvate.

## WORKMAN QUICK REFERENCE AID

### CHECK/SERVICE

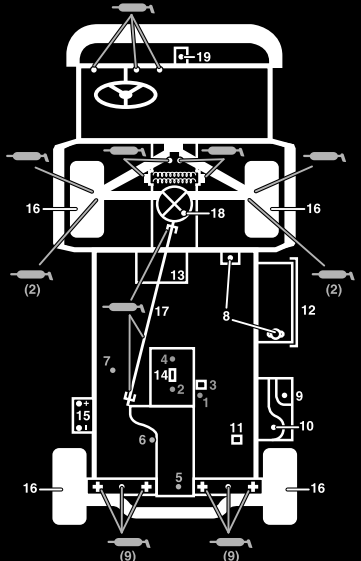

1. ENGINE OIL DIP STICK
2. ENGINE OIL DRAIN
3. ENGINE OIL FILTER
4. ENGINE OIL FILL
5. HYDRAULIC OIL DIP STICK
6. HYDRAULIC OIL STRAINER
7. HYDRAULIC OIL FILTER
8. COOLANT FILL
9. FUEL
10. FUEL PUMP/FILTER (EFI ONLY)
11. FUEL FILTER/WATER SEPARATOR (AC GAS & DIESEL)
12. RADIATOR SCREEN
13. AIR FILTER (LCG & DIESEL)
14. AIR FILTER (AC GAS ONLY)
15. BATTERY
16. TIRE PRESSURE -  
32 PSI MAX FRONT, 18 PSI MAX REAR
17. 4WD SHAFT (4WD ONLY)
18. FRONT DIFFERENTIAL FILL (4WD ONLY)
19. BRAKE FLUID

➔ GREASE POINTS (100 HRS)

### FLUID SPECIFICATIONS/CHANGE INTERVALS

SEE OPERATOR'S MANUAL FOR INITIAL CHANGES	FLUID TYPE	CAPACITY		CHANGE INTERVALS	
		L	QT	FLUID	FILTER
ENGINE OIL LCG ONLY	SEE MANUAL	3.3	3.5	200 HRS.	200 HRS.
ENGINE OIL LCD ONLY		3.3	3.5	150 HRS.	150 HRS.
ENGINE OIL AC ONLY		1.9	2	100 HRS.	100 HRS.
TRANS/HYDRAULIC OIL	DEXRON III ATF	7.1	7.5	800 HRS.	800 HRS.
AIR CLEANER					100 HRS.
FUEL	SEE MANUAL	24.6	6.5 GAL	--	400 HRS.
FUEL PUMP	--	--	--	--	400 HRS.
COOLANT 50/50 ETHYLENE GLYCOL WATER	--	3.5	3.7	1200 HRS.	--
TRANS AXLE STRAINER	--	--	--	CLEAN 800 HRS.	
DIFFERENTIAL OIL	MOBILE 424	0.25	0.26	800 HRS.	--

FOR HEAVY DUTY OPERATION, MAINTENANCE SHOULD BE PERFORMED TWICE AS FREQUENTLY.

115-7814

decal115-7814

115-7814

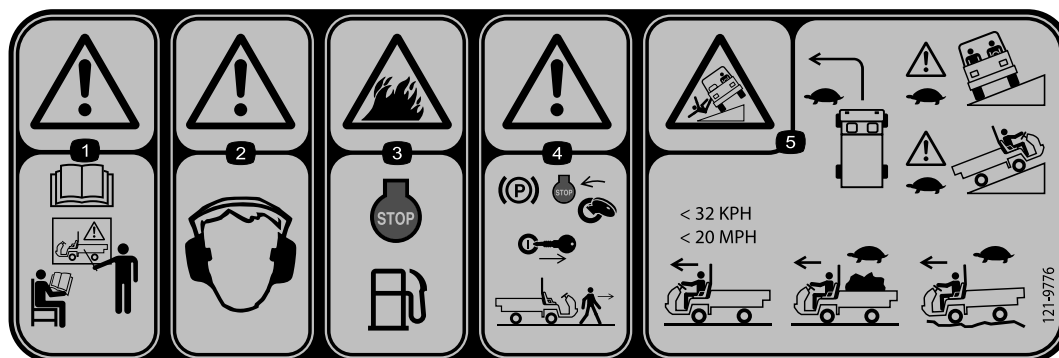

decal121-9776

121-9776

1. Upozorenje – pročitajte *Uputstvo za operatera* i prođite adekvatnu obuku pre rada sa mašinom.
2. Upozorenje – nosite zaštitu za uši.
3. Opasnost od požara – zaustavite motor pre sipanja goriva u mašinu.
4. Upozorenje – aktivirajte parkirnu kočnicu, zaustavite motor i uklonite ključ iz prekidača kontakta pre nego što se udaljite od mašine.
5. Opasnost od prevrtanja – lagano skrećite; usporavajte dok vozite uz i preko litica; bez tovara, nemojte prelaziti 32 km/h; kada vozite tovar ili kada vozite po neravnom terenu, vozite polako.

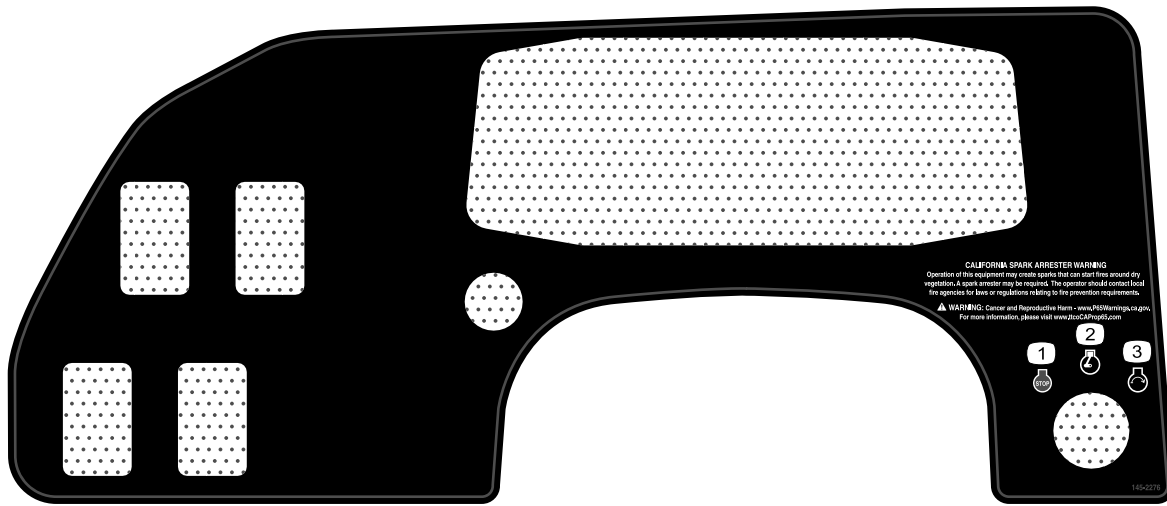

145-2276

decal145-2276

1. Motor – zaustavljanje
2. Motor – rad

3. Motor – pokretanje

# Подешавање

## Непричвршћени делови

Употребите доњи дијаграм како бисте проверили да ли су испоручени сви делови.

Поступак	Опис	Кол.	Употреба
<b>1</b>	Volan	1	Montaža volana (samo za TC modele).
<b>2</b>	Zaštitna šipka Zavrtnj sa prirubnicom (1/2 x 1/4")	1 6	Montirajte zaštitnu šipku.
<b>3</b>	Делови нису потребни	–	Provera nivoa tečnosti i pritiska u pneumaticima.
<b>4</b>	Делови нису потребни	–	Ispolirajte kočnice.

**Напомена:** Utvrdite levu i desnu stranu mašine iz uobičajenog položaja operatera.

# 1

## Instalacija volana

### Samo za TC modele

Делови потребни за овај поступак:

1	Volan
---	-------

## Поступак

1. Ослободите дрžaче на задњем делу волана који држе централни поклопак на свом месту и скините поклопак са главчине волана.
2. Скините контранавртку и подлошку са вратила упављачког механизма.
3. Navucite volan i podlošku na vratilo upravljačkog механизма.

**Напомена:** Izravnajte volan na vratilu upravljačkog механизма tako da poprečna šipka bude horizontalna kada su točkovi upereni pravo napred, a deblji krak volana je okrenut nadole.

**Напомена:** Poklopac za prašinu se postavlja na vratilo u fabrici.

4. Причврстите волан за вратило са контранавртком и дотегните контранавртку моментом од 24 до 29 N·m како је приказано на [Слика 3](#).

5. Uklopите дрžače поклопца са урезима на волану и причврстите поклопак на главчину волана ([Слика 3](#)).

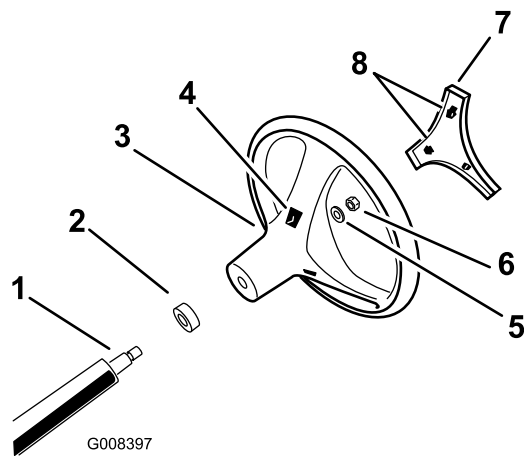

Слика 3

- |                                   |                       |
|-----------------------------------|-----------------------|
| 1. Vratilo upravljačkog механизма | 5. Podloška           |
| 2. Poklopac za prašinu            | 6. Konтранавртка      |
| 3. Volan                          | 7. Poklopac           |
| 4. Urezi za дрžače на волану      | 8. Дрžaчи на поклопцу |

# 2

## Montaža zaštitne šipke

Делови потребни за овај поступак:

1	Zaštitna šipka
6	Zavrtnanj sa prirubnicom ( $\frac{1}{2} \times 1\frac{1}{4}$ "

### Поступак

1. Nanesite supstancu za lepljenje navoja srednje klase (koja može da se ukloni prilikom servisiranja) na navoje 6 navrtanja sa prirubnicom ( $\frac{1}{2} \times 1\frac{1}{4}$ ").
2. Uklopите svaku stranu zaštitne šipke sa otvorima za montažu na svakoj strani rama mašine (Слика 4).

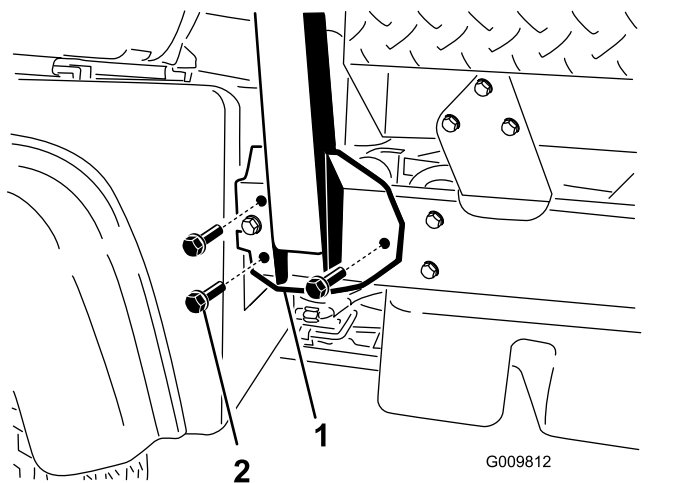

Слика 4

1. Nosač zaštitne šipke
2. Zavrtnanj sa prirubnicom ( $\frac{1}{2} \times 1\frac{1}{4}$ "

3. Pričvrstite nosač zaštitne šipke na ram mašine koristeći 3 navrtanja sa prirubnicom ( $\frac{1}{2} \times 1\frac{1}{4}$ " na svakoj strani (Слика 4).
4. Dotegnite navrtanj sa prirubnicom ( $\frac{1}{2} \times 1\frac{1}{4}$ " momentom do 115 N·m.

# 3

## Provera nivoa tečnosti i pritiska u pneumaticima

Делови нису потребни

### Поступак

1. Proverite nivo ulja u motoru pre i nakon prvog pokretanja motora; pogledajte [Provera nivoa motornog ulja \(strana 43\)](#).
2. Proverite nivo u menjaču-diferencijalu/hidraulične tečnosti pre prvog pokretanja motora; pogledajte [Provera nivoa tečnosti za menjač-diferencijal/hidraulične tečnosti \(strana 59\)](#).
3. Proverite nivo kočione tečnosti pre prvog pokretanja motora; pogledajte [Provera nivoa kočione tečnosti \(strana 55\)](#).
4. Proverite pritisak u pneumaticima; pogledajte [Provera pritiska u pneumaticima \(strana 22\)](#).

# 4

## „Poliranje“ kočnica

Делови нису потребни

### Поступак

Kako biste obezbedili optimalne performanse kočionog sistema, ispolirajte kočnice pre upotrebe.

1. Postignite maksimalnu brzinu mašine, pritisnite kočnice brzo kako bi se mašina zaustavila bez blokade točkova.
2. Ponovite ovaj postupak 10 puta, sačekajte 1 minut između zaustavljanja kako biste izbegli pregrevanje kočnica.

**Важно:** Ovaj postupak je najefikasniji ako je mašina opterećena sa 454 kg.

# Преглед производа

## Контроле

Pre pokretanja motora i rukovanja mašinom, upoznajte sve komande.

### Управљаčka tabla

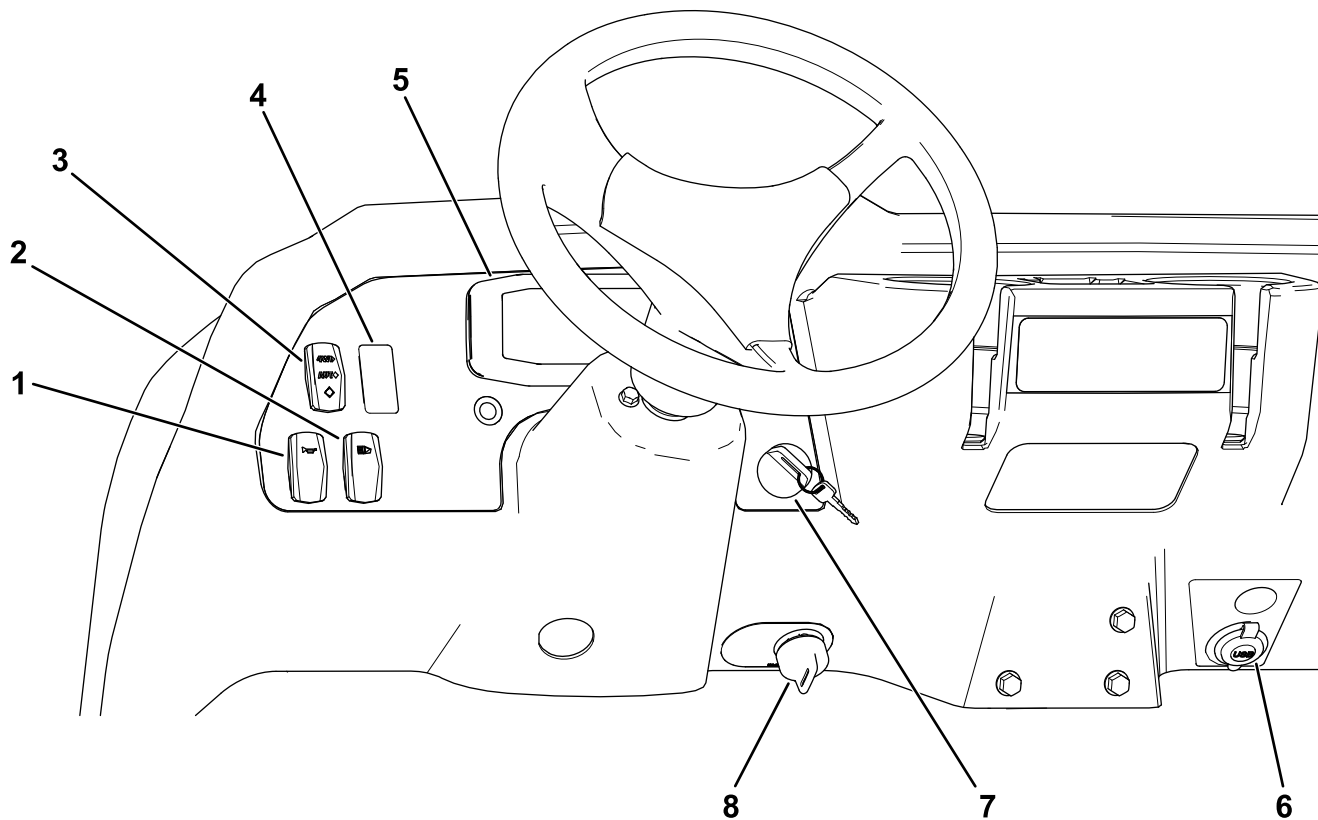

Слика 5

g381123

- |   |                       |
|---|-----------------------|
| 1. Prekidač za sirenu   | 5. Ekran              |
| 2. Prekidač za svetlo   | 6. Mesto za napajanje |
| 3. Prekidač za pogon na sva 4 točka (samo kod modela sa pogonom na sva 4 točka) | 7. Prekidač kontakta  |
| 4. Prekidač za hidrauliku sa jakom cirkulacijom (samo za TC modele)             | 8. Prekidač nadzora   |

## Ekran

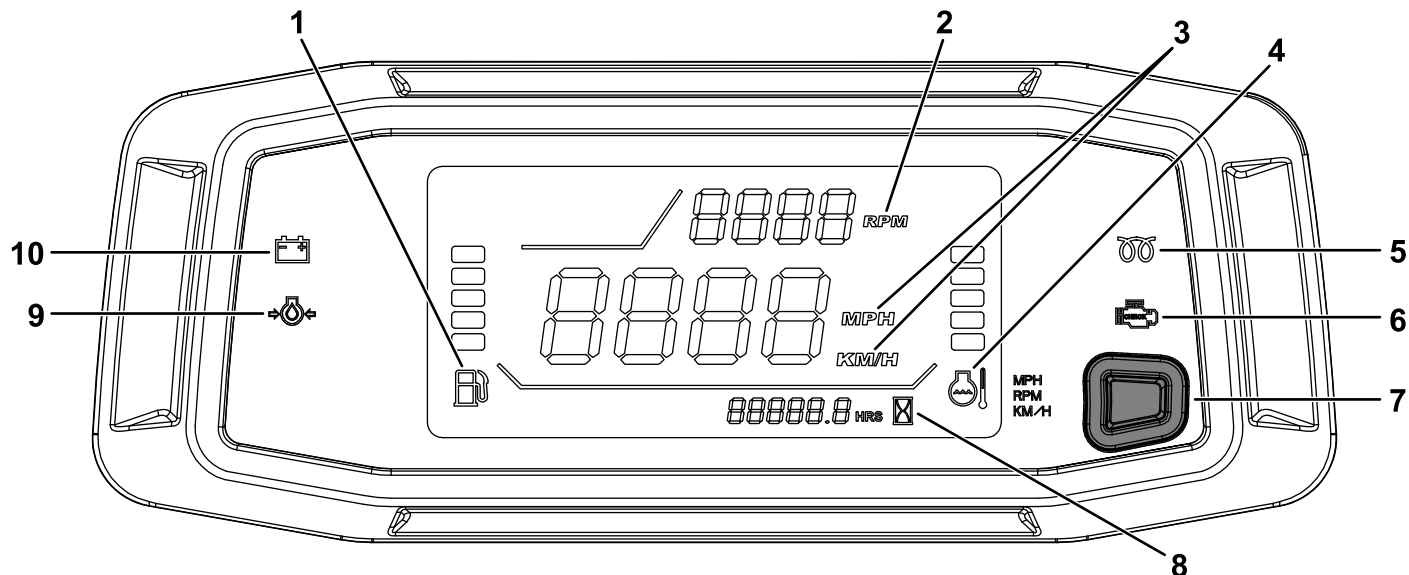

Слика 6

g347586

1. Uređaj za merenje nivoa goriva
2. Tahometar/brzina motora (o/min)
3. Brzinometar (km/h)
4. Uređaj za merenje temperature rashladne tečnosti i lampica
5. Indikator za grejač nafte (samo kod dizel mašina)
6. Indikator za proveru motora
7. Dugme za promenu mesta između tahometra i brzinometra/dugme za promenu brzinometra
8. Merač sati
9. Lampica za pritisak ulja
10. Indikator punjenja

## Папуčича gasa

Koristite papučicu gasa (Слика 7) kako biste menjali brzinu mašine kada je menjač u brzini. Pritiskanje papučice gasa povećava brzinu motora i brzinu vozila. Puštanje papučice gasa smanjuje brzinu motora i brzinu vozila.

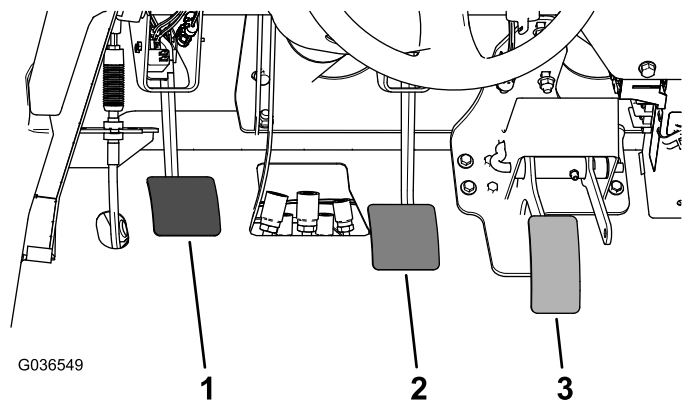

Слика 7

1. Папуčича за кваčило
2. Папуčича кочнице
3. Папуčича gasa

## Папуčича за кваčило

Morate pritisnuti papučicu za kvačilo do kraja (Слика 7) kako biste deaktivirali kvačilo kada pokrećete motor ili menjate brzine. Polako puštajte papučicu kada je menjač u brzini kako biste sprečili bespotrebno habanje menjača i drugih povezanih delova.

**Важно:** Nemojte opterećivati papučicu za kvačilo tokom rada. Папуčича за кваčило мора бити потпуно избаčена или ће кваčило исклизнути, што доводи до прегревања и хабања. Никада немојте заустављати маšину на узбрдици користећи папуčичу за кваčило. Може доћи до оштечења кваčила.

## Папуčича кочнице

Koristite papučicu kočnice da zaustavite ili usporite mašinu (Слика 7).

### ⚠ ПАЖЊА

Rad sa mašinom koja ima pohabane ili nepravilno podešene kočnice može dovesti do telesne povrede.

Ako se papučica kočnice pomera do 25 mm od poda, podesite ili popravite kočnice.

## Ručica menjača

Pritisnite papučicu za kvačilo do kraja i pomerite ručicu menjača (Слика 8) u željenu brzinu. Šema brzina je prikazana ispod.

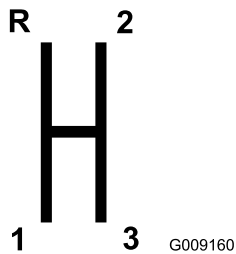

Слика 8

g009160

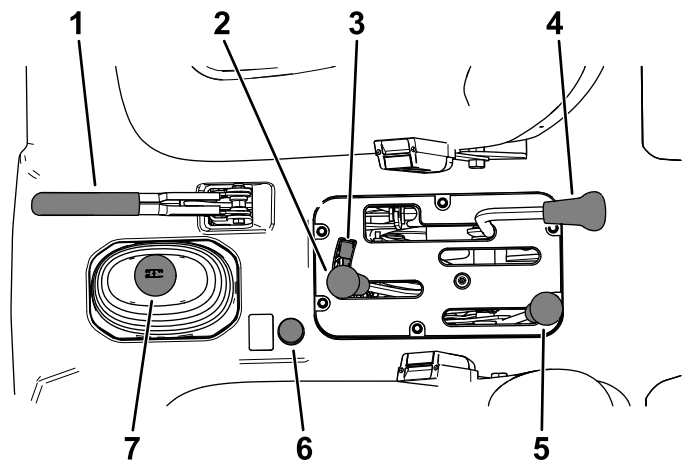

Слика 9

g350294

**Важно:** Nemojte prebacivati menjač-diferencijal u UNAZAD ili UNAPRED osim ako mašina ne stoji; u suprotnom, možete oštetiti menjač-diferencijal.

### ▲ ПАЖЊА

Smanjivanje brzine sa prevelike brzine može dovesti do proklizavanja zadnjih točkova, što vodi gubitku kontrole nad mašinom kao i oštećenju kvačila i/ili menjača.

Menjajte brzine polako kako biste izbegli struganje zupčanika.

## Diferencijalna blokada

Diferencijalna blokada (Слика 9) omogućava da se zadnja osovina blokira zbog povećane vuče. Možete aktivirati diferencijalnu blokadu kada je mašina u pokretu.

Pomerite ručicu napred i nadesno kako biste aktivirali blokadu.

**Напомена:** Potrebno je kretanje mašine i lagani zaokret kako bi se aktivirala ili deaktivirala diferencijalna blokada.

### ▲ ПАЖЊА

Zakretanje sa diferencijalnom blokadom može dovesti do gubitka kontrole mašine.

Nemojte upravljati mašinom sa uključenom diferencijalnom blokadom kada pravite oštre zaokrete ili pri velikim brzinama; pogledajte [Podešavanje sajle za diferencijalnu blokadu \(страна 50\)](#).

1. Ručica parkirne kočnice
2. Hidraulični podizač tovarnog prostora
3. Blokada hidrauličnog podizača
4. Diferencijalna blokada
5. Menjač za povećavanje i smanjivanje brzine
6. Dugme za pogon na sva 4 točka (samo kod modela sa pogonom na sva 4 točka)
7. Ručica menjača

## Ručica parkirne kočnice

Kada god zaustavite motor, aktivirajte parkirnu kočnicu (Слика 9) da biste sprečili slučajno pomeranje mašine.

- Da biste aktivirali parkirnu kočnicu, povucite ručicu parkirne kočnice.
- Da biste deaktivirali parkirnu kočnicu, spustite ručicu parkirne kočnice.

**Напомена:** Deaktivirajte parkirnu kočnicu pre pomeranja mašine.

Ako parkirate mašinu na nekom nagibu, aktivirajte parkirnu kočnicu, prebacite menjač u PRVU brzinu kada ste na uzbrdici ili RIKVERC kada ste na nizbrdici i stavite klinove na donjoj strani točkova.

## Poluga hidrauličnog podizača

Hidraulični podizač podiže i spušta tovarni prostor. Pomerite ga unazad da podignete tovarni prostor i napred da ga spustite (Слика 9).

**Важно:** Kada spuštate tovarni prostor, držite polugu u položaju unapred u trajanju od 1 do 2 sekunde nakon što tovarni prostor dodirne ram kako bi se osiguralo da je u spušenom položaju. Nemojte zadržavati hidraulični podizač u podignutom ili spušenom položaju duže od 5 sekundi, kada cilindri dođu do kraja svog kretanja.

## Blokada hidrauličnog podizača

Blokada hidrauličnog podizača obezbeđuje polugu podizača tako da hidraulični cilindri ne rade kada mašina nije opremljena sa tovarnim prostorom (Слика 9). Ona takođe blokira polugu podizača u položaju АКТИВАН kada se hidraulika koristi za dodatke.

## Menjač za povećavanje i smanjivanje brzine

Menjač za povećavanje i smanjivanje brzine dodaje 3 dodatne brzine za preciznu kontrolu brzine (Слика 9):

- Morate u potpunosti zaustaviti vozilo pre nego što menjate brzinu između VELIKA i MALA.
- Menjajte samo na ravnom tlu.
- Pritisnite papučicu za kvačilo do kraja.
- Pomerite ručicu do kraja unapred za VELIKA i do kraja unazad za MALA.

**VELIKA brzina-** Za veće brzine vožnje na ravnim, suvim površinama sa malim opterećenjem.

**MALA brzina-** Za male brzine vožnje. Koristite ove brzine kada su potrebne snaga ili kontrola veće od uobičajene. Na primer, veliki usponi, težak teren, veliko opterećenje, mala brzina, ali veća brzina motora (prskanje).

**Важно:** Postoji i pozicija između VELIKA i MALA u kojoj menjač-diferencijal nije ni u jednom položaju. Nemojte koristiti ovu poziciju kao NEUTRALNU poziciju jer bi mašina mogla da se neočekivano pomeri ako se udari ručica ovog menjača za povećavanje i smanjivanje brzine, a ručica menjača brzine je u brzini.

## Dugme za pogon na sva 4 točka

Samo kod modela na pogon za sva 4 točka

Kako biste ručno aktivirali pogon na 4 točka, pritisnite i držite dugme 4WD (Слика 9) na centralnoj konzoli dok je vozilo u pokretu i pogon na 4 točka se aktivira.

## Prekidač kontakta

Koristite prekidač kontakta (Слика 5) da pokrenete ili zaustavite mašinu.

Prekidač kontakta ima 3 položaja: ISKLJUČENO, UKLJUČENO i ПОКРЕНИ. Okrenite prekidač kontakta u smeru kazaljke u položaj ПОКРЕНИ kako biste aktivirali motor starter. Pustite prekidač kada se motor pokrene. Prekidač kontakta se automatski pomera u položaj UKLJUČENO.

Da zaustavite motor, okrenite prekidač kontakta suprotno kazaljki u položaj ISKLJUČENO.

## Prekidač nadzora

Pomerite prekidač nadzora (Слика 5) u položaj СПОРО i uklonite ključ. Prekidač nadzora ograničava brzinu motora na 2200 o/min kada je mašina u trećoj brzini na VELIKOJ brzini, što ograničava maksimalnu brzinu na 21 km/h.

## Merač sati

Brojač radnih sati (Слика 6) pokazuje ukupan broj radnih sati mašine.

Brojač radnih sati počinje sa radom kada god se prekidač kontakta okrene u položaj UKLJUČENO a brzina motora (o/min) je iznad 500 o/min svakih 6 minuta.

## Prekidač za blokadu treće brzine u poziciji Velika

Pomerite prekidač za blokadu treće brzine u poziciji Velika (Слика 5) na СПОРО i uklonite ključ kako biste sprečili korišćenje treće brzine u VELIKOJ brzini. Motor se zaustavlja ako se ručica menjača pomeri u treću brzinu kada je u VELIKOJ brzini.

**Напомена:** Ključ se može ukloniti u bilo kom položaju.

## Prekidač za svetlo

Pritisnite prekidač za svetlo (Слика 5) da uključite ili isključite prednja svetla.

## Lampica za pritisak ulja

Lampica za pritisak ulja (Слика 6) svetli ako pritisak ulja u motoru padne ispod bezbednog nivoa dok motor radi.

**Важно:** Ako lampica treperi ili ostaje uključena, zaustavite mašinu, zaustavite motor i proverite nivo ulja. Ako je nivo ulja mali, ali se dodavanjem ulja lampica ne gasi kada se motor pokrene, odmah zaustavite motor i kontaktirajte ovlašćenog servisera za pomoć.

Proverite rad signalnih lampica za upozorenje na sledeći način:

1. Aktivirajte parkirnu kočnicu.
2. Okrenite prekidač kontakta na položaj UKLJUČENO/PREDZAGREVANJE, ali nemojte pokretati motor.

**Напомена:** Lampica za pritisak ulja treba da sija crveno. Ako lampica ne radi, ili je pregorela ili postoji kvar u sistemu koji morate popraviti.

**Напомена:** Ако је мотор само заустављен, може бити потребно 1 до 2 минута да се светло појави.

## Lampica za grejač nafte

Lampica za grejač nafte (Слика 6) светли црвено када се грејаč активира.

**Важно:** Lampica za grejač nafte се укључује додатних 15 секунди када се прекидач врати у положај ПОКРЕНИ.

## Уређај за мерење температуре rashladne течности i lampica

Уређај за мерење температуре rashladne течности i lampica региструје температуру rashladne течности у мотору i ради само када је прекидач контакта у УКЛУЖЕНО положају (Слика 6).

Ако се мотор прегреје, треperi 5 стубица за rashladnu течност.

## Индикатор пуњења

Индикатор пуњења светли када се испразни акумулатор. Ако светли током рада, зауставите машину, зауставите мотор i проверите могуће узроке, као што је kaiš алтернатора (Слика 6).

**Важно:** Ако је kaiš алтернатора олабављен или је пукао, немојте радити са машином док не завршите podešavanje или поправку. Ако не поштујете ову меру опреза, може доћи до оштечења мотора.

Проверите рад сигналних lampica за упозорење на следећи начин:

- Активирајте паркирну коčницу.
- Окрените прекидач контакта на положај УКЛУЖЕНО/PREDZAGREVANJE, али немојте покретати мотор. Температура rashladne течности, индикатор пуњења i lampica за притисак улја треба да светле. Ако било која lampica не ради, или је прегорела или постоји квар у систему који морате поправити.

## Уређај за мерење нивоа горива

Уређај за мерење нивоа горива показује количину горива у резервоару. Он даје приказ само када је прекидач контакта у УКЛУЖЕНО положају (Слика 6).

Један стубиц приказује мали ниво горива, а 1 стубиц који треperi приказује да је резервоар горива скоро празан.

## Прекидач за погон на сва 4 тоčka

### Самo код модела на погон за сва 4 тоčka

Када је 4WD (погон на сва 4 тоčka) (Слика 5) укључен, машина аутоматски активира погон на сва 4 тоčka ако сензор открије да се задњи тоčkovi окрећу без отпора о тло („šлајфују“). Када је погон на сва 4 тоčka активан, lampica за 4WD прекидач се укључује.

4WD ради само у смеру напред у AUTO (аутоматском) режиму. Ако погон на сва 4 тоčka желите у UNAZAD („rikverc“), притисните дугме 4WD.

## Прекидач за хидраулику са јаком циркулацијом

### Самo за TC моделе

Окрените прекидач како бисте активирали хидраулику са јаком циркулацијом (Слика 5).

## Прекидач за сирену

Прекидач за сирену се налази на управљачкој табли (Слика 5). Притисните прекидач за сирену за свирање сирене.

## Тахометар

Тахометар показује брзину мотора (Слика 6).

**Напомена:** 3300 о/min је пожељна брзина мотора за PTO рад од 540 о/min.

## Брзинометар

Брзинометар региструје брзину машине на тлу (Слика 6).

## Дугме за промену места између тахометра i брзинометра/дугме за промену брзинометра

Притисните, задржите i пустите дугме (Слика 6) између 0 i 3 секунде како бисте променили места тахометра i брзинометра.

Притисните, задржите i пустите дугме (Слика 6) између 3 i 10 секунди како бисте променили брзинометар са mph на km/h.

## Место за напajање

Користите место за напajање (Слика 5) за напajање електричних прикључака од 12 V.

## Rukohvat za putnike

Rukohvat za putnike se nalazi na instrument tabli (Слика 10).

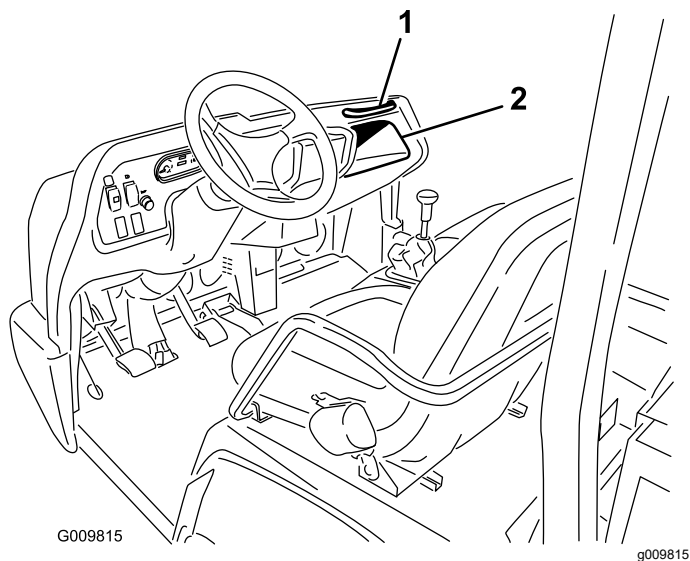

Слика 10

1. Rukohvat za putnike
2. Kasetа

## Ručica za podešavanje sedišta

Možete podesiti sedišta napred i nazad radi vašeg komforа (Слика 11).

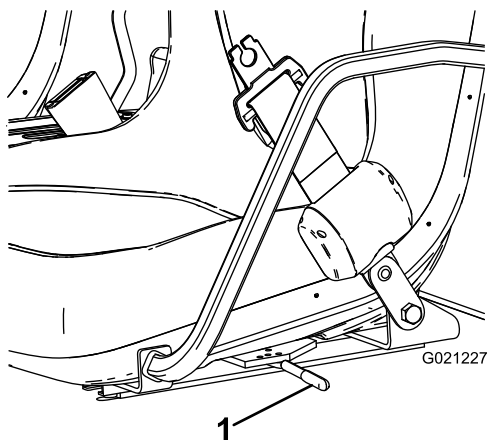

Слика 11

1. Ručica za podešavanje sedišta

# Спецификације

**Напомена:** Спецификације и дизајн могу да се промене без најаве.

Укупна ширина	160 cm
Укупна дужина	Без товарног простора: 326 cm Са комплетним товарним простором: 331 cm Са 2/3 товарног простора код монтаже позади: 346 cm
Основа тежина (сува)	Модел 07385: 887 kg Модел 07385TC: 924 kg Модел 07387: 914 kg Модел 07387TC: 951 kg
Номинални капацитет (обухвата оператора од 91 kg, путника од 91 kg и додаток под оптерећењем)	Модел 07385: 1471 kg Модел 07385TC: 1435 kg Модел 07387: 1445 kg Модел 07387TC: 1408 kg
Максимална бруто тежина возила (GVW)	2359 kg
Капацитет вуће	Тежина rude: 272 kg Максимална тежина приколце: 1587 kg
Клиренс од тла	18 cm без оптерећења
Основа тоčkova	118 cm
Газиште тоčkova (од осе до осе)	Предњи: 117 cm Задњи: 121 cm
Висина	191 cm до врха заштитне шипке

## Додатна опрема/прикључци

Ради побољшања и проширења могућности машине, доступан је избор додатне опреме и прикључака које је одобрила компанија Toro и који се могу користити са машином. Listu одobrene додатне опреме и прикључака затражите од овлашћеног сервисера или дистрибутера компаније Toro, односно посетите [www.Toro.com](http://www.Toro.com).

Да бисте обезбедили оптималне перформансе и продужетак безбедносне сертификације машине, користите само оригиналне замenske делове и додатну опрему компаније Toro. Zamenski делови и додатна опрема других произвођача могу бити опасни и, ако се користе, може доћи до поништавања гаранције за производ.

# Рад

## Пре рада

## Bezbednost pre korišćenja

### Opšta bezbednost

- Nikada nemojte dozvoliti deci ili osobama koje nisu obučene ili fizički sposobne da bezbedno upravljaju ili servisiraju mašinu. Lokalnim propisima se može ograničiti starost operatera. Vlasnik je odgovoran za obuku svih operatera i mehaničara.
- Upoznajte se sa bezbednim korišćenjem opreme, komandama operatera i bezbednosnim znacima.
- Pre nego što napustite položaj operatera, zaustavite mašinu, uklonite ključ i sačekajte da prestane svako kretanje. Pre podešavanja, servisiranja, čišćenja ili odlaganja mašine, sačekajte da se ohladi.
- Naučite kako da brzo zaustavite i isključite mašinu.
- Proverite da nema više osoba (vi i vaš putnik(ci)) od broja rukohvata kojima je opremljena mašina.
- Proverite da su svi bezbednosni uređaji i nalepnice na svom mestu. Popravite ili zamenite sve bezbednosne uređaje i zamenite sve nečitke ili nalepnice koje nedostaju. Nemojte koristiti mašinu ako ih nema i ako ne funkcionišu pravilno.

### Bezbednost za gorivo

- Budite veoma pažljivi kada postupate sa gorivom. Zapaljivo je i njegova isparenja su eksplozivna.
- Ugasite sve cigarete, cigare, lule i druge izvore paljenja.
- Koristite samo odobrenu posudu za gorivo.
- Nemojte uklanjati poklopac za gorivo ili sipati gorivo u rezervoar dok motor radi ili je vruć.
- Nemojte sipati ili ispuštati gorivo u zatvorenom prostoru.
- Nemojte skladištiti mašinu ili posudu za gorivo na mestu na kom ima otvorenog plamena, varnica ili pomoćni plamenik, kao npr. na kotlu za grejanje vode ili na drugim aparatima.
- Ako prospete gorivo, nemojte pokušavati da pokrenete motor; izbegavajte stvaranje bilo kog izvora paljenja dok isparenja goriva ne nestanu.

## Sprovođenje dnevnog održavanja

**Интервал сервиса:** Пре сваке употребе или свакодневно

Svagog dana pre pokretanja mašine obavite procedure pri svakom korišćenju / svakodnevne procedure navedene u [Одржавање \(страна 33\)](#).

# Provera pritiska u pneumaticima

Интервал сервиса: Пре сваке употребе или свакодневно

Спецификација притиска у предњим pneumaticима: 2,20 бара

Спецификација притиска у задњим pneumaticима: 1,24 бара

**Важно:** Често проверавајте притисак у pneumaticима како бисте обезбедили правилно надување. Ако се pneumaticи не надувају до доброг притиска, pneumaticи ће прерано бити поhabани и могу довести до vezivanja pogona на сва 4 точка.

Слика 12 приказује пример habanja pneumatica до кога је дошло nedovoljnim надувањем.

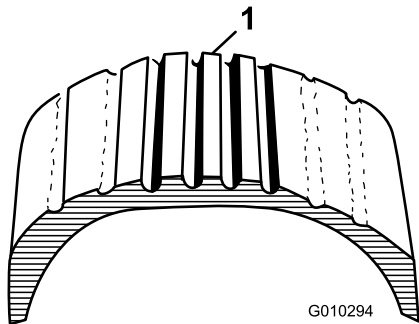

Слика 12

1. Nedovoljno naduvan pneumatik

Слика 13 приказује пример habanja pneumatica до кога је дошло preteranim надувањем.

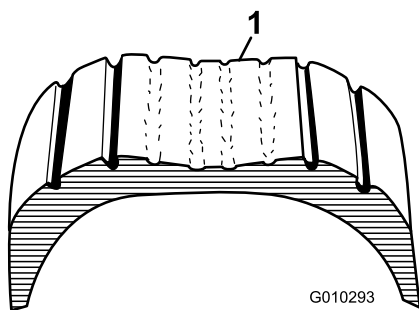

Слика 13

1. Previše naduvan pneumatik

# Dodavanje goriva

Koristite samo čist, svež dizel ili biodizel sa niskim (<500 mg/l) ili ultraniskim (<15 mg/l) sadržajem sumpora. Minimalan vrednost cetana treba da bude 40. Kupujte gorivo u količinama koje se mogu iskoristiti u roku od 180 dana kako biste obezbedili da gorivo bude sveže.

- Koristite letnje dizel gorivo (br. 2-D) na temperaturama iznad  $-7^{\circ}\text{C}$  i zimsko (br. 1-D ili br. 1-D/2-D mešavinu) ispod te temperature.
- Korišćenje zimskog dizel goriva na nižim temperaturama obezbeđuje nižu tačku paljenja i karakteristike za hladan protok, što olakšava pokretanje i smanjuje začepljenje filtera za gorivo.

**Напомена:** Korišćenje letnjeg dizel goriva на температури изнад  $-7^{\circ}\text{C}$  доприноси дуžем животу пумпе за гориво и повећаној снази у поређењу са зимским дизел горивом.

**Важно:** Nemojte koristiti kerozin ili benzin umesto dizel goriva. Ako ne poštujete ovu meru opreza, doći će do oštećenja motora.

# Korišćenje biodizel goriva

Ova mašina takođe može da koristi mešavinu biodizel goriva do B20 (20% biodizela, 80% naftnog dizela). Deo naftnog dizela treba da čini nizak ili ultranizak sadržaj sumpora. Pogledajte sledeće mere opreza:

- Deo biodizel goriva mora zadovoljiti specifikaciju iz ASTM D6751 ili EN14214.
- Sastav mešavine goriva mora zadovoljiti ASTM D975 ili EN590.
- Ofarbane površine mogu biti oštećene biodizel mešavinom.
- Po hladnom vremenu koristite B5 (sadržaj biodizela 5%) ili mešavine sa manjom količinom.
- Posmatrajte zaptivače, creva, zaptivke u kontaktu sa gorivom jer mogu degradirati tokom vremena.
- Може се очекивати запушење filtera за гориво неко време након преласка на biodizel mešavine.
- Obratite se vašem distributeru за више информација о biodizelu.

# Točenje goriva u rezervoar

Капацитет резервоара за гориво: 22 l.

1. Očistite površinu oko čepa за резервоар.
2. Skinite čep резервоара за гориво (Слика 14).

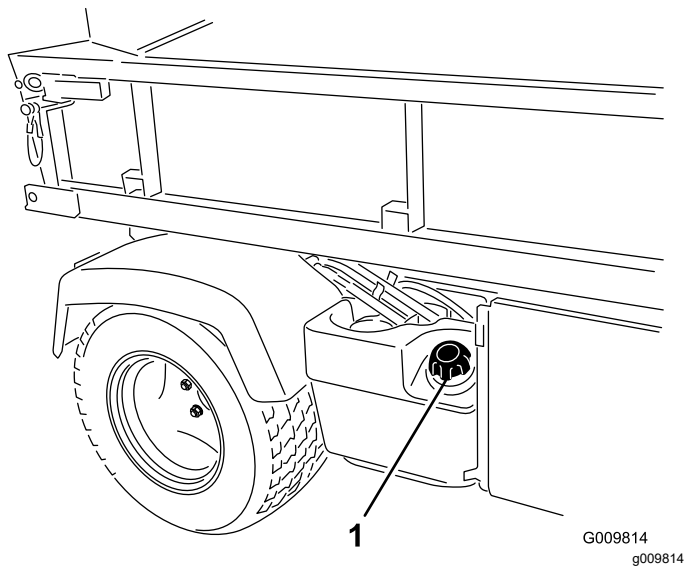

Слика 14

1. Čep rezervoara za gorivo

3. Napunite rezervoar nešto malo ispod vrha rezervoara, (donji deo grla otvora za punjenje), a zatim stavite čep.

**Напомена: Немојте препунити резервоар са горивом.**

4. Обришите сво просуто гориво како бисте спречили опасност од пожара.

## Коčenje u novoj mašini

**Интервал сервиса:** Након првих 100 сати—Примените смернице за коčenje u novoj mašini.

Sprovedite sledeće kako biste obezbedili pravilan učinak mašine:

- Proverite da li su kočnice „ispolirane“; pogledajte [4 „Poliranje“ kočnica \(strana 13\)](#).
- Redovno proveravajte nivo tečnosti i ulja u motoru. Budite uvek pripravnici na znake da se mašina ili njene komponente ne pregreju.
- Nakon pokretanja hladnog motora, neka se zagreje oko 15 sekundi pre korišćenja mašine.

**Напомена:** Pustite motor neka se duže zagreva kada radite na niskim temperaturama.

- Menjajte brzinu mašine tokom rada. Izbegavajte brza pokretanja i brza zaustavljanja.
- Nije potrebno ulje za početnu razradu motora. Originalno motorno ulje je iste vrste koja je navedena za redovnu zamenu ulja.
- Pogledajte [Одржавање \(strana 33\)](#) za bilo koje posebne provere u kratkom vremenu.

## Provera sistema bezbednosne blokade

**Интервал сервиса:** Пре сваке употребе или свакодневно

Svrha sistema bezbednosne blokade je da spreči motor da se pokrene i krene, ako nije pritisnuto kvačilo.

### ⚠ ПАЗИЋА

**Ako su prekidači bezbednosne blokade isključeni ili oštećeni, mašina može neočekivano da se aktivira i izazove telesnu povredu.**

- **Nemojte vršiti neovlašćene izmene na prekidačima bezbednosne blokade.**
- **Svakodnevno proveravajte ispravnost prekidača za bezbednosno blokiranje i pre korišćenja mašine zamenite svaki prekidač koji je oštećen.**

**Напомена:** Pogledajte prilog *Uputstvo za operatera* za postupke provere dodatnog sistema blokade.

## Provera prekidača za blokadu kvačila

1. Sedite na mesto operatera i aktivirajte parkirnu kočnicu.
2. Pomerite ručicu menjača na položaj NEUTRALNO.

**Напомена:** Motor se ne pokreće ako je ručica hidrauličnog podizača blokirana u položaju napred.

3. Bez pritiskanja papučice kvačila, okrenite prekidač kontakta u smeru kazaljki u položaj POKRENI.

**Напомена:** Ako se motor pokrene i krene, postoji kvar u sistemu blokade koji morate popraviti pre rada sa mašinom.

## Provera prekidača za bezbednosnu blokadu ručice hidrauličnog podizača

1. Sedite na mesto operatera i aktivirajte parkirnu kočnicu.
2. Pomerite ručicu menjača na položaj NEUTRALNO i proverite da li je ručica hidrauličnog podizača u centralnom položaju.

3. Pritisnite papučicu za kvačilo.
4. Pomerite ručicu hidrauličnog podizača napred i okrenite prekidač kontakta u položaj POKRETANJE.

**Напомена:** Ako se motor pokrene i krene, postoji kvar u sistemu blokade koji morate popraviti pre rada sa mašinom.

## Током рада

### Bezbednost tokom rada

#### Opšta bezbednost

- Vlasnik/operator može da spreči i odgovoran je za nezgode koje mogu dovesti do telesne povrede ili materijalne štete.
- Putnici treba da sede samo u za to određenim sedištim. Nemojte voziti nikoga u teretnom prostoru. Neka posmatrači i deca budu van radnog prostora.
- Nosite odgovarajuću odeću, uključujući zaštitu za oči; dugačke pantalone; i izdržljivu neklizajuću obuću; i zaštitu za uši. Zavežite dugu kosu i nemojte nositi odeću ili nakit koji vise.
- Budite maksimalno fokusirani dok radite na mašini. Nemojte se baviti nikakvim drugim aktivnostima koje odvlače pažnju; u suprotnom može doći do povrede ili oštećenja imovine.
- Nemojte upravljati mašinom ako ste bolesni, umorni ili pod uticajem alkohola ili droga.
- Mašinom upravljajte samo na otvorenom ili u dobro provetrenom prostoru.
- Nemojte prekoračivati maksimalnu bruto težinu (GVW) mašine.
- Budite veoma oprezni prilikom upravljanja, kočenja ili okretanja mašine sa teškim teretom u tovarnom prostoru.
- Prevoz prevelikih tereta u tovarnom prostoru umanjuje stabilnost mašine. Nemojte prekoračivati kapacitet nosivosti tovarnog prostora.
- Prevoz materijala koji ne može da se veže za mašinu nepovoljno utiče na upravljanje, kočenje i stabilnost mašine. Kada prevozite materijal koji ne može da se veže za mašinu, budite oprezni kada upravljate ili kočite.
- Prevozite manje tereta i smanjite brzinu mašine kada radite na grubom, neravnom terenu i blizu ivičnjaka, rupa i drugih iznenadnih promena terena. Teret može da se pomeri dovodeći do nestabilnosti mašine.
- Pre nego što pokrenete mašinu, proverite da je menjač u neutralnom položaju, da je aktivirana parkirna kočnica i da ste u radnom položaju.
- Vi i vaši putnici treba da sedite kada god se mašina kreće. Držite ruke na volanu; putnici bi trebalo da koriste obezbeđene rukohvate. Neka vam ruke i noge budu u okviru karoserije mašine u svakom trenutku.
- Rukujte mašinom samo u uslovima dobre vidljivosti. Pazite na rupe, kolotrage, izbočine, kamenje ili druge skrivene objekte. Neravan teren može da prevrne mašinu. Visoka trava može da sakriva prepreke. Budite pažljivi kada prilazite slepim uglovima, žbunju, drveću ili drugim predmetima koji mogu da vam zaklone pogled.
- Nemojte voziti mašinu blizu spusta, kanala ili nasipa. Mašina bi mogla iznenada da se prevrne ako točak sklizne preko ivice ili ako se ivica uruši.
- Uvek pazite i izbegavajte spuštene objekte kao što su grane drveća, dovratnike, nadzemne prolaze, itd.
- Pogledajte iza i dole pre nego što krenete unazad sa mašinom kako biste bili sigurni da je staza čista.
- Kada koristite mašinu na javnim putevima, poštujujte sve saobraćajne propise i koristite dodatne priključke koji mogu biti potrebni prema zakonu, kao što su svetla, pokazivači pravca, znak za sporo vozilo i ostali prema potrebi.
- Ako mašina ikada nenormalno vibrira, zaustavite je i zaustavite motor odmah, sačekajte da se svako kretanje zaustavi i proverite ima li oštećenja. Popravite sva oštećenja na mašini pre povratka na rad.
- Može biti potrebno više vremena da se mašina zaustavi na vlažnim nego na suvim površinama. Kako biste osušili vlažne kočnice, vozite polako na ravnoj površini uz lagano pritiskanje papučice kočnice.
- Upravljanje mašinom pri velikim brzinama, a zatim brzo zaustavljanje može dovesti do blokade zadnjih točkova što ugrožava vašu kontrolu nad mašinom.
- Nemojte dodirivati motor, menjač, prigušnicu ili cev prigušnice dok motor radi, ili ubrzo nakon zaustavljanja motora jer ove površine mogu biti toliko tople da dovedu do opekotina.
- Ne ostavljajte bez nadzora mašinu koja radi.
- Pre nego što napustite položaj operatera, uradite sledeće:
  - Parkirajte mašinu na ravnoj površini.
  - Pomerite menjač na položaj NEUTRALNO.
  - Aktivirajte parkirnu kočnicu.

- Spustite tovarni prostor.
- Isključite mašinu i uklonite ključ.
- Sačekajte da se sva kretanja zaustave.
- Nemojte rukovati mašinom kada postoji rizik od grmljavine.
- Koristite samo onu dodatnu opremu i priključke koje je odobrila kompanija Toro®.

## Bezbednost sistema za zaštitu od prevrtanja

- Sistem za zaštitu od prevrtanja je sastavni bezbednosni uređaj.
- **Nemojte** uklanjati sistem za zaštitu od prevrtanja iz mašine.
- Uvek vežite pojas; proverite da je pričvršćen i da ga možete brzo odvezati u slučaju hitnosti.
- Pažljivo proverite zaklone iznad glave i nemojte ih dodirivati.
- Održavajte sistem za zaštitu od prevrtanja da bude u bezbednom radnom stanju tako što ćete periodično detaljno proveravati da li ima oštećenja i održavati montažne učvršćivače dotegnutim.
- Zamenite oštećene komponente sistema za zaštitu od prevrtanja. Nemojte ih popravljati ili prepravljati.

## Bezbednost na nagibu

Nagibi su glavni faktor povezan sa gubitkom kontrole i nezgodama sa prevrtanjem, što može dovesti do teške povrede ili smrtnog ishoda.

- Istražite lokaciju kako biste ustanovili koji nagibi su bezbedni za rad mašine i utvrdite svoje sopstvene procedure i pravila za rad na tim nagibima. Ovu istragu uvek sprovedite koristeći zdrav razum i dobro rasuđivanje.
- Ako se osećate nelagodno da upravljate mašinom na nagibu, nemojte to raditi.
- Neka sva kretanja na nagibima budu spora i postepena. Nemojte naglo menjati brzinu ili smer mašine.
- Izbegavajte da radite sa mašinom na vlažnom terenu. Pneumatici mogu izgubiti vuču. Prevrtanje se može javiti pre nego što pneumatici izgube vuču.
- Krećite se pravo uz i niz nagib.
- Ako počnete da gubite moment dok se penjete uz nagib, postepeno aktivirajte kočnice i polako vratite unazad mašinu pravo niz nagib.
- Okretanje za vreme kretanja uz ili niz nagib može biti opasno. Ako morate da se okrenete na nagibu, uradite to polako i pažljivo.

- Velika opterećenja utiču na stabilnost na nagibu. Prevozite manje tereta i smanjite brzinu kada radite na nagibu ili ako teret ima visok centar gravitacije. Obezbedite teret uz tovarni prostor mašine kako biste sprečili pomeranje tereta. Obratite dodatnu pažnju kada vučete teret koji lako kliza (npr. tečnosti, kamenje, pesak, itd).
- Izbegavajte pokretanje, zaustavljanje ili okretanje mašine na nagibima, naročito sa teretom. Za zaustavljanje dok silazite niz nagib je potrebno više vremena nego na ravnom. Ako morate da zaustavite mašinu, izbegavajte nagle promene brzine koje mogu dovesti do toga da se mašina nagne ili prevrne. Nemojte naglo kočiti prilikom kotrljanja unazad jer ovo može dovesti do prevrtanja mašine.

## Bezbednost prilikom utovara i istovara

- Nemojte prekoračivati neto težinu vozila (GVW) mašine kada rukujete sa njom sa teretom u tovarnom prostoru i/ili vučete prikolicu; pogledajte [Спецификације \(страна 20\)](#).
- Rasporedite ravnomerno teret u tovarnom prostoru kako biste poboljšali stabilnost i kontrolu nad mašinom.
- Pre istovara, proverite da nema nikoga iza mašine.
- Nemojte istovarati napunjen tovarni prostor dok je mašina bočno na nagibu. Promena u raspodeljenosti težine može dovesti do prevrtanja mašine.

## Rukovanje sa tovarnim prostorom

### Podizanje tovarnog prostora

#### **▲ УПОЗОРЕЊЕ**

**Podignut tovarni prostor može pasti i povrediti osobe koje rade ispod njega.**

- **Uvek koristite potpurnu šipku da drži tovarni prostor pre nego što krenete da radite ispod njega.**
- **Uklonite sav teret iz prostora pre podizanja.**

## ▲ УПОЗОРЕЊЕ

Vožnja mašine sa podignutim tovarnim prostorom bi mogla da dovede do lakšeg naginjanja i prevrtanja. Mogli biste oštetiti strukturu tovarnog prostora ako radite sa mašinom dok je tovarni prostor podignut.

- Rukujte mašinom kada je tovarni prostor spušten.
- Nakon pražnjenja tovarnog prostora, spustite ga.

## ▲ ПАЖЊА

Ako je teret koncentrisan u blizini zadnjeg dela tovarnog prostora kada oslobodite reze, tovarni prostor može neočekivano da se otvori i da povredi vas i posmatrača.

- Ukoliko je moguće, smestite teret u centralni deo tovarnog prostora.
- Neka tovarni prostor bude spušten i proverite da se niko ne naginje nad njim ili stoji iza njega kada oslobađate reze.
- Sklonite sav tovar iz tovarnog prostora pre podizanja prostora kako biste servisirali mašinu.

Povucite ručicu unazad da podignete tovarni prostor (Слика 15).

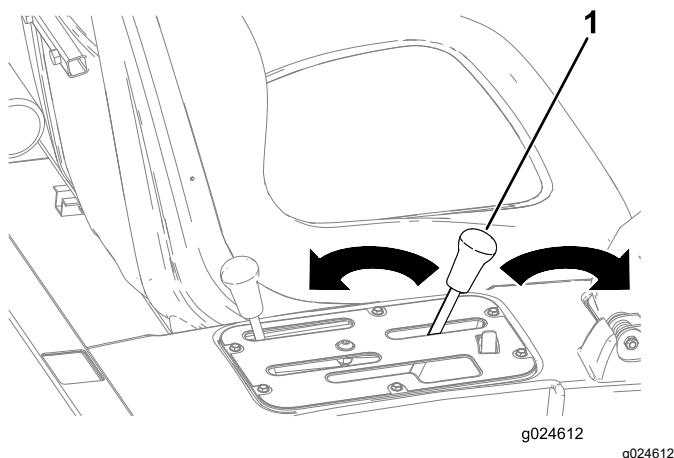

Слика 15

1. Ručica za tovarni prostor

## Spuštanje tovarnog prostora

### ▲ УПОЗОРЕЊЕ

Težina prostora može biti velika. Šake ili drugi delovi tela mogu biti ugnječeni.

Držite šake i druge delove tela podalje kada spuštate tovarni prostor.

Pomerite ručicu unapred da spustite tovarni prostor (Слика 15).

## Otvaranje zadnje stranice

1. Proverite da je tovarni prostor spušten i da je stavljena reza.
2. Otvorite reze na levoj i desnoj strani tovarnog prostora i spustite zadnju stranicu (Слика 16).

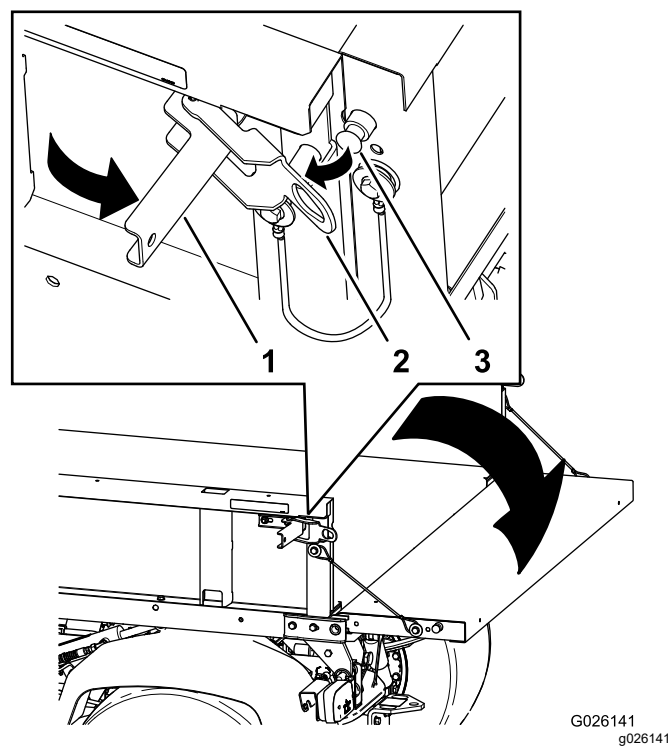

Слика 16

1. Ručica reze
2. Ulaz reze
3. Čivija reze

## Pokretanje motora

1. Sedite na mesto operatera i aktivirajte parkirnu kočnicu.
2. Deaktivirajte PTO i hidrauliku sa jakom cirkulacijom (ako je uključena u opremu) i pomerite ručnu ručicu prigušnice na položaj ISKLJUČENO (ako je uključena u opremu).
3. Pomerite ručicu menjača u položaj NEUTRALNO i pritisnite papučicu za kvačilo.

4. Proverite da li je ručica hidrauličnog podizača u centralnom položaju.
5. Držite stopalo van papučice gasa.
6. Okrenite prekidač kontakta u položaj UKLJUČENO.

**Напомена:** Kada se upali lampica za grejač nafte, motor je spreman za pokretanje.

7. Okrenite prekidač kontakta u položaj POKRETANJE.

**Напомена:** Odmah pustite ključ kada se motor pokrene i neka se vrati u položaj RADI.

**Напомена:** Indikator za grejač nafte se uključuje dodatnih 15 sekundi kada se prekidač vrati u položaj RADI.

**Напомена:** Nemojte pokretati starter motora duže od 10 sekundi u jednom pokušaju ili može doći do prevremenog kvara pokretača. Ako se motor ne pokrene nakon 10 sekundi, okrenite ključ u položaj ISKLJUČENO. Proverite kontrole i postupak za pokretanje, sačekajte dodatnih 10 sekundi i ponovite postupak pokretanja.

## Aktiviranje pogona na sva 4 točka

### Samo kod modela na pogon za sva 4 točka

Kako biste omogućili automatski pogon na sva 4 točka, pritisnite vrh preklopnog prekidača na položaj 4x4 AUTO (automatski) (Слика 17).

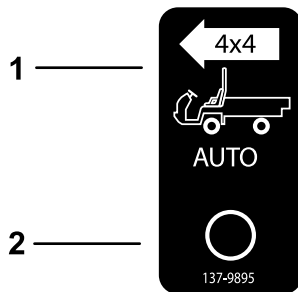

Слика 17

g227244

1. 4x4 automatsko aktiviranje – uključeno
2. 4x4 automatsko aktiviranje – isključeno

Kada je 4WD (pogon na sva 4 točka) uključen, mašina automatski aktivira pogon na sva 4 točka ako senzor otkrije da se zadnji točkovi okreću bez otpora o tlo („šlajfuju“). Kada je pogon na sva 4 točka aktiviran, lampica za 4WD prekidač se uključuje.

**Важно:** Kada je u pogonu unazad, mašina ne aktivira automatski pogon na sva 4 točka.

**Kada je u pogonu unazad, morate ručno da aktivirate pogon na sva 4 točka koristeći dugme 4WD.**

Kako biste ručno aktivirali pogon na 4 točka, pritisnite i držite dugme 4WD na centralnoj konzoli dok je vozilo u pokretu i pogon na 4 točka se aktivira.

**Напомена:** Pogon na sva 4 točka ostaje aktiviran sve dok držite dugme; prekidač 4WD ne mora biti u položaju AUTOMATSKI za ručnu aktivaciju pogona na sva 4 točka.

## Vožnja mašine

1. Deaktivirajte parkirnu kočnicu.
2. Pritisnite papučicu za kvačilo do kraja.
3. Prebacite ručicu menjača u prvu brzinu.
4. Polako puštajte papučicu za kvačilo pritiskajući papučicu gasa.
5. Kada mašina dobije dovoljno ubrzanja, sklonite stopalo sa papučice gasa, pritisnite papučicu za kvačilo do kraja, prebacite menjač u narednu brzinu i puštajte papučicu za kvačilo pritiskajući papučicu gasa.
6. Ponavljajte proceduru dok se ne postigne željena brzina.

**Важно:** Uvek zaustavite mašinu pre prebacivanja u pogon unazad iz brzine za kretanje unapred ili u brzinu za kretanje unapred iz pogona unazad.

**Напомена:** Izbegavajte da motor ne radi duži vremenski period.

Koristite tabelu ispod kako biste odredili brzinu mašine na 3600 o/min.

Brzina	Stepen	Odnos	Brzina (km/h)	Brzina (m/h)
1	L	82,83 : 1	4,7	2,9
2	L	54,52 : 1	7,2	4,5
3	L	31,56 : 1	12,5	7,7
1	H	32,31 : 1	12,2	7,6
2	H	21,27 : 1	18,5	11,5
3	H	12,31 : 1	31,9	19,8
R	L	86,94 : 1	4,5	2,8
R	H	33,91 : 1	11,6	7,1

**Важно:** Nemojte pokušavati da gurate ili vučete mašinu da bi se pokrenula. Moglo bi doći do oštećenja pogonskog mehanizma.

## Zaustavljanje mašine

Da biste zaustavili mašinu, sklonite stopalo sa papučice gasa i pritisnite kočnicu.

## Zaustavljanje motora

1. Parkirajte mašinu na ravnoj površini.
2. Aktivirajte parkirnu kočnicu.
3. Okrenite prekidač kontakta u položaj ISKLJUČENO i uklonite ključ.

## Korišćenje diferencijalne blokade

### ⚠ УПОЗОРЕЊЕ

Naginjanje ili okretanje mašine na uzvišenju može dovesti do teške povrede.

- Dodatna vuča koja je dostupna sa diferencijalnom blokadom može biti dovoljna da vas dovede u opasnu situaciju, kao što je penjanje uz nagib koji je previše strm za okretanje. Pazite kada radite sa uključenom diferencijalnom blokadom, naročito na strmijim nagibima.
- Ako je diferencijalna blokada uključena kada pravite oštar zaokret pri većim brzinama i unutrašnji zadnji točkovi se odignu od tla, može postojati gubitak kontrole što bi moglo da dovede do proklizavanja mašine. Diferencijalnu blokadu koristite samo pri manjim brzinama.

### ⚠ ПАЖЊА

Zakretanje sa diferencijalnom blokadom može dovesti do gubitka kontrole mašine. Nemojte upravljati sa uključenom diferencijalnom blokadom kada pravite oštre zaokrete ili pri velikim brzinama.

Diferencijalna blokada povećava vučni kapacitet mašine blokadom zadnjih točkova tako da se točak ne izvrne. Ovo može biti od pomoći kada imate da vučete veliki teret po vlažnom travnjaku ili na klizavim površinama, kada idete uz breg ili na peskovitim površinama. Važno je zapamtiti da je, ipak, ova dodatna vuča samo za privremenu ograničenu upotrebu. Njeno korišćenje ne zamenjuje bezbedan rad.

Diferencijalna blokada čini da se zadnji točkovi okreću pri istoj brzini. Kada koristite diferencijalnu blokadu, mogućnost da napravite oštar zaokret je nekako ograničena i može izgubiti travnjak. Diferencijalnu blokadu koristite samo kada je to neophodno, pri manjim brzinama i samo u prvoj i drugoj brzini.

# Korišćenje hidraulične kontrole

Hidraulična kontrola doprema hidrauličnu silu iz pumpe mašine kad god motor radi. Možete koristiti silu preko brzih spojnica na zadnjem delu mašine.

## ⚠ УПОЗОРЕЊЕ

Hidraulična tečnost koju potiskuje pritisak može imati dovoljno jačine da probije kožu i nanese ozbiljne povrede.

Budite pažljivi kada povezujete ili razdvajate hidraulične brze spojnice. Zaustavite motor, aktivirajte parkirnu kočnicu, spustite dodatak i postavite daljinski hidraulični ventil u plutajući zaporni položaj kako biste otpustili hidraulični pritisak pre povezivanja ili razdvajanja brzih spojnica.

**Важно:** Ako više mašina koristi isti dodatak, može se javiti unakrsna kontaminacija tečnosti prenosnog sistema. Češće menjajte tečnost prenosnog sistema.

# Korišćenje ručice hidrauličnog podizača tovarnog prostora kako bi se kontrolisali hidraulični dodaci

## • ISKLJUČEN položaj

Ovo je uobičajen položaj za upravljački ventil kada se ne koristi. U ovom položaju, radni portovi upravljačkog ventila su blokirani i svo opterećenje se zadržava nepovratnim ventilima u oba smera.

## • PODIGNUT (brza spojnica A) položaj

Ovaj položaj podiže tovarni prostor i priključak zadnje kuke ili vrši pritisak na brzu spojnicu A. Ovaj položaj takođe omogućava da se hidraulična tečnost vrati iz brze spojnice B kako bi se vratila u ventil i zatim u rezervoar. Ovo je trenutni položaj, a kada pustite ručicu, ona se opružno vrati u centar, u ISKLJUČEN položaj.

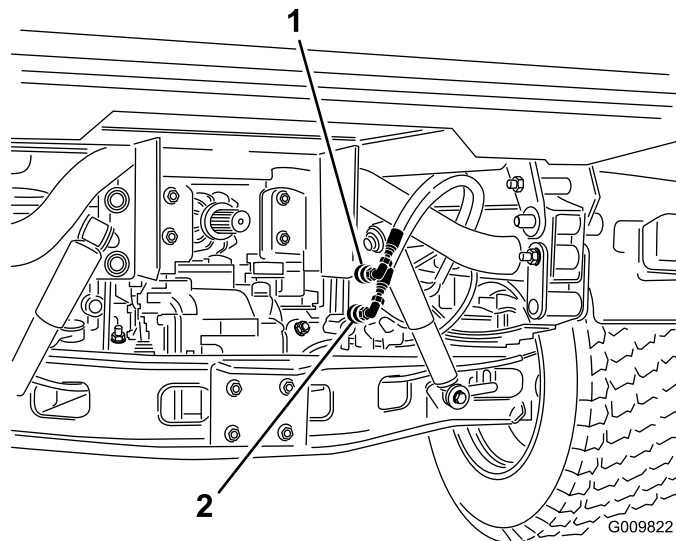

Слика 18

1. Položaj brze spojnice A      2. Položaj brze spojnice B

## • SPUŠTEN (brza spojnica B) položaj

Ovaj položaj spušta tovarni prostor, priključak zadnje kuke ili vrši pritisak na brzu spojnicu B. Ovaj položaj takođe omogućava da se hidraulična tečnost vrati iz brze spojnice A kako bi se vratila u ventil i zatim u rezervoar. Ovo je trenutni položaj, a kada pustite ručicu, ona se opružno vrati u centar, u ISKLJUČEN položaj. Trenutno zadržavanje, a zatim puštanje upravljačke ručice u ovom položaju omogućava da hidraulična tečnost ide do brze spojnice B, što obezbeđuje prekid sile na zadnjoj kuki. Kada je pustite, ona zadržava pritisak na kuki.

**Важно:** Ako je koristite sa hidrauličnim cilindrom, zadržavanje upravljačke ručice u donjem položaju će dovesti do toga da

hidraulična tečnost ide preko prelivnog ventila što može oštetiti hidraulični sistem.

- **UKLJUČENO položaj**

Ovaj položaj je sličan položaju SPUŠTEN (POLOŽAJ BRZE SPOJNICE B). On takođe usmerava hidrauličnu tečnost do brze spojnice B osim ako se ručica ne drži u ovom položaju pomoću ručice za zadržavanje na instrument tabli. Ovo omogućava da hidraulična tečnost cirkuliše neprestano do opreme koja koristi hidraulični motor.

**Koristite ovaj položaj samo na dodatnoj opremi sa dodatim hidrauličnim motorom.**

**Важно:** Ako je koristite sa hidrauličnim cilindrom ili bez dodatka, položaj UKLJUČENO će dovesti do toga da hidraulična tečnost ide preko prelivnog ventila što može oštetiti hidraulični sistem. Koristite ovaj položaj samo privremeno ili sa dodatim motorom.

**Важно:** Proverite nivo hidraulične tečnosti nakon ugradnje dodatne opreme. Proverite rad dodatne opreme kruženjem opreme nekoliko puta kako bi se izbacio vazduh iz sistema, a zatim ponovo proverite nivo hidraulične tečnosti. Dodati cilindar neznatno utiče na nivo tečnosti u menjaču-diferencijalu. Rad sa mašinom koja ima nizak nivo hidraulične tečnosti može oštetiti pumpu, daljinsku hidrauliku, servo i menjač-diferencijal mašine.

## Povezivanje brzih spojnica

**Важно:** Očistite nečistoće sa brzih spojnica pre povezivanja. Nečiste spojnice mogu ubaciti nečistoće u hidraulični sistem.

1. Povucite unazad prsten za blokadu na spojnici.
2. Ubacujte mlaznicu iz creva u spojnicu dok se ne uklopi u svoj položaj.

**Напомена:** Kada priključujete daljinsku opremu na brze spojnice, odredite kojoj strani je potreban pritisak, a zatim prikačite crevo na brzu spojnicu B koja ima pritisak kada gurate upravljačku ručicu napred ili kada je blokirana u položaju UKLJUČENO.

## Razdvajanje brzih spojnica

**Напомена:** Kada su i mašina i dodatna oprema isključeni, povucite ručicu za podizanje nazad i napred kako biste otpustili pritisak u sistemu i olakšali razdvajanje brzih spojnica.

1. Povucite unazad prsten za blokadu na spojnici.
2. Čvrsto vucite crevo iz spojnice.

**Важно:** Očistite i postavite čep za prašinu i poklopac za prašinu na krajeve brze spojnice kada je ne koristite.

## Rešavanje problema hidraulične kontrole

- **Problemi u povezivanju ili razdvajanju brzih spojnica.**

Pritisak nije otpušten (brza spojnica je pod pritiskom).

- **Servo se okreće uz veliku poteškoću ili se ne okreće uopšte.**

- Nivo hidraulične tečnosti je nizak.
- Temperatura hidraulične tečnosti je prevelika.
- Ne radi pumpa.

- **Postoje curenja u hidraulici.**

- Priključci su olabavljeni.
- Nedostaje prstenasta zaptivka na priključku.

- **Dodatak ne radi.**

- Brze spojnice nisu potpuno aktivirane.
- Brze spojnice su zamenjene.

- **Postoji cviljenje.**

- Pomerite ventil levo u UKLJUČEN položaj zadržavanja, što će dovesti do toga da hidraulična tečnost cirkuliše preko prelivnog ventila.
- Kaiš je olabavljen.

- **Motor se ne pokreće.**

Hidraulična ručica je blokirana u položaju NAPRED.

# Након рада

## Bezbednost nakon rada

### Opšta bezbednost

- Pre nego što napustite položaj operatera, uradite sledeće:
  - Parkirajte mašinu na ravnoj površini.
  - Pomerite menjač na položaj NEUTRALNO.
  - Aktivirajte parkirnu kočnicu.
  - Spustite tovarni prostor.
  - Isključite mašinu i uklonite ključ.
  - Sačekajte da se sva kretanja zaustave
- Pre podešavanja, servisiranja, čišćenja ili odlaganja mašine, sačekajte da se ohladi.
- Mašinu nemojte skladištiti na mestu na kom ima otvorenog plamena, varnica ili pomoćni plamenik, kao na kotlu za grejanje vode ili na nekom drugom uređaju.
- Održavajte sve delove mašine u dobrom radnom stanju i svu čvrstu opremu dotegnutom.
- Održavajte i čistite pojas(eve) prema potrebi.
- Zamenite sve pohabane, oštećene ili nalepnice koje nedostaju.

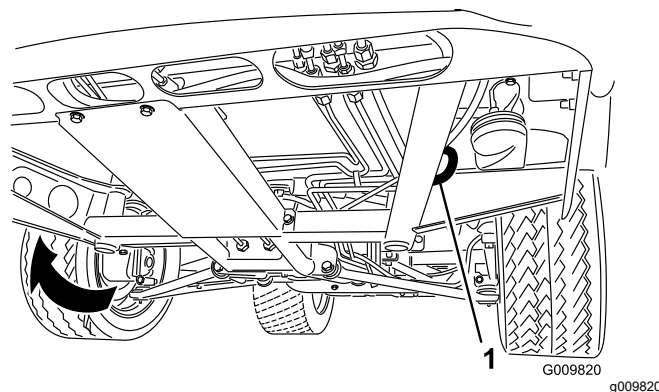

Слика 19

1. Okasti otvor u ramu (na svakoj strani)

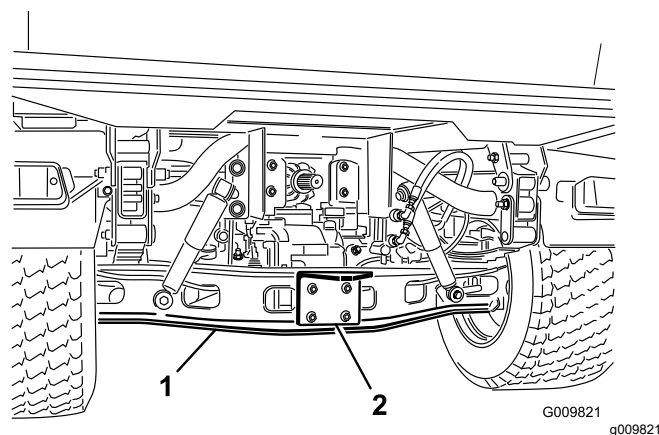

Слика 20

1. Osovina
2. Spojna ploča

## Transport mašine

- Budite pažljivi kada utovarate ili istovarate mašinu u prikolicu ili kamion.
- Koristite rampe za utovar pune širine za utovar mašine u prikolicu ili kamion.
- Pričvrstite mašinu bezbedno.

Pogledajte [Слика 19](#) i [Слика 20](#) za lokacije pričvršćivanja mašine.

**Напомена:** Utovarite mašinu na prikolicu sa prednjim krajem mašine okrenutim licem napred. Ako to nije moguće, obezbedite haubu mašine uz ram sa kaišem ili skinite haubu i transportujte je i obezbedite je odvojeno; u suprotnom, hauba mi mogla da se odvoji prilikom transporta.

## Vučenje mašine

U slučaju hitnosti, možete vući mašinu na kratkom rastojanju; međutim, to nije standardna radna procedura.

### ⚠ УПОЗОРЕЊЕ

**Vučenje pri prevelikim brzinama bi moglo da dovede do gubitka kontrole upravljača što dovodi do telesne povrede.**

**Nikada nemojte vući mašinu pri brzinama većim od 8 km/h.**

**Напомена: Servo ne radi, otežava upravljanje.**

Vučenje mašine je posao za 2 osobe. Ako morate da pomerite mašinu na neko dosta veće rastojanje, transportujte je na kamionu ili prikolici.

1. Pričvrstite vučnu liniju na rudu na prednjem delu rama mašine ([Слика 19](#)).
2. Pomerite ručicu menjača u položaj NEUTRALNO i deaktivirajte parkirnu kočnicu.

# Vučenje prikolice

Mašina ima mogućnost da vuče prikolice i dodatke čija je težina veća od težine same mašine. Postoji nekoliko dostupnih vrsta vučnih kuka za mašinu, u zavisnosti od vaše primene. Za detalje se obratite ovlašćenom prodavcu.

Kada ima vučnu kuku koja je navrnuta na zadnju cev osovine, mašina može da vuče vučne prikolice ili dodatke sa maksimalnom bruto težinom prikolice do 1587 kg.

Uvek natovarite prikolicu sa 60% težine tereta u prednji kraj prikolice. Ovo postavlja oko 10% (272 kg maksimalno) bruto težine prikolice na vučnu kuku mašine.

Kada prevozite teret ili vučete prikolicu (dodatak), nemojte preopteretiti mašinu ili prikolicu. Preopterećivanje može dovesti do lošeg učinka ili oštećenja kočnica, osovine, motora, menjača-diferencijala, serva, vešanja, strukture karoserije ili pneumatika.

***Важно:* Kako biste smanjili mogućnost oštećenja vučne linije, koristite manje brzine.**

Kada vučete dodatke na četiri točka, kao što je aerator za travnate površine, uvek montirajte šipku za točkove (koja je deo opreme sa petim točkom) kako biste sprečili izdizanje prednjih točkova od tla ako dođe do iznenadnog poremećaja kretanja dodataka koji se vuku.

# Održavanje

## Bezbednost prilikom održavanja

- Ne dozvolite neobučenom osoblju da servisira mašinu.
- Pre nego što napustite položaj operatera, uradite sledeće:
  - Parkirajte mašinu na ravnoj površini.
  - Pomerite menjač na položaj NEUTRALNO.
  - Aktivirajte parkirnu kočnicu.
  - Spustite tovarni prostor.
  - Isključite mašinu i uklonite ključ.
  - Sačekajte da se sva kretanja zaustave.
- Pre podešavanja, servisiranja, čišćenja ili odlaganja mašine, sačekajte da se ohladi.
- Kada radite ispod mašine, oslonite mašinu na stalke za dizalicu.
- Nemojte raditi ispod podignutog tovarnog prostora bez adekvatnog sigurnosnog oslonca na svom mestu.
- Proverite da li su svi konektori za hidrauličnu liniju dotegnuti i da su sva hidraulična creva i linije u dobrom stanju pre nego što pustite pritisak u sistem.
- Pre razdvajanja ili obavljanja bilo kog rada na hidrauličnom sistemu, otpustite sav pritisak u sistemu zaustavljanjem motora, okretanjem ispusnog ventila iz podignutog položaja ka nižem i/ili spuštanjem tovarnog prostora i dodataka. Stavite ručicu daljinske hidraulike u plutajući položaj. Ako tovarni prostor mora da bude u uzdignutom položaju, obezbedite ga sa sigurnosnim osloncem.
- Pažljivo oslobodite pritisak iz komponenti sa uskladištenom energijom.
- Nemojte puniti akumulator dok servisirate mašinu.
- Kako biste obezbedili da čitava mašina bude u dobrom stanju, neka sva čvrsta oprema bude propisno dotegnuta.
- Kako biste umanjili potencijalnu opasnost od požara, neka prostor oko mašine bude bez viška masnoća, trave, lišća i nagomilane nečistoće.
- Ako je moguće, nemojte sprovoditi radove na održavanju dok mašina radi. Držite se podalje od pokretnih delova.
- Ako mašina mora da radi kako bi se obavila neka servisna podešavanja, držite šake, stopala, odeću

i sve delove tela podalje od pokretnih delova. Držite posmatrača podalje od mašine.

- Očistite prosuto ulje i gorivo.
- Proverite rad parkirne kočnice prema preporuci u planu održavanja i podesite je i servisirajte prema potrebi.
- Održavajte sve delove mašine u dobrom radnom stanju i svu čvrstu opremu propisno dotegnuta. Zamenite sve pohabane ili oštećene nalepnice.
- Nikada nemojte ometati namenjenu funkciju sigurnosnog uređaja ili smanjivati nivo zaštite koji obezbeđuje sigurnosni uređaj.
- Nemojte dovoditi motor u stanje prekomerne brzine menjanjem podešavanja u regulatoru. Kako biste obezbedili bezbednost i preciznost, neka ovlašćeni prodavac proveriti maksimalnu brzinu motora sa tahometrom.
- Ako su ikada neophodne velike popravke ili je potrebna pomoć, obratite se ovlašćenom Toro distributeru.
- Vršenje prepravki na ovoj mašini na bilo koji način može uticati na rad mašine, učinak, trajnost ili njena upotreba može dovesti do povrede ili smrti. Takva upotreba bi mogla da poništi garanciju kompanije Toro®.

# Препоручени распоред(и) одржавања

Интервал сервисног одржавања	Поступак одржавања
Након прва 2 сата	<ul style="list-style-type: none"> <li>• Dotegnite matice prednjeg i zadnjeg točka momentom.</li> </ul>
Након првих 10 сати	<ul style="list-style-type: none"> <li>• Proverite podešenje sajli menjača.</li> <li>• Dotegnite matice prednjeg i zadnjeg točka momentom.</li> <li>• Proverite podešenje parkirne kočnice.</li> <li>• Proverite stanje i zategnutost kaiša alternatora.</li> <li>• Zamenite hidraulični filter.</li> </ul>
Након првих 50 сати	<ul style="list-style-type: none"> <li>• Zamenite motorno ulje i filter.</li> <li>• Podesite zazor na ventilu motora.</li> </ul>
Након првих 100 сати	<ul style="list-style-type: none"> <li>• Примените smernice za kočenje u novoj mašini.</li> </ul>
Пре сваке употребе или свакодневно	<ul style="list-style-type: none"> <li>• Proverite da li je(su) pojas(i) pohaban, isečen i ima neko drugo oštećenje. Zamenite pojas(eve) ako bilo koja komponenta nije ispravna.</li> <li>• Proverite pritisak u pneumaticima.</li> <li>• Proverite rad sistema bezbednosne blokade.</li> <li>• Proverite nivo motornog ulja.</li> <li>• Ispraznite vodu ili druge zagađujuće materije iz separatora za vodu.</li> <li>• Proverite nivo rashladne tečnosti.</li> <li>• Uklonite nečistoće iz zone motora i hladnjaka. (Čistite je češće u nečistim uslovima.)</li> <li>• Proverite nivo kočione tečnosti. Proverite nivo kočione tečnosti pre prvog pokretanja motora.</li> <li>• Proverite nivo tečnosti za menjač-diferencijal/hidraulične tečnosti. (Proverite nivo tečnosti pre prvog pokretanja motora i svakih 8 sati ili na dnevnom nivou, nakon toga.)</li> <li>• Proverite nivo hidraulične tečnosti za jaku cirkulaciju (samo za TC modele). (Proverite nivo hidraulične tečnosti pre prvog pokretanja motora, a zatim na dnevnoj bazi)</li> </ul>
Сваких 25 сати	<ul style="list-style-type: none"> <li>• Skinite poklopac prečišćivača vazduha i očistite nečistoće.</li> </ul>
Сваких 50 сати	<ul style="list-style-type: none"> <li>• Proverite nivo tečnosti u akumulatoru. (svakih 30 dana ako je skladišten).</li> <li>• Proverite konekcije kablova akumulatora.</li> </ul>
Сваких 100 сати	<ul style="list-style-type: none"> <li>• Podmažite ležajeve i čaure (podmazujte ih češće kada se koriste za težak rad).</li> <li>• Promenite filter za vazduh (češće u uslovima prašine i prljavštine).</li> <li>• Proverite nivo ulja u prednjem diferencijalu (samo za modele da pogonom na sva 4 točka).</li> <li>• Proverite stanje pneumatika.</li> </ul>
Сваких 200 сати	<ul style="list-style-type: none"> <li>• Zamenite motorno ulje i filter.</li> <li>• Proverite da li na manžetni homokinetičkog zgloba postoje pukotine, rupe ili oslabljene stege. (samo kod modela na pogon za sva 4 točka).</li> <li>• Proverite podešenje sajli menjača.</li> <li>• Proverite podešenje sajli menjača za veliku-malu brzinu.</li> <li>• Proverite podešenje sajle za diferencijalnu blokadu.</li> <li>• Dotegnite matice prednjeg i zadnjeg točka momentom.</li> <li>• Proverite podešenje parkirne kočnice.</li> <li>• Proverite podešenje papučice kočnice.</li> <li>• Proverite stanje i zategnutost kaiša alternatora.</li> <li>• Proverite podešenje papučice kočnice.</li> <li>• Proverite servisne i parkirnu kočnicu.</li> </ul>
Сваких 400 сати	<ul style="list-style-type: none"> <li>• Zamenite filter za gorivo.</li> <li>• Proverite linije i veze za gorivo.</li> <li>• Proverite reglažu prednjeg trapa.</li> <li>• Vizuelno proverite da li su kočione papuče istrošene.</li> </ul>
Сваких 600 сати	<ul style="list-style-type: none"> <li>• Podesite zazor na ventilu motora.</li> </ul>

Интервал сервисног одржавања	Поступак одржавања
Сваких 800 сати	<ul style="list-style-type: none"> <li>• Zamenite ulje u prednjem diferencijalu (samo kod modela na pogon za sva 4 točka).</li> <li>• Zamenite hidrauličnu tečnost i očistite sito.</li> <li>• Zamenite hidraulični filter.</li> <li>• Ako ne koristite preporučenu hidrauličnu tečnost ili ste već punili rezervoar sa alternativnom tečnošću, zamenite hidrauličnu tečnost za jaku cirkulaciju i filter.</li> </ul>
Сваких 1.000 сати	<ul style="list-style-type: none"> <li>• Zamena rashladnog sredstva motora.</li> <li>• Zamenite kočionu tečnost.</li> <li>• Ako koristite preporučenu hidrauličnu tečnost, zamenite hidraulični filter za jaku cirkulaciju.</li> </ul>
Сваких 2.000 сати	<ul style="list-style-type: none"> <li>• Ako koristite preporučenu hidrauličnu tečnost, zamenite hidrauličnu tečnost za jaku cirkulaciju.</li> </ul>

**Напомена:** Preuzmite primerak elektrošeme sa sajta [www.Toro.com](http://www.Toro.com) i pretragom za vašu mašinu sa linka iz Uputstva na početnoj stranici.

**Важно:** Pogledajte Uputstvo za vlasnika za vaš motor radi dodatnih postupaka prilikom održavanja.

### ▲ ПАЖЊА

Samo kvalifikovano i ovlašćeno osoblje treba da održava, popravlja, podešava i proverava mašinu.

- Izbegavajte opasnosti od požara i neka protivpožarna oprema bude prisutna u radnom prostoru. Nemojte koristiti otvoren plamen kako biste proverili nivo fluida ili curenje goriva, elektrolita iz akumulatora ili rashladne tečnosti.
- Nemojte koristiti otvorene posude sa gorivom ili zapaljive tečnosti za čišćenje delova.

### ▲ УПОЗОРЕЊЕ

Neadekvatno održavanje mašine bi moglo dovesti do prevremenog kvara mašinskih sistema, dovodeći do mogućeg povređivanja vas ili posmatrača.

Održavajte mašinu dobro i u dobrom radnom stanju kako je dato u ovim uputstvima.

### ▲ ПАЖЊА

Ako ostavite ključ u prekidaču, neko bi mogao slučajno da pokrene motor i da ozbiljno povredi vas ili nekog od posmatrača.

Pre bilo kakvog održavanja, isključite motor i uklonite ključ iz prekidača.

# Održavanje mašine u posebnim radnim uslovima

**Важно:** Ako je mašina izložena bilo kom uslovu navedenom ispod, sprovodite radove na održavanju dva puta češće:

- Rad u pustinji
- Rad u hladnim klimatskim uslovima – ispod 10 °C
- Vučenje prikolice
- Čest rad u prašini
- Građevinski rad
- Nakon produženog rada u blatu, pesku, vodi ili sličnim nečistim uslovima, uradite sledeće:
  - Neka vam provere i očiste kočnice što je pre moguće. Ovo sprečava da abrazivni materijali dovedu do preteranog habanja.
  - Operite mašinu koristeći samo vodu ili blagi deterdžent.

**Важно:** Nemojte koristiti slanu ili korišćenu vodu da biste očistili mašinu.

## Поступци предодржавања

Za većinu delova koji su pokriveni u ovom delu za održavanje potrebno je podizanje i spuštanje tovarnog prostora. Kako bi se izbegla ozbiljna povreda ili smrtni ishod, preduzmite sledeće mere opreza.

## Припрема машине за одржавање

1. Parkirajte mašinu na ravnoj površini.
2. Aktivirajte parkirnu kočnicu.
3. Ispraznite i podignite tovarni prostor; pogledajte [Podizanje tovarnog prostora \(strana 25\)](#).
4. Zaustavite motor i uklonite ključ.
5. Pre izvođenja radova na održavanju sačekajte da se mašina ohladi.

## Коришћење ослонца за товарни простор

**Важно:** Uvek postavite ili sklonite oslonce za tovarni prostor sa spoljašnje strane tovarnog prostora.

1. Podižite tovarni prostor dok cilindri podizača ne budu potpuno istegnuti.
2. Sklonite oslonce za tovarni prostor sa skladišnih nosača na zadnjem delu panela sistema za zaštitu od prevrtanja ([Слика 21](#)).

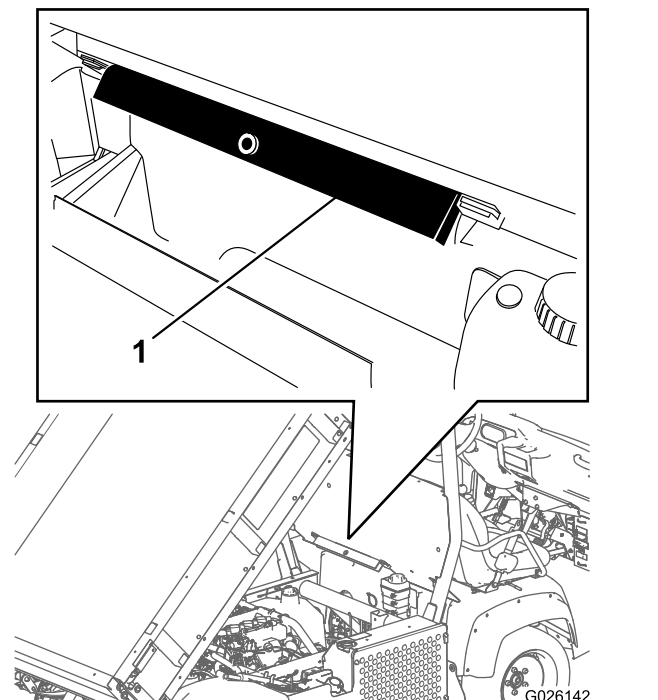

Слика 21

1. Oslonci za tovarni prostor

3. Gurnite oslonac za tovarni prostor na šipku cilindra i proverite da li se krajnji držači oslonca oslanjaju na kraj cevi cilindra i kraj šipke cilindra ([Слика 22](#)).

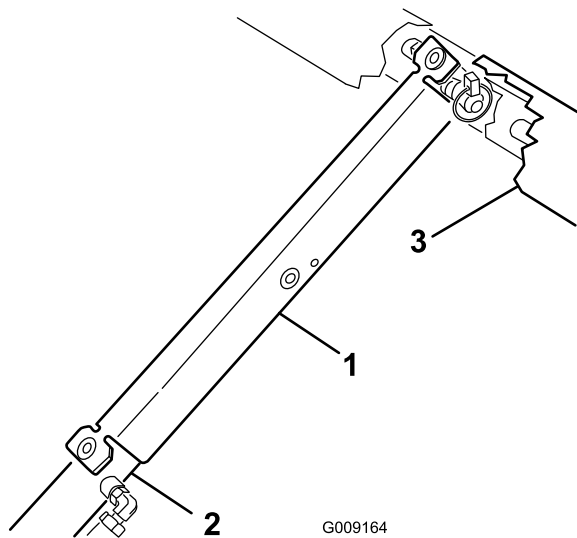

Слика 22

1. Oslonci za tovarni prostor
2. Cev cilindra
3. Tovarni prostor

4. Sklonite oslonac tovarnog prostora sa cilindra i ubacite ga u nosač na zadnjem delu panela sistema za zaštitu od prevrtanja.

**Важно:** Nemojte pokušavati da spustite tovarni prostor sa sigurnosnim osloncem za tovarni prostor na cilindru.

## Uklanjanje kompletnog tovarnog prostora

1. Pokrenite motor, aktivirajte ručicu hidrauličnog podizača i spuštajte tovarni prostor dok cilindri ne budu opušteni u urezima.
2. Pustite ručicu podizača i zaustavite motor.
3. Skinite klinove za osovinu točka sa spoljašnjih krajeva svornjaka šipke cilindra (Слика 23).

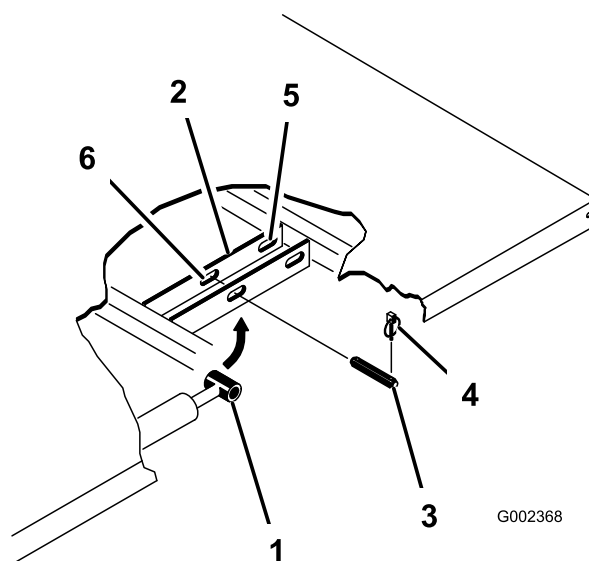

Слика 23

1. Kraj šipke cilindra
2. Montažna ploča za tovarni prostor
3. Svornjak
4. Klin za osovinu
5. Zadnji žleb (kompletan tovarni prostor)
6. Prednji žleb (2/3 kompletnog tovarnog prostora)

4. Uklonite svornjake koji obezbeđuju krajeve šipke cilindra za montažne ploče tovarnog prostora gurajući rukavce ka unutra (Слика 23).
5. Uklonite klin osovine točka i svornjake koji obezbeđuju nosače rukavca za kanale rama (Слика 23).
6. Odignite tovarni prostor od mašine.

### ▲ ПАЖЊА

**Kompletan tovarni prostor teži oko 148 kg pa nemojte pokušavati da ga montirate ili uklonite sami.**

**Koristite viseću dizalicu ili neka vam pomogne 2 ili 3 ljudi.**

7. Cilindre skladištite u magacinskim držačima.
8. Aktivirajte ručicu blokade hidrauličnog podizača na mašini kako biste sprečili slučajno istežanje cilindra podizača.

# Montaža kompletnog tovarnog prostora

**Напомена:** Ako montirate stranice tovarnog prostora na ravnom tovarnom prostoru, lakše ih je montirati pre montaže tovarnog prostora na mašinu.

Proverite da su zadnje spojne pločice zavrnutе za ram tovarnog prostora/kanal tako da su donji krajnji uglovi ka unazad (Слика 24).

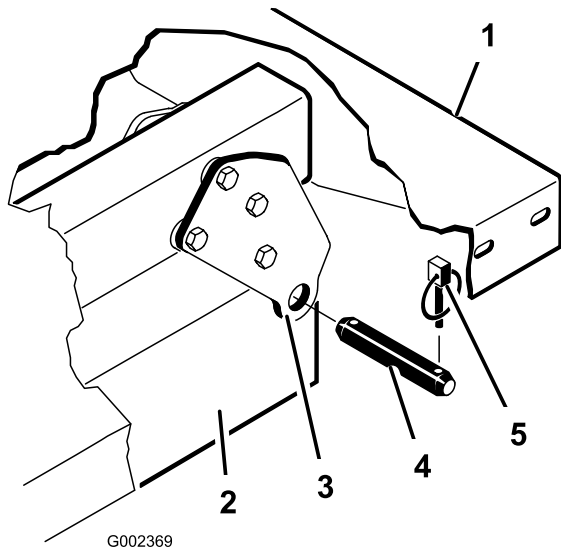

Слика 24

- |  |                  |
|--|------------------|
| 1. Levi, zadnji ugao tovarnog prostora | 4. Svornjak      |
| 2. Kanal rama mašine                   | 5. Štift za linč |
| 3. Spojna pločica                      |                  |

## ▲ ПАЖЊА

**Kompletan tovarni prostor teži oko 148 kg pa nemojte pokušavati da ga montirate ili uklonite sami.**

**Koristite viseću dizalicu ili neka vam pomogne 2 ili 3 ljudi.**

Proverite da su nosači raspinjača i habajući umeci (Слика 25) postavljeni sa zavrtnjima sa poluokruglom kapom smeštenim unutar mašine.

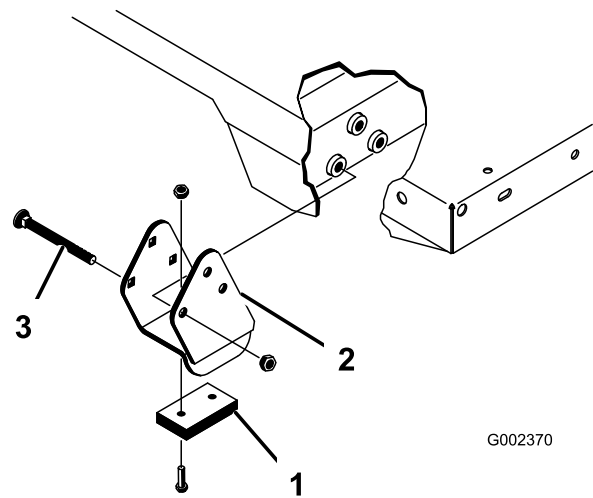

Слика 25

- |                     |                                   |
|---------------------|-----------------------------------|
| 1. Habajući umeci   | 3. Zavrtnaj sa poluokruglom kapom |
| 2. Nosač raspinjača |                                   |

1. Proverite da su cilindri podizača potpuno uvučeni.
2. Pažljivo postavite tovarni prostor na ram mašine, uklapajući otvore za spojne pločice na zadnjem delu tovarnog prostora sa otvorima zadnjeg kanala rama i postavite 2 svornjaka i klin za osovinu točka (Слика 25).
3. Sa spuštenim tovarnim prostorom, obezbedite svaki kraj šipke cilindra uz adekvatne žlebove na montažnim pločama za tovarni prostor sa svornjacima i klinom za osovinu točka.
4. Ubacite svornjak sa spoljašnje strane tovarnog prostora sa klinom za osovinu točka okrenutim prema spolja (Слика 25).

**Напомена:** Zadnji žlebovi su za montažu kompletnog tovarnog prostora; prednji žlebovi su za montažu  $\frac{2}{3}$  kompletnog tovarnog prostora.

**Напомена:** Možda će biti potrebno da pokrenete motor kako bi se istegli ili uvukli cilindri radi uklanjanja sa otvorima.

**Напомена:** Žleb koji se ne koristi možete začepiti pomoću zavrtnja i navrtke kako bi se sprečile greške prilikom montaže.

5. Pokrenite motor i aktivirajte ručicu hidrauličnog podizača kako bi se podigao tovarni prostor.
6. Pustite ručicu podizača i zaustavite motor.
7. Postavite sigurnosni oslonac za tovarni prostor kako biste sprečili slučajno spuštanje tovarnog prostora; pogledajte [Korišćenje oslonaca za tovarni prostor \(strana 36\)](#).
8. Postavite klinove za osovinu točka na unutrašnje krajeve svornjaka.

**Напомена:** Ако је на товарном простору уграђен аутоматски систем за отварање задње стране, проверите да ли је предња шипка истоварне веже постављена са унутрашње стране сворњака пре него што поставите клин за осовину тоčka.

## Podizanje mašine

### ▲ ОПАСНОСТ

Mašina na dizalici može biti nestabilna i skliznuti sa dizalice, povredivši svakoga ko je ispod nje.

- Nemojte pokretati mašinu dok je mašina na dizalici jer bi vibracije motora ili pomeranje točkova mogli dovesti do toga da dođe do spadanja sa dizalice.
- Uvek uklonite ključ iz prekidača kontakta pre silaska sa mašine.
- Blokirate točkove kada je mašina na dizalici.

Kada podižete prednji deo mašine, uvek stavite drvenu klocnu (ili sličan materijal) između dizalice i rama mašine.

Mesto za dizalicu na prednjem delu mašine se nalazi ispod prednjeg, centralnog nosača rama (Слика 26).

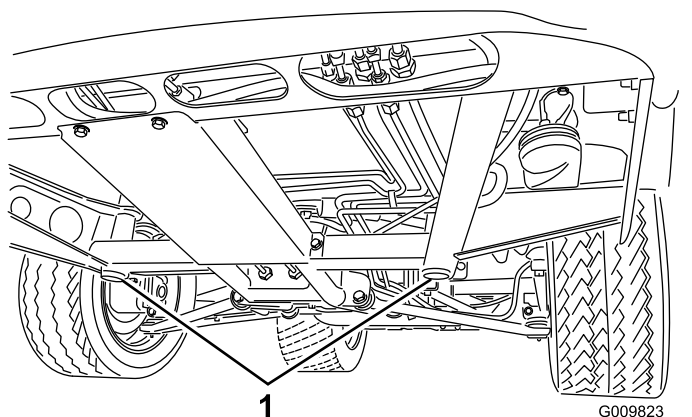

Слика 26

1. Mesta za dizalicu na prednjem delu

Mesto za dizalicu na zadnjem delu mašine se nalazi ispod osovine (Слика 27).

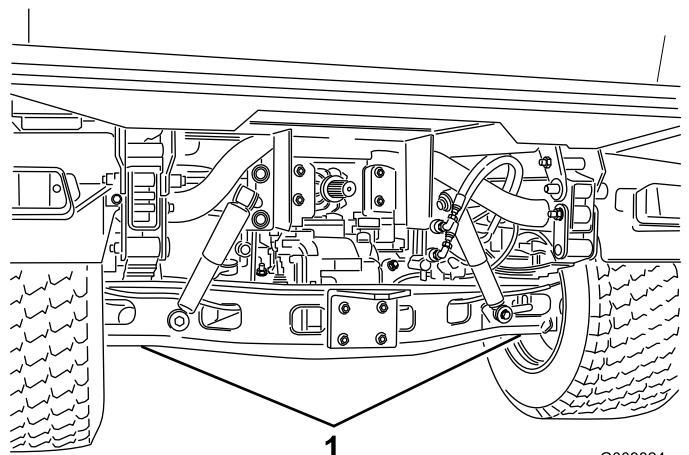

Слика 27

1. Mesta za dizalicu na zadnjem delu

## Skidanje i stavljanje haube

### Skidanje haube

1. Držeći haubu na otvorima za prednja svetla, podignite haubu kako biste otpustili donje montažne držače iz žlebova rama (Слика 28).

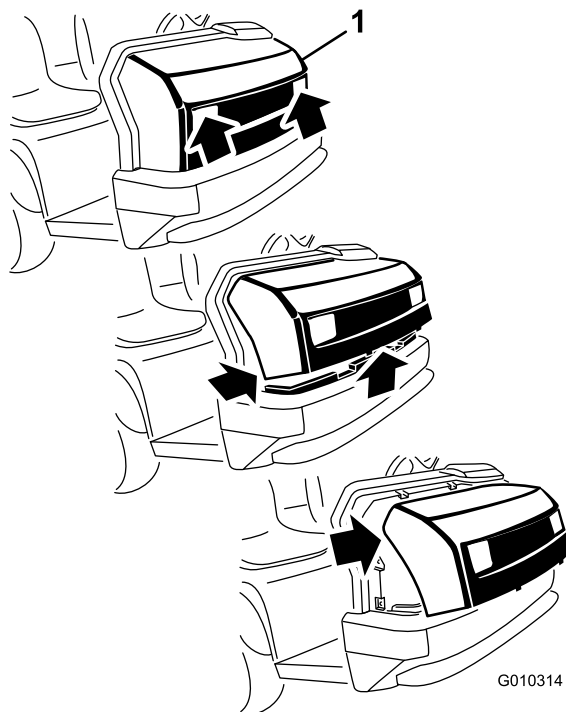

Слика 28

1. Hauba
2. Vucite donji deo haube nagore dok ne budete mogli da izvučete gornje montažne držače iz žlebova rama (Слика 28).

3. Vucite gornji deo haube napred i izvucite konektore za žice iz svetala (Слика 28).
4. Skinite haubu.

## Montaža haube

1. Povežite svetla.
2. Ubacite gornje montažne držače u žlebove na ramu (Слика 28).
3. Ubacite donje montažne držače u žlebove na ramu (Слика 28).
4. Proverite da je hauba u potpunosti uklopljena u gornje, bočne i donje ureze.

## Подмазивање

### Podmazivanje ležajeva i čaura

**Интервал сервиса:** Сваких 100 сати (podmazujte ih češće kada se koriste za težak rad).

**Vrsta sredstva za podmazivanje:** br. 2 litijumsko sredstvo za podmazivanje

1. Koristite krpu kako biste obrisali mazalicu tako da strano telo ne može ući u ležaj ili čauru.
2. Sa pištoljem za podmazivanje, nanosite sredstvo za podmazivanje na mazalicu na mašini.
3. Obrišite višak masnoća sa mašine.

**Важно:** Kada podmazujete univerzalne krstaste ležajeve pogonskog vratila, upumpavajte sredstvo za podmazivanje dok ne počne da izlazi iz sva četiri čepa na svakom kraku.

Lokacije mazalica i količine su sledeće:

- **Loptasti zglobovi (4);** videti Слика 29
- **Vučna poluga (2);** videti Слика 29
- **Nosači osovinnice (2);** videti Слика 29
- **Cilindar serva (2);** videti Слика 29

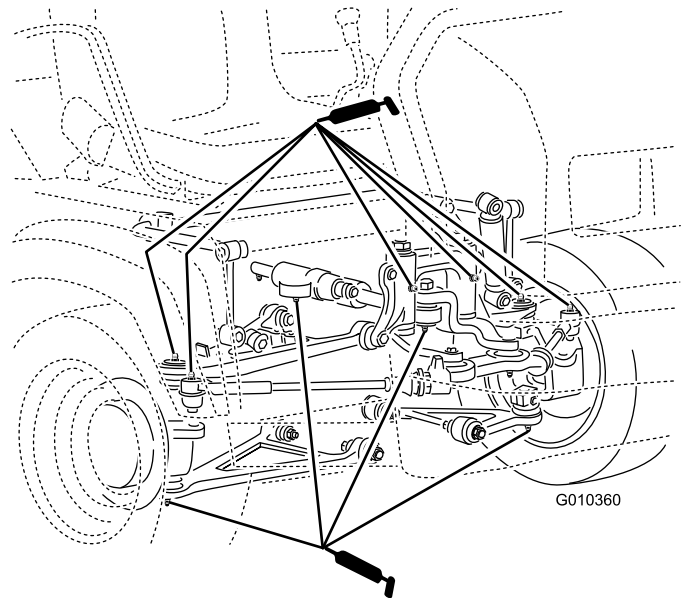

Слика 29

g010360

- **Nosač opruge (2);** videti Слика 30

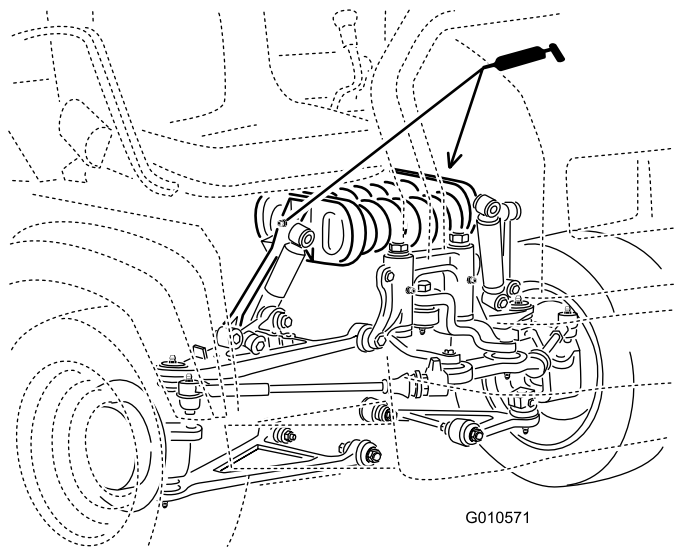

Слика 30

- Коћница (1); videti Слика 31

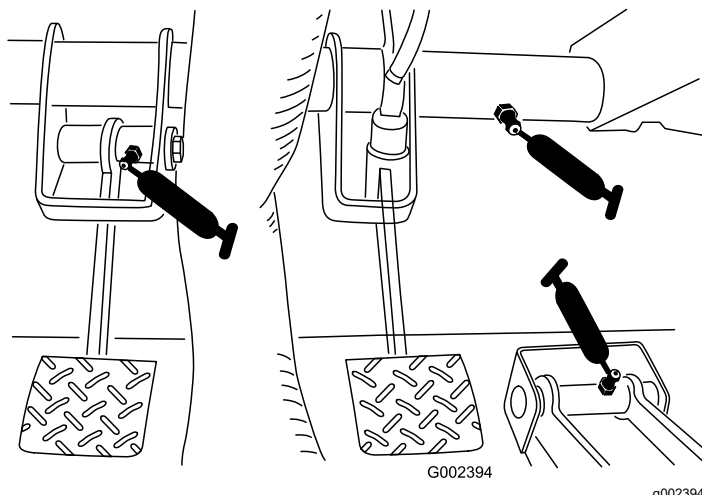

Слика 31

- Кваћило (1); videti Слика 31
- Газ (1); videti Слика 31

- U-спој (18); videti Слика 32
- Вратило за погон на сва 4 тоћа; videti Слика 32

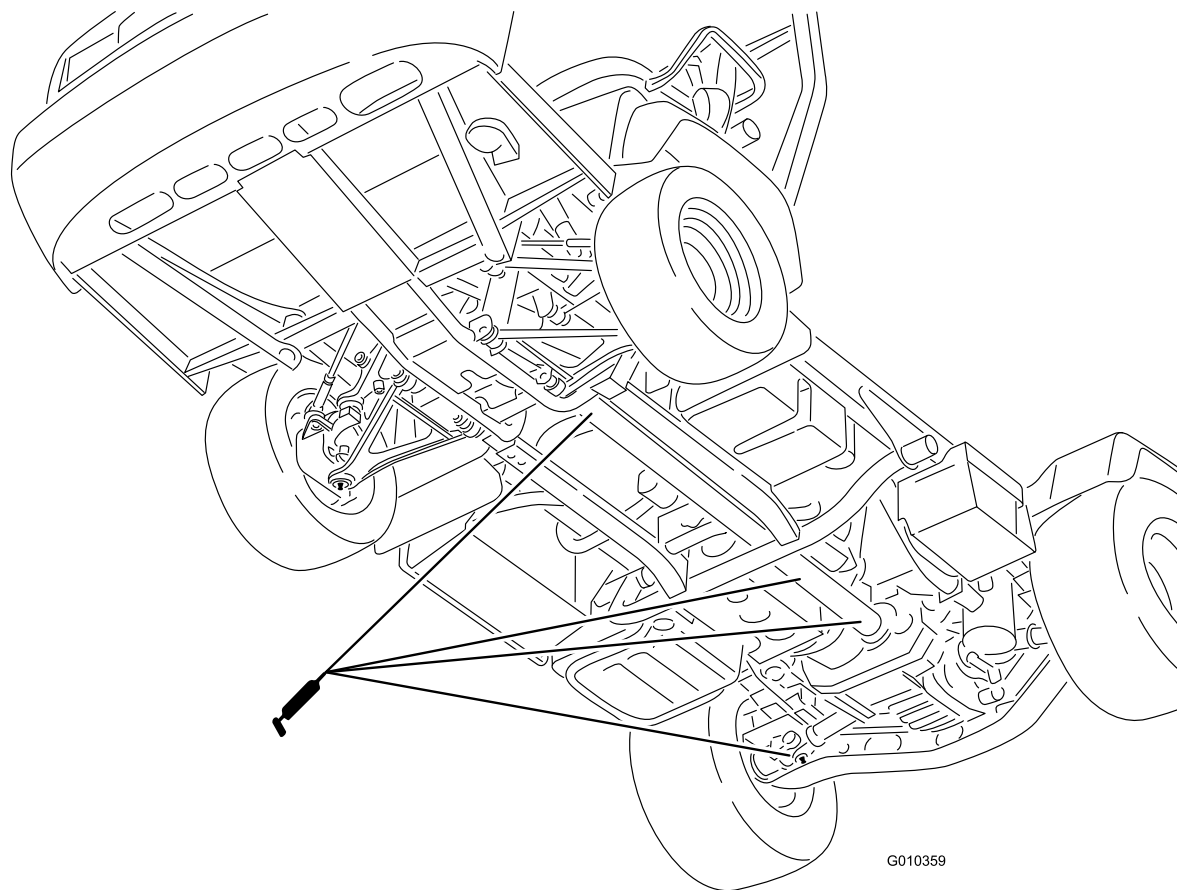

Слика 32

# Одржавање мотора

## Bezbednost motora

- Pre provere ulja ili dodavanja ulja u kućište motora, isključite mašinu, uklonite ključ i sačekajte da se svi pokretni delovi zaustave.
- Držite šake, stopala, lice, odeću i druge delove tela podalje od prigušnice i drugih vrelih površina.

## Servisiranje prečišćivača vazduha

**Интервал сервиса:** Сваких 25 сати—Skinite poklopac prečišćivača vazduha i očistite nečistoće.

Сваких 100 сати—Promenite filter za vazduh (češće u uslovima prašine i prljavštine).

Periodično proveravajte prečišćivač vazduha i creva kako biste održavali maksimalnu zaštitu motora i da biste obezbedili maksimalan radni vek. Proverite da li telo prečišćivača vazduha ima oštećenja koja bi eventualno mogla da dovedu do curenja vazduha. Zamenite oštećeno telo prečišćivača vazduha.

1. Otpustite reze na prečišćivaču vazduha i skinite poklopac prečišćivača sa tela prečišćivača vazduha (Слика 33).

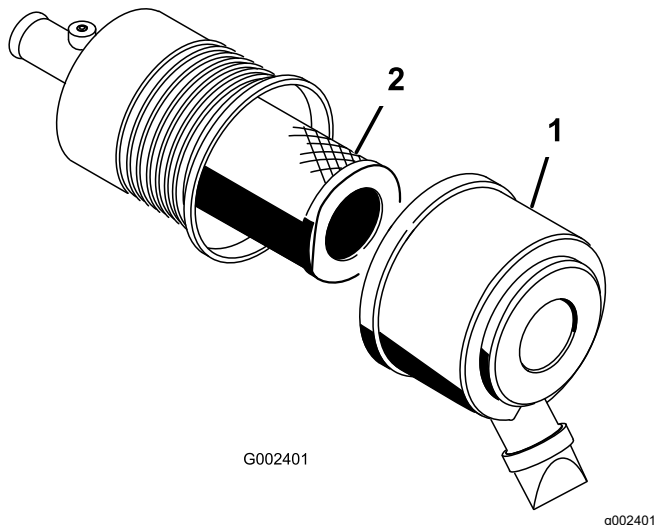

Слика 33

1. Poklopac prečišćivača vazduha      2. Filter

2. Pritisnite čepove za prašinu sa strana kako biste ih otvorili i izbacili prašinu.
3. Nežno izvucite filter iz tela prečišćivača vazduha (Слика 33).

**Напомена:** Izbegavajte da filter dodiruje stranice tela.

**Напомена:** Nemojte pokušavati da očistite filter.

4. Proverite ima li oštećenja na filteru tako što ćete posmatrati filter usmeravajući jako svetlo na spoljašnjost filtera.

**Напомена:** Otvori na filteru se pojavljuju kao svetla mesta. Proverite ima li cepanja, uljnog filma ili oštećenja na gumenoj zaptivci. Ako je filter oštećen, nemojte ga koristiti.

**Напомена:** Kako biste sprečili oštećenje motora, motor uvek neka radi sa montiranim filterom za vazduh i poklopcem.

5. Pažljivo ubacite filter preko cevi tela (Слика 33).

**Напомена:** Proverite da je ubačen do kraja tako što ćete gurati spoljašnji ram filtera dok ga montirate.

6. Vratite poklopac prečišćivača vazduha sa stranama nagore i obezbedite reze (Слика 33).

# Servisiranje motornog ulja

**Напомена:** Menjajte češće ulje za motor kada se radi u uslovima sa velikom prašinom ili peskom.

**Напомена:** Odložite korišćeno motorno ulje i filter ulja u sertifikovani centar za reciklažu.

## Specifikacije ulja za motor

**Tip ulja:** Motorno ulje sa deterdžentom (API SJ ili veće)

**Капацитет кућишта мотора:** 3,2 l kada je filter zamenjen

**Viskozност:** Pogledajte tabelu ispod.

### USE THESE SAE VISCOSITY OILS

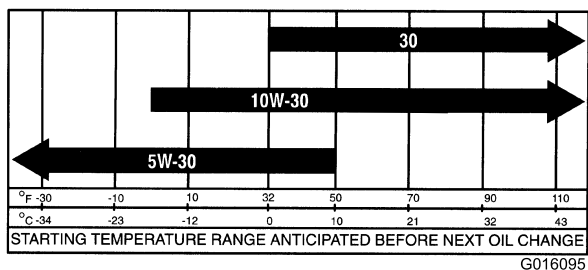

Слика 34

g016095

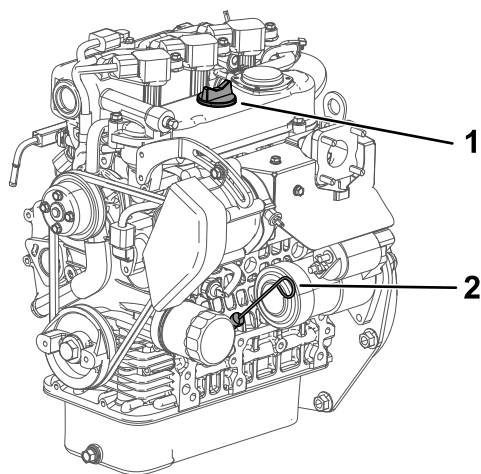

g028637

g028637

Слика 35

1. Čep otvora za punjenje
  2. Merač za ulje
- 
5. Ubacite merač za ulje u cev i proverite da li je u potpunosti nalegao (Слика 35).
  6. Uklonite merač i proverite nivo ulja (Слика 35).
  7. Ako je nivo ulja nizak, skinite poklopac otvora za punjenje (Слика 35) i dodajte dovoljno ulja da se nivo podigne do oznake za puno („Full“) na meraču.

**Напомена:** Kada dodajete ulje, uklonite merač da biste omogućili adekvatnu ventilaciju. Sipajte ulje polako i proveravajte nivo često tokom ovog postupka. **Nemojte prepuniti motor sa uljem.**

**Важно:** Kada dodajete motorno ulje ili ga punite, mora postojati rastojanje između uređaja za sipanje ulja i otvora za punjenje ulja u poklopcu ventila, kako je prikazano na Слика 36. Ovo rastojanje je neophodno kako bi se omogućila ventilacija prilikom punjenja, što sprečava da se ulje prelije u odzraku.

## Provera nivoa motornog ulja

**Интервал сервиса:** Пре сваке употребе или свакодневно

**Напомена:** Najbolje vreme za proveru motornog ulja je kada je motor hladan pre nego što se pokrene za taj dan. Ako je već bio u radu, ostavite bar 10 minuta da se ulje vrati u rezervoar pre provere. Ako je nivo ulja na ili ispod znaka za dodavanje („Add“) na meraču ulja, dodajte ulje kako bi nivo ulja dostigao oznaku za puno („Full“). **Nemojte prepuniti motor sa uljem.** Ako je nivo ulja između oznaka za dodati i puno, nije potrebno dodatno ulje.

1. Parkirajte mašinu na ravnoj površini.
2. Aktivirajte parkirnu kočnicu.
3. Zaustavite motor i uklonite ključ.
4. Uklonite merač za ulje i obrišite ga čistom krpom (Слика 35).

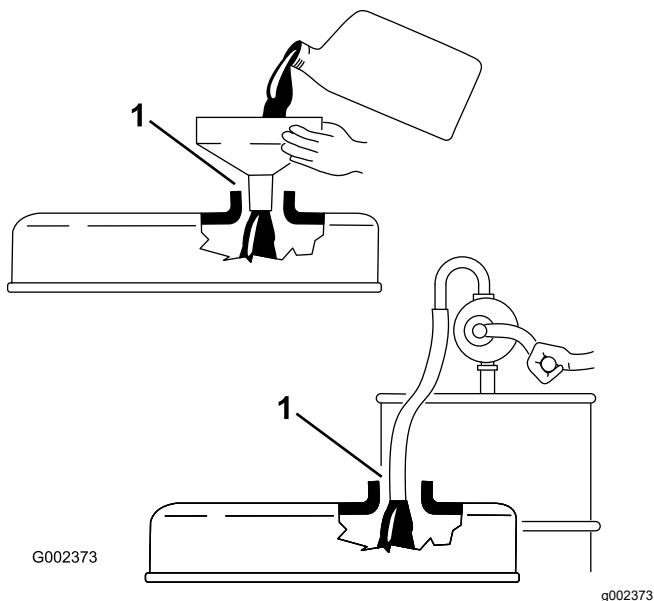

Слика 36

1. Zabeležite rastojanje između uređaja za sipanje i grla otvora za punjenje.
8. Ubacite merač nivoa čvrsto na svoje mesto (Слика 35).

## Zamena motornog ulja i filtera

**Интервал сервиса:** Након првих 50 сати

Сваких 200 сати

1. Podignite tovarni prostor i postavite sigurnosni oslonac na izduženi cilindar podizača kako bi držao tovarni prostor.
2. Skinite čep za pražnjanje i neka ulje istekne u posudu za pražnjenje (Слика 37).

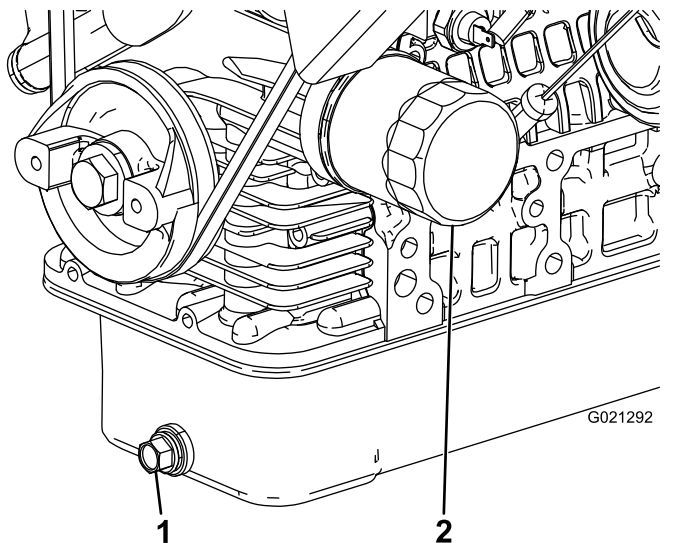

Слика 37

1. Čep za pražnjenje motornog ulja
2. Filter motornog ulja

3. Kada ulje prestane da izlazi, vratite čep.
4. Skinite filter za ulje (Слика 37).
5. Nanesite tanak sloj čistog ulja na zaptivku novog filtera pre nego što ga navrnete.
6. Navrćite filter dok zaptivka ne dodirne montažnu pločicu. Zatim dotegnite filter  $\frac{1}{2}$  do  $\frac{2}{3}$  navoja.

**Напомена:** Nemojte previše dotegnuti.

7. Dodajte određeno ulje u kućište motora.

## Reagovanje na lampicu za proveru motora

**Напомена:** Kodiranim informacijama o greški na motoru može pristupiti jedino servisno osoblje vaših komercijalnih Toro proizvoda.

1. Parkirajte mašinu na ravnoj površini.
2. Aktivirajte parkirnu kočnicu.
3. Zaustavite motor i uklonite ključ.
4. Obratite se vašem ovlašćenom prodavcu.

# Одржавање система за гориво

## Сервисирање filtera за гориво/separatora за vodu

### Испразните filter за гориво/separator за vodu

**Интервал сервиса:** Пре сваке употребе или свакодневно—Испразните vodu ili druge загађујуће материје из separatora за vodu.

1. Stavite čistu posudu ispod filtera za gorivo (Слика 38).
2. Odvrnite malo čep za ispuštanje na dnu filter kanistera.

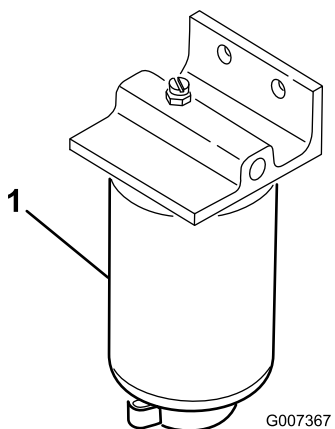

Слика 38

1. Filter kanister

- 
3. Dotegnite čep za ispuštanje na dnu filter kanistera.

## Zamena filtera za gorivo

**Интервал сервиса:** Сваких 400 сати—Zamenite filter za gorivo.

1. Испразните vodu из separatora за vodu; pogledajte [Испразните filter за гориво/separator за vodu \(страна 45\)](#).
2. Очистите простор где се врши монтажа filtera (Слика 38).
3. Skinite filter i očistite površinu za montažu.
4. Podmažite zaptivku na filteru sa čistim uljem.
5. Ručno ubacujte filter dok zaptivka ne dodirne površinu za montažu, a zatim ga zarotirajte za dodatnu ½ okreta.
6. Dotegnite čep za ispuštanje na dnu filter kanistera.

## Provera linija i veza za gorivo

**Интервал сервиса:** Сваких 400 сати/Годишње (шта прво наступи)

Proverite da li na linijama, priključcima i klemama za gorivo ima znakova curenja, propadanja, oštećenja ili labavosti.

**Напомена:** Pre korišćenja mašine, popravite svaku komponentu sistema za gorivo koja je oštećena ili curi.

# Одржавање електричног система

## Bezbednost elektrosistema

- Pre popravljanja mašine odspojite akumulator. Prvo odspojite negativni terminal, pa zatim pozitivni. Prvo spojite pozitivni terminal, pa zatim negativni.
- Akumulator punite na otvorenom, dobro provetrenom prostoru, dalje od varnica i plamena. Pre priključivanja ili isključivanja akumulatora, iskopčajte punjač. Nosite zaštitnu odeću i koristite izolovane alate.

## Servisiranje osigurača

Osigurači za elektrosistem su smešteni ispod centralnog dela instrument table (Слика 39 i Слика 40).

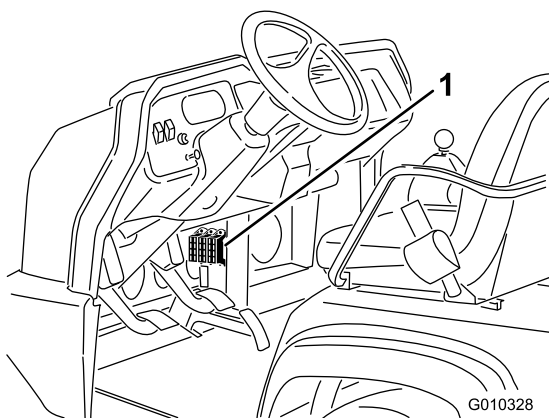

Слика 39

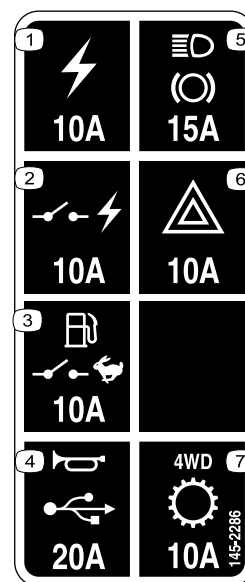

Слика 40

decal145-2286

1. Izvor napajanja (10 A)
2. Prebačeno napajanje (10 A)
3. Pumpa za gorivo, prekidač
4. Sirena, priključci (15 A)
5. Svetla, kočnice (15 A)
6. Opasnost (10 A)
7. Pogon 4x4, prenos (10 A)

1. Osigurači

# Pokretanje mašine pomoću startera za akumulator

## ⚠ УПОЗОРЕЊЕ

Pokretanje pomoću startera za akumulator može biti opasno. Kako biste izbegli telesnu povredu ili štetu na električnom komponentama u mašini, poštujujte sledeća upozorenja:

- Nikada nemojte pokretati pomoću startera za akumulator sa izvorom napona koji je veći od 15 V DC; ovo oštećuje elektrosistem.
- Nikada nemojte pokušavati da vršite pokretanje ispražnjenog akumulatora koji je zaleđen pomoću startera za akumulator. Mogao bi da pukne ili eksplodira tokom pokretanja pomoću startera.
- Poštujujte sve znake upozorenja za akumulator dok pokrećete vašu mašinu pomoću startera za akumulator.
- Budite sigurni da vaša mašina nije u kontaktu sa mašinom startera za akumulator.
- Povezivanje kablova na pogrešne tačke bi moglo dovesti do telesne povrede i/ili oštećenja elektrosistema.

1. Stegnite poklopac akumulatora kako biste otpustili držače iz ležišta akumulatora i sklonite poklopac akumulatora sa ležišta akumulatora (Слика 41).

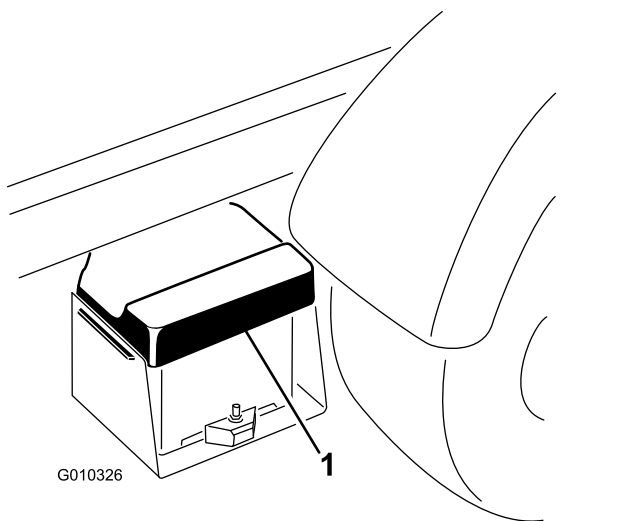

Слика 41

1. Poklopac akumulatora

2. Povežite kabl startera između pozitivnih tačaka na 2 akumulatora (Слика 42).

**Напомена:** Pozitivne tačke se mogu ustanoviti pomoću znaka „+“ na vrhu poklopca akumulatora.

3. Povežite 1 kraj drugog kabla startera na negativan priključak na akumulatoru na drugoj mašini.

**Напомена:** Negativan priključak ima „NEG“ na poklopcu akumulatora.

**Напомена:** Nemojte povezivati drugi kraj kabla startera na negativnu tačku ispražnjenog akumulatora. Povežite kabl startera na motor ili ram. Nemojte povezivati kabl startera na sistem za gorivo.

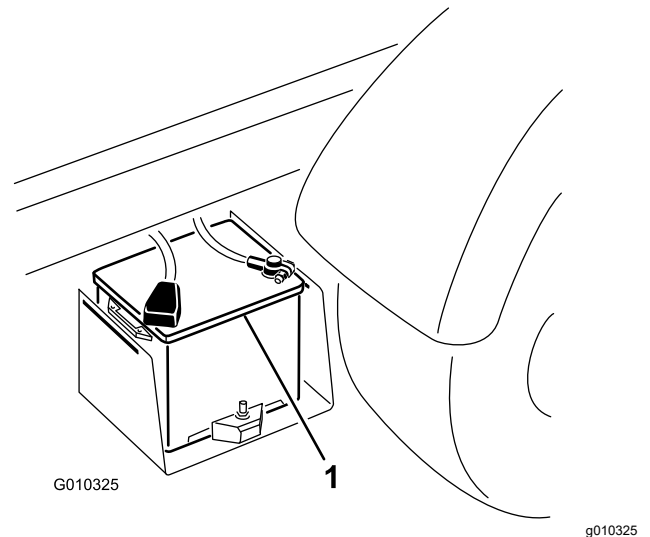

Слика 42

1. Akumulator

4. Pokrenite motor u mašini koja obezbeđuje pokretanje pomoću startera za akumulator.

**Напомена:** Neka radi nekoliko minuta, a zatim pokrenite vaš motor.

5. Skinite prvo negativni kabl startera sa vašeg motora, a zatim sa akumulatora na drugoj mašini.
6. Vratite poklopac akumulatora na ležište akumulatora.

## Servisiranje akumulatora

**Интервал сервиса:** Сваких 50 сати—Проверите ниво течности у акумулатору. (сваких 30 дана ако је складиштен).

Сваких 50 сати—Проверите конекције каблова акумулатора.

## ▲ ОПАСНОСТ

Elektroliti u akumulatoru sadrže sumpornu kiselinu koja je fatalna ako se konzumira i izaziva teške opekotine.

- Nemojte piti elektrolite ili dozvoliti da dođu u kontakt sa kožom, očima ili odećom. Nosite sigurnosne naočare kako biste zaštitili oči i gumene rukavice da zaštitite ruke.
- Puniti akumulator tamo gde je uvek dostupna čista voda za ispiranje kože.
- Neka akumulator uvek bude čist i do kraja napunjen.
- Ako su priključci akumulatora korodirali, očistite ih rastvorom od 4 dela vode i 1 dela sode bikarbone.
- Nanesite tanak sloj sredstva za podmazivanje na priključke akumulatora kako biste sprečili koroziju.
- Održavajte nivo elektrolita u akumulatoru.
- Održavajte gornji deo akumulatora čistim tako što ćete ga periodično prati sa četkom potopljenom u rastvor amonijaka ili sode bikarbone. Isperite gornju površinu vodom nakon čišćenja. Nemojte skidati čep otvora za punjenje za vreme čišćenja.
- Proverite da su kablovi akumulatora dotegnuti na priključcima kako bi obezbedili dobar elektrokontakt.
- Održavajte nivo elektrolita pomoću destilovane ili demineralizovane vode. Nemojte puniti ćelije iznad donjeg dela prstena otvora za punjenje unutar svake ćelije.
- Ako ostavite mašinu na mestu gde su temperature izuzetno visoke, akumulator se mnogo brže prazni nego ako je mašina ostavljena na mestu gde su temperature niske.

## Одржавање погонског система

### Provera nivoa ulja u prednjem diferencijalu

Samo kod modela na pogon za sva 4 točka

Интервал сервиса: Сваких 100 сати/Месечно (шта прво наступи)—Проверите ниво улја у предњем диференцијалу (само за моделе да погоном на сва 4 тоčka).

1. Parkirajte mašinu na ravnoj površini.
2. Aktivirajte parkirnu kočnicu.
3. Zaustavite motor i uklonite ključ.
4. Očistite prostor oko čepa otvora za punjenje/proveru sa strane diferencijala (Слика 43).

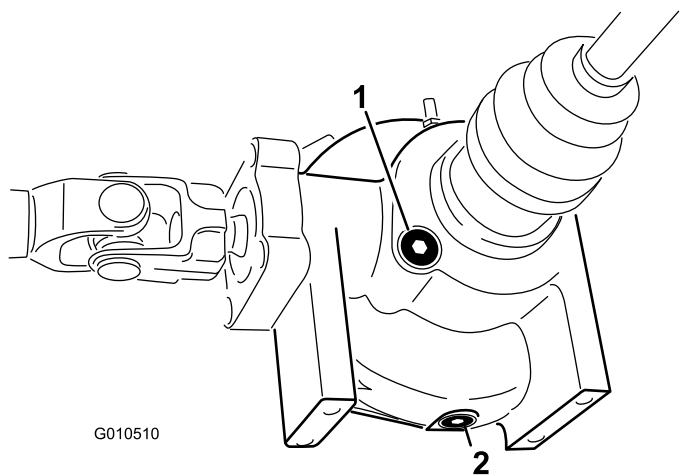

Слика 43

1. Čep otvora za punjenje/proveru
2. Čep za pražnjenje

5. Skinite čep otvora za punjenje/proveru i proverite nivo ulja.

**Напомена:** Улје би требало да је до отвора.

6. Ако је мало улја, додajte наведено улје.
7. Вратите чеп отвора за пуњење/проверу.

## Zamena ulja u prednjem diferencijalu

### Samo kod modela na pogon za sva 4 točka

**Интервал сервиса:** Сваких 800 сати (samo kod modela na pogon za sva 4 točka).

**Specifikacija ulja za diferencijal:** Mobil 424 hidraulična tečnost

1. Parkirajte mašinu na ravnoj površini.
2. Aktivirajte parkirnu kočnicu.
3. Zaustavite motor i uklonite ključ.
4. Očistite prostor oko čepa za pražnjenje sa strane diferencijala (Слика 43).
5. Postavite posudu za pražnjenje ispod čepa za pražnjenje.
6. Skinite čep za pražnjenje i neka ulje istekne u posudu za pražnjenje.
7. Vratite i dotegnite čep kada ulje prestane da izlazi.
8. Očistite prostor oko čepa otvora za punjenje/proveru na donjem delu diferencijala.
9. Skinite čep otvora za punjenje/proveru i dodajte navedeno ulje dok nivo ulja ne bude do otvora.
10. Vratite čep otvora za punjenje/proveru.

## Provera manžetne homokinetičkog zgloba

### Samo kod modela na pogon za sva 4 točka

**Интервал сервиса:** Сваких 200 сати (samo kod modela na pogon za sva 4 točka).

Proverite da li na manžetni homokinetičkog zgloba postoje pukotine, rupe ili oslabljene stege. Obratite se ovlašćenom prodavcu radi popravke ako nađete neko oštećenje.

## Пodešavanje salji menjača

**Интервал сервиса:** Након првих 10 сати

Сваких 200 сати

1. Pomerite ručicu menjača na položaj NEUTRALNO.
2. Skinite svornjak koji pričvršćuje sajle menjača na ručice menjača-diferencijala (Слика 44).

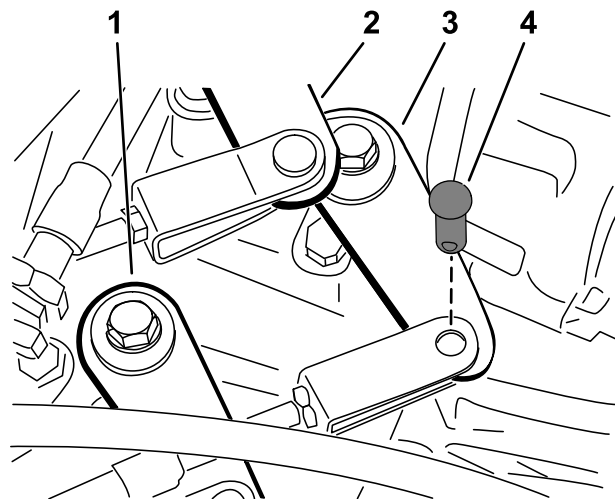

Слика 44

1. Ručica za prebacivanje (od velike do male brzine)
  2. Ručica za prebacivanje (od druge do treće)
  3. Ručica za prebacivanje (od prve do unazad)
  4. Svornjak
- 
3. Odvrnite kontranavrtke svornja i podesite svaki svornjak tako da slobodno kretanje sajle bude isto i napred i nazad u odnosu na rupicu u ručici menjača-diferencijala (sa slobodnim kretanjem poluge menjača-diferencijala uzetim u istom smeru).
  4. Postavite svornjake i dotegnite kontranavrtke kada završite.

# Podešavanje sajle menjača za veliku-malu brzinu

Интервал сервиса: Сваких 200 сати

1. Skinite svornjak koji pričvršćuje sajlu menjača za veliku-mali brzinu za menjač-diferencijal (Слика 44).
2. Odvrnite kontranavrtku svornja i podesite svornjake tako da se otvori za svornjake uklope sa otvorima u nosaču menjača-diferencijala.
3. Postavite svornjak i dotegnite kontranavrtku kada završite.

# Podešavanje sajle za diferencijalnu blokadu

Интервал сервиса: Сваких 200 сати

1. Pomerite ručicu diferencijalne blokade na položaj ISKLJUČENO.
2. Odvrnite kontranavrtku koja pričvršćuje sajlu diferencijalne blokade na nosač menjača-diferencijala (Слика 45).

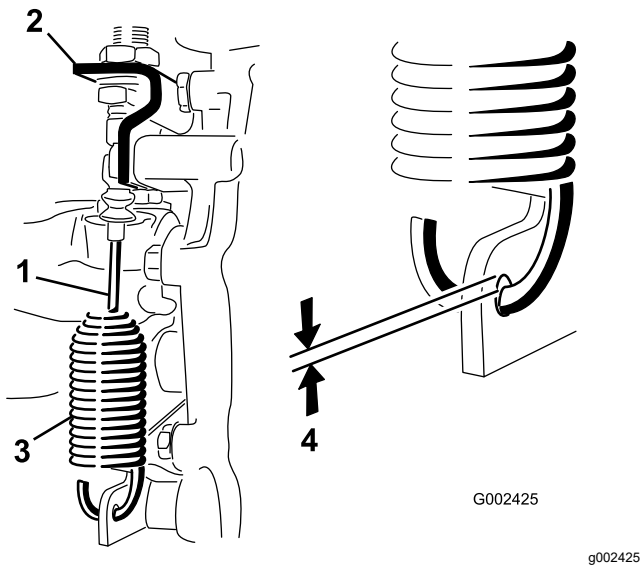

Слика 45

- |                                    |                            |
|------------------------------------|----------------------------|
| 1. Sajla za diferencijalnu blokadu | 3. Opruga                  |
| 2. Nosač menjača-diferencijala     | 4. Zazor od 0,25 do 1,5 mm |

3. Podesite kontranavrtku tako da dobijete zazor od 0,25 do 1,5 mm između kuke opruge i OD otvora u poluzi menjača-diferencijala.
4. Dotegnite kontranavrtku kada završite.

# Provera pneumatika

Интервал сервиса: Сваких 100 сати

Specifikacija pritiska u prednjim pneumaticima: 2,20 bara

Specifikacija pritiska u zadnjim pneumaticima: 1,24 bara

Nezgode pri radu, kao što je udarac u ivičnjak, mogu oštetiti pneumatik ili naplatak i takođe narušiti reglažu trapa pa proveravajte stanje pneumatika nakon nezgode.

**Важно:** Често proveravajte pritisak u pneumaticima kako biste obezbedili pravilno naduvavanje. Ako se pneumatici ne naduvaju do dobrog pritiska, pneumatici će prerano biti pohabani i mogu dovesti do vezivanja pogona na sva 4 točka.

Слика 46 je primer habanja pneumatika do koga je došlo nedovoljnim naduvavanjem.

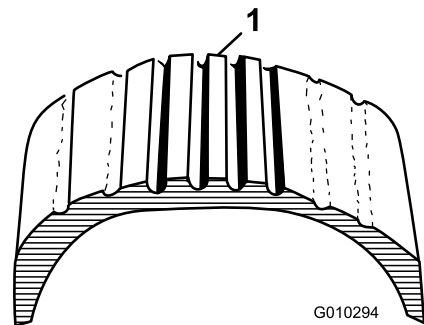

Слика 46

1. Nedovoljno naduvan pneumatik

Слика 47 je primer habanja pneumatika do koga je došlo preteranim naduvavanjem.

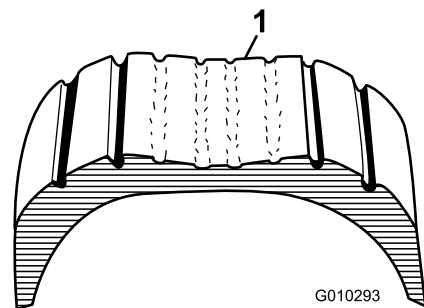

Слика 47

1. Previše naduvan pneumatik

# Provera reglaže prednjeg trapa

**Интервал сервиса:** Сваких 400 сати/Годишње  
(шта прво наступи)

1. Proverite da li je pritisak u pneumaticima dobar pre provere reglaže prednjeg trapa; pogledajte [Provera pritiska u pneumaticima \(страна 22\)](#).
2. Neka operater bude u sedištu ili dodajte nešto čija je težina jednaka težini prosečnog operatera na sedištu vozača u vozilo.

Operater ili ta težina moraju ostati u sedištu dok traje postupak reglaže prednjeg trapa.

3. Na ravnoj površini, pogurajte vozilo pravo nazad 2 do 3 m, a zatim pravo napred do prvobitnog početnog položaja.

Ovo omogućava da se vešanje mašine vrati u normalan radni položaj.

4. Proverite da su točkovi okrenuti pravo napred.
5. Izmerite rastojanje između prednjih točkova na visini osovine sa prednje i sa zadnje strane točkova ([Слика 48](#)).

Linearna pozitivna razlika u rastojanju osa prednjeg i zadnjeg dela točka treba da bude  $0 \pm 6$  mm.

**Важно:** Proverite merenja na doslednim lokacijama na točku. Машина би требало да буде на ravnoj površini sa točkovima okrenutim pravo napred.

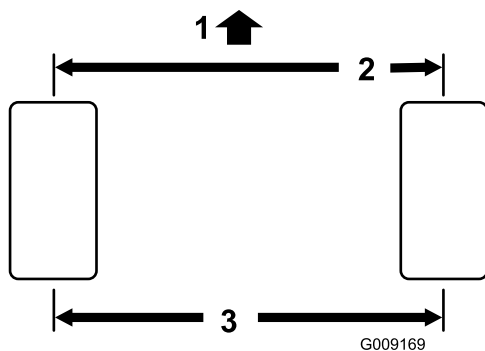

Слика 48

1. Prednji deo mašine
2.  $0 \pm 6$  mm razlika prednjeg i zadnjeg dela točka
3. Rastojanje od ose do ose

6. Ako razlika u rastojanju osa prednjeg i zadnjeg dela točka nije dobra, izvršite podešavanja na sledeći način:

A. Odvrnite kontranavrtku u centralnom delu vučne poluge ([Слика 49](#)).

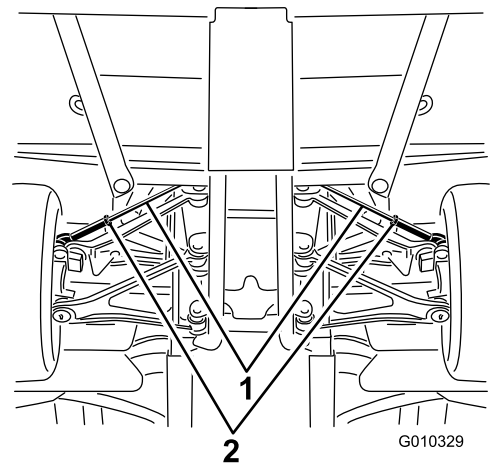

Слика 49

1. Vučne poluge
2. Kontranavrtke

- B. Jednako zarotirajte obe vučne poluge kako biste pomerili prednji deo točka ka unutra i ka spolja.
- C. Dotegnite kontranavrtke vučnih poluga kada podešenje pozitivne razlike u rastojanju osa prednjeg i zadnjeg dela točka bude dobro.  
Dotegnite kontranavrtke vučnih poluga momentom od 62 do 74 N·m.

7. Nakon završetka podešavanja razlike osa, proverite da li je upravljački hod pun u oba pravca.

Ne sme postojati kontakt između bilo koje komponente mašine kada pomerate točkove od blokade do blokade. Podesite ako je neophodno.

# Dotezanje matica točka momentom

Интервал сервиса: Након прва 2 сата

Након првих 10 сати

Сваких 200 сати

**Спецификација момента за дотежање матице тоčka моментом:** 109 до 122 N·m.

Дотегните матице моментом на предњем и задњем тоčku према унакрсном обрасцу како је приказано на [Слика 50](#) према наведеном моменту.

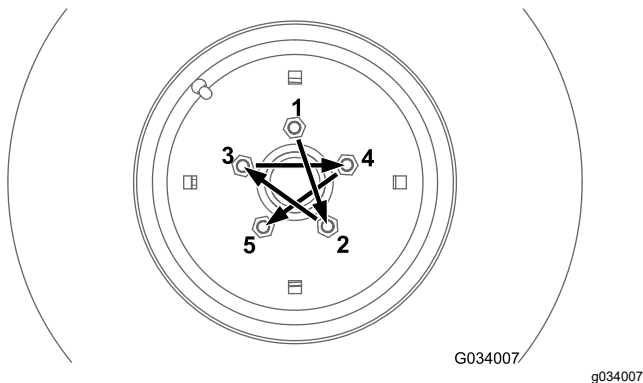

Слика 50

# Одржавање система за хлађење

## Bezbednost rashladnog sistema

- Гутање rashladne течности за мотор може довести до тровања; држите ван домашња деца и кућних љубимца.
- Пажњено отварање вреле, rashladne течности под притиском или додиривање врелог хладњака и околних делова може изазвати теške опекотине.
  - Увек оставите мотор да се охлади најмање 15 минута пре скидања поклопца хладњака.
  - Користите крпу када отварате поклопак на хладњак и отварате поклопак полако како бисте омогућили испуштање паре.
- Немојте радити са машином ако поклопци нису на свом месту.
- Чувајте прсте, шаке и одећу од ротирајућег вентилатора и погонског каиша.
- Пре рада на одржавању, искључите мотор и уклоните кључ.

## Provera nivoa rashladne течности за мотор

**Интервал сервиса:** Пре сваке употребе или свакодневно—Проверите ниво rashladne течности.

**Капацитет rashladnog sistema:** 3,7 l

**Врста rashladne течности:** 50/50 раствор воде и трајног етилен-гликол антифриза.

### ⚠ УПОЗОРЕЊЕ

Ако је мотор радио, врела rashladna течност под притиском може изаћи и изазвати опекотине.

- Немојте отварати или додати rashladnu течност у хладњак; уколико то урадите, то ће омогућити улазак ваздуха у систем и довести до оштећења мотора. Rashladnu течност сипајте само у резервоар.
- Немојте отварати поклопак хладњака када је мотор у раду.
- Користите крпу када отварате поклопак на хладњак и отварате поклопак полако како бисте омогућили испуштање паре.
  1. Паркирајте машину на равnoj површини.
  2. Пomerите менjaч у положај P (PARKIRANJE).

3. Zaustavite motor i uklonite ključ.
4. Proverite nivo rashladne tečnosti unutar rezervoara.

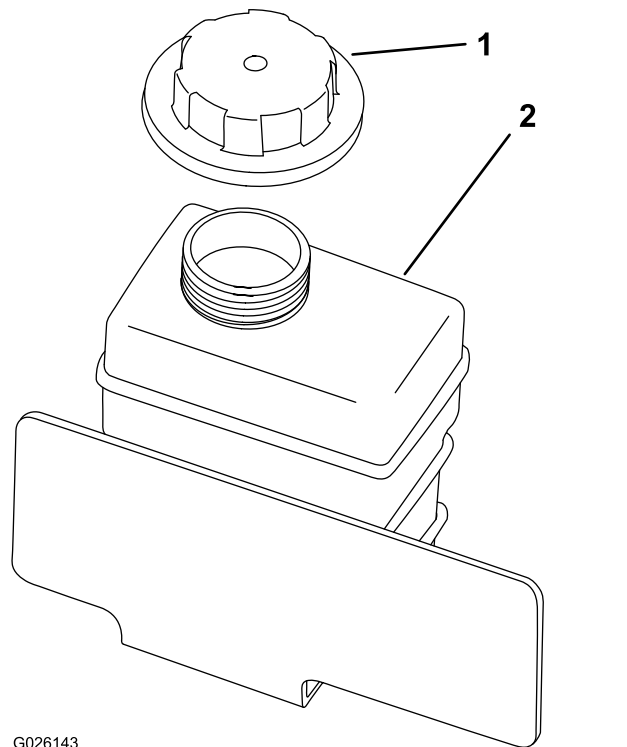

G026143

g026143

Слика 51

**Напомена:** Rashladna tečnost treba da bude do donjeg dela grla otvora za punjenje kada je motor hladan.

5. Ako je nivo rashladne tečnosti nizak, uklonite poklopac rezervoara za rashladnu tečnost i dodajte antifriz mešavinu 50% etilen-glikola sa tehnologijom organskih aditiva (OAT) i 50% destilovane vode.

**Nemojte ga prepuniti.**

6. Rukom pritegnite poklopac rezervoara.

## Uklanjanje nečistoća iz rashladnog sistema

**Интервал сервиса:** Пре сваке употребе или свакодневно—Uklonite nečistoće iz zone motora i hladnjaka. (Čistite je češće u nečistim uslovima.)

1. Parkirajte mašinu na ravnoj površini.
2. Aktivirajte parkirnu kočnicu.
3. Zaustavite motor i uklonite ključ.
4. Očistite temeljno zonu motora od svih nečistoća.
5. Otkaçite i skinite zaslon hladnjaka sa prednjeg dela hladnjaka (Слика 52).

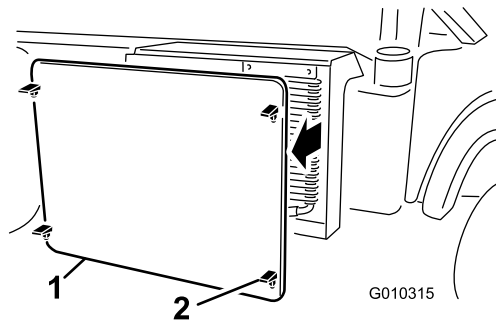

G010315

g010315

Слика 52

1. Zaslon hladnjaka
2. Reza

6. Ako je deo opreme, zarotirajte reze i usmerite uljni hladnjak od hladnjaka (Слика 53).

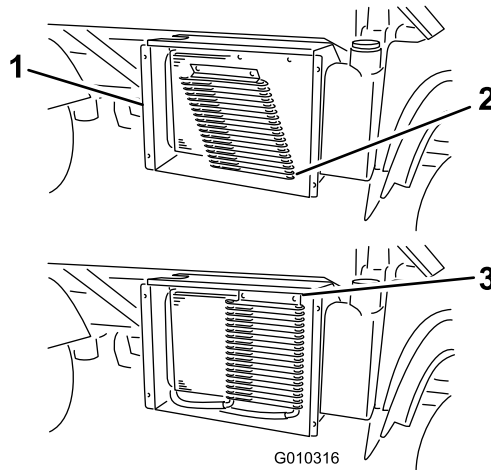

G010316

g010316

Слика 53

1. Kućište hladnjaka
2. Uljni hladnjak
3. Reze

7. Očistite hladnjak, uljni hladnjak i zasun sa komprimovanim vazduhom.

**Напомена:** Oduvajte nečistoće iz hladnjaka.

8. Vratite uljni hladnjak i zasun na hladnjak.

# Zamena rashladne tečnosti za motor

**Интервал сервиса:** Сваких 1.000 сати/Сваке  
2 године (шта прво  
наступи)—Zamena rashladnog  
sredstva motora.

**Капацитет rashladnog sistema:** 3,7 l

**Vrsta rashladne tečnosti:** 50/50 rastvor vode i  
trajnog etilen-glikol antifrizna.

Obratite se ovlašćenom distributeru kompanije Toro.

# Одржавање кочица

## Провера нивоа коџионе теџности

**Интервал сервиса:** Пре сваке употребе или свакодневно—Проверите ниво коџионе теџности. Проверите ниво коџионе теџности пре првог покретања мотора.

Сваких 1.000 сати/Сваке 2 године (шта прво наступи)—Замените коџиону теџност.

### Тип коџионе теџности DOT 3

1. Паркирајте маџину на равној поврџини.
2. Активирајте паркирну коџницу.
3. Зауставите мотор и уклониите кљуџ.
4. Подигните хаубу како бисте имали приступ главном коџионем цилиндру и резервоару (Слика 54).

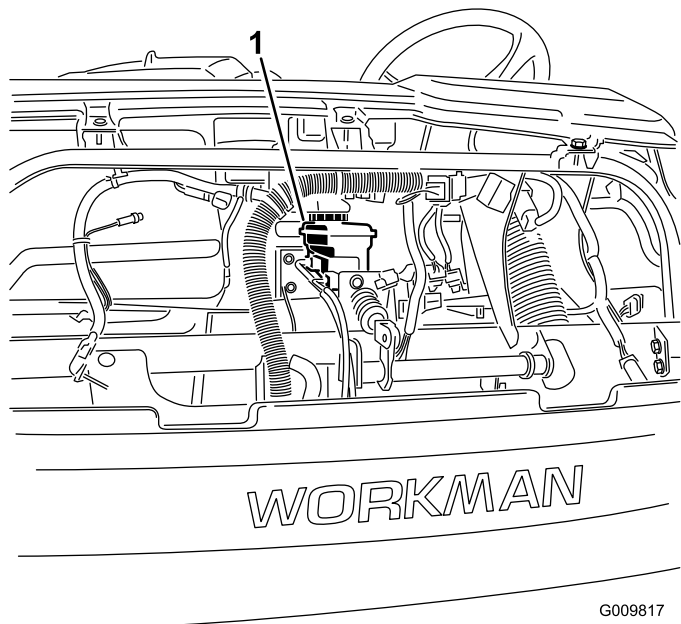

Слика 54

1. Резервоар за коџиону теџност

5. Проверите да ли је ниво теџности до линије „Full“ (пuno) на резервоару (Слика 55).

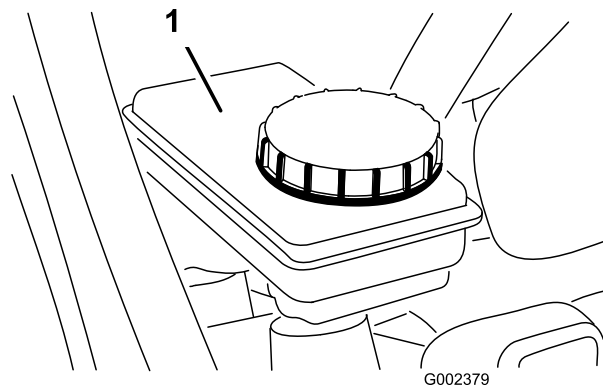

Слика 55

1. Резервоар за коџиону теџност

6. Ако је ниво теџности низак, оџистите око поклопца, скините поклопак резервоара и напуните резервоар до одговарајућег нивоа са наведеном коџионем теџности (Слика 55).

**Напомена:** Немојте препунити мотор са коџионем теџности.

## Подаџавање паркирне коџнице

**Интервал сервиса:** Након првих 10 сати

Сваких 200 сати

1. Скините гумену држаџ са руџице паркирне коџнице (Слика 56).

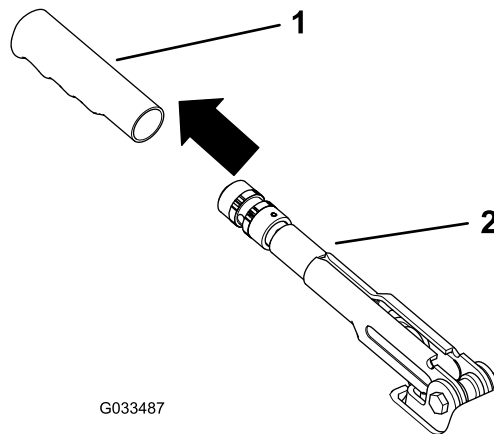

Слика 56

1. Држаџ
2. Руџица паркирне коџнице

2. Одврните притезни вијак који осигурава дугме руџице паркирне коџнице (Слика 57).

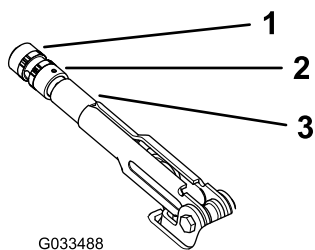

G033488

g033488

Слика 57

1. Dugme
2. Pritezni vijak
3. Ručica parkirne kočnice

3. Okrećite dugme (Слика 57) dok sila od 20 do 22 kg ne bude potrebna da se aktivira ručica.
4. Dotehnite pritezni vijak kada završite (Слика 57).

**Напомена:** Ако више не можете да podešavate parkirnu kočnicu podešavanjem ručice parkirne kočnice, odvrnite ručku do sredine podešenja i podesite sajlu pozadi, a zatim ponovite korak 3.

5. Vratite gumeni držač na ručicu parkirne kočnice (Слика 56).

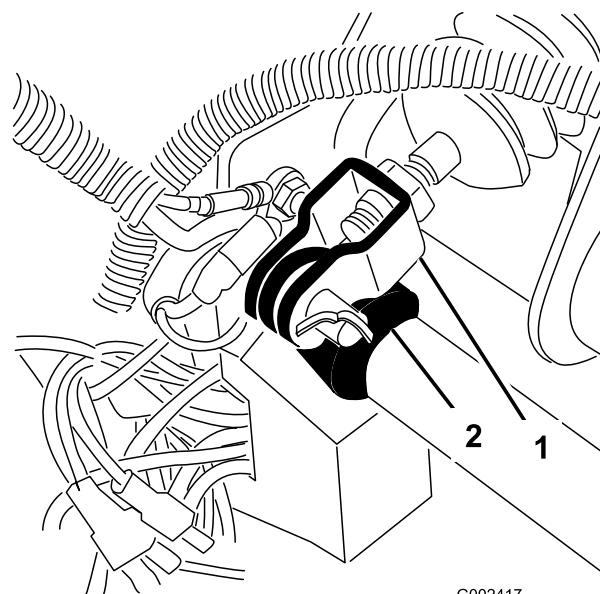

G002417

g002417

Слика 58

1. Jaram glavnog cilindra
2. Rukavac papučice kočnice

2. Podižite papučicu kočnice (Слика 59) dok ne dodirne ram.
3. Odvrnite kontranavrtke koje pričvršćuju jaram uz vratilo glavnog cilindra (Слика 59).
4. Podešavajte jaram dok se otvori ne uklope sa otvorima na rukavcu papučice kočnice.
5. Pričvrstite jaram na rukavac papučice kočnice uz pomoć svornjaka i rascepke.
6. Dotehnite kontranavrtke koje pričvršćuju jaram uz vratilo glavnog cilindra.

**Напомена:** Главни цилиндар kočнице мора otpustiti pritisak kada se pravilno namesti.

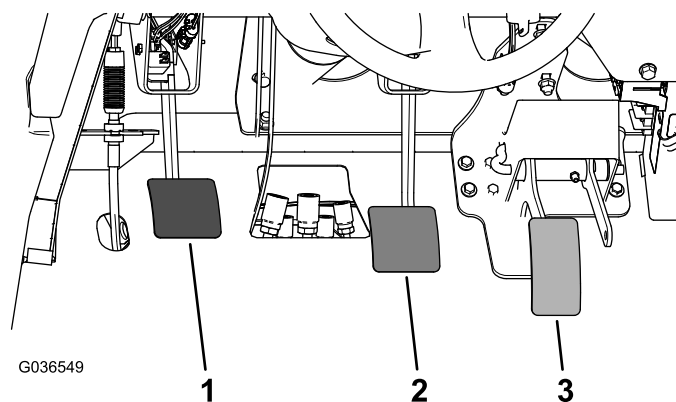

G036549

g036549

Слика 59

1. Папуčича за кваčило
2. Папуčича коћнице
3. Папуčича гаса

## Podešavanje papučice kočnice

**Интервал сервиса:** Сваких 200 сати

**Напомена:** Skinite prednju haubu kako biste olakšali postupak podešavanja.

1. Skinite rascepku i svornjak koji obezbeđuju jaram glavnog cilindra uz rukavac papučice kočnice (Слика 58).

# Одржавање појаса

## Пodešavanje kaiša alternatora

**Интервал сервиса:** Након првих 10 сати—Проверите stanje i zategnutost kaiša alternatora.

Сваких 200 сати—Проверите stanje i zategnutost kaiša alternatora.

1. Podignite tovarni prostor i postavite sigurnosni oslonac na izduženi cilindar podizača kako bi se osigurao tovarni prostor.
2. Проверите zategnutost kaiša na sredini rastojanja između zupčanika radilice i alternatora sa silom od 10 kg (Слика 60).

**Напомена:** Нови kaiš bi trebalo da bude odvojen 8 do 12 mm.

**Напомена:** Стари kaiš bi trebalo da bude odvojen 10 do 14 mm. Ако ова вредност за одвојеност није добра, пређите на следећи корак. Ако је добра, nastavite sa radom.

3. Како бисте подесили dotegnutost kaiša, uradite sledeće:
  - A. Odvrnite 2 noseća zavrtnja za alternator (Слика 60).

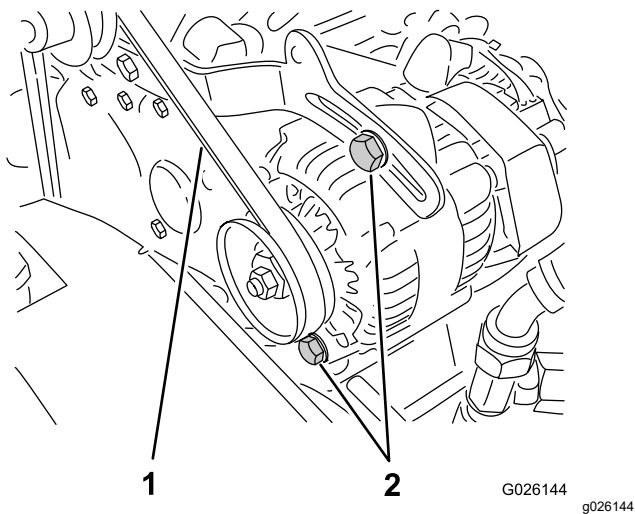

Слика 60

1. Kaiš alternatora
2. Noseći zavrtnji za alternator

- B. Koristeći polugu, okrećite alternator dok se ne postigne adekvatna zategnutost kaiša, a zatim dotegnite noseće zavrtnje (Слика 60).

# Одржавање контролног система

## Пodešavanje papučice kvačila

**Интервал сервиса:** Сваких 200 сати

**Напомена:** Можете подесити sajlu papučice kvačila na zvonastom kućištu ili na rukavcu papučice kvačila. Можете skinuti prednju haubu kako biste lakše prišli rukavcu papučice.

1. Odvrnite kontranavtku koja pričvršćuje sajlu kvačila za nosač na zvonastom kućištu (Слика 61).

**Напомена:** Можете skinuti i okretati loptasti zglob ako budu potrebna dodatna podešavanja.

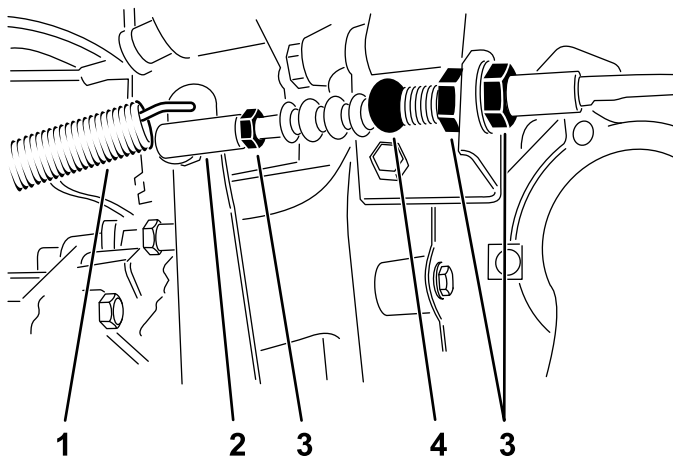

Слика 61

1. Povratna opruga
2. Loptasti zglob
3. Kontranavrtke
4. Sajla kvačila

2. Razdvojte povratnu oprugu od poluge kvačila.
3. Podešavajte kontranavrtke ili loptasti zglob dok zadnja ivica papučice kvačila ne bude 9,2 do 9,8 cm od gornjeg dela dijamantske šare podne pločice, kada izvršite silu od 1,8 kg na papučicu (Слика 62).

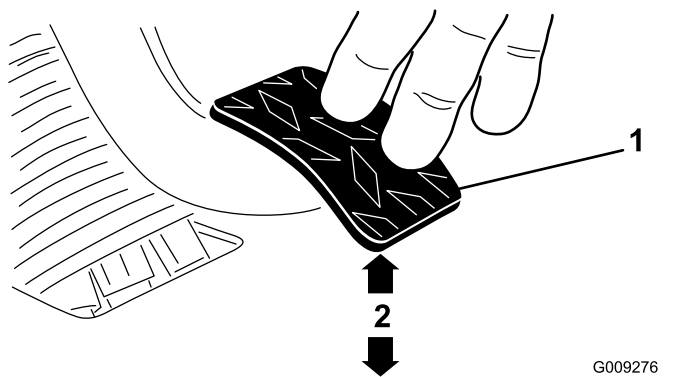

Слика 62

G009276  
g009276

1. Папуčича за кваčило
2. 9,2 до 9,8 cm

**Напомена:** Сила се применjuje тако да лежaj за отпуштанje квачила благо додирне прсте притисне плоче.

4. Дотегните контранавртке након што постигнете адекватно подешенje.
5. Проверите димензију од 9,2 до 9,8 cm након дотегања контранавртки како бисте обезбедили правилно подешенje.

**Напомена:** Подесите поново ако је неопходно.

6. Повежите повратну опругу на полугу квачила.

**Важно:** Проверите да ли је краj шипке постављен право на лопту, да није уврнут и да је остао паралелно са папучичом за квачило након што је контранавртка дотегнута (Слика 63).

**Напомена:** Слободно кретање квачила никада не треба да буде мање од 19 mm.

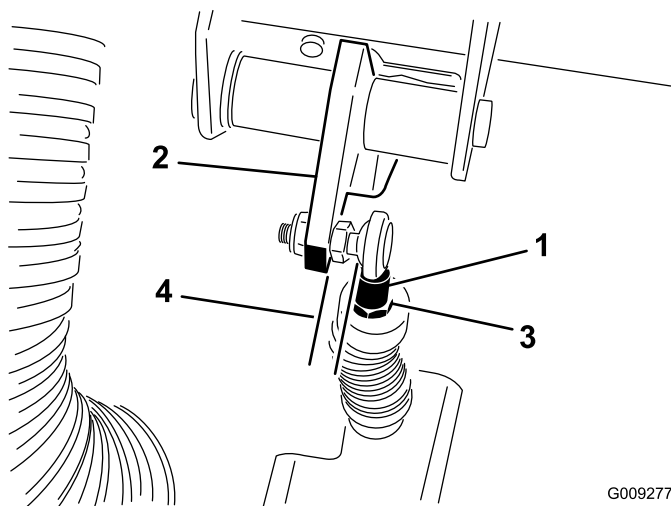

Слика 63

G009277  
g009277

1. Краj шипке саjле квачила
2. Папуčича за кваčило
3. Контранавртка краја шипке
4. Паралела

## Подешавање папучиче гаса

1. Паркираjте машину на равној површини, активираjте паркирну кочницу, зауставите мотор и уклоните кључ.
2. Подесите лоптасти зглоб на саjли гаса (Слика 64) тако да омогучите растојање од 2,54 до 6,35 mm између руке папучиче за гас и горњег дела дијамантске гасеће подне плоче (Слика 65) када примените силу од 11,3 kg на централни део папучиче.

**Напомена:** Мотор не сме да ради, а повратна опруга мора бити закачена.

3. Дотегање контранавртке (Слика 64).

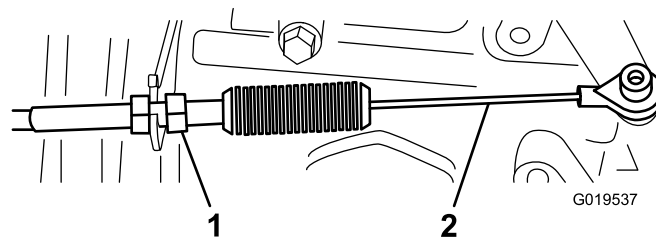

Слика 64

G019537

g019537

1. Контранавртка
2. Саjла гаса

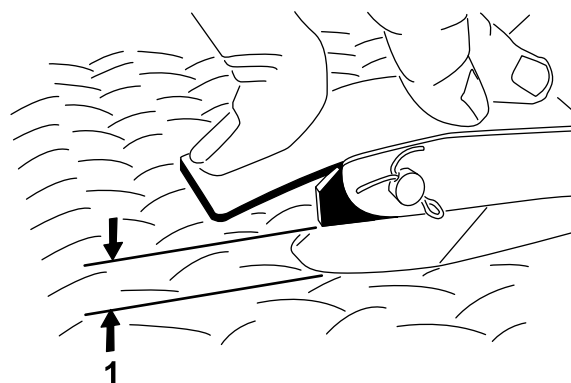

G002412

g002412

Слика 65

1. Растојање од 2,54 до 6,35 mm

**Важно:** Максимална брзина празног хода при великом броју обртаја је 3650 o/min. Немоjте подешавати заустављање празног хода при великом броју обртаја.

# Одржавање хидрауличног система

## Bezbednost hidrauličnog sistema

- Odmah potražite medicinsku pomoć ako tečnost prodre u kožu. U roku od nekoliko sati lekar mora hirurški ukloniti tečnost koja je prodrla.
- Pre razdvajanja ili obavljanja bilo kog rada na hidrauličnom sistemu, otpustite sav pritisak u sistemu zaustavljanjem motora, okretanjem ispusnog ventila iz podignutog položaja ka nižem i/ili spuštanjem tovarnog prostora i dodataka. Stavite ručicu daljinske hidraulike u plutajući položaj. Nemojte raditi ispod podignutog tovarnog prostora bez adekvatnog sigurnosnog oslonca na svom mestu.
- Proverite da li su sva creva i linije za hidrauličnu tečnost u dobrom stanju i da li su hidraulične veze i priključci dotegnuti pre stavljanja hidrauličnog sistema pod pritisak.
- Držite ruke i telo podalje od rupica sa curenjem ili mlaznica koje izbacuju hidrauličnu tečnost pod velikim pritiskom.
- Koristite karton ili papir kako biste pronašli curenje u hidraulici.

## Servisiranje sistema menjača-diferencijala/hidrauličnog sistema

### Specifikacije tečnosti za menjač-diferencijal/hidraulične tečnosti

Tip tečnosti za menjač-diferencijal: Dexron III ATF

### Provera nivoa tečnosti za menjač-diferencijal/hidraulične tečnosti

**Интервал сервиса:** Пре сваке употребе или свакодневно—Proverite nivo tečnosti za menjač-diferencijal/hidraulične tečnosti. (Proverite nivo tečnosti pre prvog pokretanja motora i svakih 8 sati ili na dnevnom nivou, nakon toga.)

1. Parkirajte mašinu na ravnoj površini.
2. Aktivirajte parkirnu kočnicu.
3. Zaustavite motor i uklonite ključ.
4. Očistite prostor oko merača (Слика 66).

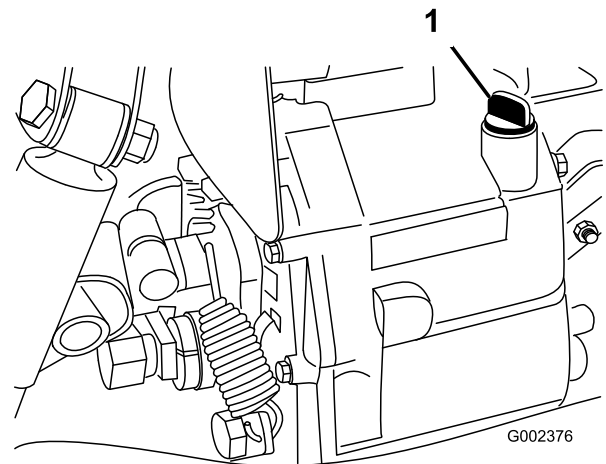

Слика 66

1. Merač za ulje

5. Odvrnite merač sa gornjeg dela menjača-diferencijala i obrišite ga čistom krpom.
6. Uvrnite merač u menjač-diferencijal i proverite da li je u potpunosti nalegao.
7. Odvrnite merač i proverite nivo tečnosti.  
**Напомена:** Теčnost треба да буде до врха равнoг дела мерача.
8. Ако је ниво низак, додајте довољну количину наведене теčnosti како бисте постигли адекватан ниво; погледајте [Specifikacije tečnosti za menjač-diferencijal/hidraulične tečnosti \(страна 59\)](#).

## Zamena hidraulične tečnosti i чишћење сита

**Интервал сервиса:** Сваких 800 сати—Zamenite hidrauličnu tečnost i očistite sito.

**Капацитет hidraulične теčnosti:** 7 l

1. Parkirajte mašinu na ravnoj površini.
2. Aktivirajte parkirnu kočnicu.
3. Zaustavite motor i uklonite ključ.
4. Skinite čep sa strane na rezervoaru i neka hidraulična tečnost istekne u posudu za istakanje (Слика 67).

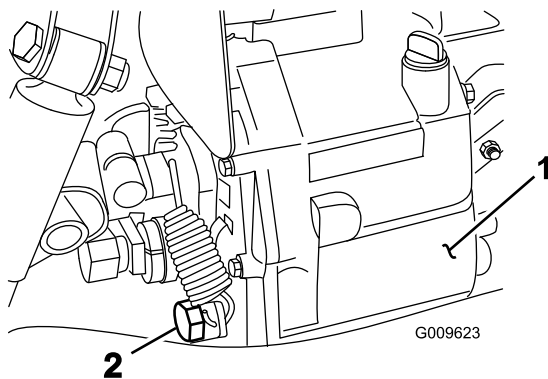

Слика 67

g009623

1. Hidraulični rezervoar
2. Čep za pražnjenje

5. Obratite pažnju na pravac hidrauličnog creva i kolenastog priključka (sa uglom od 90°) koji je povezan na sito sa strane rezervoara (Слика 68).
6. Skinite hidraulično crevo i kolenasti priključak.
7. Skinite sito i očistite ga ispiranjem uz pomoć čistog odmašćivača.

**Напомена:** Neka se osuši pre montaže.

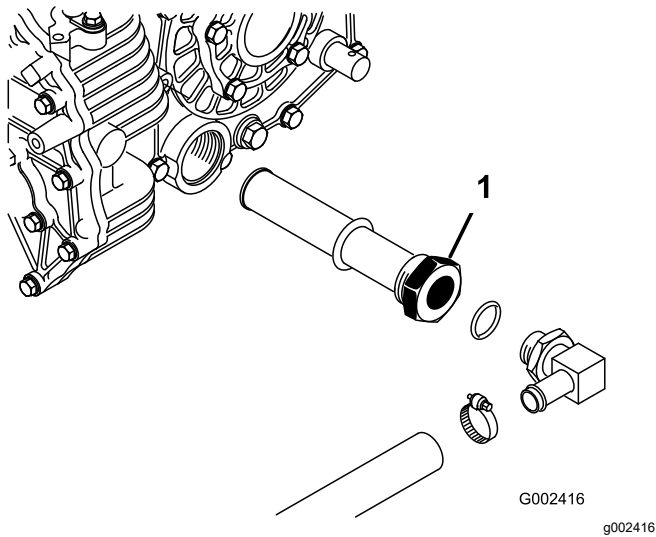

Слика 68

g002416

1. Hidraulično sito

8. Montirajte sito.
9. Montirajte hidraulično crevo i kolenasti priključak na sito u istom pravcu.
10. Vratite i dotegnite čep za pražnjenje.
11. Napunite rezervoar sa oko 7 l navedene hidraulične tečnosti; pogledajte [Provera nivoa tečnosti za menjač-diferencijal/hidraulične tečnosti \(strana 59\)](#).
12. Pokrenite motor i radite sa mašinom kako bi se napunio hidraulični sistem.

13. Proverite nivo hidraulične tečnosti i dodajte ako treba.

**Важно:** Koristite samo navedenu hidrauličnu tečnost. Druge tečnosti mogu oštetiti sistem.

## Zamena hidrauličnog filtera

**Интервал сервиса:** Након првих 10 сати—Zamenite hidraulični filter.

Сваких 800 сати—Zamenite hidraulični filter.

**Важно:** Korišćenje nekog drugog filtera može поништити гаранцију на неке компоненте.

1. Parkirajte mašinu na ravnoj površini.
2. Aktivirajte parkirnu kočnicu.
3. Zaustavite motor i uklonite ključ.
4. Očistite prostor oko prosotra gde se vrši montaža filtera.
5. Postavite posudu za istakanje ispod filtera i skinite filter (Слика 69).

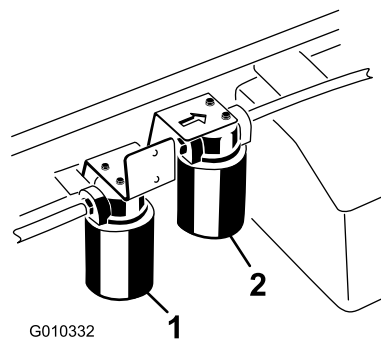

Слика 69

g010332

1. Hidraulični filter
2. Hidraulični filter za jaku cirkulaciju

6. Podmažite zaptivku na novom filteru.
7. Proverite da li je površina za montažu filtera čista.
8. Navrćite filter dok zaptivka ne dodirne montažnu pločicu; i dotegnite filter sa 1/2 okreta.
9. Pokrenite motor i neka radi oko 2 minuta kako bi se izbacio vazduh iz sistema.
10. Zaustavite motor i proverite nivo hidraulične tečnosti i da li ima curenja.

# Servisiranje hidrauličnog sistema sa jakim cirkulacijom

Samo za TC modele

## Specifikacije hidraulične tečnosti

Rezervoar je fabrički napunjen visokokvalitetnom hidrauličnom tečnošću. Proverite nivo hidraulične tečnosti pre prvog pokretanja motora, nakon toga na dnevnoj bazi; pogledajte [Provera nivoa hidraulične tečnosti za jaku cirkulaciju \(strana 61\)](#).

**Preporučena zamenska tečnost:** Toro PX Extended Life Hydraulic Fluid; dostupna u kantama od 19 l ili buradima od 208 l.

**Напомена:** Mašini koja koristi preporučenu zamensku tečnost je potrebna ređa zamena tečnosti i filtera.

**Alternativne tečnosti:** Ako vam nije dostupna Toro PX Extended Life Hydraulic Fluid, možete koristiti drugu, konvencionalnu, hidrauličnu tečnost na bazi nafte koja ima specifikacije koje potpadaju u navedeni opseg za sva naredna svojstva materijala i zadovoljava industrijske standarde. Nemojte koristiti sintetičku tečnost. Posavetujte se sa vašim distributerom maziva da biste identifikovali zadovoljavajući proizvod.

**Напомена:** Toro ne preuzima odgovornost za štetu izazvanu neispravnim supstitutima, zato koristite samo proizvode od proverenih proizvođača koji će stajati iza svoje preporuke.

## Visoki indeks viskoznosti / niska tačka tečenja Hidraulična tečnost protiv habanja, ISO VG 46

Svojstva materijala:

Viskoznost, ASTM D445	cSt @ 40 °C 44 do 48
Indeks viskoznosti ASTM D2270	140 ili više
Tačka tečenja, ASTM D97	-37 °C do -45 °C
Industrijske specifikacije:	Eaton Vickers 694 (I-286-S, M-2950-S/35VQ25 ili M-2952-S)

**Напомена:** Mnoge hidraulične tečnosti su skoro bezbojne, što uočavanje curenja čini težim. Aditiv crvene boje za hidrauličnu tečnost je dostupan u bočicama od 20 ml. Jedna bočica je dovoljna za 15 do 22 l hidraulične tečnosti. Poručite deo br. 44-2500 od vašeg ovlašćenog Toro distributera.

# Provera nivoa hidraulične tečnosti za jaku cirkulaciju

Samo za TC modele

**Интервал сервиса:** Пре сваке употребе или свакодневно—Proverite nivo hidraulične tečnosti za jaku cirkulaciju (samo za TC modele). (Proverite nivo hidraulične tečnosti pre prvog pokretanja motora, a zatim na dnevnoj bazi)

1. Parkirajte mašinu na ravnoj površini.
2. Aktivirajte parkirnu kočnicu.
3. Zaustavite motor i uklonite ključ.
4. Očistite prostor oko grla otvora za punjenje i poklopca hidrauličnog rezervoara ([Слика 70](#)).
5. Skinite poklopac sa otvora za punjenje.

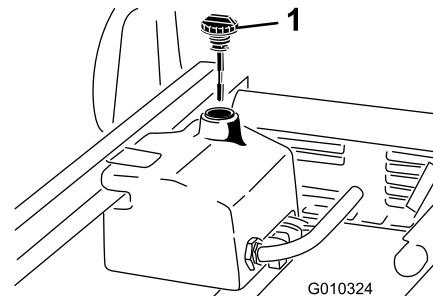

Слика 70

1. Poklopac

6. Uklonite merač ([Слика 70](#)) iz vrata otvora za punjenje i obrišite ga čistom krpom.
7. Ubacite merač u grlo otvora za punjenje, zatim ga izvadite i proverite nivo tečnosti.

**Напомена:** Nivo tečnosti treba da bude između 2 oznake na meraču.

8. Ako je nivo nizak, dodajte adekvatnu tačnost kako biste podigli nivo do gornje oznake; pogledajte [Zamena hidraulične tečnosti za jaku cirkulaciju i filtera \(strana 62\)](#).
9. Vratite merač i poklopac na grlo otvora za punjenje.
10. Pokrenite motor i uključite dodatak.

**Напомена:** Neka rade oko 2 minuta kako bi se izbacio vazduh iz sistema.

**Важно:** Машина мора да ради пре покретанја хидраулике са јаким циркулацијом.

11. Zaustavite motor i dodatak i proverite ima li curenja.

# Zamena hidraulične tečnosti za jaku cirkulaciju i filtera

Samo za TC modele

**Интервал сервиса:** Сваких 1.000 сати—Ако **koristite** preporučenu hidrauličnu tečnost, zamenite hidraulični filter za jaku cirkulaciju.

Сваких 2.000 сати—Ако **koristite** preporučenu hidrauličnu tečnost, zamenite hidrauličnu tečnost za jaku cirkulaciju.

Сваких 800 сати—Ако **ne koristite** preporučenu hidrauličnu tečnost ili ste već punili rezervoar sa alternativnom tečnošću, zamenite hidrauličnu tečnost za jaku cirkulaciju i filter.

**Капацитет hidraulične теčnosti:** око 15 l

1. Parkirajte mašinu na ravnoj površini.
2. Aktivirajte parkirnu kočnicu.
3. Zaustavite motor i uklonite ključ.
4. Očistite prostor oko prostora gde se vrši montaža filtera za jaku cirkulaciju (Слика 69).
5. Postavite posudu za istakanje ispod filtera i skinite filter.

**Напомена:** Ако теčnost неће да излази, раскачите и прикачите hidrauličnu liniju koja ide do filtera.

6. Podmažite zaptivku novog filtera i ručno navrtite filter na glavu filtera dok zaptivka ne dodirne glavu filtera. Zatim dalje dotegnite sa 3/4 okreta. Filter bi sada trebalo da bude zaptiven.
7. Napunite hidraulični rezervoar sa oko 15 l navedene hidraulične tečnosti.
8. Pokrenite mašinu i neka radi u praznom hodu oko 2 minuta kako bi tečnost procirkulisala i da bi se oslobodio vazduh iz sistema.
9. Zaustavite mašinu i proverite nivo tečnosti.
10. Proverite nivo tečnosti.
11. Propisno odložite tečnost.

# Podizanje tovarnog prostora u hitnim situacijama

Tovarni prostor se može podići u hitnim situacijama bez pokretanja motora pomoću starter ručice ili premošćavanjem hidrauličnog sistema.

## Podizanje tovarnog prostora korišćenjem startera

Ručicom okrećite starter držeći ručicu podizača u podignutom položaju. Neka starter radi 10 sekundi, a zatim sačekajte 60 sekundi pre nego što ponovo aktivirate starter. Ako se motor ne pokrene, morate skinuti teret i tovarni prostor (dodatak) radi servisiranja motora ili menjača-diferencijala.

## Podizanje tovarnog prostora premošćavanjem hidrauličnog sistema

### ⚠ ПАЗЊА

Podignuti tovarni prostor pun materijala bez adekvatne šipke za sigurnosni oslonac se može neočekivano spustiti. Rad ispod podignutog tovarnog prostora koji nema potporu može povrediti vas ili druge.

- Pre servisiranja ili vršenja podešavanja na mašini, parkirajte mašinu na ravnoj površini, aktivirajte parkirnu kočnicu, zaustavite motor i uklonite ključ.
- Uklonite sav teret iz tovarnog prostora ili drugih dodataka i ubacite sigurnosni oslonac na potpuno istegnutu šipku cilindra pre rada ispod podignutog tovarnog prostora.

Kako biste obavili ovu aktivnost, biće vam potrebna 2 hidraulična creva, svako sa po jednom muškom i ženskom brzom spojnicom koje odgovaraju spojnicama na mašini.

1. Postavite drugu mašinu iza onemogućene mašine.

**Важно:** Hidraulični sistem mašine koristi Dexron III ATF. Kako bi se izbegla kontaminacija sistema, proverite da li mašina koja se koristi za premošćavanje hidrauličnog sistema koristi istu tečnost.

2. Na obe mašine, razdvojte creva sa 2 brze spojnice od creva koja su pričvršćena za nosač spojnice (Слика 71).

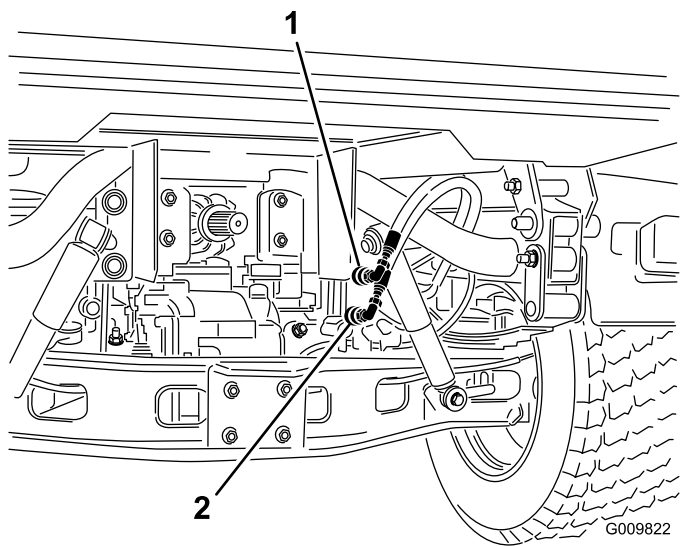

Слика 71

1. Crevo sa brзом spojnicom A
2. Crevo sa brзом spojnicom B

3. Na onemogućenoj mašini, povežite 2 creva za premošćavanje na creva koja su raskačena (Слика 72).
4. Zatvorite čepom priključke koji se ne koriste.

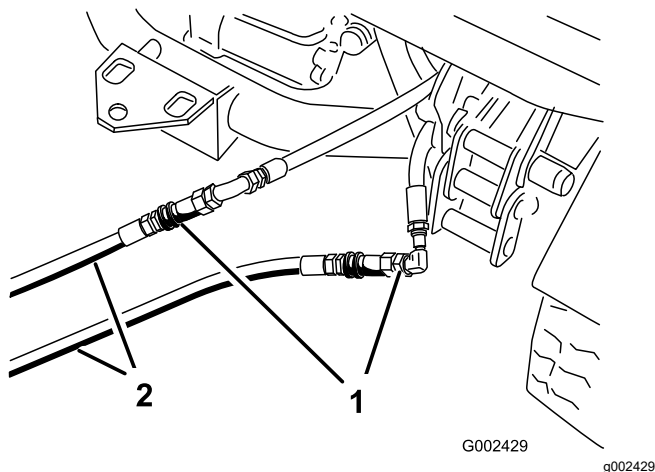

Слика 72

1. Raskačena creva
2. Creva za premošćavanje

5. Na drugoj mašini, povežite 2 creva na spojnicu koja je još uvek u nosaču spojnice (povežite gornje crevo sa gornjom spojnicom i donje crevo sa donjom spojnicom) (Слика 73).
6. Zatvorite čepom priključke koji se ne koriste.

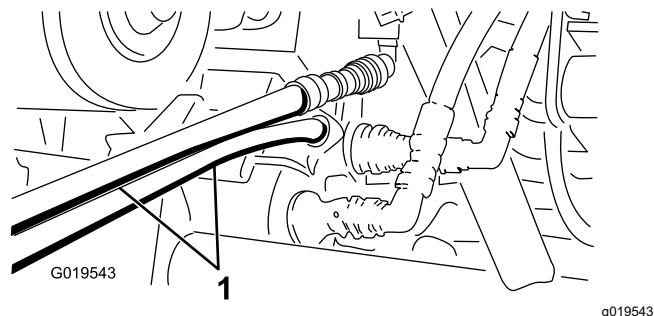

Слика 73

1. Creva za premošćavanje
7. Držite sve posmatrače podalje od mašina.
8. Pokrenite drugu mašinu i pomerite levu ručicu u podignut položaj što će podići onemogućen tovarni prostor.
9. Pomerite ručicu hidrauličnog podizača u položaj NEUTRALNO i aktivirajte blokadu ručice podizača.
10. Postavite oslonac za tovarni prostor na izduženi cilindar za podizanje; pogledajte [Korišćenje oslonaca za tovarni prostor \(страна 36\)](#).
11. Nakon završetka rada, uklonite creva za premošćavanje i povežite hidraulična creva na obe mašine.

**Напомена:** Kada su obe mašine isključene, povucite ručicu za podizanje nazad i napred kako biste otpustili pritisak u sistemu i olakšali razdvajanje brzih spojnica.

**Важно:** Proverite nivoe hidraulične tečnosti u obe mašine, pre povratka radu.

# Чишћење

## Pranje mašine

Operite mašinu prema potrebi koristeći samo vodu ili blagi deterdžent. Možete koristiti krpu kada perete mašinu.

**Важно:** Nemojte koristiti slanu ili korišćenu vodu da biste očistili mašinu.

**Важно:** Nemojte koristiti opremu za pranje pod pritiskom za pranje mašine. Oprema za pranje pod pritiskom može oštetiti elektrosistem, odlepiti važne nalepnice ili oprati neophodne masnoće na lokacijama sa trenjem. Izbegavajte preteranu upotrebu vode u blizini upravljačke table, motora i akumulatora.

**Важно:** Nemojte prati mašinu dok je motor u radu. Pranje mašine dok je motor u radu može dovesti do unutrašnjih oštećenja motora.

# Складиштење

## Bezbednost prilikom skladištenja

- Pre nego što napustite položaj operatera, zaustavite mašinu, uklonite ključ i sačekajte da prestane svako kretanje. Pre podešavanja, servisiranja, čišćenja ili odlaganja mašine, sačekajte da se ohladi.
- Nemojte skladištiti mašinu ili posudu za gorivo na mestu na kom ima otvorenog plamena, varnica ili pomoćni plamenik, kao npr. na kotlu za grejanje vode ili na drugim aparatima.

## Skladištenje mašine

**Интервал сервиса:** Сваких 200 сати—Proverite servisne i parkirnu kočnicu.

Сваких 400 сати—Vizuelno proverite da li su kočione papuče istrošene.

Након првих 50 сати

Сваких 600 сати/Годишње (шта прво наступи)

1. Parkirajte mašinu na ravnoj površini, aktivirajte parkirnu kočnicu, zaustavite motor i uklonite ključ.
2. Očistite nečistoće i garež iz cele mašine, uključujući spoljašnjost rebara glave motora i kućište ventilatora.
3. Proverite kočnice; pogledajte [Provera nivoa kočione tečnosti \(страна 55\)](#).
4. Servisirajte prečišćivač vazduha; pogledajte [Servisiranje prečišćivača vazduha \(страна 42\)](#).
5. Obložite ulaz u prečišćivač vazduha i izduvni izlaz sa trakom otpornom na vremenske uslove.
6. Podmažite mašinu; pogledajte [Podmazivanje ležajeva i čaura \(страна 40\)](#).
7. Zamenite motorno ulje i filter; pogledajte [Zamena motornog ulja i filtera \(страна 44\)](#).
8. Isperite rezervoar za gorivo sa svežim, čistim dizel gorivom.
9. Pričvrstite sve priključke sistema za gorivo.
10. Proverite pritisak u pneumaticima; pogledajte [Provera pritiska u pneumaticima \(страна 22\)](#).
11. Proverite antifriz zaštitu i dodajte 50/50 rastvor vode i antifrizu prema potrebi za očekivanu minimalnu temperaturu u vašoj regiji.
12. Skinite akumulator iz šasije, proverite nivo elektrolita i napunite ga do kraja; pogledajte [Servisiranje akumulatora \(страна 47\)](#).

**Напомена:** Nemojte povezivati kablove akumulatora na priključke akumulatora tokom perioda skladištenja.

**Важно:** Akumulator mora biti napunjen do kraja kako bi se sprečilo zamrzavanje i oštećenje na temperaturama ispod 0 °C. Akumulator napunjen do kraja održava svoju napunjenost oko 50 dana na temperaturama nižim od 4 °C. Ako će temperature biti iznad 4 °C, proverite nivo vode u akumulatoru i dopunjavajte ga svakih 30 dana.

13. Proverite i dogegnite sve zavrtnje, navrtnje i šrafove. Popravite ili zamenite svaki deo koji je oštećen.
14. Ofarbijte sve površine koje su izgrebane ili na kojima je metal ogoljen.  
Boja je dostupna kod vašeg ovlašćenog serviseru.
15. Mašinu skladištite u čistoj, suvoj garaži ili skladištu.
16. Pokrijte mašinu da biste je zaštitili i održavali čistom.

# Решавање проблема

Проблем	Могући узрок	Корективна мера
Teško je razdvojiti brze spojnice od konektora.	1. Pritisak nije otpušten (brza spojnica je pod pritiskom).	1. Zaustavite motor, pomerite ručicu hidrauličnog podizača unapred i unazad nekoliko puta i povežite brze spojnice na priključke na pomoćnom hidrauličnom panelu.
Servo se teško pomera.	1. Nivo hidraulične tečnosti je nizak. 2. Hidraulična tečnost je vrela. 3. Hidraulična pumpa ne radi.	1. Servisirajte hidraulični rezervoar. 2. Proverite nivo hidraulične tečnosti i servisirajte ako je nizak. Obratite se ovlašćenom serviseru. 3. Obratite se ovlašćenom serviseru.
Hidraulični priključak curi.	1. Priključak je olabavljen. 2. Na hidrauličnom priključku nedostaje prstenasta zaptivka.	1. Dotegnite priključak. 2. Montirajte prstenastu zaptivku koja nedostaje.
Dodatak ne radi.	1. Brze spojnice nisu potpuno spojene. 2. Brze spojnice su zamenjene.	1. Razdvojte brze spojnice, uklonite nečistoće iz spojnica, povežite spojnice. Zamenite sve oštećene spojnice. 2. Razdvojte brze spojnice, uparite spojnice sa pravim portovima na pomoćnom hidrauličnom panelu, povežite spojnice.
Motor se ne pokreće.	1. Ručica hidrauličnog podizača je blokirana u položaju UKLJUČENO.	1. Stavite blokadu hidrauličnog podizača u položaj ODBLOKIRAJ, pomerite ručicu hidrauličnog podizača u položaj NEUTRALNO, i pokrenite motor.

# Kalifornijski Predlog 65 Upozorenje

## Šta predstavlja ovo upozorenje?

Možda ćete videti proizvod koji se prodaje i sadrži nalepnicu sa upozorenjem poput sledećeg:



**UPOZORENJE: Rak i oštećenja povezana sa reprodukcijom –**  
[www.p65Warnings.ca.gov](http://www.p65Warnings.ca.gov).

## Šta je Predlog 65?

Predlog 65 se primenjuje na sve kompanije koje posluju u Kaliforniji, prodaju proizvode u Kaliforniji, odnosno, izrađuju proizvode koji se mogu prodavati ili unositi u Kaliforniju. U njemu se nalaze da guverner Kalifornije održava i objavljuje listu hemikalija za koje je poznato da izazivaju rak, urođene mane i/ili druga oštećenja u vezi sa reprodukcijom. Lista, koja se ažurira na godišnjem nivou, obuhvata više stotina hemikalija koje se nalaze u mnogim svakodnevnim predmetima. Cilj Predloga 65 je da obavesti javnost o izloženosti tim hemikalijama.

Predlogom 65 ne zabranjuje se prodaja proizvoda koji sadrže ove hemikalije, nego se zahtevaju upozorenja na svakom proizvodu, pakovanju proizvoda ili dokumentaciji uz proizvod. Pored toga, upozorenje prema Predlogu 65 ne znači da proizvod krši bilo kakve standarde ili zahteve po pitanju bezbednosti proizvoda. Zapravo, vlada Kalifornije je razjasnila da upozorenje prema Predlogu 65 „nije isto kao regulatorna odluka da je proizvod 'bezbedan' ili 'nebezbedan'“. Mnoge ove hemikalije se godinama koriste u svakodnevnim proizvodima bez dokumentovane škodljivosti. Više informacija potražite na adresi <https://oag.ca.gov/prop65/faqs-view-all>.

Upozorenje prema Predlogu 65 znači da je kompanija ili (1) procenila izloženost i zaključila da ona premašuje „nivo bez značajnog rizika“; ili (2) odabrala da obezbedi upozorenje na osnovu svog razumevanja prisustva navedene hemikalije, bez pokušaja da proceni izloženost.

## Da li ovaj zakon važi svuda?

Upozorenja prema Predlogu 65 zahtevaju se samo zakonom Kalifornije. Ova upozorenja se mogu videti širom Kalifornije u mnoštvu različitih okruženja, uključujući, između ostalog, restorane, prodavnice, hotele, škole i bolnice, kao i na velikom broju proizvoda. Pored toga, neki prodavci na mreži i putem pošte obezbeđuju upozorenja prema Predlogu 65 na svojim veb lokacijama ili u katalozima.

## Kakva su kalifornijska upozorenja u poređenju sa saveznim ograničenjima?

Standardi Predloga 65 su često stroži od saveznih i međunarodnih standarda. Postoje različite supstance za koje je neophodno upozorenje prema Predlogu 65 na nivoima koji su daleko niži od ograničenja na saveznom nivou. Na primer, standard za upozorenja prema Predlogu 65 na olovo iznosi 0,5 µg/dan, što je značajno ispod saveznih i međunarodnih standarda.

## Zašto svi slični proizvodi ne sadrže upozorenje?

- Za proizvode koji se prodaju u Kaliforniji zahteva se označavanje prema Predlogu 65, dok za slične proizvode koji se prodaju na drugim mestima to nije potrebno.
- Kompanija koja je uključena u tužbu u vezi sa Predlogom 65 možda će za postizanje nagodbe morati da koristi upozorenja prema Predlogu 65 za svoje proizvode, ali druge kompanije koje prave slične proizvode možda neće imati tu obavezu.
- Sprovođenje Predloga 65 je nedosledno.
- Kompanije mogu odlučiti da ne navedu upozorenja, jer su zaključile da se to od njih ne traži prema Predlogu 65; izostavljanje upozorenja za proizvod ne znači da u proizvod ne sadrži navedene hemikalije na sličnim nivoima.

## Zašto kompanija Toro uključuje ovo upozorenje?

Kompanija Toro je odlučila da potrošačima pruži što više informacija, kako bi oni mogli da donose informisane odluke o proizvodima koje kupuju i koriste. Kompanija Toro u određenim slučajevima navodi upozorenja na osnovu svog znanja o prisustvu jedne ili više navedenih hemikalija bez procenjivanja nivoa izloženosti, jer se zahtevi u pogledu ograničenja izloženosti ne obezbeđuju za sve navedene hemikalije. Iako izloženost Toro proizvodima može biti zanemarljiva ili u granicama opsega „bez značajnog rizika“, kompanija Toro je zbog opreza, koji nikada nije suviše, odlučila da navede upozorenja prema Predlogu 65. Osim toga, ako kompanija Toro ne dostavi ova upozorenja, mogla bi biti tužena od strane države Kalifornija ili privatne strane koje žele da sprovedu Predlog 65 i predmet ogromnih kazni.



**Count on it.**